



Count on it.

Form No. 3458-145 Rev A

Manual do Operador

Arado vibratório

Transportador compacto de ferramentas

Modelo nº 22911—Nº de série 404320000 e superiores

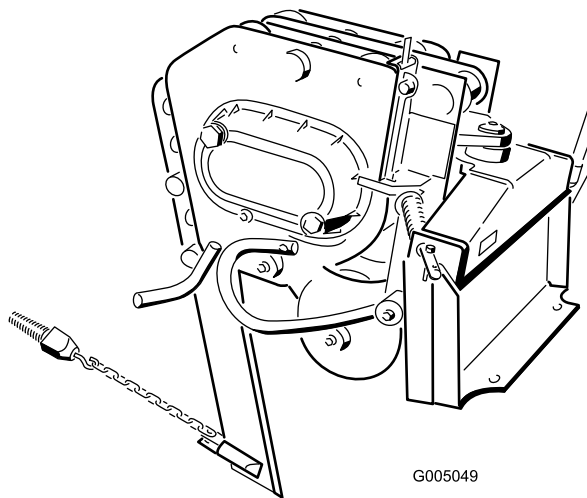

G005049



Este produto cumpre todas as diretivas europeias relevantes. Para mais informações, consulte a folha de Declaração de conformidade (DOC) em separado, específica do produto.

⚠ AVISO

CALIFÓRNIA Proposição 65 Aviso

É do conhecimento do Estado da Califórnia que a utilização deste produto pode causar exposição a químicos que podem provocar cancro, defeitos congénitos ou outros problemas reprodutivos.



Figura 1

g245687

1. Localização dos números de modelo e de série

Introdução

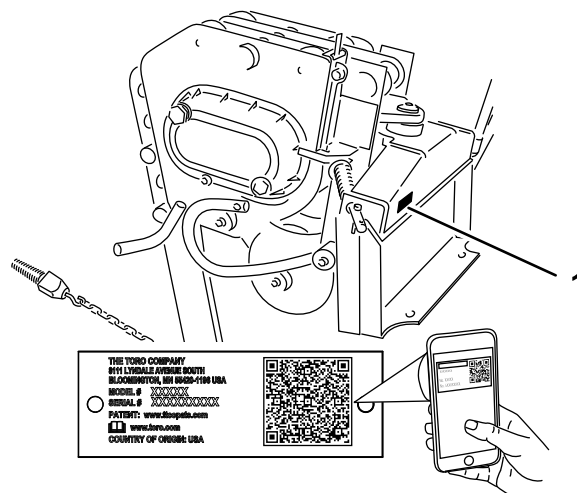
O arado vibratório é um acessório concebido para utilização em transportadores compactos de ferramentas Toro para puxar tubos e cabos flexíveis para dentro e através do solo. Foi concebido para ser utilizado por operadores treinados principalmente para encaminhar a irrigação e linhas utilitárias subterrâneas sem ter de escavar uma vala em todo o comprimento do tubo ou cabo. Se a máquina for utilizada com qualquer outro propósito, poderá pôr em perigo o utilizador ou outras pessoas.

Leia estas informações com atenção para saber como operar e realizar a manutenção adequada do produto, além de evitar lesões e danos ao produto. A utilização correta e segura do produto é da exclusiva responsabilidade do utilizador.

Aceda a www.Toro.com para obter materiais de formação sobre segurança e operação de produtos, informações sobre acessórios, ajuda para localizar um representante ou para registar o seu produto.

Sempre que necessitar de assistência, peças genuínas Toro ou informações adicionais, entre em contacto com um representante de assistência autorizado ou com o serviço de assistência Toro, indicando os números de modelo e de série do produto. [Figura 1](#) identifica a localização dos números de série e de modelo do produto. Escreva os números no espaço fornecido.

Importante: Com o seu dispositivo móvel, pode ler o código QR no autocolante do número de série (se equipado) para aceder às informações de garantia, peças e outras.

Modelo nº _____

Nº de série _____

Este manual identifica potenciais perigos e tem mensagens de segurança identificadas pelo símbolo de alerta de segurança ([Figura 2](#)), que identifica perigos que podem provocar ferimentos graves ou mesmo a morte, se não respeitar as precauções recomendadas.



Figura 2

g000502

1. Símbolo de alerta de segurança

Neste manual são utilizadas duas palavras para destacar informações. A palavra **Importante** chama a atenção para informações mecânicas específicas e a palavra **Observação** destaca informações gerais que merecem atenção especial.

Índice

Segurança	3
Segurança geral	3
Segurança em declives	4
Segurança do arado vibratório	4
Manutenção e armazenamento em segurança	4
Autocolantes de segurança e de instruções	5
Descrição geral do produto	5
Especificações	5
Funcionamento	6
Instalar o acessório	6
Remover o acessório	6
Instalação da lâmina	6
Arar	7
Medir a profundidade do arado	8
Posição de transporte	8
Transportar p arado	9
Sugestões de utilização	9
Manutenção	10
Plano de manutenção recomendado	10
Lubrificação do arado	10
Manutenção do lubrificante de engrenagens	11
Substituição da relha	12
Armazenamento	12
Resolução de problemas	13

Segurança

⚠ PERIGO

Na área de trabalho, pode haver linhas de serviços de fornecimento enterradas. Escavá-las pode causar choque ou explosão.

Na propriedade ou área de trabalho, assinale as condutas enterradas e não escave nas áreas assinaladas. Contacte os serviços locais de sinalização ou a empresa local de serviços de fornecimento para assinalarem a propriedade (por exemplo, nos Estados Unidos, contacte o 811 e, na Austrália, contacte o 1100 para o serviço nacional de sinalização).

Segurança geral

Respeite sempre todas as instruções de segurança, de modo a evitar lesões graves ou mesmo a morte.

- Não exceda a capacidade nominal de funcionamento, uma vez que a máquina pode ficar instável, podendo causar perda de controlo.
- **Não transporte um acessório com os braços levantados ou estendidos (se aplicável).** Transporte o acessório sempre perto do solo; consulte [Posição de transporte \(página 8\)](#).
- Na propriedade ou área de trabalho, assinale as condutas enterradas e outros objetos e não escave nas áreas assinaladas.
- Leia e compreenda o conteúdo deste *Manual do utilizador* antes de ligar a máquina.
- Esteja totalmente atento quando utilizar a máquina. Não se envolva em nenhuma atividade que dê azo a distrações, caso contrário poderão ocorrer ferimentos ou danos materiais.
- Nunca permita que crianças ou pessoal não qualificado utilizem a máquina.
- Mantenha as mãos e os pés longe de componentes e acessórios em movimento.
- Não opere a máquina sem que os resguardos e outros dispositivos protetores de segurança estejam instalados e a funcionar.
- Mantenha pessoas e animais domésticos longe da máquina.
- Pare a máquina, desligue a máquina e retire a chave antes de prestar assistência, atestar ou desobstruir a máquina.

O uso e manutenção impróprios desta máquina podem resultar em ferimentos. Para reduzir o risco de lesões, respeite estas instruções de segurança e preste sempre atenção ao símbolo de alerta de

segurança ▲, que indica: Cuidado, Aviso ou Perigo – instruções de segurança pessoal. O não cumprimento destas instruções pode resultar em ferimentos pessoais ou mesmo em morte.

Segurança em declives

- **Opere a máquina para cima e para baixo em declives com a extremidade pesada da máquina para cima.** A distribuição do peso muda com os acessórios. Este acessório torna a frente da máquina a extremidade pesada.
- Elevar ou estender (se aplicável) os braços do carregador num declive afeta a estabilidade da máquina. Mantenha os braços do carregador na posição descida e retraída nos declives.
- Os declives são um dos principais fatores que contribuem para a perda de controlo e acidentes de capotamento que podem resultar em ferimentos graves ou morte. Operação da máquina em qualquer declive ou terreno irregular requer cuidado adicional.
- Estabeleça os seus próprios procedimentos e regras para operação em declives. Estes procedimentos têm de incluir vigilância do local para determinar que declives são seguros para a operação da máquina. Utilize sempre o bom senso e o seu julgamento ao realizar esta inspeção.
- Abrande e tome todas as precauções quando utilizar a máquina em inclinações. As condições do solo podem afetar a estabilidade da máquina.
- Evite arrancar ou parar numa inclinação. Se a máquina perder tração, avance lentamente, a descer a inclinação.
- Evite mudar de direção quando se encontrar numa inclinação. Se tiver de mudar, mude lentamente e mantenha a extremidade pesada da máquina virada para cima.
- Todos os movimentos em declives devem ser lentos e graduais. Não faça alterações súbitas na velocidade ou direção.
- Se não se sentir seguro ao operar a máquina num declive, não o faça.
- Esteja atento a buracos, carreiras ou elevações, pois o terreno irregular pode fazer a máquina capotar. A relva alta pode ocultar obstáculos.
- Tome cuidado ao operar em superfícies molhadas. Uma redução da tração poderá provocar derrapagens.
- Avalie a área para assegurar que o solo está estável o suficiente para suportar a máquina.
- Tome cuidado ao conduzir a máquina junto de:

- Depressões
- Valas
- Diques
- Massas de água

A máquina poderá capotar repentinamente se uma lagarta resvalar ou se o piso ceder. Mantenha uma distância de segurança entre a máquina e qualquer perigo.

- Não remova nem adicione acessórios num declive.
- Não estacione a máquina num declive ou inclinação.

Segurança do arado vibratório

- Durante o funcionamento, o arado tem um barulho muito alto. Utilize proteção auricular.
- Mantenha o arado baixo em todos os momentos.
- Tenha cuidado ao virar e não vire rapidamente.
- Mantenha todas as pessoas a, pelo menos, 2 m de distância durante a operação.
- Para unidades de tração com rodas, utilize o contrapeso na unidade de tração ao utilizar o acessório.

Manutenção e armazenamento em segurança

- Verifique regularmente o aperto dos parafusos para se assegurar de que o equipamento se encontra em estado de funcionamento seguro.
- Consulte este *Manual do utilizador* para obter informações importantes sobre o armazenamento do acessório durante um período prolongado de tempo.
- Mantenha ou substitua os autocolantes de instruções e de segurança sempre que necessário.

Autocolantes de segurança e de instruções



Os autocolantes de segurança e de instruções são facilmente visíveis e situam-se próximo das zonas de potencial perigo. Substitua todos os autocolantes danificados ou em falta.

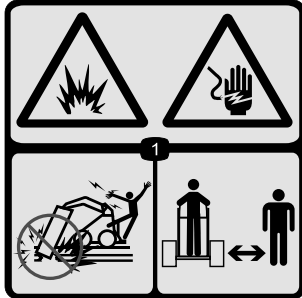

100-4649

decal100-4649

1. Risco de explosão; risco de choque elétrico – não operar se puderem existir cabos de eletricidade; mantenha as pessoas afastadas.

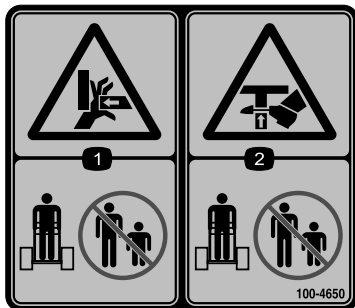

100-4650

decal100-4650

1. Risco de esmagamento das mãos – mantenha as pessoas afastadas.
2. Risco de esmagamento dos pés – mantenha as pessoas afastadas.

WARNING: Cancer and Reproductive Harm - www.P65Warnings.ca.gov.
For more information, please visit www.ttcoCAProp65.com

133-8061

decal133-8061

Descrição geral do produto



Figura 3

1. Corpo do arado vibratório
2. Lâmina (estão disponíveis vários estilos de lâminas opcionais)
3. Extrator (estão disponíveis vários estilos de extratores opcionais)
4. Conjunto da barra medidora
5. Relha
6. Placa de montagem

Especificações

Nota: As especificações e o desenho do produto estão sujeitos a alterações sem aviso prévio.

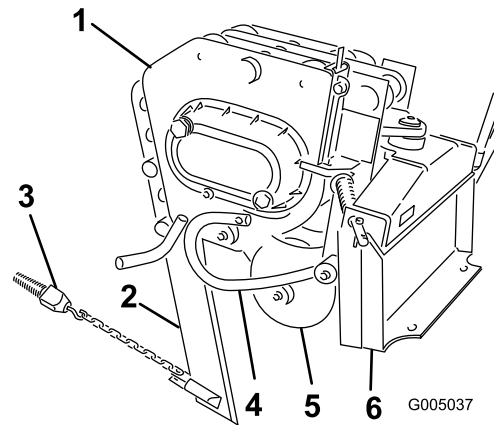
Largura	73,6 cm
Comprimento	89 cm
Altura	60 cm
Peso	181,5 kg
Deslocação do motor hidráulico	1,27 pol ³ /rev (20,8 cc)
Ciclos do arado	2000 CV

Para garantir o máximo desempenho e segurança contínua certificada da máquina, adquira sempre peças sobressalentes e acessórios genuínos da Toro. A utilização de peças sobressalentes e acessórios produzidos por outros fabricantes pode ser perigosa e pode utilizar um espaço vazio na garantia do produto.

Funcionamento

Instalar o acessório

Consulte o *Manual do utilizador* da unidade de tração quanto ao procedimento de instalação.

Importante: Antes de instalar o acessório, posicione a máquina numa superfície nivelada, certifique-se de que as placas de montagem não têm sujidade ou detritos e certifique-se de que os pinos rodam livremente. Se os pinos não rodarem livremente, lubrifique-os.

Nota: Utilize sempre a unidade de tração para levantar e mover o acessório.

⚠ AVISO

Se não encaixar os pinos de ligação rápida através da placa de montagem do acessório, o acessório pode cair da máquina, esmagando-o a si ou a outras pessoas.

Certifique-se de que os pinos de ligação rápida estão totalmente instalados na placa de montagem do acessório.

⚠ AVISO

O fluido hidráulico que sai sob pressão pode penetrar na pele e provocar lesões. O fluido injetado na pele deverá ser retirado cirurgicamente por um especialista no espaço de algumas horas; caso contrário, poderá correr o risco da ferida gangrenar.

- Certifique-se de que todos os tubos e tubos hidráulicos se encontram bem apertados e em bom estado de conservação antes de colocar o sistema sob pressão.
- Mantenha o seu corpo e mãos longe de fugas ou bicos que projetem fluido hidráulico sob pressão.
- Utilize um pedaço de cartão ou papel para encontrar fugas do fluido hidráulico; nunca utilize as mãos.

⚠ CUIDADO

Os acopladores hidráulicos, linhas/válvulas hidráulicas e fluido hidráulico podem estar quentes. Se tocar nestes componentes quentes, pode queimar-se.

- Utilize luvas quando operar os acopladores hidráulicos.
- Deixe a máquina arrefecer antes de tocar nos componentes hidráulicos.
- Não toque nos derrames de fluido hidráulico.

Remover o acessório

1. Com o arado totalmente levantado do solo, desligue o motor e retire a chave.
2. Retirar o pino de sujeição inferior e o passador de forquilha que fixa a lâmina ao arado.
Nota: Para remover completamente a lâmina, remover tanto o pino de sujeição superior como o inferior e os passadores de forquilha; consulte a [Figura 5](#).
3. Oscile a lâmina para cima e prenda-a usando o pino de sujeição e o passador de forquilha, como se mostra na ([Figura 4](#)).



Figura 4

g247050

1. Pino de sujeição e o passador de forquilha
2. Base
3. Relha
4. Incline o arado para a frente e desça-o para o chão ou atrelado, com o suporte e relha a suportar o peso do arado ([Figura 4](#)).
5. Desligue os tubos hidráulicos e remova o arado como indicado no *Manual do utilizador* da unidade de tração.

Instalação da lâmina

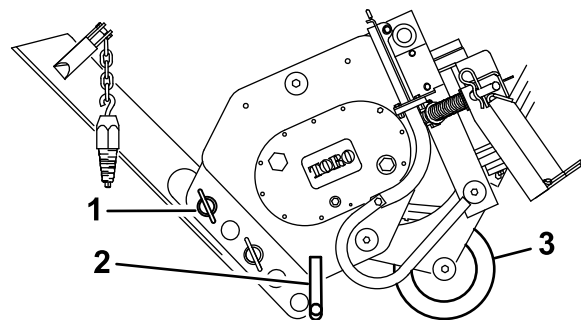
A Toro oferece várias lâminas e extratores diferentes. Adquira uma lâmina e um extrator no seu Representante de Assistência Autorizado.

⚠ AVISO

A lâmina é afiada e pode oscilar durante a instalação e remoção, cortando, arranhando ou esmagando mãos ou pés.

Use luvas e botas de trabalho e segure a lâmina com segurança.

1. Estacione a máquina numa superfície plana e engate o travão de estacionamento (se equipado)
2. Levante o arado cerca de 1 m do solo e instale o(s) bloqueio(s) do cilindro.
3. Desligue o motor e retire a chave.
4. Remover os 2 pinos de sujeição dos passadores de forquilha no suporte da lâmina, em seguida remova os passadores de forquilha (Figura 5) e a lâmina existente (se instalada).



Figura 5

1. Pino de sujeição
2. Passador de forquilha
3. Lâmina/pá

5. Deslize a nova lâmina para o suporte da lâmina e fixe-a na profundidade desejada (uma alteração nos furos de montagem altera a profundidade em 7,6 cm, utilizando os passadores de forquilha e os pinos de sujeição removidos anteriormente (Figura 5).

Arar

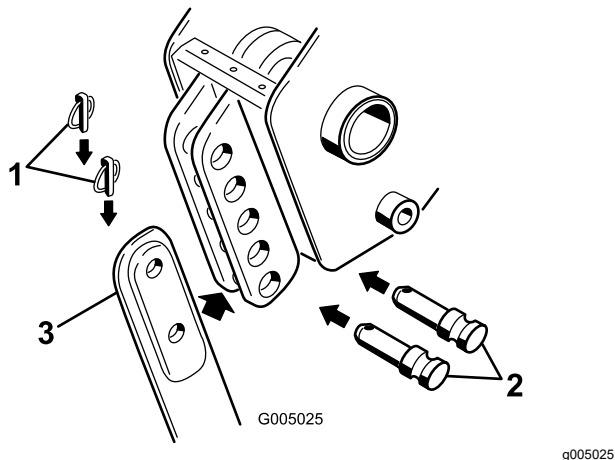
1. Mova os pinos de sujeição para os orifícios exteriores nas hastes de mola para permitir que o arado se mova de um lado para o outro (Figura 6).



Figura 6

1. Furo exterior
2. Pino de sujeição (no furo interior)
3. Haste da mola

⚠ CUIDADO

Quando se remove o pino de sujeição, o arado pode oscilar na sua direção ou de outra pessoa, ou fazer com que a unidade de tração se torne instável.

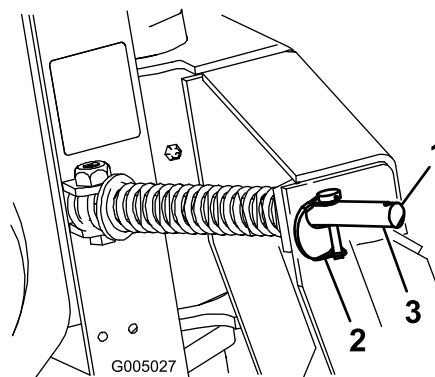
Mantenha o arado na posição neutra ao mover os pinos de sujeição.

2. Ligue o material a ser instalado no arado.
3. Se a sua unidade de tração possui um seletor de velocidade, regule-o para a posição LENTA.
4. Ligue o motor.
5. Incline a placa do acessório completamente para trás para que a parte superior do arado fique paralela ao solo (Figura 8).
6. Baixe o arado de modo a que fique apoiado no solo.

Importante: Certifique-se sempre de que o arado está sobre ou no solo antes de engatar a alavanca do sistema hidráulico auxiliar. Se não o fizer, provocará uma vibração excessiva da unidade de tração, podendo resultar em danos.

Nota: Se cavar um buraco para baixar a lâmina antes do arranque, reduzirá o risco de dobrar a lâmina.

7. Puxe a alavanca do sistema hidráulico auxiliar para o punho do operador para engatar o arado.
8. Baixe lentamente o arado para o solo até à profundidade desejada, enquanto desloca a unidade de tração para trás.
9. Quando terminar, solte a alavanca do sistema hidráulico auxiliar para parar o arado.

⚠ CUIDADO

Ao arar num declive, o arado pode oscilar para baixo no declive quando levantado do solo. Devido ao peso do arado, se este oscilar demasiado depressa, a força pode fazer capotar a unidade de tração, ferindo-o a si ou a outros.

Ao arar num declive, levante o arado para fora do solo lentamente, deixando-o balançar enquanto o extrator ainda está no solo.

10. Levante o arado para fora do solo suficientemente longe para puxar o extrator para fora do solo.
11. Mova a unidade de tração para trás para puxar um comprimento de trabalho do material, depois avance ligeiramente para criar alguma folga na linha.
12. Desligue o motor e retire a chave.

Medir a profundidade do arado

Normalmente, vai arar à profundidade máxima definida pela lâmina; no entanto, o arado está também equipado com um medidor que lhe permite levantar o arado e determinar a altura acima da profundidade máxima que está a arar.

O medidor está localizado no lado esquerdo do arado de frente para a unidade de tração. Um conjunto de barra vai do medidor até ao solo (Figura 8). Quando levanta o arado, o indicador no medidor desloca-se para baixo. As marcas no medidor mostram o número de polegadas mais baixo ou mais alto do que a profundidade máxima que está a arar (Figura 7). O medidor indica de +2 a -3. O +2 no medidor representa uma profundidade de 5 cm abaixo da superfície e o -3 no medidor representa um 7,6 cm acima da superfície. O 0 no medidor indica que não é aplicado qualquer desvio na profundidade da lâmina.



Figura 7

1. Medidor de profundidade
2. Alavanca de bloqueio do medidor

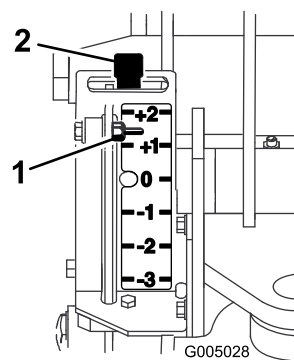

Figura 8

1. Conjunto da barra medidora
2. Paralelo ao solo

Ao arar em solo descoberto, a profundidade máxima indicada no medidor é a marca 0. Pode arar até à marca +1, mas entrará em contacto com o solo com o eixo da relha. Arar mais abaixo pode danificar a relha.

Ao arar solo coberto com relva, o medidor vai ler cerca de 2,5 cm abaixo da profundidade real por causa da relva. Neste caso, baixe o arado até à profundidade desejada da relva e anote a leitura no medidor.

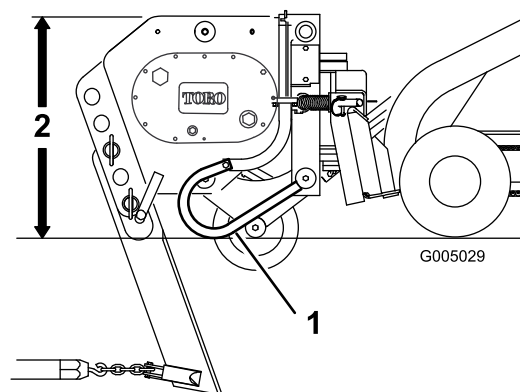
Se transportar o arado em terreno acidentado, pode bloquear o medidor na posição +2 para evitar que o mesmo seja danificado. Para bloquear o medidor, levante-o manualmente para a posição +2 e mova a alavanca de bloqueio para a esquerda.

Posição de transporte

1. Com o arado totalmente levantado do solo, desligue o motor e retire a chave.
2. Retirar o pino de sujeição inferior e o passador de forquilha que fixa a lâmina ao arado.

Nota: Para remover completamente a lâmina, remover tanto o pino de sujeição superior como

o inferior e os passadores de forquilha; consulte a [Figura 5](#).

3. Oscile a lâmina para cima e prenda-a usando o pino de sujeição e o passador de forquilha, como se mostra na [Figura 4](#).
4. Quando transportar o acessório, mantenha-o o mais perto do solo possível, não mais de 15 cm acima do nível do solo. Incline-o para trás.



Figura 9

1. Não mais de 15 cm acima do nível do solo
2. Inclinando o acessório para trás.

Transportar p arado

1. Mover os pinos de sujeição para os furos internos das hastes de mola para evitar movimento de um lado para o outro ([Figura 6](#)).

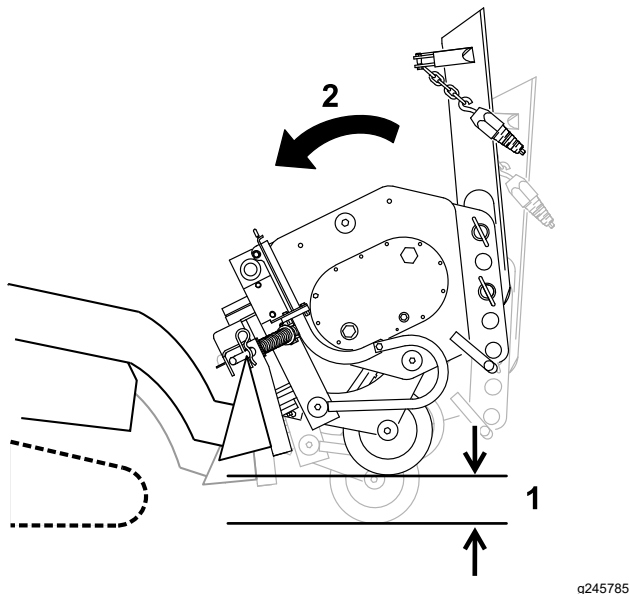
⚠ CUIDADO

A não fixação do arado permite-lhe balançar de lado a lado e desequilibrar o arado. Devido ao peso do arado, se este oscilar demasiado rápido, a força pode fazer capotar a unidade de tração, ferindo-o a si ou a outras pessoas.

Fixe sempre o arado com os pinos de sujeição nos furos internos das hastes de mola antes de transportar o arado.

2. Levante os braços do carregador apenas o suficiente para garantir que a lâmina sai do solo.

Importante: importante: nunca transporte o arado com os braços totalmente levantados.

Sugestões de utilização

- Algumas unidades de tração de modelos mais antigos têm furos através da mola e pinos de engate rápido na placa de montagem ([Figura 10](#)) para permitir a instalação de dois contrapinos ao arar em longos percursos. Isto assegura que a vibração do arado não faça com que os pinos se soltem.

Nota: Os pinos de fixação rápida nas unidades de tração mais recentes já não necessitam dos contrapinos.



Figura 10

1. Contrapinos

- Para reduzir o desgaste da corrente da unidade de tração (se o seu modelo tiver uma), aperte a corrente para que haja apenas 5 cm de folga no vão superior (consulte o *Manual do utilizador* da sua unidade de tração para obter instruções).
- Elimine lixo, ramos e pedras da área antes de abrir valas para evitar danificar o equipamento.
- Comece sempre a arar com a velocidade mais baixa possível. Aumente a velocidade se as condições o permitirem, mas não permita que os pneus ou as lagartas rodem. Rodar as lagartas ou os pneus causa danos na relva e coloca tensão na unidade de tração.
- Utilize sempre a aceleração máxima (velocidade máxima do motor) ao arar a relva.
- Arar sempre para trás (em marcha atrás).
- Se a sua unidade de tração tiver um seletor de velocidade e um divisor de fluxo, mova o seletor de velocidade para a posição LENTA e o divisor de fluxo para a posição das 10 horas.
- Evite curvas bruscas ao arar para aumentar a produtividade e minimizar a perturbação do solo.
- Se a sua unidade de tração tiver pneus e tiver os pneus agrícolas ou Sitework Systems instalados na unidade de tração, retire os pneus e mova os pneus do lado direito para a esquerda e os pneus do lado esquerdo para a direita.

Nota: Isto assegura que o piso do pneu aponta para a traseira para lhe proporcionar a maior tração quando utiliza o arado vibratório.

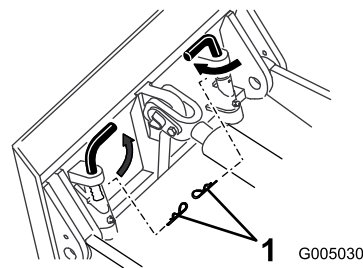
Manutenção

Plano de manutenção recomendado

Intervalo de assistência	Procedimento de manutenção
Em todas as utilizações ou diariamente	<ul style="list-style-type: none">• Lubrificação do arado
A cada 25 horas	<ul style="list-style-type: none">• Verificar o nível do lubrificante de engrenagens.
A cada 200 horas	<ul style="list-style-type: none">• Substitua o lubrificante de engrenagens.
Antes do armazenamento	<ul style="list-style-type: none">• Lubrificação do arado• Verificar o nível do lubrificante de engrenagens.• Pinte as superfícies lascadas.

⚠ CUIDADO

Se deixar a chave na ignição, alguém pode ligar acidentalmente o motor e feri-lo a si ou às pessoas que se encontrarem próximo da máquina.

Retire a chave do interruptor antes de fazer qualquer revisão.

Lubrificação do arado

Intervalo de assistência: Em todas as utilizações ou diariamente

Antes do armazenamento

Lubrifique os 6 bocais, como se mostra da [Figura 11](#) a [Figura 14](#), a cada 8 horas de funcionamento. Lubrifique todos os bocais imediatamente após cada lavagem.

Tipo de lubrificante: Lubrificante para utilizações gerais

1. Estacione a máquina numa superfície plana, desengate a alavanca da hidráulica auxiliar, desça o acessório e engate o travão de estacionamento (se equipado).
2. Desligue o motor e retire a chave.
3. Ligue uma pistola de lubrificação ao bocal.
4. Coloque lubrificante nos encaixes até que comece a escorrer massa lubrificante dos rolamentos.
5. Limpe qualquer massa lubrificante em excesso.



Figura 11

g005031

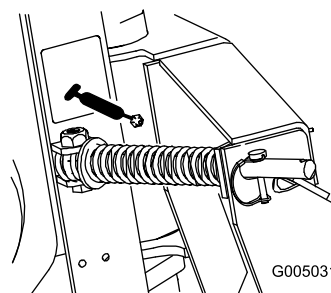

Figura 12

g005032

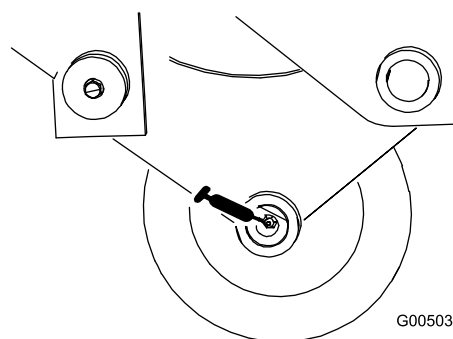

Figura 13

g005033

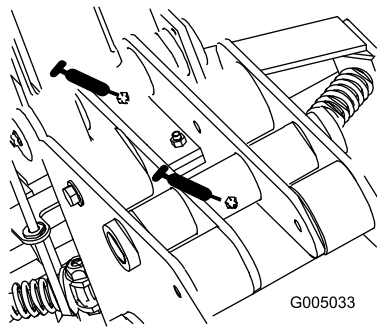

Figura 14

g005034

(Figura 15) e encha a caixa com lubrificante de engrenagens até que esteja nivelado com o ponto vermelho no medidor.

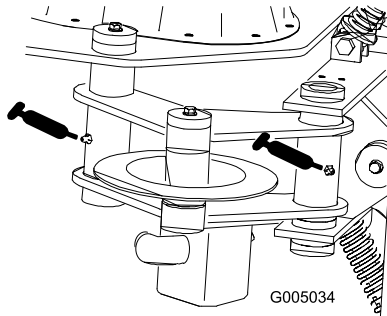

Figura 15

g005035

1. Medidor de vidro
2. Tampão de escoamento
3. Tampão de enchimento

5. Volte a colocar o tampão de enchimento.

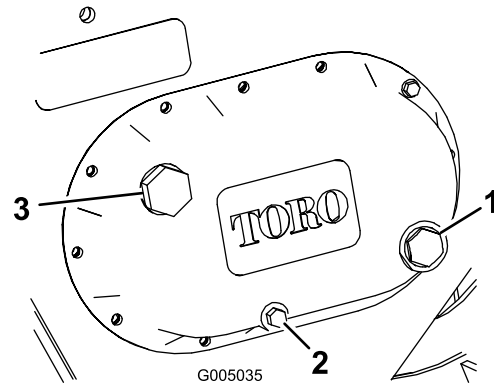
Manutenção do lubrificante de engrenagens

Tipo de lubrificante de engrenagens: AE 90-140 API service GL-4 ou GL-5

Capacidade: 1,4 litros.

Verificar o nível do lubrificante de engrenagens

Intervalo de assistência: A cada 25 horas

Antes do armazenamento

1. Estacione a máquina numa superfície plana, desengate a alavanca da hidráulica auxiliar, desça o acessório e incline de forma a que o arado fique no solo. Ajuste o travão de estacionamento (se equipado).
2. Pare o motor e retire a chave.
3. Verifique o medidor de vidro transparente na lateral da caixa de engrenagens (Figura 15).

Nota: O lubrificante de engrenagens deve estar ao nível do ponto vermelho no centro do medidor.

4. Se o nível do lubrificante da engrenagens for baixo, remova o tampão de enchimento

Substituir o lubrificante de engrenagens

Intervalo de assistência: A cada 200 horas/Anualmente (O que ocorrer primeiro)

1. Estacione a máquina numa superfície plana, desengate a alavanca da hidráulica auxiliar, desça o acessório e incline de forma a que o arado fique no solo. Ajuste o travão de estacionamento (se equipado).
2. Pare o motor e retire a chave.
3. Prepare um recipiente apropriado para recolher o óleo usado debaixo do arado.
4. Retire o tampão de escoamento (Figura 15), deixando o óleo escorrer para um recipiente adequado.
5. Quando terminar, volte a colocar o tampão de drenagem, assegurando que está bem apertado.
6. Remova o tampão de enchimento (Figura 15) e encha a caixa com lubrificante de engrenagens até que esteja nivelado com o ponto vermelho no medidor.
7. Volte a colocar o tampão de enchimento.

Substituição da relha

Se a relha ficar excessivamente gasta ou danificada, substitua-a.

1. Estacione a máquina numa superfície plana, desengate a alavanca da hidráulica auxiliar, desça o acessório e engate o travão de estacionamento (se equipado).
2. Desligue o motor e retire a chave.
3. Recue o parafuso do pino da relha cerca de 1,3 cm, depois bata-lhe várias vezes com um martelo para soltar o pino (Figura 16).



Figura 16

g005036

- | | |
|---------------------|------------------------------|
| 1. Pino da relha | 4. Anilha |
| 2. Relha | 5. Parafuso do pino da relha |
| 3. Suporte da relha | |

4. Retire completamente o parafuso do pino da relha, a anilha, a relha e o pino da relha (Figura 16).
5. Coloque a nova relha no suporte da relha (Figura 16).
6. Deslize o pino da relha pelo suporte e relha e prenda-o com o parafuso do pino da relha e a anilha (Figura 16).
7. Aperte o parafuso com 61 N·m.

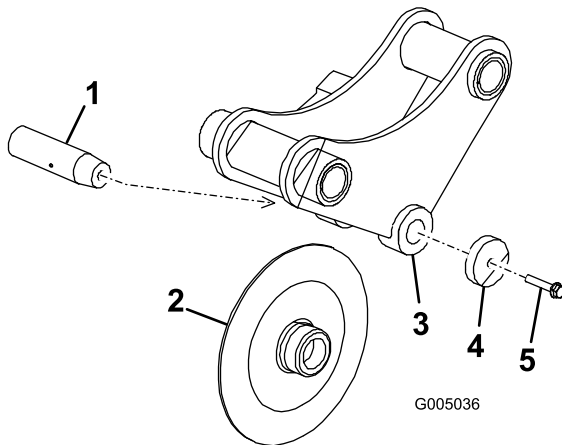
Armazenamento

1. Antes do armazenamento a longo prazo, lave o acessório com detergente suave e água para retirar a sujidade.
2. Lubrificação do arado
3. Verifique a lubrificação da caixa de engrenagens.
4. Verifique e aperte todos os pernos, porcas e parafusos. Repare ou substitua qualquer peça danificada ou gasta.
5. Certifique-se de que todos os acopladores hidráulicos estão ligados para evitar a contaminação do sistema hidráulico.
6. Pinte todas as superfícies de metal arranhadas ou descascadas. O serviço de pintura é disponibilizado pelo Serviço de assistência autorizado.
7. Guarde o acessório numa garagem ou armazém limpo e seco. Tape-o para a proteger e mantê-lo limpo.

Resolução de problemas

Problema	Causa possível	Acção correctiva
O arado não opera.	<ol style="list-style-type: none">1. O acoplador hidráulico não está completamente ligado.2. Um acoplador hidráulico está danificado.3. Existe uma obstrução num tubo hidráulico.4. Um tubo hidráulico está dobrado.5. A válvula auxiliar na unidade de tração não está a abrir.	<ol style="list-style-type: none">1. Verifique e aperte todos os acopladores.2. Verifique os acopladores e substitua qualquer um que esteja danificado.3. Encontre e remova a obstrução.4. Substitua o tubo dobrado5. Repare a válvula.

Notas:

Notas:

Declaração de incorporação

The Toro Company, 8111 Lyndale Avenue South, Bloomington, MN, EUA declara que a(s) unidade(s) seguinte(s) está(ão) em conformidade com as diretivas indicadas quando instalada(s) de acordo com as instruções fornecidas em determinados modelos Toro, como indicado nas Declarações de conformidade relevantes.

Modelo nº	Nº de série	Descrição do produto	Descrição da factura	Descrição geral	Directiva
22911	404320000 e superiores	Arado vibratório	VIBRATORY PLOW ATTACHMENT CE	Arado vibratório	2006/42/CE

A documentação técnica relevante foi compilada como requerido na Parte B do Anexo VII de 2006/42/CE.

Comprometemo-nos a transmitir, em resposta a pedidos de autoridades nacionais, as informações relevantes sobre esta maquinaria parcialmente montada. O método de transmissão será a transmissão eletrónica.

A maquinaria não será colocada em funcionamento até que seja incorporada em modelos aprovados pela Toro como indicado na Declaração de conformidade associada e de acordo com todas as instruções, quando pode ser declarada em conformidade com todas as diretivas relevantes.

Certificado:



Chad Moe
Gestor de Engenharia
8111 Lyndale Ave. South
Bloomington, MN 55420, USA
Outubro 17, 2022

Representante autorizado:

Marcel Dutrieux
Manager European Product Integrity
Toro Europe NV
Nijverheidsstraat 5
2260 Oevel
Belgium

UK Declaration of Incorporation

The Toro Company, 8111 Lyndale Avenue South, Bloomington, MN, EUA declara que a(s) unidade(s) seguinte(s) está(ão) em conformidade com as diretivas indicadas quando instalada(s) de acordo com as instruções fornecidas em determinados modelos Toro, como indicado nas Declarações de conformidade relevantes.

Modelo nº	Nº de série	Descrição do produto	Descrição da factura	Descrição geral	Directiva
22911	404320000 e superiores	Arado vibratório	VIBRATORY PLOW ATTACHMENT CE	Arado vibratório	S.I. 2008, N.º 1597

A documentação técnica relevante foi compilada de acordo com o Anexo 10 do S.I. 2008 N.º 1597.

Comprometemo-nos a transmitir, em resposta a pedidos de autoridades nacionais, as informações relevantes sobre esta maquinaria parcialmente montada. O método de transmissão será a transmissão eletrónica.

A maquinaria não será colocada em funcionamento até que seja incorporada em modelos aprovados pela Toro como indicado na Declaração de conformidade associada e de acordo com todas as instruções, quando pode ser declarada em conformidade com todas as diretivas relevantes.

This declaration has been issued under the sole responsibility of the manufacturer.
The object of the declaration is in conformity with relevant UK legislation.



Chad Moe
Gestor de Engenharia
8111 Lyndale Ave. South
Bloomington, MN 55420, USA
Outubro 17, 2022

Representante autorizado:

Marcel Dutrieux
Manager European Product Integrity
Toro U.K. Limited
Spellbrook Lane West
Bishop's Stortford
CM23 4BU
United Kingdom

Aviso sobre privacidade para o mercado europeu

As informações que a Toro recolhe

A Toro Warranty Company (Toro) respeita a sua privacidade. Para processar as suas reclamações e o contactar em caso de recolha de produtos, pedimos que partilhe determinadas informações pessoais connosco, seja diretamente ou através da empresa Toro ou do seu representante Toro.

O sistema de garantia Toro está alojado em servidores que se encontram nos Estados Unidos onde a lei da privacidade pode não providenciar a mesma proteção que se aplica no seu país.

AO PARTILHAR AS SUAS INFORMAÇÕES PESSOAIS CONNOSCO, ESTÁ A AUTORIZAR O PROCESSAMENTO DAS SUAS INFORMAÇÕES PESSOAIS CONFORME É DESCRITO NESTE AVISO DE PRIVACIDADE.

A forma como a Toro utiliza as informações

A Toro pode utilizar as suas informações pessoais para processar reclamações e para o contactar em caso de recolha de produtos ou qualquer outro fim que indicarmos. A Toro poderá, com as finalidades acima mencionadas, transmitir seus dados pessoais para suas coligadas, representações ou outros parceiros. Não enviaremos seus dados pessoais para qualquer outra empresa. Reservamo-nos o direito de revelar informações pessoais para cumprir as leis aplicáveis e pedidos das autoridades devidas, para operar os seus sistemas devidamente para sua própria proteção e de outros utilizadores.

Retenção de informações pessoais

Iremos manter as suas informações pessoais enquanto necessitarmos delas para os fins para os quais elas foram originalmente recolhidas ou para outros fins legítimos (como conformidade com regulamentos), ou conforme seja exigido pela lei aplicável.

O nosso compromisso com a segurança das suas informações pessoais

Tomamos as precauções razoáveis para proteger a segurança das suas informações pessoais. Também tomamos medidas para manter a precisão e o estado atualizado das informações pessoais.

Acesso e correção das suas informações pessoais

Se pretender rever ou corrigir as suas informações pessoais, contacte-nos através do endereço de e-mail legal@toro.com.

Lei do consumidor australiana

Os clientes australianos encontrarão informações relacionadas com a Lei do consumidor australiana no interior da caixa ou no seu representante Toro local.

Informação sobre o aviso da Proposta 65 da Califórnia

Que aviso é este?

Pode ver um produto à venda que tem o seguinte aviso:



AVISO: Cancro e danos reprodutivos – www.p65Warnings.ca.gov.

O que é a Prop 65?

A Prop 65 aplica-se a qualquer empresa a operar na Califórnia, que venda produtos na Califórnia ou que fabrique produtos que possam ser vendidos ou trazidos para a Califórnia. Prevê que o Governador da Califórnia deve manter e publicar uma lista de químicos conhecidos que podem provocar cancro, defeitos de nascença e/ou outros problemas reprodutivos. A lista, atualizada anualmente, inclui centenas de químicos que se encontram em muitos itens do dia a dia. O objetivo da Prop 65 é informar o público sobre a exposição a estes produtos químicos.

A Prop 65 não proíbe a venda dos produtos que contêm estes produtos químicos, mas requer que tenham avisos em qualquer produto, embalagem ou panfleto com o produto. Além disso, um aviso da Prop 65 não significa que um produto está em violação de quaisquer normas ou exigências de segurança do produto. Na verdade, o governo da Califórnia clarificou que um aviso Prop 65 “não é o mesmo que uma decisão regulamentada de que um produto é ‘seguro’ ou ‘inseguro’”. Muitos destes químicos têm sido utilizados em produtos no dia-a-dia durante anos sem lhes serem documentados perigos. Para mais informações, consulte <https://oag.ca.gov/prop65/faqs-view-all>.

Um aviso Prop 65 significa que uma empresa (1) avaliou a exposição e concluiu que excede o “sem nível de risco não significativo” ou (2) que decidiu fornecer um aviso baseado no seu entendimento da presença de um produto químico listado sem tentar avaliar a exposição.

Esta lei aplica-se em todo o lado?

Os avisos Prop 65 são exigidos apenas sob a lei californiana. Estes avisos são vistos por toda a Califórnia nos mais diversos locais, incluindo, mas não limitado a, restaurantes, supermercados, hotéis, escolas e hospitais e numa extensa variedade de produtos. Além disso, alguns revendedores de encomendas online e por correspondência fornecem avisos da Prop 65 nos seus websites ou em catálogos.

Como é que os avisos da Califórnia se comparam aos limites federais?

As normas Prop 65 são geralmente mais rigorosas do que as normas federais e internacionais. Existem várias substâncias que exigem um aviso da Prop 65 em níveis que são muito inferiores aos limites de ação federais. Por exemplo, a norma Prop 65 para avisos para chumbo é de 0,5 g/dia, o que está bem abaixo das normas federais e internacionais.

Por que é que nem todos os produtos similares possuem o aviso?

- Os produtos vendidos na Califórnia exigem rotulagem da Prop 65, enquanto produtos similares vendidos noutros lados não.
- Uma empresa envolvida numa ação judicial Prop 65, para alcançar um acordo, pode ter de utilizar os avisos da Prop 65 nos seus produtos, mas outras empresas que fabricam produtos similares podem não ter tal requisito.
- A aplicação da Prop 65 é inconsistente.
- As empresas podem optar por não fornecer avisos porque concluem que não são obrigadas a fazê-lo de acordo com a Prop 65. A falta de avisos para um produto não significa que o produto esteja livre dos produtos químicos listados em níveis similares.

Por que é que a Toro inclui este aviso?

A Toro decidiu fornecer aos consumidores a maior informação possível para que eles possam tomar decisões informadas sobre os produtos que compram e usam. A Toro fornece avisos em certos casos com base no seu conhecimento da presença de um ou mais produtos químicos listados sem avaliar o nível de exposição, pois nem todos os produtos químicos listados fornecem requisitos de limite de exposição. Embora a exposição dos produtos Toro possa ser insignificante ou dentro do intervalo “risco não significativo”, por cautela, a Toro optou por fornecer os avisos da Prop 65. Além disso, se a Toro não fornecer esses avisos, pode ser processada pelo Estado da Califórnia ou por partes privadas que procuram aplicar a Prop 65, assim como estar sujeita a sanções substanciais.



Count on it.