



**Count on it.**

**Manuel de l'utilisateur**

# Tête à tarière

## Porte-outil compact

N° de modèle 22805—N° de série 404320000 et suivants

N° de modèle 22806—N° de série 404320000 et suivants

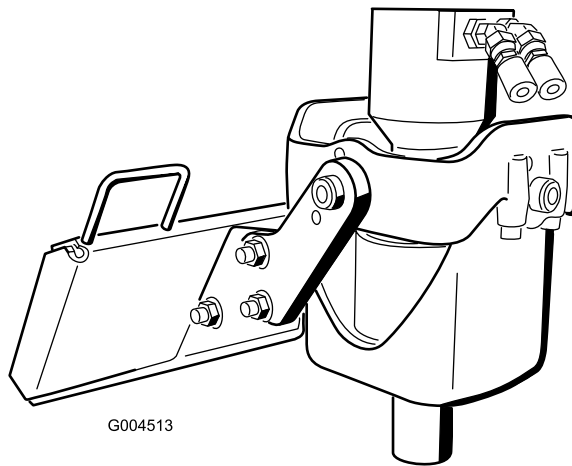

Ce produit est conforme à toutes les directives européennes pertinentes. Pour plus de renseignements, reportez-vous à la Déclaration d'incorporation (DOI) à la fin de ce document.

## ⚠ ATTENTION

### CALIFORNIE

#### Proposition 65 - Avertissement

L'utilisation de ce produit peut entraîner une exposition à des substances chimiques considérées par l'état de Californie comme capables de provoquer des cancers, des anomalies congénitales ou d'autres troubles de la reproduction.

# Introduction

La tarière est un outil à commande hydraulique destiné à être utilisée sur un porte-outil compact Toro. Elle est principalement conçue pour creuser des trous verticaux afin de permettre l'installation de poteaux, plantes et autres équipements de construction et d'aménagement paysager. L'utilisation de ce produit à d'autres fins que celle prévue peut être dangereuse pour vous-même et toute personne à proximité.

Lisez attentivement cette notice pour apprendre comment utiliser et entretenir correctement votre produit, et éviter ainsi de l'endommager ou de vous blesser. Vous êtes responsable de l'utilisation sûre et correcte du produit.

Rendez-vous sur [www.Toro.com](http://www.Toro.com) pour tout document de formation à la sécurité et à l'utilisation des produits, pour tout renseignement concernant un produit ou un accessoire, pour obtenir l'adresse des concessionnaires ou pour enregistrer votre produit.

Pour obtenir des prestations de service, des pièces d'origine Toro ou des renseignements complémentaires, munissez-vous des numéros de modèle et de série du produit et contactez un concessionnaire-réparateur agréé ou le service client Toro. La [Figure 1](#) indique l'emplacement des numéros de modèle et de série sur le produit. Inscrivez les numéros dans l'espace réservé à cet effet.

**Important:** Avec votre appareil mobile, vous pouvez scanner le QR code sur l'autocollant du numéro de série (le cas échéant) afin d'accéder aux informations sur la garantie, les pièces détachées et autres renseignements concernant le produit.

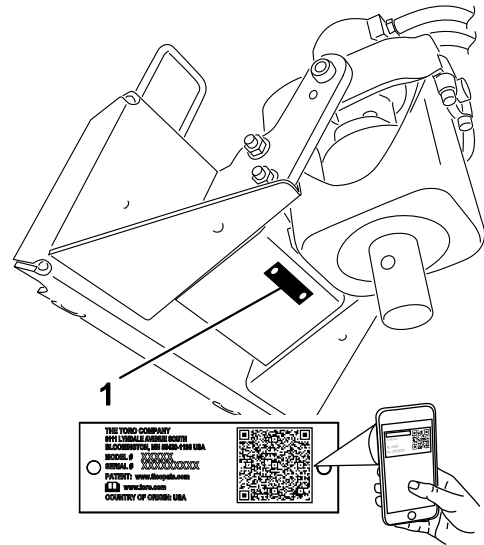

Figure 1

1. Emplacement des numéros de modèle et de série

N° de modèle _____
N° de série _____

Les mises en garde de ce manuel soulignent des dangers potentiels et sont signalées par le symbole de sécurité ([Figure 2](#)), qui indique un danger pouvant entraîner des blessures graves ou mortelles si les précautions recommandées ne sont pas respectées.



Figure 2

1. Symbole de sécurité

Ce manuel utilise deux termes pour faire passer des renseignements essentiels. **Important**, pour attirer l'attention sur des informations mécaniques spécifiques et **Remarque**, pour insister sur des informations d'ordre général méritant une attention particulière.

# Table des matières

Sécurité .....	3
Consignes de sécurité générales.....	3
Consignes de sécurité pour l'utilisation sur les pentes .....	4
Consignes de sécurité relative à la tarière.....	4
Consignes de sécurité pour l'entretien et le remisage .....	4
Autocollants de sécurité et d'instruction .....	5
Vue d'ensemble du produit .....	5
Caractéristiques techniques .....	5
Utilisation .....	6
Pose et dépose de l'accessoire.....	6
Montage de la tarière .....	7
Excavation.....	9
Démontage de la tarière .....	9
Position de transport.....	9
Entretien .....	11
Programme d'entretien recommandé .....	11
Graissage des points de pivot des bras de support.....	11
Vidange de l'huile du carter du train planétaire .....	11
Remisage .....	12
Dépistage des défauts .....	13

# Sécurité

## **⚠ DANGER**

**Des conduites peuvent être enfouies dans la zone de travail. Vous pouvez provoquer une explosion ou vous électrocuter si vous les touchez en creusant.**

**Marquez au préalable l'emplacement des lignes ou conduites enfouies dans la zone de travail, et ne creusez pas à ces endroits. Contactez le service de marquage ou la compagnie de service public local(e) pour faire marquer le terrain (par exemple, appelez le service de marquage national au 811 pour États-Unis ou au 1100 pour l'Australie).**

## **Consignes de sécurité générales**

Respectez toujours toutes les consignes de sécurité pour éviter des blessures graves ou mortelles.

- Ne dépassez pas la capacité nominale de la machine au risque de la déstabiliser et d'en perdre le contrôle.
- Transportez toujours l'outil près du sol ; voir [Position de transport \(page 9\)](#).
- Marquez au préalable l'emplacement des lignes, conduites ou autres objets enfouis dans la zone de travail, et ne creusez pas à ces endroits.
- Vous devez lire et comprendre le contenu de ce *Manuel de l'utilisateur* avant de démarrer la machine.
- Accordez toute votre attention à l'utilisation de la machine. Ne faites rien d'autre qui puisse vous distraire, au risque de causer des dommages corporels ou matériels.
- Ne confiez jamais l'utilisation de la machine à des enfants ou à des personnes non qualifiées.
- N'approchez jamais les mains ou les pieds des composants et accessoires mobiles.
- N'utilisez pas la machine s'il manque des capots ou d'autres dispositifs de protection, ou s'ils sont endommagés.
- Tenez tout le monde, y compris les animaux domestiques, à l'écart de la machine.
- Arrêtez la machine, coupez le moteur et enlevez la clé avant d'effectuer un entretien, de faire le plein de carburant ou d'éliminer une obstruction sur la machine.

L'usage ou l'entretien incorrect de cette machine peut occasionner des accidents. Pour réduire les risques d'accidents et de blessures, respectez les consignes

de sécurité qui suivent. Tenez toujours compte des mises en garde signalées par le symbole de sécurité (▲) et la mention Prudence, Attention ou Danger. Le non respect de ces instructions peut entraîner des blessures graves ou mortelles.

## Consignes de sécurité pour l'utilisation sur les pentes

- **Travaillez toujours dans le sens de la pente (en montant ou en descendant), le côté le plus lourd de la machine étant en amont.** La répartition du poids varie selon les accessoires montés. Cet accessoire alourdit l'avant de la machine.
- La stabilité de la machine est compromise si vous levez ou déployez les bras de chargeuse (le cas échéant) lorsque vous vous trouvez sur une pente. Gardez les bras de chargeuse abaissés et rétractés sur les pentes.
- Les pentes augmentent significativement les risques de perte de contrôle et de basculement de la machine pouvant entraîner des accidents graves, voire mortels. L'utilisation de la machine sur une quelconque pente ou sur un terrain accidenté, demande une attention particulière.
- Établissez vos propres procédures et règles de travail à appliquer sur les pentes. Ces procédures doivent inclure un repérage et une étude du site pour déterminer quelles pentes permettent une utilisation sécuritaire de la machine. Faites toujours preuve de bon sens et de discernement quand vous réalisez cette étude.
- Ralentissez et redoublez de prudence sur les pentes. La nature du terrain peut affecter la stabilité de la machine.
- Évitez de démarrer ou de vous arrêter en côte. Si la machine perd de sa motricité, descendez lentement la pente en ligne droite.
- Évitez de faire demi-tour sur les pentes. Si vous ne pouvez pas faire autrement, procédez lentement en gardant le côté le plus lourd de la machine en amont.
- Déplacez-vous à vitesse réduite et progressivement sur les pentes. Ne changez pas soudainement de vitesse ou de direction.
- Ne travaillez pas sur les pentes sur lesquelles vous ne vous sentez pas à l'aise.
- Méfiez-vous des trous, ornières et bosses, car les irrégularités du terrain risquent de provoquer le retournement de la machine. L'herbe haute peut masquer les accidents du terrain.
- Utilisez la machine avec prudence sur les surfaces humides. En effet, la perte de motricité peut faire déraiser la machine.

- Examinez la zone d'utilisation pour vous assurer que le sol est suffisamment stable pour supporter le poids de la machine.
- Utilisez la machine avec prudence près de :
  - Fortes dénivellations
  - Fossés
  - Berges
  - Étendues d'eau

La machine peut se retourner brusquement si une chenille passe par-dessus une dénivellation quelconque et se retrouve dans le vide, ou si un bord s'effondre. Maintenez une distance de sécurité entre la machine et tout danger potentiel.

- N'enlevez pas ou ne fixez pas d'accessoires lorsque la machine se trouve sur une pente.
- Ne garez pas la machine sur une pente.

## Consignes de sécurité relative à la tarière

- Gardez les mains, les pieds et toute autre partie du corps ainsi que les vêtements à l'écart de la tarière ou autres pièces en mouvement.
- N'approchez pas les mains ni les doigts des bras de support.
- Utilisez la tarière avec précaution près de clôtures, fossés, escarpements ou autres obstacles.
- Basculez l'outil complètement en arrière pour appuyer la tarière dans le berceau quand vous transportez l'outil avec le groupe de déplacement.
- Abaissez toujours l'outil et arrêtez la machine chaque fois que vous quittez le poste d'utilisation.

## Consignes de sécurité pour l'entretien et le remisage

- Contrôlez fréquemment le serrage de toutes les fixations pour garantir le fonctionnement sûr de la machine.
- Consultez ce *Manuel de l'utilisateur* avant de remiser l'accessoire pour une durée prolongée afin de n'oublier aucune opération importante.
- Remplacez les autocollants d'instruction ou de sécurité manquants ou endommagés au besoin.

# Autocollants de sécurité et d'instruction



Des autocollants de sécurité et des instructions bien visibles par l'utilisateur sont placés près de tous les endroits potentiellement dangereux. Remplacez tout autocollant endommagé ou manquant.

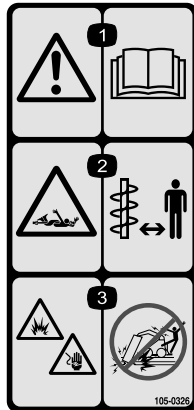

105-0326

decal105-0326

1. Attention – lisez le *Manuel de l'utilisateur*.
2. Risque de coincement dans la tarière – n'autorisez personne à s'approcher.
3. Risques d'explosion et/ou de chocs électriques – ne creusez pas aux endroits où des conduites de gaz ou d'électricité sont enfouies.

**WARNING:** Cancer and Reproductive Harm - [www.P65Warnings.ca.gov](http://www.P65Warnings.ca.gov).  
For more information, please visit [www.ttcoCAProp65.com](http://www.ttcoCAProp65.com)

decal133-8061

133-8061

# Vue d'ensemble du produit

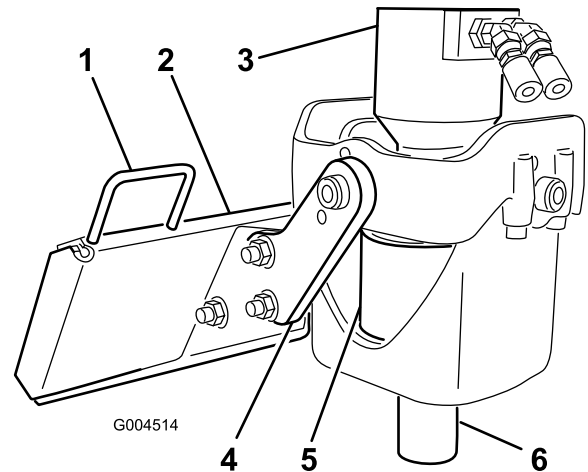

Figure 3

1. Guide-flexible
2. Plaque de montage
3. Moteur
4. Bras de support
5. Tête d'entraînement
6. Arbre d'entraînement

## Caractéristiques techniques

**Remarque:** Les spécifications et la conception peuvent faire l'objet de modifications sans préavis.

Modèle 22805	
Largeur	62 cm
Longueur	40 cm
Hauteur	59 cm
Poids	83 kg

Modèle 22806	
Largeur	62 cm
Longueur	42 cm
Hauteur	59 cm
Poids	89 kg

Pour garantir un rendement optimal et conserver la certification de sécurité de la machine, utilisez uniquement des pièces de rechange et accessoires d'origine Toro. Les pièces de rechange et accessoires provenant d'autres constructeurs peuvent être

dangereux, et leur utilisation risque d'annuler la garantie de la machine.

# Utilisation

Les côtés gauche et droit de la machine sont déterminés d'après la position d'utilisation normale.

## Pose et dépose de l'accessoire

Reportez-vous au *Manuel de l'utilisateur* du groupe de déplacement pour connaître la procédure de pose et de dépose.

**Important:** Avant d'installer l'accessoire, placez la machine sur une surface plane et horizontale, vérifiez que les plaques de montage sont propres et que les goupilles tournent librement. Graissez les goupilles si elles ne tournent pas librement.

**Remarque:** Utilisez toujours le groupe de déplacement pour lever et déplacer l'accessoire. Pour déplacer la tarière sans la tête d'entraînement, passez une sangle à chaque extrémité de la tarière et soulevez-la jusqu'à l'emplacement voulu.

### **⚠ ATTENTION**

**L'accessoire peut se détacher de la machine et écraser quelqu'un dans sa chute si les goupilles ne sont pas correctement engagées dans la plaque de montage.**

**Vérifiez que les goupilles sont correctement engagées dans la plaque de montage.**

## ▲ ATTENTION

Les fuites de liquide hydraulique sous pression peuvent transpercer la peau et causer des blessures graves. L'injection de liquide sous la peau nécessite une intervention chirurgicale dans les heures qui suivent l'accident, réalisée par un médecin connaissant ce genre de blessure, pour éviter le risque de gangrène.

- Vérifiez l'état de tous les flexibles et conduits de liquide hydraulique, ainsi que le serrage de tous les raccords et branchements avant de mettre le système hydraulique sous pression.
- N'approchez pas les mains ni aucune autre partie du corps des fuites en trou d'épingle ou des gicleurs d'où sort du liquide hydraulique sous haute pression.
- Utilisez un morceau de carton ou de papier pour détecter les fuites hydrauliques, jamais les mains.

## ▲ PRUDENCE

Les coupleurs hydrauliques, les conduites/valves hydrauliques et le liquide hydraulique peuvent être très chauds, et vous risquez de vous brûler à leur contact.

- Portez des gants pour manipuler les coupleurs hydrauliques.
- Laissez refroidir la machine avant de toucher les composants hydrauliques.
- Ne touchez pas le liquide hydraulique renversé.

## Montage de la tarière

### ▲ ATTENTION

La tarière oscille librement entre les bras de support. Vous pouvez pincer ou pincer et blesser gravement, voire mutiler vos mains ou vos doigts, s'ils se coincent entre les bras de support et la tête d'entraînement oscillante.

N'approchez pas les mains ni les doigts des bras de support.

1. Garez la machine sur un sol plat et horizontal, et serrez le frein de stationnement (le cas échéant).

2. Si vous installez une tarière sur la tête d'entraînement modèle 22806, continuez comme suit, sinon passez à l'opération 3.
  - A. Abaissez les bras de la chargeuse, coupez le moteur et enlevez la clé de contact.
  - B. Positionnez la tête d'entraînement à la verticale, insérez un boulon ( $\frac{1}{2}$ "x  $2\frac{1}{2}$ " ) dans les trous des bras de support avant, et fixez-la légèrement avec un écrou à embase ( $\frac{1}{2}$ " ), comme montré à la [Figure 4](#).
  - C. Passez à l'opération 3.

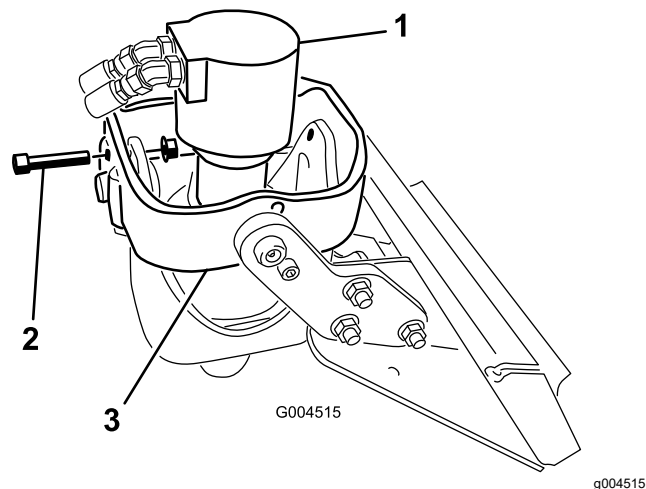
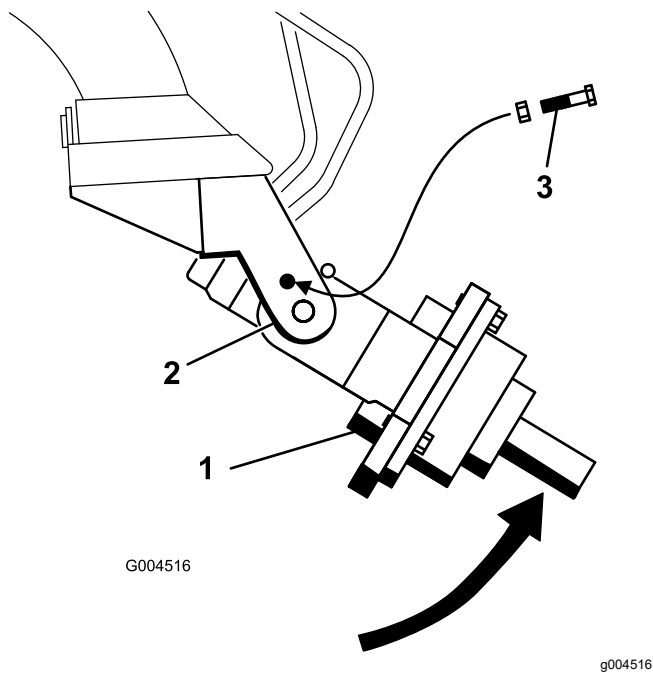

Figure 4

1. Tête d'entraînement (vue avant)
  2. Boulon
  3. Bras de support avant
- 
3. Levez les bras de la chargeuse pour éloigner la tête d'entraînement du sol.
  4. Coupez le moteur et enlevez la clé.
  5. Tournez la tête d'entraînement de la tarière à la main jusqu'à ce qu'il soit possible d'introduire un boulon ( $\frac{1}{2}$  x  $2\frac{1}{2}$  ) dans le trou du bras de support pour fixer la tête d'entraînement. Serrez légèrement le boulon avec un écrou à embase ( $\frac{1}{2}$  ), comme montré à la [Figure 5](#).



**Figure 5**

1. Tête d'entraînement  
2. Bras de support  
3. Boulon et écrou à embase

6. Si vous utilisez une rallonge avec la tarière, insérez l'extrémité de la rallonge à l'extrémité de la tarière et fixez-les ensemble avec un boulon ( $\frac{7}{8}$ " x  $4\frac{1}{2}$ "") et un écrou ( $\frac{7}{8}$ ""), comme montré à la [Figure 6](#).

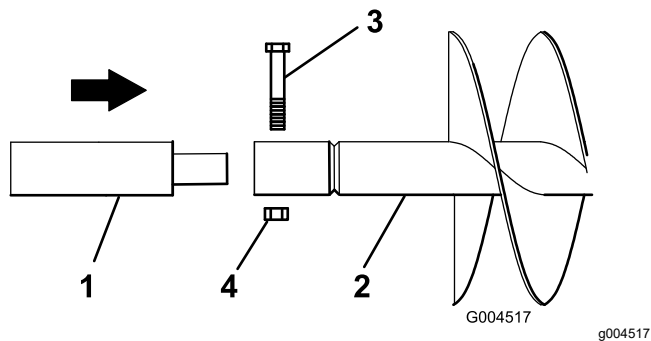

**Figure 6**

1. Rallonge  
2. Tarière  
3. Boulon ( $\frac{7}{8}$ " x  $4\frac{1}{2}$ "")  
4. Écrou ( $\frac{7}{8}$ "")

7. Démarrez le moteur.  
8. Manœuvrez l'arbre d'entraînement dans l'extrémité de la tarière ou de la rallonge (le cas échéant), comme montré à la [Figure 7](#).

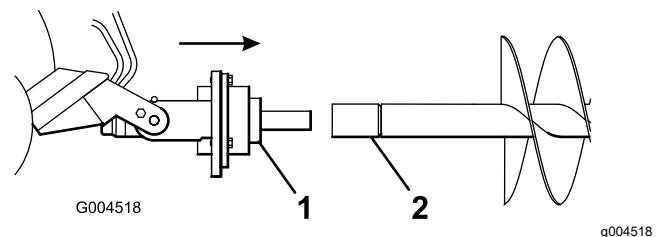

**Figure 7**

1. Tête d'entraînement  
2. Arbre de tarière

9. Coupez le moteur et enlevez la clé.  
10. Fixez la tarière à la tête d'entraînement avec un boulon ( $\frac{7}{8}$ " x  $4\frac{1}{2}$ "") et un écrou ( $\frac{7}{8}$ ""), comme montré à la [Figure 8](#).

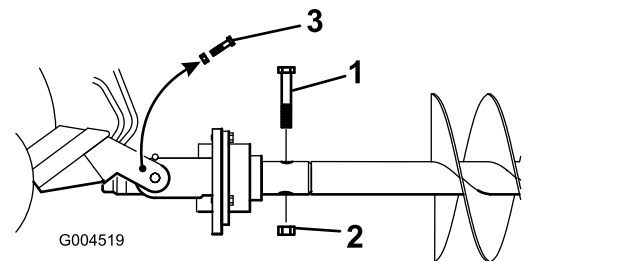

**Figure 8**

1. Boulon ( $\frac{7}{8}$ " x  $4\frac{1}{2}$ "")  
2. Écrou ( $\frac{7}{8}$ "")  
3. Boulon(s) et écrou(s)

11. Retirez les boulons et les écrous des bras de support que vous avez installés aux opérations [2](#) (le cas échéant) et [5](#).  
12. Démarrez le moteur.  
13. Élevez la tarière au-dessus du sol ([Figure 9](#)).

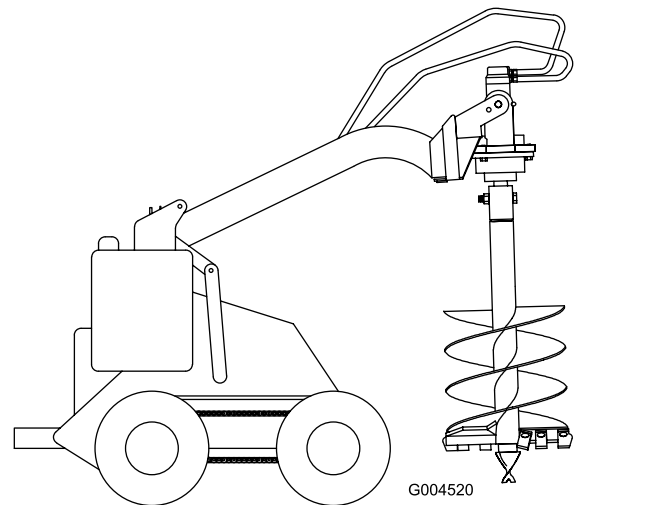

**Figure 9**

14. Lorsque la tarière est verticale, inclinez la plaque de montage en arrière jusqu'à ce que la tête



d'entraînement touche la plaque, ce qui stabilise la tarière et l'empêche d'osciller (Figure 9).

## Excavation

**Important:** Avant de creuser un trou, vérifiez que le sol est débarrassé de tous débris.

1. Abaissez la tarière à la surface du sol à l'emplacement prévu pour le trou.
2. Placez la commande d'accélérateur à la position HAUT RÉGIME.
3. Si le groupe de déplacement est équipé d'un sélecteur de vitesses, placez-le en position LENTE.
4. Si le groupe de déplacement est équipé d'un diviseur de débit, réglez-le sur 10 heures.
5. Tirez le levier du circuit hydraulique auxiliaire jusqu'à la poignée d'utilisation ou la barre de référence pour commencer à creuser.
6. Abaissez la tarière lentement à mesure que le sol est ameubli. À mesure que vous creusez, avancez ou reculez la machine de manière à maintenir la tarière verticale (Figure 10).

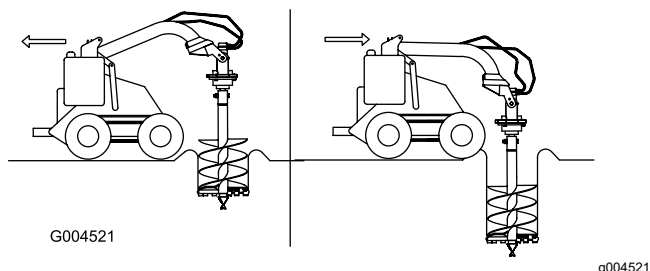

Figure 10

7. Lorsque la tarière est pleine de terre, débrayez l'entraînement de la tarière et sortez la tarière du trou. Embrayez l'entraînement pour enlever la terre par rotation, puis reprenez l'excavation.

**Important:** La terre s'enlèvera plus facilement si vous actionnez rapidement le levier de commande du circuit hydraulique auxiliaire d'avant en arrière.

8. Lorsque vous avez fini de creuser, laissez tourner la tarière pendant quelques secondes pour débarrasser le trou de la terre détachée, coupez le système hydraulique auxiliaire et levez complètement la tarière hors du trou.

## ⚠ DANGER

Si vous utilisez le modèle 22806, une force excessive vers le bas peut faire osciller l'outil de manière incontrôlée, ce qui risque de faire renverser la machine. Vous-même ou des personnes à proximité risquez alors d'être écrasés ou gravement blessés.

**N'utilisez pas une force excessive vers le bas sur l'outil. Laissez l'outil s'enfoncer tout seul dans le sol.**

## Démontage de la tarière

1. Désengagez les commandes hydrauliques auxiliaires.
2. Élevez les bras de la chargeuse pour sortir la tarière du trou.

**Remarque:** Si vous avez installé une rallonge de 61 cm entre la tête d'entraînement et la tarière, vous devrez peut-être lever la tarière aussi haut que possible puis faire reculer le groupe de déplacement pour sortir complètement la tarière du trou.

3. Conduisez la machine jusqu'au lieu de rangement de la tarière.
4. Pendant la descente des bras, faites marche arrière lentement jusqu'à ce que la tarière soit horizontale.
5. Coupez le moteur et enlevez la clé.
6. Retirez le boulon et l'écrou qui fixent la tête d'entraînement à la tarière ou la rallonge.
7. Mettez le moteur en marche et faites marche arrière pour éloigner la machine de la tarière.
8. Si vous avez utilisé une rallonge, retirez le boulon et l'écrou de fixation et détachez-la de la tarière.

## Position de transport

- Pour transporter une tarière, quelque soit sa taille, sur une courte distance ou une tarière de plus de 51 cm de diamètre sur une longue distance, procédez comme suit :
  1. Levez la tarière au-dessus du sol à la verticale (Figure 9).

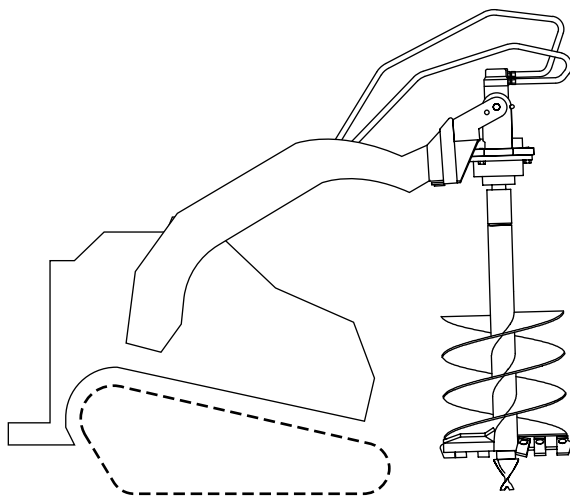

g266890

**Figure 11**

2. Inclinez la plaque de montage en arrière jusqu'à ce que la tête d'entraînement touche la plaque, ce qui stabilise la tarière et l'empêche d'osciller.
- Pour transporter une tarière de diamètre inférieur à 51 cm sur une longue distance ou sur pente, procédez comme suit :
    1. Pendant la descente des bras, faites lentement marche arrière jusqu'à ce que la tarière soit horizontale, puis serrez le frein de stationnement (le cas échéant).
    2. Coupez le moteur et enlevez la clé.
    3. Tournez la tête d'entraînement de la tarière à la main jusqu'à ce qu'il soit possible d'introduire un boulon ( $\frac{1}{2}$ " x  $2\frac{1}{2}$ "") dans le trou du bras de support pour fixer la tête d'entraînement. Serrez légèrement le boulon avec un écrou à embase ( $\frac{1}{2}$ ""), comme montré à la [Figure 5](#).
    4. Pendant le transport, maintenez la tarière aussi près du sol que possible, pas à plus de 15 cm au-dessus du sol.

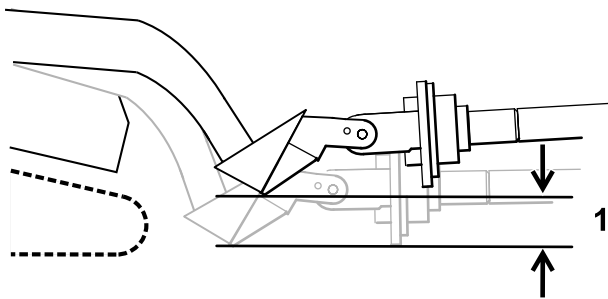

g244918

**Figure 12**

1. Pas plus de 15 cm au-dessus du sol

# Entretien

## Programme d'entretien recommandé

Périodicité d'entretien	Procédure d'entretien
Après les 50 premières heures de fonctionnement	<ul style="list-style-type: none"><li>• Vidangez l'huile du carter du train planétaire.</li></ul>
À chaque utilisation ou une fois par jour	<ul style="list-style-type: none"><li>• Graissez les points de pivot des bras de support. (Lubrifiez immédiatement les graisseurs après chaque lavage.)</li><li>• Examinez les dents de la tarière et remplacez-les si elles sont endommagées ou usées.</li></ul>
Toutes les 1000 heures	<ul style="list-style-type: none"><li>• Vidangez l'huile du carter du train planétaire.</li></ul>
Avant le remisage	<ul style="list-style-type: none"><li>• Examinez les dents de la tarière et remplacez-les si elles sont endommagées ou usées.</li><li>• Peignez les surfaces écaillées.</li></ul>

### ▲ PRUDENCE

Si vous laissez la clé dans le commutateur d'allumage, quelqu'un pourrait mettre le moteur en marche accidentellement et vous blesser gravement, ainsi que toute personne à proximité.

Retirez la clé du commutateur d'allumage avant tout entretien.

## Graissage des points de pivot des bras de support

**Périodicité des entretiens:** À chaque utilisation ou une fois par jour (Lubrifiez immédiatement les graisseurs après chaque lavage.)

Type de graisse : universelle.

1. Garez la machine sur une surface plane et horizontale, serrez le frein de stationnement (le cas échéant) et abaissez les bras de la chargeuse.
2. Coupez le moteur et enlevez la clé.
3. Nettoyez les graisseurs avec un chiffon.
4. Raccordez une pompe à graisse à chaque graisseur.
5. Injectez de la graisse dans les graisseurs jusqu'à ce qu'elle commence à sortir des roulements.
6. Essuyez tout excès de graisse.

## Vidange de l'huile du carter du train planétaire

**Périodicité des entretiens:** Après les 50 premières heures de fonctionnement

Toutes les 1000 heures

**Type :** lubrifiant doux extrême pression API-GL-5, numéro 80 ou 90

**Capacité :** 0,4 litres

1. Soutenez la tête d'entraînement au-dessus d'un bac de vidange (Figure 13).

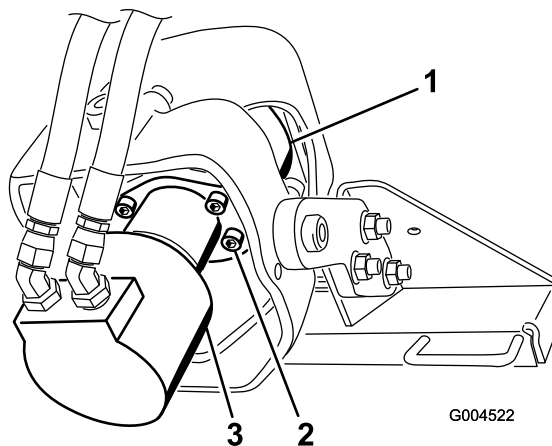

Figure 13

1. Carter de train planétaire
2. Boulon
3. Moteur

2. Retirez les 4 boulons de fixation du moteur et déposez le moteur, puis vidangez l'huile dans le bac.
3. Lorsque la vidange d'huile est terminée, tournez la tête d'entraînement pour orienter l'ouverture en haut.

4. Remplissez le carter d'huile.
5. Reposez le moteur et fixez-le avec les quatre boulons retirés précédemment. Serrez les boulons à 142 N·m.

## Remisage

1. Avant un remisage de longue durée, lavez soigneusement l'outil avec de l'eau et un détergent doux.
2. Contrôlez et resserrez tous les boulons, écrous et vis. Réparez ou remplacez les pièces endommagées ou usées.
3. Veillez à ce que tous les raccords hydrauliques soient connectés ensemble pour éviter toute contamination du système hydraulique.
4. Peignez toutes les surfaces métalliques éraflées ou mises à nu.

**Remarque:** Une peinture pour retouches est disponible chez les concessionnaires-réparateurs agréés.

5. Rangez l'accessoire dans un endroit propre et sec, comme un garage ou une remise. Couvrez-le pour le protéger et le garder propre.

# Dépistage des défauts

Problème	Cause possible	Mesure corrective
La tête d'entraînement ne fonctionne pas.	<ol style="list-style-type: none"><li data-bbox="586 218 997 247">1. Raccord hydraulique mal connecté.</li><li data-bbox="586 285 971 338">2. Un raccord hydraulique doit être remplacé.</li><li data-bbox="586 346 997 375">3. Un flexible hydraulique est bouché.</li><li data-bbox="586 380 954 409">4. Un flexible hydraulique est plié.</li><li data-bbox="586 413 1032 443">5. La boîte d'engrenages est contaminée.</li></ol>	<ol style="list-style-type: none"><li data-bbox="1062 218 1435 270">1. Contrôlez et resserrez tous les raccords.</li><li data-bbox="1062 285 1511 338">2. Vérifiez les raccords et remplacez ceux qui sont usés ou endommagés.</li><li data-bbox="1062 346 1463 375">3. Cherchez et éliminez l'obstruction.</li><li data-bbox="1062 380 1333 409">4. Remplacez le flexible.</li><li data-bbox="1062 413 1430 443">5. Consultez un réparateur agréé.</li></ol>

**Remarques:**

**Remarques:**

**Remarques:**



# Déclaration d'incorporation

The Toro Company, 8111 Lyndale Avenue South, Bloomington, MN, États-Unis déclare que la ou les machines suivantes sont conformes aux directives mentionnées, lorsqu'elles sont montées en respectant les instructions jointes sur certains modèles Toro comme indiqué dans les Déclarations de conformité pertinentes.

N° de modèle	N° de série	Description du produit	Description de la facture	Description générale	Directive
22805	404320000 et suivants	Tête à tarière	AUGER POWER HEAD ATTACHMENT CE	Tarière	2006/42/CE
22806	404320000 et suivants	Tarière pivotante universelle	SWIVEL AUGER POWER HEAD ATTACHMENT CE	Tarière	2006/42/CE

La documentation technique pertinente a été réunie comme exigé par la Partie B de l'Annexe VII de la directive 2006/42/CE.

Nous nous engageons à transmettre, à la suite d'une demande dûment motivée des autorités nationales, les renseignements pertinents concernant cette quasi-machine. La méthode de transmission sera électronique.

Cet équipement ne sera pas mis en service avant d'avoir été incorporé dans les modèles Toro agréés conformément à la Déclaration de conformité associée et à toutes les instructions, ce qui permettra de le déclarer conforme à toutes les directives pertinentes.

Certifié :



Chad Moe  
Directeur technique général  
8111 Lyndale Ave. South  
Bloomington, MN 55420, USA  
Octobre 19, 2022

Représentant autorisé :

Marcel Dutrieux  
Manager European Product Integrity  
Toro Europe NV  
Nijverheidsstraat 5  
2260 Oevel  
Belgium

# UK Declaration of Incorporation

The Toro Company, 8111 Lyndale Avenue South, Bloomington, MN, États-Unis déclare que la ou les machines suivantes sont conformes aux directives mentionnées, lorsqu'elles sont montées en respectant les instructions jointes sur certains modèles Toro comme indiqué dans les Déclarations de conformité pertinentes.

N° de modèle	N° de série	Description du produit	Description de la facture	Description générale	Directive
22805	404320000 et suivants	Tête à tarière	AUGER POWER HEAD ATTACHMENT CE	Tarière	S.I. 2008 N.° 1597
22806	404320000 et suivants	Tarière pivotante universelle	SWIVEL AUGER POWER HEAD ATTACHMENT CE	Tarière	S.I. 2008 n° 1597

La documentation technique pertinente a été réunie conformément aux exigences de l'Annexe 10 de la directive S.I 2008 n° 1597.

Nous nous engageons à transmettre, à la suite d'une demande dûment motivée des autorités nationales, les renseignements pertinents concernant cette quasi-machine. La méthode de transmission sera électronique.

Cet équipement ne sera pas mis en service avant d'avoir été incorporé dans les modèles Toro agréés conformément à la Déclaration de conformité associée et à toutes les instructions, ce qui permettra de le déclarer conforme à toutes les directives pertinentes.

This declaration has been issued under the sole responsibility of the manufacturer.  
The object of the declaration is in conformity with relevant UK legislation.

Représentant autorisé :

Marcel Dutrieux  
Manager European Product Integrity  
Toro U.K. Limited  
Spellbrook Lane West  
Bishop's Stortford  
CM23 4BU  
United Kingdom



Chad Moe  
Directeur technique général  
8111 Lyndale Ave. South  
Bloomington, MN 55420, USA  
Octobre 19, 2022

## **Déclaration de confidentialité européenne**

### Les renseignements recueillis par Toro

Toro Warranty Company (Toro) respecte votre vie privée. Pour nous permettre de traiter votre réclamation au titre de la garantie et de vous contacter dans l'éventualité d'un rappel de produit, nous vous prions de nous communiquer certains renseignements personnels, soit directement soit par l'intermédiaire de votre société ou concessionnaire Toro local(e).

Le système de garantie de Toro est hébergé sur des serveurs situés aux États-Unis où la loi relative à la protection de la vie privée n'offre pas forcément la même protection que dans votre pays.

**EN NOUS FOURNISSANT DES RENSEIGNEMENTS PERSONNELS, VOUS CONSENTEZ À CE QUE NOUS LES TRAITIONS COMME DÉCRIT DANS LE PRÉSENT AVIS DE CONFIDENTIALITÉ.**

### L'utilisation des renseignements par Toro

Toro peut utiliser vos renseignements personnels pour traiter vos réclamations au titre de la garantie et vous contacter dans l'éventualité d'un rappel de produit, ainsi que pour vous communiquer toute information nécessaire. Toro pourra partager les renseignements personnels que vous lui aurez communiqués avec les filiales, concessionnaires ou autres associés Toro en rapport avec ces activités. Nous ne vendrons vos renseignements personnels à aucune autre société. Nous nous réservons le droit de divulguer des renseignements personnels afin de satisfaire aux lois applicables et aux demandes des autorités concernées, pour assurer l'utilisation correcte de nos systèmes ou votre protection et celle d'autres usagers.

### Conservation de vos renseignements personnels

Nous conserverons vos renseignements personnels uniquement pendant la durée nécessaire pour répondre aux fins pour lesquelles nous les avons collectés ou autres fins légitimes (comme la conformité réglementaire), ou conformément à la loi en vigueur.

### Engagement de Toro relatif à la sécurité de vos renseignements personnels

Nous prenons toutes les précautions raisonnables pour protéger la sécurité de vos renseignements personnels. Nous prenons également les mesures nécessaires pour que vos renseignements personnels restent exacts et à jour.

### Consultation et correction de vos renseignements personnels

Si vous souhaitez vérifier ou modifier vos renseignements personnels, veuillez nous contacter par courriel à [legal@toro.com](mailto:legal@toro.com).

## **Droit australien de la consommation**

Les clients australiens trouveront les détails concernant le Droit australien de la consommation à l'intérieur de l'emballage ou auprès de leur concessionnaire Toro local.

# Proposition 65 de Californie – Information concernant cet avertissement

## En quoi consiste cet avertissement ?

Certains produits commercialisés présentent une étiquette d'avertissement semblable à ce qui suit :



**AVERTISSEMENT : Cancer et troubles de la reproduction –**  
[www.p65Warnings.ca.gov](http://www.p65Warnings.ca.gov).

## Qu'est-ce que la Proposition 65 ?

La Proposition 65 s'applique à toute société exerçant son activité en Californie, qui vend des produits en Californie ou qui fabrique des produits susceptibles d'être vendus ou importés en Californie. Elle stipule que le Gouverneur de Californie doit tenir et publier une liste des substances chimiques connues comme causant des cancers, malformations congénitales et/ou autres troubles de la reproduction. Cette liste, qui est mise à jour chaque année, comprend des centaines de substances chimiques présentes dans de nombreux objets du quotidien. La Proposition 65 a pour objet d'informer le public quant à l'exposition à ces substances chimiques.

La Proposition 65 n'interdit pas la vente de produits contenant ces substances chimiques, mais impose la présence d'avertissements sur tout produit concerné, sur son emballage ou sur la documentation fournie avec le produit. D'autre part, un avertissement de la Proposition 65 ne signifie pas qu'un produit est en infraction avec les normes ou exigences de sécurité du produit. D'ailleurs, le gouvernement californien a clairement indiqué qu'un avertissement de la Proposition 65 « n'est pas une décision réglementaire quant au caractère « sûr » ou « dangereux » d'un produit ». Bon nombre de ces substances chimiques sont utilisées dans des produits du quotidien depuis des années, sans aucun effet nocif documenté. Pour plus de renseignements, rendez-vous sur <https://oag.ca.gov/prop65/faqs-view-all>.

Un avertissement de la Proposition 65 signifie qu'une société a soit (1) évalué l'exposition et conclu qu'elle dépassait le « niveau ne posant aucun risque significatif » ; soit (2) choisi d'émettre un avertissement simplement sur la base de sa compréhension quant à la présence d'une substance chimique de la liste, sans tenter d'en évaluer l'exposition.

## Cette loi s'applique-t-elle partout ?

Les avertissements de la Proposition 65 sont exigés uniquement en vertu de la loi californienne. Ces avertissements sont présents dans tout l'état de Californie, dans des environnements très variés, notamment mais pas uniquement les restaurants, magasins d'alimentations, hôtels, écoles et hôpitaux, et sur un vaste éventail de produits. En outre, certains détaillants en ligne et par correspondance fournissent des avertissements de la Proposition 65 sur leurs sites internet ou dans leurs catalogues.

## Quelles différences entre les avertissements de Californie et les limites fédérales ?

Les normes de la Proposition 65 sont souvent plus strictes que les normes fédérales et internationales. Diverses substances nécessitent l'affichage d'un avertissement de la Proposition 65 à des niveaux largement inférieurs à ceux imposés par les exigences fédérales. Par exemple, la norme de la Proposition 65 en matière d'avertissements pour le plomb se situe à 0,5 µg/jour, soit bien moins que les normes fédérales et internationales.

## Pourquoi tous les produits similaires ne portent-ils pas cet avertissement ?

- Pour les produits commercialisés en Californie, l'étiquetage Proposition 65 est exigé, tandis qu'il ne l'est pas sur des produits similaires commercialisés ailleurs.
- Il se peut qu'une société impliquée dans un procès lié à la Proposition 65 et parvenant à un accord soit obligée d'utiliser les avertissements de la Proposition 65 pour ses produits, tandis que d'autres sociétés fabriquant des produits semblables peuvent ne pas être soumises à cette obligation.
- L'application de la Proposition 65 n'est pas uniforme.
- Certaines sociétés peuvent choisir de ne pas indiquer d'avertissements car elles considèrent qu'elles n'y sont pas obligées au titre de la Proposition 65 ; l'absence d'avertissements sur un produit ne signifie pas que le produit ne contient pas de substances de la liste à des niveaux semblables.

## Pourquoi cet avertissement apparaît-il sur les produits Toro ?

Toro a choisi de fournir aux consommateurs le plus d'information possible afin qu'ils puissent prendre des décisions éclairées quant aux produits qu'ils achètent et utilisent. Toro fournit des avertissements dans certains cas d'après ses connaissances quant à la présence de l'une ou plusieurs des substances chimiques de la liste, sans en évaluer le niveau d'exposition, car des exigences de limites ne sont pas fournies pour tous les produits chimiques de la liste. Bien que l'exposition avec les produits Toro puisse être négligeable ou parfaitement dans les limites « sans aucun risque significatif », par mesure de précaution, Toro a décidé de fournir les avertissements de la Proposition 65. De plus, en l'absence de ces avertissements, la société Toro pourrait être poursuivie en justice par l'État de Californie ou par des particuliers cherchant à faire appliquer la Proposition 65, et donc assujettie à d'importantes pénalités.