



Count on it.

Podręcznik operatora

Rozdrabniacz pniaków

Kompaktowy nośnik narzędzi

Model nr 22429—Numer seryjny 404320000 i wyższe

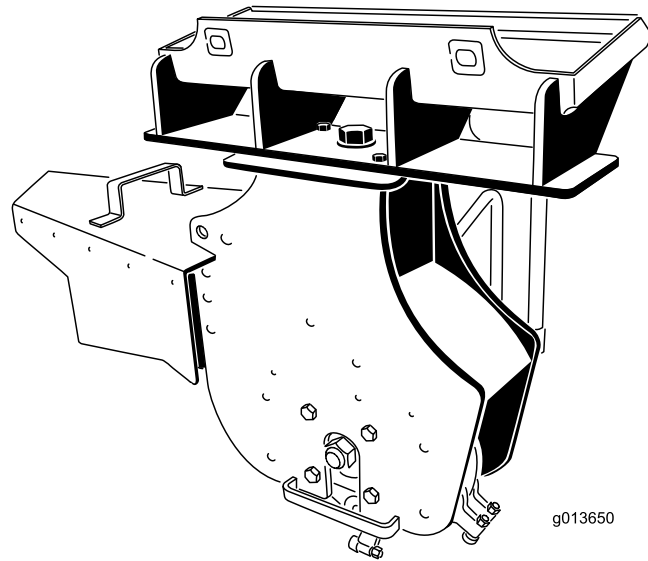

Niniejszy produkt spełnia wymagania stosownych dyrektyw europejskich. Więcej informacji zawiera deklaracja włączenia na końcu niniejszej broszury.

⚠ OSTRZEŻENIE

KALIFORNIA

Propozycja 65 ostrzeżenie

Użycie tego produktu może skutkować narażeniem się na działanie związków chemicznych uznanych w Stanie Kalifornia za wywołujące raka, uszkodzenia płodu lub działające szkodliwie dla rozrodczości.

Wprowadzenie

Maszyna ta jest przeznaczona do użytku na kompaktowych nośnikach narzędzi Toro, w celu rozdrabniania i usuwania pniaków i powierzchniowych korzeni drzew. Maszyna nie jest przeznaczona do rozdrabniania kamieni ani innych materiałów oprócz drewna i gleby wokół pniaka. Używanie produktu w celach niezgodnych z jego przeznaczeniem może okazać się niebezpieczne dla operatora i osób postronnych.

Należy przeczytać uważnie poniższe informacje, aby poznać zasady właściwej obsługi i konserwacji urządzenia, nie uszkodzić go i uniknąć obrażeń ciała. Odpowiedzialność za prawidłowe i bezpieczne użytkowanie produktu spoczywa na użytkowniku.

Z firmą Toro możesz skontaktować się bezpośrednio poprzez witrynę www.Toro.com w kwestiach dotyczących materiałów szkoleniowych z zakresu bezpieczeństwa oraz eksploatacji produktu, informacji na temat akcesoriów, pomocy w znalezieniu autoryzowanego sprzedawcy lub rejestracji urządzenia.

Aby skorzystać z serwisu, zakupić oryginalne części firmy Toro lub uzyskać dodatkowe informacje, należy skontaktować się z autoryzowanym przedstawicielem serwisowym lub biurem obsługi klienta firmy Toro. Prosimy o przygotowanie numeru modelu i numeru seryjnego produktu. [Rysunek 1](#) przedstawia położenie oznaczenia modelu oraz numeru seryjnego na urządzeniu. Zapisz te numery w przeznaczonym do tego miejscu na niniejszej stronie.

Ważne: Urządzeniem mobilnym zeskanuj kod QR na tabliczce z numerem seryjnym (jeżeli występuje), aby uzyskać informacje o gwarancji, częściach zamiennych i innych kwestiach związanych z produktem.

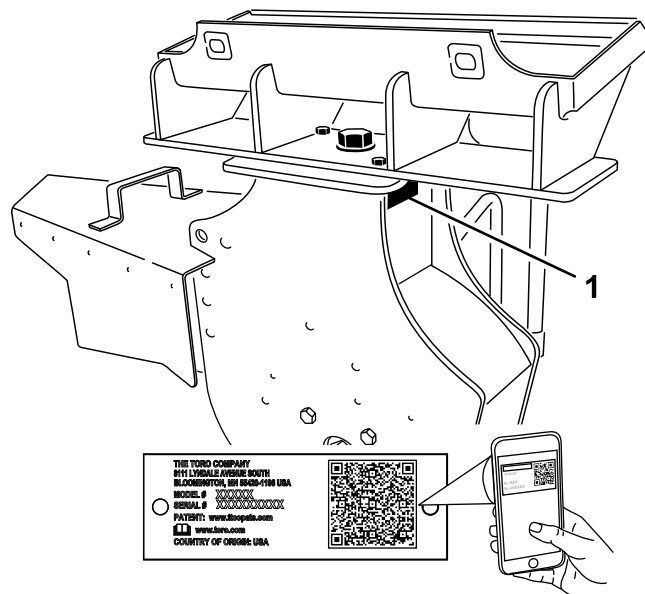

g245347

Rysunek 1

1. Położenie numeru modelu i numeru seryjnego

Model nr _____

Numer seryjny _____

Niniejsza instrukcja zawiera opis potencjalnych zagrożeń, a zawarte w niej ostrzeżenia zostały oznaczone symbolem ostrzegawczym ([Rysunek 2](#)), który sygnalizuje niebezpieczeństwo mogące spowodować poważne obrażenia lub śmierć w razie zlekceważenia zalecanych środków ostrożności.



Rysunek 2

g000502

1. Symbol ostrzegawczy

W niniejszej instrukcji występują dwa słowa podkreślające wagę informacji. **Ważne** zwraca uwagę na szczególne informacje techniczne, a **Uwaga** podkreśla informacje ogólne wymagające uwagi.

Spis treści

Bezpieczeństwo	3
Ogólne wskazówki dotyczące bezpieczeństwa	3
Bezpieczeństwo pracy na zbieżności	4
Bezpieczeństwo rozdrabniacza pniaków	4
Zasady bezpieczeństwa podczas konserwacji i przechowywania	4
Naklejki informacyjne i ostrzegawcze	5
Montaż	6
1 Przygotowanie zespołu jezdźnego	6
2 Montaż uchwytów montażowych osłony	6
3 Instalowanie osłony operatora	9
4 Montaż osłony przeciwwirowej	11
Przegląd produktu	11
Specyfikacje	11
Działanie	12
Montaż i demontaż osprzętu	12
Rozdrabnianie pniaków	12
Rozdrabnianie korzeni	13
Pozycja transportowa	14
Transportowanie rozdrabniacza pniaków na przyczepie	14
Rady związane z posługiwaniem się urządzeniem	14
Konserwacja	15
Zalecany harmonogram konserwacji	15
Smarowanie maszyny	15
Wymiana zębów	15
Przechowywanie	16
Rozwiązywanie problemów	17

Bezpieczeństwo

⚠ NIEBEZPIECZEŃSTWO

W strefie prowadzonych prac mogą znajdować się podziemne instalacje mediów komunalnych. Dokopanie się do nich może doprowadzić do porażenia prądem lub wybuchu.

Należy oznaczyć podziemne instalacje znajdujące się na danym terenie i nie kopać w oznaczonych obszarach. Skontaktuj się z lokalną firmą wykonującą oznakowania lub przedsiębiorstwem komunalnym w celu oznakowania terenu (dla przykładu na terenie USA krajowa usługa wykonywania znakowań jest dostępna pod numerem 811, natomiast w Australii – pod numerem 1100).

Ogólne wskazówki dotyczące bezpieczeństwa

Przestrzegaj wszystkich zasad bezpieczeństwa, aby zapobiec poważnym obrażeniom ciała lub śmierci.

- Nie przekraczaj zalecanej znamionowej wartości obciążenia, ponieważ maszyna może stać się niestabilna, co może spowodować utratę panowania nad nią.
- **Nie przewoź osprzętu z uniesionymi lub wysuniętymi (jeżeli dotyczy) ramionami maszyny.** Zawsze przewoź osprzęt blisko podłoża; patrz [Pozycja transportowa \(Strona 14\)](#).
- W strefie prowadzenia prac należy oznaczyć instalacje podziemne i inne obiekty oraz nie kopać w tak oznaczonych miejscach.
- Przed pierwszym uruchomieniem maszyny należy zapoznać się z treścią niniejszej *Instrukcji obsługi*.
- Podczas obsługi maszyny zachowaj pełne skupienie. Nie podejmuj żadnych rozpraszających czynności – w przeciwnym razie możesz spowodować obrażenia lub wyrządzić szkody w mieniu.
- Użytkowanie maszyny przez dzieci lub osoby nieprzeszkolone jest zabronione.
- Ręce i nogi operatora muszą znajdować się w bezpiecznej odległości od ruchomych części i ruchomego osprzętu.
- Zabronione jest używanie maszyny bez założonych i działających osłon oraz innych urządzeń ochronnych.

- Nie pozwalaj osobom postronnym i zwierzętom przebywać w pobliżu maszyny.
- Przed serwisowaniem, dolewaniem paliwa lub usuwaniem przedmiotów blokujących działanie maszyny należy zatrzymać maszynę, wyłączyć silnik i wyjąć kluczyk.

Nieprawidłowe używanie tej maszyny może być przyczyną obrażeń. Aby zmniejszyć ryzyko urazu, należy postępować zgodnie z niniejszymi instrukcjami bezpieczeństwa i zawsze zwracać uwagę na symbol dotyczący bezpieczeństwa **▲**, który oznacza: uwaga, ostrzeżenie lub niebezpieczeństwo – instrukcja dotycząca bezpieczeństwa osobistego. Nieprzestrzeganie powyższych zasad może doprowadzić do obrażeń ciała lub do śmierci.

Bezpieczeństwo pracy na zboczu

- **W górę i w dół zbocza należy jeździć z cięższą stroną maszyny skierowaną pod górę.** Osprzęt wpływa na zmianę rozkładu ciężaru. Ten osprzęt sprawia, że przód maszyny jest jej cięższą stroną.
- Unoszenie lub wysuwanie (jeżeli dotyczy) ramion ładowarki na zboczu wpływa na stabilność maszyny. W czasie pracy na zboczach utrzymuj ramiona ładowarki w pozycji opuszczonej i wsuniętej.
- Pochyłość terenu jest głównym czynnikiem powodującym utratę kontroli i przewracanie się maszyny, co może skutkować poważnymi obrażeniami ciała lub śmiercią. Użytkowanie maszyny na terenach pochyłych lub nierównych wymaga dodatkowej uwagi.
- Wyznacz swoje własne procedury i zasady pracy na zboczach. Muszą one obejmować ocenę nachylenia stoku w celu określenia, na jak pochyłych zboczach da się bezpiecznie pracować. Podczas dokonywania takiej oceny należy kierować się zdrowym rozsądkiem i umiejętnością oceny sytuacji.
- Podczas pracy na zboczach zwolnij i zachowaj szczególną ostrożność. Stan podłoża może mieć wpływ na stabilność maszyny.
- Unikaj uruchamiania i zatrzymywania maszyny na zboczu. Jeżeli maszyna straci przyczepność, zjedź powoli i prosto w dół zbocza.
- Unikaj skręcania na zboczach. Jeżeli musisz skręcić, zrób to powoli i ustaw cięższy koniec maszyny w kierunku pod górę.
- Wszystkie ruchy na zboczach wykonuj w sposób powolny i stopniowy. Nie dokonuj nagłych zmian prędkości i kierunku jazdy.
- Jeżeli podczas pracy na zboczu czujesz się niepewnie, zaniechaj pracy.

- Uważaj na dziury, koleiny i wyboje, ponieważ na nierównym terenie istnieje ryzyko przewrócenia się maszyny. Wysoka trawa może zasłaniać przeszkody.
- Podczas pracy na mokrym podłożu zachowaj ostrożność. Zmniejszona przyczepność może powodować poślizg.
- Sprawdź teren i upewnij się, że podłoże jest wystarczająco stabilne, aby utrzymać maszynę.
- Zachowuj ostrożność podczas pracy maszyną w pobliżu:
 - stromych zboczy
 - rowów
 - nasypów
 - zbiorników wodnych

Nagle przejechanie gąsienicą przez obrzeże lub zapadnięcie się obrzeża mogłoby spowodować wywrócenie się maszyny. Zachowuj bezpieczną odległość maszyny od wszelkich zagrożeń.

- Nie podłączaj ani nie odłączaj osprzętu na pochyłości.
- Nie parkuj maszyny na pochyłościach ani zboczach.

Bezpieczeństwo rozdrabniacza pniaków

- W przypadku maszyn kołowych podczas użytkowania rozdrabniacza pniaków, nie należy mocować przeciwwagi do zespołu jezdnego.
- Rozdrabniacz pniaków nie wolno używać bez osłony zamontowanej na zespole jezdnym i osłony przeciwwirowej na rozdrabniaczu.
- Osoby postronne powinny pozostawać w odległości co najmniej 9 m od strefy pracy.
- Rozdrabniacz pniaków należy używać tylko do rozdrabniania pniaków o wysokości nie przekraczającej 91 cm.

Zasady bezpieczeństwa podczas konserwacji i przechowywania

- Sprawdzaj w regularnych odstępach czasu elementy mocujące, aby upewnić się, że sprzęt jest w stanie umożliwiającym bezpieczną pracę.
- Jeżeli osprzęt będzie przechowywany przez dłuższy czas, sprawdź w *Instrukcji obsługi* istotne informacje dotyczące przechowywania.
- Konserwuj, a w razie potrzeby wymieniaj naklejki ostrzegawcze i instruktażowe.

Naklejki informacyjne i ostrzegawcze



Etykiety dotyczące bezpieczeństwa oraz instrukcje są wyraźnie widoczne dla operatora i znajdują się w pobliżu wszystkich miejsc potencjalnego zagrożenia. Uszkodzone i brakujące etykiety należy wymienić.

WARNING: Cancer and Reproductive Harm - www.P65Warnings.ca.gov.
For more information, please visit www.ttcoCAProp65.com

133-8061

133-8061

decal133-8061

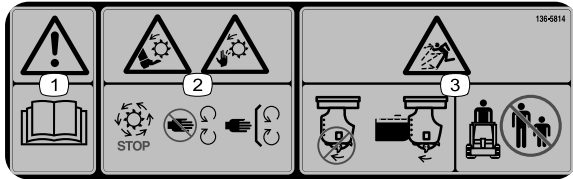

decal136-5814

136-5814

- Ostrzeżenie — przeczytaj *Instrukcję obsługi*.
- Ryzyko przecięcia/odcięcia rąk i stóp; noże obrotowe/ostrza — zaczekaj, aż wszystkie części ruchome zatrzymają się; wszystkie osłony i zabezpieczenia muszą znajdować się na swoim miejscu.
- Niebezpieczeństwo wyrzucania przedmiotów — wszystkie osłony i zabezpieczenia muszą znajdować się na swoim miejscu; osoby postronne nie mogą przebywać w pobliżu maszyny.



decal136-5817

136-5817

- Ryzyko przecięcia/odcięcia stopy; noże obrotowe/ostrza — zaczekaj, aż wszystkie części ruchome zatrzymają się; trzymaj ręce i stopy z dala od części ruchomych.

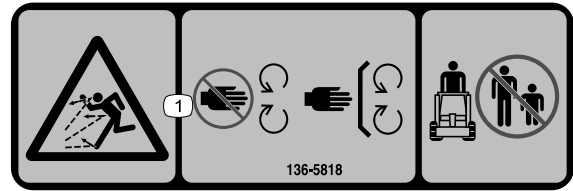

136-5818

decal136-5818

136-5818

- Niebezpieczeństwo wyrzucania przedmiotów — wszystkie osłony i zabezpieczenia muszą znajdować się na swoim miejscu; osoby postronne nie mogą przebywać w pobliżu maszyny.

Montaż

Elementy luzem

Za pomocą poniższego zestawienia sprawdź, czy zostały dostarczone wszystkie elementy.

Procedura	Opis	Ilość	Sposób użycia
1	Nie są potrzebne żadne części	–	Przygotuj zespół jezdny.
2	Prawy uchwyt montażowy osłony(3 otwory) — tylko seria 200/300 lub TX 400/500 Lewy uchwyt montażowy osłony(3 otwory) — tylko seria 200/300 lub TX 400/500 Śruba samogwintująca (5/16 x 3/4 cala) Prawy uchwyt montażowy osłony (2 otwory) — tylko TX 1000 Lewy uchwyt montażowy osłony(2 otwory) — tylko TX 1000 Śruba (1/4 x 3/4 cala) — tylko TX 1000 Przeciwnakrętka (1/4 cala)— tylko TX 1000	1 1 4 1 1 4 4	Zamontuj uchwyty montażowe osłony.
3	Wspornik osłony(1 łuk) — seria 200/300 lub TX 400/500 Wspornik osłony (2 łuki) — tylko TX 1000 Osłona Śruba (1/4 x 1 1/2 cala) Podkładka Przeciwnakrętka (1/4 cala)	2 2 1 8 8 8	Zamontuj osłonę operatora.
4	Osłona przeciwwiórowa Sworzeń osłony Zawlecзка	1 1 1	Zamontuj osłonę przeciwwiórową

1

Przygotowanie zespołu jezdnyego

Nie są potrzebne żadne części

Procedura

1. Zaparkuj maszynę na równej powierzchni.
2. Opuść ramiona ładowarki.
3. Zaciągnij hamulec postojowy (jeśli występuje).
4. Wyłącz silnik i wyjmij kluczyk ze stacyjki.

2

Montaż uchwytów montażowych osłony

Części potrzebne do tej procedury:

1	Prawy uchwyt montażowy osłony(3 otwory) — tylko seria 200/300 lub TX 400/500
1	Lewy uchwyt montażowy osłony(3 otwory) — tylko seria 200/300 lub TX 400/500
4	Śruba samogwintująca (5/16 x ¾ cala)
1	Prawy uchwyt montażowy osłony (2 otwory) — tylko TX 1000
1	Lewy uchwyt montażowy osłony(2 otwory) — tylko TX 1000
4	Śruba (¼ x ¾ cala) — tylko TX 1000
4	Przeciwnakrętka (¼ cala)— tylko TX 1000

Tylko zespół jezdny serii 200 lub 300

Ważne: Wykorzystaj uchwyty montażowe osłony z 3 otworami.

1. Wsuń zaczep na uchwycie montażowym osłony do otworu w punkcie podnoszenia zespołu jezdneho, a otwór w uchwycie montażowym ustaw równo z niewielkim otworem w ramie zespołu jezdneho ([Rysunek 3](#)).

Informacja: Występuje lewy i prawy uchwyt montażowy. Zwróć uwagę, aby zamontować odpowiedni uchwyt po właściwej stronie. Zaczep powinien znajdować się w otworze punktu podnoszenia, a uchwyt montażowy powinien znajdować się na zewnątrz ramy ([Rysunek 3](#)).

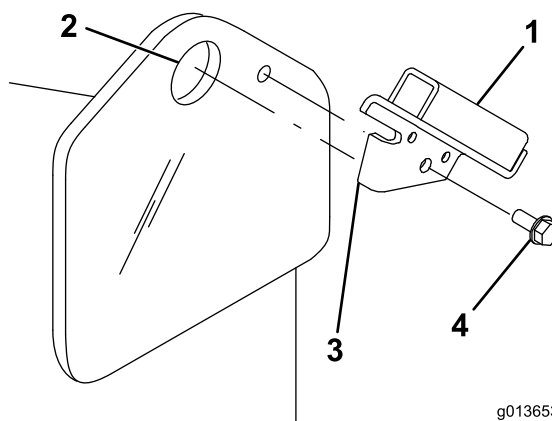

g013653

g013653

Rysunek 3

1. Uchwyt montażowy osłony
2. Otwór w punkcie podnoszenia
3. Zaczep
4. Śruba samogwintująca

2. Zamocuj uchwyt montażowy do ramy za pomocą śruby samogwintującej ([Rysunek 3](#)).
3. Powtórz kroki od 1 do 2 po drugiej stronie zespołu jezdneho.

Tylko zespół jezdny serii TX 400 lub 500

Ważne: Wykorzystaj uchwyty montażowe osłony z 3 otworami.

1. Odmierz od krawędzi ramy odległości podane na [Rysunek 4](#) i zaznacz lokalizację otworów do montażu uchwytów montażowych osłony.

Informacja: Jeżeli otwory już są wywiercone, przejdź do kroku 3.

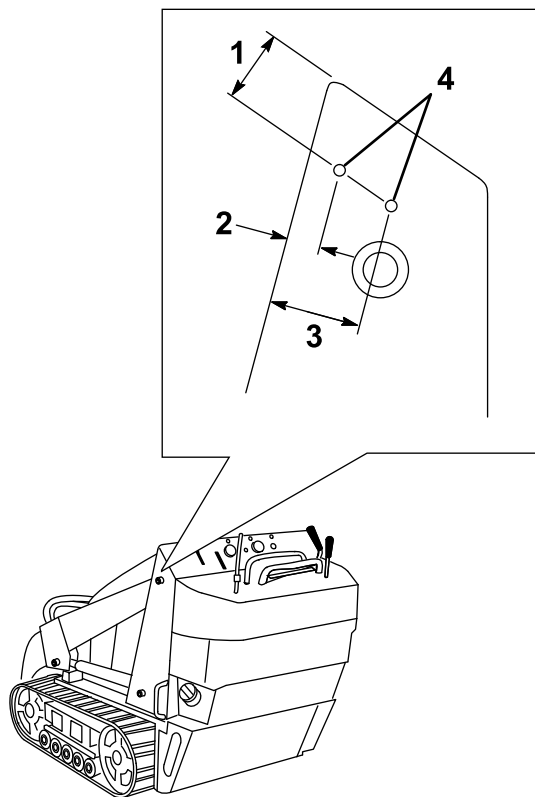

Rysunek 4

g203568

- | | |
|-----------|---------------------|
| 1. 4,6 cm | 3. 4,6 cm |
| 2. 1,4 cm | 4. Otwory montażowe |

2. W każdym z zaznaczonych miejsc wywierć otwór o średnicy 5/16 cala (ok. 7,9 mm) przechodzący przez ramę.
3. Ustaw zaczep na uchwycie montażowym osłony równo z przednią krawędzią ramy, gdy uchwyt montażowy znajduje się wewnątrz gniazda ramienia ładowarki (Rysunek 5).

Informacja: Występuje lewy i prawy uchwyt montażowy. Zwróć uwagę, aby zamontować odpowiedni uchwyt po właściwej stronie. Zaczep powinien znajdować się nad krawędzią ramy, uchwyt montażowy powinien znajdować się wewnątrz gniazda ramienia ładowarki, a 2 mniejsze otwory w uchwycie powinny być ustawione równo z otworami wywierconymi w ramie (Rysunek 5).

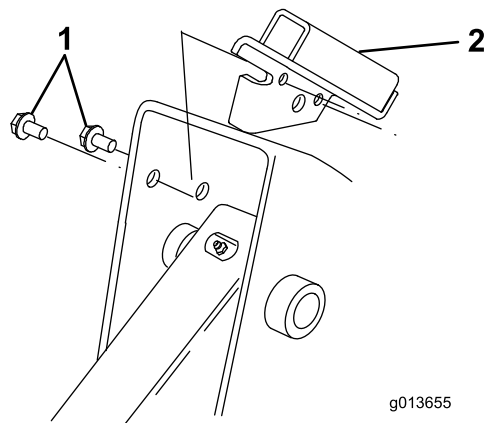

Rysunek 5

g013655

g013655

1. Śruba samogwintująca
2. Uchwyt montażowy osłony

4. Zamocuj uchwyt montażowy do ramy za pomocą 2 śrub samogwintujących w sposób pokazany na Rysunek 5.
5. Powtórz kroki od 1 do 4 po drugiej stronie zespołu jezdneho.

Tylko zespół jezdny TX 1000

Ważne: Wykorzystaj uchwyty montażowe osłony z 2 otworami.

1. Odmierz od krawędzi ramy odległości podane na Rysunek 6 i zaznacz lokalizację otworów do montażu uchwytów montażowych osłony.

Informacja: Jeżeli otwory już są wywiercone, przejdź do kroku 3.

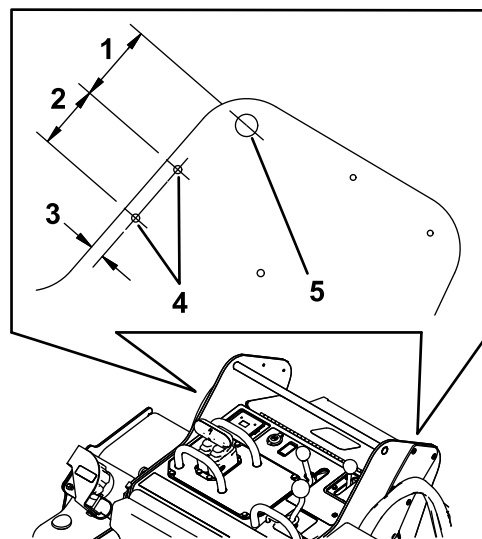

Rysunek 6

g245655

- | | |
|-----------|--------------------|
| 1. 7,0 cm | 4. Otwór |
| 2. 5,7 cm | 5. Drażek wzorcowy |
| 3. 1,3 cm | |

2. W każdym z zaznaczonych miejsc wywierć otwór o średnicy 9/32 cala (ok. 7,2 mm) przechodzący przez ramę.
3. Zamocuj lewy uchwyt montażowy osłony do lewej części ramy za pomocą 2 śrub ($\frac{1}{4} \times \frac{3}{4}$ cala) i 2 przeciwnakrętek ($\frac{1}{4}$ cala) w sposób pokazany na [Rysunek 7](#).

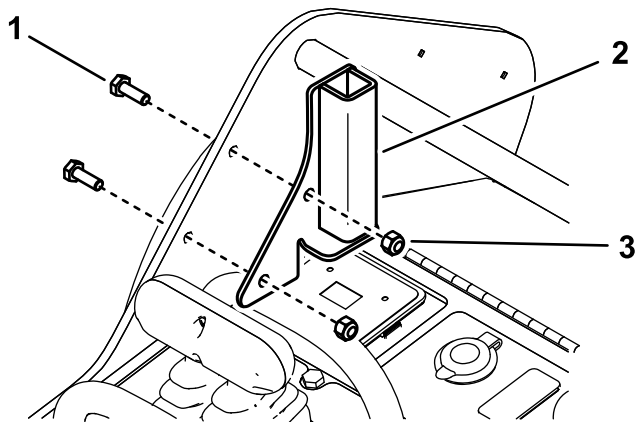

Rysunek 7

g202825

1. Śruby ($\frac{1}{4} \times \frac{3}{4}$ cala)
2. Lewy uchwyt montażowy osłony
3. Przeciwnakrętka ($\frac{1}{4}$ cala)

4. Zamocuj prawy uchwyt montażowy osłony do prawej części ramy za pomocą 2 śrub ($\frac{1}{4} \times \frac{3}{4}$ cala) i 2 nakrętek zabezpieczających ($\frac{1}{4}$ cala), podobnie jak pokazano na [Rysunek 7](#).

3

Instalowanie osłony operatora

Części potrzebne do tej procedury:

2	Wspornik osłony(1 łuk) — seria 200/300 lub TX 400/500
2	Wspornik osłony (2 łuki) — tylko TX 1000
1	Osłona
8	Śruba ($\frac{1}{4} \times 1\frac{1}{2}$ cala)
8	Podkładka
8	Przeciwnakrętka ($\frac{1}{4}$ cala)

Montaż osłony

Informacja: Wykorzystaj wsporniki osłony z 1 łukiem w przypadku zespołów jezdnych serii 200/300 lub TX 400/500. W przypadku zespołów jezdnych TX 1000 wykorzystaj wsporniki osłony z 2 łukami.

1. Wsuń wsporniki osłony w gniazda w uchwytach montażowych osłony na zespole jezdnym ([Rysunek 8](#) lub [Rysunek 9](#)).

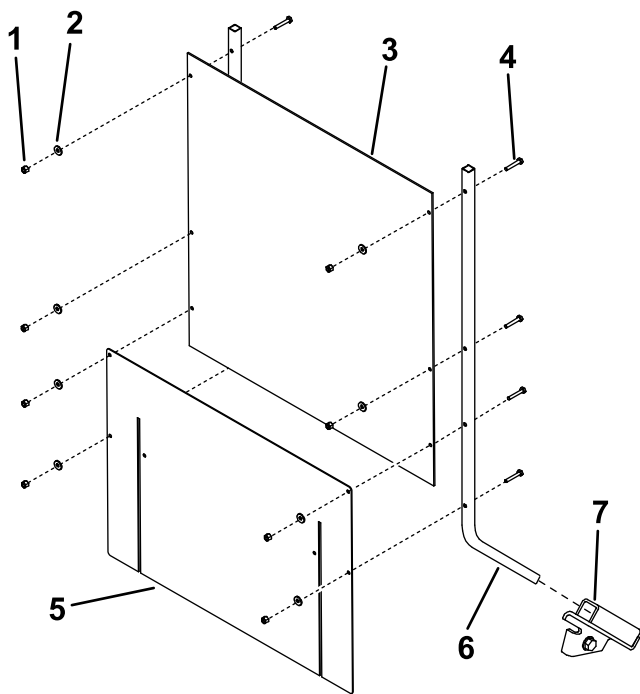

g202610

Rysunek 8

Zespoły jezdne serii 200/300 lub TX 400/500

- | | |
|---------------------------------|--------------------------------|
| 1. Nakrętka zabezpieczająca (8) | 5. Fartuch |
| 2. Podkładka (8) | 6. Wspornik osłony (2) |
| 3. Osłona | 7. Uchwyt montażowy osłony (2) |
| 4. Śruba (8) | |

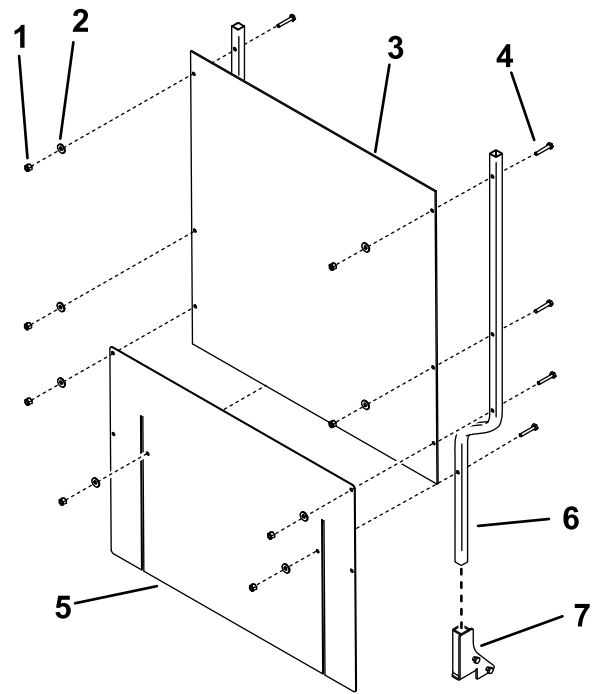

g202842

Rysunek 9

Tylko zespoły jezdne TX 1000

- | | |
|---------------------------------|--------------------------------|
| 1. Nakrętka zabezpieczająca (8) | 5. Fartuch |
| 2. Podkładka (8) | 6. Wspornik osłony (2) |
| 3. Osłona | 7. Uchwyt montażowy osłony (2) |
| 4. Śruba (8) | |

- Zamocuj osłonę i elastyczny fartuch do wsporników osłony w sposób pokazany na [Rysunek 8](#) lub [Rysunek 9](#), używając 8 śrub ($\frac{1}{4} \times 1\frac{1}{2}$ cala), 8 podkładek oraz 8 nakrętek zabezpieczających ($\frac{1}{4}$ cala).

Informacja: Fartuch powinien wygiąć się po dociśnięciu do silnika lub maski silnika.

4

Montaż osłony przeciwwiórowej

Części potrzebne do tej procedury:

1	Osłona przeciwwiórowa
1	Sworzeń osłony
1	Zawleczka

Procedura

Rozdrabniacz pniaków ma 4 zestawy otworów montażowych do ustawiania osłony przeciwwiórowej (Rysunek 10). Przesuń osłonę w górę (górne otwory) podczas rozdrabniania w pobliżu podłoża i w dół (dolne otwory) podczas rozdrabniania wysokich pniaków. Zamontuj osłonę przeciwwiórową w następujący sposób:

1. Ustaw rurę montażową na osłonie między 2 otworami na rozdrabniaczu (Rysunek 10).

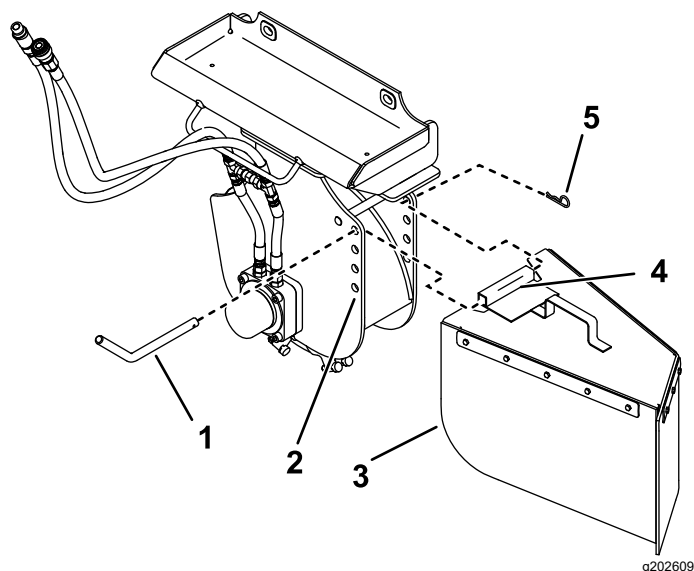

Rysunek 10

1. Sworzeń osłony
2. Otwory montażowe
3. Osłona przeciwwiórowa
4. Rura montażowa
5. Zawleczka

2. Wsuń sworzeń osłony przez otwory w rozdrabniaczu i rurze montażowej (Rysunek 10).
3. Zabezpiecz sworzeń zawleczką (Rysunek 10).

Przegląd produktu

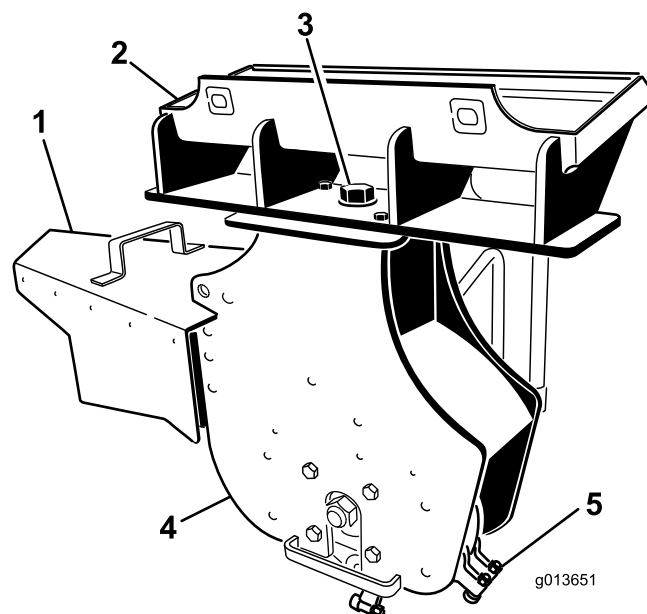

Rysunek 11

1. Osłona przeciwwiórowa
2. Płyta montażowa
3. Śruba przegubowa
4. Głowica do rozdrabniania pniaków
5. Zęby

Specyfikacje

Informacja: Specyfikacje i konstrukcja mogą ulec zmianie bez zapowiedzi.

Szerokość (z osłoną przeciwwiórową)	112 cm
Szerokość (bez osłony przeciwwiórowej)	66 cm
Długość	51 cm
Wysokość	79 cm
Masa	120 kg

Dla zagwarantowania wydajnej i bezpiecznej pracy maszyny stosuj wyłącznie części zamienne/akcesoria zalecane przez firmę Toro. Części zamienne i akcesoria wykonane przez innych producentów mogą być niebezpieczne. Stosowanie ich mogłoby unieważnić gwarancję na produkt.

Działanie

Montaż i demontaż osprzętu

Procedura montażu i demontażu jest opisana w *Instrukcji obsługi* zespołu jezdnego.

Ważne: Przed zainstalowaniem osprzętu ustaw maszynę na równym podłożu, upewnij się, że płyty montażowe nie są zabrudzone ziemią itp., a sworznie mogą się swobodnie obracać. Jeżeli sworznie nie obracają się swobodnie, nasmaruj je.

Informacja: Do podnoszenia i przemieszczania osprzętu należy zawsze używać zespołu jezdnego.

⚠ OSTRZEŻENIE

Jeżeli nie osadzisz prawidłowo sworzni szybkoobrotowych w płycie montażowej, osprzęt może spaść z maszyny, przygniatając operatora lub osoby postronne.

Sprawdź, czy sworznie szybkoobrotowe zostały całkowicie osadzone w płycie montażowej osprzętu.

⚠ OSTRZEŻENIE

Olej hydrauliczny wydostający się pod ciśnieniem może dostać się pod skórę i spowodować obrażenia. Płyn, który przedostał się przez skórę, musi być usunięty chirurgicznie w ciągu kilku godzin przez lekarza zaznajomionego z tego typu obrażeniami; w przeciwnym razie istnieje ryzyko wystąpienia zgorzeli.

- Przed podaniem ciśnienia na układ hydrauliczny upewnij się, że wszystkie jego przewody i węże są w dobrym stanie, a połączenia/złączki — szczelne.
- Trzymaj ręce i inne części ciała z dala od wycieków z otworów sworzni lub dysz, które wyrzucają płyn hydrauliczny pod dużym ciśnieniem.
- Aby znaleźć wycieki oleju hydraulicznego, użyj kartonu lub papieru; nigdy nie używaj rąk do wykonania tej czynności.

⚠ OSTROŻNIE

Złącza hydrauliczne, przewody/zawory hydrauliczne oraz olej hydrauliczny mogą być gorące. Dotknięcie gorących elementów może spowodować poparzenie.

- Do pracy ze złączami hydraulicznymi używaj rękawic.
- Przed dotknięciem elementów hydraulicznych zaczekaj, aż maszyna ostygnie.
- Nie dotykaj rozlanego oleju hydraulicznego.

Rozdrabnianie pniaków

⚠ OSTRZEŻENIE

Podczas pracy zrębki przemieszczają się we wszystkich kierunkach i mogą zranić oczy lub inne odsłonięte części ciała.

- Rozdrabniacz pniaków nie wolno używać bez osłony zamontowanej na zespole jezdnym i osłony przeciwwiórowej na rozdrabniaczu.
 - Podczas pracy należy nosić okulary ochronne, ochronniki słuchu, pełne obuwie antypoślizgowe i długie spodnie.
 - Osoby postronne powinny pozostawać w odległości co najmniej 9 m od strefy pracy.
1. Jeżeli zespół jezdny posiada dźwignię wybieraka prędkości, ustaw ją w położeniu WOLNYM.
 2. Uruchom silnik.
 3. Pociągnij dźwignię hydrauliki pomocniczej w kierunku chwytu operatora, aby uruchomić rozdrabniacz pniaków.
 4. Ustaw rozdrabniacz po lewej stronie za pniakiem ([Rysunek 12](#)).

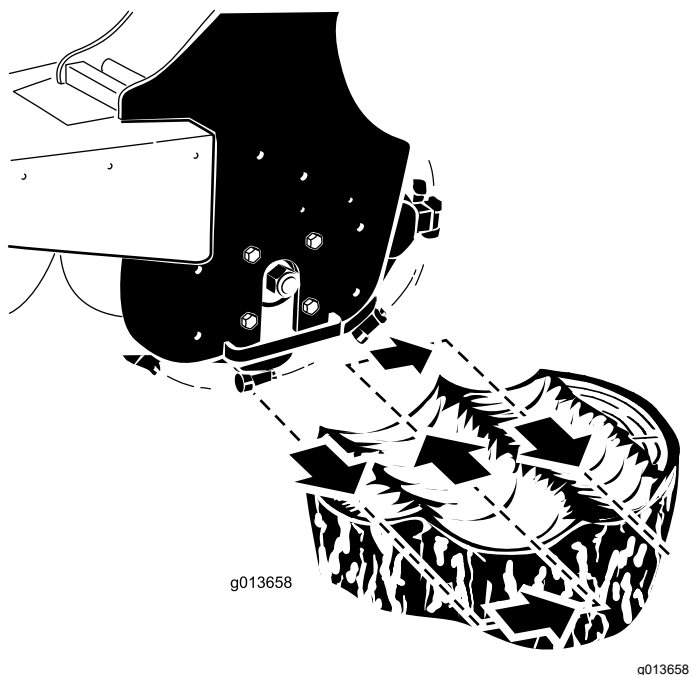

Rysunek 12

- Obróć rozdrabniacz do siebie, korzystając z dźwigni przechylania osprzętu, rozdrabniaj na głębokości 0,5 do 5 cm, w zależności od twardości drewna (Rysunek 12).

Informacja: Zbyt głębokie rozdrabnianie spowoduje przeciążenie maszyny i zgaśnięcie silnika. W przypadku zgaśnięcia silnika lekko unieś maszynę i spróbuj ponownie.

- Odchyl rozdrabniacz z powrotem na zewnątrz (Rysunek 12), obniż o 0,5 do 5 cm i powtarzaj kroki od 4 do 6, aż zetniesz kilka centymetrów w dół.
- Unieś ramiona ładowarki na pierwotną wysokość.
- Przesuń rozdrabniacz w prawo (Rysunek 12).
- Powtarzaj kroki od 4 do 8, aż zrównasz się z prawą stroną pniaka.
- Przestaw rozdrabniacz z powrotem na lewą stronę pniaka, opuść go i powtarzaj kroki od 3 do 10, aż pniak będzie rozdrobniony do ziemi.

Informacja: W trakcie przesuwania rozdrabniacza w dół konieczne może być jego włączenie i przestawienie osłony przeciwwiórowej w celu zabezpieczenia przed wyrzucanymi zrębkami.

- Po zakończeniu wyłącz rozdrabniacz, przestawiając dźwignię hydrauliki pomocniczej w położenie NEUTRALNE.

Rozdrabnianie korzeni

- Wyłącz rozdrabniacz i podwieś go pionowo z ramion ładowarki kilka centymetrów nad podłożem.
- Wyłącz silnik i wyjmij kluczyk ze stacyjki.
- Poluzuj dużą śrubę na górze rozdrabniacza (Rysunek 13).

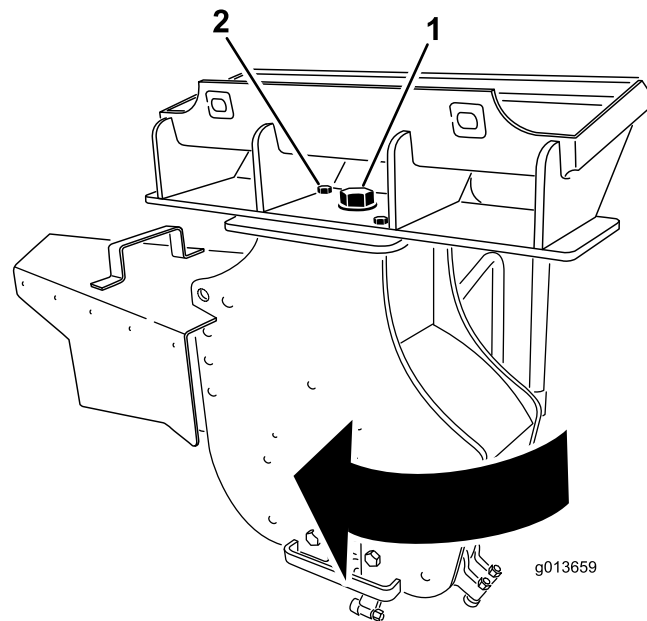

Rysunek 13

1. Duża śruba — poluzuj
2. Przednia śruba — wykręć

- Wykręć przednią śrubę i nakrętkę mocującą rozdrabniacz (Rysunek 13).
- Obróć rozdrabniacz o 30 stopni w prawo (Rysunek 13).
- Dokręć dużą śrubę na górze rozdrabniacza momentem 406 Nm w sposób pokazany na Rysunek 13.
- Przykręć śrubę i nakrętkę w przednim otworze i dokręć je momentem 101 Nm w sposób pokazany na Rysunek 13.
- Uruchom zespół jezdny i uruchom rozdrabniacz.
- Opuść rozdrabniacz na korzeń.
- Przesuwaj rozdrabniacz po całej długości korzenia, przemieszczając zespół jezdny nad korzeniem.
- Po zakończeniu wyłącz rozdrabniacz, przestawiając dźwignię hydrauliki pomocniczej w położenie NEUTRALNE.
- Wyłącz silnik i wyjmij kluczyk ze stacyjki.
- Poluzuj dużą śrubę na górze rozdrabniacza (Rysunek 13).

14. Wykręć przednią śrubę i nakrętkę mocującą rozdrabniacz (Rysunek 13).
 15. Obróć rozdrabniacz o 30 stopni w lewo (Rysunek 13).
 16. Dokręć dużą śrubę na górze rozdrabniacza momentem 406 Nm w sposób pokazany na Rysunek 13.
 17. Przykręć śrubę i nakrętkę w przednim otworze i dokręć je momentem 101 Nm w sposób pokazany na Rysunek 13.
- Nie wolno transportować osprzętu z uniesionymi ramionami ładowarki. Ramiona powinny być opuszczone, a osprzęt powinien być przechylony do góry.
 - Jeżeli zespół jezdny posiada dźwignię wybieraka prędkości (w którą wyposażone są niektóre kołowe zespoły jezdne), ustaw ją w pozycji WOLNO (żółt).
 - Jeżeli zespół jezdny posiada dźwignię rozdzielacza przepływu (w którą wyposażone są niektóre kołowe zespoły jezdne), ustaw ją mniej więcej w położeniu na godzinie 10.

Pozycja transportowa

Podczas transportowania osprzętu utrzymuj go możliwie blisko podłoża, nie wyżej niż 15 cm powyżej podłoża. Odchyl go do tyłu.

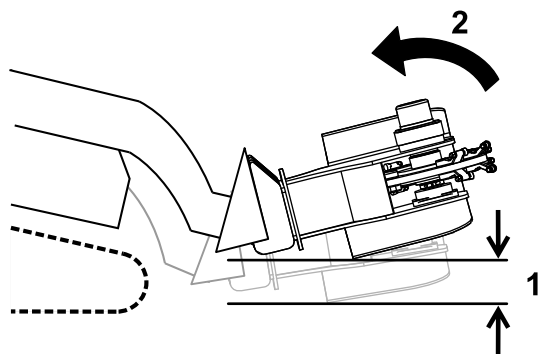

Rysunek 14

g245446

1. Nie więcej niż 15 cm powyżej podłoża
2. Odchyl osprzęt do tyłu.

Transportowanie rozdrabniacza pniaków na przyczepie

Umieść osprzęt na przyczepie lub ciężarówce zdolnej do jego przewozu. Dokładnie zabezpiecz maszynę na przyczepie lub ciężarówce za pomocą pasów mocujących odpowiednich do masy osprzętu i do stosowania w transporcie na drogach publicznych.

Ważne: Przed transportem zespołu jezdnego zdejmij osłonę operatora, aby uniknąć uszkodzenia osłony zespołu jezdnego.

Rady związane z obsługiwaniem się urządzeniem

- Zawsze korzystaj z pełnej mocy przepustnicy (maksymalnej prędkości silnika).

Konserwacja

Zalecany harmonogram konserwacji

Częstotliwość serwisowania	Procedura konserwacji
Przed każdym użyciem lub codziennie	<ul style="list-style-type: none">Nasmaruj maszynę.Sprawdź stan zębów i przełóż na inną stronę lub wymień te, które są zużyte lub uszkodzone.
Przed składowaniem	<ul style="list-style-type: none">Nasmaruj maszynę.Pomaluj odpryski na powierzchni.

Smarowanie maszyny

Okres pomiędzy przeglądami: Przed każdym użyciem lub codziennie

Przed składowaniem

Napełnij smarowniczkę na [Rysunek 15](#).

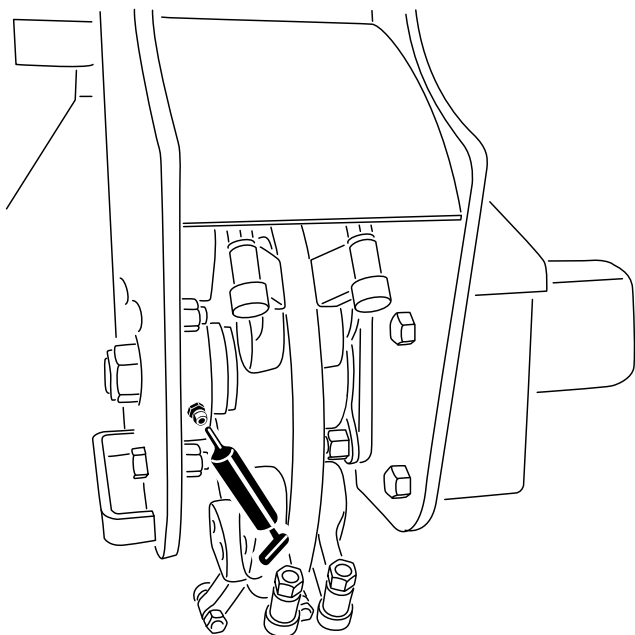

Rysunek 15

g203602

Typ smaru: Smar ogólnego zastosowania

1. Ustaw maszynę na poziomej nawierzchni, opuść ramiona ładowarki i załącz hamulec postojowy (jeżeli dotyczy).
2. Wyłącz silnik i wyjmij kluczyk ze stacyjki.
3. Oczyść smarowniczkę za pomocą szmatki.
4. Podłącz smarownicę do smarowniczki.
5. Następnie wtłocz smar do smarowniczki, aż zacznie wyciekać z łożysk.
6. Wytrzyj nadmiar smaru.

Wymiana zębów

Okres pomiędzy przeglądami: Przed każdym użyciem lub codziennie—Sprawdź stan zębów i przełóż na inną stronę lub wymień te, które są zużyte lub uszkodzone.

Ze względu na wysoki stopień zużywania się zębów rozdrabniacza konieczne jest ich okresowe przekładanie na inną stronę oraz wymiana.

Każdy ząb można ustawić w jednej z 3 pozycji, dzięki czemu można go dwukrotnie przełożyć na inną stronę i ustawić ostrą krawędzią do przodu, zanim konieczna będzie jego wymiana.

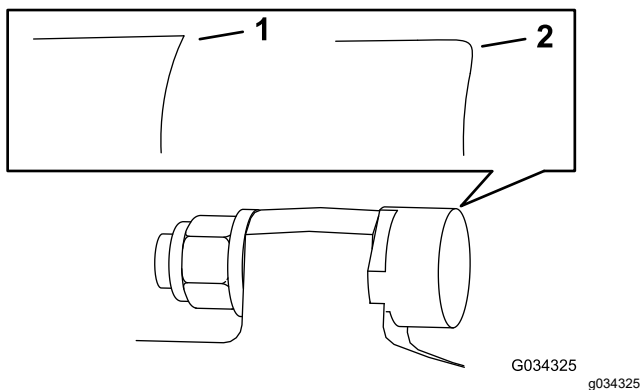

Rysunek 16

1. Ostry ząb 2. Zużyty ząb

Aby przełożyć ząb na inną stronę, poluzuj nakrętkę mocującą ząb ([Rysunek 17](#)). Pchnij ząb do przodu i obróć go o jedną trzecią obrotu, wystawiając na zewnątrz nieużyty krawędź. Dokręć nakrętkę mocującą ząb momentem od 37 do 45 Nm.

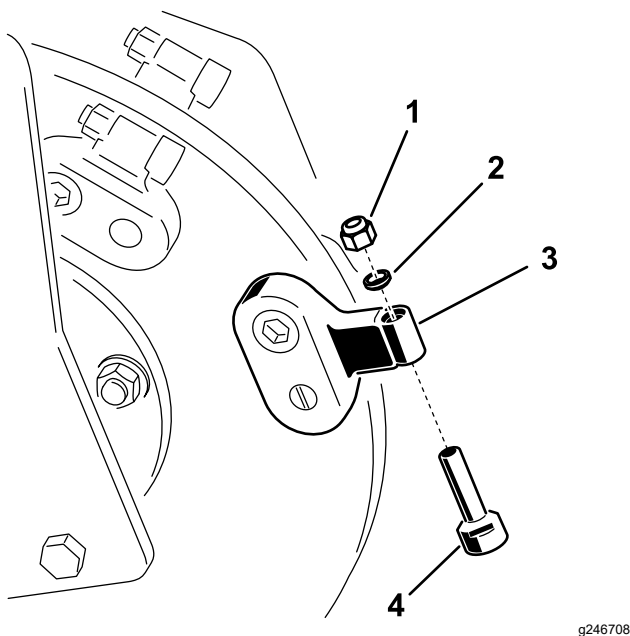

Rysunek 17

(Wygląd rozdrabniacza może różnić się od pokazanego na ilustracji)

1. Nakrętka 3. Uchwyt zęba
2. Rozpórka 4. Ząb

W celu wymiany pojedynczego zęba odkręć nakrętkę mocującą ząb, aby go wyjąć, a następnie zamontuj w tym samym miejscu nowy ząb z nakrętką ([Rysunek 17](#)). Dokręć nakrętkę mocującą ząb momentem od 37 do 45 Nm.

Przechowywanie

1. Przed długoterminowym przechowywaniem umyj osprzęt roztworem łagodnego środka myjącego w wodzie, aby usunąć ziemię i zanieczyszczenia.
2. Sprawdź stan zębów. Odwróć na drugą stronę lub wymień wszystkie zużyte lub uszkodzone zęby.
3. Sprawdź i dokręć wszystkie śruby, nakrętki i wkręty. Napraw lub wymień wszystkie uszkodzone lub zużyte części.
4. Upewnij się, że wszystkie złącza hydrauliczne są podłączone i spięte, aby zapobiec dostaniu się zanieczyszczeń do układu hydraulicznego.
5. Pomaluj wszystkie porysowane i gołe powierzchnie metalowe. Lakier można kupić w autoryzowanym zakładzie serwisowym.
6. Osprzęt należy przechowywać w czystym, suchym garażu lub pomieszczeniu. Przykryj go w sposób, który pozwoli go ochronić i utrzymać w czystości.

Rozwiązywanie problemów

Problem	Możliwa przyczyna	Usuwanie usterek
Tarcza tnąca zatrzymuje się podczas cięcia.	<ol style="list-style-type: none"> 1. Wycinasz za głęboko. 2. Zęby są zużyte, uszkodzone lub pęknięte. 	<ol style="list-style-type: none"> 1. Podnieś ramiona ładowarki o 13 mm. 2. Przełóż na inną stronę lub wymień wszystkie zużyte, uszkodzone lub pęknięte zęby.
Tarcza tnąca nie obraca się lub obraca się powoli.	<ol style="list-style-type: none"> 1. Złącze hydrauliczne nie zostało poprawnie podłączone. 2. Złącze hydrauliczne jest uszkodzone. 3. Przewód hydrauliczny jest zatkany. 4. Zawór hydrauliki pomocniczej w zespole jezdnym nie otwiera się. 5. Awaria silnika hydraulicznego lub napędu. 6. Zawór zwrotny jest odwrócony. 	<ol style="list-style-type: none"> 1. Sprawdź i dociśnij wszystkie złącza. 2. Sprawdź/wymień złącza. 3. Znajdź i usuń przyczynę zatkania. 4. Napraw zawór. 5. Skontaktuj się z przedstawicielem autoryzowanego serwisu. 6. Odwróć kierunek zaworu zwrotnego; skontaktuj się z autoryzowanym przedstawicielem serwisowym.
Frezarka nie tnie wystarczająco szybko.	<ol style="list-style-type: none"> 1. Zęby są zużyte. 2. Ustawienie rozdzielacza przepływu i dźwigni prędkości jest niewłaściwe (dotyczy tylko zespołów kołowych). 3. Szybkozłączka lub wąż są zatkane. 4. Zbyt wysoka temperatura układu hydraulicznego. 5. Nastawa zaworu nadmiarowego poniżej specyfikacji. 	<ol style="list-style-type: none"> 1. Przełóż zęby na inną stronę lub wymień je. 2. Ustaw dźwignię rozdzielacza przepływu w pozycji na godzinie 10, a dźwignię prędkości w położeniu żółwia. 3. Sprawdź węże i złączki i usuń stwierdzone problemy. 4. Wyłącz układ i poczekaj, aż ostygnie. 5. Skontaktuj się z przedstawicielem autoryzowanego serwisu.
Tarcza tnąca obraca się w niewłaściwym kierunku.	<ol style="list-style-type: none"> 1. Dźwignia zaworu pomocniczego znajduje się w złym położeniu. 2. Przewody hydrauliczne są odwrotnie podłączone. 	<ol style="list-style-type: none"> 1. Przesuń dźwignię zaworu pomocniczego do tyłu. 2. Odłącz węże i zamień ich podłączenie.

Notatki:

Notatki:

Deklaracja włączenia

Firma Toro, 8111 Lyndale Avenue South, Bloomington, MN, USA stwierdza, że poniższe jednostki są zgodne z określonymi dyrektywami, jeżeli zostały zainstalowane zgodnie z dołączonymi instrukcjami w odpowiednich modelach marki Toro, określonych w deklaracjach zgodności.

Model nr	Numer seryjny	Opis produktu	Opis faktury	Opis ogólny	Dyrektywa
22429	404320000 i wyższe	Rozdrabniacz pniaków	STUMP GRINDER ATTACHMENT CE	Rozdrabniacz pniaków	2006/42/WE

Zebrano dokumentację techniczną zgodnie z wymogami części B załącznika VII 2006/42/WE.

Firma dostarczy, w odpowiedzi na żądanie odpowiednich władz, dodatkowych informacji na temat tego urządzenia częściowego. Sposób dostarczenia określa się jako elektroniczny.

Urządzenia nie można eksploatować przed przymocowaniem do zatwierdzonych modeli marki Toro, wskazanych na dołączonej deklaracji zgodności oraz zgodnie ze wszelkimi instrukcjami. Dopiero wówczas urządzenie można określić jako zgodne ze wszystkimi odpowiednimi dyrektywami.

Certyfikowano:



Chad Moe
Starszy kierownik ds. inżynierskich
8111 Lyndale Ave. South
Bloomington, MN 55420, USA
Październik 19, 2022

Upoważniony przedstawiciel:

Marcel Dutrieux
Manager European Product Integrity
Toro Europe NV
Nijverheidsstraat 5
2260 Oevel
Belgium

UK Declaration of Incorporation

Firma Toro, 8111 Lyndale Avenue South, Bloomington, MN, USA stwierdza, że poniższe jednostki są zgodne z określonymi dyrektywami, jeżeli zostały zainstalowane zgodnie z dołączonymi instrukcjami w odpowiednich modelach marki Toro, określonych w deklaracjach zgodności.

Model nr	Numer seryjny	Opis produktu	Opis faktury	Opis ogólny	Dyrektywa
22429	404320000 i wyższe	Rozdrabniacz pniaków	STUMP GRINDER ATTACHMENT CE	Rozdrabniacz pniaków	S.I. 2008 nr 1597

Właściwa dokumentacja techniczna została opracowana zgodnie z Załącznikiem 10 do S.I. 2008 nr 1597.

Firma dostarczy, w odpowiedzi na żądanie odpowiednich władz, dodatkowych informacji na temat tego urządzenia częściowego. Sposób dostarczenia określa się jako elektroniczny.

Urządzenia nie można eksploatować przed przymocowaniem do zatwierdzonych modeli marki Toro, wskazanych na dołączonej deklaracji zgodności oraz zgodnie ze wszelkimi instrukcjami. Dopiero wówczas urządzenie można określić jako zgodne ze wszystkimi odpowiednimi dyrektywami.

This declaration has been issued under the sole responsibility of the manufacturer.
The object of the declaration is in conformity with relevant UK legislation.

Upoważniony przedstawiciel:

Marcel Dutrieux
Manager European Product Integrity
Toro U.K. Limited
Spellbrook Lane West
Bishop's Stortford
CM23 4BU
United Kingdom



Chad Moe
Starszy kierownik ds. inżynierskich
8111 Lyndale Ave. South
Bloomington, MN 55420, USA
Październik 19, 2022

Polityka ochrony prywatności (Europa)

Informacje gromadzone przez firmę Toro

Toro Warranty Company (Toro) szanuje prywatność użytkownika. W celu przetwarzania Twojego zgłoszenia naprawy gwarancyjnej i kontaktowania się z Tobą w przypadku wycofania produktu z rynku, prosimy o udostępnienie nam pewnych danych osobowych, bezpośrednio lub za pośrednictwem lokalnego oddziału firmy Toro lub sprzedawcy.

System gwarancyjny firmy Toro mieści się na serwerach znajdujących się w Stanach Zjednoczonych, gdzie przepisy dotyczące ochrony prywatności mogą nie zapewniać takiej samej ochrony, jaka obowiązuje w kraju użytkownika.

UDOSTĘPNIAJĄC NAM DANE OSOBOWE, UŻYTKOWNIK WYRAŻA ZGODĘ NA PRZETWARZANIE DANYCH OSOBOWYCH W SPOSÓB OPISANY W POWIADOMIENIU DOTYCZĄCYM PRYWATNOŚCI.

Sposób, w jaki Toro wykorzystuje informacje

Firma Toro może używać Twoich danych osobowych do przetwarzania zgłoszeń napraw gwarancyjnych oraz kontaktowania się z Tobą w przypadku wycofania produktu z rynku lub z wszelkich innych powodów, o których Cię informujemy. Firma Toro może w związku z tymi działaniami udostępniać informacje użytkownika firmom od siebie zależnym, przedstawicielom lub innym partnerom biznesowym. Nie prześlemy Twoich danych osobowych żadnej innej firmie. Zastrzegamy sobie prawo do ujawnienia danych osobowych w celu zapewnienia zgodności z obowiązującymi przepisami i żądaniem właściwych organów władzy, zapewnienia prawidłowego funkcjonowania poszczególnych systemów oraz w celu ochrony własnych interesów lub innych użytkowników.

Przechowywane danych osobowych

Dane osobowe są przechowywane tak długo, jak jest to niezbędne dla celów, do których zostały pierwotnie pozyskane, dla innych zgodnych z prawem celów (takich jak zgodność z przepisami) lub jest to wymagane przez odpowiednie prawo.

Zobowiązanie firmy Toro dotyczące danych osobowych użytkownika

Podjęliśmy uzasadnione środki ostrożności, mające na celu zapewnienie bezpieczeństwa danych osobowych użytkownika. Podjęliśmy również działania mające na celu utrzymanie dokładności i aktualności danych osobowych.

Dostęp i poprawianie danych osobowych

Jeśli chcesz sprawdzić lub poprawić swoje dane osobowe, prosimy o kontakt drogą elektroniczną na adres: legal@toro.com.

Australijskie prawo konsumenta

Klienci z Australii mogą znaleźć szczegółowe dane, związane z australijskim prawem konsumenta wewnątrz opakowania lub uzyskać te dane u przedstawiciela firmy Toro.

Ostrzeżenie na podstawie kalifornijskiej ustawy 65

Czym jest to ostrzeżenie?

Na sprzedawanym produkcie może znaleźć się etykieta ostrzegawcza jak poniżej:



OSTRZEŻENIE: Działanie rakotwórcze i szkodliwe na rozrodczość –
www.p65Warnings.ca.gov.

Czym jest ustawa 65?

Ustawa 65 obowiązuje każde przedsiębiorstwo działające w Kalifornii, sprzedające produkty w Kalifornii lub wytwarzające produkty, które mogą być sprzedawane w lub wwożone do Kalifornii. Nakazuje ona gubernatorowi stanu Kalifornia prowadzenie i publikowanie listy substancji chemicznych, co do których wiadomo, że powodują nowotwory, uszkodzenia płodu i/lub mają inny szkodliwy wpływ na rozrodczość. Corocznie aktualizowana lista zawiera setki substancji chemicznych występujących w wielu codziennych produktach. Celem ustawy 65 jest publiczne informowanie o narażeniu na te substancje chemiczne.

Ustawa 65 nie zakazuje sprzedaży produktów zawierających te substancje chemiczne, jednakże wymaga umieszczania ostrzeżeń na produktach, ich opakowaniach lub w materiałach drukowanych dołączonych do produktów. Ponadto ostrzeżenie z ustawy 65 nie oznacza, że produkt narusza jakiegokolwiek normy lub wymagania bezpieczeństwa. Władze stanu Kalifornia wyjaśniły, że ostrzeżenie z ustawy 65 „nie jest równoznaczne z decyzją regulacyjną, jakoby produkt był „bezpieczny” lub „niebezpieczny””. Wiele z tych substancji chemicznych jest używanych w codziennych produktach od wielu lat bez udokumentowanych przypadków szkodliwego działania. Dodatkowe informacje można znaleźć na stronie <https://oag.ca.gov/prop65/faqs-view-all>.

Ostrzeżenie z ustawy 65 oznacza, że przedsiębiorstwo albo (1) oceniło narażenie i stwierdziło, że przekracza ono „poziom braku znacznego zagrożenia”; albo (2) postanowiło umieścić ostrzeżenie ze względu na występowanie substancji chemicznej wymienionej na liście, jednak bez podejmowania oceny narażenia.

Czy ta ustawa obowiązuje wszędzie?

Ostrzeżenia z ustawy 65 są wymagane jedynie według prawa stanu Kalifornia. Ostrzeżenia te występują w całej Kalifornii w wielu miejscach, w tym między innymi w restauracjach, sklepach spożywczych, hotelach, szkołach i szpitalach oraz na wielu produktach. Ponadto niektórzy sprzedawcy internetowi i korespondencyjni umieszczają ostrzeżenia z ustawy 65 na swoich stronach lub w swoich katalogach.

Jak ostrzeżenia kalifornijskie mają się do limitów federalnych?

Normy ustawy 65 są często bardziej rygorystyczne od norm federalnych i międzynarodowych. Istnieją substancje, dla których ostrzeżenie z ustawy 65 jest wymagane przy poziomach znacznie niższych niż progi działań federalnych. Na przykład norma dla ostrzeżenia z ustawy 65 dla ołowiu wynosi 0,5 µg/dzień, czyli znacznie poniżej norm federalnych i międzynarodowych.

Dlaczego ostrzeżenie nie znajduje się na wszystkich podobnych produktach?

- Oznakowanie zgodne z ustawą 65 jest wymagane dla produktów sprzedawanych w Kalifornii, podczas gdy taki wymóg nie obowiązuje dla produktów sprzedawanych gdzie indziej.
- Przedsiębiorstwo pozwane w związku z ustawą 65, przy zawieraniu ugody, może zostać zobowiązane do umieszczania ostrzeżeń z ustawy 65 na swoich produktach, ale taki wymóg może nie występować wobec innych przedsiębiorstw wytwarzających podobne produkty.
- Egzekwowanie ustawy 65 jest niekonsekwentne.
- Przedsiębiorstwa mogą zdecydować o nieumieszczeniu ostrzeżeń, ponieważ stwierdzą, że ustawa 65 nie nakłada na nie takiego obowiązku; brak ostrzeżeń na produkcie nie oznacza, że nie zawiera on substancji chemicznych wymienionych na liście na podobnym poziomie.

Dlaczego firma Toro umieszcza ostrzeżenie?

Firma Toro postanowiła dostarczać konsumentom jak najwięcej informacji, aby mogli podejmować świadome decyzje dotyczące produktów, które kupują i których używają. W niektórych przypadkach Toro zamieszcza ostrzeżenia w oparciu o fakt występowania co najmniej jednej substancji chemicznej wymienionej na liście bez dokonywania oceny poziomu narażenia, ponieważ nie dla wszystkich substancji chemicznych podano wymagania co do wartości granicznych narażenia. Chociaż narażenie przy produktach firmy Toro może być pomijalne lub mieścić się w zakresie „brak znacznego ryzyka”, z ostrożności firma Toro postanowiła zamieścić ostrzeżenia z ustawy 65. Ponadto gdyby firma Toro nie umieściła tych ostrzeżeń, mogłaby zostać pozwana przez Stan Kalifornia lub podmioty prywatne dążące do egzekwowania ustawy 65 i byłaby narażona na wysokie kary.



Count on it.