



Count on it.

Form No. 3457-965 Rev A

Manuel de l'utilisateur

Rogneuse de souches

Porte-outil compact

N° de modèle 22429—N° de série 404320000 et suivants

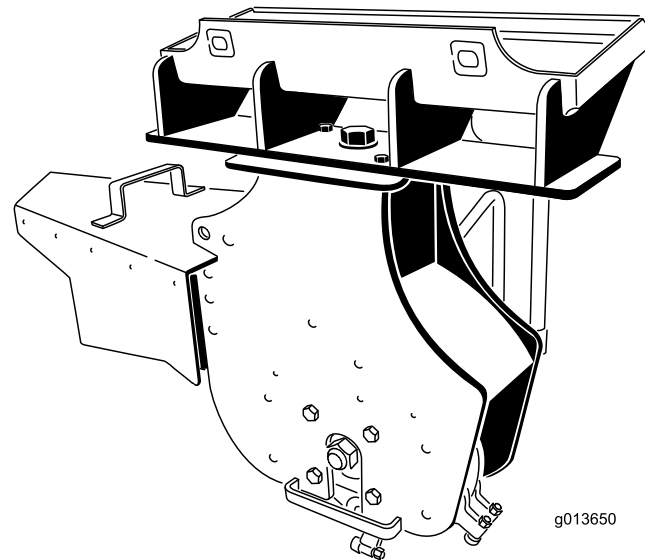

Ce produit est conforme à toutes les directives européennes pertinentes. Pour plus de renseignements, reportez-vous à la Déclaration d'incorporation (DOI) à la fin de ce document.

⚠ ATTENTION

CALIFORNIE

Proposition 65 - Avertissement

L'utilisation de ce produit peut entraîner une exposition à des substances chimiques considérées par l'état de Californie comme capables de provoquer des cancers, des anomalies congénitales ou d'autres troubles de la reproduction.

Introduction

Cette machine est conçue pour être utilisée sur les porte-outils compacts Toro pour rogner et éliminer les souches d'arbres et les racines en surface. Elle n'est pas prévue pour creuser dans la roche ou dans toute matière autre que le bois et la terre autour d'une souche. L'utilisation de ce produit à d'autres fins que celle prévue peut être dangereuse pour vous-même et toute personne à proximité.

Lisez attentivement cette notice pour apprendre comment utiliser et entretenir correctement votre produit, et éviter ainsi de l'endommager ou de vous blesser. Vous êtes responsable de l'utilisation sûre et correcte du produit.

Vous pouvez contacter Toro directement sur www.Toro.com pour tout document de formation à la sécurité et à l'utilisation des produits, pour tout renseignement concernant un produit ou un accessoire, pour obtenir l'adresse des concessionnaires ou pour enregistrer votre produit.

Pour obtenir des prestations de service, des pièces d'origine Toro ou des renseignements complémentaires, munissez-vous des numéros de modèle et de série du produit et contactez un concessionnaire-réparateur agréé ou le service client Toro. La [Figure 1](#) indique l'emplacement des numéros de modèle et de série sur le produit. Inscrivez les numéros dans l'espace réservé à cet effet.

Important: Avec votre appareil mobile, vous pouvez scanner le QR code sur l'autocollant du numéro de série (le cas échéant) afin d'accéder aux informations sur la garantie, les pièces détachées et autres renseignements concernant le produit.

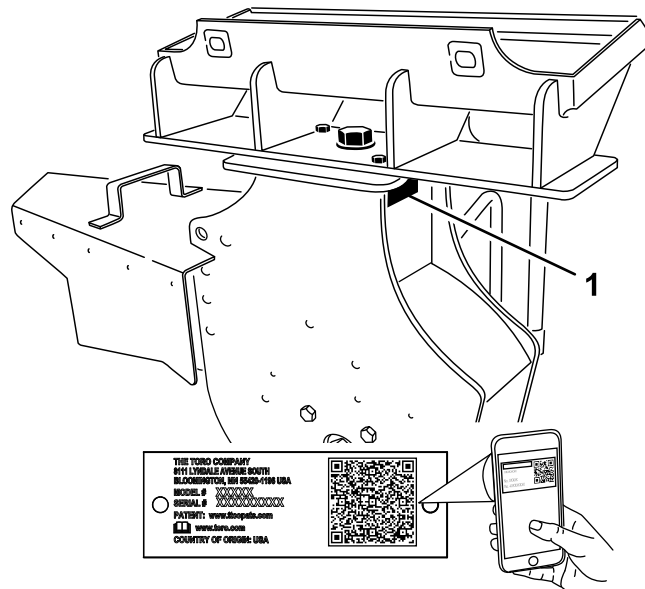

g245347

Figure 1

1. Emplacement des numéros de modèle et de série

N° de modèle _____
N° de série _____

Les mises en garde de ce manuel soulignent des dangers potentiels et sont signalées par le symbole de sécurité ([Figure 2](#)), qui indique un danger pouvant entraîner des blessures graves ou mortelles si les précautions recommandées ne sont pas respectées.



g000502

Figure 2

1. Symbole de sécurité

Ce manuel utilise deux termes pour faire passer des renseignements essentiels. **Important**, pour attirer l'attention sur des informations mécaniques spécifiques et **Remarque**, pour insister sur des informations d'ordre général méritant une attention particulière.

Table des matières

Sécurité	3
Consignes de sécurité générales.....	3
Consignes de sécurité pour l'utilisation sur les pentes	4
Consignes de sécurité concernant la rogneuse de souches.....	4
Consignes de sécurité pour l'entretien et le remisage	4
Autocollants de sécurité et d'instruction	5
Mise en service	6
1 Préparation du groupe de déplacement.....	6
2 Pose des supports d'écran de protection latéral.....	6
3 Assemblage de l'écran de protection de l'utilisateur.....	9
4 Montage du pare-copeaux	11
Vue d'ensemble du produit	11
Caractéristiques techniques	11
Utilisation	12
Pose et dépose de l'accessoire.....	12
Rognage des souches	12
Rognage des racines.....	13
Position de transport.....	14
Transport de la rogneuse de souches sur une remorque	14
Conseils d'utilisation	14
Entretien	15
Programme d'entretien recommandé	15
Graissage de la machine	15
Remplacement des dents	15
Remisage	16
Dépistage des défauts	17

Sécurité

⚠ DANGER

Des conduites peuvent être enfouies dans la zone de travail. Vous pouvez provoquer une explosion ou vous électrocuter si vous les touchez en creusant.

Marquez au préalable l'emplacement des lignes ou conduites enfouies dans la zone de travail, et ne creusez pas à ces endroits. Contactez le service de marquage ou la compagnie de service public local(e) pour faire marquer le terrain (par exemple, appelez le service de marquage national au 811 pour États-Unis ou au 1100 pour l'Australie).

Consignes de sécurité générales

Respectez toujours toutes les consignes de sécurité pour éviter des blessures graves ou mortelles.

- Ne dépassez pas la capacité nominale de la machine au risque de la déstabiliser et d'en perdre le contrôle.
- **Ne transportez pas d'accessoire en laissant les bras levés ou déployés (le cas échéant).** Transportez toujours l'outil près du sol ; voir [Position de transport \(page 14\)](#).
- Marquez au préalable l'emplacement des lignes, conduites ou autres objets enfouis dans la zone de travail, et ne creusez pas à ces endroits.
- Vous devez lire et comprendre le contenu de ce *Manuel de l'utilisateur* avant de démarrer la machine.
- Accordez toute votre attention à l'utilisation de la machine. Ne faites rien d'autre qui puisse vous distraire, au risque de causer des dommages corporels ou matériels.
- Ne confiez jamais l'utilisation de la machine à des enfants ou à des personnes non qualifiées.
- N'approchez jamais les mains ou les pieds des composants et accessoires mobiles.
- N'utilisez pas la machine s'il manque des capots ou d'autres dispositifs de protection, ou s'ils sont endommagés.
- Tenez tout le monde, y compris les animaux domestiques, à l'écart de la machine.
- Arrêtez la machine, coupez le moteur et enlevez la clé avant d'effectuer un entretien, de faire le plein de carburant ou d'éliminer une obstruction sur la machine.

L'usage ou l'entretien incorrect de cette machine peut occasionner des accidents. Pour réduire les risques d'accidents et de blessures, respectez les consignes de sécurité qui suivent. Tenez toujours compte des mises en garde signalées par le symbole de sécurité (▲) et la mention Prudence, Attention ou Danger. Le non respect de ces instructions peut entraîner des blessures graves ou mortelles.

Consignes de sécurité pour l'utilisation sur les pentes

- **Travaillez toujours dans le sens de la pente (en montant ou en descendant), le côté le plus lourd de la machine étant en amont.** La répartition du poids varie selon les accessoires montés. Cet accessoire alourdit l'avant de la machine.
- La stabilité de la machine est compromise si vous levez ou déployez les bras de chargeuse (le cas échéant) lorsque vous vous trouvez sur une pente. Gardez les bras de chargeuse abaissés et rétractés sur les pentes.
- Les pentes augmentent significativement les risques de perte de contrôle et de basculement de la machine pouvant entraîner des accidents graves, voire mortels. L'utilisation de la machine sur une quelconque pente ou sur un terrain accidenté, demande une attention particulière.
- Établissez vos propres procédures et règles de travail à appliquer sur les pentes. Ces procédures doivent inclure un repérage et une étude du site pour déterminer quelles pentes permettent une utilisation sécuritaire de la machine. Faites toujours preuve de bon sens et de discernement quand vous réalisez cette étude.
- Ralentissez et redoublez de prudence sur les pentes. La nature du terrain peut affecter la stabilité de la machine.
- Évitez de démarrer ou de vous arrêter en côte. Si la machine perd de sa motricité, descendez lentement la pente en ligne droite.
- Évitez de faire demi-tour sur les pentes. Si vous ne pouvez pas faire autrement, procédez lentement en gardant le côté le plus lourd de la machine en amont.
- Déplacez-vous à vitesse réduite et progressivement sur les pentes. Ne changez pas soudainement de vitesse ou de direction.
- Ne travaillez pas sur les pentes sur lesquelles vous ne vous sentez pas à l'aise.
- Méfiez-vous des trous, ornières et bosses, car les irrégularités du terrain risquent de provoquer le retournement de la machine. L'herbe haute peut masquer les accidents du terrain.

- Utilisez la machine avec prudence sur les surfaces humides. En effet, la perte de motricité peut faire déraiser la machine.
- Examinez la zone d'utilisation pour vous assurer que le sol est suffisamment stable pour supporter le poids de la machine.
- Utilisez la machine avec prudence près de :
 - Fortes dénivellations
 - Fossés
 - Berges
 - Étendues d'eau

La machine peut se retourner brusquement si une chenille passe par-dessus une dénivellation quelconque et se retrouve dans le vide, ou si un bord s'effondre. Maintenez une distance de sécurité entre la machine et tout danger potentiel.

- N'enlevez pas ou ne fixez pas d'accessoires lorsque la machine se trouve sur une pente.
- Ne garez pas la machine sur une pente.

Consignes de sécurité concernant la rogneuse de souches

- Pour les machines sur roues, montez le contrepoids quand la rogneuse de souches est utilisée.
- N'utilisez jamais la rogneuse de souches sans installer au préalable l'écran de protection sur le groupe de déplacement et le pare-copeaux sur la rogneuse.
- Ne laissez approcher personne à moins de 9 m de la zone de travail.
- N'utilisez la rogneuse que pour des souches de moins de 91 cm de hauteur.

Consignes de sécurité pour l'entretien et le remisage

- Contrôlez fréquemment le serrage de toutes les fixations pour garantir le fonctionnement sûr de la machine.
- Consultez ce *Manuel de l'utilisateur* avant de remiser l'accessoire pour une durée prolongée afin de n'oublier aucune opération importante.
- Remplacez les autocollants d'instruction ou de sécurité manquants ou endommagés au besoin.

Autocollants de sécurité et d'instruction



Des autocollants de sécurité et des instructions bien visibles par l'utilisateur sont placés près de tous les endroits potentiellement dangereux. Remplacez tout autocollant endommagé ou manquant.

▲ WARNING: Cancer and Reproductive Harm - www.P65Warnings.ca.gov.
For more information, please visit www.ttcoCAProp65.com

133-8061

decal133-8061

133-8061

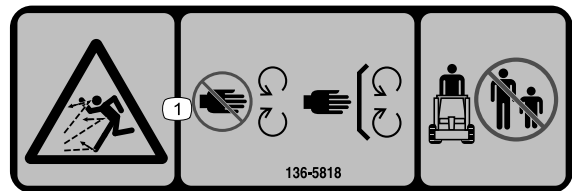

136-5818

decal136-5818

136-5818

1. Risque de projections d'objets – laissez toutes les protections et tous les capots en place ; n'autorisez personne à s'approcher de la machine.

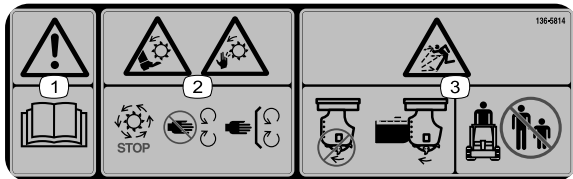

136-5814

decal136-5814

136-5814

1. Attention – lisez le *Manuel de l'utilisateur*.
2. Risque de coupure/mutilation des mains par les lames en rotation – attendez l'arrêt de toutes les pièces mobiles et laissez toutes les protections et tous les capots en place.
3. Risque de projections d'objets – laissez toutes les protections et tous les capots en place ; n'autorisez personne à s'approcher de la machine.



136-5817

decal136-5817

136-5817

1. Risque de coupure/mutilation des pieds par les lames en rotation – attendez l'arrêt de toutes les pièces mobiles et laissez toutes les protections et tous les capots en place.

Mise en service

Pièces détachées

Reportez-vous au tableau ci-dessous pour vérifier si toutes les pièces ont été expédiées.

Procédure	Description	Qté	Utilisation
1	Aucune pièce requise	–	Préparation du groupe de déplacement.
2	Support d'écran de protection droit (3 trous) – séries 200/300 ou séries TX 400/500 seulement Support d'écran de protection gauche (3 trous) – séries 200/300 ou séries TX 400/500 seulement Vis autotaraudeuse (5/16" x 3/4") Support d'écran de protection droit (2 trous) – TX 1000 seulement Support d'écran de protection gauche (2 trous) – TX 1000 seulement Boulon (1/4" x 3/4") – TX 1000 seulement Contre-écrou (1/4") – TX 1000 seulement	1 1 4 1 1 4 4	Pose des supports d'écran de protection latéral.
3	Montant de support (1 coude) d'écran de protection – séries 200/300 ou séries TX 400/500 Montant de support d'écran de protection (2 coudes) – TX 1000 seulement Écran de protection Boulon (1/4" x 1 1/2") Rondelle Contre-écrou (1/4")	2 2 1 8 8 8	Assemblage de l'écran de protection de l'utilisateur.
4	Pare-copeaux Broche du pare-copeaux Goupille fendue	1 1 1	Montage du pare-copeaux.

1

Préparation du groupe de déplacement

Aucune pièce requise

Procédure

1. Garez la machine sur un sol plat et horizontal.
2. Abaissez les bras de la chargeuse.
3. Serrez le frein de stationnement (le cas échéant).
4. Coupez le moteur et enlevez la clé.

2

Pose des supports d'écran de protection latéral

Pièces nécessaires pour cette opération:

1	Support d'écran de protection droit (3 trous) – séries 200/300 ou séries TX 400/500 seulement
1	Support d'écran de protection gauche (3 trous) – séries 200/300 ou séries TX 400/500 seulement
4	Vis autotaraudeuse (5/16" x 3/4")
1	Support d'écran de protection droit (2 trous) – TX 1000 seulement
1	Support d'écran de protection gauche (2 trous) – TX 1000 seulement
4	Boulon (1/4" x 3/4") – TX 1000 seulement
4	Contre-écrou (1/4") – TX 1000 seulement

Groupe de déplacement séries 200 ou 300 seulement

Important: Utilisez les supports d'écran de protection à 3 trous.

1. Insérez la languette du support d'écran de protection dans le trou du point de levage sur le groupe de déplacement, en alignant le trou du support et le petit trou dans le cadre du groupe de déplacement (Figure 3).

Remarque: Il y a un support droit et un support gauche. Veillez à monter le support correspondant à chaque côté. La languette doit être engagée dans le trou du point de levage et le support doit se trouver à l'extérieur du cadre (Figure 3).

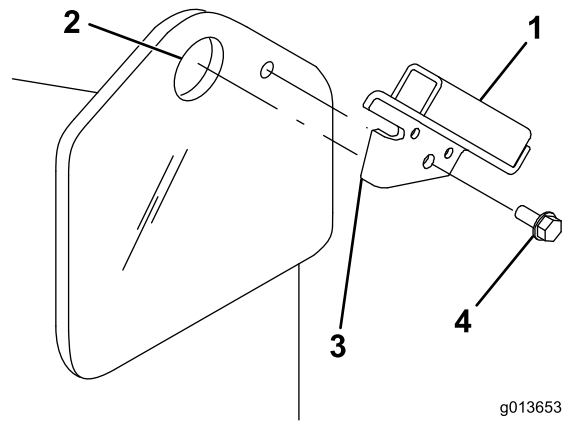

Figure 3

1. Support de l'écran de protection
 2. Trou du point de levage
 3. Patte
 4. Vis autotaraudeuse
2. Fixez le support au cadre à l'aide d'une vis autotaraudeuse (Figure 3).
 3. Répétez les opérations 1 et 2 de l'autre côté du groupe de déplacement.

Groupe de déplacement série TX 400 ou 500 seulement

Important: Utilisez les supports d'écran de protection à 3 trous.

1. Mesurez à partir des bords du cadre, comme illustré à la Figure 4, et repérez les emplacements des trous de montage du support d'écran de protection.

Remarque: Si les trous sont déjà faits, passez à l'opération 3.

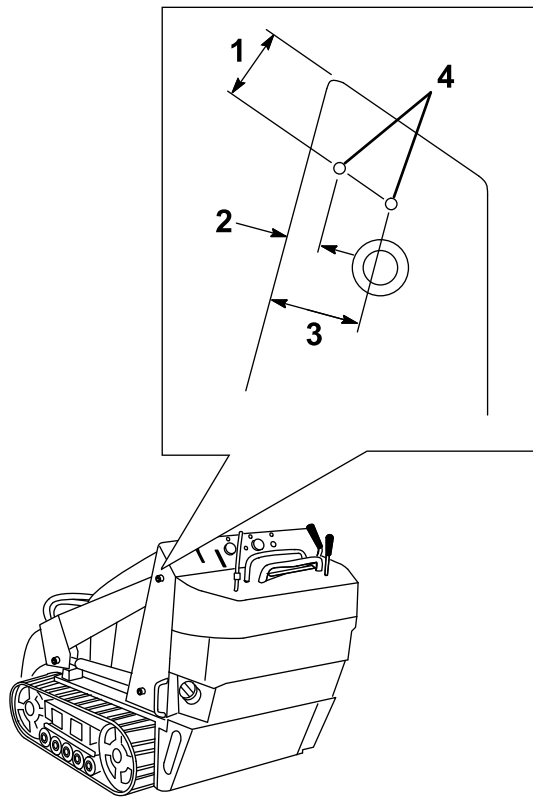

Figure 4

g203568

- | | |
|-----------|---------------------|
| 1. 4,6 cm | 3. 4,6 cm |
| 2. 1,4 cm | 4. Trous de montage |

2. Percez un trou (5/16") dans le cadre à chaque emplacement repéré.
3. Alignez la languette du support d'écran de protection sur le bord avant du cadre, en plaçant le support à l'intérieur du logement du bras de chargeuse (Figure 5).

Remarque: Il y a un support droit et un support gauche. Veillez à monter le support correspondant à chaque côté. La languette doit passer sur le bord du cadre et le support doit se trouver à l'intérieur du logement du bras de chargeuse, les 2 petits trous du support étant en face des trous que vous avez percés dans le cadre (Figure 5).

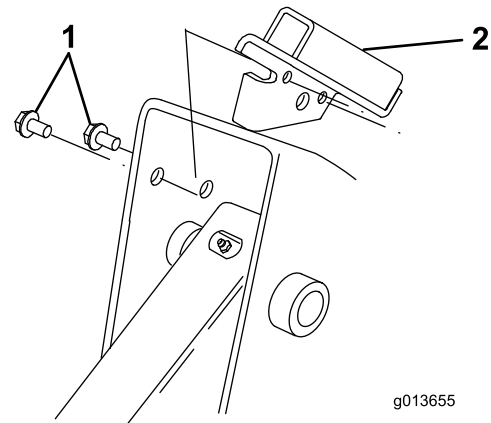

g013655

g013655

Figure 5

1. Vis autotaraudeuse
2. Support de l'écran de protection

4. Fixez le support au cadre à l'aide de 2 vis autotaraudeuses, comme illustré à la Figure 5.
5. Répétez les opérations 1 à 4 pour l'autre côté du groupe de déplacement.

Groupe de déplacement TX 1000 seulement

Important: Utilisez les supports d'écran de protection à 2 trous.

1. Mesurez à partir des bords du cadre, comme illustré à la Figure 6, et repérez les emplacements des trous de montage du support d'écran de protection.

Remarque: Si les trous sont déjà faits, passez à l'opération 3.

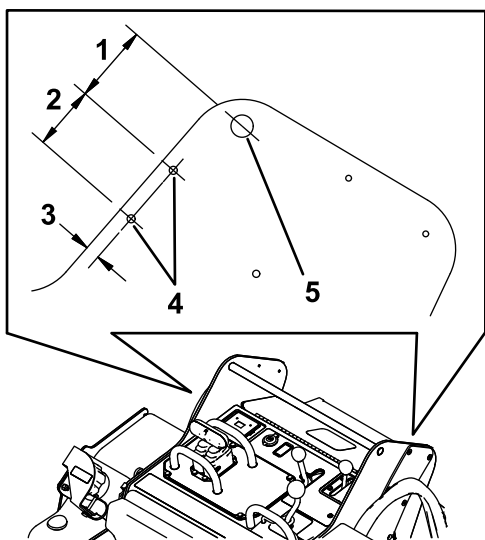

Figure 6

g245665

1. 7 cm
2. 5,7 cm
3. 1,3 cm
4. Trou
5. Barre de référence

2. Percez un trou (9/32") dans le cadre à chaque emplacement repéré.
3. Fixez le support d'écran de protection gauche au cadre gauche à l'aide de 2 boulons (1/4" x 3/4") et 2 contre-écrous (1/4"), comme montré à la [Figure 7](#).

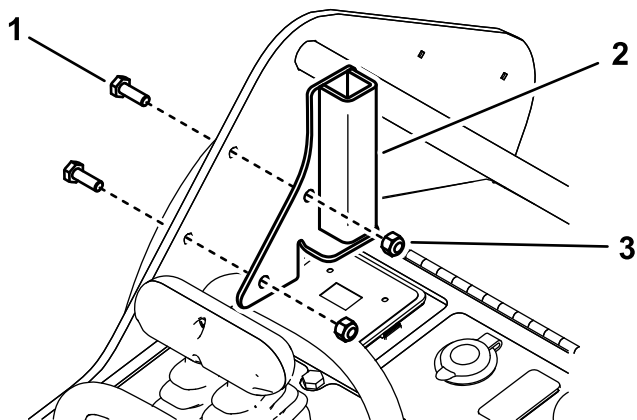

Figure 7

g202825

1. Boulons (1/4" x 3/4")
2. Support d'écran de protection gauche
3. Contre-écrou (1/4")

4. Fixez le support d'écran de protection droit au cadre droit à l'aide de 2 boulons (1/4" x 3/4") et 2 contre-écrous (1/4"), comme montré à la [Figure 7](#).

3

Assemblage de l'écran de protection de l'utilisateur

Pièces nécessaires pour cette opération:

2	Montant de support (1 coude) d'écran de protection – séries 200/300 ou séries TX 400/500
2	Montant de support d'écran de protection (2 coudes) – TX 1000 seulement
1	Écran de protection
8	Boulon (1/4" x 1 1/2")
8	Rondelle
8	Contre-écrou (1/4")

Montage de l'écran de protection

Remarque: Utilisez les montants à 1 coude pour les groupes de déplacement séries 200/300 ou séries TX 400/500. Utilisez les montants à 2 coudes pour les groupes de déplacement série TX 1000.

1. Insérez les montants de l'écran de protection dans leurs logements des supports sur le groupe de déplacement ([Figure 8](#) ou [Figure 9](#)).

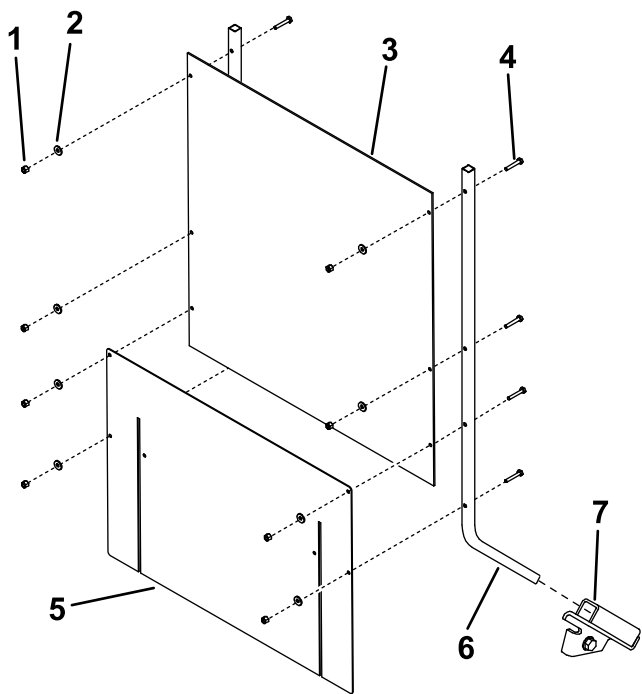

g202610

Figure 8

Groupe de déplacement séries 200/300 ou séries TX 400/500

- | | |
|------------------------|---|
| 1. Contre-écrou (8) | 5. Jupe |
| 2. Rondelle (8) | 6. Montant de l'écran de protection (2) |
| 3. Écran de protection | 7. Support d'écran de protection (2) |
| 4. Boulon (8) | |

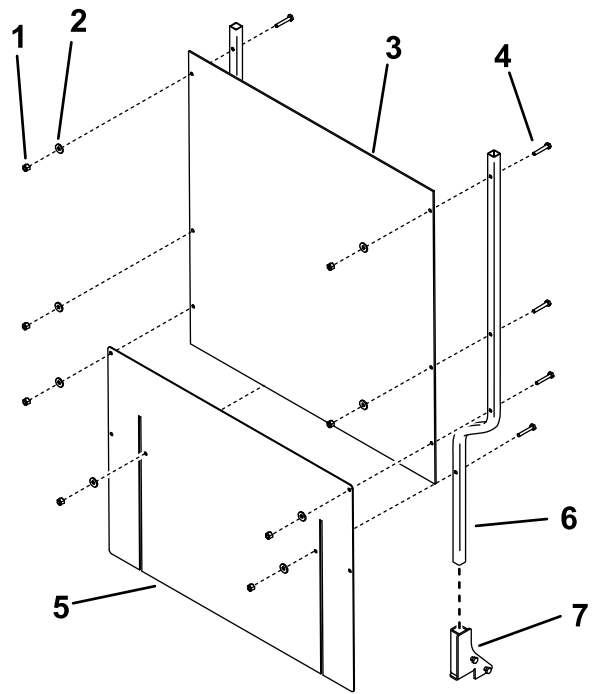

g202842

Figure 9

Groupe de déplacement TX 1000 seulement

- | | |
|------------------------|---|
| 1. Contre-écrou (8) | 5. Jupe |
| 2. Rondelle (8) | 6. Montant de l'écran de protection (2) |
| 3. Écran de protection | 7. Support d'écran de protection (2) |
| 4. Boulon (8) | |

- À l'aide de 8 boulons ($\frac{1}{4} \times 1\frac{3}{4}$ "), 8 rondelles et 8 contre-écrous ($\frac{1}{4}$ "), fixez l'écran de protection et la jupe flexible sur les montants, comme montré à la [Figure 8](#) ou la [Figure 9](#).

Remarque: La jupe doit recouvrir le moteur ou le capot.

4

Montage du pare-copeaux

Pièces nécessaires pour cette opération:

1	Pare-copeaux
1	Broche du pare-copeaux
1	Goupille fendue

Procédure

La rogneuse de souches comprend 4 jeux de trous permettant le montage du pare-copeaux (Figure 10). Remontez le protecteur (trous supérieurs) pour rogner au ras du sol et baissez-le (trous inférieurs) pour broyer les souches plus hautes. Montez le pare-copeaux comme suit :

1. Placez le tube de montage sur l'écran de protection, entre 2 trous de la rogneuse (Figure 10).

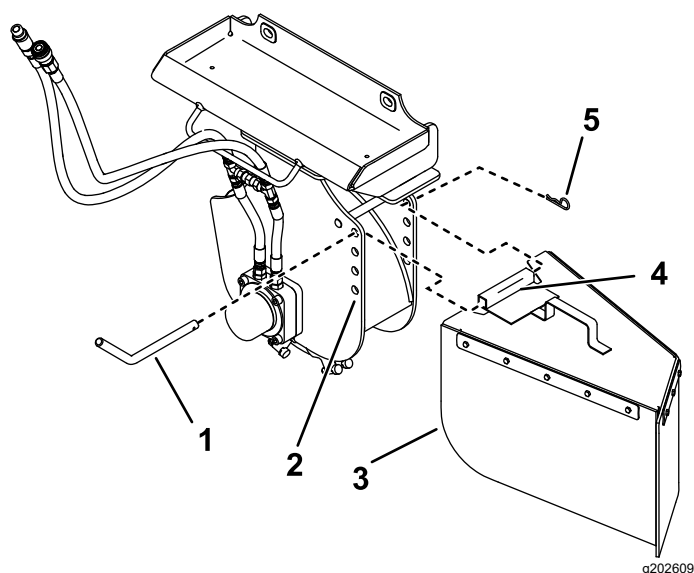

Figure 10

- | | |
|---------------------------|--------------------|
| 1. Broche du pare-copeaux | 4. Tube de montage |
| 2. Trous de montage | 5. Goupille fendue |
| 3. Pare-copeaux | |

2. Insérez la broche de l'écran de protection dans les trous de la rogneuse et le tube de montage (Figure 10).
3. Fixez la broche avec une goupille fendue (Figure 10).

Vue d'ensemble du produit

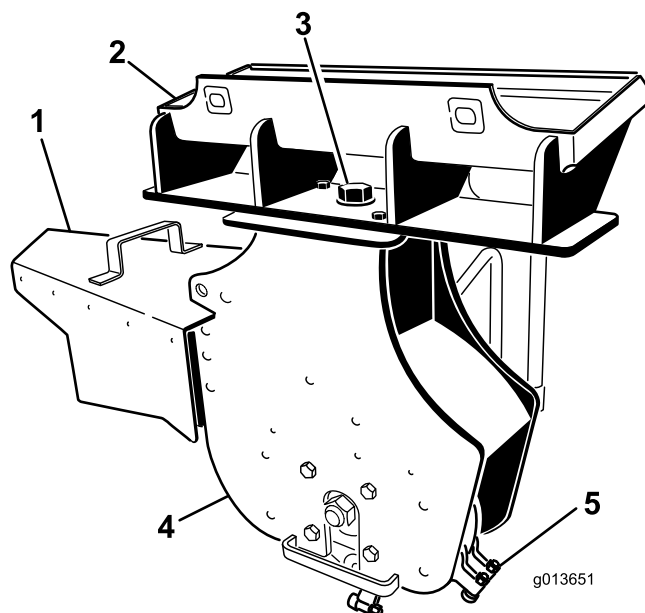

Figure 11

- | | |
|----------------------|------------------|
| 1. Pare-copeaux | 4. Tête de coupe |
| 2. Plaque de montage | 5. Dents |
| 3. Boulon de pivot | |

Caractéristiques techniques

Remarque: Les spécifications et la conception peuvent faire l'objet de modifications sans préavis.

Largeur (avec pare-copeaux)	112 cm
Largeur (sans pare-copeaux)	66 cm
Longueur	51 cm
Hauteur	79 cm
Poids	120 kg

Pour garantir un rendement optimal et conserver la certification de sécurité de la machine, utilisez uniquement des pièces de rechange et accessoires d'origine Toro. Les pièces de rechange et accessoires provenant d'autres constructeurs peuvent être dangereux, et leur utilisation risque d'annuler la garantie de la machine.

Utilisation

Pose et dépose de l'accessoire

Reportez-vous au *Manuel de l'utilisateur* du groupe de déplacement pour connaître la procédure de pose et de dépose.

Important: Avant d'installer l'accessoire, placez la machine sur une surface plane et horizontale, vérifiez que les plaques de montage sont propres et que les goupilles tournent librement. Graissez les goupilles si elles ne tournent pas librement.

Remarque: Utilisez toujours le groupe de déplacement pour lever et déplacer l'accessoire.

⚠ ATTENTION

L'accessoire peut se détacher de la machine et écraser quelqu'un dans sa chute si les goupilles ne sont pas correctement engagées dans la plaque de montage.

Vérifiez que les goupilles sont correctement engagées dans la plaque de montage.

⚠ ATTENTION

Les fuites de liquide hydraulique sous pression peuvent transpercer la peau et causer des blessures graves. L'injection de liquide sous la peau nécessite une intervention chirurgicale dans les heures qui suivent l'accident, réalisée par un médecin connaissant ce genre de blessure, pour éviter le risque de gangrène.

- Vérifiez l'état de tous les flexibles et conduits de liquide hydraulique, ainsi que le serrage de tous les raccords et branchements avant de mettre le système hydraulique sous pression.
- N'approchez pas les mains ni aucune autre partie du corps des fuites en trou d'épingle ou des gicleurs d'où sort du liquide hydraulique sous haute pression.
- Utilisez un morceau de carton ou de papier pour détecter les fuites hydrauliques, jamais les mains.

⚠ PRUDENCE

Les coupleurs hydrauliques, les conduites/valves hydrauliques et le liquide hydraulique peuvent être très chauds, et vous risquez de vous brûler à leur contact.

- Portez des gants pour manipuler les coupleurs hydrauliques.
- Laissez refroidir la machine avant de toucher les composants hydrauliques.
- Ne touchez pas le liquide hydraulique renversé.

Rognage des souches

⚠ ATTENTION

Pendant l'utilisation, des débris sont projetés dans toutes les directions. Ils peuvent infliger des blessures aux yeux et autres parties exposées du corps.

- N'utilisez jamais la rogneuse de souches sans installer au préalable l'écran de protection sur le groupe de déplacement et le pare-copeaux sur la rogneuse.
 - Pour l'utilisation, portez une protection oculaire, des protecteurs d'oreilles, des chaussures à semelle antidérapante et un pantalon.
 - Ne laissez approcher personne à moins de 9 m de la zone de travail.
1. Si le groupe de déplacement est équipé d'un sélecteur de vitesses, placez-le sur LENT.
 2. Mettez le moteur en marche.
 3. Tirez le levier hydraulique auxiliaire jusqu'à la poignée d'utilisation pour mettre la rogneuse en marche.
 4. Placez la rogneuse sur le côté gauche et derrière la souche (Figure 12).

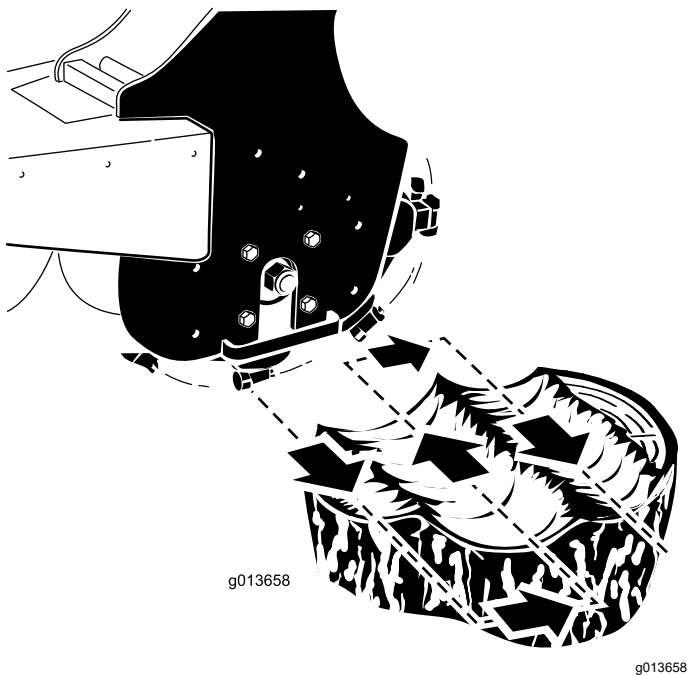

Figure 12

Rognage des racines

1. Arrêtez la rogneuse et accrochez-la verticalement aux bras de chargeuse, à quelques centimètres au-dessus du sol.
2. Coupez le moteur et enlevez la clé.
3. Desserrez le gros boulon au sommet de la rogneuse (Figure 13).

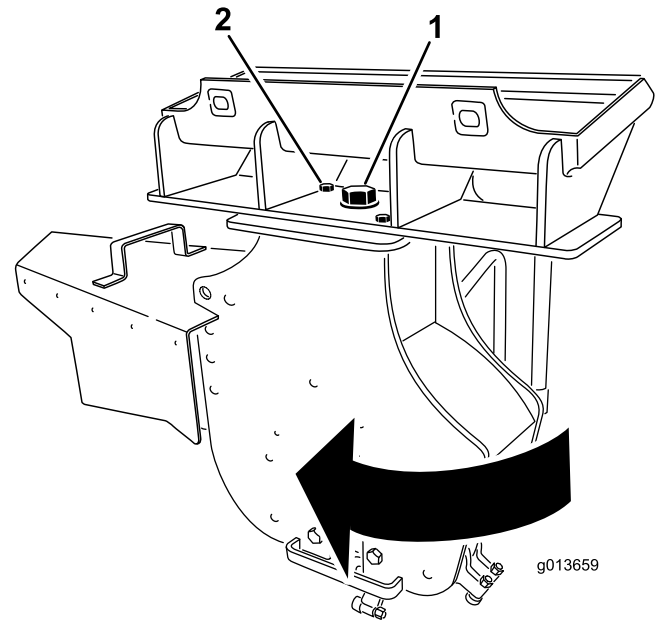

Figure 13

1. Gros boulon – desserrer
2. Boulon avant – retirer

5. Déplacez la rogneuse dans votre direction à l'aide du levier de basculement ; vous pouvez alors travailler à une profondeur de 0,5 à 5 cm selon la dureté du bois (Figure 12).

Remarque: La rogneuse cale si vous entaillez la souche trop profondément. Dans ce cas, élevez-la légèrement et recommencez.

6. Éloignez la rogneuse (Figure 12), abaissez-la de 0,5 à 5 cm, puis répétez les opérations 4 à 6 pour rogner la souche sur quelques centimètres.
7. Levez les bras de chargeuse à la hauteur d'origine.
8. Déplacez la rogneuse vers la droite (Figure 12).
9. Répétez les opérations 4 à 8 jusqu'à ce que vous arriviez au côté droit de la souche.
10. Ramenez la rogneuse du côté gauche de la souche, abaissez-la et répétez les opérations 3 à 10 jusqu'à ce que la souche soit entièrement rognée.

Remarque: Pour retenir les copeaux, vous devrez peut-être arrêter la rogneuse et remonter le pare-copeaux à mesure que vous abaissez la rogneuse.

11. Lorsque vous avez terminé, placez le levier de commande hydraulique auxiliaire au POINT MORT pour arrêter la rogneuse.

4. Retirez le boulon et l'écrou avant qui fixent la rogneuse (Figure 13).
5. Faites pivoter la rogneuse de 30 degrés dans le sens horaire (Figure 13).
6. Serrez le gros boulon au sommet de la rogneuse à 406 N·m, comme montré à la Figure 13.
7. Placez le boulon et l'écrou dans le trou avant et serrez-les à 101 N·m, comme montré à la Figure 13.
8. Démarrez le groupe de déplacement et la rogneuse.
9. Abaissez la rogneuse dans la racine.
10. Déplacez la rogneuse le long des racines en conduisant le groupe de déplacement au-dessus des racines.
11. Lorsque vous avez terminé, placez le levier de commande hydraulique auxiliaire au POINT MORT pour arrêter la rogneuse.
12. Coupez le moteur et enlevez la clé.
13. Desserrez le gros boulon au sommet de la rogneuse (Figure 13).
14. Retirez le boulon et l'écrou avant qui fixent la rogneuse (Figure 13).

15. Faites pivoter la rogneuse de 30 degrés dans le sens antihoraire (Figure 13).
16. Serrez le gros boulon au sommet de la rogneuse à 406 N·m, comme montré à la Figure 13.
17. Placez le boulon et l'écrou dans le trou avant et serrez-les à 101 N·m, comme montré à la Figure 13.

Position de transport

Pour le transport, maintenez l'outil aussi près du sol que possible, à moins de 15 cm au-dessus du sol. Inclinez-le en arrière.

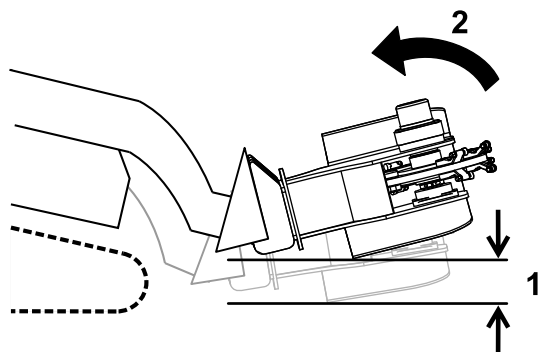

g245446

Figure 14

1. Pas plus de 15 cm au-dessus du sol
2. Basculer l'outil en arrière

Transport de la rogneuse de souches sur une remorque

Placez l'accessoire sur une remorque ou un véhicule utilitaire capable d'en supporter le poids. Arrimez-le solidement à l'aide de sangles appropriées pour son poids et le transport routier.

Important: Pour éviter d'endommager l'écran de protection de l'utilisateur, déposez-le avant de transporter le groupe de déplacement.

Conseils d'utilisation

- Travaillez toujours au régime maximum.
- Ne levez jamais les bras de chargeuse pour transporter l'accessoire. Laissez les bras abaissés et l'accessoire basculé vers le haut.
- Si le groupe de déplacement est équipé d'un sélecteur de vitesse (ce qui peut être le cas sur certaines machines sur roues), placez-le sur LENT (tortue).
- Si le groupe de déplacement est équipé d'un diviseur de débit (ce qui peut être le cas sur certaines machines sur roues), réglez-le sur 10 heures.

Entretien

Programme d'entretien recommandé

Périodicité d'entretien	Procédure d'entretien
À chaque utilisation ou une fois par jour	<ul style="list-style-type: none">• Graissage de la machine.• Vérifiez l'état des dents et pivotez ou remplacez celles qui sont usées ou endommagées.
Avant le remisage	<ul style="list-style-type: none">• Graissez la machine.• Peignez les surfaces écaillées.

Graissage de la machine

Périodicité des entretiens: À chaque utilisation ou une fois par jour
Avant le remisage

Graissez le graisseur (Figure 15).

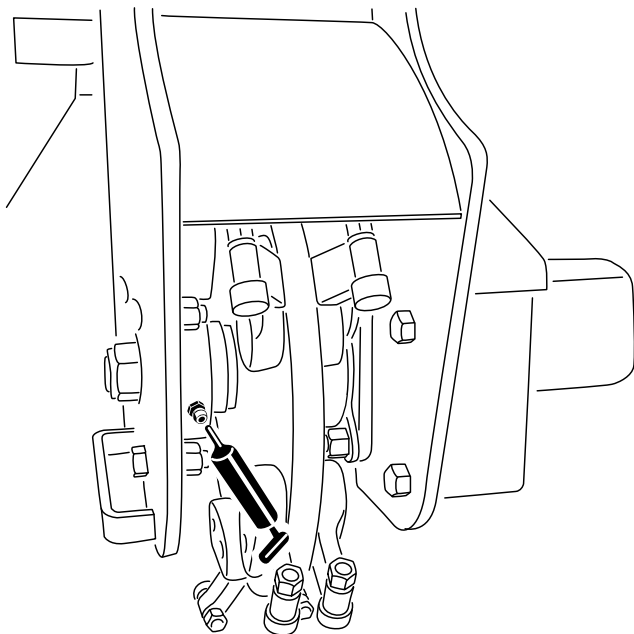

Figure 15

g203602

Remplacement des dents

Périodicité des entretiens: À chaque utilisation ou une fois par jour—Vérifiez l'état des dents et pivotez ou remplacez celles qui sont usées ou endommagées.

Les dents subissent une usure considérable et doivent être pivotées ou remplacées périodiquement.

Chaque dent est indexée avec 3 positions vous permettant de la faire pivoter deux fois pour exposer un tranchant neuf avant que son remplacement soit nécessaire.

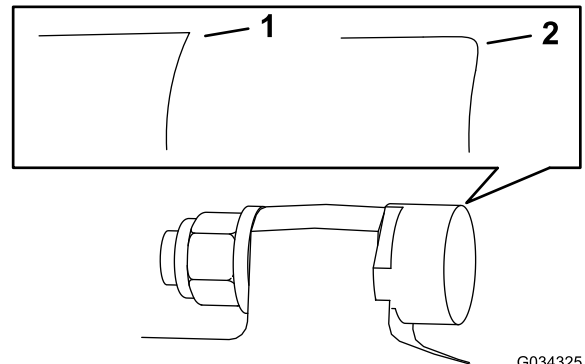

G034325

g034325

Figure 16

1. Dent aiguisée

2. Dent usée

Type de graisse : universelle.

1. Garez la machine sur une surface plane et horizontale, abaissez les bras de la chargeuse et serrez le frein de stationnement (le cas échéant).
2. Coupez le moteur et enlevez la clé.
3. Nettoyez le graisseur avec un chiffon.
4. Raccordez une pompe à graisse au graisseur.
5. Injectez de la graisse dans le graisseur jusqu'à ce qu'elle commence à sortir des roulements.
6. Essuyez tout excès de graisse.

Pour faire pivoter une dent, desserrez son écrou de fixation (Figure 17). Poussez la dent en avant et tournez-la d'un tiers de tour pour faire passer un bord neuf à l'extérieur. Serrez l'écrou de fixation de la dent à un couple de 37 à 45 N·m.

Remisage

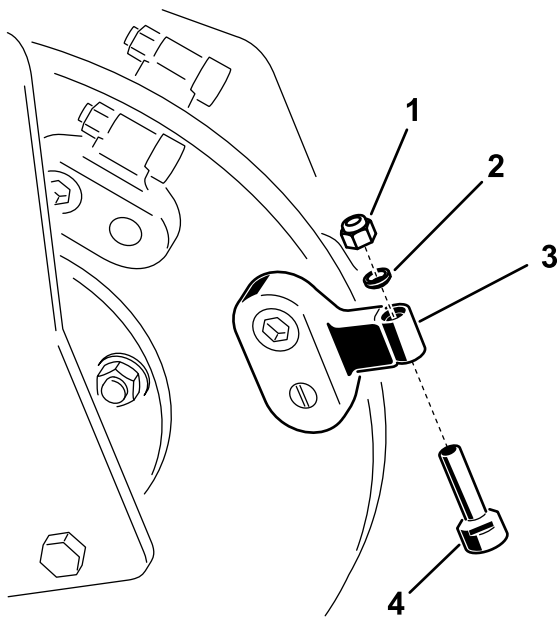

g246708

Figure 17

(l'aspect de votre rogneuse peut être différent de l'illustration)

- | | |
|---------------|--------------------|
| 1. Écrou | 3. Support de dent |
| 2. Entretoise | 4. Dent |

1. Avant un remisage de longue durée, lavez soigneusement l'outil avec de l'eau et un détergent doux.
2. Vérifiez l'état des dents. Pivotez ou remplacez les dents usées ou endommagées.
3. Contrôlez et resserrez tous les boulons, écrous et vis. Réparez ou remplacez les pièces endommagées ou usées.
4. Veillez à ce que tous les raccords hydrauliques soient connectés ensemble pour éviter toute contamination du système hydraulique.
5. Peignez toutes les surfaces métalliques éraflées ou mises à nu. Une peinture pour retouches est disponible chez les concessionnaires-réparateurs agréés.
6. Rangez l'accessoire dans un endroit propre et sec, comme un garage ou une remise. Couvrez-le pour le protéger et le garder propre.

Pour remplacer une dent, enlevez l'écrou de fixation, retirez la dent et montez une dent neuve et l'écrou au même emplacement (Figure 17). Serrez l'écrou de fixation de la dent à un couple de 37 à 45 N·m.

Dépistage des défauts

Problème	Cause possible	Mesure corrective
Le disque de coupe s'arrête en cours de route.	<ol style="list-style-type: none"> 1. Vous enfoncez le disque trop profondément. 2. Les dents sont usées, endommagées ou cassées. 	<ol style="list-style-type: none"> 1. Élevez les bras de chargeuse de 13 mm. 2. Pivotez ou remplacez les dents usées ou endommagées.
Le disque de coupe ne tourne pas ou tourne lentement.	<ol style="list-style-type: none"> 1. Un raccord hydraulique n'est pas parfaitement raccordé. 2. Un raccord hydraulique est endommagé. 3. Un flexible hydraulique est bouché. 4. Un distributeur auxiliaire du groupe de déplacement ne s'ouvre pas. 5. Le moteur hydraulique ou l'entraînement est défectueux. 6. Le clapet antiretour est inversé. 	<ol style="list-style-type: none"> 1. Contrôlez et resserrez tous les raccords. 2. Contrôlez/remplacez les raccords.. 3. Cherchez et éliminez l'obstruction. 4. Réparez le distributeur. 5. Contactez un concessionnaire-réparateur agréé. 6. Inversez la direction du clapet antiretour ; contactez un concessionnaire-réparateur agréé.
La rogneuse ne coupe pas assez vite.	<ol style="list-style-type: none"> 1. Les dents sont usées. 2. Le diviseur de débit et le sélecteur de vitesse sont mal réglés (machines sur roues uniquement). 3. Obstruction dans un raccord rapide ou un flexible. 4. Surchauffe du système hydraulique. 5. Le réglage du clapet de décharge n'est pas conforme aux spécifications. 	<ol style="list-style-type: none"> 1. Pivotez ou remplacez les dents usées. 2. Réglez le diviseur de débit sur 10 heures et le sélecteur de vitesse sur lent (tortue). 3. Contrôlez les flexibles et les raccords, et réparez les problèmes éventuels 4. Arrêtez le système et laissez-le refroidir. 5. Contactez un concessionnaire-réparateur agréé.
Le disque de coupe tourne dans le mauvais sens.	<ol style="list-style-type: none"> 1. Le levier hydraulique auxiliaire est à la mauvaise position. 2. Les flexibles hydrauliques sont inversés. 	<ol style="list-style-type: none"> 1. Tirez le levier hydraulique auxiliaire à fond vers l'arrière 2. Débranchez les flexibles et inversez le raccordement

Remarques:

Remarques:

Déclaration d'incorporation

The Toro Company, 8111 Lyndale Avenue South, Bloomington, MN, USA déclare que la ou les machines suivantes sont conformes aux directives mentionnées, lorsqu'elles sont montées en respectant les instructions jointes sur certains modèles Toro comme indiqué dans les Déclarations de conformité pertinentes.

N° de modèle	N° de série	Description du produit	Description de la facture	Description générale	Directive
22429	404320000 et suivants	Rogneuse de souches	STUMP GRINDER ATTACHMENT CE	Rogneuse de souches	2006/42/CE

La documentation technique pertinente a été réunie comme exigé par la Partie B de l'Annexe VII de la directive 2006/42/CE.

Nous nous engageons à transmettre, à la suite d'une demande dûment motivée des autorités nationales, les renseignements pertinents concernant cette quasi-machine. La méthode de transmission sera électronique.

Cet équipement ne sera pas mis en service avant d'avoir été incorporé dans les modèles Toro agréés conformément à la Déclaration de conformité associée et à toutes les instructions, ce qui permettra de le déclarer conforme à toutes les directives pertinentes.

Certifié :



Chad Moe
Directeur technique général
8111 Lyndale Ave. South
Bloomington, MN 55420, USA
Octobre 19, 2022

Représentant autorisé :

Marcel Dutrieux
Manager European Product Integrity
Toro Europe NV
Nijverheidsstraat 5
2260 Oevel
Belgium

UK Declaration of Incorporation

The Toro Company, 8111 Lyndale Avenue South, Bloomington, MN, USA déclare que la ou les machines suivantes sont conformes aux directives mentionnées, lorsqu'elles sont montées en respectant les instructions jointes sur certains modèles Toro comme indiqué dans les Déclarations de conformité pertinentes.

N° de modèle	N° de série	Description du produit	Description de la facture	Description générale	Directive
22429	404320000 et suivants	Rogneuse de souches	STUMP GRINDER ATTACHMENT CE	Rogneuse de souches	S.I. 2008 n° 1597

La documentation technique pertinente a été réunie conformément aux exigences de l'Annexe 10 de la directive S.I 2008 n° 1597.

Nous nous engageons à transmettre, à la suite d'une demande dûment motivée des autorités nationales, les renseignements pertinents concernant cette quasi-machine. La méthode de transmission sera électronique.

Cet équipement ne sera pas mis en service avant d'avoir été incorporé dans les modèles Toro agréés conformément à la Déclaration de conformité associée et à toutes les instructions, ce qui permettra de le déclarer conforme à toutes les directives pertinentes.

This declaration has been issued under the sole responsibility of the manufacturer.
The object of the declaration is in conformity with relevant UK legislation.

Représentant autorisé :

Marcel Dutrieux
Manager European Product Integrity
Toro U.K. Limited
Spellbrook Lane West
Bishop's Stortford
CM23 4BU
United Kingdom



Chad Moe
Directeur technique général
8111 Lyndale Ave. South
Bloomington, MN 55420, USA
Octobre 19, 2022

Déclaration de confidentialité européenne

Les renseignements recueillis par Toro

Toro Warranty Company (Toro) respecte votre vie privée. Pour nous permettre de traiter votre réclamation au titre de la garantie et de vous contacter dans l'éventualité d'un rappel de produit, nous vous prions de nous communiquer certains renseignements personnels, soit directement soit par l'intermédiaire de votre société ou concessionnaire Toro local(e).

Le système de garantie de Toro est hébergé sur des serveurs situés aux États-Unis où la loi relative à la protection de la vie privée n'offre pas forcément la même protection que dans votre pays.

EN NOUS FOURNISSANT DES RENSEIGNEMENTS PERSONNELS, VOUS CONSENTEZ À CE QUE NOUS LES TRAITIONS COMME DÉCRIT DANS LE PRÉSENT AVIS DE CONFIDENTIALITÉ.

L'utilisation des renseignements par Toro

Toro peut utiliser vos renseignements personnels pour traiter vos réclamations au titre de la garantie et vous contacter dans l'éventualité d'un rappel de produit, ainsi que pour vous communiquer toute information nécessaire. Toro pourra partager les renseignements personnels que vous lui aurez communiqués avec les filiales, concessionnaires ou autres associés Toro en rapport avec ces activités. Nous ne vendrons vos renseignements personnels à aucune autre société. Nous nous réservons le droit de divulguer des renseignements personnels afin de satisfaire aux lois applicables et aux demandes des autorités concernées, pour assurer l'utilisation correcte de nos systèmes ou votre protection et celle d'autres usagers.

Conservation de vos renseignements personnels

Nous conserverons vos renseignements personnels uniquement pendant la durée nécessaire pour répondre aux fins pour lesquelles nous les avons collectés ou autres fins légitimes (comme la conformité réglementaire), ou conformément à la loi en vigueur.

Engagement de Toro relatif à la sécurité de vos renseignements personnels

Nous prenons toutes les précautions raisonnables pour protéger la sécurité de vos renseignements personnels. Nous prenons également les mesures nécessaires pour que vos renseignements personnels restent exacts et à jour.

Consultation et correction de vos renseignements personnels

Si vous souhaitez vérifier ou modifier vos renseignements personnels, veuillez nous contacter par courriel à legal@toro.com.

Droit australien de la consommation

Les clients australiens trouveront les détails concernant le Droit australien de la consommation à l'intérieur de l'emballage ou auprès de leur concessionnaire Toro local.

Proposition 65 de Californie – Information concernant cet avertissement

En quoi consiste cet avertissement ?

Certains produits commercialisés présentent une étiquette d'avertissement semblable à ce qui suit :



AVERTISSEMENT : Cancer et troubles de la reproduction –
www.p65Warnings.ca.gov.

Qu'est-ce que la Proposition 65 ?

La Proposition 65 s'applique à toute société exerçant son activité en Californie, qui vend des produits en Californie ou qui fabrique des produits susceptibles d'être vendus ou importés en Californie. Elle stipule que le Gouverneur de Californie doit tenir et publier une liste des substances chimiques connues comme causant des cancers, malformations congénitales et/ou autres troubles de la reproduction. Cette liste, qui est mise à jour chaque année, comprend des centaines de substances chimiques présentes dans de nombreux objets du quotidien. La Proposition 65 a pour objet d'informer le public quant à l'exposition à ces substances chimiques.

La Proposition 65 n'interdit pas la vente de produits contenant ces substances chimiques, mais impose la présence d'avertissements sur tout produit concerné, sur son emballage ou sur la documentation fournie avec le produit. D'autre part, un avertissement de la Proposition 65 ne signifie pas qu'un produit est en infraction avec les normes ou exigences de sécurité du produit. D'ailleurs, le gouvernement californien a clairement indiqué qu'un avertissement de la Proposition 65 « n'est pas une décision réglementaire quant au caractère « sûr » ou « dangereux » d'un produit ». Bon nombre de ces substances chimiques sont utilisées dans des produits du quotidien depuis des années, sans aucun effet nocif documenté. Pour plus de renseignements, rendez-vous sur <https://oag.ca.gov/prop65/faqs-view-all>.

Un avertissement de la Proposition 65 signifie qu'une société a soit (1) évalué l'exposition et conclu qu'elle dépassait le « niveau ne posant aucun risque significatif » ; soit (2) choisi d'émettre un avertissement simplement sur la base de sa compréhension quant à la présence d'une substance chimique de la liste, sans tenter d'en évaluer l'exposition.

Cette loi s'applique-t-elle partout ?

Les avertissements de la Proposition 65 sont exigés uniquement en vertu de la loi californienne. Ces avertissements sont présents dans tout l'état de Californie, dans des environnements très variés, notamment mais pas uniquement les restaurants, magasins d'alimentations, hôtels, écoles et hôpitaux, et sur un vaste éventail de produits. En outre, certains détaillants en ligne et par correspondance fournissent des avertissements de la Proposition 65 sur leurs sites internet ou dans leurs catalogues.

Quelles différences entre les avertissements de Californie et les limites fédérales ?

Les normes de la Proposition 65 sont souvent plus strictes que les normes fédérales et internationales. Diverses substances nécessitent l'affichage d'un avertissement de la Proposition 65 à des niveaux largement inférieurs à ceux imposés par les exigences fédérales. Par exemple, la norme de la Proposition 65 en matière d'avertissements pour le plomb se situe à 0,5 µg/jour, soit bien moins que les normes fédérales et internationales.

Pourquoi tous les produits similaires ne portent-ils pas cet avertissement ?

- Pour les produits commercialisés en Californie, l'étiquetage Proposition 65 est exigé, tandis qu'il ne l'est pas sur des produits similaires commercialisés ailleurs.
- Il se peut qu'une société impliquée dans un procès lié à la Proposition 65 et parvenant à un accord soit obligée d'utiliser les avertissements de la Proposition 65 pour ses produits, tandis que d'autres sociétés fabriquant des produits semblables peuvent ne pas être soumises à cette obligation.
- L'application de la Proposition 65 n'est pas uniforme.
- Certaines sociétés peuvent choisir de ne pas indiquer d'avertissements car elles considèrent qu'elles n'y sont pas obligées au titre de la Proposition 65 ; l'absence d'avertissements sur un produit ne signifie pas que le produit ne contient pas de substances de la liste à des niveaux semblables.

Pourquoi cet avertissement apparaît-il sur les produits Toro ?

Toro a choisi de fournir aux consommateurs le plus d'information possible afin qu'ils puissent prendre des décisions éclairées quant aux produits qu'ils achètent et utilisent. Toro fournit des avertissements dans certains cas d'après ses connaissances quant à la présence de l'une ou plusieurs des substances chimiques de la liste, sans en évaluer le niveau d'exposition, car des exigences de limites ne sont pas fournies pour tous les produits chimiques de la liste. Bien que l'exposition avec les produits Toro puisse être négligeable ou parfaitement dans les limites « sans aucun risque significatif », par mesure de précaution, Toro a décidé de fournir les avertissements de la Proposition 65. De plus, en l'absence de ces avertissements, la société Toro pourrait être poursuivie en justice par l'État de Californie ou par des particuliers cherchant à faire appliquer la Proposition 65, et donc assujettie à d'importantes pénalités.



Count on it.