



**Count on it.**

Form No. 3457-954 Rev A

**Руководство оператора**

## **Комплект навесной бурильной ГОЛОВКИ**

**Компактный погрузчик с набором рабочих  
органов**

Номер модели 22420—Заводской номер 404320000 и до

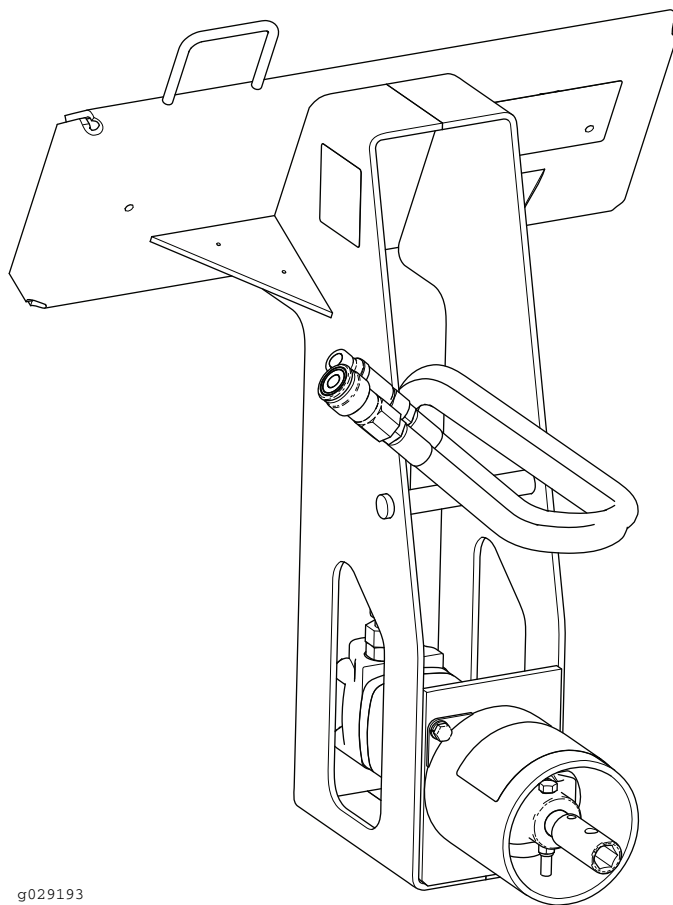

g029193



Данное изделие соответствует требованиям всех соответствующих директив, действующих в Европе. Дополнительные сведения см. в «Декларации о соответствии компонентов (DOI)» в конце данной публикации.

## ⚠ ПРЕДУПРЕЖДЕНИЕ

### КАЛИФОРНИЯ

#### Положение 65, Предупреждение

Лица, использующие данное вещество, должны иметь в виду, что, согласно информации, имеющейся в распоряжении компетентных органов штата Калифорния, оно содержит химическое соединение (соединения), отнесенные к категории канцерогенных, способных вызвать врожденные пороки и оказывающих вредное воздействие на репродуктивную систему человека.

## Введение

Данная машина является шнековым навесным оборудованием с гидравлическим приводом, предназначенным для компактных погрузчиков Toro с набором рабочих органов. Она предназначена для бурения отверстий под поверхностями с дорожным покрытием и протягивания назад проводов или труб через отверстия под такими поверхностями. Данная машина предназначена для бурения отверстий в грунте и гравии. Она не предназначена для бурения в скальных породах, древесине или других твердых материалах. Использование этого изделия не по прямому назначению может быть опасным для пользователя и находящихся рядом людей.

Внимательно прочтите данное Руководство, чтобы знать, как правильно использовать и обслуживать машину, не допуская ее повреждения и травмирования персонала. Вы несете ответственность за правильное и безопасное использование машины.

Посетите веб-сайт [www.Toro.com](http://www.Toro.com) для получения информации о технике безопасности при работе с изделием, обучающих материалов по эксплуатации изделия, информации о принадлежностях, а также для получения помощи в поисках дилера или для регистрации вашего изделия.

Для выполнения технического обслуживания, приобретения оригинальных запчастей Toro или получения дополнительной информации обращайтесь в сервисный центр официального дилера или в отдел технического обслуживания компании Toro. Не забудьте при этом указать модель и серийный номер изделия. На [Рисунок 1](#) показано расположение номера модели и серийного номера. Запишите номера в предусмотренном для этого месте.

**Внимание:** С помощью мобильного устройства вы можете отсканировать QR-код на табличке с серийным номером (при наличии), чтобы получить информацию по гарантии и запчастям, а также другие сведения об изделии.



Рисунок 1

1. Место номера модели и серийного номера

Номер модели _____
Заводской номер _____

В настоящем руководстве приведены потенциальные опасности и рекомендации по их предотвращению, обозначенные символом ([Рисунок 2](#)), который предупреждает об опасности серьезного травмирования или гибели в случае несоблюдения пользователем рекомендуемых мер безопасности.

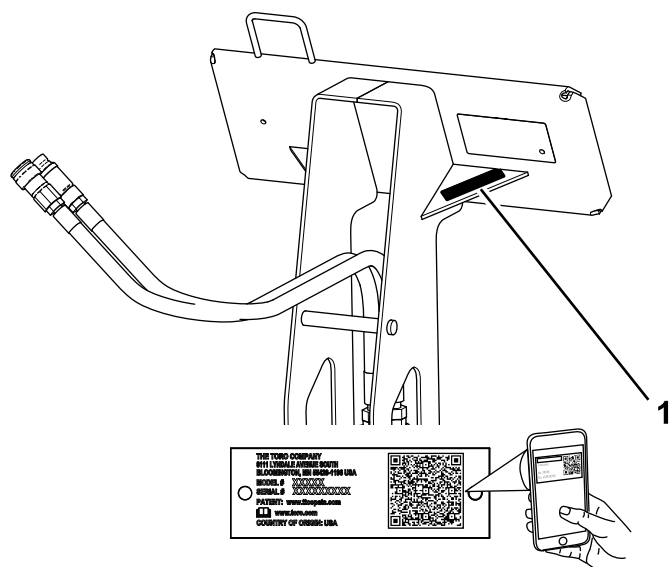

Рисунок 2

g000502

1. Символ предупреждения об опасности

Для выделения информации в данном руководстве используются два слова. **Внимание** — привлекает внимание к специальной информации, относящейся к механической части машины, и **Примечание** — выделяет общую информацию, требующую специального внимания.

## Содержание

Техника безопасности .....	3
Общие правила техники безопасности .....	3
Правила безопасности при работе на склонах .....	4
Правила техники безопасности при обращении с бурильным устройством .....	4
Техника безопасности при техническом обслуживании и хранении .....	5
Наклейки с правилами техники безопасности и инструкциями .....	5
Знакомство с изделием .....	6
Технические характеристики .....	6
Эксплуатация .....	6
Установка и снятие навесного оборудования .....	6
Установка принадлежностей .....	7
Демонтаж принадлежности .....	7
Использование бурильного устройства .....	8
Положение транспортировки .....	10
Хранение .....	10
Поиск и устранение неисправностей .....	11

# Техника безопасности

## ⚠ ОПАСНО

**В зоне выполнения работ могут находиться подземные коммуникации. Повреждение данных линий во время выемки грунта может привести к поражению электрическим током или взрыву.**

**Перед выполнением земляных работ в частном домовладении или на рабочем участке должны быть отмечены места, где проходят подземные коммуникации, в таких местах земляные работы запрещены. Чтобы выполнить маркировку в частном домовладении, обратитесь в местную уполномоченную организацию или на предприятие коммунального обслуживания.**

## Общие правила техники безопасности

Во избежание тяжелых травм и гибели всегда соблюдайте все правила техники безопасности.

- Не превышайте номинальную рабочую грузоподъемность машины, так как это может нарушить устойчивость машины и привести к потере управления.
- При транспортировке навесное оборудование должно всегда располагаться близко к земле; см. раздел [Положение транспортировки](#) (страница 10).
- Перед выполнением земляных работ на рабочем участке должны быть отмечены места, где проходят подземные коммуникации и другие объекты, в таких местах не должны производиться земляные работы.
- Перед запуском машины внимательно прочитайте и изучите содержание данного *Руководства оператора*.
- При работе на данной машине следует быть предельно внимательным. Во избежание травмирования людей или повреждения имущества не отвлекайтесь во время работы.
- Запрещается допускать детей или неподготовленных людей к эксплуатации данной машины.
- Следите, чтобы руки и ноги находились на безопасном расстоянии от движущихся компонентов и навесного оборудования.

- Не эксплуатируйте данную машину без установленных на ней исправных ограждений и других защитных устройств.
- Следите, чтобы домашние животные и посторонние лица находились на безопасном расстоянии от машины.
- Прежде чем приступить к техническому обслуживанию, дозаправке топливом или очистке, остановите машину, выключите ее и извлеките ключ.

Нарушение правил эксплуатации или технического обслуживания машины может привести к травме. Чтобы снизить вероятность травмирования, следует выполнять правила техники безопасности и всегда обращать внимание на символы, предупреждающие об опасности (▲, которые имеют следующее значение: «Предупреждение!», «Осторожно!» или «Опасно!» – указания по обеспечению личной безопасности. Несоблюдение данных инструкций может стать причиной травмы или гибели.

## Правила безопасности при работе на склонах

- **Перемещайте машину по склонам вверх и вниз так, чтобы тяжелая часть машины находилась выше по склону.** Распределение нагрузки изменяется в зависимости от навесного оборудования. Данное навесное оборудование утяжеляет задний конец машины.
- Подъем стрел погрузчика на склоне влияет на устойчивость машины. При движении по склонам держите стрелы погрузчика в опущенном положении.
- Основная опасность при работе на склонах — потеря управляемости и опрокидывание машины, которое может привести к травме или гибели. Эксплуатация машины на любых склонах требует максимальной осторожности.
- Выработайте собственные процедуры и правила для эксплуатации машины на склонах. Эти процедуры должны включать проверку всей площадки, чтобы определить, на каких холмах можно работать безопасно. При выполнении этого осмотра всегда руководствуйтесь здравым смыслом и правильно оценивайте ситуацию.
- Снижайте скорость и будьте предельно внимательны на склонах. На устойчивость машины может влиять состояние грунта.
- Старайтесь не начинать движение и не останавливаться на склонах. В случае потери

машиной сцепления с грунтом продолжайте медленно двигаться прямо вниз по склону.

- Старайтесь не поворачивать на склонах. Если необходимо повернуть, делайте это медленно, таким образом, чтобы тяжелый конец машины оставался выше по склону.
- Все перемещения на склонах должны быть плавными и выполняться на малой скорости. Не меняйте резко скорость или направление движения.
- Если у вас возникают трудности при работе на склоне, не эксплуатируйте на нем машину.
- Осмотрите участок на наличие ям, выбоин и бугров, так как на неровной поверхности машина может опрокинуться. Высокая трава может скрывать различные препятствия.
- Соблюдайте меры предосторожности при работе на влажной поверхности. Пониженное сцепление с грунтом может вызвать проскальзывание.
- Убедитесь, что грунт достаточно устойчив, чтобы выдержать вес машины.
- Соблюдайте меры предосторожности при эксплуатации машины вблизи следующих объектов:

- Обрывов
- Канав
- Насыпей
- Водоемов

В случае обрушения кромки в момент переезда через нее гусеницы машина может внезапно опрокинуться. Поддерживайте безопасную дистанцию между машиной и любой опасностью.

- Не устанавливайте и не снимайте навесное оборудование, когда машина стоит на склоне.
- Не паркуйте машину на стороне холма или на склоне.

## Правила техники безопасности при обращении с бурильным устройством

- При использовании бурильного устройства на колесных машинах не устанавливайте противовес на тяговый блок.
- Держитесь на расстоянии не менее 3 м от вращающихся частей, кроме случаев, когда

вы управляете направляющим инструментом штанги.

- Не надевайте свободную одежду или висячие ювелирные украшения во время работы или при техническом обслуживании бурильного устройства.
- При запуске штока и буровой насадки запрещается использовать какие-либо другие инструменты, помимо направляющей штока.
- Никогда не используйте болты или штифты вместо фиксатора с кнопкой.
- Навесным оборудованием должны управлять два человека: один управляет тяговым блоком, а второй направляет бурильное устройство с помощью направляющего инструмента.
- Всегда используйте направляющий инструмент для выравнивания бурильного устройства.
- Запрещается стоять над штоком, переступив через него, и располагаться на штоке при работающем двигателе.

## Техника безопасности при техническом обслуживании и хранении

- Регулярно проверяйте затяжку креплений, чтобы обеспечить безопасную работу машины.
- Прочтите в *Руководстве оператора* подробные указания, если вы помещаете навесное оборудование на длительное хранение.
- Поддерживайте в хорошем состоянии или заменяйте в случае необходимости таблички и инструкции по технике безопасности.

## Наклейки с правилами техники безопасности и инструкциями



Предупреждающие наклейки и инструкции по технике безопасности должны быть хорошо видны оператору и установлены во всех местах потенциальной опасности. При отсутствии или повреждении наклейки следует установить новую наклейку.

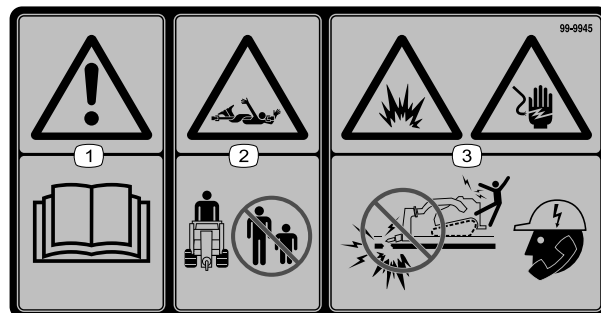

decal99-9945

99-9945

1. Осторожно! Прочтите *Руководство оператора*.
2. Опасность затягивания валом – не допускайте присутствия посторонних лиц рядом с машиной.
3. Опасность взрыва, опасность поражения электрическим током! Не используйте машину вблизи мест возможного расположения линий электропередач; позвоните в местную компанию по коммунальному обслуживанию.

▲ WARNING: Cancer and Reproductive Harm • [www.P65Warnings.ca.gov](http://www.P65Warnings.ca.gov)  
For more information, please visit [www.ttcocAProp65.com](http://www.ttcocAProp65.com)

133-8061

133-8061

decal133-8061

# Знакомство с изделием

## Технические характеристики

**Примечание:** Технические характеристики и конструкция могут быть изменены без уведомления.

Ширина	61 см
Длина	56 см
Высота	63,5 см
Масса	54 кг
Диаметр отверстия	От 3,2 до 8,9 см

Для поддержания оптимальных рабочих характеристик машины и регулярного прохождения сертификации безопасности всегда приобретайте только оригинальные запасные части и приспособления компании Toro. Использование запасных частей и приспособлений, изготовленных другими производителями, может быть опасным и привести к аннулированию гарантии на изделие.

# Эксплуатация

## Установка и снятие навесного оборудования

Порядок снятия и установки см. в *Руководстве оператора* для тягового блока.

**Внимание:** Перед установкой навесного оборудования расположите машину на ровной горизонтальной поверхности и убедитесь, что монтажные пластины очищены от грязи, а штифты свободно вращаются. Если вращение штифтов затруднено, смажьте их.

**Примечание:** Для подъема и перемещения навесного оборудования всегда используйте тяговый блок.

### **⚠ ПРЕДУПРЕЖДЕНИЕ**

Если быстроустанавливаемые штифты не полностью проходят сквозь установочную пластину навесного оборудования, навесное оборудование может сорваться с машины и раздавить вас или находящихся рядом людей.

Убедитесь, что быстроустанавливаемые штифты полностью вошли в установочную пластину навесного оборудования.

## ⚠ ПРЕДУПРЕЖДЕНИЕ

Гидравлическая жидкость, выброшенная под давлением, может проникнуть под кожу и нанести травму. Если жидкость оказалась впрыснута под кожу, она должна быть удалена хирургическим путем в течение нескольких часов квалифицированным врачом, специализирующимся на лечении данных видов травм, иначе может возникнуть гангрена.

- Перед подачей давления в гидравлическую систему убедитесь, что все гидравлические шланги и трубопроводы исправны, а все гидравлические соединения и штуцеры герметичны.
- Не приближайтесь к местам точечных утечек или штуцерам, из которых под высоким давлением выбрасывается гидравлическая жидкость.
- Для поиска гидравлических утечек используйте бумагу или картон, а не руки.

## ⚠ ПРЕДОСТЕРЕЖЕНИЕ

Гидравлические соединители, магистрали и клапаны, а также гидравлическая жидкость могут быть горячими. Прикосновение к горячим компонентам может стать причиной ожога.

- При отсоединении гидравлических соединителей используйте перчатки.
- Прежде чем прикасаться к гидравлическим компонентам, дайте машине остыть.
- Не прикасайтесь к разлитой гидравлической жидкости.

## Установка принадлежности

С данным навесным оборудованием можно использовать несколько различных штоков и буровых насадок. Обратитесь к официальному дилеру.

1. Припаркуйте машину на ровной горизонтальной поверхности, опустите кронштейны погрузчика и включите стояночный тормоз (если применимо).

2. Заглушите двигатель, извлеките ключ и дождитесь остановки всех движущихся частей.
3. Введите шестигранный вал штока, буровой насадки или расширителя в гнездо. Совместите отверстие в гнезде с фиксатором с кнопкой (Рисунок 3).



Рисунок 3

- |  |                       |
|--|-----------------------|
| 1. Вал вспомогательного приспособления | 3. Фиксатор с кнопкой |
| 2. Гнездо                              | 4. Отверстие          |

4. Нажмите кнопку фиксатора и вставьте вал в гнездо, пока соединитель не войдет в отверстие гнезда (Рисунок 3).
5. Повторите действия, указанные в пунктах 3 и 4.

## Демонтаж принадлежности

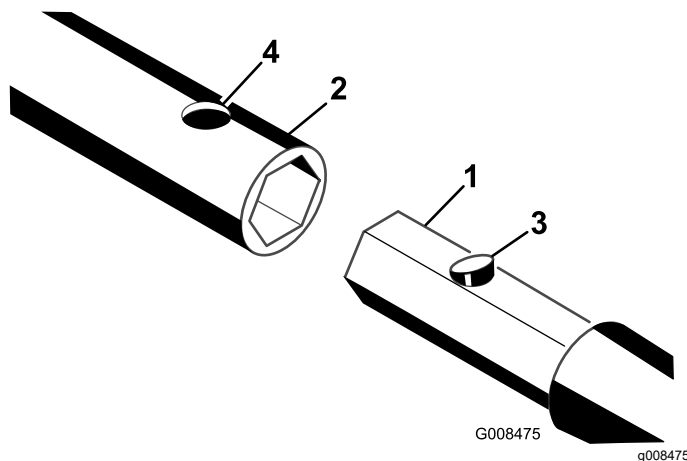
1. Припаркуйте машину на ровной горизонтальной поверхности, опустите кронштейны погрузчика и включите стояночный тормоз (если применимо).
2. Заглушите двигатель, извлеките ключ и дождитесь остановки всех движущихся частей.
3. Нажмите кнопку фиксатора, с помощью которого вал принадлежности крепится в гнезде, и извлеките принадлежность из гнезда.

# Использование бурильного устройства.

## Рытье траншей

Перед бурением под пешеходной или подъездной дорожкой необходимо выкопать входную и выходную траншеи с каждой стороны зоны бурения (Рисунок 4).

- Обе траншеи должны иметь ширину не менее 15 см и глубину не менее 46 см.
- Входная траншея должна иметь длину не менее 2,13 м и быть расположена перпендикулярно пешеходной или подъездной дорожке.
- Выходная траншея должна иметь длину не менее 0,91-1,8 м и быть расположена параллельно пешеходной или подъездной дорожке, по центру прямо напротив входной траншеи.



Рисунок 4

1. Входная траншея
2. Пешеходная дорожка
3. Выходная траншея

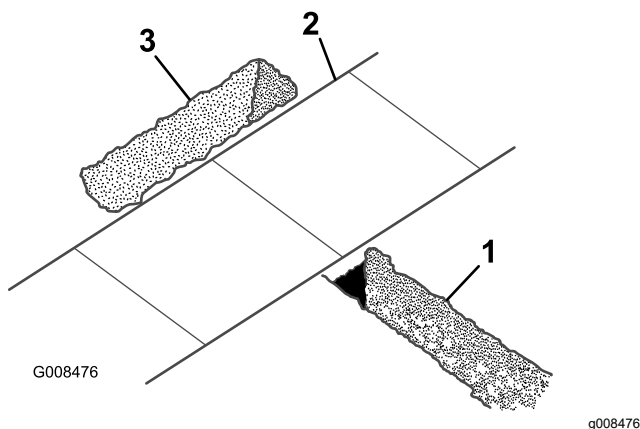

Рисунок 5

1. Пешеходная или подъездная дорожка
2. Входная траншея
3. Буровая насадка
4. Шток
5. Направляющая штока

5. В присутствии другого лица, стоящего с правой стороны траншеи и направляющего буровую насадку (Рисунок 5), оператор запускает двигатель, передвигает селекторный клапан насоса в положение SLOW (Медленно) (только для тяговых блоков серии 200 и 300), устанавливает дроссельную заслонку посередине между положениями SLOW (Медленно) и FAST (Быстро) и перемещает рычаг управления вспомогательной гидравликой назад для запуска вращения буровой насадки в прямом направлении.
6. Медленно переместите тяговый блок вперед, при этом другой человек с направляющим инструментом штока направляет буровую насадку в грунт (Рисунок 5).
7. Когда буровая насадка будет в грунте, переведите рычаг вспомогательной гидравлики в нейтральное положение.
8. Заглушите двигатель, извлеките ключ и дождитесь остановки всех движущихся частей.
9. Если шток не будет находиться в допустимых пределах угла наклона для выполняемой работы, запустите двигатель и отведите машину назад, чтобы извлечь буровую насадку из грунта, затем повторите действия, описанные в пунктах с 5 по 8, выполнив соответствующие регулировки для изменения угла наклона.
10. Демонтируйте направляющую штока.
11. Запустите двигатель и потяните рычаг вспомогательной гидравлики назад для запуска буровой насадки.

## Бурение отверстия

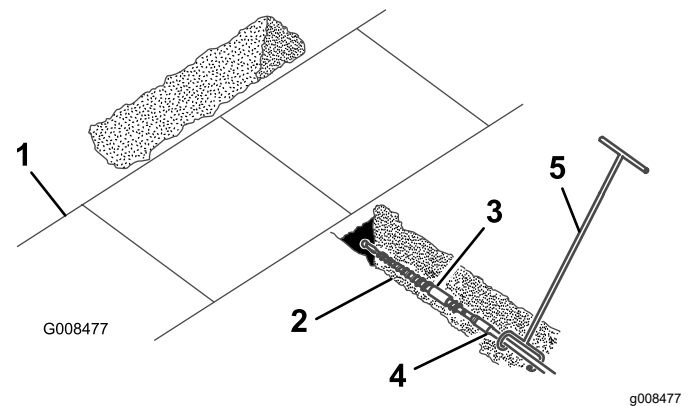
**Внимание:** Бурение должны осуществлять два человека. Не пытайтесь выполнить эту операцию самостоятельно.

1. Расположите тяговый блок с бурильной головкой в начале траншеи и опустите ее на соответствующую глубину.
2. Заглушите двигатель, извлеките ключ и дождитесь остановки всех движущихся частей.
3. Подсоедините шток и буровую насадку к бурильной головке.
4. Подсоедините направляющую штока к штоку непосредственно за буровой насадкой (Рисунок 5).



12. Медленно перемещайте тяговый блок вперед по мере заглубления буровой насадки в почву.

**Внимание:** Не перемещайте машину слишком быстро, прилагая слишком большое усилие для введения насадки в грунт. Дайте насадке войти в грунт с той скоростью, с которой она перемещается. Никогда не вводите в грунт или не выводите из грунта насадку с усилием, если бурильная головка не вращается.

13. Когда останется ввести во входную траншею около 15 см штока или когда буровая насадка полностью войдет и пробурит до дальней стороны выходной траншеи, остановите тяговый блок, переведите рычаг вспомогательной гидравлики в нейтральное положение, заглушите двигатель и извлеките ключ.

14. Если буровая насадка еще не вошла в выходную траншею, выполните следующие действия:

- A. Отсоедините шток от бурильной головки.
- B. Запустите двигатель и подайте машину назад, к концу входной траншеи.
- C. Заглушите двигатель, извлеките ключ и дождитесь остановки всех движущихся частей.
- D. Подсоедините еще один шток и повторите действия, описанные в пунктах с 11 по 14.

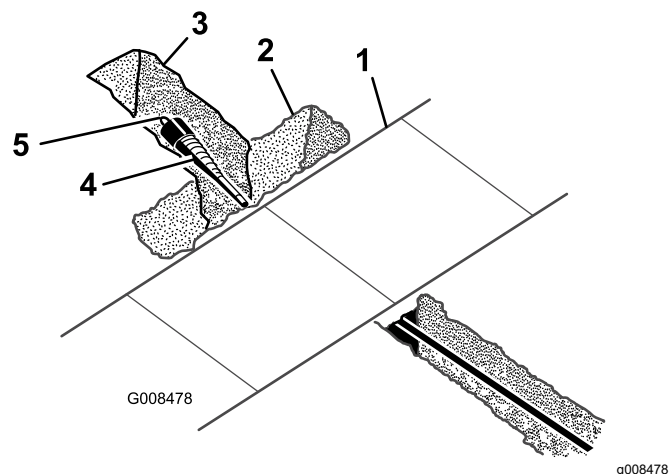

**Рисунок 6**

- 1. Пешеходная или подъездная дорожка
- 2. Выходная траншея
- 3. Зона вокруг насадки, с вынутым с помощью лопаты грунтом
- 4. Расширитель
- 5. Шарнир

2. Снимите буровую насадку и подсоедините расширитель (Рисунок 6).
3. Подсоедините трос или трубопровод, который будет прокладываться под землей, к шарниру в конце расширителя (Рисунок 6).
4. Запустите двигатель и потяните рычаг вспомогательной гидравлики назад для запуска расширителя.
5. Медленно перемещайте тяговый блок назад по мере заглубления расширителя в грунт.

**Внимание:** Не перемещайте машину слишком быстро, прилагая слишком большое усилие для введения расширителя в грунт. Дайте расширителю войти в грунт с той скоростью, с которой он перемещается. Никогда не вводите в грунт или не выводите из грунта расширитель с усилием, если бурильная головка не вращается.

## Расширение отверстия

1. Осторожно удалите лопатой грунт вокруг буровой насадки, освободив ее от почвы, чтобы ее можно было снять (Рисунок 6).

6. Когда муфта штока будет находиться на расстоянии около 15 см от грунта во входной траншее или когда расширитель полностью выйдет во входную траншею и вытянет за собой наружу 15 см кабеля или трубы, остановите тяговый блок, переведите рычаг вспомогательной гидравлики в нейтральное положение, заглушите двигатель и извлеките ключ.
7. Если расширитель еще не вошел в выходную траншею, выполните следующие действия:
- A. Отсоедините шток от бурильной головки, шток все еще находится в грунте.

- B. Запустите двигатель и переместите машину к передней кромке входной траншеи.
  - C. Заглушите двигатель, извлеките ключ и дождитесь остановки всех движущихся частей.
  - D. Прикрепите приводную головку к валу штока, находящемуся в грунте.
  - E. Повторите действия, указанные в пунктах с 4 по 7.
8. Когда расширитель и кабель/трубопровод будут находиться во входной траншее, отсоедините кабель или трубопровод от расширителя.

## Положение транспортировки

При транспортировке навесного оборудования приподнимите рычаги погрузчика – не более чем на 15 см над землей. Наклоните навесное оборудование так, чтобы плита навесного оборудования была расположена вертикально.



Рисунок 7

g257693

- 1. Не более чем 15 см над землей
- 2. Плита навесного оборудования расположена вертикально.

## Хранение

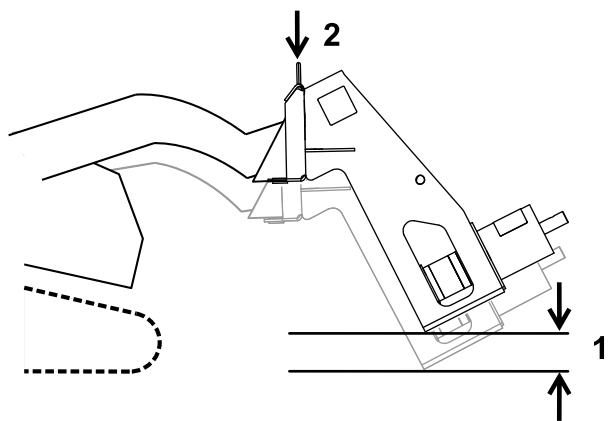
1. Перед длительным хранением промойте навесное оборудование мягким моющим средством с водой, чтобы удалить грязь и копоть.
2. Проверьте состояние зубьев. Переверните или замените все изношенные или поврежденные зубья.
3. Проверьте и затяните все крепежные детали. Произведите ремонт или замену всех поврежденных или изношенных деталей.
4. Для предотвращения загрязнения гидравлической системы убедитесь, что все гидравлические муфты соединены друг с другом.
5. Подкрасьте все поцарапанные или оголенные металлические поверхности. Краску можно приобрести в сервисном центре официального дилера.
6. Храните навесное оборудование в чистом, сухом гараже или складском помещении. Накройте оборудование для его защиты и сохранения в чистоте.

# Поиск и устранение неисправностей

Проблема	Возможная причина	Корректирующие действия
Бурильная головка не вращается.	<ol style="list-style-type: none"><li>1. Гидравлическая муфта не полностью соединена.</li><li>2. Гидравлическая муфта повреждена.</li><li>3. Закупоривание гидравлического шланга.</li><li>4. Гидравлический шланг перекручен.</li><li>5. Вспомогательный клапан на тяговом блоке не открывается.</li><li>6. Гидравлический двигатель поврежден или изношен.</li></ol>	<ol style="list-style-type: none"><li>1. Проверьте и затяните все соединительные муфты.</li><li>2. Проверьте соединительные муфты и замените их в случае повреждения.</li><li>3. Найдите и удалите загрязнения.</li><li>4. Замените перекрученный шланг.</li><li>5. Отремонтируйте клапан.</li><li>6. Замените или отремонтируйте гидравлический двигатель.</li></ol>

# Заявление об учете технических условий

Компания Toro, расположенная по следующему адресу: 8111 Lyndale Avenue South, Bloomington, MN, USA, заявляет, что нижеуказанный блок (блоки) соответствует перечисленным директивам, при условии их установки согласно прилагаемым к определенным моделям Toro инструкциям, как указано в соответствующей Декларации соответствия.

Номер модели	Заводской номер	Описание изделия	Описание счета-фактуры	Общее описание	Директива
22420	404320000 и до	Комплект навесной бурильной головки	BORE DRIVE HEAD ATTACHMENT CE	Малогобаритный коммунальный погрузчик	2006/42/ЕС

Необходимая техническая документация составлена в соответствии с требованиями части В приложения VII Директивы 2006/42/ЕС.

В случае поступления запроса от органов государственной власти мы обязуемся передать соответствующую информацию по компонентам частично укомплектованных/собранных автомобилей. Метод передачи информации – электронным сообщением.

Данный механизм подлежит вводу в эксплуатацию только после встраивания в утвержденные модели Toro, на основе Декларации соответствия требованиям и согласно всем инструкциям, в результате чего этот механизм может считаться отвечающим всем соответствующими Директивам.

Сертифицировано:



Chad Moe  
Ведущий технический руководитель  
8111 Lyndale Ave. South  
Bloomington, MN 55420, USA  
Октябрь 17, 2022

Официальный представитель:

Marcel Dutrieux  
Manager European Product Integrity  
Toro Europe NV  
Nijverheidsstraat 5  
2260 Oevel  
Belgium

# UK Declaration of Incorporation

Компания Toro, расположенная по следующему адресу: 8111 Lyndale Avenue South, Bloomington, MN, USA, заявляет, что нижеуказанный блок (блоки) соответствует перечисленным директивам, при условии их установки согласно прилагаемым к определенным моделям Toro инструкциям, как указано в соответствующей Декларации соответствия.

Номер модели	Заводской номер	Описание изделия	Описание счета-фактуры	Общее описание	Директива
22420	404320000 и до	Комплект навесной бурильной головки	BORE DRIVE HEAD ATTACHMENT CE	Малогабаритный коммунальный погрузчик	Законодательный акт 2008 года № 1597

Необходимая техническая документация составлена в соответствии с требованиями Приложения 10 Законодательного акта 2008 года № 1597.

В случае поступления запроса от органов государственной власти мы обязуемся передать соответствующую информацию по компонентам частично укомплектованных/собранных автомобилей. Метод передачи информации – электронным сообщением.

Данный механизм подлежит вводу в эксплуатацию только после встраивания в утвержденные модели Toro, на основе Декларации соответствия требованиям и согласно всем инструкциям, в результате чего этот механизм может считаться отвечающим всем соответствующими Директивам.

This declaration has been issued under the sole responsibility of the manufacturer.  
The object of the declaration is in conformity with relevant UK legislation.



Chad Moe  
Ведущий технический руководитель  
8111 Lyndale Ave. South  
Bloomington, MN 55420, USA  
Октябрь 17, 2022

Официальный представитель:

Marcel Dutrieux  
Manager European Product Integrity  
Toro U.K. Limited  
Spellbrook Lane West  
Bishop's Stortford  
CM23 4BU  
United Kingdom

## **Уведомление о правилах соблюдения конфиденциальности для Европы**

Информация, которую собирает компания Togo Warranty Company (Togo), обеспечивает конфиденциальность ваших данных. Чтобы обработать вашу заявку на гарантийный ремонт и связаться с вами в случае отзыва изделий, мы просим вас предоставить нам некоторую личную информацию – непосредственно в нашу компанию или через ваше местное отделение или дилера компании Togo.

Гарантийная система Togo размещена на серверах, находящихся на территории Соединенных Штатов, где закон о соблюдении конфиденциальности может не гарантировать защиту такого уровня, который обеспечивается в вашей стране.

**ПРЕДОСТАВЛЯЯ НАМ СВОЮ ЛИЧНУЮ ИНФОРМАЦИЮ, ВЫ СОГЛАШАЕТЕСЬ НА ЕЕ ОБРАБОТКУ В СООТВЕТСТВИИ С ОПИСАНИЕМ В НАСТОЯЩЕМ УВЕДОМЛЕНИИ О СОБЛЮДЕНИИ КОНФИДЕНЦИАЛЬНОСТИ.**

Способ использования информации компанией Togo.

Компания Togo может использовать вашу личную информацию для обработки гарантийных заявок и для связи с вами в случае отзыва изделия или для каких-либо иных целей, о которых мы вам сообщим. Компания Togo может предоставлять вашу информацию в свои филиалы, дилерам или другим деловым партнерам в связи с любыми из указанных видов деятельности. Мы не будем продавать вашу личную информацию сторонним компаниям. Мы оставляем за собой право раскрыть личную информацию, чтобы выполнить требования применимых законов и по запросу соответствующих органов власти, с целью обеспечения правильной работы наших систем или для нашей собственной защиты или защиты пользователей.

Хранение вашей личной информации

Мы будем хранить вашу личную информацию, пока она будет нужна нам для осуществления целей, для которых она была первоначально собрана или для других законных целей (например, соблюдение установленных норм) или в соответствии с положениями применяемого закона.

Обязательство компании Togo по обеспечению безопасности вашей личной информации

Мы принимаем все необходимые меры для защиты вашей личной информации. Мы также делаем все возможное для поддержания точности и актуального состояния личной информации.

Доступ и исправление вашей личной информации

Если вы захотите просмотреть или исправить свою личную информацию, просим связаться с нами по электронной почте [legal@togo.com](mailto:legal@togo.com).

## **Закон о защите прав потребителей Австралии**

Клиенты в Австралии могут найти информацию, относящуюся к Закону о защите прав потребителей Австралии, внутри упаковки или у своего местного дилера компании Togo.

# Предупреждение согласно Prop. 65 (Положению 65) штата Калифорния

## В чем заключается это предупреждение?

Возможно, вы увидите в продаже изделие, на котором имеется предупреждающая наклейка, аналогичная следующей:



**ПРЕДУПРЕЖДЕНИЕ!** Риск возникновения онкологических заболеваний или нарушений репродуктивной функции – [www.p65Warnings.ca.gov](http://www.p65Warnings.ca.gov).

## Что такое Prop 65 (Положение 65)?

Prop 65 действует в отношении всех компаний, осуществляющих свою деятельность в штате Калифорния, продающих изделия в штате Калифорния или изготавливающих изделия, которые могут продаваться или ввозиться на территорию штата Калифорния. Согласно этому законопроекту губернатор штата Калифорния должен составлять и публиковать список химических веществ, которые считаются канцерогенными, вызывающими врожденные пороки и оказывающими иное вредное воздействие на репродуктивную функцию человека. Этот ежегодно обновляемый список включает сотни химических веществ, присутствующих во многих изделиях повседневного использования. Цель Prop 65 — информирование общественности о возможном воздействии этих химических веществ на организм человека.

Prop 65 не запрещает продажу изделий, содержащих эти химические вещества, но требует наличия предупредительных сообщений на всех изделиях, упаковке изделий и в соответствующей сопроводительной документации. Более того, предупреждение Prop 65 не означает, что какое-либо изделие нарушает какие-либо стандарты или требования техники безопасности. Фактически правительство штата Калифорния пояснило, что предупреждение Prop 65 не следует рассматривать как регулятивное решение относительно признания изделия «безопасным» или «небезопасным». Большинство таких химических веществ применяется в товарах повседневного использования в течение многих лет без какого-либо вреда, подтвержденного документально. Для получения дополнительной информации посетите веб-сайт <https://oag.ca.gov/prop65/faqs-view-all>.

Предупреждение Prop 65 означает, что компания либо (1) провела оценку воздействия на организм человека и сделала заключение, что оно превышает уровень, соответствующий «отсутствию значимого риска»; либо (2) приняла решение предоставить предупреждение на основании имеющейся у компании информации о наличии в составе изделия химического вещества, входящего в указанный список без оценки риска воздействия.

## Применяется ли данный закон где-либо еще?

Предупреждения Prop 65 являются обязательными только согласно законодательству штата Калифорния. Эти предупреждения можно увидеть на территории штата Калифорния в самых разнообразных местах, включая, помимо прочего, рестораны, продовольственные магазины, отели, школы и больницы, а также присутствуют на широком ассортименте изделий. Кроме того, некоторые розничные продавцы в интернете или через почтовые заказы указывают предупреждения Prop 65 на своих веб-сайтах или в каталогах.

## Как предупреждения штата Калифорния соотносятся с федеральными нормативами?

Стандарты, Prop 65 часто бывают более строгими, чем федеральные или международные стандарты. Существует множество веществ, для которых требуется наличие предупреждения Prop 65 при уровнях их содержания значительно более низких, чем значения пределов воздействия, допускаемые федеральными нормативами. Например, согласно Prop 65, основанием для нанесения на изделие предупреждения является поступление в организм 0,5 мкг/г свинца в сутки, что значительно ниже уровня ограничений, устанавливаемых федеральными и международными стандартами.

## Почему не на всех аналогичных изделиях имеются подобные предупреждающие сообщения?

- Для изделий, продаваемых в штате Калифорния, требуются этикетки согласно Prop 65, а для аналогичных изделий, продаваемых за пределами указанного штата, такие этикетки не требуются.
- К компании, вовлеченной в судебное разбирательство по Prop 65 для достижения соглашения может быть предъявлено требование указывать на своих изделиях предупреждения Prop 65, однако в отношении других компаний, производящих подобные изделия, такие требования могут не выдвигаться.
- Применение Prop 65 не является последовательным.
- Компании могут принять решение не указывать такие предупреждения в силу их заключения, что они не обязаны делать это согласно Prop 65. Отсутствие предупреждений на изделии не означает, что это изделие не содержит приведенные в списке химические вещества, имеющие аналогичные уровни концентрации.

## Почему компания Того указывает это предупреждение?

Компания Того решила предоставить своим потребителям как можно больше информации, чтобы они смогли принять обоснованные решения относительно изделий, которые они приобретают и используют. Того предоставляет предупреждения в некоторых случаях, основываясь на имеющейся у нее информации о наличии одного или нескольких указанных в списке химических веществ, не оценивая риска их воздействия, так как не для всех указанных в списке химикатов имеются требования в отношении предельно допустимых уровней воздействия. В то время как риск воздействия на организм веществ, содержащихся в изделиях Того, может быть пренебрежимо малым или попадать в диапазон «отсутствия значимого риска», компания Того, действуя из принципа «перестраховки», решила указать предупреждения Prop 65. Более того, если бы компания Того не предоставила эти предупреждения, ее могли бы преследовать в судебном порядке органами власти штата Калифорния или частные лица, стремящиеся к исполнению силой закона положения Prop 65, что могло бы привести к существенным штрафам.



**Count on it.**