



- EN** Flex-Force Power System™ 60V MAX Axial Blower
51825T
- DE** Flex-Force Power System™ 60V MAX Axial-Laubbläser
51825T
- ES** Flex-Force Power System™ – Soplador axial 60 V MAX
51825T
- FR** Souffleur axial Flex-Force Power System™ 60 V MAX
51825T
- IT** Soffiatore assiale Flex-Force Power System™ 60 V
MAX
51825T
- NL** Flex-Force Power System™ 60 V MAX Axiale
bladblazer
51825T
- NO** Flex-Force Power System™ - aksialblåser, maks. 60 V
51825T
- PL** Dmuchawa osiowa Flex-Force Power System™ 60V
MAX
51825T
- SV** Flex-Force Power System™ 60 V MAX axialblåsmaskin
51825T





Count on it.

Operator's Manual

**Flex-Force Power System™ 60V
MAX Axial Blower**

Model No. 51825T—Serial No. 323000001 and Up

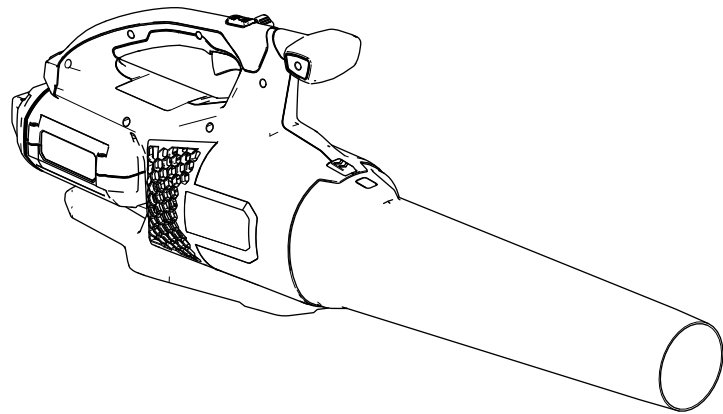



For assistance, please see www.Toro.com/support for instructional videos or contact your Authorized Service Dealer before returning this product.

Whenever you need service, genuine Toro parts, or additional information, contact an Authorized Service Dealer or Toro Customer Service and have the model and serial numbers of your product ready. **Figure 1** identifies the location of the model and serial numbers on the product. Write the numbers in the space provided.

Important: With your mobile device, you can scan the QR code (if equipped) on the serial number plate to access warranty, parts, and other product information.

Introduction

This blower is intended to be used by residential homeowners to move leaf-like debris as needed outdoors. It is designed to use Toro 60V lithium-ion battery packs. These battery packs are designed to be charged only by Toro 60V lithium-ion battery chargers. Using these products for purposes other than their intended use could prove dangerous to you and bystanders.

Model 51825T does not include a battery or a charger.

Read this information carefully to learn how to operate and maintain your product properly and to avoid injury and product damage. You are responsible for operating the product properly and safely.

Visit www.Toro.com for more information, including safety tips, training materials, accessory information, help finding a dealer, or to register your product.

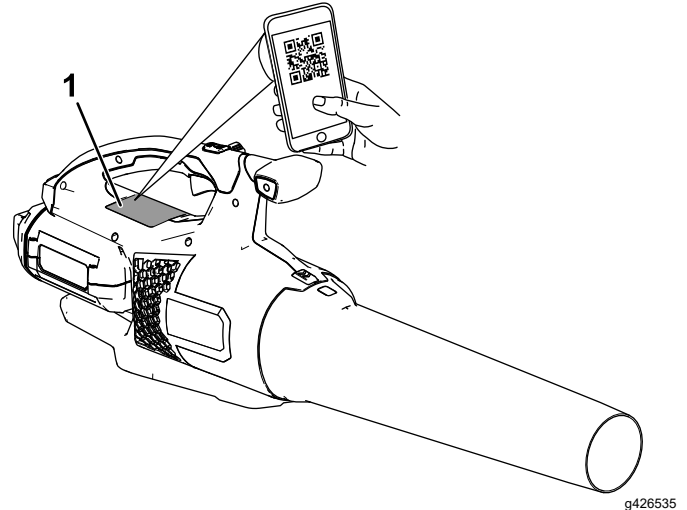

Figure 1

1. Model and serial number location.

<p>Model No. _____</p> <p>Serial No. _____</p>
--

Safety-Alert Symbol

The safety-alert symbol (Figure 2) shown in this manual and on the machine identifies important safety messages that you must follow to prevent accidents.



Figure 2
Safety-alert symbol

g000502

The safety-alert symbol appears above information that alerts you to unsafe actions or situations and is followed by the word **DANGER**, **WARNING**, or **CAUTION**.

DANGER indicates an imminently hazardous situation which, if not avoided, **will** result in death or serious injury.

WARNING indicates a potentially hazardous situation which, if not avoided, **could** result in death or serious injury.

CAUTION indicates a potentially hazardous situation which, if not avoided, **may** result in minor or moderate injury.

This manual uses two other words to highlight information. **Important** calls attention to special mechanical information and **Note** emphasizes general information worthy of special attention.

Safety

IMPORTANT SAFETY INSTRUCTIONS

⚠ WARNING

When using electric gardening tools, always read and follow basic safety warnings and instructions to reduce the risk of fire, electric shock, and personal injury, including the following:

Read All Instructions

I. Training

1. The operator of the tool is responsible for any accidents or hazards occurring to others or their property.
2. Do not allow children to use or play with the tool, battery pack, or the battery charger; local regulations may restrict the age of the operator.
3. Do not allow children or untrained people to operate or service this device. Allow only people who are responsible, trained, familiar with the instructions, and physically capable to operate or service the device.
4. Before using the tool, battery pack, and battery charger, read all the instructions and cautionary markings on these products.
5. Become familiar with the controls and proper use of the tool, battery pack, and battery charger.

II. Preparation

1. Keep bystanders and children away from the operating area.
2. Use only the battery pack specified by Toro. Using other accessories and attachments may increase the risk of injury and fire.
3. Plugging the battery charger into an outlet that is not 100 to 240 V can cause a fire or electric shock. Do not plug the battery charger into an outlet other than 100 to 240 V. For a different style of connection, use an attachment plug adapter of the proper configuration for the power outlet if needed.
4. Do not use a damaged or modified battery pack or battery charger, which may exhibit unpredictable behavior that results in fire, explosion, or risk of injury.
5. If the supply cord to the battery charger is damaged, contact an Authorized Service Dealer to replace it.

6. Charge the battery pack with only the battery charger specified by Toro. A charger suitable for one type of battery pack may create a risk of fire when used with another battery pack.
7. Charge the battery pack in a well-ventilated area only.
8. Follow all charging instructions and do not charge the battery pack outside of the temperature range specified in the instructions. Otherwise, you may damage the battery pack and increase the risk of fire.
9. Do not operate the tool without all guards and other safety protective devices in place and functioning properly on the tool.
10. Dress properly—Wear appropriate clothing, including eye protection; long pants; substantial, slip-resistant footwear; and hearing protection. Tie back long hair and do not wear loose clothing or loose jewelry that can get caught in moving parts. Wear a dust mask in dusty operating conditions.

III. Operation

1. Avoid dangerous environments—Do not use the tool in rain or in damp or wet locations.
2. Use the proper tool for your application—Using the tool for purposes other than its intended use could prove dangerous to you and bystanders.
3. Prevent unintentional starting—Ensure that the switch is in the OFF position before connecting to the battery pack and handling the tool. Do not carry the tool with your finger on the switch or energize the tool with the switch in the ON position.
4. Operate the tool only in daylight or good artificial light.
5. Remove the battery pack from the tool before adjusting it or changing accessories.
6. Keep your hands and feet away from the opening and all moving parts.
7. Stop the tool, remove the battery pack from the tool, and wait for all movement to stop before adjusting, servicing, cleaning, or storing the tool.
8. Remove the battery pack from the tool whenever you leave it unattended.
9. Do not force the tool—Allow the tool to do the job better and safer at the rate for which it was designed.
10. Do not overreach—Keep proper footing and balance at all times, especially on slopes. Walk, never run with the tool.
11. Stay alert—Watch what you are doing and use common sense when operating the tool. Do not

use the tool while ill, tired, or under the influence of alcohol or drugs.

12. Ensure that the ventilation openings are kept clear of debris.
13. Do not insert any object into the opening or use the tool with a blocked opening. Keep the opening free from dust, lint, hair, or anything else that could reduce the air flow.
14. Use extra care when using the tool to clean stairways.
15. Under abusive conditions, the battery pack may eject liquid; avoid contact. If you accidentally come into contact with the liquid, flush with water. If the liquid contacts your eyes, seek medical help. Liquid ejected from the battery pack may cause irritation or burns.
16. Do not expose a battery pack or tool to fire or excessive temperature. Exposure to fire or temperature above 130°C (265°F) may cause explosion.
17. CAUTION—A mistreated battery pack may present a risk of fire, explosion, or chemical burn.
 - Do not disassemble the battery pack.
 - Replace the battery pack with a genuine Toro battery pack only; using another type of battery pack may cause a fire or risk of injury.
 - Keep battery packs out of the reach of children and in the original packaging until you are ready to use them.

IV. Maintenance and Storage

1. Maintain the tool with care—Keep it clean and in good repair for best performance and to reduce the risk of injury. Follow the instructions for lubricating and changing accessories. Keep handles dry, clean, and free from oil and grease.
2. When the battery pack is not in use, keep it away from metal objects such as paper clips, coins, keys, nails, and screws that can make a connection from one terminal to another. Shorting the battery terminals may cause burns or a fire.
3. Keep your hands and feet away from moving parts.
4. Stop the tool, remove the battery pack from the tool, and wait for all movement to stop before adjusting, servicing, cleaning, or storing the tool.
5. Check the tool for damaged parts—If there are damaged guards or other parts, determine whether it will operate properly. Check for misaligned and binding moving parts, broken parts, mounting, and any other condition that

may affect its operation. Unless indicated in the instructions, have an Authorized Service Dealer repair or replace a damaged guard or part.

6. Keep all fasteners on the tool tight.
7. Do not attempt to service or repair the tool, battery pack, or battery charger except as indicated in the instructions. Have an Authorized Service Dealer perform service using identical replacement parts to ensure that the product is safely maintained.
8. Store an idle tool indoors in a place that is dry, secure, and out of the reach of children.

SAVE THESE INSTRUCTIONS

Safety and Instructional Decals



Safety decals and instructions are easily visible to the operator and are located near any area of potential danger. Replace any decal that is damaged or missing.



decal140-8498

140-8498

1. Warning—read the *Operator's Manual*; stay away from moving parts; keep all guards and shields in place; wear hearing protection; wear eye protection; do not expose to rain.
2. Warning—keep bystanders away from the machine in all directions.
3. Thrown object hazard—keep bystanders away.
4. Do not discard.

Setup

Assembling the Blower

Slide the blower tube onto the blower housing. You may need to press down on the tube latch for the blower tube to lock into place (Figure 3).

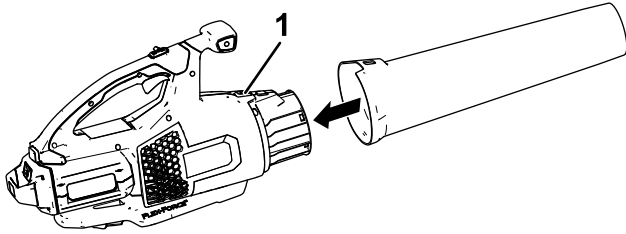

g273147

Figure 3

1. Tube latch
-

Product Overview

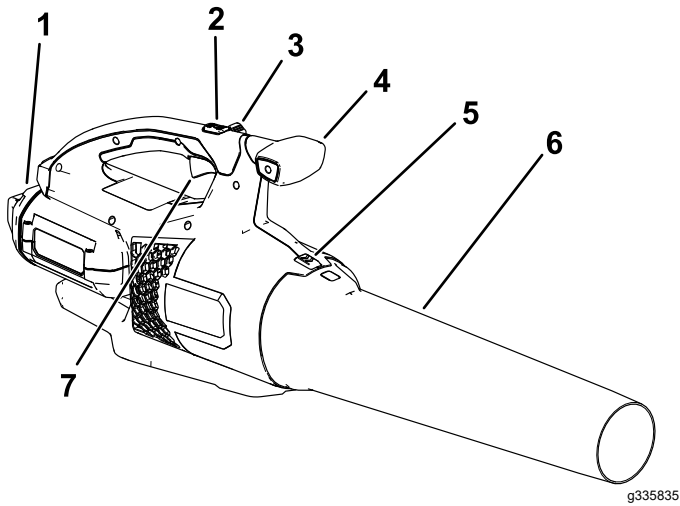

Figure 4

- | | |
|-------------------------------|---------------------------|
| 1. Battery and battery cavity | 5. Blower tube latch |
| 2. Turbo boost button | 6. Blower tube |
| 3. Speed lock | 7. Variable-speed trigger |
| 4. Handle knob | |

Specifications

Model	51825T
Rated Voltage	60V DC maximum, 54 VDC nominal usage
Charger Type	Toro 60V lithium-ion chargers
Battery Type	Toro 60V lithium-ion batteries

Appropriate Temperature Ranges

Charge/ store the battery pack at	5°C (41°F) to 40°C (104°F)*
Use the battery pack at	-30°C (-22°F) to 49°C (120°F)
Use the blower at	0°C (32°F) to 49°C (120°F)

*Charging time will increase if you do not charge the battery within this range.

Store the tool, battery pack, and battery charger in an enclosed clean, dry area.

Attachments/Accessories

A selection of Toro approved attachments and accessories is available for use with the machine to enhance and expand its capabilities. Contact your Authorized Service Dealer or authorized Toro distributor or go to www.Toro.com for a list of all approved attachments and accessories.

To ensure optimum performance and continued safety certification of the machine, use only genuine Toro replacement parts and accessories. Replacement parts and accessories made by other manufacturers could be dangerous.

Operation

⚠ WARNING

The blower can throw debris, possibly causing serious personal injury to you or bystanders.

- Do not blow hard objects, such as nails or bolts.
- Do not operate the blower near bystanders or pets.
- Be careful of blowing direction (i.e., blow away from bystanders, windows, automobiles, etc.). Only use as much speed as required.
- Use extra care when cleaning debris from stairs or other tight areas.

Starting the Blower

Important: Use the battery pack only in temperatures that are within the appropriate range; refer to [Specifications \(page 7\)](#).

1. Make sure that the vents on the blower are clear of any dust and debris.
2. Align the cavity on the battery pack with the tongue in the handle housing ([Figure 5](#)).
3. Grasp the handle, and push the battery pack into the handle until the latch locks into place ([Figure 5](#)).

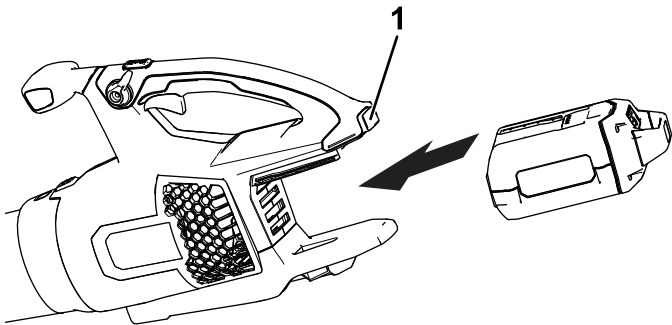

Figure 5

g273146

1. Battery latch

4. To start the blower, squeeze the variable-speed trigger ([Figure 6](#)).

Note: Engage the speed lock to keep the machine on without pressing the variable-speed trigger ([Figure 6](#)).

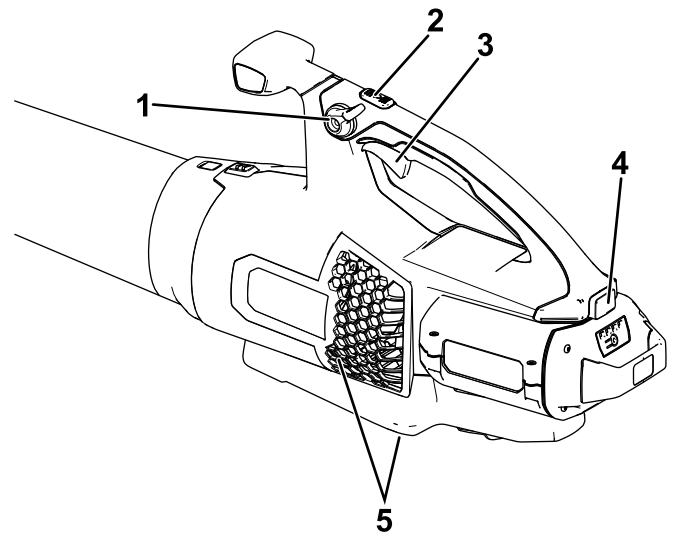

Figure 6

g267241

1. Speed lock
2. Turbo boost button
3. Variable-speed trigger
4. Battery latch
5. Blower venting areas

Adjusting the Air Speed of the Blower

To achieve maximum performance (air speed), fully depress the variable-speed trigger, then press and hold the turbo boost button for the desired amount of time ([Figure 6](#)).

To adjust the air speed as you blow, use the variable-speed trigger ([Figure 6](#)).

To maintain the current air speed, engage the speed lock ([Figure 6](#)).

Shutting Off the Blower

To shut off the blower, disengage the speed lock (if in use) and release the variable-speed trigger ([Figure 6](#)).

Important: After stopping the blower, do not leave the speed lock engaged with the battery pack in the blower.

Whenever you are not using the blower or are transporting the blower to or from the work area, remove the battery pack.

Removing the Blower Tube

Press down on the tab latch to separate the blower tube from the blower (Figure 7).

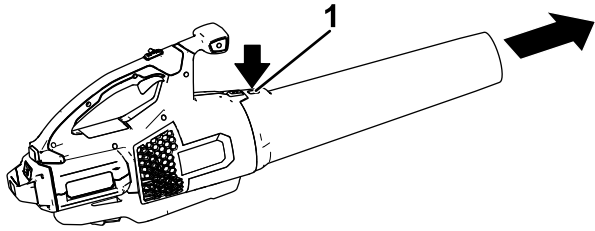

Figure 7

g273159

1. Tube latch

Removing the Battery from the Blower

Press the battery latch to release the battery pack and slide the battery pack out of the blower (Figure 8).

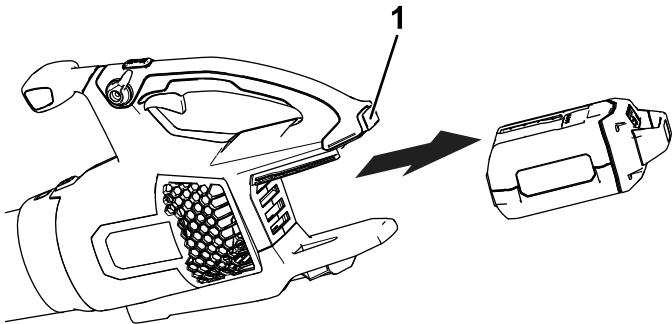

Figure 8

g267488

1. Battery latch

Storage

Important: Store the tool, battery pack, and charger only in temperatures that are within the appropriate range; refer to [Specifications \(page 7\)](#).

Important: If you are storing the battery pack for the off-season, remove the battery pack from the tool and charge the battery pack until 2 or 3 LED indicators turn green on the battery. Do not store a fully charged or fully depleted battery. When you are ready to use the tool again, charge the battery pack until the left indicator light turns green on the charger or all 4 LED indicators turn green on the battery.

- Disconnect the product from the power supply (i.e., remove the plug from the power supply or the battery pack) and check for damage after use.
- Do not store the tool with the battery pack installed.
- Clean all foreign material from the product.
- When not in use, store the tool, battery pack, and battery charger out of the reach of children.
- Keep the tool, battery pack, and battery charger away from corrosive agents, such as garden chemicals and de-icing salts.
- To reduce the risk of serious personal injury, do not store the battery pack outside or in vehicles.
- Store the tool, battery pack, and battery charger in an enclosed clean, dry area.

Troubleshooting

Perform only the steps described in these instructions. All further inspection, maintenance, and repair work must be performed by an authorized service center or a similarly qualified specialist if you cannot solve the problem yourself.

Always remove the battery from the tool when troubleshooting, inspecting, maintaining, or cleaning the tool.

Problem	Possible Cause	Corrective Action
The tool does not start.	<ol style="list-style-type: none"> 1. The battery is not fully installed in the tool. 2. The battery pack is not charged. 3. The battery pack is damaged. 4. There is another electrical problem with the tool. 	<ol style="list-style-type: none"> 1. Remove and then replace the battery into the tool, making sure that it is fully installed and latched. 2. Remove the battery pack from the tool and charge it. 3. Replace the battery pack. 4. Contact an Authorized Service Dealer.
The tool does not reach full power.	<ol style="list-style-type: none"> 1. The battery pack charge capacity is too low. 2. The air vents are blocked. 	<ol style="list-style-type: none"> 1. Remove the battery pack from the tool and fully charge the battery pack. 2. Clean the air vents.
The tool does not run or does not run continuously.	<ol style="list-style-type: none"> 1. There is moisture on the leads of the battery pack. 2. The battery is not fully installed in the tool. 3. The battery pack is low on charge. 	<ol style="list-style-type: none"> 1. Allow the battery pack to dry or wipe it dry. 2. Remove and then replace the battery in the tool, ensuring that it is fully installed and latched. 3. Charge the battery pack.
The speed lock does not hold when engaged.	<ol style="list-style-type: none"> 1. The speed lock screw is loose. 	<ol style="list-style-type: none"> 1. Tighten the speed lock screw by turning the speed lock screw $\frac{1}{4}$ turn. If the speed lock still does not hold when engaged, turn the speed lock screw an additional $\frac{1}{4}$ turn.

Notes:

EEA/UK Privacy Notice

Toro's Use of Your Personal Information

The Toro Company ("Toro") respects your privacy. When you purchase our products, we may collect certain personal information about you, either directly from you or through your local Toro company or dealer. Toro uses this information to fulfil contractual obligations - such as to register your warranty, process your warranty claim or to contact you in the event of a product recall - and for legitimate business purposes - such as to gauge customer satisfaction, improve our products or provide you with product information which may be of interest. Toro may share your information with our subsidiaries, affiliates, dealers or other business partners in connection these activities. We may also disclose personal information when required by law or in connection with the sale, purchase or merger of a business. We will never sell your personal information to any other company for marketing purposes.

Retention of your Personal Information

Toro will keep your personal information as long as it is relevant for the above purposes and in accordance with legal requirements. For more information about applicable retention periods please contact legal@toro.com.

Toro's Commitment to Security

Your personal information may be processed in the US or another country which may have less strict data protection laws than your country of residence. Whenever we transfer your information outside of your country of residence, we will take legally required steps to ensure that appropriate safeguards are in place to protect your information and to make sure it is treated securely.

Access and Correction

You may have the right to correct or review your personal data, or object to or restrict the processing of your data. To do so, please contact us by email at legal@toro.com. If you have concerns about the way in which Toro has handled your information, we encourage you to raise this directly with us. Please note that European residents have the right to complain to your Data Protection Authority.



Count on it.

Bedienungsanleitung

Flex-Force Power System™ 60V MAX Axial-Laubbläser

Modellnr. 51825T—Seriennr. 323000001 und höher

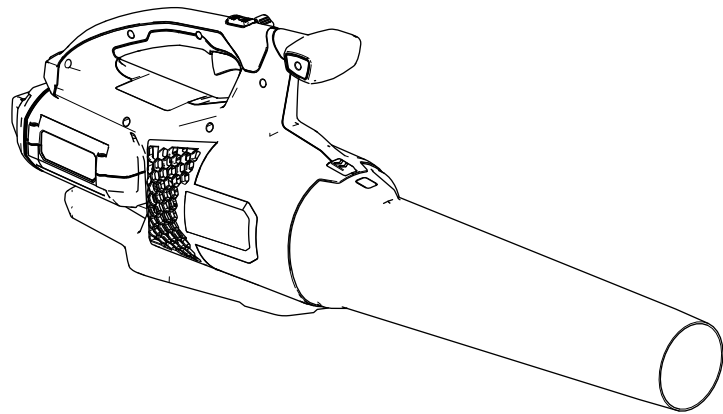

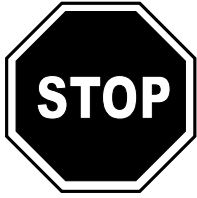

Wenn Sie Unterstützung benötigen, sehen Sie sich erst die Anleitungsvideos auf www.Toro.com/support an oder wenden Sie sich an Ihren offiziellen Service-Vertragshändler, bevor Sie das Produkt zurückgeben.

Wenden Sie sich an Ihren Toro-Vertragshändler oder Kundendienst, wenn Sie eine Serviceleistung, Originalersatzteile von Toro oder zusätzliche Informationen benötigen. Halten Sie hierfür die Modell- und Seriennummern Ihres Produkts griffbereit. **Bild 1** zeigt die Position der Modell- und Seriennummern am Produkt. Tragen Sie hier die Modell- und Seriennummern des Geräts ein.

Wichtig: Scannen Sie mit Ihrem Mobilgerät den QR-Code (falls vorhanden) auf dem Typenschild, um auf Garantie-, Ersatzteil- oder andere Produktinformationen zuzugreifen.

Einführung

Dieser Laubbläser sollte von Privatleuten bei Bedarf für das Entfernen von Laub im Außenbereich verwendet werden. Sie ist für die Verwendung mit Toro 60V Lithium-Ionen-Akkus ausgelegt. Diese Akkus sind nur für das Aufladen durch Toro 60V Lithium-Ionen-Ladegeräte vorgesehen. Der zweckfremde Einsatz dieser Produkte kann für Sie und Unbeteiligte gefährlich sein.

Modell 51825T enthält keinen Akku und kein Ladegerät.

Lesen Sie diese Informationen sorgfältig durch, um sich mit dem ordnungsgemäßen Einsatz und der Wartung des Produkts vertraut zu machen und Verletzungen und eine Beschädigung des Produkts zu vermeiden. Sie tragen die Verantwortung für einen ordnungsgemäßen und sicheren Einsatz des Produkts.

Besuchen Sie Toro.com für weitere Informationen, einschließlich Sicherheitstipps, Schulungsunterlagen, Zubehörinformationen, Standort eines Händlers oder Registrierung Ihres Produkts.



Bild 1

1. Typenschild mit Modell- und Seriennummer.

Modellnr. _____
Seriennr. _____

Sicherheitswarnsymbol

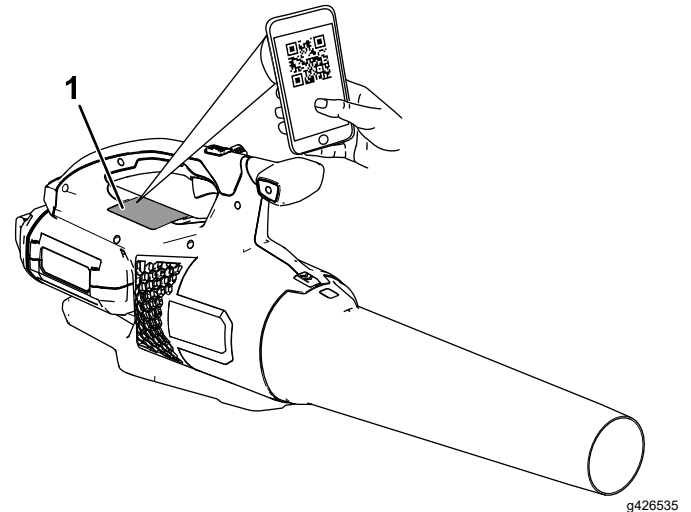
Dieses Sicherheitswarnsymbol (Bild 2) in diesem Handbuch und an der Maschine weist auf wichtige Sicherheitshinweise hin, die Sie beachten müssen, um Unfälle zu vermeiden.



Bild 2

Sicherheitswarnsymbol

g000502

Das Sicherheitswarnsymbol wird über Information dargestellt, die Sie vor unsicheren Handlungen oder Situationen warnen, gefolgt von dem Wort **GEFAHR**, **WARNUNG** oder **VORSICHT**.

GEFAHR bezeichnet eine unmittelbar drohende Gefahr. Wenn sie nicht gemieden wird, **sind** Tod oder schwerste Verletzungen die Folge.

WARNUNG bezeichnet eine möglicherweise drohende Gefahr. Wenn sie nicht gemieden wird, **können** Tod oder schwerste Verletzungen die Folge sein.

VORSICHT bezeichnet eine möglicherweise drohende Gefahr. Wenn sie nicht gemieden wird, **können leichte** oder geringfügige Verletzungen die Folge sein.

In dieser Anleitung werden zwei weitere Begriffe zur Hervorhebung von Informationen verwendet. **Wichtig** weist auf spezielle mechanische Informationen hin, und **Hinweis** hebt allgemeine Informationen hervor, die Ihre besondere Beachtung verdienen.

Sicherheit

Wichtige Sicherheits-ANWEISUNGEN

⚠️ WARNUNG:

Bei der Verwendung von elektrischen Gartenwerkzeugen sind die grundlegenden Sicherheitshinweise und Anweisungen immer zu lesen und einzuhalten, um die Gefahr eines Brands, eines Stromschlags und von Verletzungen zu verringern, u. a.:

Alle Anweisungen lesen

I. Schulung

1. Der Bediener des Werkzeugs ist für alle Unfälle oder Gefahren für Dritte und deren Eigentum verantwortlich.
2. Lassen Sie Kinder nicht mit dem Werkzeug, dem Akku oder dem Akkuladegerät spielen; das Mindestalter von Benutzern ist möglicherweise von örtlichen Vorschriften vorgegeben.
3. Kinder oder nicht geschulte Personen dürfen dieses Gerät weder verwenden noch warten. Lassen Sie nur Personen, die verantwortungsbewusst, geschult, mit den Anweisungen vertraut, und körperlich in der Lage sind, das Gerät zu bedienen und zu warten.
4. Vor der Verwendung des Werkzeugs, des Akkus und des Akkuladegeräts alle Anweisungen und Warnaufkleber auf diesen Produkten lesen.
5. Machen Sie sich mit den Bedienelementen und der ordnungsgemäßen Bedienung des Werkzeugs, des Akku und des Akkuladegeräts vertraut.

II. Vorbereitung

1. Halten Sie Unbeteiligte und Kinder aus dem Arbeitsbereich fern.
2. Verwenden Sie nur einen von Toro angegebenen Akku. Die Verwendung von anderem Zubehör oder Anbaugeräten kann ein Verletzungs- oder Brandrisiko bergen.
3. Das Einstecken des Akkuladegeräts in eine Steckdose mit einer anderen Spannung als 100 bis 240 V, kann zu einem Brand oder Stromschlag führen. Stecken Sie das Ladegerät nicht in eine Steckdose mit einer anderen Spannung als 100 bis 240 V. Bei einem anderen Anschlussdesign kann bei Bedarf ein Steckeradapter mit der richtigen Konfiguration für die Steckdose verwendet werden.

4. Verwenden Sie keine beschädigten oder veränderten Akkupacks oder Akkuladegeräte, da sie sich unerwartet verhalten und Brand, Explosion oder Verletzungen verursachen können.
5. Wenn das Stromkabel des Akkuladegeräts beschädigt ist, treten Sie für Ersatz mit einem Vertragshändler in Kontakt.
6. Laden Sie den Akku nur mit einem von Toro angegebenen Akkuladegerät. Ein Ladegerät, das für den einen Akkupacktyp geeignet ist, kann bei einem anderen Akkupack zu einer Brandgefahr führen.
7. Laden Sie den Akku nur in einem gut belüfteten Bereich auf.
8. Befolgen Sie alle Anweisungen zum Aufladen und laden Sie den Akku nicht außerhalb des in der Anweisung angegebenen Temperaturbereichs. Andernfalls kann der Akku beschädigt werden und die Brandgefahr steigen.
9. Bedienen Sie das Werkzeug niemals, wenn nicht alle Schutzvorrichtungen und Abdeckungen angebracht und funktionstüchtig sind.
10. Geeignete Kleidung: Tragen Sie geeignete Kleidung, u. a. eine Schutzbrille, lange Hosen, rutschfeste Arbeitsschuhe und einen Gehörschutz. Binden Sie langes Haar zusammen und tragen Sie keine lose Kleidung oder losen Schmuck, der in beweglichen Teilen hängen bleiben oder eingezogen werden kann. Tragen Sie in staubigen Betriebsbedingungen eine Staubmaske.
6. Halten Sie Ihre Hände und Bekleidung von der Öffnung und allen anderen beweglichen Teilen fern.
7. Stoppen Sie das Werkzeug, nehmen Sie den Akku aus dem Werkzeug und warten Sie, bis alle Bewegungen zum Stillstand gekommen sind, bevor Sie das Werkzeug einstellen, warten, reinigen oder aufbewahren.
8. Entfernen Sie den Akku aus dem Werkzeug, wenn Sie es unbeaufsichtigt lassen.
9. Üben Sie keine Kraft auf das Werkzeug aus: Lassen Sie das Werkzeug mit der vorgesehenen Leistung laufen.
10. Überstrecken Sie sich nicht: Achten Sie immer auf festen Stand und Balance, besonders an Abhängen. Betreiben Sie das Werkzeug im Gehen, niemals schneller (rennen)!
11. Seien Sie wachsam: Achten Sie auf das, was Sie tun und lassen Sie bei der Benutzung des Werkzeugs gesunden Menschenverstand walten. Verwenden Sie das Werkzeug nicht, wenn Sie müde oder krank sind oder unter Alkohol- oder Drogeneinfluss stehen.
12. Achten Sie darauf, dass die Belüftungsöffnungen frei von Schmutz sind.
13. Führen Sie keinen Gegenstand in die Öffnung und verwenden Sie das Werkzeug nicht mit verstopfter Öffnung. Halten Sie die Öffnung frei von Staub, Fusseln, Haaren oder anderen Gegenständen, die den Luftstrom reduzieren können.

III. Betrieb

1. Vermeiden Sie gefährliche Umgebungen: Verwenden Sie das Werkzeug nicht in Regen oder an feuchten bzw. nassen Orten.
2. Verwenden Sie das richtige Werkzeug für Ihre Anwendung: Der zweckfremde Einsatz dieses Werkzeugs kann für Sie und Unbeteiligte gefährlich sein.
3. Verhindern Sie unbeabsichtigtes Starten: Stellen Sie sicher, dass sich der Schalter in der OFF-Stellung befindet, bevor Sie den Akku einsetzen und das Werkzeug handhaben. Tragen Sie das Werkzeug nicht mit Ihrem Finger am Schalter und stellen Sie keine Stromversorgung her, während sich der Schalter in der ON-Stellung befindet.
4. Setzen Sie das Werkzeug nur bei Tageslicht oder guter künstlicher Beleuchtung ein.
5. Entfernen Sie den Akku aus dem Werkzeug, bevor Sie es einstellen oder Zubehörteile wechseln.
14. Gehen Sie bei der Reinigung von Treppen mit dem Werkzeug besonders vorsichtig vor.
15. Unter missbräuchlichen Bedingungen kann Flüssigkeit aus dem Akku austreten. Vermeiden Sie Kontakt. Wenn Sie die Flüssigkeit versehentlich berühren, mit Wasser spülen. Wenn die Flüssigkeit in Ihre Augen gelangt, suchen Sie einen Arzt auf. Vom Akku ausgestoßene Flüssigkeit kann zu Hautreizungen oder Verbrennungen führen.
16. Setzen Sie den Akku oder das Werkzeug keinem Feuer oder übermäßigen Temperaturen aus. Das Aussetzen gegenüber Feuer oder Temperaturen über 130 °C kann eine Explosion verursachen.
17. ACHTUNG: Ein falsch behandelter Akku kann ein Brandrisiko darstellen, eine Explosion oder Verätzungen verursachen.
 - Demontieren Sie den Akku nicht.
 - Ersetzen Sie den Akku nur durch einen Original-Akku von Toro. Die Verwendung

eines anderen Akkutyps kann zu einem Brand oder einer Verletzung führen.

- Halten Sie Akkus von Kindern fern und bewahren Sie sie in der Originalverpackung auf, bis Sie sie verwenden.

IV. Wartung und Lagerung

1. Gehen Sie mit dem Werkzeug pfleglich um: Halten Sie sie sauber und in gutem Zustand, um die bestmögliche Leistung zu erzielen und die Verletzungsgefahr zu verringern. Halten Sie sich an die Anweisungen für das Einfetten und Auswechseln des Zubehörs. Halten Sie die Griffe trocken, sauber, öl- und fettfrei.
2. Halten Sie einen nicht verwendeten Akku von Metallobjekten fern, u. a. Briefklammern, Münzen, Schlüssel, Nägel, Schrauben, die eine Verbindung von einem Pol zu einem anderen herstellen können. Ein Kurzschließen der Akkupole kann zu Verbrennungen oder einem Brand führen.
3. Halten Sie Ihre Hände und Füße von den beweglichen Teilen fern.
4. Stoppen Sie das Werkzeug, nehmen Sie den Akku aus dem Werkzeug und warten Sie, bis alle Bewegungen zum Stillstand gekommen sind, bevor Sie das Werkzeug einstellen, warten, reinigen oder aufbewahren.
5. Prüfen Sie das Werkzeug auf beschädigte Teile: Wenn Schutzvorrichtungen oder andere Teile beschädigt sind, stellen Sie fest, ob es noch ordnungsgemäß benutzbar ist. Achten Sie auf schlecht ausgerichtete und sich berührende bewegliche Teile, defekte Teile bzw. Befestigung und alle anderen Zustände, die den Betrieb beeinträchtigen könnten. Solange in den Anweisungen nicht anders angegeben, lassen Sie beschädigte Schutzvorrichtungen und Teile nur von einem autorisierten Vertragshändler reparieren bzw. austauschen.
6. Halten Sie alle Befestigungen am Werkzeug angezogen.
7. Versuchen Sie nicht, das Werkzeug, den Akku oder das Akkuladegerät zu warten oder zu reparieren, es sei denn, dies ist in der Bedienungsanleitung angegeben. Lassen Sie die Wartung von einem Vertragshändler mit identischen Ersatzteilen durchführen, um sicherzustellen, dass das Produkt sicher instandgehalten wird.
8. Bewahren Sie das unbenutzte Werkzeug an einem trockenen, sicheren und für Kinder unzugänglichen Ort auf.

ANWEISUNGEN

Sicherheits- und Bedienungsschilder



Die Sicherheits- und Bedienungsaufkleber sind gut sichtbar; sie befinden sich in der Nähe der möglichen Gefahrenbereiche. Tauschen Sie beschädigte oder verloren gegangene Aufkleber aus.



140-8498

decal140-8498

1. Warnung: Lesen Sie die *Bedienungsanleitung*; berühren Sie keine beweglichen Teile; lassen Sie alle Schutzvorrichtungen und Schutzbleche montiert; tragen Sie Augen- und Gehörschutz; keinem Regen aussetzen.
2. Warnung: Halten Sie Unbeteiligte von der Maschine in allen Richtungen fern.
3. Gefahr durch ausgeworfene Gegenstände: Halten Sie Unbeteiligte fern.
4. Nicht wegwerfen.

BEWAHREN SIE DIESE

Einrichtung

Zusammenbauen des Laubbläser

Setzen Sie das Laubbläserrohr in das Gehäuse des Laubbläser ein. Sie müssen die Rohrverriegelung für das Laubbläserrohr ggf. nach unten drücken, um sie zu arretieren ([Bild 3](#)).

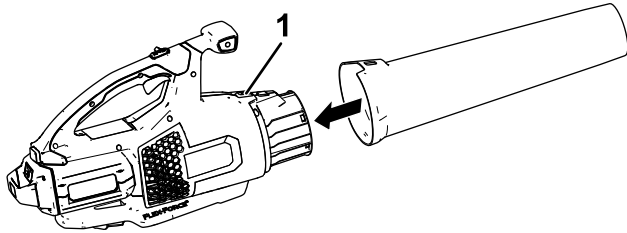

g273147

Bild 3

1. Rohrverriegelung

Produktübersicht



Bild 4

- | | |
|---------------------------|--|
| 1. Akku und Akkufach | 5. Verschluss für Gebläserohr |
| 2. Turbotaste | 6. Laubbläserrohr |
| 3. Geschwindigkeitssperre | 7. Auslöser für variable Geschwindigkeit |
| 4. Bügelhandrad | |

Technische Daten

Modell	51825T
Nennspannung	60 V DC maximal, 54 V DC Nennbetrieb
Ladegerättyp	Toro 60V Lithium-Ionen-Ladegeräte
Akkutyp	Toro 60V Lithium-Ionen-Akkus

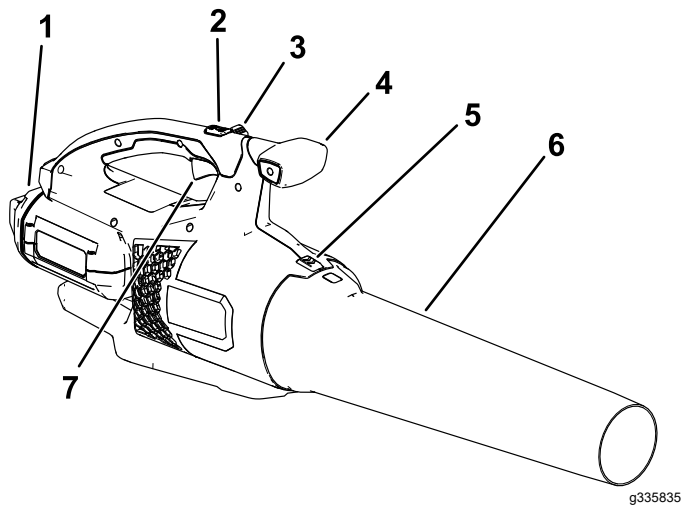
Geeignete Temperaturbereiche

Aufladen/Lagern des Akkus bei	5° C bis 40° C*
Verwendung des Akkus bei	-30 °C bis 49 °C
Verwendung des Laubblägers bei	0 °C bis 49 °C

*Die Ladezeit wird verlängert, wenn Sie den Akku nicht in diesem Bereich aufladen.

Lagern Sie das Werkzeug, den Akku und das Akkuladegerät an einem sauberen und trockenen Ort.

Anbaugeräte/Zubehör

Ein Sortiment an von Toro zugelassenen Anbaugeräten und Zubehör wird für diese Maschine angeboten, um den Funktionsumfang des Geräts zu erhöhen und zu erweitern. Eine Liste der zugelassenen Anbaugeräte und Zubehörteile erhalten Sie bei Ihrem offiziellen Toro-Vertragshändler oder finden Sie unter www.Toro.com.

Verwenden Sie, um die optimale Leistung und Sicherheit zu gewährleisten, nur Originalersatzteile und -zubehörteile von Toro. Verwenden Sie nie Ersatzteile und Zubehör anderer Hersteller; diese könnten sich eventuell als gefährlich erweisen.

Betrieb

⚠️ WARNUNG:

Der Bläser wirft ggf. Fremdkörper aus, die Sie oder Unbeteiligte schwer verletzen können.

- Blasen Sie keine harten Objekte, wie z. B. Nägel oder Schrauben.
- Setzen Sie den Bläser nicht in der Nähe von Unbeteiligten oder Haustieren ein.
- Achten Sie auf die Blasrichtung (d. h. blasen Sie weg von Personen, Fenstern, Autos usw.). Verwenden Sie nicht mehr Drehzahl als notwendig.
- Passen Sie besonders auf, wenn Sie Rückstände von Treppen oder anderen beengten Bereichen entfernen.

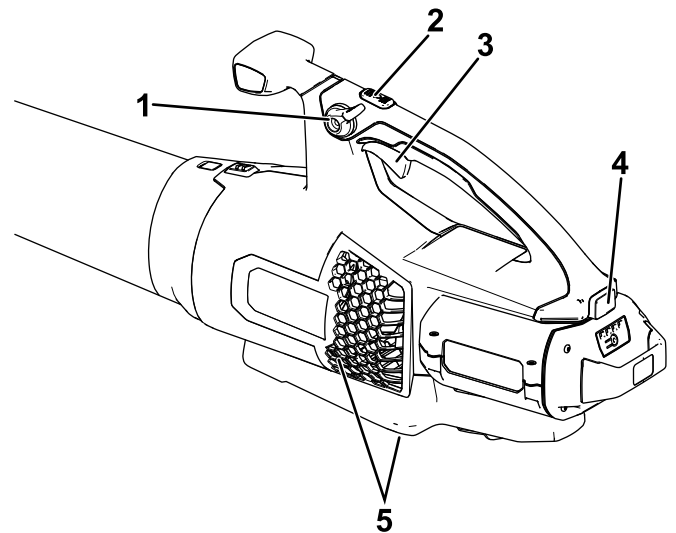

g267241

Bild 6

- | | |
|--|--------------------------------------|
| 1. Geschwindigkeitssperre | 4. Akkuriegel |
| 2. Turbotaste | 5. Entlüftungsbereiche am Laubbläser |
| 3. Auslöser für variable Geschwindigkeit | |

Anlassen des Laubbläses

Wichtig: Verwenden Sie das Akkupack nur bei Temperaturen, die im entsprechenden Bereich liegen, siehe [Technische Daten \(Seite 7\)](#).

1. Stellen Sie sicher, dass die Entlüftungen am Laubbläser keinen Staub und keine Rückstände enthalten.
2. Fluchten Sie das Loch im Akkupack mit der Zunge im Griffgehäuse aus (Bild 5).
3. Halten Sie den Griff, und drücken Sie das Batteriepack in den Griff, bis der Riegel einrastet (Bild 5).

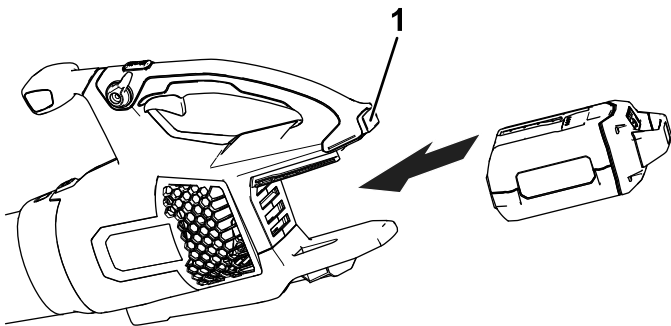

g273146

Bild 5

1. Akkuriegel

4. Drücken Sie den Auslöser für variable Geschwindigkeit, um den Laubbläser anzulassen (Bild 6).

Hinweis: Aktivieren Sie die Geschwindigkeitssperre, damit die Maschine läuft, ohne dass Sie den Auslöser für die variable Geschwindigkeit drücken müssen (Bild 6).

Einstellen der Luftgeschwindigkeit des Laubbläses

Um maximale Leistung (Luftgeschwindigkeit) zu erreichen, drücken Sie den Auslöser für variable Geschwindigkeit vollständig herunter und halten Sie dann die Turbotaste für die gewünschte Dauer gedrückt (Bild 6).

Stellen Sie mit dem Auslöser für die variable Gebläsestärke die Luftgeschwindigkeit ein (Bild 6).

Aktivieren Sie die Geschwindigkeitssperre, um die aktuelle Gebläsestärke beizubehalten (Bild 6).

Abstellen des Laubbläses

Deaktivieren Sie die Geschwindigkeitssperre (falls verwendet) und lassen Sie den Auslöser für die variable Geschwindigkeit los, um den Laubbläser abzustellen (Bild 6).

Wichtig: Lassen Sie die Geschwindigkeitssperre nach dem Stoppen des Laubbläses nicht aktiviert, wenn das Akkupack in den Laubbläser eingesetzt ist.

Wenn Sie den Laubbläser nicht verwenden oder ihn zwischen Arbeitsbereichen transportieren, entfernen Sie das Akkupack.

Entfernen des Laubbläserrohrs

Drücken Sie die Nase nach unten, um das Laubbläserrohr aus dem Laubbläser zu nehmen (Bild 7).



Bild 7

g273159

1. Rohrverriegelung

Entfernen des Akkus vom Laubbläser

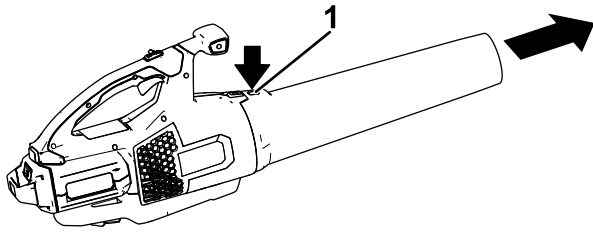
Drücken Sie den Akkuriegel, um das Akkupack zu lösen und ziehen Sie das Akkupack dann aus dem Laubbläser (Bild 8).



Bild 8

g267488

1. Akkuriegel

Aufbewahrung

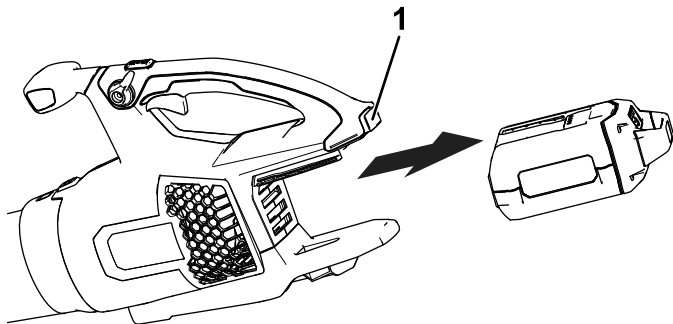
Wichtig: Bewahren Sie das Werkzeug, den Akku und das Ladegerät nur in Temperaturbereichen auf, die im entsprechenden Bereich liegen, siehe [Technische Daten \(Seite 7\)](#).

Wichtig: Wenn Sie den Akku für die Nebensaison aufbewahren möchten, nehmen Sie den Akku aus dem Werkzeug und laden Sie den Akku auf, bis zwei oder drei LED-Anzeigen auf dem Akku grün sind. Lagern Sie ein ganz aufgeladenes oder ganz leeres Akku nicht ein. Wenn Sie das Werkzeug wieder verwenden möchten, laden Sie den Akku auf, bis die linke Anzeigeleuchte am Ladegerät grün leuchtet oder alle vier LED-Anzeigen am Akku grün leuchten.

- Trennen Sie das Produkt von der Stromzufuhr ab (d. h. ziehen Sie den Stecker aus der Steckdose oder entfernen Sie den Akku) und prüfen Sie es nach der Verwendung auf eine Beschädigung.
- Bewahren Sie das Werkzeug nicht mit eingebautem Akku auf.
- Entfernen Sie Rückstände vom Produkt.
- Lagern Sie das Werkzeug, den Akku und das Akkuladegerät außerhalb der Reichweite von Kindern, wenn Sie sie nicht verwenden.
- Halten Sie das Werkzeug, den Akku und das Akkuladegerät fern von ätzenden Materialien, wie z. B. Gartenchemikalien oder Streusalz.
- Lagern Sie den Akku nicht draußen oder in Fahrzeugen, um die Gefahr möglicher Verletzungen zu verringern.
- Lagern Sie das Werkzeug, den Akku und das Akkuladegerät an einem sauberen und trockenen Ort.

Fehlersuche und -behebung

Führen Sie nur die in dieser Anleitung beschriebenen Schritte aus. Alle weiteren Prüfungen, Wartungsarbeiten und Reparaturen müssen von einem offiziellen Kundendienstzentrum oder einem ähnlich qualifizierten Fachmann ausgeführt werden, wenn Sie das Problem nicht selbst beheben können.

Nehmen Sie bei der Fehlersuche, Inspektion, Wartung oder Reinigung des Werkzeugs immer den Akku aus dem Werkzeug.

Problem	Mögliche Ursache	Behebungsmaßnahme
Das Werkzeug startet nicht.	<ol style="list-style-type: none"> 1. Das Akku ist nicht ganz in das Werkzeug eingesetzt. 2. Der Akku ist nicht aufgeladen. 3. Das Akkupack ist beschädigt. 4. Das Werkzeug hat einen anderen elektrischen Defekt. 	<ol style="list-style-type: none"> 1. Nehmen Sie den Akku heraus und setzen Sie es in das Werkzeug ein; stellen Sie sicher, dass es richtig eingesetzt und verriegelt ist. 2. Nehmen Sie das Akkupack aus dem Werkzeuge heraus und laden es auf. 3. Tauschen Sie den Akku aus. 4. Setzen Sie sich mit Ihrem offiziellen Vertragshändler in Verbindung.
Das Werkzeug erreicht nicht die volle Kraft.	<ol style="list-style-type: none"> 1. Das Ladevermögen des Akkupacks ist zu niedrig. 2. Die Entlüftungen sind verstopft. 	<ol style="list-style-type: none"> 1. Nehmen Sie den Akku aus dem Werkzeug heraus und laden es ganz auf. 2. Reinigen Sie die Entlüftungen.
Das Werkzeug läuft nicht oder läuft nicht ununterbrochen.	<ol style="list-style-type: none"> 1. Die Leitungen des Akkupacks sind feucht. 2. Das Akku ist nicht ganz in das Werkzeug eingesetzt. 3. Das Akkupack hat eine niedrige oder keine Ladung. 	<ol style="list-style-type: none"> 1. Lassen Sie das Akkupack trocknen oder trocknen Sie es mit einem Lappen. 2. Nehmen Sie das Akkupack heraus und setzen Sie es in das Werkzeug ein; stellen Sie sicher, dass es richtig eingesetzt und verriegelt ist. 3. Laden Sie das Akkupack auf.
Die Geschwindigkeitssperre behält die Aktivierung nicht bei.	<ol style="list-style-type: none"> 1. Die Schraube der Geschwindigkeitssperre ist lose. 	<ol style="list-style-type: none"> 1. Drehen Sie die Schraube der Geschwindigkeitssperre um eine Viertelumdrehung, um sie anzuziehen. Wenn die Geschwindigkeitssperre die Aktivierung weiterhin nicht beibehält, ziehen Sie die Schraube der Geschwindigkeitssperre um eine weitere Viertelumdrehung an.

Hinweise:

EEA/UK Datenschutzerklärung

Toros Verwendung Ihrer persönlichen Informationen

The Toro Company („Toro“) respektiert Ihre Privatsphäre. Wenn Sie unsere Produkte kaufen, können wir bestimmte persönliche Informationen über Sie sammeln, entweder direkt von Ihnen oder über Ihre lokale Toro-Niederlassung oder Ihren Händler. Toro verwendet diese Informationen, um vertragliche Verpflichtungen zu erfüllen – z. B. um Ihre Garantie zu registrieren, Ihren Garantieanspruch zu bearbeiten oder Sie im Falle eines Rückrufs zu kontaktieren – und für legitime Geschäftszwecke – z. B. um die Kundenzufriedenheit zu messen, unsere Produkte zu verbessern oder Ihnen Produktinformationen zur Verfügung zu stellen, die für Sie von Interesse sein könnten. Toro kann die Informationen im Rahmen dieser Aktivitäten an Toro Tochtergesellschaften, Händler oder Geschäftspartner weitergeben. Wir können auch persönliche Daten offenlegen, wenn dies gesetzlich vorgeschrieben ist oder im Zusammenhang mit dem Verkauf, Kauf oder der Fusion eines Unternehmens. Toro verkauft Ihre persönlichen Informationen niemals an anderen Unternehmen.

Speicherung Ihrer persönlichen Daten

Toro wird Ihre persönlichen Daten so lange aufbewahren, wie es für die oben genannten Zwecke relevant ist und in Übereinstimmung mit den gesetzlichen Bestimmungen. Für weitere Informationen über die geltenden Aufbewahrungsfristen wenden Sie sich bitte an legal@toro.com.

Toros Engagement für Sicherheit

Ihre persönlichen Daten können in den USA oder einem anderen Land verarbeitet werden, in dem möglicherweise weniger strenge Datenschutzgesetze gelten als in Ihrem Wohnsitzland. Wann immer wir Ihre Daten außerhalb Ihres Wohnsitzlandes übermitteln, werden wir die gesetzlich vorgeschriebenen Schritte unternehmen, um sicherzustellen, dass angemessene Sicherheitsvorkehrungen zum Schutz Ihrer Daten getroffen werden und um sicherzustellen, dass diese sicher behandelt werden.

Zugang und Korrektur

Sie haben das Recht, Ihre persönlichen Daten zu korrigieren und zu überprüfen oder der Verarbeitung Ihrer Daten zu widersprechen bzw. diese einzuschränken. Bitte kontaktieren Sie uns dazu per E-Mail unter legal@toro.com. Wenn Sie Bedenken haben, wie Toro mit Ihren Daten umgegangen ist, bitten wir Sie, dies direkt mit uns zu besprechen. Bitte beachten Sie, dass europäische Bürger das Recht haben, sich bei Ihrer Datenschutzbehörde zu beschweren.



Count on it.

Manual del operador

Soplador Axial Flex-Force Power System™ 60V MAX

Nº de modelo 51825T—Nº de serie 323000001 y superiores

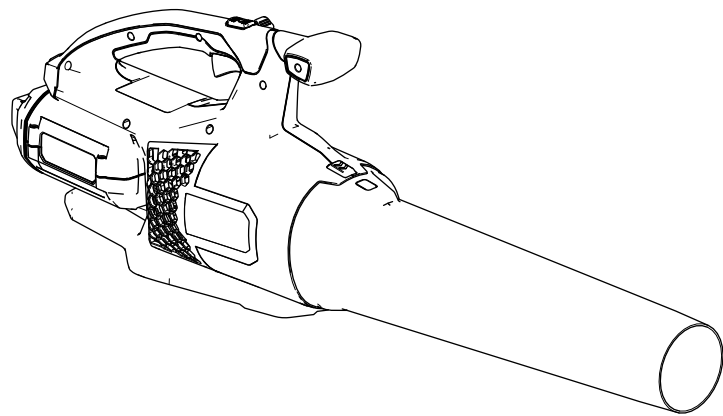



Si necesita ayuda, consulte los vídeos instruccionales en www.Toro.com/support o póngase en contacto con su Servicio Técnico Autorizado antes de devolver este producto.

Cuando necesite asistencia técnica, piezas genuinas Toro o información adicional, póngase en contacto con un Servicio Técnico Autorizado o con Atención al cliente de Toro, y tenga a mano los números de modelo y serie de su producto. **Figura 1** identifica la ubicación de los números de modelo y serie en el producto. Escriba los números en el espacio provisto.

Importante: Con su dispositivo móvil, puede escanear el código QR (en su caso) de la place del número de serie para acceder a información sobre la garantía, las piezas, y otra información sobre el producto.

Introducción

Este soplador está diseñado para ser usado por usuarios domésticos para mover hojas y otros residuos similares en espacios exteriores. Está diseñada para usar baterías de ion litio de 60 V de Toro. Estas baterías están diseñadas para ser cargadas únicamente con cargadores de batería de ion litio de 60 V de Toro. El uso de estos productos para propósitos diferentes a los previstos puede ser peligroso para usted y para otras personas.

El Modelo 51825T no incluye batería ni cargador.

Lea este manual detenidamente para aprender a utilizar y mantener correctamente su producto, y para evitar lesiones y daños al producto. Usted es responsable de utilizar el producto de forma correcta y segura.

Visite www.Toro.com para obtener más información, incluidos consejos de seguridad, materiales de formación, información sobre accesorios, ayuda para encontrar a un distribuidor o para registrar su producto.



Figura 1

1. Ubicación de los números de modelo y de serie.

Nº de modelo _____
Nº de serie _____

Símbolo de alerta de seguridad

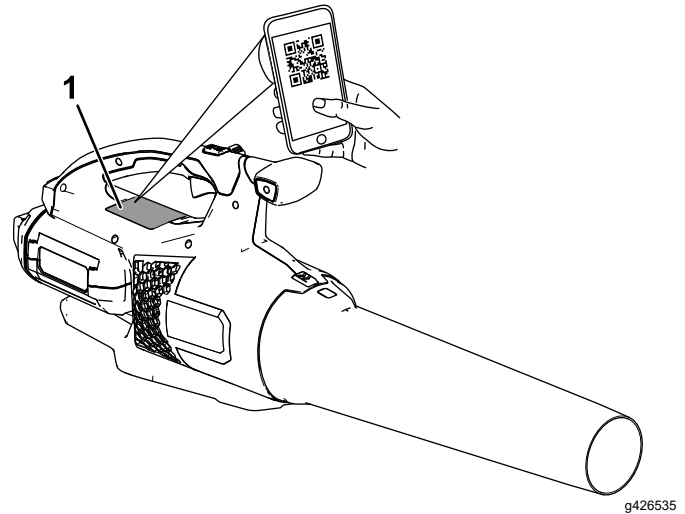
El símbolo de alerta de seguridad (Figura 2) que aparece en este manual y en la máquina identifica mensajes de seguridad importantes que usted debe observar para evitar accidentes.



Figura 2

Símbolo de alerta de seguridad

g000502

El símbolo de alerta de seguridad aparece encima de información que le alerta ante acciones o situaciones inseguras, y va seguido de la palabra **PELIGRO**, **ADVERTENCIA**, o **CUIDADO**.

PELIGRO: Indica una situación peligrosa inminente, que si no se evita, **causará** la muerte o lesiones graves.

ADVERTENCIA indica una situación potencialmente peligrosa que si no se evita, **podría** causar la muerte o lesiones graves.

CUIDADO: Indica una situación potencialmente peligrosa que si no se evita, **podría** causar lesiones menores o moderadas.

Este manual utiliza dos palabras más para resaltar información. **Importante** llama la atención sobre información mecánica especial, y **Nota** resalta información general que merece una atención especial.

Seguridad

INSTRUCCIONES DE SEGURIDAD IMPORTANTES

⚠ ADVERTENCIA

Al utilizar herramientas de jardinería eléctricas, lea y observe siempre las normas básicas de seguridad y las instrucciones, a fin de reducir el riesgo de incendio, descarga eléctrica y lesiones personales:

Lea todas las instrucciones

I. Formación

1. El operador de la herramienta es responsable de cualquier accidente o peligro que afecte a otras personas o a su propiedad.
2. No deje que los niños utilicen o jueguen con la herramienta, la batería o el cargador de la batería; la normativa local puede restringir la edad del operador.
3. No permita que este dispositivo sea utilizado o mantenido por niños o por personas que no hayan recibido la formación adecuada. Sólo permita que manejen o mantengan el dispositivo personas responsables, formadas, familiarizadas con las instrucciones y físicamente capaces de utilizar la máquina.
4. Antes de utilizar la herramienta, la batería y el cargador de la batería, lea todas las instrucciones y símbolos de advertencia de estos productos.
5. Familiarícese con los controles y con el uso correcto de la herramienta, la batería y el cargador de la batería.

II. Preparación

1. Mantenga a otras personas y niños alejados de la zona de trabajo.
2. Utilice únicamente la batería especificada por Toro. El uso de otros accesorios puede aumentar el riesgo de incendio y lesiones.
3. Si se enchufa el cargador de batería en una toma que no sea de 100 a 240 V, puede producirse un incendio o una descarga eléctrica. No enchufe el cargador de la batería en una toma de corriente que no sea de 100 V a 240 V. Para otros tipos de conexión, utilice un adaptador de enchufe del tipo correcto para la toma de corriente, si es necesario.
4. No utilice la batería o el cargador de la batería si están dañados o modificados, porque podrían

mostrar un comportamiento impredecible con resultado de incendio, explosión o riesgo de lesiones.

5. Si el cable de alimentación del cargador de la batería está dañado, póngase en contacto con un Servicio Técnico Autorizado para cambiarlo.
6. Cargue la batería únicamente con el cargador de la batería especificado por Toro. Un cargador que sea idóneo para un tipo determinado de batería puede crear un riesgo de incendio si se utiliza con otro tipo de batería.
7. Cargue la batería únicamente en una zona bien ventilada.
8. Siga todas las instrucciones de carga y no cargue la batería si la temperatura está fuera del intervalo especificado en las instrucciones. Podría dañar la batería y aumentar el riesgo de incendio.
9. No utilice la herramienta a menos que estén instalados todos los protectores y otros dispositivos de seguridad y que funcionen correctamente.
10. Vestimenta adecuada – lleve ropa adecuada, incluida protección ocular, pantalón largo, calzado resistente y antideslizante y protección auditiva. Si tiene el pelo largo, recójase, y no lleve prendas holgadas o joyas sueltas que puedan quedar atrapadas en las piezas móviles. Lleve una mascarilla en condiciones de mucho polvo.

III. Operación

1. Evite entornos peligrosos – No utilice la herramienta bajo la lluvia o en lugares húmedos o mojados.
2. Utilice la herramienta correcta para su aplicación – El uso de la herramienta para otros propósitos que los previstos podría ser peligroso para usted y para otras personas.
3. Evite el encendido accidental – Asegúrese de que el interruptor está en la posición de DESCONECTADO antes de conectar la batería y manejar la herramienta. No transporte la herramienta con el dedo sobre el interruptor; no energice la herramienta con el interruptor en la posición de ENCENDIDO.
4. Use la herramienta únicamente en condiciones de luz diurna o buena luz artificial.
5. Retire la batería de la herramienta antes de ajustarla o cambiar de accesorio.
6. Mantenga las manos y los pies alejados de la abertura y de todas las piezas en movimiento.
7. Pare la herramienta, retire la batería de la herramienta y espere a que se detenga todo

movimiento antes de ajustar, revisar, limpiar o almacenar la herramienta.

8. Retire la batería de la herramienta antes de dejarla desatendida.
9. No fuerce la herramienta— deje que la herramienta haga el trabajo mejor y con más seguridad a la velocidad para la que fue diseñada.
10. No intente alcanzar zonas demasiado alejadas – pise firme y mantenga el equilibrio en todo momento, sobre todo en pendientes. Camine, no corra nunca con la herramienta.
11. Manténgase alerta—Esté atento a lo que está haciendo y utilice el sentido común mientras trabaja con la herramienta. No utilice la herramienta si está enfermo, cansado o bajo la influencia de alcohol o drogas.
12. Asegúrese de que los orificios de ventilación están libres de residuos.
13. No introduzca ningún objeto en la abertura, ni utilice la herramienta con la abertura bloqueada. Mantenga la abertura libre de polvo, pelusas, pelo o cualquier otra cosa que pudiera reducir el flujo de aire.
14. Extreme las precauciones al utilizar la herramienta para limpiar escaleras.
15. En condiciones abusivas, la batería puede expulsar líquido; evite el contacto. En caso de un contacto accidental con el líquido, enjuague con agua. Si el líquido entra en contacto con sus ojos, busque ayuda médica. El líquido expulsado de la batería puede causar irritación o quemaduras.
16. No exponga la batería o el cargador al fuego o a temperaturas excesivas. La exposición al fuego o a temperaturas superiores a los 130 °C (265 °F) puede causar una explosión.
17. CUIDADO – una batería maltratada puede representar un riesgo de incendio, explosión o quemadura química.
 - No desmonte la batería.
 - Sustituya la batería únicamente por una batería Toro genuina; el uso de otro tipo de batería podría provocar un incendio o un riesgo de lesión.
 - Mantenga las baterías fuera del alcance de los niños y en el embalaje original hasta su uso.

IV. Mantenimiento y almacenamiento

1. No descuide el mantenimiento de la herramienta — debe estar siempre limpia y en buenas condiciones de uso para obtener el mejor

rendimiento y para reducir el riesgo de lesiones. Siga las instrucciones al lubricar y cambiar de accesorio. Mantenga las empuñaduras secas, limpias y libres de aceite y grasa.

2. Cuando la batería no está en uso, debe mantenerse alejada de objetos metálicos como clips, monedas, llaves, clavos y tornillos que pudieran hacer una conexión entre un terminal y otro. Un cortocircuito entre los terminales de la batería puede causar quemaduras o un incendio.
3. Mantenga las manos y los pies alejados de las piezas en movimiento.
4. Pare la herramienta, retire la batería de la herramienta y espere a que se detenga todo movimiento antes de ajustar, revisar, limpiar o almacenar la herramienta.
5. Inspeccione la herramienta en busca de piezas dañadas – si hay protectores u otras piezas dañadas, determine si la herramienta funciona correctamente. Compruebe que las piezas móviles están correctamente alineadas y que se mueven libremente sin agarrotarse, que están correctamente montadas, que no hay piezas rotas, y que no hay otras circunstancias que pudieran afectar a su uso. A menos que se indique lo contrario en las instrucciones, haga que un Servicio Técnico Autorizado repare o sustituya cualquier protector o componente dañado.
6. Mantenga firmemente apretadas todas las fijaciones de la herramienta.
7. No intente reparar o mantener la herramienta, la batería o el cargador de la batería, salvo con arreglo a lo indicado en las instrucciones. Haga que un Servicio Técnico Autorizado realice el mantenimiento usando piezas de repuesto idénticas para mantener el nivel de seguridad del producto.
8. Cuando la herramienta no se está utilizando, guárdela en un lugar seco y seguro, fuera del alcance de los niños.

GUARDE ESTAS INSTRUCCIONES

Pegatinas de seguridad e instrucciones



Las pegatinas de seguridad e instrucciones están a la vista del operador y están ubicadas cerca de cualquier zona de peligro potencial. Sustituya cualquier pegatina que esté dañada o que falte.



140-8498

decal140-8498

1. Advertencia – lea el *Manual del operador*; no se acerque a las piezas en movimiento; mantenga colocados todos los protectores y defensas; utilice protección auditiva; utilice protección ocular; no exponer a la lluvia.
2. Advertencia – mantenga a otras personas alejadas de la máquina en todas las direcciones.
3. Peligro de objetos arrojados – mantenga alejadas a otras personas.
4. No tirar a la basura.

Montaje

Montaje del soplador

Deslice el tubo del soplador sobre la carcasa del soplador. Puede ser necesario presionar hacia abajo sobre el cierre del tubo para que el tubo del soplador encaje en su sitio ([Figura 3](#)).

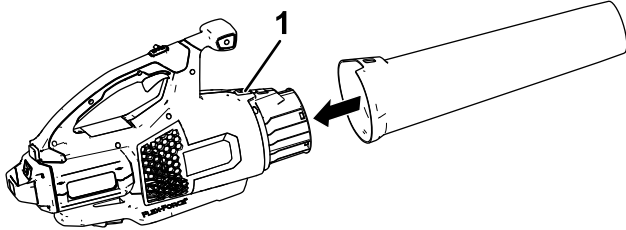

g273147

Figura 3

1. Cierre del tubo
-

El producto



Figura 4

- | | |
|----------------------------------|-----------------------------------|
| 1. Batería y hueco de la batería | 5. Enganche del tubo del soplador |
| 2. Botón de potencia turbo | 6. Tubo del soplador |
| 3. Bloqueo de velocidad | 7. Gatillo de velocidad variable |
| 4. Pomo | |

Especificaciones

Modelo	51825T
Voltaje nominal	Máximo 60 VCC , uso nominal 54 VCC
Tipo de cargador	Cargadores de ion litio Toro de 60 V
Tipo de batería	Baterías de ion litio Toro de 60 V

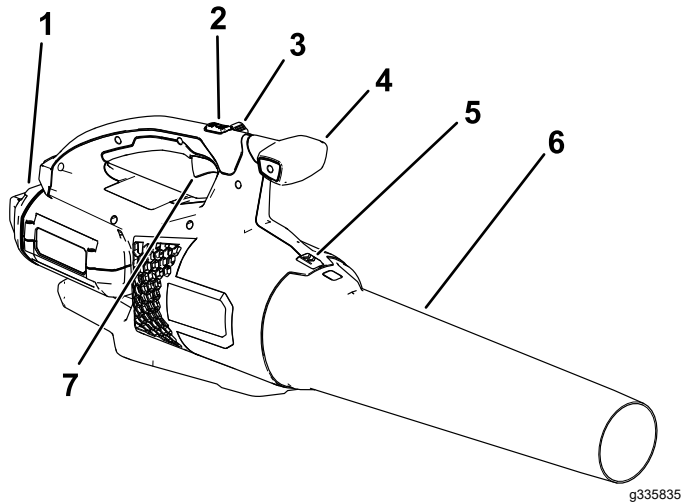
Intervalos de temperatura adecuados

Cargue/guarde la batería a	5 °C a 40 °C (41 °F a 104 °F)*
Utilice la batería a	Entre -30 °C y 49 °C (-22 °F y 120 °F)
Utilice el soplador a	0 °C a 49 °C (32 °F a 120 °F)

*El tiempo de carga será mayor si la temperatura no está en este intervalo durante la carga.

Guarde la herramienta, la batería y el cargador en un lugar cerrado, limpio y seco.

Accesorios

Está disponible una selección de aperos y accesorios homologados por Toro que se pueden utilizar con la máquina a fin de potenciar y aumentar sus prestaciones. Póngase en contacto con su Servicio Técnico Autorizado o con su distribuidor autorizado Toro, o visite www.Toro.com para obtener una lista de todos los aperos y accesorios homologados.

Para asegurar un rendimiento óptimo y mantener la certificación de seguridad de la máquina, utilice solamente piezas y accesorios genuinos Toro. Las piezas de repuesto y los accesorios de otros fabricantes podrían ser peligrosos.

Operación

⚠ ADVERTENCIA

El soplador puede arrojar residuos, que podrían causar graves lesiones personales a usted o a otras personas.

- No sople objetos duros como clavos o pernos.
- No utilice el soplador cerca de otras personas o animales domésticos.
- Esté atento al sentido del chorro de aire (por ejemplo, no lo dirija hacia otras personas, ventanas, automóviles, etc.). Utilice la mínima velocidad posible.
- Extreme el cuidado al soplar residuos en escaleras u otros lugares de espacio reducido.

Cómo arrancar el soplador

Importante: Utilice la batería solo a temperaturas que estén dentro del intervalo apropiado; consulte [Especificaciones \(página 7\)](#).

1. Compruebe que los orificios de ventilación del soplador están libres de polvo y residuos.
2. Alinee el hueco de la batería con la lengüeta del alojamiento de la empuñadura ([Figura 5](#)).
3. Sujete la empuñadura e introduzca la batería en la empuñadura hasta que el cierre se bloquee en su sitio ([Figura 5](#)).



Figura 5

g273146

1. Cierre de la batería

4. Para arrancar el soplador, apriete el gatillo de velocidad variable ([Figura 6](#)).

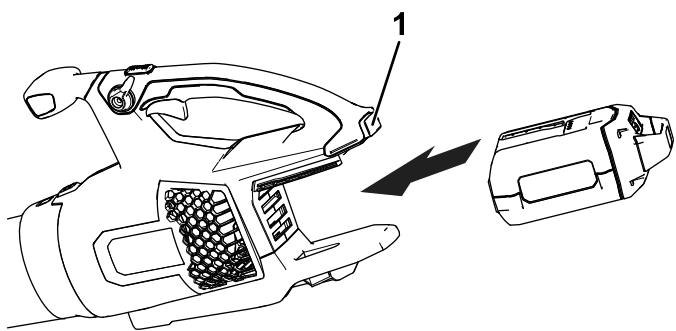
Nota: Active el bloqueo de velocidad para mantener la máquina encendida sin tener que apretar el gatillo de velocidad variable ([Figura 6](#)).



Figura 6

g267241

- | | |
|----------------------------------|--------------------------------------|
| 1. Bloqueo de velocidad | 4. Cierre de la batería |
| 2. Botón de potencia turbo | 5. Zonas de ventilación del soplador |
| 3. Gatillo de velocidad variable | |

Cómo ajustar la velocidad del aire del soplador

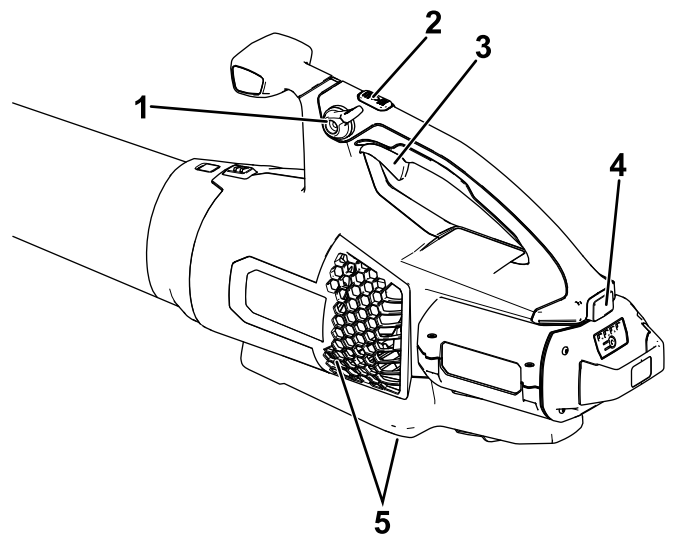
Para obtener el máximo rendimiento (velocidad de aire), presione a fondo el gatillo de velocidad variable, luego mantenga pulsado el botón de potencia turbo durante el tiempo deseado ([Figura 6](#)).

Para ajustar la velocidad del aire mientras sopla, utilice el gatillo de velocidad variable ([Figura 6](#)).

Para mantener la velocidad actual del aire, active el bloqueo de velocidad ([Figura 6](#)).

Cómo apagar el soplador

Para apagar el soplador, desactive el bloqueo de velocidad (si lo está usando) y suelte el gatillo de velocidad variable ([Figura 6](#)).

Importante: Después de apagar el soplador, no deje puesto el bloqueo de velocidad con la batería instalada en el soplador.

Cuando no esté utilizando el soplador o lo esté transportando hacia o desde el área de trabajo, retire la batería.

Desmontaje del tubo del soplador

Presione hacia abajo sobre el cierre para separar el tubo del soplador del soplador (Figura 7).



Figura 7

g273159

1. Cierre del tubo

Cómo retirar la batería del soplador

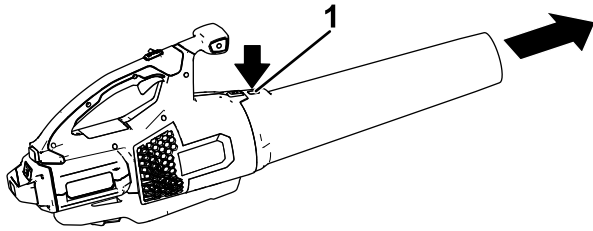
Presione el cierre de la batería para liberar la batería, y retire la batería del soplador (Figura 8).



Figura 8

g267488

1. Cierre de la batería

Almacenamiento

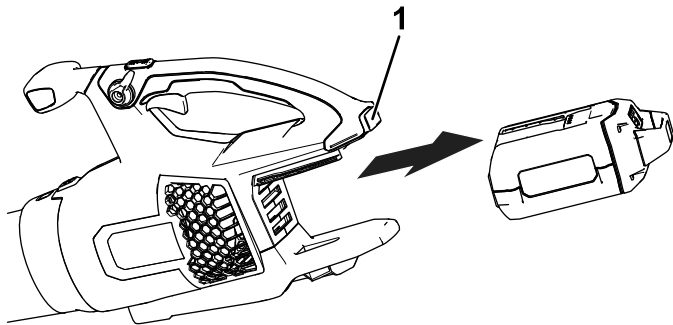
Importante: Almacene la herramienta, la batería y el cargador solo a temperaturas que estén dentro del intervalo apropiado; consulte [Especificaciones \(página 7\)](#).

Importante: Si va a almacenar la batería fuera de temporada, retire la batería de la herramienta y cargue la batería hasta que 2 o 3 de los indicadores LED de la batería cambien a verde. No almacene la batería completamente cargada ni completamente descargada. Antes de volver a usar la herramienta, cargue la batería hasta que se encienda el indicador izquierdo del cargador en verde, o hasta que los 4 indicadores LED de la batería cambien a verde.

- Desconecte el producto del suministro de energía (es decir, retire el enchufe del suministro de energía o la batería) y compruebe si hay daños después del uso.
- No almacene la herramienta con la batería instalada.
- Limpie cualquier material extraño del producto.
- Cuando no se estén utilizando, almacene la herramienta, la batería y el cargador de la batería fuera del alcance de los niños.
- Mantenga la herramienta, la batería y el cargador de la batería alejados de agentes corrosivos como productos químicos de jardín o sal para deshielo.
- Para reducir el riesgo de lesiones personales graves, no almacene la batería en el exterior o en un vehículo.
- Guarde la herramienta, la batería y el cargador en un lugar cerrado, limpio y seco.

Solución de problemas

Realice solo los pasos descritos en estas instrucciones. Cualquier otro trabajo de inspección, mantenimiento o reparación debe ser realizado por un Servicio Técnico Autorizado o por un especialista autorizado si no puede solucionar el problema usted mismo.

Retire siempre la batería de la herramienta antes de inspeccionar, limpiar, localizar averías o realizar mantenimiento de la herramienta.

Problema	Posible causa	Acción correctora
La herramienta no arranca.	<ol style="list-style-type: none">1. La batería no está correctamente instalada en la herramienta.2. La batería no está cargada.3. La batería está dañada.4. Hay otro problema eléctrico con la herramienta.	<ol style="list-style-type: none">1. Retire y luego vuelva a colocar la batería en la herramienta, asegurándose de que está completamente instalada y bloqueada.2. Retire la batería de la herramienta y cárguela.3. Sustituya la batería.4. Póngase en contacto con el Servicio Técnico Autorizado.
La herramienta no alcanza la potencia completa.	<ol style="list-style-type: none">1. La batería está casi descargada.2. Los orificios de ventilación están obstruidos.	<ol style="list-style-type: none">1. Retire la batería de la herramienta y cargue la batería completamente.2. Limpie los orificios de ventilación.
La herramienta no funciona, o no funciona de forma intermitente.	<ol style="list-style-type: none">1. Hay humedad en los cables de la batería.2. La batería no está correctamente instalada en la herramienta.3. La batería tiene poca carga.	<ol style="list-style-type: none">1. Deje que la batería se seque o séquela con un paño.2. Retire y luego vuelva a colocar la batería en la herramienta, asegurándose de que está completamente instalada y bloqueada.3. Cargue la batería.
El bloqueo de velocidad se desactiva solo.	<ol style="list-style-type: none">1. El tornillo del bloqueo de velocidad no está bien apretado.	<ol style="list-style-type: none">1. Apriete el tornillo del bloqueo de velocidad girándolo $\frac{1}{4}$ de vuelta. Si el bloqueo de velocidad aún no se mantiene activado, gire el tornillo del bloqueo de velocidad $\frac{1}{4}$ de vuelta más.

Notas:

Aviso de privacidad – EEE/RU

Uso de su información personal por Toro

The Toro Company ("Toro") respeta su privacidad. Cuando compra nuestros productos, podemos recopilar cierta información personal sobre usted, bien directamente, bien a través de su concesionario o empresa Toro local. Toro utiliza esta información para satisfacer sus obligaciones contractuales, por ejemplo para registrar su garantía, procesar su reclamación bajo la garantía o ponerse en contacto con usted si se produce la retirada de un producto – y para propósitos comerciales legítimos, como por ejemplo evaluar la satisfacción de los clientes, mejorar nuestros productos u ofrecerle información sobre productos que pueden ser de su interés. Toro puede compartir su información con nuestras filiales, afiliados, concesionarios u otros socios comerciales respecto a cualquiera de estas actividades. También podemos divulgar información personal cuando lo exija la ley o en relación con la venta, la compra o la fusión de una empresa. Nunca venderemos su información personal a ninguna otra empresa con fines de marketing.

Retención de su información personal

Toro mantendrá su información personal durante el tiempo en que sea pertinente para los fines anteriores y con arreglo a lo estipulado en la legislación vigente. Si desea obtener más información sobre los periodos de retención aplicables, por favor póngase en contacto con legal@toro.com.

Compromiso de Toro con la seguridad

Su información personal puede ser procesada en los EUA o en otro país cuyas leyes de protección de datos pueden ser menos estrictas que las de su país de residencia. Si transferimos su información fuera de su país de residencia, tomaremos las medidas legalmente estipuladas para asegurar que existan medidas de seguridad adecuadas para proteger su información y para garantizar que se trate de forma segura.

Acceso y rectificación

Usted puede tener derecho a corregir o revisar sus datos personales, o a oponerse a o restringir el procesamiento de sus datos. Para hacerlo, póngase en contacto con nosotros por correo electrónico en legal@toro.com. Si tiene preguntas sobre la forma en que Toro ha manejado su información, sugerimos que se ponga en contacto con nosotros directamente. Por favor, observe que los residentes en Europa tienen derecho a reclamar ante su Autoridad de protección de datos.



Count on it.

Manuel de l'utilisateur

Souffleur axial Flex-Force Power System™ 60 V MAX

N° de modèle 51825T—N° de série 323000001 et suivants

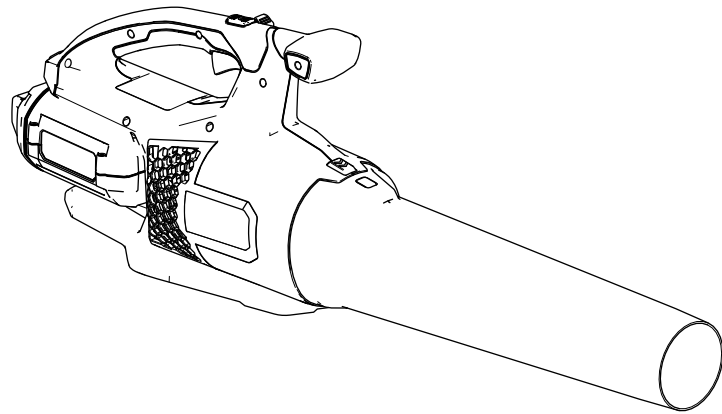



Si vous avez besoin d'aide, visionnez les vidéos d'instruction sur www.Toro.com/support ou contactez votre dépositaire-réparateur agréé avant de renvoyer ce produit.

Pour obtenir des prestations de service, des pièces Toro d'origine ou des renseignements complémentaires, munissez-vous des numéros de modèle et de série du produit et contactez un dépositaire-réparateur ou le service client Toro agréé. La **Figure 1** indique l'emplacement des numéros de modèle et de série du produit. Inscrivez les numéros dans l'espace réservé à cet effet.

Important: Avec votre appareil mobile, vous pouvez scanner le code QR (selon l'équipement) sur la plaque du numéro de série pour accéder à l'information sur la garantie, les pièces et autres renseignements concernant le produit.

Introduction

Ce souffleur est destiné au grand public et permet de déblayer les débris assimilables aux feuilles en extérieur, selon les besoins. Elle fonctionne avec les batteries ion-lithium Toro de 60 V. Ces batteries sont conçues pour être chargées uniquement avec les chargeurs de batteries ion-lithium Toro de 60 V. L'utilisation de ces produits à d'autres fins que celles prévues peut être dangereuse pour vous-même et toute personne à proximité.

Le modèle 51825T ne comprend pas de batterie ni de chargeur.

Lisez attentivement cette notice pour apprendre comment utiliser et entretenir correctement votre produit, et éviter ainsi de l'endommager ou de vous blesser. Vous êtes responsable de l'utilisation sûre et correcte du produit.

Pour plus d'information, y compris des conseils de sécurité, des documents de formation, des renseignements concernant un accessoire, pour obtenir l'adresse d'un dépositaire ou pour enregistrer votre produit, rendez-vous sur le site www.Toro.com.

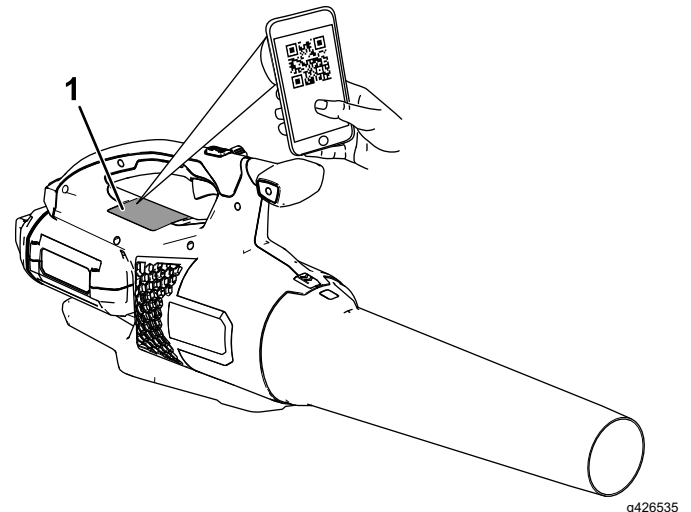

Figure 1

1. Emplacement des numéros de modèle et de série

N° de modèle _____

N° de série _____

Symbole de sécurité

Le symbole de sécurité (Figure 2) utilisé dans ce manuel et sur la machine identifie d'importants messages de sécurité dont vous devez tenir compte pour éviter des accidents.



Figure 2
Symbole de sécurité

g000502

Le symbole de sécurité apparaît au-dessus de toute information signalant des actions ou des situations dangereuses. Il est suivi de la mention **DANGER**, **ATTENTION** ou **PRUDENCE**.

DANGER : Signale un danger immédiat qui, s'il n'est pas évité, **entraînera obligatoirement** des blessures graves ou mortelles.

ATTENTION : Signale un danger potentiel qui, s'il n'est pas évité, **risque d'entraîner** des blessures graves ou mortelles.

PRUDENCE : Signale un danger potentiel qui, s'il n'est pas évité, **peut éventuellement entraîner** des blessures légères ou modérées.

Ce manuel utilise également deux autres termes pour faire passer des renseignements essentiels. **Important**, pour attirer l'attention sur une information d'ordre mécanique spécifique, et **Remarque**, pour souligner une information d'ordre général méritant une attention particulière.

Sécurité

IMPORTANTES CONSIGNES DE SÉCURITÉ

⚠ ATTENTION

Quand vous utilisez des outils de jardinage électriques, lisez et respectez toujours les mises en garde et consignes de sécurité élémentaires afin de réduire les risques d'incendie, de choc électrique et de blessure, notamment :

Lire toutes les instructions

I. Formation à l'utilisation

1. L'utilisateur de l'outil est responsable des accidents et dommages causés aux autres personnes et à leurs biens.
2. N'autorisez pas les enfants à utiliser ou jouer avec l'outil, la batterie ou le chargeur de batterie; certaines législations imposent un âge minimum pour les utilisateurs.
3. Ne confiez pas l'utilisation ou l'entretien de cet appareil à des enfants ou à des personnes non compétentes. Seules les personnes responsables, formées à l'utilisation de l'appareil, ayant lu et compris les instructions et physiquement aptes sont autorisées à utiliser l'appareil ou à en faire l'entretien.
4. Avant d'utiliser l'outil, la batterie et le chargeur de batterie, lisez toutes les instructions et mises en garde qui figurent dessus.
5. Familiarisez-vous avec les commandes et le maniement correct de l'outil, de la batterie et du chargeur de batterie.

II. Avant l'utilisation

1. N'admettez personne, notamment les enfants, dans le périmètre de travail.
2. Utilisez uniquement la batterie spécifiée par Toro. L'utilisation d'autres accessoires et outils peut accroître le risque de blessure et d'incendie.
3. Vous pouvez causer un incendie ou un choc électrique si vous branchez le chargeur de batterie sur une prise qui n'est pas de 100 ou 240 V. Ne branchez pas le chargeur de batterie à une prise autre que 100 ou 240 V. Pour un autre mode de connexion, vous pouvez, au besoin, utiliser un adaptateur configuré correctement pour la prise.

4. N'utilisez pas la batterie ou le chargeur de batterie s'ils sont endommagés ou modifiés, car ils pourraient se comporter de manière imprévisible et causer un incendie, une explosion ou des blessures.
5. Si le cordon d'alimentation relié au chargeur de batterie est endommagé, contactez un dépositaire-réparateur agréé pour le faire remplacer.
6. Chargez la batterie uniquement avec le chargeur spécifié par Toro. Un chargeur convenant à un certain type de batterie peut créer un risque d'incendie s'il est utilisé avec une autre batterie.
7. Ne chargez la batterie que dans un endroit bien aéré.
8. Suivez toutes les instructions de charge et ne chargez pas la batterie hors de la plage de température spécifiée dans les instructions. Vous risquez sinon d'endommager la batterie et d'accroître le risque d'incendie.
9. N'utilisez pas l'outil s'il manque des capots ou d'autres dispositifs de protection, ou s'ils sont défectueux.
10. Portez des vêtements adéquats – Portez une tenue appropriée, y compris une protection oculaire, un pantalon, des chaussures solides à semelle antidérapante et des protecteurs d'oreilles. Si vos cheveux sont longs, attachez-les et ne portez pas de vêtements amples ou de bijoux pendants qui pourraient se prendre dans les pièces mobiles. Portez un masque antipoussière si l'atmosphère est poussiéreuse.
7. Arrêtez l'outil, retirez la batterie et attendez l'arrêt de tout mouvement avant de régler, réviser, nettoyer ou ranger l'outil.
8. Retirez la batterie de l'outil chaque fois que vous le laissez sans surveillance.
9. Ne faites pas forcer l'outil – Vous obtiendrez des performances supérieures et plus sûres si vous l'utilisez à la vitesse pour laquelle elle est prévue.
10. Ne travaillez pas trop loin devant vous – gardez toujours les pieds solidement ancrés au sol et maintenez votre équilibre, en particulier sur les terrains en pente. Avancez toujours à une allure normale avec l'outil, ne courez pas.
11. Restez alerte – concentrez-vous sur votre tâche et faites preuve de bon sens lorsque vous utilisez l'outil. N'utilisez pas l'outil si vous êtes malade ou fatigué(e), ni sous l'emprise de l'alcool, de drogues ou de médicaments.
12. Vérifiez toujours que les prises d'air sont dégagées.
13. N'insérez aucun objet dans l'ouverture et n'utilisez pas l'outil si l'ouverture est bouchée. Gardez l'ouverture libre de poussière, peluches, cheveux ou de toute autre saleté qui pourrait gêner la circulation de l'air.
14. Faites preuve d'une extrême prudence quand vous utilisez l'outil pour nettoyer les marches d'un escalier.
15. Dans des conditions d'utilisation abusive, du liquide peut jaillir hors de la batterie; évitez tout contact. En cas de contact accidentel avec le liquide, rincez à l'eau. En cas de contact du liquide avec les yeux, consultez un médecin. Le liquide éjecté de la batterie peut causer des irritations ou des brûlures.

III. Utilisation

1. Évitez les environnements dangereux – n'utilisez pas l'outil sous la pluie ou dans des endroits humides ou détrempés.
2. Utilisez l'outil correct pour la tâche à accomplir – l'utilisation de l'outil à d'autres fins que celle prévue peut être dangereuse pour vous-même et pour toute personne à proximité.
3. Évitez tout démarrage accidentel – assurez-vous que l'interrupteur est en position ARRÊT avant de brancher la batterie et de manipuler l'outil. Ne gardez pas le doigt sur l'interrupteur quand vous transportez l'outil et ne mettez pas l'outil sous tension quand l'interrupteur est en position MARCHE.
4. Utilisez l'outil uniquement à la lumière du jour ou sous un bon éclairage artificiel.
5. Retirez la batterie de l'outil avant de le régler ou de changer d'accessoire.
6. N'approchez jamais les mains ou les pieds de l'ouverture et des pièces mobiles.
16. N'exposez pas les batteries ou les outils au feu ou à une température excessive. L'exposition au feu ou à une température supérieure à 130 °C (265 °F) peut provoquer une explosion.
17. PRUDENCE – la batterie peut présenter un risque d'incendie, d'explosion ou de brûlure chimique en cas de mauvais traitement.
 - Ne démontez pas la batterie.
 - Remplacez toujours la batterie par une batterie Toro d'origine; l'utilisation de tout autre type de batterie peut entraîner un incendie ou des blessures.
 - Conservez les batteries hors de la portée des enfants et dans leur emballage d'origine jusqu'au dernier moment avant de les utiliser.

IV. Entretien et remisage

1. Entretenez bien l'outil – gardez-le propre et en bon état pour assurer des performances optimales et réduire les risques de blessure. Suivez les instructions de graissage et de remplacement des accessoires. Gardez les poignées propres et sèches, et exemptes d'huile et de graisse.
2. Lorsque la batterie ne sert pas, rangez-la à l'écart d'objets métalliques tels que trombones, pièces de monnaie, clés, clous et vis qui pourraient relier les bornes entre elles. Un court-circuit aux bornes de la batterie peut causer des brûlures ou un incendie.
3. N'approchez jamais les mains ou les pieds des pièces mobiles.
4. Arrêtez l'outil, retirez la batterie et attendez l'arrêt de tout mouvement avant de régler, réviser, nettoyer ou ranger l'outil.
5. Vérifiez si des pièces de l'outil sont endommagées – si vous constatez que des capots, ou d'autres pièces, sont endommagés, déterminez si cela gênera le bon fonctionnement de l'outil. Vérifiez qu'aucune pièce mobile n'est mal alignée ou grippée, et qu'aucune pièce n'est cassée, mal fixée ou présente tout autre défaut susceptible d'en affecter le fonctionnement. Sauf indication contraire dans les instructions, faites réparer ou remplacer les protections ou les pièces endommagées par un dépositaire-réparateur agréé.
6. Maintenez toutes les fixations de l'outil bien serrées.
7. Respectez toujours les instructions pour réviser ou réparer l'outil, la batterie ou le chargeur de batterie. Pour assurer l'entretien sécuritaire du produit, ne le confiez qu'à un dépositaire-réparateur agréé utilisant exclusivement des pièces de rechange identiques.
8. Lorsque l'outil ne sert pas, rangez-le dans un local sec, sécurisé et hors de la portée des enfants.

CONSERVEZ CES INSTRUCTIONS

Autocollants de sécurité et d'instruction



Des autocollants de sécurité et des instructions bien visibles par l'opérateur sont placés près de tous les endroits potentiellement dangereux. Remplacez tout autocollant endommagé ou manquant.



140-8498

decal140-8498

1. Attention – lisez le *Manuel de l'utilisateur*; n'approchez pas des pièces en mouvement; laissez toutes les protections et tous les capots en place; portez une protection oculaire; portez une protection anti-bruit; n'exposez pas à la pluie.
2. Attention – n'autorisez personne à s'approcher de la machine, quelle que soit la direction.
3. Risque de projection d'objets – n'autorisez personne à s'approcher de la machine.
4. Ne pas mettre au rebut.

Mise en service

Assemblage du souffleur

Glissez le tube du souffleur sur le carter du souffleur. Vous devrez éventuellement appuyer sur le verrou du tube du souffleur pour le bloquer en position (Figure 3).

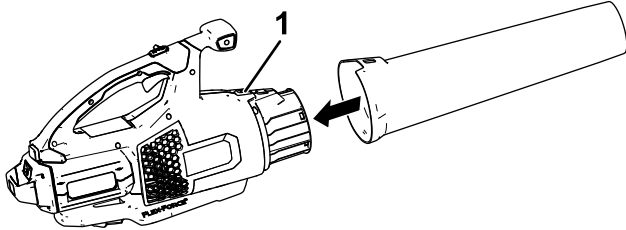

g273147

Figure 3

1. Verrou de tube
-

Vue d'ensemble du produit

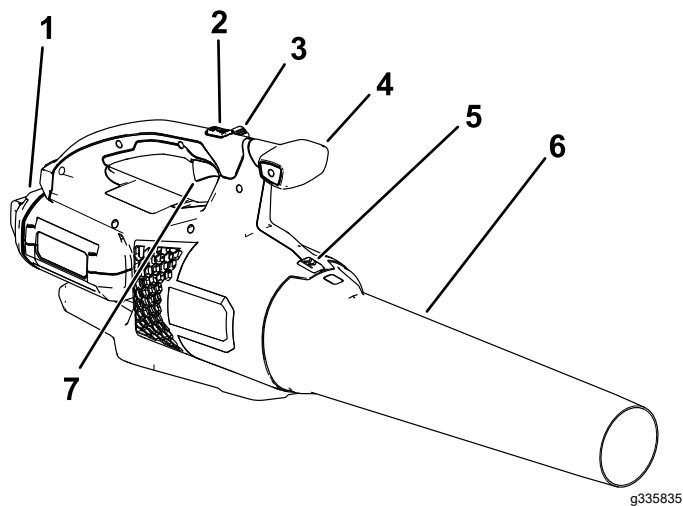

Figure 4

- | | |
|-------------------------------------|---------------------------------|
| 1. Batterie et cavité dans batterie | 5. Verrou du tube du souffleur |
| 2. Bouton Turbo Boost | 6. Tube de souffleur |
| 3. Blocage de vitesse | 7. Gâchette de vitesse variable |
| 4. Bouton du manche | |

Caractéristiques techniques

Modèle	51825T
Tension nominale	60 V CC maximum, 54 V CC utilisation nominale
Type de chargeur	Chargeurs de batteries ion-lithium Toro de 60 V
Type de batterie	Batteries ion-lithium Toro de 60 V

Plages de température adéquates

Charger/ranger la batterie entre	5 °C (41 °F) et 40 °C (104 °F)*
Utiliser la batterie entre	-30 °C (-22 °F) et 49 °C (120 °F)
Utiliser le souffleur entre	0 °C (32 °F) et 49 °C (120 °F)

*Le temps de charge sera plus long en dehors de cette plage de température.

Rangez l'outil, la batterie et le chargeur dans un lieu fermé, propre et sec.

Accessoires/outils

Une sélection d'outils et accessoires agréés par Toro est disponible pour augmenter et améliorer les capacités de la machine. Pour obtenir la liste de tous les accessoires et outils agréés, contactez votre dépositaire-réparateur ou distributeur agréé, ou rendez-vous sur le site www.Toro.com.

Pour garantir un rendement optimal et conserver la certification de sécurité de la machine, utilisez uniquement des pièces de rechange et accessoires Toro d'origine. Les pièces de rechange et accessoires d'autres constructeurs peuvent être dangereux.

Utilisation

⚠ ATTENTION

Le souffleur peut projeter des débris et vous blesser gravement, ainsi que toute personne à proximité.

- Ne soufflez pas sur des objets durs du type clous ou boulons.
- N'utilisez pas le souffleur près de personnes ou d'animaux.
- Attention à la direction du soufflage (ne soufflez pas vers en direction de personnes, fenêtres, automobiles, etc.). Utilisez uniquement la vitesse nécessaire.
- Soyez particulièrement prudent lorsque vous nettoyez des escaliers ou d'autres endroits peu accessibles.

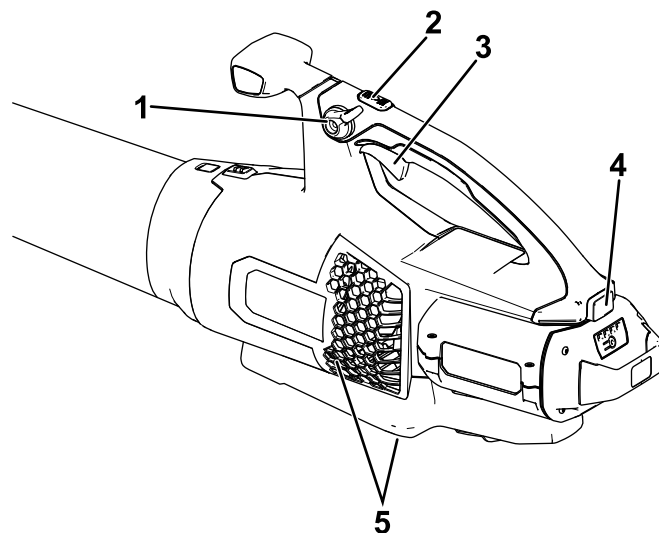

Figure 6

g267241

- | | |
|---------------------------------|------------------------|
| 1. Blocage de vitesse | 4. Verrou de batterie |
| 2. Bouton Turbo Boost | 5. Évents du souffleur |
| 3. Gâchette de vitesse variable | |

Démarrage du souffleur

Important: Utilisez la batterie uniquement à des températures comprises dans la plage adéquate; voir [Caractéristiques techniques \(page 7\)](#).

1. Assurez-vous que les évents du souffleur sont exempts de toute poussière et tout débris.
2. Alignez le creux de la batterie sur la languette du corps du manche ([Figure 5](#)).
3. Tenez la batterie par la poignée et poussez-la dans la poignée de l'outil jusqu'à ce que le verrou s'enclenche en position ([Figure 5](#)).

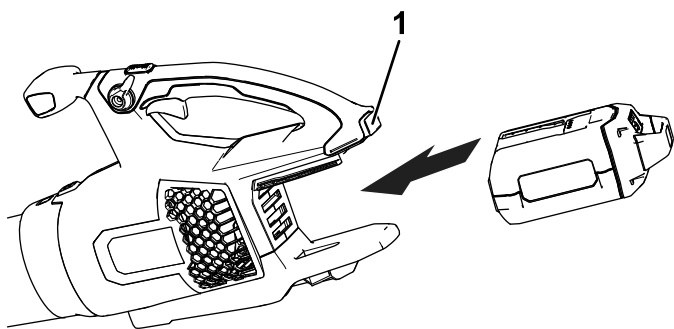

Figure 5

g273146

1. Verrou de batterie

4. Pour mettre le souffleur en marche, serrez la gâchette de vitesse variable ([Figure 6](#)).

Remarque: Enclenchez le blocage de vitesse pour garder la machine en marche sans avoir à appuyer sur la gâchette de vitesse variable ([Figure 6](#)).

Réglage du débit d'air du souffleur

Pour obtenir des performances optimales (débit d'air), appuyez à fond sur la gâchette de vitesse variable, puis maintenez le bouton Turbo Boost enfoncé pendant la durée souhaitée ([Figure 6](#)).

Pour régler le débit du souffleur en marche, serrez la gâchette de vitesse variable ([Figure 6](#)).

Pour maintenir le débit d'air actuel, engagez le blocage de vitesse ([Figure 6](#)).

Arrêt du souffleur

Pour arrêter le souffleur, déverrouillez le blocage de vitesse (le cas échéant) et relâchez la gâchette de vitesse variable ([Figure 6](#)).

Important: Après avoir arrêté le souffleur, ne laissez pas le blocage de vitesse enclenché alors que la batterie se trouve sur le souffleur.

Chaque fois que vous cessez d'utiliser le souffleur ou que vous le transportez vers ou de la zone de travail, enlevez la batterie.

Retrait du tube du souffleur

Appuyez sur la languette de verrouillage pour séparer le tube du souffleur (Figure 7).

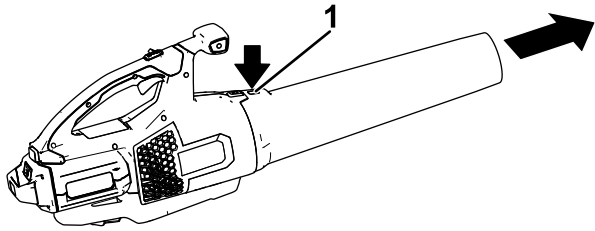

Figure 7

g273159

1. Verrou de tube

Retrait de la batterie du souffleur

Appuyez sur le verrou de la batterie pour la débloquer et sortez-la du souffleur (Figure 8).

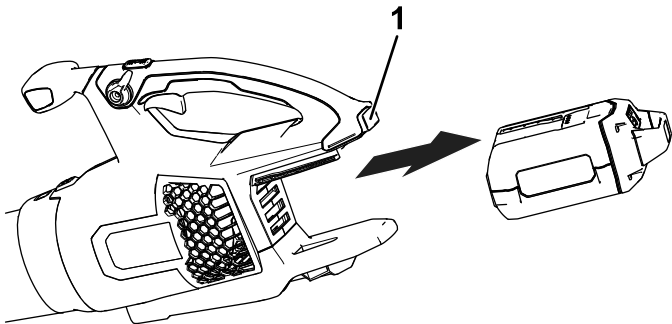

Figure 8

g267488

1. Verrou de batterie

Remisage

Important: Remisez l'outil, la batterie et le chargeur uniquement à des températures comprises dans la plage adéquate; voir [Caractéristiques techniques \(page 7\)](#).

Important: Si vous remisez la batterie à la fin de la saison, retirez-la de l'outil et chargez-la jusqu'à ce que 2 ou 3 de ses diodes deviennent vertes. Ne remisez pas une batterie complètement chargée ou complètement déchargée. Avant de réutiliser l'outil, chargez la batterie jusqu'à ce que le voyant gauche devienne vert sur le chargeur, ou que les 4 diodes de la batterie deviennent vertes.

- Débranchez le produit de l'alimentation (autrement dit, retirez la prise de l'alimentation ou de la batterie) et recherchez tout dommage éventuel après utilisation.
- Ne remisez pas l'outil en laissant la batterie dessus.
- Débarrassez l'appareil de tout corps étranger.
- Lorsqu'ils ne sont pas utilisés, rangez l'outil, la batterie et le chargeur de batterie hors de la portée des enfants.
- N'approchez pas l'outil, la batterie et le chargeur des agents corrosifs, tels les produits chimiques de jardinage et les sels de dégivrage.
- Pour réduire les risques de blessures graves, ne rangez pas la batterie à l'extérieur ou dans un véhicule.
- Rangez l'outil, la batterie et le chargeur dans un lieu fermé, propre et sec.

Dépistage des défauts

Effectuez uniquement les opérations décrites dans cette notice. Tout autre contrôle, entretien ou réparation doit être réalisé par un centre d'entretien agréé ou un spécialiste qualifié si vous n'arrivez pas à résoudre le problème vous-même.

Retirez toujours la batterie avant de dépanner, de contrôler, de nettoyer ou de faire l'entretien de l'outil.

Problème	Cause possible	Mesure corrective
L'outil ne démarre pas.	<ol style="list-style-type: none">1. La batterie n'est pas complètement installée dans l'outil.2. La batterie n'est pas chargée.3. La batterie est endommagée.4. L'outil a un problème de nature électrique.	<ol style="list-style-type: none">1. Retirez et remettez la batterie en place dans l'outil, en vérifiant qu'elle est complètement insérée et enclenchée.2. Retirez la batterie de l'outil et chargez-la.3. Remplacez la batterie.4. Contactez un dépositaire-réparateur agréé.
L'outil n'atteint pas sa pleine puissance.	<ol style="list-style-type: none">1. La capacité de charge de la batterie est trop faible.2. Les prises d'air sont obstruées.	<ol style="list-style-type: none">1. Retirez la batterie de l'outil et chargez-la complètement.2. Nettoyez les prises d'air.
L'outil ne fonctionne pas ou fonctionne par intermittence.	<ol style="list-style-type: none">1. Il y a de l'humidité sur les fils de la batterie.2. La batterie n'est pas complètement installée dans l'outil.3. La charge de la batterie est faible.	<ol style="list-style-type: none">1. Laissez sécher ou essuyez la batterie.2. Retirez et remettez la batterie en place dans l'outil, en vérifiant qu'elle est complètement insérée et enclenchée.3. Rechargez la batterie.
Le blocage de vitesse ne reste pas enclenché quand la commande est engagée.	<ol style="list-style-type: none">1. La vis de blocage de vitesse est desserrée.	<ol style="list-style-type: none">1. Resserrez la vis de blocage de vitesse en la tournant d'un quart de tour. Si le blocage de vitesse ne reste toujours pas enclenché, tournez la vis d'un quart de tour supplémentaire.

Remarques:

Déclaration de confidentialité EEE/R-U

Utilisation de vos données personnelles par Toro

La société The Toro Company (« Toro ») respecte votre vie privée. Lorsque vous achetez nos produits, nous pouvons recueillir certaines données personnelles vous concernant, soit directement soit par l'intermédiaire de votre société ou dépositaire Toro local(e). Toro utilise ces données pour s'acquitter d'obligations contractuelles, par exemple pour enregistrer votre garantie, traiter une réclamation au titre de la garantie ou vous contacter dans l'éventualité d'un rappel de produit, mais aussi à des fins commerciales légitimes, par exemple pour mesurer la satisfaction des clients, améliorer nos produits ou vous transmettre des renseignements sur des produits susceptibles de vous intéresser. Toro pourra partager les données personnelles que vous lui aurez communiquées avec ses filiales, dépositaires ou autres partenaires commerciaux dans le cadre de ces activités. Nous pouvons aussi être amenés à divulguer des données personnelles si la loi l'exige ou dans le cadre de la cession, de l'acquisition ou de la fusion d'une société. Nous ne vendrons jamais vos données personnelles à aucune autre société à des fins commerciales.

Conservation de vos données personnelles

Toro conservera vos données personnelles aussi longtemps que nécessaire pour répondre aux fins susmentionnées et conformément aux dispositions légales applicables. Pour plus de renseignements concernant les durées de conservation applicables, veuillez contacter legal@toro.com.

L'engagement de Toro en matière de sécurité

Vos données personnelles pourront être traitées aux États-Unis ou dans tout autre pays où la législation concernant la protection des données peut être moins rigoureuse que celle de votre propre pays de résidence. Chaque fois que nous transférerons vos données personnelles hors de votre pays de résidence, nous prendrons toutes les dispositions légales requises pour mettre en place toutes les garanties nécessaires visant à la protection et au traitement sécurisé de vos données.

Droits d'accès et de rectification

Vous pouvez être en droit de corriger ou de consulter vos données personnelles, ou encore de vous opposer à leur traitement, ou d'en limiter la portée. Pour ce faire, veuillez nous contacter par courriel à legal@toro.com. Si vous avez la moindre inquiétude concernant la manière dont Toro a traité vos données personnelles, nous vous encourageons à nous en faire part directement. Veuillez noter que les résidents européens ont le droit de porter plainte auprès de leur Autorité de protection des données.



Count on it.

Manuale dell'operatore

Soffiatore assiale Flex-Force Power System™ 60 V MAX

N° del modello 51825T—N° di serie 323000001 e superiori

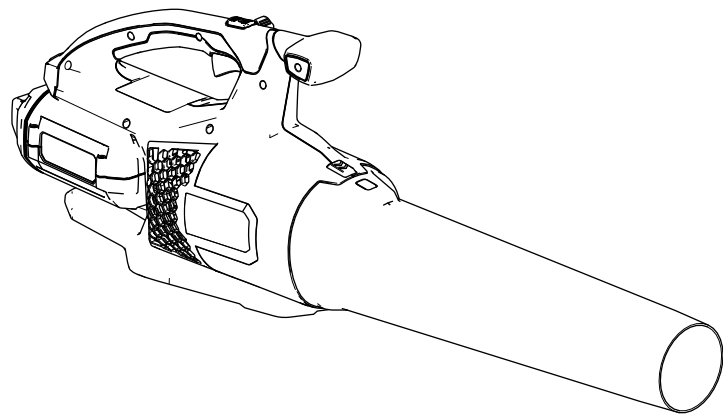



Per assistenza, consultate la pagina www.Toro.com/support per filmati di istruzioni o contattate il vostro Centro assistenza autorizzato prima di restituire questo prodotto.

Per assistenza, ricambi originali Toro o ulteriori informazioni, rivolgetevi a un Distributore Toro autorizzato o ad un Centro Assistenza Toro ed abbiate sempre a portata di mano il numero del modello ed il numero di serie del prodotto. **Figura 1** identifica la posizione dei numeri di modello e di serie sul prodotto. Scrivete i numeri nello spazio fornito.

Importante: Con il vostro dispositivo mobile potete scansionare il codice QR (se presente) sulla targa che riporta il numero di serie per accedere alla garanzia, ai ricambi e ad altre informazioni sui prodotti.

Introduzione

Questo soffiatore è inteso per l'utilizzo da parte di clienti residenziali per lo spostamento di detriti simili a foglie in base alle esigenze all'aperto. È pensato per l'utilizzo dei pacchi batteria Toro agli ioni di litio da 60 V. Questi pacchi batteria sono progettati per poter essere ricaricati solo da caricabatterie per batterie Toro agli ioni di litio da 60 V. L'utilizzo di questi prodotti per scopi non conformi alle funzioni per cui sono stati concepiti può essere pericoloso per voi e gli astanti.

Il modello 51825T non include una batteria o un caricabatterie.

Leggete attentamente queste informazioni per imparare come utilizzare e mantenere il vostro prodotto in modo idoneo ed evitare lesioni personali e danni al prodotto. Siete responsabili dell'utilizzo consono e sicuro del prodotto.

Visitate il sito www.Toro.com per maggiori informazioni, compresi suggerimenti sulla sicurezza, materiali di formazione, informazioni sugli accessori, assistenza nella localizzazione di un rivenditore o per registrare il vostro prodotto.



Figura 1

1. Posizione del numero di modello e del numero di serie.

N° del modello _____
N° di serie _____

Simbolo di avvertenza

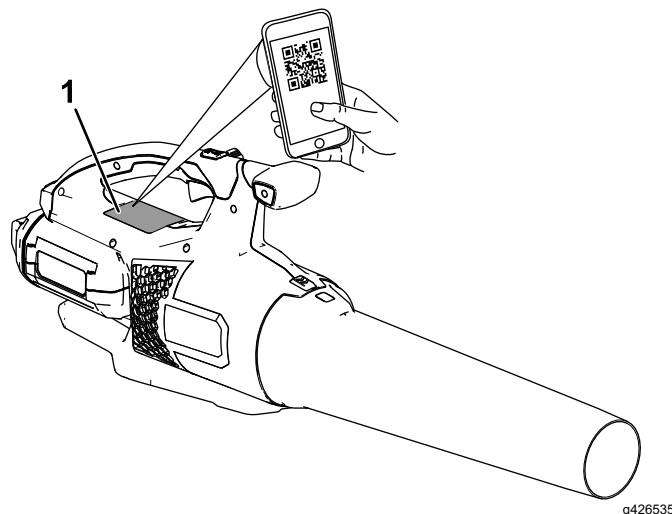
Il simbolo di avvertenza (Figura 2) mostrato in questo manuale e sulla macchina identifica messaggi di sicurezza importanti che è necessario seguire per prevenire incidenti.



Figura 2

Simbolo di avvertenza

g000502

Il simbolo di avvertenza compare sulle informazioni che vi avvisano di azioni o situazioni non sicure, ed è seguito dalla parola **PERICOLO**, **AVVERTENZA**, o **ATTENZIONE**.

PERICOLO indica una situazione pericolosa imminente che, se non evitata, **provocherà** la morte o una lesione grave.

AVVERTENZA indica una situazione potenzialmente pericolosa che, se non evitata, **potrebbe provocare** la morte o una lesione grave.

ATTENZIONE indica una situazione potenzialmente pericolosa che, se non evitata, **potrebbe provocare** una lesione moderata o di minore entità.

Questo manuale utilizza altre due parole per mettere in evidenza le informazioni. **Importante** richiama l'attenzione su informazioni meccaniche speciali, e **Nota** pone in risalto informazioni generali che meritano un'attenzione speciale.

Sicurezza

IMPORTANTI ISTRUZIONI ISTRUZIONI

⚠ AVVERTENZA

Quando si utilizzano utensili da giardinaggio elettrici, leggete e seguite sempre le avvertenze di sicurezza di base e le istruzioni per ridurre il rischio di incendi, scosse elettriche e lesioni personali, compreso quanto segue:

Leggete tutte le istruzioni

I. Formazione

1. L'operatore dell'utensile è responsabile per eventuali incidenti o pericoli che potrebbero verificarsi ad altre persone o alle loro proprietà.
2. Non consentite ai bambini di utilizzare o giocare con l'utensile, il pacco batteria o il caricabatterie; le normative locali potrebbero prevedere delle limitazioni all'età dell'operatore.
3. Non lasciate che bambini o persone non addestrate utilizzino o effettuino interventi di manutenzione su questo dispositivo. Consentite l'utilizzo o la manutenzione del dispositivo solo a persone responsabili, addestrate, che abbiano familiarità con le istruzioni e fisicamente capaci.
4. Prima di utilizzare l'utensile, il pacco batteria e il caricabatterie, leggete tutte le istruzioni e gli avvisi presenti su questi prodotti.
5. Acquisite familiarità con i comandi e con l'uso appropriato dell'utensile, del pacco batteria e del caricabatterie.

II. Preparazione

1. Tenete lontani gli astanti e i bambini dall'area operativa.
2. Utilizzate solo il pacco batteria specificato da Toro. L'utilizzo di altri accessori e attrezzi può aumentare il rischio di infortuni e incendi.
3. Il collegamento del caricabatterie a una presa che non sia da 100 a 240 V può causare un incendio o una scossa elettrica. Non collegate il caricabatterie a una presa diversa da una da 100 a 240 V. Per uno stile di collegamento differente, se necessario usate un adattatore adeguato alla configurazione della presa elettrica.
4. Non utilizzate un pacco batteria o un caricabatteria danneggiato o modificato, che potrebbe comportarsi in modo imprevedibile e comportare incendi, esplosioni o rischio di infortuni.

5. Se il cavo di alimentazione del caricabatteria è danneggiato, contattate un Centro assistenza autorizzato per sostituirlo.
6. Caricate il pacco batteria solo con il caricabatteria specificato da Toro. Un caricabatteria adatto a un tipo di pacco batteria può creare un rischio di incendio se utilizzato con un altro pacco batteria.
7. Caricate il pacco batteria solo in un'area ben ventilata.
8. Seguite tutte le istruzioni di ricarica e non caricate il pacco batteria al di fuori del range di temperatura specificato nelle istruzioni. Altrimenti, potreste danneggiare il pacco batteria e aumentare il rischio di incendio.
9. Non utilizzate l'utensile senza che tutti gli schermi e gli altri dispositivi di protezione siano in sede e funzionanti sull'utensile.
10. Vestitevi in modo idoneo – indossate abbigliamento consono, comprendente occhiali di protezione, pantaloni lunghi, scarpe robuste e antiscivolo e protezioni per l'udito. Legate i capelli lunghi e non indossate indumenti larghi o gioielli pendenti che possono rimanere intrappolati nelle parti in movimento. Indossate una maschera antipolvere in condizioni operative polverose.
8. Rimuovete il pacco batteria dall'utensile ogniqualvolta dovete lasciarlo incustodito.
9. Non forzate l'utensile – Lasciate che l'utensile svolga il lavoro in modo migliore e più sicuro alla velocità per cui è stata progettata.
10. Non sporgetevi eccessivamente – mantenete una posizione solida sui piedi e un buon equilibrio in ogni momento, soprattutto in pendenza. Procedete camminando, mai correndo, con l'utensile.
11. Rimanete vigili – fate attenzioni alle operazioni che state eseguendo e usate il buon senso durante le operazioni con l'utensile. Non utilizzate l'utensile se siete malati, stanchi o se siete sotto l'effetto di alcol o droga.
12. Assicuratevi che le aperture di ventilazione siano mantenute pulite da detriti.
13. Non inserite oggetti all'interno dell'apertura e non utilizzate l'utensile con un'apertura bloccata. Tenete l'apertura priva di polvere, lanugine, capelli o altro che possa ridurre la portata d'aria.
14. Prestate particolare cautela durante l'uso dell'utensile per la pulizia delle scale.
15. In condizioni di uso scorretto, il pacco batteria può espellere del liquido: evitate il contatto. Se doveste venire accidentalmente a contatto con il liquido, lavatevi con acqua. Se il liquido dovesse venire a contatto con gli occhi, consultate un medico. Il liquido fuoriuscito dal pacco batteria può causare irritazioni o ustioni.

III. Funzionamento

1. Evitate ambienti pericolosi – non utilizzate l'utensile in situazioni di pioggia, umidità o bagnato.
2. Utilizzate l'utensile appropriato per il vostro uso – l'utilizzo dell'utensile per scopi diversi da quelli previsti potrebbe essere pericoloso per voi e per gli astanti.
3. Prevenite avviamenti accidentali – assicuratevi che l'interruttore si trovi in posizione di SPEGNIMENTO prima del collegamento al pacco batteria e dell'uso dello strumento. Non trasportate l'utensile con le dita sull'interruttore e non fornite alimentazione allo stesso mentre l'interruttore si trova in posizione di ACCENSIONE.
4. Utilizzate l'utensile solo alla luce del giorno o in presenza di un'adeguata luce artificiale.
5. Rimuovete il pacco batteria dell'utensile prima di procedere alla sua regolazione o alla sostituzione degli accessori.
6. Tenete mani e piedi a distanza dall'apertura e da tutte le parti in movimento.
7. Arrestate l'utensile, rimuovete il pacco batteria dall'utensile e attendete l'arresto di ogni movimento prima di procedere alla regolazione, manutenzione, pulizia o rimessaggio dell'utensile.
16. Non esponete un pacco batteria o un utensile al fuoco o ad una temperatura eccessiva. L'esposizione al fuoco o ad una temperatura superiore a 130 °C potrebbe provocare un'esplosione.
17. ATTENZIONE – un pacco batteria trattato in maniera non adeguata potrebbe comportare un rischio di incendio, esplosione o ustione chimica.
 - Non smontate il pacco batteria.
 - Sostituite il pacco batteria solo con un pacco batteria Toro originale; l'utilizzo di un pacco batteria di un altro tipo potrebbe provocare un incendio o comportare un rischio di lesioni.
 - Tenete i pacchi batteria fuori dalla portata dei bambini e nella confezione originale fino a quando non sarete pronti a utilizzarli.

IV. Manutenzione e rimessaggio

1. Mantenete l'utensile con cura – tenetelo pulito e in buono stato per avere le migliori prestazioni e per ridurre il rischio di lesioni. Seguite le istruzioni per la lubrificazione e il cambio degli

accessori. Tenete le impugnature asciutte, pulite e prive di olio e grasso.

- Quando un pacco batteria non è in uso, tenetelo lontano da oggetti metallici, come graffette, monete, chiavi, chiodi e viti che possano creare un collegamento da un terminale a un altro. Mandare in cortocircuito i morsetti della batteria può causare bruciature o un incendio.
- Tenete mani e piedi a distanza dalle parti in movimento.
- Arrestate l'utensile, rimuovete il pacco batteria dall'utensile e attendete l'arresto di ogni movimento prima di procedere alla regolazione, manutenzione, pulizia o rimessaggio dell'utensile.
- Controllate l'utensile per verificare la presenza di parti danneggiate – se ci sono protezioni o altre parti danneggiate, stabilite se l'utensile potrà funzionare in modo appropriato. Verificate che non vi siano parti mobili non allineate, grippate o rotte, verificate il montaggio e qualsiasi altra condizione che possa influire negativamente sul funzionamento. Se non indicato nelle istruzioni, fate riparare o sostituire le protezioni o i componenti danneggiati da un Centro assistenza autorizzato.
- Mantenete serrati tutti i dispositivi di fissaggio sull'utensile.
- Non provate a effettuare la manutenzione o la riparazione dell'utensile, del pacco batteria o del caricabatterie tranne che nei modi indicati nelle istruzioni. Fate eseguire gli interventi di assistenza a un Centro assistenza autorizzato, utilizzando ricambi identici per garantire una manutenzione sicura del prodotto.
- Rimessate un utensile inattivo in uno spazio chiuso che sia asciutto, sicuro, e lontano dalla portata dei bambini.

CONSERVATE QUESTE ISTRUZIONI

Adesivi di sicurezza e informativi



Adesivi e istruzioni di sicurezza sono chiaramente visibili per l'operatore e sono situati vicino a qualsiasi area di potenziale pericolo. Sostituite eventuali adesivi se danneggiati o mancanti.



decal140-8498

140-8498

- Attenzione – leggete il *Manuale dell'operatore*; tenetevi lontano dalle parti in movimento; tenete tutte le protezioni e gli schermi montati; indossate le protezioni per l'udito; indossate le protezioni per gli occhi; non esponete alla pioggia.
- Avvertenza – tenete gli astanti a distanza dalla macchina in tutte le direzioni.
- Pericolo di lancio di oggetti – tenete gli astanti a distanza.
- Non eliminarlo.

Preparazione

Assemblaggio del soffiatore

Fate scorrere il tubo del soffiatore sul relativo alloggiamento. Potrebbe essere necessario spingere il fermo del tubo perché il tubo del soffiatore si blocchi in posizione (Figura 3).

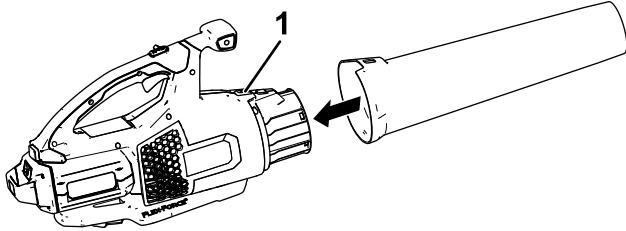

g273147

Figura 3

1. Fermo del tubo

Quadro generale del prodotto



Figura 4

- | | |
|-------------------------------------|-------------------------------------|
| 1. Batteria e cavità della batteria | 5. Fermo del tubo del soffiatore |
| 2. Pulsante turbo boost | 6. Tubo del soffiatore |
| 3. Blocco della velocità | 7. Levetta della velocità variabile |
| 4. Manopola dell'impugnatura | |

Specifiche

Modello	51825T
Tensione nominale	60 V c.c. massima; 54 V c.c. utilizzo nominale
Tipo di caricabatterie	Caricabatterie Toro agli ioni di litio da 60 V
Tipo di batteria	Batterie Toro agli ioni di litio da 60 V

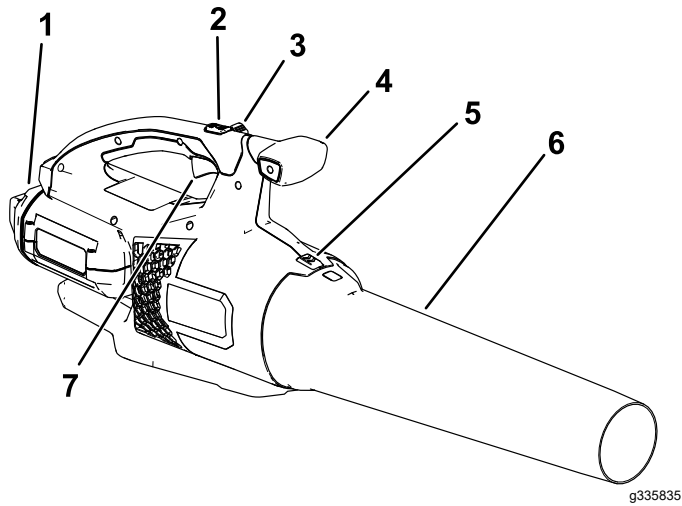
Intervalli di temperatura idonei

Caricate/rimessate il pacco batteria a	5 °C–40 °C*
Utilizzate il pacco batteria a	-30 °C–49 °C
Utilizzate il soffiatore a	0 °C–49 °C

*I tempi di ricarica aumenteranno se la ricarica non avviene all'interno di questo intervallo.

Stoccate l'utensile, la batteria e il caricabatterie in un luogo ben pulito e asciutto.

Attrezzi/accessori

È disponibile una gamma di attrezzi ed accessori approvati da Toro per l'impiego con la macchina, per ottimizzare ed ampliare le sue applicazioni. Richiedete la lista degli attrezzi ed accessori approvati ad un Centro Assistenza Toro o ad un Distributore autorizzati, oppure visitate www.Toro.com

Per garantire prestazioni ottimali e mantenere sempre la macchina in conformità alle norme di sicurezza, utilizzate esclusivamente ricambi e accessori originali Toro. Ricambi e accessori fabbricati da altri produttori potrebbero essere pericolosi.

Funzionamento

▲ AVVERTENZA

Il soffiatore può lanciare detriti e causare gravi infortuni a voi o agli astanti.

- Non soffiare oggetti duri, come chiodi o bulloni.
- Non attivate il soffiatore nelle adiacenze di persone o animali da compagnia.
- Fate attenzione alla direzione di soffiatura (ovvero, soffiare in direzione opposta ad astanti, finestre, automobili, ecc.). Utilizzate solo la velocità necessaria.
- Prestate la massima attenzione nel rimuovere detriti da scale e da altri spazi limitati.

Avviamento del soffiatore

Importante: Utilizzate il pacco batteria solo a temperature comprese all'interno dell'intervallo corretto; fate riferimento a [Specifiche \(pagina 7\)](#).

1. Assicuratevi che gli sfiati sul soffiatore siano privi di polvere e detriti.
2. Allineate la cavità nel pacco batteria con la linguetta nell'alloggiamento dell'impugnatura ([Figura 5](#)).
3. Afferrate l'impugnatura e spingete il pacco batteria nell'impugnatura fino a quando il fermo non si blocca in posizione ([Figura 5](#)).



Figura 5

g273146

1. Fermo della batteria

4. Per avviare il soffiatore, premete la levetta della velocità variabile ([Figura 6](#)).

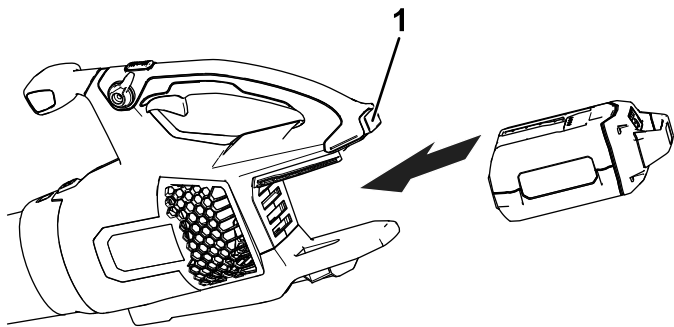
Nota: Innestate il blocco della velocità per tenere la macchina accesa senza premere la levetta della velocità variabile ([Figura 6](#)).



Figura 6

g267241

- | | |
|-------------------------------------|----------------------------------|
| 1. Blocco della velocità | 4. Fermo della batteria |
| 2. Pulsante turbo boost | 5. Aree di sfiato del soffiatore |
| 3. Levetta della velocità variabile | |

Regolazione della velocità dell'aria del soffiatore

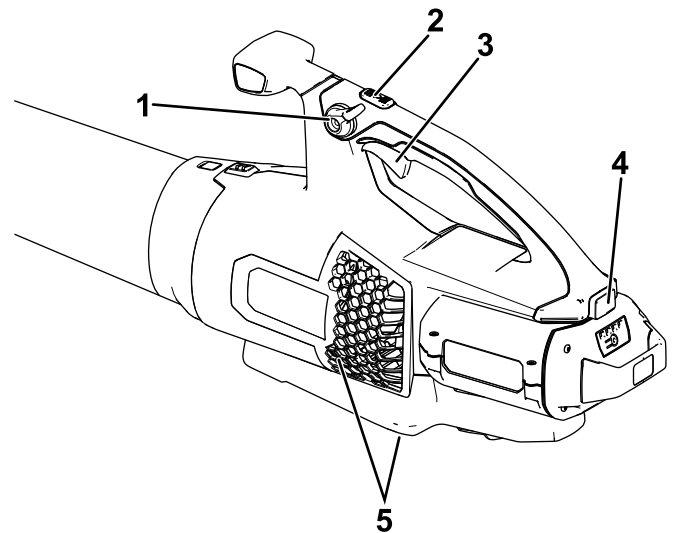
Per ottenere le massime prestazioni (velocità dell'aria), premete completamente la levetta della velocità variabile, quindi tenete premuto il pulsante turbo boost per la quantità di tempo desiderata ([Figura 6](#)).

Per regolare la velocità dell'aria mentre il soffiatore è in funzione, utilizzate la levetta della velocità variabile ([Figura 6](#)).

Per mantenere la velocità dell'aria impostata, innestate il blocco della velocità ([Figura 6](#)).

Arresto del soffiatore

Per arrestare il soffiatore, disinnestate il blocco della velocità (se in uso) e lasciate andare la levetta della velocità variabile ([Figura 6](#)).

Importante: Dopo aver arrestato il soffiatore, non lasciate il blocco della velocità innestato con il pacco batteria nel soffiatore.

Quando il soffiatore non è in uso o lo state trasportando verso o da un'area di lavoro, rimuovete il pacco batteria.

Rimozione del tubo del soffiatore

Premete verso il basso il fermo dell'aletta per separare il tubo del soffiatore dal soffiatore stesso (Figura 7).



Figura 7

g273159

1. Fermo del tubo

Rimozione della batteria dal soffiatore

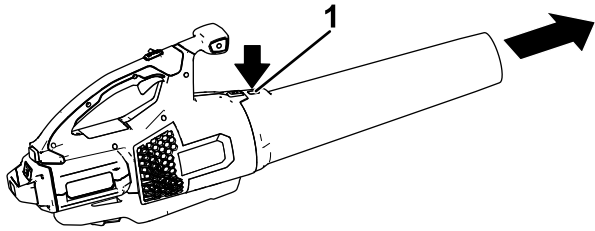
Premete il fermo della batteria per rilasciare il pacco batteria e fate scorrere il pacco batteria fuori dal soffiatore (Figura 8).



Figura 8

g267488

1. Fermo della batteria

Stoccaggio

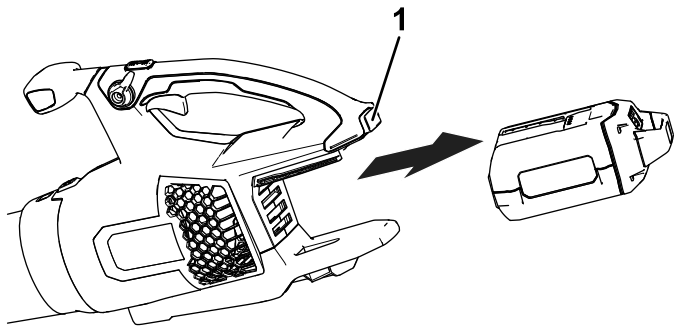
Importante: Stocate l'utensile, il pacco batteria e il caricabatterie solo a temperature comprese all'interno dell'intervallo opportuno; fate riferimento a [Specifiche \(pagina 7\)](#).

Importante: Se stocate il pacco batteria a fine stagione, rimuovete il pacco batteria dall'utensile e caricatelo fino a quando 2 o 3 indicatori LED non diventano verdi sulla batteria. Non stocate una batteria completamente carica o completamente scarica. Quando dovete utilizzare di nuovo l'utensile, caricate il pacco batteria fino a quando la spia di indicazione sinistra non diventa verde sul caricabatterie o quando tutti e 4 gli indicatori LED non diventano verdi sulla batteria.

- Scollegate il prodotto dall'alimentazione (ovvero, rimuovete la spina dall'alimentazione o dal pacco batteria) e controllate per escludere eventuali danni dopo l'uso.
- Non rimessate l'utensile con il pacco batteria installato.
- Ripulite il prodotto da tutti i materiali estranei.
- Quando non in uso, rimessate l'utensile, il pacco batteria e il caricabatterie fuori dalla portata dei bambini.
- Tenete utensile, pacco batteria e caricabatterie lontano da agenti corrosivi, come sostanze chimiche per il giardino e sali di sbrinamento.
- Per ridurre il rischio di gravi lesioni personali, non stocate il pacco batteria all'aperto o all'interno di veicoli.
- Stocate l'utensile, la batteria e il caricabatterie in un luogo ben pulito e asciutto.

Localizzazione guasti

Effettuate solo i passaggi descritti in queste istruzioni. Tutti i successivi interventi di ispezione, manutenzione e riparazione devono essere effettuati da un centro assistenza autorizzato o da uno specialista analogamente qualificato se non siete in grado di risolvere il problema da soli.

Rimuovete sempre la batteria dall'utensile per la soluzione di problemi, l'ispezione, la manutenzione o la pulizia dell'utensile.

Problema	Possibile causa	Rimedio
L'utensile non si avvia.	<ol style="list-style-type: none">1. La batteria non è completamente installata nell'utensile.2. Il pacco batteria non è carico.3. Il pacco batteria è danneggiato.4. L'utensile presenta un altro problema elettrico.	<ol style="list-style-type: none">1. Rimuovete e poi riposizionate la batteria nell'utensile, assicurandovi che sia completamente installata e fissata.2. Rimuovete il pacco batteria dall'utensile e caricatelo.3. Sostituite il pacco batteria.4. Contattate un centro assistenza autorizzato.
L'utensile non raggiunge la massima potenza.	<ol style="list-style-type: none">1. La capacità di carica del pacco batteria è troppo bassa.2. Gli sfianti dell'aria sono bloccati.	<ol style="list-style-type: none">1. Rimuovete il pacco batteria dall'utensile e caricatelo completamente.2. Pulite gli sfianti dell'aria.
L'utensile non funziona o non funziona continuamente.	<ol style="list-style-type: none">1. È presente dell'umidità sui poli del pacco batteria.2. La batteria non è completamente installata nell'utensile.3. Il pacco batteria ha poca carica.	<ol style="list-style-type: none">1. Asciugate o lasciate asciugare il pacco batteria.2. Rimuovete e poi riposizionate la batteria nell'utensile, assicurandovi che sia completamente installata e fissata.3. Ricaricate il pacco batteria.
Il blocco della velocità non tiene quando inserito.	<ol style="list-style-type: none">1. La vite del blocco della velocità è allentata.	<ol style="list-style-type: none">1. Serrate la vite del blocco della velocità ruotandola di $\frac{1}{4}$ di giro. Se il blocco della velocità ancora non tiene quando inserito, ruotate la relativa vite di un altro $\frac{1}{4}$ di giro.

Note:

Informativa sulla privacy SEE/Regno Unito

Utilizzo delle vostre informazioni personali da parte di Toro

The Toro Company ("Toro") rispetta la vostra privacy. Quando acquistate i nostri prodotti, possiamo raccogliere determinate informazioni personali su di voi, direttamente da voi o tramite la vostra azienda o distributore Toro. Toro utilizza queste informazioni per adempiere ai propri obblighi contrattuali, come registrare la vostra garanzia, elaborare la vostra richiesta in garanzia o contattarvi in caso di un richiamo di prodotto, e per finalità aziendali legittime, come valutare la soddisfazione dei clienti, migliorare i nostri prodotti o fornirvi informazioni su prodotti che potrebbero essere di vostro interesse. Toro può condividere i vostri dati con le nostre consociate, affiliate, rivenditori e altri partner commerciali collegati a tali attività. Inoltre, possiamo divulgare le informazioni personali ove richiesto ai sensi della legge o in relazione alla vendita, acquisto o fusione di un'attività. Non venderemo mai le vostre informazioni personali a nessun'altra società a scopi di marketing.

Conservazione delle vostre informazioni personali

Toro conserverà le vostre informazioni personali per tutto il tempo pertinente alle finalità di cui sopra e in conformità con i requisiti normativi. Per maggiori informazioni sui periodi di conservazione dei dati applicabili, contattate legal@toro.com.

L'impegno di Toro per la sicurezza

Le vostre informazioni personali possono essere elaborate negli Stati Uniti o in altri paesi in cui possono essere in vigore leggi sulla protezione dei dati meno rigorose di quelle del vostro paese di residenza. Ogniqualvolta trasferiamo le vostre informazioni al di fuori del vostro paese di residenza, adotteremo tutte le misure richieste per legge al fine di garantire l'implementazione delle opportune tutele per proteggere le vostre informazioni e assicurarci che vengano trattate in sicurezza.

Accesso e correzione

È vostro diritto correggere o riesaminare i vostri dati personali, oppure rifiutare o limitare il trattamento dei vostri dati. A tale scopo, contattateci via email all'indirizzo legal@toro.com. In caso di perplessità in relazione al modo in cui Toro gestisce le vostre informazioni, vi invitiamo a parlarne direttamente con noi. Tenete presente che i residenti europei hanno diritto a sporgere reclamo presso la propria Autorità di protezione dei dati.



Count on it.

Gebruikershandleiding

Flex-Force Power System™ 60 V MAX Axiale bladblazer

Modelnr.: 51825T—Serienr.: 323000001 en hoger

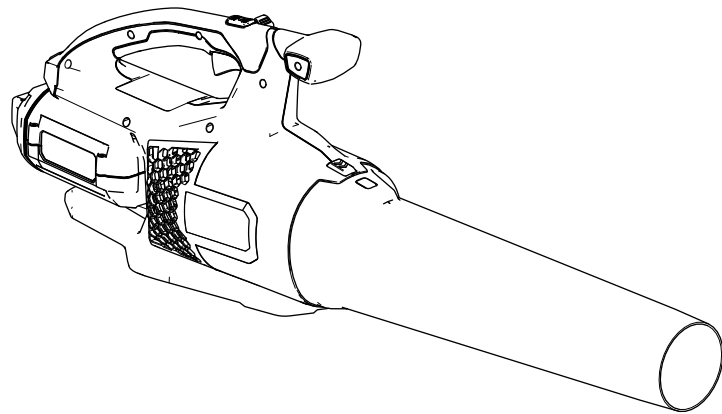



Voor hulp, surf naar www.Toro.com/support met informatieve video's of neem contact op met uw erkende servicedealer voordat u dit product retourneert.

Inleiding

Deze bladblazer is bedoeld voor particulier gebruik, voor het wegblazen van bladeren en dergelijke, buitenshuis. Het apparaat gebruikt Toro 60 V lithiumionaccu's. Deze accu's mogen alleen worden opgeladen met een Toro 60 V lithiumionacculader. Deze producten gebruiken voor andere doeleinden dan het bedoelde gebruik kan gevaarlijk zijn voor u of voor omstanders.

Model 51825T wordt geleverd zonder accu of een lader.

Lees deze informatie zorgvuldig door, zodat u weet hoe u de machine op de juiste wijze moet gebruiken en onderhouden en om letsel en schade aan de machine te voorkomen. U bent verantwoordelijk voor het juiste en veilige gebruik van de machine.

Ga naar www.toro.com voor meer informatie, inclusief veiligheidstips, instructiemateriaal, informatie over accessoires, hulp bij het vinden van een dealer of om uw product te registreren.

Als u service, originele Toro onderdelen of aanvullende informatie nodig hebt, kunt u contact opnemen met een erkende Service Dealer of met de klantenservice van Toro. U dient hierbij altijd het modelnummer en het serienummer van het product te vermelden. De locatie van het plaatje met het modelnummer en het serienummer van het product is aangegeven op [Figuur 1](#). U kunt de nummers noteren in de ruimte hieronder.

Belangrijk: U kunt met uw mobiel apparaat de QR-code (indien aanwezig) op het plaatje met het serienummer scannen om toegang te krijgen tot de garantie, onderdelen en andere productinformatie.

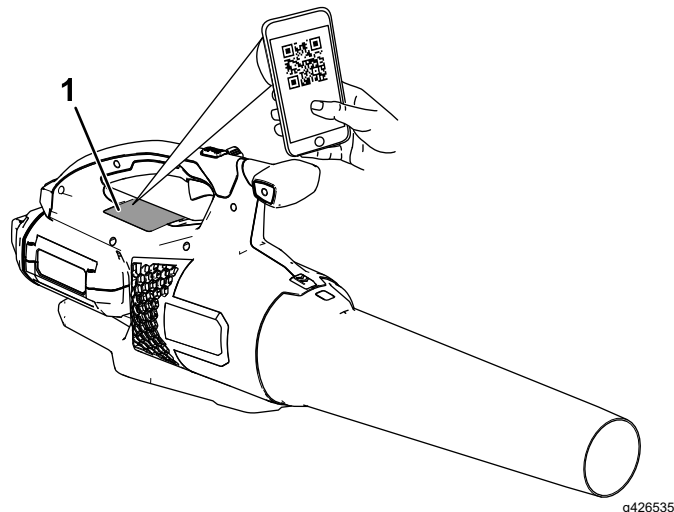

Figuur 1

1. Plaats van modelnummer en serienummer.

Modelnr.: _____

Serienr.: _____

Waarschuwingssymbool

Het waarschuwingssymbool (Figuur 2) dat wordt getoond in deze handleiding en op de machine geeft belangrijke veiligheidsinformatie aan die u moet opvolgen om ongelukken te voorkomen.



Figuur 2
Waarschuwingssymbool

g000502

Het waarschuwingssymbool wordt weergegeven boven informatie die u waarschuwt voor onveilige acties of situaties en wordt gevolgd door het woord **GEVAAR**, **WAARSCHUWING**, of **VOORZICHTIG**.

GEVAAR: een direct gevaarlijke situatie die, als deze niet wordt voorkomen, **zal leiden** tot de dood of ernstig letsel.

WAARSCHUWING: een mogelijk gevaarlijke situatie die, als deze niet wordt voorkomen, **kan leiden** tot de dood of ernstig letsel.

VOORZICHTIG: een mogelijk gevaarlijke situatie die, als deze niet wordt voorkomen, **kan leiden** tot licht of middelmatig letsel.

Er worden in deze handleiding nog twee woorden gebruikt om uw aandacht op bijzondere informatie te vestigen. **Belangrijk** attendeert u op bijzondere technische informatie en **Opmerking** duidt algemene informatie aan die bijzondere aandacht verdient.

Veiligheid

BELANGRIJKE VEILIGHEIDS- AANWIJZINGEN

⚠ WAARSCHUWING

Bij het gebruik van elektrisch tuingereedschap dient u de veiligheidsaanwijzingen te lezen en op te volgen om het risico op brand, elektrische schok en letsel te verminderen. Deze maatregelen omvatten onder andere:

Lees alle instructies

I. Instructie

1. De gebruiker van dit gereedschap is verantwoordelijk voor ongelukken of gevaren met betrekking tot henzelf of hun eigendommen.
2. Laat kinderen nooit spelen met het gereedschap, de accu of de acculader. Er kan een minimumleeftijd van de gebruiker zijn onder plaatselijke regelgeving.
3. Laat kinderen of personen die geen instructie hebben ontvangen dit apparaat niet gebruiken of er onderhoudswerkzaamheden aan verrichten. Laat enkel mensen die verantwoordelijk en getraind zijn en die bovendien vertrouwd zijn met de instructies en fysiek ertoe in staat zijn het apparaat bedienen of er onderhoudswerkzaamheden aan verrichten.
4. Lees voor gebruik van dit gereedschap, de accu en de acculader alle aanwijzingen en waarschuwingstekens op de producten.
5. Maak uzelf vertrouwd met de bedieningsorganen en het juiste gebruik van dit gereedschap, de accu en de acculader.

II. Vóór ingebruikname

1. Hou omstanders en kinderen buiten het werkgebied.
2. Gebruik alleen een accu zoals opgegeven door Toro. Het gebruik van andere accessoires en hulpstukken kan het risico op letsel en brand verhogen.
3. Het aansluiten van de acculader op een stopcontact met een spanning anders dan 100 tot 240 V kan leiden tot brand of een elektrische schok. Sluit de acculader niet aan op een stopcontact met een spanning anders dan 100 tot 240 V. Voor een ander soort aansluiting dient u mogelijk een adapterstekker van het juiste type te gebruiken.

4. Gebruik geen beschadigde of gewijzigde accu of acculader, deze zou zich onvoorspelbaar kunnen gedragen en kunnen leiden tot brand, explosie of gevaar van letsel.
5. Als het stroomsnoer van de acculader beschadigd is, neem dan contact op met een erkende servicedealer om het te vervangen.
6. Laad het accupack enkel op met de acculader die door Toro is gespecificeerd. Een lader voor een bepaald accupack zou kunnen leiden tot brandgevaar bij gebruik met een ander accupack.
7. Laad het accupack op in een goed verluchte ruimte.
8. Volg alle instructies aangaande het laden en laad het accupack niet op buiten het temperatuurbereik dat wordt gespecificeerd in de instructies. Anders kunt u het accupack beschadigen en het risico op brand verhogen.
9. Gebruik dit gereedschap niet zonder dat alle afschermingen en andere veiligheidsvoorzieningen op hun plaats zitten en goed werken.
10. Draag geschikte kleding, waaronder oogbescherming, een lange broek, stevige schoenen die uitglijden voorkomen en gehoorbescherming. Draag lang haar niet los en draag geen kleding of sieraden die in bewegende delen kunnen komen. Draag een stofmasker bij het werken onder stoffige omstandigheden.

III. Bediening

1. Niet gebruiken in een gevaarlijke omgeving - gebruik het gereedschap niet in de regen of onder vochtige omstandigheden.
2. Gebruik het juiste gereedschap voor de toepassing. Het gebruik van gereedschap voor iets anders dan de bedoelde toepassing kan gevaar opleveren voor u en omstanders.
3. Voorkom onbedoeld starten - verzeker dat de schakelaar op UIT staat voordat u het gereedschap op de accu aansluit en gebruikt. Draag het apparaat niet met uw vinger op de schakelaar en schakel het apparaat niet in met de schakelaar op AAN.
4. Gebruik het gereedschap uitsluitend bij daglicht of goed kunstlicht.
5. Verwijder de accu van het gereedschap voordat u instellingen doet of accessoires monteert.
6. Hou uw handen en voeten uit de buurt van opening en bewegende delen.
7. Stop het gereedschap, verwijder de accu van het gereedschap, en wacht totdat alle bewegende

delen tot stilstand zijn gekomen voordat u het gereedschap instelt, onderhoudt, schoonmaakt of opbergt.

8. Verwijder de accu van het gereedschap als u het onbewaakt achterlaat.
9. Forceer het gereedschap nooit - Het gereedschap werkt beter en veiliger op de ontwerpsnelheid.
10. Reik nooit te ver. Zorg dat u altijd stabiel staat en uw evenwicht bewaart, vooral op hellingen. Met het gereedschap moet u altijd lopen, nooit rennen.
11. Wees alert, kijk wat u doet en gebruik uw gezond verstand wanneer u het gereedschap gebruikt. Gebruik het gereedschap niet als u ziek, moe of onder de invloed van alcohol of drugs bent.
12. Verzeker dat de ventilatie-openingen niet verstopt raken.
13. Steek nooit een voorwerp in de opening en gebruik het gereedschap nooit als de opening geblokkeerd is. Hou de opening vrij van stof, haar en ander materiaal dat de luchtstroom zou kunnen beperken.
14. Wees extra voorzichtig als u het gereedschap gebruikt om trappen te reinigen.
15. Bij verkeerd gebruik kan vloeistof uit het accupack lekken; vermijd contact hiermee. Als u per ongeluk in contact komt met de vloeistof, moet u spoelen met water. Als de vloeistof in uw ogen terechtkomt, moet u naar een arts gaan. Vloeistof die uit de accu ontsnapt, kan irritatie van de huid of brandwonden veroorzaken.
16. Stel een accupack of gereedschap niet bloot aan brand of een extreme temperatuur. Blootstelling aan brand of een temperatuur boven 130 °C kan een explosie veroorzaken.
17. OPGELET – Een verkeerd behandeld accupack kan brand of chemische brandwonden veroorzaken.
 - Demonteer de accu niet.
 - Vervang de accu alleen door een originele Toro accu, toepassing van een andere soort accu kan leiden tot brand of letsel.
 - Hou accupacks buiten het bereik van kinderen en in de originele verpakking totdat u ze gaat gebruiken.

IV. Onderhoud en opslag

1. Onderhoud het gereedschap zorgvuldig. Hou het schoon en in goede staat om de beste prestaties te verkrijgen en de kans op letsel te verkleinen. Volg de aanwijzingen voor het smeren en omwisselen van accessoires. Hou

de handgrepen droog, schoon en vrij van olie en vet.

- Als het accupack niet wordt gebruikt, hou het dan uit de buurt van metalen voorwerpen zoals paperclips, muntjes, sleutels, nagels en schroeven die een brug kunnen vormen tussen de polen. Kortsluiting tussen de accupolen kan brandwonden en brand veroorzaken.
- Hou handen en voeten uit de buurt van bewegende delen.
- Stop het gereedschap, verwijder de accu van het gereedschap, en wacht totdat alle bewegende delen tot stilstand zijn gekomen voordat u het gereedschap instelt, onderhoudt, schoonmaakt of opbergt.
- Controleer het gereedschap op beschadigde onderdelen. Als afschermingen of andere onderdelen beschadigd zijn ga dan na of het nog goed kan werken. Controleer de bewegende delen op uitlijning en vastlopen, beschadigde onderdelen, montagevoorzieningen en andere omstandigheden die van invloed kunnen zijn op de werking. Tenzij anders aangegeven in de gebruiksaanwijzing moeten de beschadigde afschermingen en onderdelen vervangen worden door een erkende servicedealer.
- Zorg dat bevestigingsmiddelen van het gereedschap goed aangedraaid zijn.
- Probeer het gereedschap, het accupack of de acculader niet te repareren of onderhouden, tenzij aangegeven in de gebruiksaanwijzing. Laat een servicedealer het onderhoud uitvoeren met identieke vervangende onderdelen om te verzekeren dat het product veilig is onderhouden.
- Als het gereedschap niet in gebruik is berg het dan binnen op, op een droge, veilige plaats, buiten het bereik van kinderen.

BEWAAR DEZE AANWIJZINGEN

Veiligheids- en instructiestickers



Veiligheidsstickers en veiligheidsinstructies zijn gemakkelijk zichtbaar voor de gebruiker en bevinden zich bij plaatsen waar gevaar kan ontstaan. Vervang alle beschadigde of ontbrekende veiligheidsstickers.



140-8498

decal140-8498

1. Waarschuwing – lees de *Gebruikershandleiding*; blijf uit de buurt van bewegende onderdelen; houd alle beschermende onderdelen op hun plaats; draag gehoorbescherming; draag oogbescherming; niet blootstellen aan regen.
2. Waarschuwing – hou omstanders aan alle kanten uit de buurt van het gereedschap.
3. Er kunnen voorwerpen weggeslingerd worden – hou omstanders uit de buurt.
4. Niet weggooien.

Montage

De blazer monteren

Schuif de blaaspijp op het huis van de blazer. Mogelijk moet u de blaaspijp-vergrendeling indrukken zodat de blaaspijp inklikt ([Figuur 3](#)).

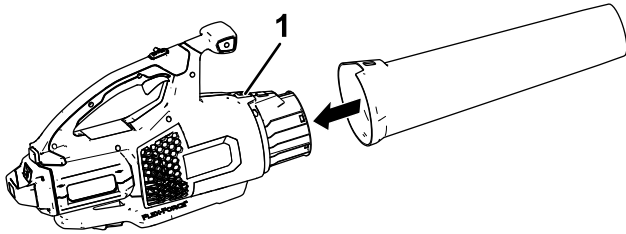

g273147

Figuur 3

1. Blaaspijp-vergrendeling
-

Algemeen overzicht van de machine

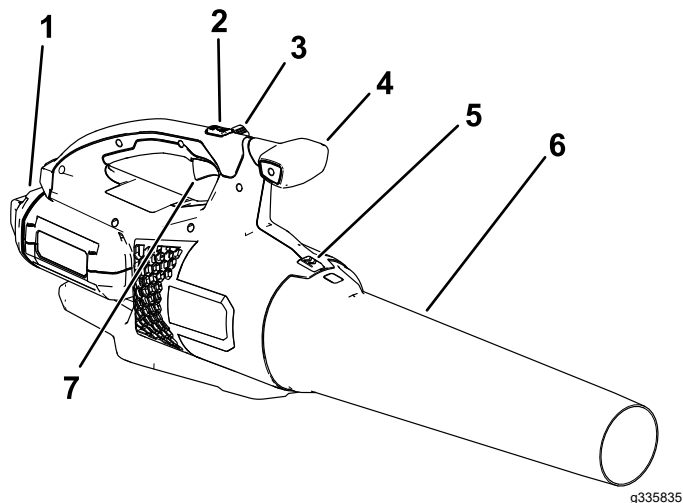

Figuur 4

- | | |
|---------------------------|--------------------------------|
| 1. Accu en accuholte | 5. Vergrendeling van blaaspijp |
| 2. Turbo boost knop | 6. Blaaspijp |
| 3. Snelheidsvergrendeling | 7. Snelheidsregeling-trekker |
| 4. Handgreeknop | |

Specificaties

Model	51825T
Nominale spanning	Maximaal 60 V gelijkstroom, 54 V gelijkstroom nominaal gebruik
Lader	Toro 60 V lithiumionacculaders
Accu	Toro 60 V lithiumionaccu

Temperatuurbereik

Opladen/opbergen van het accupack	5 °C tot 40 °C*
Gebruiken van het accupack	-30 °C tot 49 °C
Gebruiken van de blazer	0 °C en 49 °C

*Het opladen zal langer duren als de omgevingstemperatuur buiten dit bereik valt.

Bewaar het apparaat, het accupack en de acculader op een afgesloten, schone en droge plaats.

Toebehoren/accessoires

Een selectie van door Toro goedgekeurde werktuigen en accessoires is verkrijgbaar voor gebruik met de machine om de mogelijkheden daarvan te vergroten en uit te breiden. Neem contact op met een erkende servicedealer of een erkende Toro distributeur, of bezoek www.Toro.com voor een lijst van alle goedgekeurde werktuigen en accessoires.

Om de beste prestaties te verkrijgen en ervoor te zorgen dat de veiligheidscertificaten van de machine blijven gelden, moet u ter vervanging altijd originele onderdelen en accessoires van Toro gebruiken. Vervangende onderdelen en accessoires van andere fabrikanten kunnen tot gevaar leiden.

Gebruiksaanwijzing

⚠ WAARSCHUWING

De blazer kan vervuiling wegblazen. Dit zou kunnen leiden tot ernstig letsel bij u of omstanders.

- Blaas geen harde objecten, zoals spijkers en bouten, weg.
- Gebruik de blazer niet als er omstanders of huisdieren in de buurt zijn.
- Let goed op de blaasrichting (d.w.z. blaas weg van omstanders, ramen, auto's). Gebruik geen hogere snelheid dan nodig.
- Wees extra voorzichtig als u vuil verwijdert van een trap of andere riskante plaatsen.

De blazer starten

Belangrijk: Gebruik het accupack alleen bij temperaturen die binnen het gepaste temperatuurbereik liggen; zie [Specificaties \(bladz. 7\)](#).

1. Verzekert dat de ventilatie-openingen van de blazer niet verstopt zijn door stof en vervuiling.
2. Lijn de uitsparing in het accupack uit met het uitsteeksel van de handgreep ([Figuur 5](#)).
3. Hou de handgreep vast en duw het accupack in de handgreep tot de vergrendeling inklikt ([Figuur 5](#)).

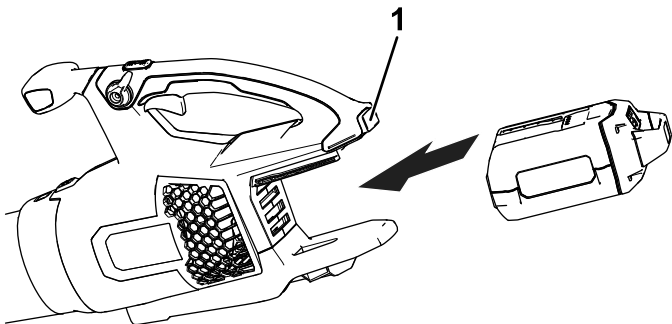

Figuur 5

g273146

1. Accuvergrendeling

4. Start de blazer door de snelheidsregeling-trekker in te drukken [Figuur 6](#)

Opmerking: Schakel de snelheidsvergrendeling om de machine te laten lopen zonder de trekker ingedrukt te moeten houden [Figuur 6](#).

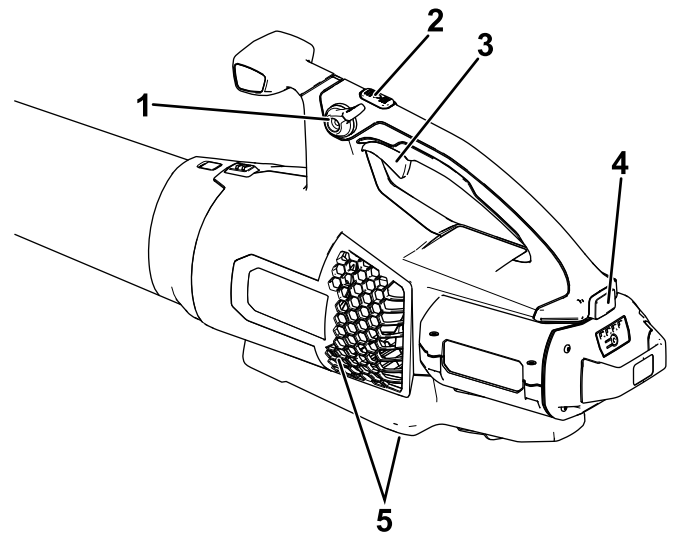

Figuur 6

g267241

- | | |
|------------------------------|----------------------|
| 1. Snelheidsvergrendeling | 4. Accuvergrendeling |
| 2. Turbo boost knop | 5. Uitblaasopeningen |
| 3. Snelheidsregeling-trekker | |

Instellen van de blaassnelheid

Om de maximale prestaties (luchtsnelheid) te verkrijgen drukt u de snelheidsregeling-trekker geheel in, en drukt u dan tevens de turbo boost knop in gedurende de gewenste tijd ([Figuur 6](#)).

Om de luchtsnelheid wanneer u blaast aan te passen, gebruik de snelheidsregeling-trekker ([Figuur 6](#)).

Om de huidige luchtsnelheid te behouden, stel de snelheidsbegrenzer in ([Figuur 6](#)).

Uitzetten van de blazer

Om de blazer te stoppen ontgrendelt u de snelheidsvergrendeling (indien gebruikt) en laat u de snelheidsregeling-trekker los ([Figuur 6](#)).

Belangrijk: Na het stoppen van de blazer mag u de snelheidsvergrendeling niet ingeschakeld laten als de accu in de blazer zit.

Wanneer u de blazer niet gebruikt of vervoert van of naar het werkgebied, moet u het accupack verwijderen.

Verwijderen van de blaaspijp

Druk op de blaaspijp-vergrendeling om de blaaspijp los te maken van de blazer (Figuur 7).

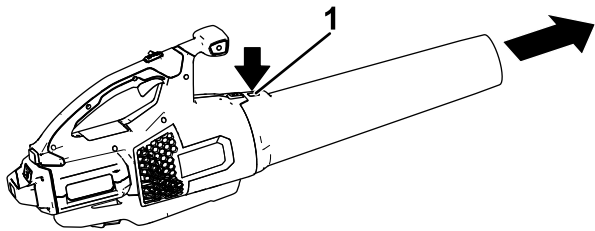

Figuur 7

g273159

1. Blaaspijp-vergrendeling

Verwijderen van de accu uit de blazer

Druk op de accuvergrendeling van de machine om het accupack te ontgrendelen, schuif het accupack dan uit de blazer (Figuur 8).

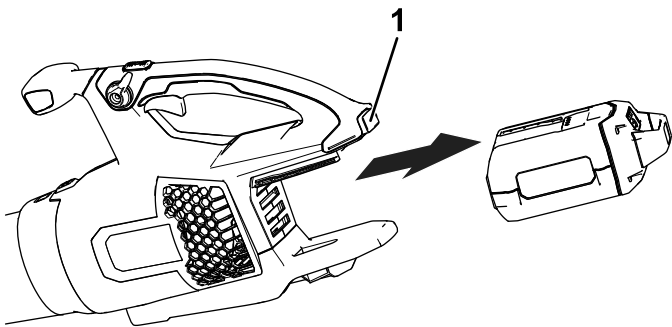

Figuur 8

g267488

1. Accuvergrendeling

Opbergen

Belangrijk: Berg het gereedschap, de accu en de lader alleen op binnen het aangegeven temperatuurbereik, zie [Specificaties \(bladz. 7\)](#).

Belangrijk: Als u het accupack tijdens het laagseizoen opbergt, verwijder het accupack dan uit het gereedschap en laad het accupack op tot er 2 of 3 ledindicatoren op de accu groen oplichten. Berg de accu niet geheel geladen of geheel ontladen op. Wanneer u het gereedschap weer nodig hebt, laadt u het accupack op totdat het indicatielampje links op de lader groen oplicht of alle 4 de ledindicatoren op de accu groen oplichten.

- Na gebruik moet het product van de voeding worden afgekoppeld door de stekker uit de voeding of de accu te trekken, en moet het op schade worden gecontroleerd.
- Sla het gereedschap niet op terwijl het accupack gemonteerd is.
- Verwijder al het vuil van het product.
- Als het gereedschap, de accu en acculader niet in gebruik zijn moeten deze buiten bereik van kinderen worden opbergen.
- Hou het gereedschap, de accu en acculader uit de buurt van corrosieve materialen zoals chemische middelen voor in de tuin en straatzout.
- Om het risico op ernstig lichamelijk letsel te verkleinen mag u de accu niet buiten of in een voertuig opbergen.
- Bewaar het apparaat, het accupack en de acculader op een afgesloten, schone en droge plaats.

Problemen, oorzaak en remedie

Voer alleen de hieronder genoemde handelingen uit. Indien u het probleem zelf niet kunt oplossen moeten de verdere inspectie, onderhoud en reparaties moeten worden uitgevoerd door een geautoriseerd servicecentrum of een vergelijkbare specialist.

Verwijder de accu altijd uit het gereedschap wanneer u problemen oplost, het gereedschap reinigt, controleert of er onderhoudswerkzaamheden aan verricht.

Probleem	Mogelijke oorzaak	Remedie
Het gereedschap start niet.	<ol style="list-style-type: none">1. De accu is niet volledig in het gereedschap geplaatst.2. De accu is niet geladen.3. De accu is defect.4. Het gereedschap heeft een elektrische storing.	<ol style="list-style-type: none">1. Verwijder de accu en plaats deze opnieuw, verzeker dat de accu goed op zijn plaats zit en vergrendeld is.2. Verwijder de accu en laad deze op.3. Vervang de accu.4. Neem contact op met een erkende servicedealer.
Het gereedschap bereikt het volledige vermogen niet.	<ol style="list-style-type: none">1. De accu is niet voldoende geladen.2. De ventilatie-openingen zijn verstopt.	<ol style="list-style-type: none">1. Verwijder de accu en laad deze volledig op.2. Maak de ventilatie-openingen schoon.
Het gereedschap loopt niet of niet continu.	<ol style="list-style-type: none">1. De draden van de accu zijn vochtig.2. De accu is niet volledig in het gereedschap geplaatst.3. Het accupack is bijna leeg.	<ol style="list-style-type: none">1. Laat de accu drogen of maak deze droog met een doek.2. Verwijder de accu en plaats deze opnieuw, verzeker dat de accu goed op zijn plaats zit en vergrendeld is.3. Laad het accupack op.
De snelheidsvergrendeling houdt niet wanneer deze vergrendeld is.	<ol style="list-style-type: none">1. De snelheidsvergrendelingsschroef is los.	<ol style="list-style-type: none">1. Maak de snelheidsvergrendelings-schroef vast door deze een kwart te draaien. Indien de snelheidsvergrendeling nog altijd niet houdt, draai de snelheidsvergrendelingsschroef een extra kwart.

Opmerkingen:

Privacyverklaring EEA/VK

Toro's gebruik van uw persoonlijke gegevens

The Toro Company ("Toro") respecteert uw recht op privacy. Wanneer u onze producten koopt, kunnen we bepaalde persoonlijke informatie over u verzamelen, ofwel rechtstreeks via u ofwel via uw plaatselijk Toro bedrijf of dealer. Toro gebruikt deze informatie om te voldoen aan contractuele verplichtingen – zoals het registreren van uw garantie, het behandelen van uw garantieclaim of om contact met u op te nemen in het geval van terugroepacties – en voor legitieme zakelijke doeleinden – zoals klanttevredenheid meten, onze producten verbeteren of u productinformatie verschaffen die van belang kan zijn. Toro kan uw informatie delen met onze dochterondernemingen, distributeurs of andere zakenpartners in verband met deze activiteiten. We kunnen ook persoonlijke informatie vrijgeven van rechtswege of in verband met de verkoop, aankoop of fusie van een bedrijf. We verkopen uw persoonsgegevens nooit aan andere bedrijven voor marketingdoeleinden.

Hoe uw persoonlijke informatie bewaard wordt

Toro bewaart uw persoonlijke informatie zolang deze relevant is voor de bovengenoemde doeleinden en in overeenstemming is met de wettelijke vereisten. Gelieve contact op te nemen via legal@toro.com voor meer informatie over de bewaarperiodes die van toepassing zijn.

Toro's engagement inzake veiligheid

Uw persoonlijke informatie kan behandeld worden in de VS of een ander land dat mogelijk soepelere databeschermingswetten heeft dan het land waar u verblijft. Indien we uw informatie overdragen naar een ander land dan het land waar u verblijft, nemen wij de wettelijk verplichte maatregelen om ervoor te zorgen dat de informatie op gepaste wijze wordt beschermd en veilig wordt behandeld.

Toegang en correctie

U hebt het recht om uw persoonlijke gegevens te corrigeren of te raadplegen, of zich te verzetten tegen de verwerking van uw gegevens of deze te beperken. Om deze rechten uit te oefenen, gelieve een e-mail te sturen naar legal@toro.com. Als u zich zorgen maakt over de manier waarop Toro uw informatie heeft behandeld, vragen wij u om deze direct ten aanzien van ons te uiten. Europese burgers hebben het recht om een klacht in te dienen bij hun gegevensbeschermingsautoriteit.



Count on it.

Form No. 3457-934 Rev A

Brakerhåndbok

Flex-Force Power System™ - aksialblåser, maks. 60 V

Modellnr. 51825T—Serienr. 323000001 og oppover

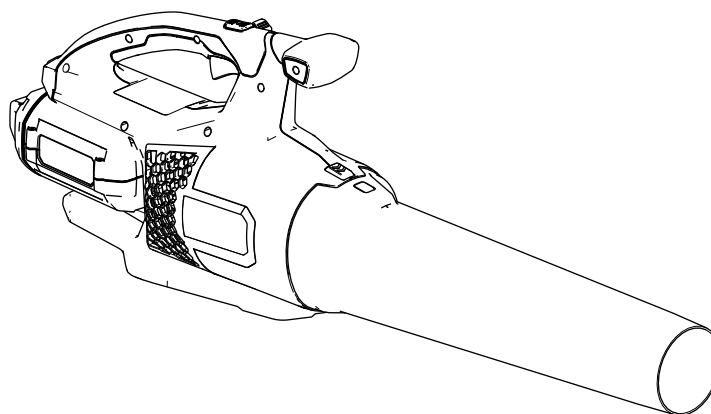



Hvis du trenger hjelp, kan du se www.Toro.com/support for instruksjonsvideoer eller kontakte et autorisert forhandlerverksted før du returnerer dette produktet.

Hvis maskinen må repareres, eller du trenger originale Toro-deler eller mer informasjon, kan du kontakte et autorisert forhandlerverksted eller Toros kundeserviceavdeling. Ha modell- og serienummer for hånden når du tar kontakt. [Figur 1](#) identifiserer plasseringen av modell- og serienummer på produktet. Skriv inn numrene i de tomme feltene.

Viktig: Skann QR-koden på serienummerskiltet med en mobil enhet for å få tilgang til garantien, deler og annen produktinformasjon.

Innledning

Denne blåseren er beregnet på privat bruk for å fjerne løv og rusk utendørs etter behov. Den er utformet for bruk med Toro 60 V litiumione-batteripakker. Disse batteripakkene er utformet for å kun lades av Toro 60 V litiumione-batteriladere. Hvis du bruker disse produktene til andre formål enn de er beregnet på, kan du utsette deg selv eller andre for fare.

Modell 51825T inkluderer ikke et batteri eller en lader.

Les denne håndboken nøye, slik at du lærer å bruke og vedlikeholde produktet på riktig måte og unngår person- eller produktskade. Du har ansvar for å bruke produktet på en riktig og sikker måte.

Gå til www.Toro.com for mer informasjon, inkludert sikkerhetstips, opplæringsmateriale og informasjon om tilbehør, hjelp til å finne en forhandler eller for å registrere produktet ditt.

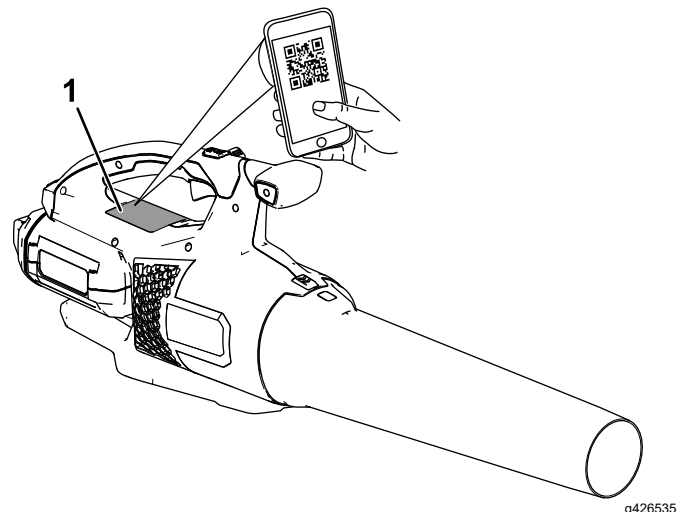

Figur 1

1. Plassering av modell- og serienummer.

Modellnr. _____

Serienr. _____

Sikkerhetsvarselssymbol

Dette sikkerhetsvarselssymbolet (Figur 2) som vises i denne håndboken og på maskinen, identifiserer viktige sikkerhetsmeldinger som du må følge for å unngå ulykker.



Figur 2

Sikkerhetsvarselssymbol

g000502

Sikkerhetsvarselssymbolet vises over informasjon som varslar deg om usikre handlinger eller situasjoner, og følges av ordet **FARE**, **ADVARSEL** eller **FORSIKTIG**.

FARE indikerer en overhengende faresituasjon som, hvis den ikke unngås, **vil** resultere i død eller alvorlig personskade.

ADVARSEL indikerer en potensielt farlig situasjon som, hvis den ikke unngås, **kan** resultere i død eller alvorlig personskade.

FORSIKTIG indikerer en potensielt farlig situasjon som, hvis den ikke unngås, **kan** føre til mindre eller moderat personskade.

Denne håndboken bruker to andre ord for å utheve informasjon. **Viktig** gjør oppmerksom på spesiell mekanisk informasjon og **Obs** henviser til generell informasjon som er verdt å huske.

Sikkerhet

VIKTIGE SIKKERHETS- INSTRUKSJONENE

⚠ ADVARSEL

Når du bruker elektriske hageverktøy, må du alltid lese og følge de grunnleggende sikkerhetsadvarslene og -instruksjonene for å redusere faren for brann, elektrisk støt og personskader, inkludert følgende:

Les alle instruksjoner

I. Opplæring

1. Operatøren av verktøyet er ansvarlig for eventuelle ulykker eller farer som oppstår for andre eller deres eiendom.
2. Ikke la barn bruke eller leke med verktøyet, batteripakken eller batteriladeren. Lokalt regelverk kan sette aldersgrense for bruk av apparatet.
3. Ikke la barn eller personer som ikke er opplært, kjøre eller utføre vedlikehold på denne enheten. Maskinen skal kun brukes av ansvarlige personer som er kjent med instruksjonene, og er fysisk i stand til å bruke enheten.
4. Les alle instruksjonene og advarselmerkingene på laderen og batteripakken før du bruker verktøyet, batteripakken og batteriladeren.
5. Gjør deg kjent med kontrollene og riktig bruk av verktøyet, batteripakken og batteriladeren.

II. Forberedelser

1. Hold tilskuere og barn unna driftsområdet.
2. Bruk bare batteripakken som angitt av Toro. Bruk av annet tilbehør og utstyr kan øke risikoen for personskade og brann.
3. Tilkobling av batteriladeren til en stikkontakt som ikke er 100–240 V, kan forårsake brann eller elektrisk støt. Ikke koble batteriladeren til en stikkontakt annet enn 100–240 V. Ved kobling til andre typer strømforsyninger kan en pluggadapter for riktig strømuttak benyttes ved behov.
4. Ikke bruk en skadet eller modifisert batteripakke eller batterilader, som kan utvise uforutsigbar adferd som resulterer i brann, eksplosjon eller risiko for personskade.
5. Hvis batteripakkens strømkabel er skadet, må du ta kontakt med en autorisert serviceforhandler for å få en ny kabel.
6. Lad kun batteripakken med batteriladeren som er spesifisert av Toro. En lader som er

- egnet for én type batteripakke, kan medføre en risiko for brann hvis den brukes med en annen batteripakke.
- Lad batteripakken kun på et godt ventilert område.
 - Følg alle instruksjoner for lading, og ikke lad eller oppbevar batteripakken ved andre temperaturer enn områdene som er angitt i instruksjonene. Ellers kan du skade batteripakken og øke risikoen for brann.
 - Bruk aldri verktøyet uten at alle verneplater og annet sikkerhetsutstyr sitter på plass og fungerer som tiltenkt.
 - Bruk egnet tøy – ha på deg passende klær, inkludert vernebriller, vernebukser, sklissikkert og kraftig fottøy og hørselsvern. Sett opp langt hår, og ikke bruk løstsittende klær eller fritthengende smykker som kan hekte seg i bevegelige deler. Bruk en støvmaske i støvete driftsforhold.

III. Bruk

- Unngå farlige miljøer – ikke bruk verktøyet i regn eller på fuktige eller våte steder.
- Bruk riktig verktøy for bruksområdet – bruk av verktøyet til andre formål enn tiltenkt bruk, kan vise seg å være farlig for deg og tilskuere.
- Forhindre utilsiktet start – påse at bryteren er i AV-posisjon før du kobler til batteripakken og håndterer verktøyet. Ikke bær verktøyet med fingeren på bryteren eller koble inn verktøyet med bryteren i PÅ-posisjon.
- Verktøyet må bare brukes i dagslys eller der det er god kunstig belysning.
- Fjern batteripakken fra verktøyet før du justerer det eller skifter tilbehør.
- Hold hendene og føttene borte fra åpningen og alle bevegelige deler.
- Stopp verktøyet, fjern batteripakken fra det og vent til alle bevegelser stopper, før du justerer, vedlikeholder, rengjør eller lagrer verktøyet.
- Fjern batteripakken fra verktøyet når du forlater det uten tilsyn.
- Ikke tving verktøyet – la det gjøre jobben bedre og tryggere i hastigheten den ble utformet for.
- Ikke strekk deg for langt – hold riktig fotfeste og balanse til enhver tid, spesielt i skråninger. Gå, ikke løp med verktøyet.
- Vær oppmerksom – følg med på det du gjør, og vær fornuftig når du bruker verktøyet. Ikke bruk verktøyet når du er syk, trett eller påvirket av alkohol eller andre rusmidler.
- Kontroller at ventilasjonsåpningene ikke er tilstoppet med rusk.

- Ikke sett inn gjenstander i åpningen eller bruk verktøyet med en blokkert åpning. Hold åpningen fri for støv, lo, hår eller annet som kan redusere luftstrømmen.
- Vær ekstra forsiktig når du bruker verktøyet til å rengjøre trapper.
- Under tøffe forhold kan batteripakken utskille væske. Unngå kontakt med væsken. Hvis du ved et uhell kommer i kontakt med væsken, skyl med vann. Hvis væsken kommer i kontakt med øynene, må du søke medisinsk hjelp. Væske som skilles ut fra batteriet, kan forårsake irritasjon eller brannskader.
- Ikke utsett en batteripakke eller et verktøy for brann eller overdrevne temperaturer. Eksponering for brann eller temperaturer over 130 °C kan føre til eksplosjon.
- FORSIKTIG** – en batteripakke som håndteres feil, kan utgjøre en risiko for brann, eksplosjon eller kjemiske brannskader.
 - Ikke demonter batteripakken.
 - Erstatt batteripakken kun med en original Toro-batteripakke. Bruk av en annen type batteripakke kan forårsake brann eller risiko for personskade.
 - Oppbevar batteripakker utilgjengelig for barn og i den opprinnelige emballasjen til du er klar til bruke dem.

IV. Vedlikehold og lagring

- Vedlikehold verktøyet nøye – hold det rent og i god stand for best mulig ytelse og for å redusere risikoen for personskade. Følg instruksjonene for smøring og bytte av tilbehør. Hold håndtakene tørre, rene og frie for olje og fett.
- Når batteripakken ikke er i bruk, hold den borte fra metallgjenstander som binders, mynter, nøkler, spiker og skruer som kan danne en forbindelse fra en klemme til en annen. Hvis batteriklemmene kortslutter, kan det forårsake brannskår eller brann.
- Hold hendene og føttene borte fra bevegelige deler.
- Stopp verktøyet, fjern batteripakken fra det og vent til alle bevegelser stopper, før du justerer, vedlikeholder, rengjør eller lagrer verktøyet.
- Kontroller verktøyet for skadede deler – hvis verneplater eller andre deler er skadet, må du avgjøre om det vil fungere korrekt. Se etter feiljusterte og binding av bevegelige deler, ødelagte deler, fester og eventuelle andre forhold som kan påvirke driften. Med mindre det er angitt i instruksjonene, må en autorisert

serviceforhandler reparere eller skifte ut et skadet vern eller en skadet del.

6. Hold alle festene på verktøyet stramme.
7. Ikke prøv å betjene eller reparere verktøyet, batteripakken eller batteriladeren, bortsett fra det som er angitt i instruksjonene. Få en autorisert serviceforhandler til å utføre service ved å bruke identiske reservedeler for å sikre at produktet vedlikeholdes på en sikker måte.
8. Oppbevar et inaktivt verktøy innendørs på et sted som er tørt, sikkert og utilgjengelig for barn.

TA VARE PÅ DISSE INSTRUKSJONENE

Sikkerhets- og instruksjonsmerker



Sikkerhetsmerker og -instruksjoner er lett synlige for operatøren og er plassert i nærheten av alle områder som representerer en potensiell fare. Bytt ut alle merker som er ødelagte eller mangler.



140-8498

decal140-8498

1. Advarsel: Les *brugerhåndboken*. Hold deg unna bevegelige deler. Oppbevar alle verne og skydd på plass. Bruk hørselsvern. Bruk vernebriller. Må ikke utsettes for regn.
2. Advarsel – hold tilskuere på god avstand fra maskinen i alle retninger.
3. Fare for at gjenstander slynges gjennom luften – hold tilskuere på god avstand.
4. Må ikke kastes.

Montering

Montere blåseren

Skyv blåserøret på blåserhuset. Du må kanskje trykke ned tappen for blåserøret for å låse det på plass (Figur 3).

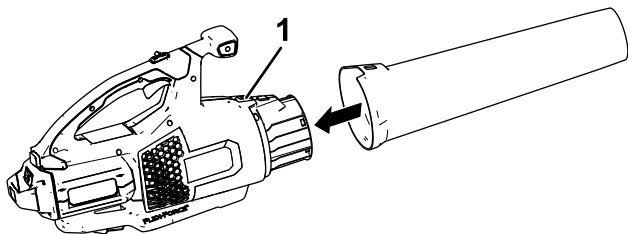

g273147

Figur 3

1. Rørtapp

Oversikt over produktet

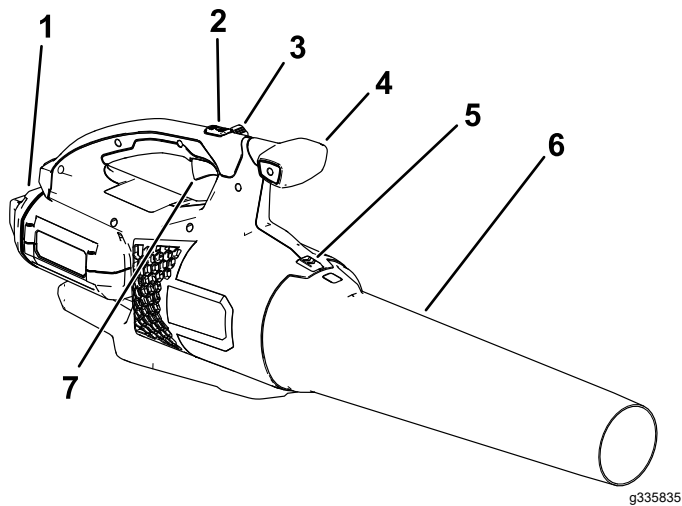

Figur 4

- | | |
|-----------------------------|-----------------------------------|
| 1. Batteri og batterihulrom | 5. Blåserørlås |
| 2. Turboknapp | 6. Blåserør |
| 3. Hastighetslås | 7. Utløser for variabel hastighet |
| 4. Håndtaksknott | |

Spesifikasjoner

Modell	51825T
Merkespenning	Maks. 60 V DC, 54 V DC nominell bruk
Ladertype	Toro 60 V litiumioneladere
Batteritype	Toro 60 V litumionebatterier

Passende temperaturområder

Lad/oppbevar batteripakken ved	5 °C til 40 °C*
Bruk batteripakken ved	-30 °C til 49 °C
Bruk blåseren ved	0 °C til 49 °C

*Ladetiden øker hvis du ikke lader batteriet innenfor dette området.

Oppbevar verktøyet, batteripakken og batterilader i et innelukket, rent, tørt område.

Tilleggsutstyr/tilbehør

Et utvalg av Toro-godkjent tilbehør som kan brukes sammen med maskinen for å forbedre og utvide dens funksjoner, er tilgjengelig. Ta kontakt med din autoriserte serviceforhandler eller autoriserte Toro-forhandler, eller gå til www.Toro.com for å få en liste over godkjent tilbehør og utstyr.

For å oppnå optimal ytelse og holde maskinen i sikkerhetsgodkjent stand, må du bare bruke originale Toro-reservedeler og -tilbehør. Det kan være farlig å bruke reservedeler og tilleggsutstyr som er laget av andre produsenter.

Bruk

▲ ADVARSEL

Blåseren kan slynge rusk, noe som kan forårsake alvorlige personskader på deg eller andre personer.

- Ikke blås harde gjenstander som spikre eller bolter.
- Ikke bruk blåseren i nærheten av andre personer eller dyr.
- Pass på hvor du blåser (dvs. blås bort fra tilskuere, vinduer, biler osv.). Bruk kun så mye hastighet som nødvendig.
- Vær svært forsiktig når du rengjør rusk fra trapper eller andre trange områder.

Starte blåseren

Viktig: Bruk batteripakken kun i temperaturer som er innenfor riktig område. Se [Spesifikasjoner \(side 7\)](#).

1. Påse at ventilene på blåseren er frie for støv og rusk.
2. Innrett kammeret i batteripakken med koblingsarmen på håndtakshuset ([Figur 5](#)).
3. Grip håndtaket og skyv batteripakken inn i håndtaket til låsen låses på plass ([Figur 5](#)).

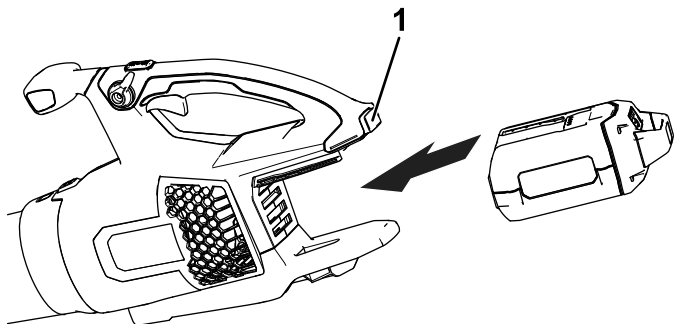

Figur 5

g273146

1. Batterilås

4. For å starte blåseren klemmer du på utløseren for variabel hastighet ([Figur 6](#)).

Merk: Aktiver hastighetslåsen for å holde maskinen på uten å trykke på utløseren for variabel hastighet ([Figur 6](#)).

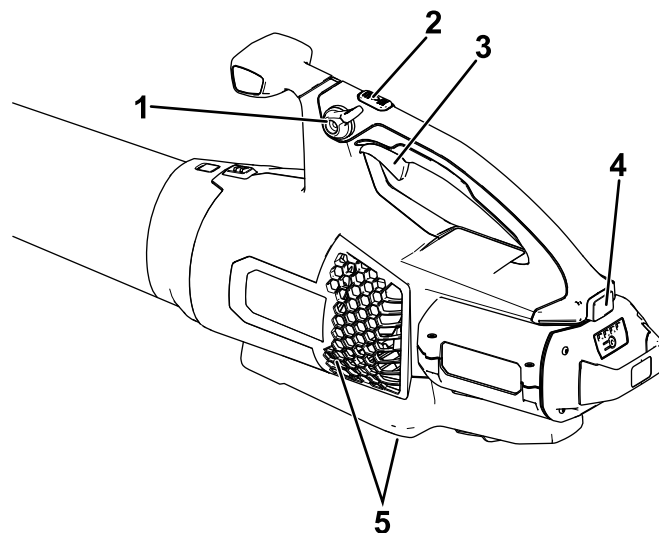

Figur 6

g267241

1. Hastighetslås
2. Turboknapp
3. Utløser for variabel hastighet
4. Batterilås
5. Blåserens ventilasjonsområder

Justere lufthastigheten til blåseren

For å oppnå maksimal ytelse (lufthastighet) må du trykke den variable hastighetsutløseren helt ned. Deretter trykker og holder du inne turboknappen i ønsket tidsperiode ([Figur 6](#)).

Bruk utløseren for variabel hastighet for å justere lufthastigheten mens du blåser ([Figur 6](#)).

Aktiverer hastighetslåsen for å holde en jevn lufthastighet ([Figur 6](#)).

Slå av blåseren

For å stoppe blåseren kobler du fra hastighetslåsen (hvis den er i bruk) og slipper utløseren for variabel hastighet ([Figur 6](#)).

Viktig: Etter at du har stoppet blåseren, må du ikke la hastighetslåsen være aktivert med batteripakken i blåseren.

Fjern batteripakken når du ikke bruker blåseren eller transporterer blåseren til eller fra arbeidsområdet.

Fjerne blåserøret

Trykk ned tappen for å skille blåserøret fra blåseren (Figur 7).

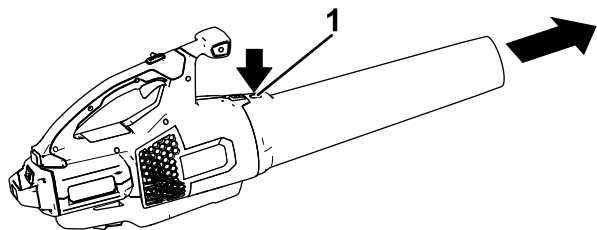

Figur 7

g273159

1. Rørtapp

Fjerne batteriet fra blåseren

Trykk på batterilåsen på maskinen for å frigjøre batteripakken, og skyv batteripakken ut av blåseren (Figur 8).

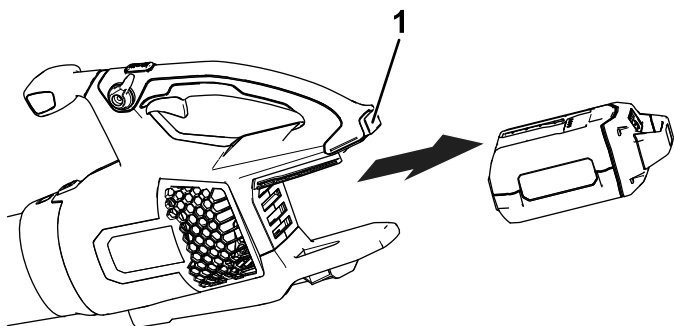

Figur 8

g267488

1. Batterilås

Oppbevaring

Viktig: Oppbevar verktøyet, batteripakken og laderen kun ved temperaturer som er innenfor riktig område. Se [Spesifikasjoner \(side 7\)](#).

Viktig: Hvis du skal oppbevare batteripakken utenfor sesongen, fjern batteripakken fra verktøyet og lad batteripakken til to eller tre LED-indikatorer blir grønne på batteriet. Ikke oppbevar et fulladet eller helt utladet batteri. Når du vil bruke verktøyet igjen, lader du batteripakken til den venstre indikatorlampen på laderen blir grønn eller alle fire LED-indikatorene på batteriet blir grønne.

- Koble produktet fra strømforsyningen (dvs. fjern pluggen fra strømforsyningen eller batteripakken) og kontroller det for skade etter bruk.
- Ikke oppbevar verktøyet med batteripakken montert.
- Fjern alle fremmedlegemer fra produktet.
- Oppbevar verktøyet, batteripakken og batteriladeren utilgjengelig for barn når de ikke er i bruk.
- Hold verktøyet, batteripakken og batteriladeren borte fra korroderende midler som hagekjemikalier og avisingsalter.
- For å redusere risikoen for alvorlig personskaade må du ikke oppbevare batteripakken utendørs eller i kjøretøy.
- Oppbevar verktøyet, batteripakken og batterilader i et innelukket, rent, tørt område.

Feilsøking

Utfør kun trinnene beskrevet i disse instruksjonene. Alt ytterligere inspeksjons-, vedlikeholds- og reparasjonsarbeid må utføres av et autorisert serviceverksted eller en tilsvarende kvalifisert spesialist hvis du ikke kan løse problemet selv.

Ta alltid batteriet ut av verktøyet når du feilsøker, inspiserer, vedlikeholder eller rengjør verktøyet.

Problem	Mulig årsak	Løsning
Verktøyet starter ikke.	<ol style="list-style-type: none">1. Batteriet er ikke fullstendig montert i verktøyet.2. Batteripakken er ikke ladet.3. Batteripakken er skadet.4. Det er et annet elektrisk problem med verktøyet.	<ol style="list-style-type: none">1. Fjern og sett deretter batteriet inn i verktøyet igjen, og påse at det er fullstendig montert og låst.2. Fjern batteripakken fra verktøyet og lad det.3. Bytt ut batteripakken.4. Kontakt et autorisert forhandlerverksted.
Verktøyet når ikke full effekt.	<ol style="list-style-type: none">1. Batteripakkens ladekapasitet er for lav.2. Luftventilene er blokkert.	<ol style="list-style-type: none">1. Fjern batteripakken fra verktøyet og lad batteripakken helt opp.2. Rengjør luftventilene.
Verktøyet kjører ikke eller kjører ikke uten avbrudd.	<ol style="list-style-type: none">1. Det er fuktighet på ledningene til batteripakken.2. Batteriet er ikke fullstendig montert i verktøyet.3. Batteripakken har lav lading.	<ol style="list-style-type: none">1. La batteripakken tørke eller tørk den tørt.2. Fjern og sett deretter batteriet inn i verktøyet igjen, og påse at det er fullstendig montert og låst.3. Lad batteripakken.
Hastighetslåsen forblir ikke aktivert.	<ol style="list-style-type: none">1. Hastighetslåsskruen er løs.	<ol style="list-style-type: none">1. Stram hastighetslåsskruen ved å dreie skruen $\frac{1}{4}$ omdreining. Hvis hastighetslåsen fortsatt ikke forblir aktivert, drei hastighetslåsskruen ytterligere $\frac{1}{4}$ omdreining.

Notat:

Personvernerklæring for EØS/Storbritannia

Slik bruker Toro personopplysningene dine

Toro Company («Toro») respekterer ditt personvern. Når du kjøper våre produkter, kan vi samle inn personopplysninger om deg, enten direkte fra deg eller via den lokale Toro-avdelingen eller -forhandleren. Toro bruker disse opplysningene for å innfri kontraktsfestede forpliktelser – slik som å registrere garantien din, behandle garantikravet ditt eller kontakte deg i tilfelle en produkttilbakekalling – og til legitime forretningsformål – slik som å måle kundetilfredshet, forbedre produktene våre og utstyre deg med produktinformasjon som kan være av interesse. Toro kan dele personopplysningene dine med våre datterselskaper, forhandlere eller andre forretningspartnere i forbindelse med disse aktivitetene. Vi kan også oppgi personopplysninger når dette kreves under loven eller i forbindelse med salg, kjøp eller sammenslåing av en virksomhet. Vi vil ikke selge personopplysningene dine til andre selskaper for markedsføringsformål.

Bevaring av personopplysninger

Toro vil bevare dine personopplysninger så lenge som det er relevant for de ovennevnte formålene og i samsvar med lovfestede krav. Hvis du vil ha mer informasjon om gjeldende bevaringsperioder, kan du kontakte legal@toro.com.

Toros forpliktelse til sikkerhet

Personopplysningene dine kan behandles i USA eller et annet land som kan ha mindre strenge personvernlover enn landet du er bosatt i. Når vi overfører opplysningene dine utenfor landet du er bosatt i, vil vi iverksette lovfestede, påbudte tiltak for å sikre at det er på plass skikkelige vern som beskytter opplysningene dine og sikrer at de behandles sikkert.

Tilgang og korrigering

Du kan ha retten til å korrigere eller gjennomgå personopplysningene dine eller motsette deg eller begrense behandlingen av opplysningene dine. For å gjøre dette må du kontakte oss på e-post på legal@toro.com. Hvis du har bekymringer om hvordan Toro har behandlet personopplysningene dine, oppfordrer vi deg til å ta dette opp direkte med oss. Merk at europeiske innbyggere har rett til å klage til sitt nasjonale datatilsynsorgan.



Count on it.

Podręcznik operatora

Dmuchawa osiowa Flex-Force Power System™ 60V MAX

Model nr 51825T—Numer seryjny 323000001 i wyższe

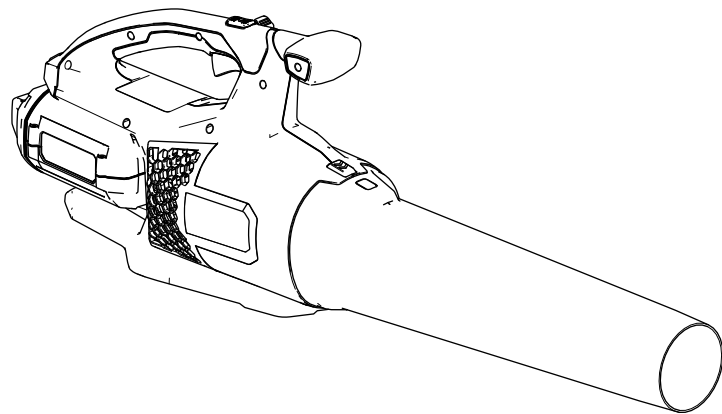



W razie potrzeby uzyskania pomocy przed oddaniem tego produktu zapraszamy do odwiedzenia strony www.Toro.com/support, na której można znaleźć filmy instruktażowe, lub kontakt z autoryzowanym przedstawicielem serwisowym.

Aby skorzystać z serwisu, zakupić oryginalne części firmy Toro lub uzyskać dodatkowe informacje, należy skontaktować się z autoryzowanym przedstawicielem serwisowym lub biurem obsługi klienta firmy Toro. Prosimy o przygotowanie numeru modelu i numeru seryjnego produktu. **Rysunek 1** przedstawia położenie numeru modelu oraz numeru seryjnego na urządzeniu. Zapisz je w przewidzianym na to miejscu.

Ważne: Urządzeniem mobilnym zeskanuj kod QR (jeżeli występuje) na tabliczce z numerem seryjnym, aby uzyskać informacje o gwarancji, częściach zamiennych i innych kwestiach związanych z produktem.

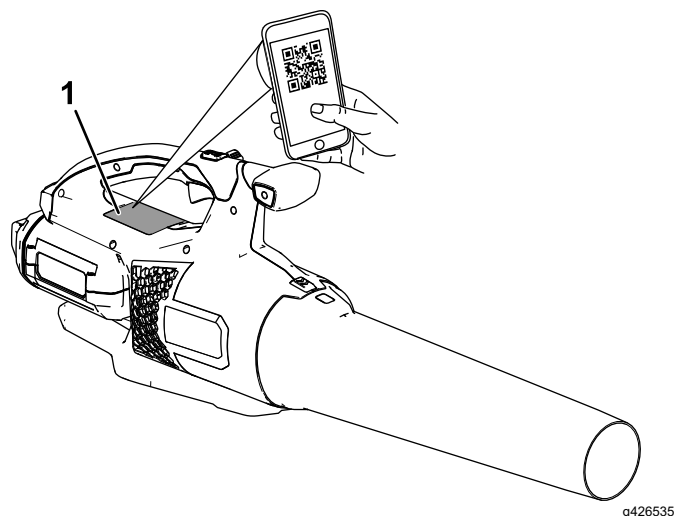

Rysunek 1

1. Położenie numeru modelu i numeru seryjnego.

Model nr _____

Numer seryjny _____

Wprowadzenie

Dmuchawa jest przeznaczona dla użytkowników domowych do usuwania liści i podobnych zanieczyszczeń na terenach przydomowych. Urządzenie zostało zaprojektowane do używania z akumulatorami litowo-jonowymi Toro 60 V. Akumulatory mogą być ładowane wyłącznie ładowarką Toro 60 V do akumulatorów litowo-jonowych. Używanie tych produktów w celach niezgodnych z jego przeznaczeniem może okazać się niebezpieczne dla operatora i dla osób postronnych.

Model 51825T jest dostarczany bez akumulatora i bez ładowarki.

Przeczytaj uważnie poniższe informacje, aby poznać zasady właściwej obsługi i konserwacji urządzenia, nie uszkodzić go i uniknąć urazów. Odpowiedzialność za prawidłowe i bezpieczne użytkowanie produktu spoczywa na Tobie.

Odwiedź www.Toro.com, aby uzyskać więcej informacji, w tym dotyczących bezpieczeństwa, materiałów szkoleniowych, informacji na temat akcesoriów, pomocy w znalezieniu autoryzowanego sprzedawcy lub rejestracji produktu.

Symbol ostrzegawczy

Ten symbol ostrzegawczy (Rysunek 2) występuje zarówno w instrukcji, jak i na maszynie. Wskazuje on ważne informacje dotyczące zasad bezpieczeństwa, których należy przestrzegać, aby uniknąć wypadków.



Rysunek 2

Symbol ostrzegawczy

g000502

Symbol ostrzegawczy pojawia się nad informacjami ostrzegającymi o niebezpiecznych działaniach lub sytuacjach, przed słowem **NIEBEZPIECZEŃSTWO**, **OSTRZEŻENIE** lub **UWAGA**.

NIEBEZPIECZEŃSTWO: Wskazuje na sytuację bezpośredniego zagrożenia, która, jeżeli się jej nie zapobiegnie, **doprowadzi** do śmierci lub poważnych obrażeń ciała.

OSTRZEŻENIE: Wskazuje na sytuację potencjalnego zagrożenia, która, jeżeli się jej nie zapobiegnie, **może** doprowadzić do śmierci lub poważnych obrażeń ciała.

UWAGA: Wskazuje na sytuację potencjalnego zagrożenia, która, jeżeli się jej nie zapobiegnie, **może** doprowadzić do niewielkich lub średnich obrażeń ciała.

W niniejszej instrukcji występują także dwa inne słowa podkreślające wagę informacji. **Ważne** zwraca uwagę na szczególne informacje techniczne, a **Uwaga** podkreśla informacje ogólne, wymagające uwagi.

Bezpieczeństwo

WAŻNE INSTRUKCJE DOTYCZĄCE BEZPIECZEŃSTWA

⚠ OSTRZEŻENIE

Przed przystąpieniem do użytkowania elektrycznych narzędzi ogrodowych należy zapoznać się z podstawowymi ostrzeżeniami i instrukcjami bezpieczeństwa, których przestrzeganie pozwoli ograniczyć ryzyko powstania pożaru, porażenia prądem i obrażeń ciała. Są to w szczególności:

Zapoznaj się ze wszystkimi instrukcjami

I. Szkolenie

1. Operator urządzenia ponosi odpowiedzialność za wszelkie wypadki i zagrożenia dotyczące innych osób lub ich mienia.
2. Nie wolno zezwalać dzieciom na posługiwanie się lub zabawę narzędziem, akumulatorami lub ładowarką akumulatorów; lokalne przepisy prawa mogą określać dopuszczalny wiek operatora.
3. Zabronione jest użytkowanie lub serwisowanie urządzenia przez dzieci lub osoby nieprzeszkolone. Urządzenie mogą obsługiwać lub serwisować jedynie osoby odpowiedzialne, przeszkolone, znające instrukcję i fizycznie do tego zdolne.
4. Przed użyciem narzędzia, akumulatora oraz ładowarki akumulatorów należy przeczytać wszelkie instrukcje i oznaczenia ostrzegawcze na tych produktach.
5. Należy zapoznać się z elementami sterowania i prawidłową obsługą narzędzia, akumulatora i ładowarki akumulatorów.

II. Przygotowanie

1. Nie zezwalaj osobom postronnym i dzieciom na podchodzenie w pobliże strefy pracy.
2. Używaj wyłącznie akumulatora zalecanego przez firmę Toro. Używanie innych akcesoriów i osprzętu może zwiększyć ryzyko obrażeń i pożaru.
3. Podłączenie ładowarki akumulatorów do gniazdka o napięciu innym niż od 100 do 240 V może spowodować pożar lub porażenie prądem. Nie wolno podłączać ładowarki akumulatorów do gniazdka innego niż o napięciu od 100 do

240 V. W celu podłączenia do gniazdka o innym napięciu należy użyć adaptera odpowiedniego dla danego rodzaju gniazdka.

4. Nie wolno używać uszkodzonego lub zmodyfikowanego akumulatora ani ładowarki akumulatorów, gdyż mogą one funkcjonować w sposób nieprzewidziany lub nawet zapalić się, wybuchnąć albo stworzyć zagrożenie dla zdrowia.
5. W przypadku uszkodzenia przewodu zasilającego ładowarki skontaktuj się z przedstawicielem autoryzowanego serwisu w celu jego wymiany.
6. Do ładowania akumulatorów stosuj wyłącznie ładowarkę zalecaną przez firmę Toro. Ładowarka przeznaczona do jednego typu akumulatorów może przy użyciu z innym rodzajem akumulatora stwarzać ryzyko wywołania pożaru.
7. Akumulator należy ładować wyłącznie w dobrze wentylowanym miejscu.
8. Postępuj zgodnie z wszystkimi instrukcjami ładowania i unikaj ładowania akumulatora, gdy temperatura przekracza zakres podany w instrukcjach. W przeciwnym razie może dojść do uszkodzenia akumulatora i zagrożenia pożarem.
9. Zabronione jest używanie narzędzia bez założonych i poprawnie funkcjonujących wszystkich osłon oraz innych elementów ochronnych.
10. Ubierz się odpowiednio – załóż odpowiednią odzież, w tym ochronę oczu, długie spodnie, pełne obuwie robocze z podeszwą antypoślizgową i ochronniki słuchu. Zwiąż włosy, jeżeli są długie, i nie noś zwisającej biżuterii, która mogłaby zostać pochwycona przez poruszające się części. Przy pracy w warunkach wysokiego zapylenia noś maskę przeciwpyłową.

III. Obsługa

1. Unikaj niebezpiecznych warunków pracy – nie używaj narzędzi w wilgotnych lub mokrych warunkach.
2. Używaj narzędzia odpowiedniego do wykonywanej pracy – używanie narzędzia w celach niezgodnych z jego przeznaczeniem może okazać się niebezpieczne dla operatora i osób postronnych.
3. Zabezpiecz narzędzie przed niezamierzonym uruchomieniem – przed podłączeniem akumulatora oraz przed podniesieniem lub przenoszeniem narzędzia upewnij się, że wyłącznik jest w pozycji WYŁĄCZONEJ. Nie przenoś narzędzia trzymając palec na

wyłączniku ani nie podłączaj źródła zasilania do urządzenia, jeżeli wyłącznik jest w pozycji WŁĄCZONEJ.

4. Używaj narzędzia wyłącznie przy świetle dziennym lub przy dobrym oświetleniu sztucznym.
5. Przed wykonaniem regulacji lub zmianą akcesoriów odłączaj akumulator od narzędzia.
6. Nie zbliżaj dłoni ani stóp do otworu dmuchawy oraz jej wszelkich ruchomych elementów.
7. Przed wykonaniem regulacji, serwisowaniem, czyszczeniem lub odłożeniem narzędzia do przechowywania należy je wyłączyć, odłączyć akumulator i poczekać do zatrzymania wszystkich ruchomych elementów.
8. Akumulator należy odłączać od narzędzia zawsze, gdy jest ono pozostawiane bez nadzoru.
9. Nie należy przeciążać narzędzia – maszyna wykona zadanie lepiej i bezpieczniej z prędkością, do której została zaprojektowana.
10. Nie należy sięgać narzędziem zbyt daleko – należy zawsze utrzymywać stabilną postawę i równowagę, w szczególności na terenach pochyłych. Podczas obsługi narzędzia nie wolno z nim biegać.
11. Należy zachować czujność – podczas pracy z narzędziem należy zachować ostrożność i zdrowy rozsądek. Nie wolno używać narzędzia, będąc chorym, zmęczonym lub pod wpływem alkoholu lub narkotyków.
12. Należy utrzymywać otwory wentylacyjne w stanie wolnym od zanieczyszczeń.
13. Nie wkładaj do otworu żadnych przedmiotów i nie używaj narzędzia, gdy otwór wylotowy jest zablokowany. Utrzymuj otwór w stanie wolnym od pyłu, strzępów tkanin, włosów/sierści lub jakichkolwiek przedmiotów, które mogłyby utrudnić przepływ powietrza.
14. Zachowaj ostrożność podczas oczyszczania schodów za pomocą narzędzia.
15. W przypadku niewłaściwego obchodzenia się z akumulatorem może z niego wydostawać się ciecz – należy unikać kontaktu z tą cieczą. W razie przypadkowego kontaktu z cieczą z akumulatora należy ją spłukać wodą. W razie kontaktu cieczy z oczami należy zwrócić się o pomoc lekarską. Ciecz wydostająca się z akumulatora może powodować podrażnienie lub poparzenie.
16. Nie narażaj akumulatora ani narzędzia na działanie ognia lub nadmiernej temperatury. Narażenie na działanie ognia lub temperatury powyżej 130°C może spowodować wybuch.

17. UWAGA — Niewłaściwe obchodzenie się z akumulatorem grozi pożarem lub poparzeniem substancjami chemicznymi.
- Nie demontuj akumulatora.
 - Wymieniaj akumulator tylko na oryginalny akumulator marki Toro. Użycie akumulatora innego producenta może spowodować pożar lub obrażenia ciała.
 - Trzymaj akumulatory poza zasięgiem dzieci i przechowuj je w oryginalnym opakowaniu do czasu, gdy będziesz chciał ich użyć.

należy oddać go do autoryzowanego przedstawiciela serwisowego w celu wykonania prac serwisowych z użyciem identycznych części zamiennych.

8. Nieużywane narzędzie należy przechowywać w miejscu suchym, bezpiecznym i znajdującym się poza zasięgiem dzieci.

NALEŻY ZACHOWAĆ TĘ INSTRUKCJĘ

IV. Konserwacja i przechowywanie

1. Należy dbać o narzędzie – aby uzyskać najlepsze osiągi i zmniejszyć ryzyko powstania obrażeń, należy utrzymywać je w czystości oraz w dobrym stanie technicznym. Przestrzegaj instrukcji smarowania i wymiany akcesoriów. Uchwyty utrzymuj w stanie suchym, czystym i wolnym od oleju i smarów.
2. Gdy akumulator nie jest używany, trzymaj go z dala od metalowych przedmiotów, takich jak spinacze do papieru, monety, klucze, gwoździe i wkręty, gdyż mogłyby one spowodować zwarcie między biegunami. Zwarcie biegunów akumulatora może spowodować poparzenia lub pożar.
3. Ręce i stopy operatora muszą znajdować się w bezpiecznej odległości od części ruchomych.
4. Przed wykonaniem regulacji, serwisowaniem, czyszczeniem lub odłożeniem narzędzia do przechowywania należy je wyłączyć, odłączyć akumulator i poczekać do zatrzymania wszystkich ruchomych elementów.
5. Należy sprawdzić narzędzie pod kątem uszkodzonych części – w przypadku uszkodzenia osłon lub innych części należy określić, czy będą one spełniać właściwie swoją rolę. Sprawdź części ruchome pod kątem niewłaściwego ustawienia lub zablokowania, a pozostałe części pod kątem uszkodzeń i zamocowania lub dowolnego innego stanu mogącego mieć wpływ na użytkowanie urządzenia. Jeżeli w instrukcji nie określono inaczej, w celu naprawy lub wymiany uszkodzonych osłon lub elementów należy urządzenie oddać do autoryzowanego przedstawiciela serwisowego.
6. Pilnuj, aby wszystkie elementy mocujące na narzędziu były mocno dociśnięte.
7. Nie należy podejmować prób serwisowania lub naprawy urządzenia, akumulatora ani ładowarki akumulatorów, chyba że zostanie to zalecone w instrukcji. Aby zagwarantować utrzymanie produktu w bezpiecznym stanie,

Naklejki informacyjne i ostrzegawcze



Etykiety dotyczące bezpieczeństwa oraz instrukcje są wyraźnie widoczne dla operatora i znajdują się w pobliżu wszystkich miejsc potencjalnego zagrożenia. Uszkodzone i brakujące etykiety należy wymienić.

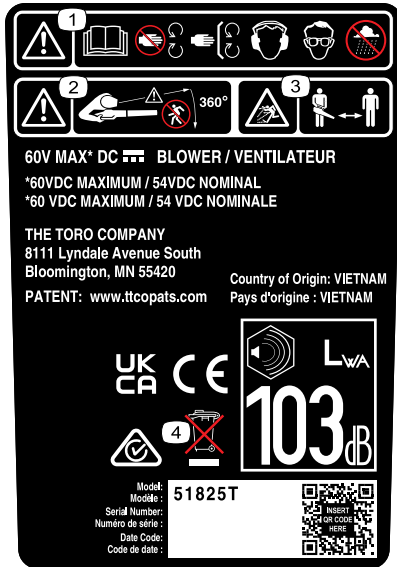

decal140-8498

140-8498

1. Ostrzeżenie – zapoznaj się z *instrukcją obsługi*; nie zbliżaj się do części ruchomych; wszystkie osłony muszą być prawidłowo zainstalowane; stosuj ochronę słuchu; stosuj ochronę oczu; nie narażaj na działanie deszczu.
2. Ostrzeżenie — nie dopuszczaj osób postronnych w pobliże maszyny od żadnej strony.
3. Niebezpieczeństwo wyrzucania przedmiotów — nie dopuszczaj osób postronnych w pobliże.
4. Nie wyrzucać.

Montaż

Montaż dmuchawy

Wsuń rurę dmuchawy do obudowy dmuchawy. W celu zamocowania rury na swoim miejscu konieczne może być naciśnięcie zatrzasku na rurze dmuchawy (Rysunek 3).

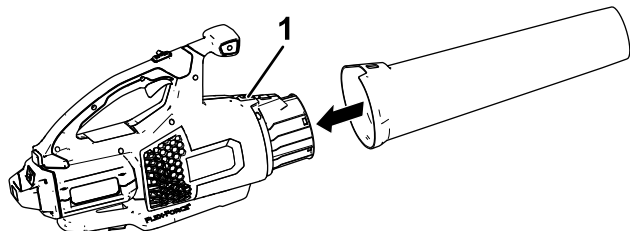

g273147

Rysunek 3

1. Zatrzask rury
-

Przegląd produktu

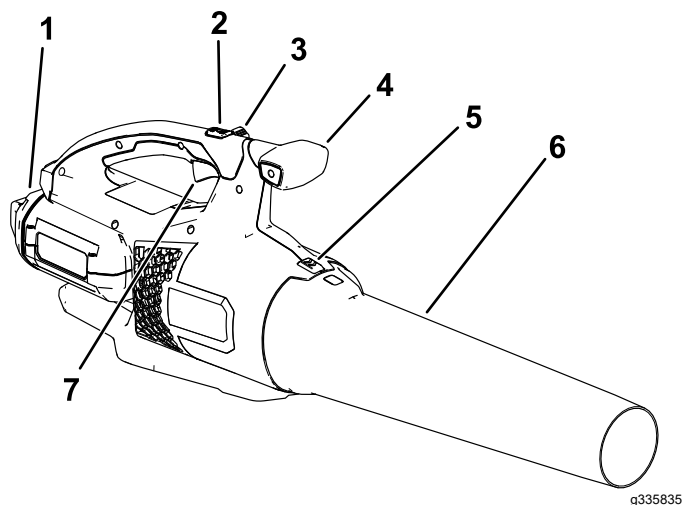

Rysunek 4

1. Akumulator i komora akumulatora
2. Przycisk Turbo Boost
3. Blokada prędkości
4. Pokrętko dźwigni
5. Zatrzask rury dmuchawy
6. Rura dmuchawy
7. Przycisk uruchamiający z regulacją prędkości

Specyfikacje

Model	51825T
Napięcie znamionowe	Maksymalnie 60 V, nominalnie 54 V prądu stałego
Rodzaj ładowarki	Ładowarki Toro 60 V do akumulatorów litowo-jonowych
Rodzaj akumulatora	Akumulatory litowo-jonowe Toro 60 V

Zakresy dopuszczalnej temperatury

Akumulator należy ładować/przechowywać w temperaturze	od 5°C do 40°C*
Akumulator należy użytkować w temperaturze	od -30°C do 49°C
Dmuchawę należy użytkować w temperaturze	od 0°C do 49°C

* Czas ładowania wydłuży się w przypadku ładowania w temperaturze spoza tego zakresu.

Przechowuj narzędzie, akumulator i ładowarkę w zamkniętym, czystym i suchym miejscu.

Osprzęt/akcesoria

Dostępna jest gama zatwierdzonego przez firmę Toro osprzętu i akcesoriów przeznaczonych do stosowania z maszyną, zwiększających jej możliwości. Skontaktuj się z autoryzowanym przedstawicielem serwisowym lub dystrybutorem, lub odwiedź stronę www.Toro.com, aby uzyskać listę wszystkich zatwierdzonych akcesoriów i osprzętu.

Aby zapewnić maksymalną wydajność i zachować certyfikat bezpieczeństwa maszyny, używaj wyłącznie oryginalnych części zamiennych i akcesoriów firmy Toro. Części zamienne i akcesoria innych producentów mogą być niebezpieczne.

Działanie

⚠ OSTRZEŻENIE

Dmuchała może spowodować odrzucenie zanieczyszczeń z dużą siłą, co może doprowadzić do obrażeń ciała operatora lub osób postronnych.

- Nie dmuchaj nią na twarde przedmioty, takie jak gwoździe lub śruby.
- Nie używaj dmuchawy, jeżeli w pobliżu znajdują się osoby postronne lub zwierzęta.
- Zwracaj uwagę na kierunek dmuchania (na przykład nie kieruj jej w stronę osób postronnych, okien, samochodów itp.). Używaj dmuchawy tylko z taką prędkością, jaka jest wymagana.
- Podczas usuwania zanieczyszczeń ze schodów lub z wąskich przestrzeni należy zachować dodatkową ostrożność.

Uruchamianie dmuchawy

Ważne: Akumulator należy eksploatować jedynie w dopuszczalnym zakresie temperatur, patrz [Specyfikacje \(Strona 8\)](#).

1. Upewnij się, że otwory wentylacyjne dmuchawy są wolne od pyłu i zanieczyszczeń.
2. Ustaw wgłębienie w akumulatorze równo z wypustką na obudowie uchwyty (Rysunek 5).
3. Następnie trzymając za uchwyt wsuń akumulator do wnętrza uchwyty, dociskając go aż zaskoczy zapadka zatrasku (Rysunek 5).

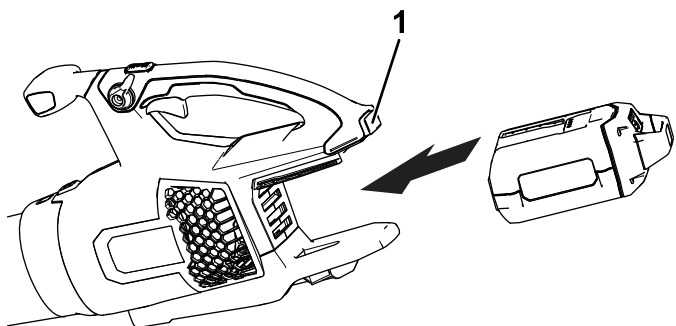

Rysunek 5

g273146

1. Zatrask akumulatora

4. Aby uruchomić dmuchawę, naciśnij przycisk uruchamiający z regulacją prędkości (Rysunek 6).

Informacja: Wciśnij przycisk blokady prędkości, aby umożliwić pracę maszyny

bez potrzeby przytrzymywania przycisku uruchamiającego z regulacją prędkości (Rysunek 6).

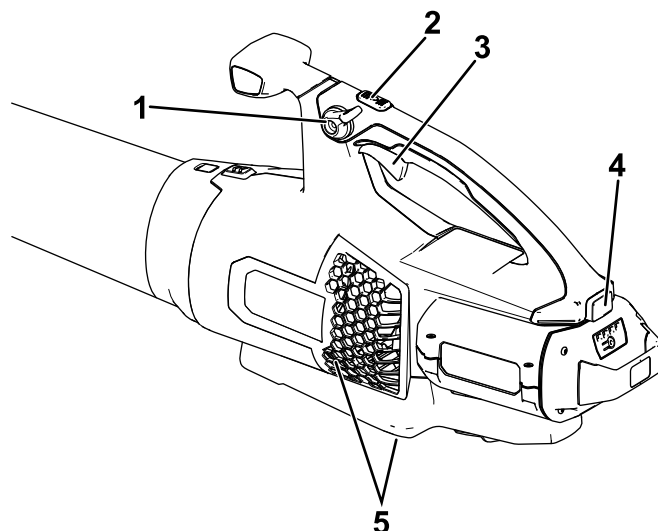

Rysunek 6

g267241

1. Blokada prędkości
2. Przycisk Turbo Boost
3. Przycisk uruchamiający z regulacją prędkości
4. Zatrask akumulatora
5. Otwory wentylacyjne dmuchawy

Regulacja prędkości poddmuchu powietrza z dmuchawy

W celu uzyskania największej mocy (prędkości wydmuchu powietrza) dmuchawy naciśnij do końca przycisk uruchamiający z regulacją prędkości, a następnie naciśnij przycisk Turbo Boost i przytrzymaj go przez wymagany czas (Rysunek 6).

W celu zmiany prędkości powietrza w trakcie pracy dmuchawy należy użyć przycisku uruchamiającego z regulacją prędkości (Rysunek 6).

W celu utrzymania aktualnej prędkości powietrza należy użyć przycisku blokady prędkości (Rysunek 6).

Wyłączanie dmuchawy

Aby wyłączyć dmuchawę, zwolnij przycisk blokady prędkości (jeśli jest używany) i puść przycisk uruchamiający z regulacją prędkości (Rysunek 6).

Ważne: Po zatrzymaniu dmuchawy nie zostawiaj wciśniętego przycisku blokady prędkości, jeśli do dmuchawy podłączony jest akumulator.

Wyjmuj akumulator zawsze, gdy nie używasz dmuchawy lub przewożysz dmuchawę do lub z obszaru roboczego.

Odłączanie rury dmuchawy

W celu odłączenia rury dmuchawy od dmuchawy naciśnij wypustkę z zatrzaskiem (Rysunek 7).

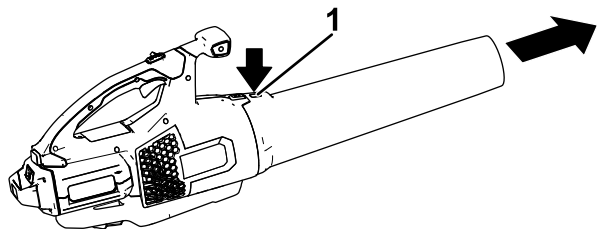

g273159

Rysunek 7

1. Zatrzask rury

Odłączanie akumulatora od maszyny

Naciśnij zatrzask akumulatora, aby zwolnić zaczep akumulatora i wysunąć akumulator z dmuchawy (Rysunek 8).

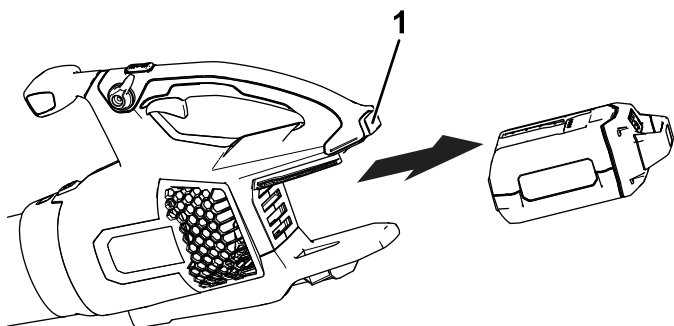

g267488

Rysunek 8

1. Zatrzask akumulatora

Przechowywanie

Ważne: Przechowuj narzędzie, akumulator i ładowarkę tylko w podanym zakresie temperatur; patrz [Specyfikacje \(Strona 8\)](#).

Ważne: W przypadku przechowywania akumulatora przez pozasezonowy okres nieużywania należy odłączyć akumulator od narzędzia i naładować akumulator do momentu, gdy na akumulatorze zaświecą się na zielono 2 lub 3 lampki LED. Nie przechowuj całkowicie naładowanego ani całkowicie rozładowanego akumulatora. Przed ponownym użyciem narzędzia naładuj akumulator do momentu, gdy lewa lampka na ładowarce zaświeci się na zielono lub gdy wszystkie 4 lampki na akumulatorze zaświecą się na zielono.

- Po użyciu odłącz produkt od zasilania (tzn. odłącz wtyczkę z gniazdka lub wyjmij akumulator) i sprawdź go pod kątem uszkodzeń.
- Nie przechowuj narzędzia z zainstalowanym akumulatorem.
- Oczyść produkt z wszelkich substancji obcych.
- Narzędzie, akumulator i ładowarkę, jeżeli nie są używane, przechowuj poza zasięgiem dzieci.
- Przechowuj narzędzie, akumulator i ładowarkę akumulatora z dala od agresywnych substancji, takich jak chemikalia ogrodowe lub sól drogową.
- Aby ograniczyć ryzyko poważnych obrażeń, unikaj przechowywania akumulatora na zewnątrz budynków lub wewnątrz pojazdów.
- Przechowuj narzędzie, akumulator i ładowarkę w zamkniętym, czystym i suchym miejscu.

Rozwiązywanie problemów

Wykonaj tylko czynności opisane w niniejszej instrukcji. Jeżeli nie uda się rozwiązać problemu samemu, wszelkie inne czynności kontrolne, konserwacyjne i naprawcze mogą być wykonywane tylko przez autoryzowany punkt serwisowy lub wykwalifikowanego specjalistę.

Na czas usuwania usterek, kontroli, konserwacji lub czyszczenia narzędzia należy zawsze wymontować z niego akumulator.

Problem	Możliwa przyczyna	Usuwanie usterek
Narzędzie nie daje się uruchomić.	<ol style="list-style-type: none">1. Akumulator nie jest do końca wsunięty w narzędzie.2. Akumulator nie jest naładowany.3. Akumulator jest uszkodzony.4. W narzędziu występuje inny problem natury elektrycznej.	<ol style="list-style-type: none">1. Wyjmij i ponownie włóż akumulator do narzędzia, upewniając się, że jest on zamontowany do końca i zablokowany przez zatrzask.2. Odłącz akumulator od narzędzia i naładuj go.3. Wymień akumulator.4. Skontaktuj się z przedstawicielem autoryzowanego serwisu.
Narzędzie nie osiąga pełnej mocy.	<ol style="list-style-type: none">1. Stan naładowania akumulatora jest zbyt niski.2. Otwory wentylacyjne są zablokowane.	<ol style="list-style-type: none">1. Odłącz akumulator od narzędzia i naładuj go całkowicie.2. Udroźnij otwory wentylacyjne.
Narzędzie nie daje się uruchomić lub nie pracuje w sposób ciągły.	<ol style="list-style-type: none">1. Na stykach akumulatora znajduje się wilgoć.2. Akumulator nie jest do końca wsunięty w narzędzie.3. Akumulator ma niski poziom naładowania.	<ol style="list-style-type: none">1. Odczekaj, aż akumulator wyschnie lub wytrzyj do sucha.2. Wyjmij i ponownie włóż akumulator w narzędzie, upewniając się, że jest on zamontowany do końca i przytrzymywany przez zatrzask.3. Naładuj akumulator.
Blokada prędkości nie utrzymuje prędkości po załączeniu.	<ol style="list-style-type: none">1. Śruba blokady prędkości jest poluzowana.	<ol style="list-style-type: none">1. Dokręć śrubę blokady prędkości, przekręcając ją o ¼ obrotu. Jeśli blokada prędkości dalej nie utrzymuje prędkości po załączeniu, przekręć śrubę blokady prędkości o dodatkową ¼ obrotu.

Informacja dotycząca prywatności (EOG/Wielka Brytania)

Korzystanie z Twoich danych osobowych przez Toro

The Toro Company („Toro”) szanuje Twoją prywatność. Przy zakupie naszych produktów możemy gromadzić pewne dane osobowe dotyczące nabywcy, pochodzące zarówno od niego, jak i od lokalnego oddziału firmy Toro lub sprzedawcy produktów marki Toro. Toro wykorzystuje takie dane do realizacji swoich zobowiązań wynikających z umowy – takich jak rejestracja gwarancji, realizacja zgłoszeń gwarancyjnych lub możliwość kontaktu z nabywcą w przypadku akcji wycofywania produktu, oraz – w uzasadnionych celach biznesowych – na przykład do oceny zadowolenia klientów, doskonalenia naszych produktów lub dostarczania klientom informacji o mogących ich interesować produktach. Firma Toro może udostępniać te dane swoim spółkom zależnym, oddziałom, sprzedawcom lub innym partnerom biznesowym w związku z tymi działaniami. Mamy również prawo do ujawniania danych osobowych, jeżeli jest to wymagane na mocy prawa lub w związku z zakupem, sprzedażą lub łączeniem przedsiębiorstw. Nie sprzedamy danych osobowych naszych klientów dla celów marketingowych żadnej innej firmie.

Przechowywanie Twoich danych osobowych

Toro będzie przechowywać dane osobowe naszych klientów tak długo, jak długo będą one istotne dla powyższych celów, oraz zgodnie z wymogami prawnymi. Więcej informacji o stosownych okresach przechowywania danych można uzyskać, wysyłając wiadomość na adres legal@toro.com.

Zobowiązanie Toro do stosowania zasad bezpieczeństwa

Twoje dane osobowe mogą być przetwarzane w USA lub innym kraju, w którym mogą obowiązywać mniej surowe przepisy dotyczące ochrony danych niż w Twoim kraju zamieszkania. Ilekroć będziemy przekazywać Twoje dane poza Twój kraj zamieszkania, podejmiemy prawnie wymagane kroki w celu zapewnienia odpowiednich zabezpieczeń w celu ochrony Twoich danych i upewnienia się, że są one traktowane w bezpieczny sposób.

Dostęp i poprawianie

Możesz mieć prawo do poprawiania lub weryfikacji swoich danych osobowych oraz do sprzeciwu wobec przetwarzania danych lub żądania ograniczenia takiego przetwarzania. W tym celu prosimy o kontakt pod adresem legal@toro.com. W razie wątpliwości co do sposobu postępowania się Twoimi danymi przez Toro zachęcamy do zgłoszenia wątpliwej sytuacji bezpośrednio do naszej firmy. Zwracamy uwagę na fakt, że mieszkańcy Unii Europejskiej mają prawo wniesienia skargi do właściwego organu ochrony danych osobowych.



Count on it.

Bruksanvisning

**Flex-Force Power System™ 60 V
MAX axialblåsmaskin**

Modellnr 51825T—Serienr 323000001 och högre

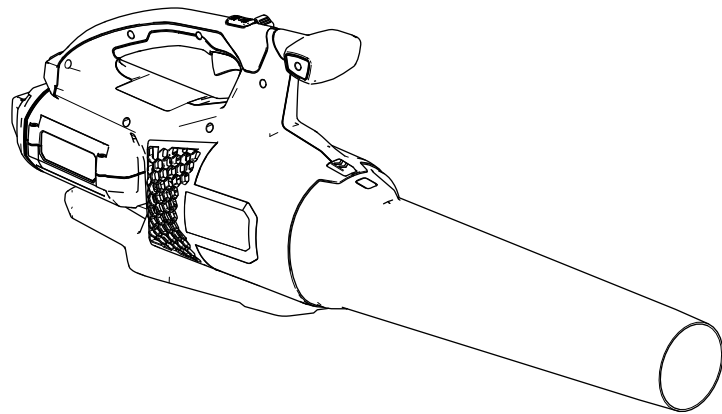



På www.Toro.com/support finns hjälp i form av instruktionsfilmer. Du kan också kontakta din auktoriserade återförsäljare innan du returnerar produkten.

Kontakta en auktoriserad återförsäljare eller Toros kundservice och ha produktens modell- och serienummer till hands om du har behov av service, Toro-originaldelar eller ytterligare information. **Figur 1** visar var du finner produktens modell- och serienummer. Skriv numren i det tomma utrymmet.

Viktigt: Skanna rutkoden på serienummerplåten (i förekommande fall) med en mobil enhet för att få tillgång till information om garanti, reservdelar och annat.

Introduktion

Denna lövblåsare är avsedd att användas av privatkunder för att flytta lövliknande skräp utomhus efter behov. Den är konstruerad för drivning med Toro 60 V-litiumjonbatteripaket. Dessa batteripaket är avsedda att laddas uteslutande med Toro 60 V-litiumjonbatteriladdare. Det kan medföra fara för dig och kringstående om dessa produkter används i andra syften än vad som avsetts.

Modell 51825T inkluderar varken batteri eller laddare.

Läs denna information noga så att du lär dig att använda och underhålla produkten på rätt sätt, och för att undvika person- och produktskador. Du är ansvarig för att produkten används på ett riktigt och säkert sätt.

Besök www.Toro.com för mer information, inklusive säkerhetsråd, utbildningsmaterial, information om tillbehör, hjälp med att hitta en återförsäljare eller för att registrera din produkt.

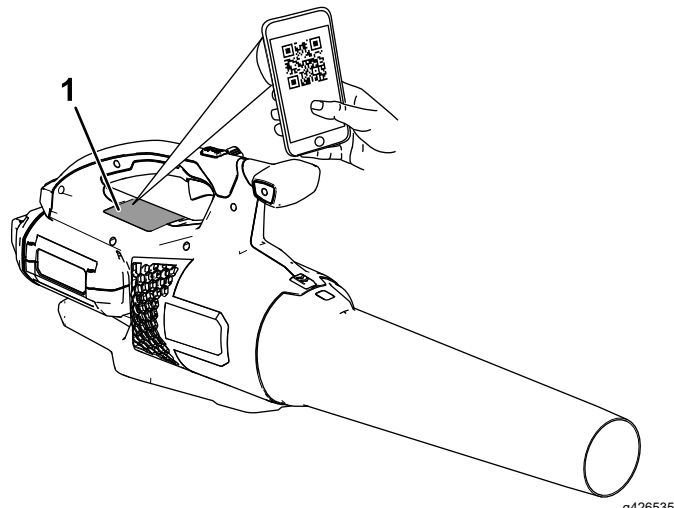

Figur 1

1. Plats för modell- och serienummer.

Modellnr _____
Serienr _____

Varningssymbol

Varningssymbolen (Figur 2) som visas i den här bruksanvisningen och på maskinen markerar viktiga säkerhetsmeddelanden som du måste följa för att förhindra olyckor.



Figur 2
Varningssymbol

g000502

Varningssymbolen visas ovanför information som varnar dig för farliga handlingar eller situationer och följs av orden **FARA**, **VARNING** eller **VAR FÖRSIKTIG**.

FARA indikerar en överhängande fara som, om den inte undviks, **kommer att** leda till dödsfall eller allvarliga personskador.

VARNING indikerar en potentiellt farlig situation som, om den inte undviks, **kan** leda till dödsfall eller allvarliga personskador.

VAR FÖRSIKTIG indikerar en potentiellt farlig situation som, om den inte undviks, **kan** leda till mindre eller måttliga personskador.

Två andra beteckningar används för att markera information i denna bruksanvisning. **Viktigt** anger speciell teknisk information och **Observera** anger allmän information som är värd att notera.

Säkerhet

VIKTIGA SÄKERHETS-ANVISNINGAR

⚠ VARNING

Läs och följ alltid grundläggande säkerhetsvarningar och -anvisningar, inklusive nedanstående, för att minska risken för brand, elektriska stötar och personskador när du använder elektriska trädgårdsverktyg.

Läs alla instruktioner

I. Utbildning

1. Verktygets operatör ansvarar för eventuella olyckor eller faror som andra personer eller deras egendom utsätts för.
2. Låt inte barn använda eller leka med verktyget, batteripaketet eller batteriladdaren. Lokala bestämmelser kan begränsa användarens ålder.
3. Låt inte barn eller någon som inte har genomgått utbildning använda eller utföra service på enheten. Tillåt endast personer som är ansvariga, utbildade, införstådda med anvisningarna och fysiskt kapabla att använda eller utföra service på maskinen.
4. Läs alla anvisningar och varningsmarkeringar på verktyget, batteripaketet och batteriladdaren innan du använder dessa verktyg.
5. Bekanta dig med reglagen och korrekt användning av verktyget, batteripaketet och batteriladdaren.

II. Förberedelser

1. Håll kringstående och barn borta från arbetsområdet.
2. Använd endast det batteripaket som angetts av Toro. Användning av andra tillbehör och fästordningar kan öka risken för skador och brand.
3. Det kan leda till brand eller elektriska stötar om batteriladdaren ansluts till ett uttag som inte är mellan 100 och 240 V. Anslut inte batteriladdaren till ett annat uttag än 100 till 240 V. Om du vill ha en annan typ av anslutning ska du vid behov använda en anslutningsadapter för korrekt konfiguration av eluttaget.
4. Använd inte skadade eller modifierade batteripaket eller batteriladdare. Dessa kan ha ett oförutsägbart beteende som kan leda till brand, explosion och skaderisker.

5. Om elsladden till batteriladdaren är skadad ska du kontakta en auktoriserad återförsäljare för att byta ut den.
6. Ladda batteripaketet endast med den batteriladdare som har angetts av Toro. En laddare som är lämplig för en särskild typ av batteripaket kan utgöra en brandrisk om den används med andra batteripaket.
7. Ladda endast batteripaketet på en plats med god ventilation.
8. Följ alla laddningsanvisningar och ladda inte batteripaketet utanför det temperaturintervall som anges i anvisningarna. Om du inte följer dessa anvisningar kan batteripaketet skadas och risken för brand ökar.
9. Använd endast verktyget om skydd och andra säkerhetsanordningar sitter på plats och fungerar.
10. Klä dig lämpligt – använd lämpliga kläder, inklusive ögonskydd, långbyxor, rejäla och halkfria skor samt hörselskydd. Sätt upp långt hår och använd inte lös klädsel eller lösa smycken som kan fastna i rörliga delar. Använd munskydd vid dammiga driftförhållanden.

III. Användning

1. Undvik farliga miljöer – använd inte verktyget i regn eller på fuktiga eller våta platser.
2. Använd rätt verktyg för tillämpningen – användning för andra ändamål än de avsedda kan vara farligt för dig och kringstående.
3. Förhindra oavsiktlig start – se till att brytaren är i läget Av innan du ansluter till batteripaketet och hanterar verktyget. Bär inte verktyget med fingret på brytaren och aktivera inte verktyget med brytaren i läget PÅ.
4. Använd endast verktyget i dagsljus eller i bra belysning.
5. Avlägsna batteripaketet från verktyget innan du utför justeringar eller byter tillbehör.
6. Håll händer och fötter borta från öppningen och de rörliga delarna.
7. Stoppa verktyget, avlägsna batteripaketet från verktyget och vänta tills alla rörelser har avstannat innan du justerar, underhåller, rengör eller ställer verktyget i förvar.
8. Avlägsna batteripaketet från verktyget om du lämnar det utan uppsikt.
9. Tvinga inte verktyget att arbeta för hårt – det presterar bättre och fungerar säkrare om det får arbeta på den nivå som det konstruerades för.
10. Sträck dig inte för långt – se till att alltid stå stadigt och upprätthålla balansen, särskilt i

backar. Gå med verktyget, spring aldrig med det.

11. Var på din vakt, se på vad du gör och använd sunt förnuft när du använder verktyget. Använd inte verktyget om du är sjuk, trött eller påverkad av alkohol eller läkemedel.
12. Se till att ventilöppningarna hålls fria från skräp.
13. För inte in något föremål i öppningen och använd inte verktyget med en blockerad öppning. Håll öppningen fri från damm, ludd, hår och allt annat som kan minska luftflödet.
14. Var extra försiktig när du använder verktyget för att rengöra trappor.
15. Under skadliga förhållanden kan vätska läcka ut ur batteripaketet. Undvik kontakt. Om du råkar komma i kontakt med vätskan ska du spola med vatten. Om vätskan kommer i kontakt med ögonen ska du söka medicinsk hjälp. Vätska som läcker ur batteripaketet kan orsaka irritationer eller brännskador.
16. Utsätt inte ett batteripaket eller ett verktyg för öppen låga eller mycket höga temperaturer. Exponering för öppen låga eller temperaturer över 130 °C kan orsaka explosioner.
17. VAR FÖRSIKTIG – ett felhanterat batteripaket kan medföra en risk för brand, explosion eller brännskador från kemikalier.
 - Ta inte isär batteripaketet.
 - Ersätt enbart batteripaketet med ett äkta Toro-batteripaket. Om en annan typ av batteripaket används kan det leda till brand eller personskador.
 - Förvara batteripaketet utom räckhåll för barn och i originalförpackningen tills de ska användas.

IV. Underhåll och förvaring

1. Underhåll verktyget varsamt – håll det rent och i gott skick för bästa prestanda och för att minska skaderisken. Följ anvisningarna för smörjning och byte av tillbehör. Håll handtagen torra, rena och fria från olja och fett.
2. När batteripaketet inte används ska det förvaras på avstånd från metallföremål som gem, mynt, nycklar, spikar och skruvar som kan leda strömmen från en anslutning till en annan. Kortslutning av batteriet kan orsaka brännskador eller eldsvåda.
3. Håll händer och fötter borta från rörliga delar.
4. Stoppa verktyget, avlägsna batteripaketet från verktyget och vänta tills alla rörelser har avstannat innan du justerar, underhåller, rengör eller ställer verktyget i förvar.

5. Kontrollera om verktyget har skadade delar – om skydd eller andra delar är skadade måste du fastställa huruvida verktyget kommer att fungera korrekt. Kontrollera om det finns feljusterade eller kärvande rörliga delar, trasiga delar, fästelement eller några andra förhållanden som kan påverka funktionen. Om inte annat anges i anvisningarna ska en auktoriserad återförsäljare reparera eller byta ut skadade skydd och delar.
6. Se till att verktygets fästelement alltid sitter fast ordentligt.
7. Försök inte underhålla eller reparera verktyget, batteripaketet eller batteriladdaren förutom på det sätt som anges i anvisningarna. Be en auktoriserad återförsäljare att utföra underhåll med identiska reservdelar för att säkerställa att produkten underhålls på ett säkert sätt.
8. Förvara ett inaktivt verktyg inomhus på en plats som är torr, säker och oåtkomlig för barn.

SPARA DESSA

ANVISNINGAR

Säkerhets- och instruktionsdekaler



Säkerhetsdekaler och -anvisningarna är fullt synliga för föraren och finns nära alla potentiella farozoner. Ersätt dekaler som har skadats eller saknas.

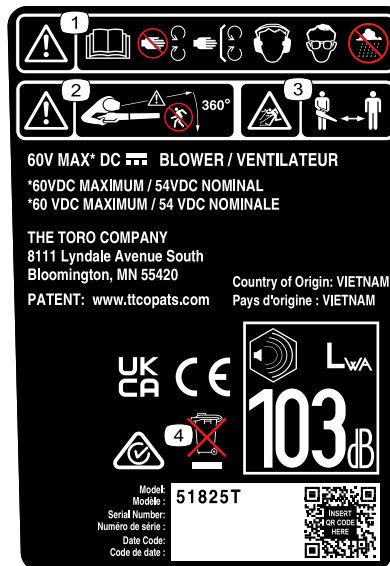

140-8498

decal140-8498

1. Varning – läs *bruksanvisningen*. Håll avstånd till rörliga delar, se till att alla skydd sitter på plats, använd hörselskydd och se till att maskinen inte utsätts för regn.
2. Varning – håll kringstående på avstånd från maskinen i alla riktningar.
3. Risk för kringflygande föremål – håll kringstående på avstånd.
4. Får inte slängas.

Montering

Montera fläkten

Skjut på det nedre röret på blåsarhuset. Du kan behöva trycka ned rörspärren på blåsaröret för att röret ska låsas fast (Figur 3).

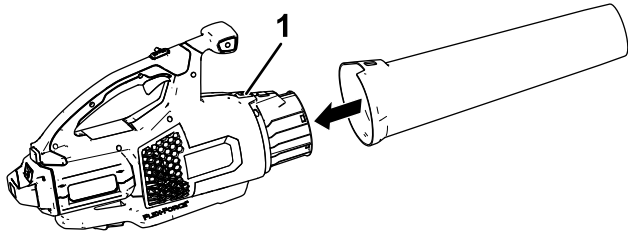

g273147

Figur 3

1. Rörspärr
-

Produktöversikt

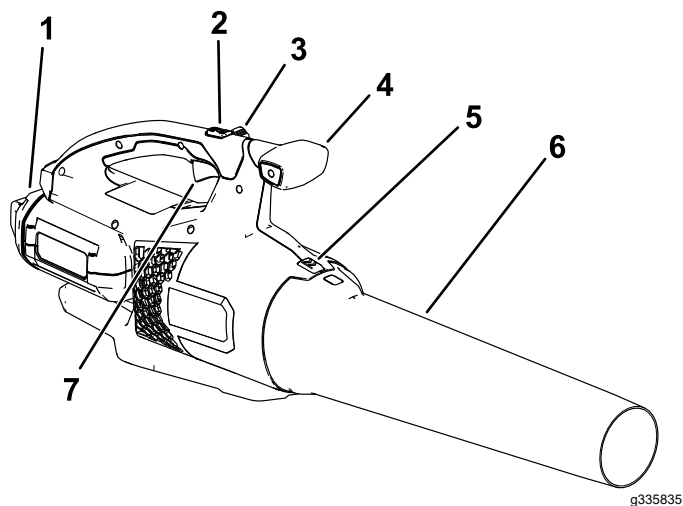

Figur 4

- | | |
|--------------------------------|------------------------------------|
| 1. Batteri och batterihålighet | 5. Spärr för blåsarrör |
| 2. Turboknapp | 6. Blåsarrör |
| 3. Hastighetslås | 7. Reglage för reglerbar hastighet |
| 4. Handtagsreglage | |

Specifikationer

Modell	51825T
Märkspänning	60 V DC max, 54 V DC nominellt
Laddartyp	Toro 60 V litiumjonladdare
Batterityp	Toro 60 V litiumjonbatterier

Lämpliga temperaturintervall

Ladda/förvara batteripaketet vid	5 °C till 40 °C*
Använd batteripaketet vid	-30 °C till 49 °C
Använd blåsaren vid	0 °C till 49 °C

* Laddningstiden förlängs om du inte laddar batteriet inom detta temperaturintervall.

Förvara verktyget, batteripaketet och batteriladdaren på en ren och torr avsides plats.

Redskap/tillbehör

Ett sortiment av Toro-godkända redskap och tillbehör kan användas med maskinen för att förbättra och utvidga dess kapacitet. Kontakta din auktoriserade återförsäljare eller auktoriserade Toro-distributör eller besök www.Toro.com för en lista över alla godkända redskap och tillbehör.

För att garantera optimal prestanda och permanent säkerhetscertifiering för maskinen ska du endast använda originaldelar och -tillbehör från Toro. Reservdelar och tillbehör från andra tillverkare kan vara farliga.

Körning

⚠ VARNING

Föremål som kastas omkring kan orsaka allvarliga personskador på dig och kringstående.

- Blås inte på hårda föremål som spikar eller skruvar.
- Använd inte blåsaren nära kringstående eller husdjur.
- Var försiktig med att blåsa i rätt riktning (dvs. blåsa bort från kringstående, fönster, bilar osv.). Använd endast den hastighet som krävs.
- Var extra försiktig när du röjer bort skräp från trappor eller andra trånga utrymmen.

Starta blåsaren

Viktigt: Använd endast batteripaketet i temperaturer som ligger inom rätt intervall. Se [Specifikationer \(sida 7\)](#).

1. Kontrollera att ventilerna på blåsaren är fria från damm och smuts.
2. Rikta in håligheten i batteripaketet på handtagskåpens ände ([Figur 5](#)).
3. Ta tag i handtaget och tryck in batteripaketet i handtaget tills spärren låser det på plats ([Figur 5](#)).

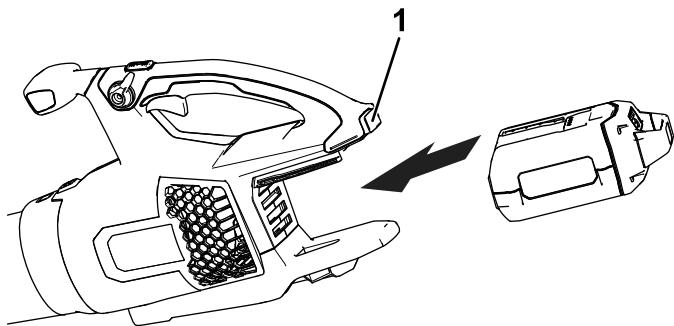

Figur 5

g273146

1. Batterispärr

4. Starta blåsaren genom att trycka på reglaget för reglerbar hastighet ([Figur 6](#)).

Obs: Lägg i hastighetslåset för att se till att maskinen hålls igång utan att du behöver trycka in reglaget för reglerbar hastighet ([Figur 6](#)).

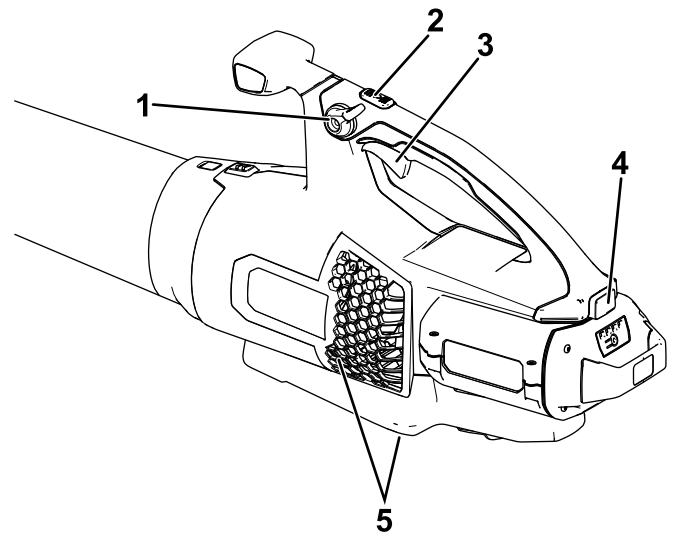

Figur 6

g267241

- | | |
|------------------------------------|-------------------|
| 1. Hastighetslås | 4. Batterispärr |
| 2. Turboknapp | 5. Blåsarventiler |
| 3. Reglage för reglerbar hastighet | |

Justera blåsarens lufthastighet

För att uppnå maximal prestanda (lufthastighet) trycker du ned reglaget för reglerbar hastighet och håller sedan ned Turbo Boost-knappen för önskad tid ([Figur 6](#)).

Använd reglaget för reglerbar hastighet för att justera lufthastigheten medan du använder lövblåsaren ([Figur 6](#)).

Koppla in hastighetslåset för att behålla den aktuella lufthastigheten ([Figur 6](#)).

Stänga av blåsaren

Stäng av blåsaren genom att koppla ur hastighetslåset (om det används) och släppa reglaget för reglerbar hastighet ([Figur 6](#)).

Viktigt: Låt inte hastighetslåset vara aktiverat med batteripaketet på plats i blåsaren när den har stannat.

Avlägsna alltid batteripaketet när du inte använder blåsaren eller du transporterar blåsaren till eller från arbetsområdet.

Ta bort blåsaröret

Tryck ned spärrhaken för att skilja blåsaröret från blåsaren (Figur 7).

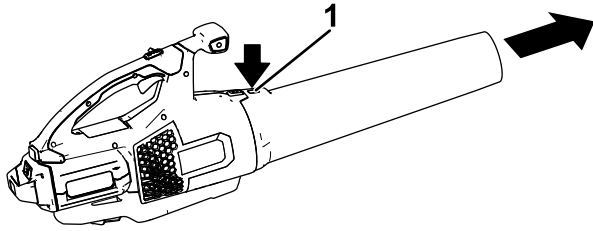

Figur 7

g273159

1. Rörspärr

Ta bort batteriet från blåsaren

Tryck på batterispärren för att lossa batteripaketet och skjut ut batteripaketet ur blåsaren (Figur 8).

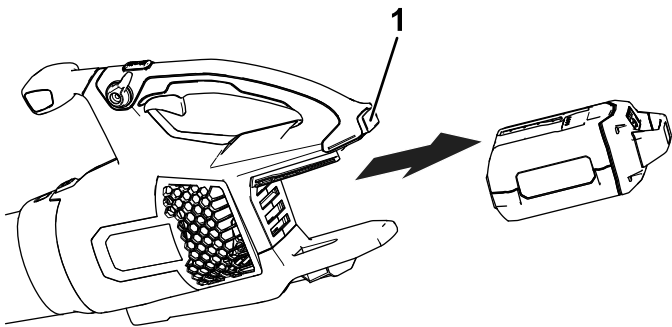

Figur 8

g267488

1. Batterispärr

Förvaring

Viktigt: Förvara verktyget, batteripaketet och laddaren endast i temperaturer som ligger inom rätt intervall. Se [Specifikationer \(sida 7\)](#).

Viktigt: Om du har batteripaketet i förvaring under lågsäsongen ska du ta ut batteripaketet ur verktyget och ladda det tills två eller tre lysdioder lyser grönt på batteriet. Förvara inte ett fulladdat eller helt urladdat batteri. När du är redo att ta verktyget i bruk igen ska batteripaketet laddas tills vänster indikatorlampa på laddaren lyser grönt eller alla fyra lysdioder på batteriet blir gröna.

- Koppla bort produkten från strömkällan (dvs. dra ur kontakten från strömkällan eller avlägsna batteripaketet) och kontrollera att den inte skadats efter användning.
- Förvara inte verktyget med batteripaketet installerat.
- Ta bort allt främmande material från produkten.
- När de inte används ska verktyg, batteripaket och laddare förvaras utom räckhåll för barn.
- Håll redskapet, batteripaketet och batteriladdaren på avstånd från frätande medel, som trädgårdskemikalier och vägsalt.
- Minska risken för allvariga personskador genom att inte förvara batteripaketet utomhus eller i fordon.
- Förvara verktyget, batteripaketet och batteriladdaren på en ren och torr avsides plats.

Felsökning

Utför endast stegen som beskrivs i de här instruktionerna. Alla övriga inspektioner, underhåll och reparationer får endast utföras av en auktoriserad verkstad eller en liknande behörig specialist, om du inte kan lösa problemet själv.

Avlägsna alltid batteriet från verktyget vid felsökning, inspektion, underhåll eller rengöring av verktyget.

Problem	Möjliga orsaker	Åtgärd
Verktyget startar inte.	<ol style="list-style-type: none">1. Batteriet sitter inte helt på plats i verktyget.2. Batteripaketet är inte laddat.3. Batteripaketet är skadat.4. Det är något annat elektriskt fel på verktyget.	<ol style="list-style-type: none">1. Ta bort och sätt tillbaka batteriet i verktyget, se till att det är korrekt monterat och spärrat.2. Ta ut batteripaketet ur verktyget och ladda det.3. Byt ut batteripaketet.4. Kontakta en auktoriserad återförsäljare.
Verktyget når inte full kraftförsörjning.	<ol style="list-style-type: none">1. Batteripaketets laddningskapacitet är för låg.2. Luftventilerna är blockerade.	<ol style="list-style-type: none">1. Ta ut batteripaketet ur verktyget och ladda batteripaketet helt.2. Rengör luftventilerna.
Verktyget fungerar inte eller fungerar inte utan avbrott.	<ol style="list-style-type: none">1. Det finns fukt på batteripaketets kablar.2. Batteriet sitter inte helt på plats i verktyget.3. Batteripaketets laddning är låg.	<ol style="list-style-type: none">1. Låt batteripaketet torka eller torka det på egen hand.2. Ta bort och sätt tillbaka batteriet i verktyget, se till att det är korrekt monterat och spärrat.3. Ladda batteripaketet.
Hastighetslåset avaktiveras efter inkoppling.	<ol style="list-style-type: none">1. Hastighetslåsskruven är lös.	<ol style="list-style-type: none">1. Dra åt hastighetslåsskruven genom att vrida den $\frac{1}{4}$ varv. Om hastighetslåset fortfarande avaktiveras efter inkoppling vrider du hastighetslåsskruven ytterligare $\frac{1}{4}$ varv.

Anteckningar:

Anteckningar:

Anteckningar:

Integritetsmeddelande för EES/STORBRITANNIEN

Toros bruk av dina personuppgifter

The Toro Company ("Toro") respekterar din integritet. I samband med dina köp av våra produkter kan vi samla in vissa personuppgifter om dig, antingen direkt från dig eller via din lokala Toro-återförsäljare. Toro använder dessa uppgifter till att utföra sina avtalsenliga skyldigheter (t.ex. registrera din garanti, behandla dina garantianspråk eller kontakta dig i händelse av att en produkt måste återkallas) och för att tillfredsställa legitima affärsändamål (t.ex. mäta kundnöjdhet, förbättra våra produkter eller tillhandahålla produktinformation som kan vara av intresse för dig). Toro kan vidarebefordra uppgifterna till sina dotterbolag, återförsäljare eller andra affärspartner i samband med någon av dessa aktiviteter. Vi kan även vidarebefordra personuppgifter i de fall som lagen kräver det eller i samband med försäljning, köp eller fusion av ett företag. Vi säljer inte dina personuppgifter i marknadsföringssyfte till något annat företag.

Kvarhållande av personuppgifter

Toro kvarhåller dina personuppgifter så länge de är relevanta för ovan nämnda syften och i enlighet med gällande lagstiftning. Kontakta legal@toro.com för ytterligare information om tillämpliga perioder för kvarhållande.

Toros säkerhetsengagemang

Dina personuppgifter kan komma att behandlas i USA eller i något annat land som kan ha mindre strikta dataskyddslagar än landet där du är bofast. I de fall som vi överför uppgifter utanför landet där du är bosatt vidtar vi lagstadgade åtgärder för att tillförsäkra att uppgifterna skyddas och behandlas konfidentiellt.

Åtkomst och korrigering

Du kan äga rätt att korrigera eller granska dina personuppgifter samt neka eller begränsa behandlingen av dina data. Om du önskar göra det ska du kontakta oss via e-post på legal@toro.com. Om du har frågor rörande det sätt på vilket Toro har hanterat dina uppgifter, uppmanar vi dig att diskutera det direkt med oss. Observera att europeiska medborgare äger rätt att lämna in klagomål till avsedd myndighet för dataskydd.