



Count on it.

Manuale dell'operatore

Soffiatore assiale Flex-Force Power System™ 60 V MAX

N° del modello 51825T—N° di serie 323000001 e superiori

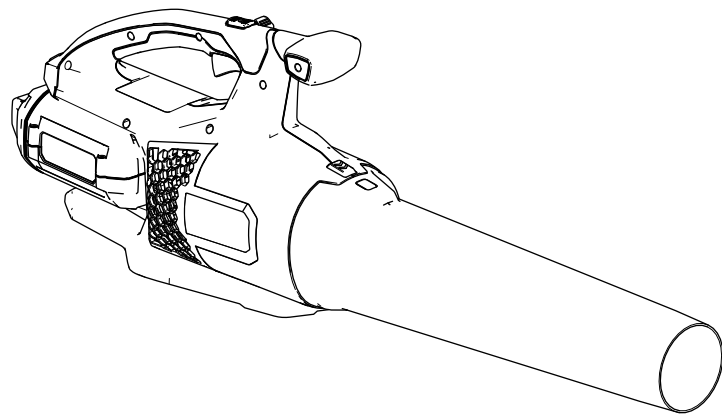



Per assistenza, consultate la pagina www.Toro.com/support per filmati di istruzioni o contattate il vostro Centro assistenza autorizzato prima di restituire questo prodotto.

Per assistenza, ricambi originali Toro o ulteriori informazioni, rivolgetevi a un Distributore Toro autorizzato o ad un Centro Assistenza Toro ed abbiate sempre a portata di mano il numero del modello ed il numero di serie del prodotto. **Figura 1** identifica la posizione dei numeri di modello e di serie sul prodotto. Scrivete i numeri nello spazio fornito.

Importante: Con il vostro dispositivo mobile potete scansionare il codice QR (se presente) sulla targa che riporta il numero di serie per accedere alla garanzia, ai ricambi e ad altre informazioni sui prodotti.

Introduzione

Questo soffiatore è inteso per l'utilizzo da parte di clienti residenziali per lo spostamento di detriti simili a foglie in base alle esigenze all'aperto. È pensato per l'utilizzo dei pacchi batteria Toro agli ioni di litio da 60 V. Questi pacchi batteria sono progettati per poter essere ricaricati solo da caricabatterie per batterie Toro agli ioni di litio da 60 V. L'utilizzo di questi prodotti per scopi non conformi alle funzioni per cui sono stati concepiti può essere pericoloso per voi e gli astanti.

Il modello 51825T non include una batteria o un caricabatterie.

Leggete attentamente queste informazioni per imparare come utilizzare e mantenere il vostro prodotto in modo idoneo ed evitare lesioni personali e danni al prodotto. Siete responsabili dell'utilizzo consono e sicuro del prodotto.

Visitate il sito www.Toro.com per maggiori informazioni, compresi suggerimenti sulla sicurezza, materiali di formazione, informazioni sugli accessori, assistenza nella localizzazione di un rivenditore o per registrare il vostro prodotto.



Figura 1

1. Posizione del numero di modello e del numero di serie.

N° del modello _____
N° di serie _____

Simbolo di avvertenza

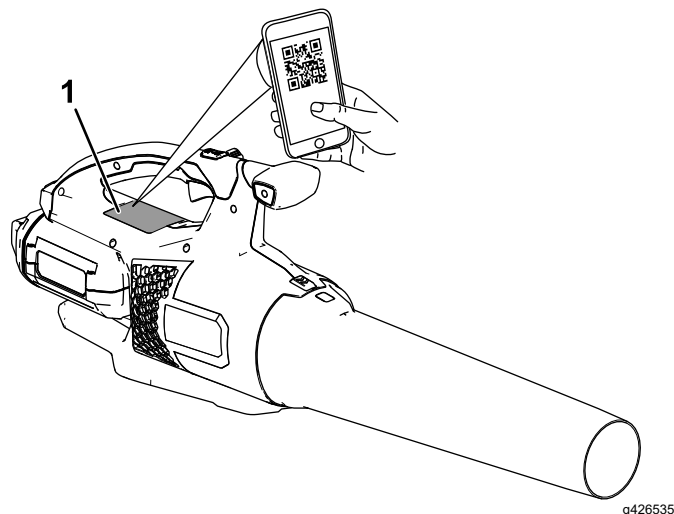
Il simbolo di avvertenza (Figura 2) mostrato in questo manuale e sulla macchina identifica messaggi di sicurezza importanti che è necessario seguire per prevenire incidenti.



Figura 2

Simbolo di avvertenza

g000502

Il simbolo di avvertenza compare sulle informazioni che vi avvisano di azioni o situazioni non sicure, ed è seguito dalla parola **PERICOLO**, **AVVERTENZA**, o **ATTENZIONE**.

PERICOLO indica una situazione pericolosa imminente che, se non evitata, **provocherà** la morte o una lesione grave.

AVVERTENZA indica una situazione potenzialmente pericolosa che, se non evitata, **potrebbe provocare** la morte o una lesione grave.

ATTENZIONE indica una situazione potenzialmente pericolosa che, se non evitata, **potrebbe provocare** una lesione moderata o di minore entità.

Questo manuale utilizza altre due parole per mettere in evidenza le informazioni. **Importante** richiama l'attenzione su informazioni meccaniche speciali, e **Nota** pone in risalto informazioni generali che meritano un'attenzione speciale.

Sicurezza

IMPORTANTI ISTRUZIONI ISTRUZIONI

⚠ AVVERTENZA

Quando si utilizzano utensili da giardinaggio elettrici, leggete e seguite sempre le avvertenze di sicurezza di base e le istruzioni per ridurre il rischio di incendi, scosse elettriche e lesioni personali, compreso quanto segue:

Leggete tutte le istruzioni

I. Formazione

1. L'operatore dell'utensile è responsabile per eventuali incidenti o pericoli che potrebbero verificarsi ad altre persone o alle loro proprietà.
2. Non consentite ai bambini di utilizzare o giocare con l'utensile, il pacco batteria o il caricabatterie; le normative locali potrebbero prevedere delle limitazioni all'età dell'operatore.
3. Non lasciate che bambini o persone non addestrate utilizzino o effettuino interventi di manutenzione su questo dispositivo. Consentite l'utilizzo o la manutenzione del dispositivo solo a persone responsabili, addestrate, che abbiano familiarità con le istruzioni e fisicamente capaci.
4. Prima di utilizzare l'utensile, il pacco batteria e il caricabatterie, leggete tutte le istruzioni e gli avvisi presenti su questi prodotti.
5. Acquisite familiarità con i comandi e con l'uso appropriato dell'utensile, del pacco batteria e del caricabatterie.

II. Preparazione

1. Tenete lontani gli astanti e i bambini dall'area operativa.
2. Utilizzate solo il pacco batteria specificato da Toro. L'utilizzo di altri accessori e attrezzi può aumentare il rischio di infortuni e incendi.
3. Il collegamento del caricabatterie a una presa che non sia da 100 a 240 V può causare un incendio o una scossa elettrica. Non collegate il caricabatterie a una presa diversa da una da 100 a 240 V. Per uno stile di collegamento differente, se necessario usate un adattatore adeguato alla configurazione della presa elettrica.
4. Non utilizzate un pacco batteria o un caricabatteria danneggiato o modificato, che potrebbe comportarsi in modo imprevedibile e comportare incendi, esplosioni o rischio di infortuni.

5. Se il cavo di alimentazione del caricabatteria è danneggiato, contattate un Centro assistenza autorizzato per sostituirlo.
6. Caricate il pacco batteria solo con il caricabatteria specificato da Toro. Un caricabatteria adatto a un tipo di pacco batteria può creare un rischio di incendio se utilizzato con un altro pacco batteria.
7. Caricate il pacco batteria solo in un'area ben ventilata.
8. Seguite tutte le istruzioni di ricarica e non caricate il pacco batteria al di fuori del range di temperatura specificato nelle istruzioni. Altrimenti, potreste danneggiare il pacco batteria e aumentare il rischio di incendio.
9. Non utilizzate l'utensile senza che tutti gli schermi e gli altri dispositivi di protezione siano in sede e funzionanti sull'utensile.
10. Vestitevi in modo idoneo – indossate abbigliamento consono, comprendente occhiali di protezione, pantaloni lunghi, scarpe robuste e antiscivolo e protezioni per l'udito. Legate i capelli lunghi e non indossate indumenti larghi o gioielli pendenti che possono rimanere intrappolati nelle parti in movimento. Indossate una maschera antipolvere in condizioni operative polverose.
8. Rimuovete il pacco batteria dall'utensile ogniqualvolta dovete lasciarlo incustodito.
9. Non forzate l'utensile – Lasciate che l'utensile svolga il lavoro in modo migliore e più sicuro alla velocità per cui è stata progettata.
10. Non sporgetevi eccessivamente – mantenete una posizione solida sui piedi e un buon equilibrio in ogni momento, soprattutto in pendenza. Procedete camminando, mai correndo, con l'utensile.
11. Rimanete vigili – fate attenzioni alle operazioni che state eseguendo e usate il buon senso durante le operazioni con l'utensile. Non utilizzate l'utensile se siete malati, stanchi o se siete sotto l'effetto di alcol o droga.
12. Assicuratevi che le aperture di ventilazione siano mantenute pulite da detriti.
13. Non inserite oggetti all'interno dell'apertura e non utilizzate l'utensile con un'apertura bloccata. Tenete l'apertura priva di polvere, lanugine, capelli o altro che possa ridurre la portata d'aria.
14. Prestate particolare cautela durante l'uso dell'utensile per la pulizia delle scale.
15. In condizioni di uso scorretto, il pacco batteria può espellere del liquido: evitate il contatto. Se doveste venire accidentalmente a contatto con il liquido, lavatevi con acqua. Se il liquido dovesse venire a contatto con gli occhi, consultate un medico. Il liquido fuoriuscito dal pacco batteria può causare irritazioni o ustioni.

III. Funzionamento

1. Evitate ambienti pericolosi – non utilizzate l'utensile in situazioni di pioggia, umidità o bagnato.
2. Utilizzate l'utensile appropriato per il vostro uso – l'utilizzo dell'utensile per scopi diversi da quelli previsti potrebbe essere pericoloso per voi e per gli astanti.
3. Prevenite avviamenti accidentali – assicuratevi che l'interruttore si trovi in posizione di SPEGNIMENTO prima del collegamento al pacco batteria e dell'uso dello strumento. Non trasportate l'utensile con le dita sull'interruttore e non fornite alimentazione allo stesso mentre l'interruttore si trova in posizione di ACCENSIONE.
4. Utilizzate l'utensile solo alla luce del giorno o in presenza di un'adeguata luce artificiale.
5. Rimuovete il pacco batteria dell'utensile prima di procedere alla sua regolazione o alla sostituzione degli accessori.
6. Tenete mani e piedi a distanza dall'apertura e da tutte le parti in movimento.
7. Arrestate l'utensile, rimuovete il pacco batteria dall'utensile e attendete l'arresto di ogni movimento prima di procedere alla regolazione, manutenzione, pulizia o rimessaggio dell'utensile.
16. Non esponete un pacco batteria o un utensile al fuoco o ad una temperatura eccessiva. L'esposizione al fuoco o ad una temperatura superiore a 130 °C potrebbe provocare un'esplosione.
17. ATTENZIONE – un pacco batteria trattato in maniera non adeguata potrebbe comportare un rischio di incendio, esplosione o ustione chimica.
 - Non smontate il pacco batteria.
 - Sostituite il pacco batteria solo con un pacco batteria Toro originale; l'utilizzo di un pacco batteria di un altro tipo potrebbe provocare un incendio o comportare un rischio di lesioni.
 - Tenete i pacchi batteria fuori dalla portata dei bambini e nella confezione originale fino a quando non sarete pronti a utilizzarli.

IV. Manutenzione e rimessaggio

1. Mantenete l'utensile con cura – tenetelo pulito e in buono stato per avere le migliori prestazioni e per ridurre il rischio di lesioni. Seguite le istruzioni per la lubrificazione e il cambio degli

accessori. Tenete le impugnature asciutte, pulite e prive di olio e grasso.

- Quando un pacco batteria non è in uso, tenetelo lontano da oggetti metallici, come graffette, monete, chiavi, chiodi e viti che possano creare un collegamento da un terminale a un altro. Mandare in cortocircuito i morsetti della batteria può causare bruciature o un incendio.
- Tenete mani e piedi a distanza dalle parti in movimento.
- Arrestate l'utensile, rimuovete il pacco batteria dall'utensile e attendete l'arresto di ogni movimento prima di procedere alla regolazione, manutenzione, pulizia o rimessaggio dell'utensile.
- Controllate l'utensile per verificare la presenza di parti danneggiate – se ci sono protezioni o altre parti danneggiate, stabilite se l'utensile potrà funzionare in modo appropriato. Verificate che non vi siano parti mobili non allineate, grippate o rotte, verificate il montaggio e qualsiasi altra condizione che possa influire negativamente sul funzionamento. Se non indicato nelle istruzioni, fate riparare o sostituire le protezioni o i componenti danneggiati da un Centro assistenza autorizzato.
- Mantenete serrati tutti i dispositivi di fissaggio sull'utensile.
- Non provate a effettuare la manutenzione o la riparazione dell'utensile, del pacco batteria o del caricabatterie tranne che nei modi indicati nelle istruzioni. Fate eseguire gli interventi di assistenza a un Centro assistenza autorizzato, utilizzando ricambi identici per garantire una manutenzione sicura del prodotto.
- Rimessate un utensile inattivo in uno spazio chiuso che sia asciutto, sicuro, e lontano dalla portata dei bambini.

CONSERVATE QUESTE ISTRUZIONI

Adesivi di sicurezza e informativi



Adesivi e istruzioni di sicurezza sono chiaramente visibili per l'operatore e sono situati vicino a qualsiasi area di potenziale pericolo. Sostituite eventuali adesivi se danneggiati o mancanti.



decal140-8498

140-8498

1. Attenzione – leggete il *Manuale dell'operatore*; tenetevi lontano dalle parti in movimento; tenete tutte le protezioni e gli schermi montati; indossate le protezioni per l'udito; indossate le protezioni per gli occhi; non esponete alla pioggia.
2. Avvertenza – tenete gli astanti a distanza dalla macchina in tutte le direzioni.
3. Pericolo di lancio di oggetti – tenete gli astanti a distanza.
4. Non eliminarlo.

Preparazione

Assemblaggio del soffiatore

Fate scorrere il tubo del soffiatore sul relativo alloggiamento. Potrebbe essere necessario spingere il fermo del tubo perché il tubo del soffiatore si blocchi in posizione (Figura 3).

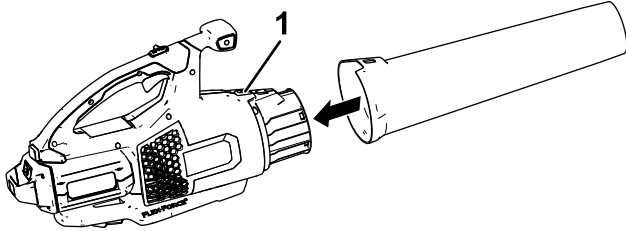

g273147

Figura 3

1. Fermo del tubo

Quadro generale del prodotto



Figura 4

- | | |
|-------------------------------------|-------------------------------------|
| 1. Batteria e cavità della batteria | 5. Fermo del tubo del soffiatore |
| 2. Pulsante turbo boost | 6. Tubo del soffiatore |
| 3. Blocco della velocità | 7. Levetta della velocità variabile |
| 4. Manopola dell'impugnatura | |

Specifiche

Modello	51825T
Tensione nominale	60 V c.c. massima; 54 V c.c. utilizzo nominale
Tipo di caricabatterie	Caricabatterie Toro agli ioni di litio da 60 V
Tipo di batteria	Batterie Toro agli ioni di litio da 60 V

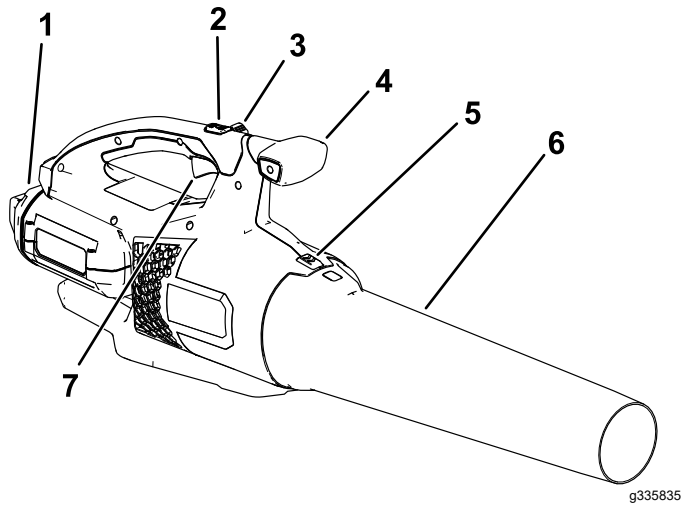
Intervalli di temperatura idonei

Caricate/rimessate il pacco batteria a	5 °C–40 °C*
Utilizzate il pacco batteria a	-30 °C–49 °C
Utilizzate il soffiatore a	0 °C–49 °C

*I tempi di ricarica aumenteranno se la ricarica non avviene all'interno di questo intervallo.

Stoccate l'utensile, la batteria e il caricabatterie in un luogo ben pulito e asciutto.

Attrezzi/accessori

È disponibile una gamma di attrezzi ed accessori approvati da Toro per l'impiego con la macchina, per ottimizzare ed ampliare le sue applicazioni. Richiedete la lista degli attrezzi ed accessori approvati ad un Centro Assistenza Toro o ad un Distributore autorizzati, oppure visitate www.Toro.com

Per garantire prestazioni ottimali e mantenere sempre la macchina in conformità alle norme di sicurezza, utilizzate esclusivamente ricambi e accessori originali Toro. Ricambi e accessori fabbricati da altri produttori potrebbero essere pericolosi.

Funzionamento

⚠ AVVERTENZA

Il soffiatore può lanciare detriti e causare gravi infortuni a voi o agli astanti.

- Non soffiare oggetti duri, come chiodi o bulloni.
- Non attivate il soffiatore nelle adiacenze di persone o animali da compagnia.
- Fate attenzione alla direzione di soffiatura (ovvero, soffiare in direzione opposta ad astanti, finestre, automobili, ecc.). Utilizzate solo la velocità necessaria.
- Prestate la massima attenzione nel rimuovere detriti da scale e da altri spazi limitati.

Avviamento del soffiatore

Importante: Utilizzate il pacco batteria solo a temperature comprese all'interno dell'intervallo corretto; fate riferimento a [Specifiche \(pagina 7\)](#).

1. Assicuratevi che gli sfiati sul soffiatore siano privi di polvere e detriti.
2. Allineate la cavità nel pacco batteria con la linguetta nell'alloggiamento dell'impugnatura ([Figura 5](#)).
3. Afferrate l'impugnatura e spingete il pacco batteria nell'impugnatura fino a quando il fermo non si blocca in posizione ([Figura 5](#)).



Figura 5

g273146

1. Fermo della batteria

4. Per avviare il soffiatore, premete la levetta della velocità variabile ([Figura 6](#)).

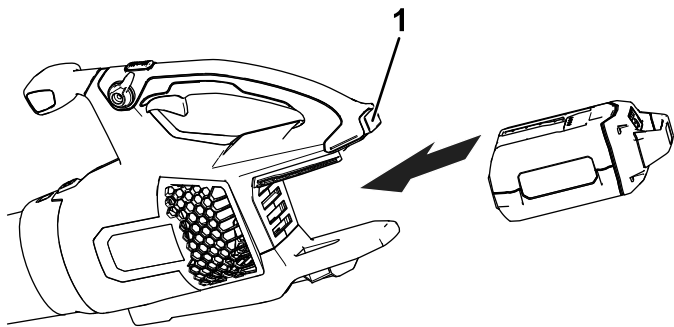
Nota: Innestate il blocco della velocità per tenere la macchina accesa senza premere la levetta della velocità variabile ([Figura 6](#)).



Figura 6

g267241

- | | |
|-------------------------------------|----------------------------------|
| 1. Blocco della velocità | 4. Fermo della batteria |
| 2. Pulsante turbo boost | 5. Aree di sfiato del soffiatore |
| 3. Levetta della velocità variabile | |

Regolazione della velocità dell'aria del soffiatore

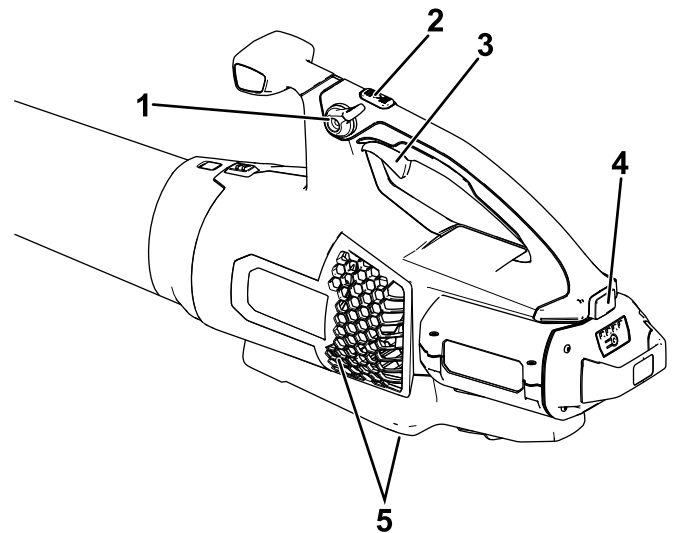
Per ottenere le massime prestazioni (velocità dell'aria), premete completamente la levetta della velocità variabile, quindi tenete premuto il pulsante turbo boost per la quantità di tempo desiderata ([Figura 6](#)).

Per regolare la velocità dell'aria mentre il soffiatore è in funzione, utilizzate la levetta della velocità variabile ([Figura 6](#)).

Per mantenere la velocità dell'aria impostata, innestate il blocco della velocità ([Figura 6](#)).

Arresto del soffiatore

Per arrestare il soffiatore, disinnestate il blocco della velocità (se in uso) e lasciate andare la levetta della velocità variabile ([Figura 6](#)).

Importante: Dopo aver arrestato il soffiatore, non lasciate il blocco della velocità innestato con il pacco batteria nel soffiatore.

Quando il soffiatore non è in uso o lo state trasportando verso o da un'area di lavoro, rimuovete il pacco batteria.

Rimozione del tubo del soffiatore

Premete verso il basso il fermo dell'aletta per separare il tubo del soffiatore dal soffiatore stesso (Figura 7).



Figura 7

g273159

1. Fermo del tubo

Rimozione della batteria dal soffiatore

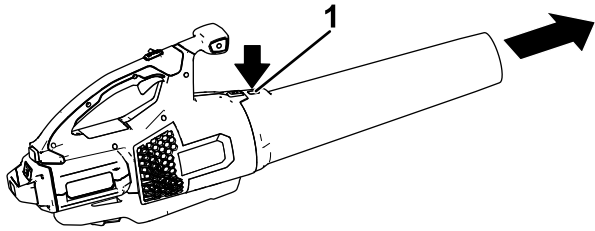
Premete il fermo della batteria per rilasciare il pacco batteria e fate scorrere il pacco batteria fuori dal soffiatore (Figura 8).



Figura 8

g267488

1. Fermo della batteria

Stoccaggio

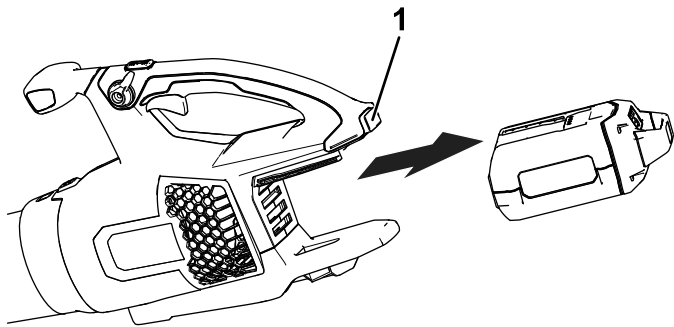
Importante: Stocate l'utensile, il pacco batteria e il caricabatterie solo a temperature comprese all'interno dell'intervallo opportuno; fate riferimento a [Specifiche \(pagina 7\)](#).

Importante: Se stocate il pacco batteria a fine stagione, rimuovete il pacco batteria dall'utensile e caricatelo fino a quando 2 o 3 indicatori LED non diventano verdi sulla batteria. Non stocate una batteria completamente carica o completamente scarica. Quando dovete utilizzare di nuovo l'utensile, caricate il pacco batteria fino a quando la spia di indicazione sinistra non diventa verde sul caricabatterie o quando tutti e 4 gli indicatori LED non diventano verdi sulla batteria.

- Scollegate il prodotto dall'alimentazione (ovvero, rimuovete la spina dall'alimentazione o dal pacco batteria) e controllate per escludere eventuali danni dopo l'uso.
- Non rimessate l'utensile con il pacco batteria installato.
- Ripulite il prodotto da tutti i materiali estranei.
- Quando non in uso, rimessate l'utensile, il pacco batteria e il caricabatterie fuori dalla portata dei bambini.
- Tenete utensile, pacco batteria e caricabatterie lontano da agenti corrosivi, come sostanze chimiche per il giardino e sali di sbrinamento.
- Per ridurre il rischio di gravi lesioni personali, non stocate il pacco batteria all'aperto o all'interno di veicoli.
- Stocate l'utensile, la batteria e il caricabatterie in un luogo ben pulito e asciutto.

Localizzazione guasti

Effettuate solo i passaggi descritti in queste istruzioni. Tutti i successivi interventi di ispezione, manutenzione e riparazione devono essere effettuati da un centro assistenza autorizzato o da uno specialista analogamente qualificato se non siete in grado di risolvere il problema da soli.

Rimuovete sempre la batteria dall'utensile per la soluzione di problemi, l'ispezione, la manutenzione o la pulizia dell'utensile.

Problema	Possibile causa	Rimedio
L'utensile non si avvia.	<ol style="list-style-type: none">1. La batteria non è completamente installata nell'utensile.2. Il pacco batteria non è carico.3. Il pacco batteria è danneggiato.4. L'utensile presenta un altro problema elettrico.	<ol style="list-style-type: none">1. Rimuovete e poi riposizionate la batteria nell'utensile, assicurandovi che sia completamente installata e fissata.2. Rimuovete il pacco batteria dall'utensile e caricatelo.3. Sostituite il pacco batteria.4. Contattate un centro assistenza autorizzato.
L'utensile non raggiunge la massima potenza.	<ol style="list-style-type: none">1. La capacità di carica del pacco batteria è troppo bassa.2. Gli sfiami dell'aria sono bloccati.	<ol style="list-style-type: none">1. Rimuovete il pacco batteria dall'utensile e caricatelo completamente.2. Pulite gli sfiami dell'aria.
L'utensile non funziona o non funziona continuamente.	<ol style="list-style-type: none">1. È presente dell'umidità sui poli del pacco batteria.2. La batteria non è completamente installata nell'utensile.3. Il pacco batteria ha poca carica.	<ol style="list-style-type: none">1. Asciugate o lasciate asciugare il pacco batteria.2. Rimuovete e poi riposizionate la batteria nell'utensile, assicurandovi che sia completamente installata e fissata.3. Ricaricate il pacco batteria.
Il blocco della velocità non tiene quando inserito.	<ol style="list-style-type: none">1. La vite del blocco della velocità è allentata.	<ol style="list-style-type: none">1. Serrate la vite del blocco della velocità ruotandola di $\frac{1}{4}$ di giro. Se il blocco della velocità ancora non tiene quando inserito, ruotate la relativa vite di un altro $\frac{1}{4}$ di giro.

Note:

Informativa sulla privacy SEE/Regno Unito

Utilizzo delle vostre informazioni personali da parte di Toro

The Toro Company ("Toro") rispetta la vostra privacy. Quando acquistate i nostri prodotti, possiamo raccogliere determinate informazioni personali su di voi, direttamente da voi o tramite la vostra azienda o distributore Toro. Toro utilizza queste informazioni per adempiere ai propri obblighi contrattuali, come registrare la vostra garanzia, elaborare la vostra richiesta in garanzia o contattarvi in caso di un richiamo di prodotto, e per finalità aziendali legittime, come valutare la soddisfazione dei clienti, migliorare i nostri prodotti o fornirvi informazioni su prodotti che potrebbero essere di vostro interesse. Toro può condividere i vostri dati con le nostre consociate, affiliate, rivenditori e altri partner commerciali collegati a tali attività. Inoltre, possiamo divulgare le informazioni personali ove richiesto ai sensi della legge o in relazione alla vendita, acquisto o fusione di un'attività. Non venderemo mai le vostre informazioni personali a nessun'altra società a scopi di marketing.

Conservazione delle vostre informazioni personali

Toro conserverà le vostre informazioni personali per tutto il tempo pertinente alle finalità di cui sopra e in conformità con i requisiti normativi. Per maggiori informazioni sui periodi di conservazione dei dati applicabili, contattate legal@toro.com.

L'impegno di Toro per la sicurezza

Le vostre informazioni personali possono essere elaborate negli Stati Uniti o in altri paesi in cui possono essere in vigore leggi sulla protezione dei dati meno rigorose di quelle del vostro paese di residenza. Ogniqualvolta trasferiamo le vostre informazioni al di fuori del vostro paese di residenza, adotteremo tutte le misure richieste per legge al fine di garantire l'implementazione delle opportune tutele per proteggere le vostre informazioni e assicurarci che vengano trattate in sicurezza.

Accesso e correzione

È vostro diritto correggere o riesaminare i vostri dati personali, oppure rifiutare o limitare il trattamento dei vostri dati. A tale scopo, contattateci via email all'indirizzo legal@toro.com. In caso di perplessità in relazione al modo in cui Toro gestisce le vostre informazioni, vi invitiamo a parlarne direttamente con noi. Tenete presente che i residenti europei hanno diritto a sporgere reclamo presso la propria Autorità di protezione dei dati.