



Count on it.

Form No. 3457-312 Rev A

Упутство за оператора

Jedinica za uklanjanje pokošene trave

Vučna jedinica Greensmaster® 3300/3400
serije TriFlex®

Број модела 04720—Серијски број 410400000 и више



Ovaj proizvod zadovoljava sve relevantne evropske direktive. Za detalje pogledajte Deklaraciju o ugradnji (DOC) na zadnjoj strani ove publikacije.

Увод

Jedinica za uklanjanje pokošene trave montirana je na vučnu jedinicu i namenjena je profesionalnim, uposlenim operaterima za komercijalne primene. Prevashodno je projektovana za uklanjanje pokošene trave na dobro održanim travnjacima u parkovima, na golf terenima, sportskim terenima i na komercijalnim terenima. Korišćenje ovog proizvoda za namene za koje nije predviđen može da bude opasno po vas i nekoga od posmatrača.

Pažljivo pročitajte ove informacije da biste naučili kako da pravilno koristite i održavate svoj uređaj i kako da izbegnete povrede i oštećenje proizvoda. Pravilno i bezbedno rukovanje proizvodom je vaša odgovornost.

Posetite www.Toro.com za materijale u vezi sa bezbednošću i za obuku za korišćenje proizvoda, za informacije o dodatnoj opremi, za pomoć u pronalaženju prodavca ili da biste registrovali svoj proizvod.

Kad god vam je potreban servis, originalni Toro delovi ili dodatne informacije, obratite se ovlašćenom serviseru ili Toro korisničkoj službi i pripremite broj modela i serijski broj vašeg proizvoda. [Слика 1](#) pokazuje lokaciju modela i serijskog broja na proizvodu. Zapišite brojeve u za to predviđenom prostoru.

Важно: Možete mobilnim uređajem da skenirate QR kôd (ako je deo opreme) na pločici sa serijskim brojem kako biste pristupili informacijama o garanciji, delovima i drugim informacijama o proizvodu.

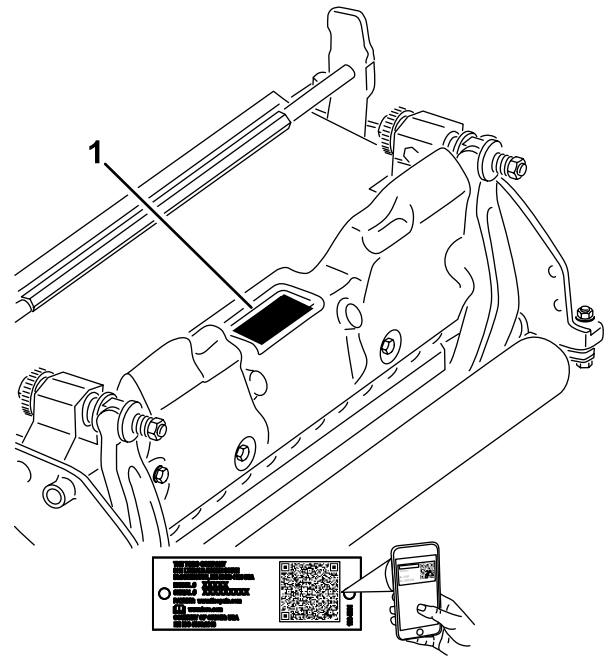

Слика 1

g272197

1. Lokacija modela i serijskog broja

Број модела _____
Серијски број _____

Ovaj priručnik navodi potencijalne opasnosti i sadrži bezbednosne poruke označene simbolom za bezbednosno upozorenje ([Слика 2](#)), koji označava opasnost koja može dovesti do teške povrede ili smrtnog ishoda ako ne poštujete preporučene mere opreza.



Слика 2

g000502

1. Simbol za bezbednosno upozorenje

Ovaj priručnik koristi 2 reči za isticanje informacija. **Važno** skreće pažnju na posebne mehaničke informacije, a **Напомена** naglašava opšte informacije koje zaslužuju posebnu pažnju.

Садржај

Безбедност	3
Opšta bezbednost	4
Bezbednost jedinice za sečenje	4
Bezbednost sečiva	4
Безбедносне налепнице и налепнице са инструкцијама	4
Подешавање	5
1 Montiranje prednjeg valjka	5
2 Podešavanje sečiva jedinice za uklanjanje pokošene trave za pozitivnu postavku (iznad zemlje)	5
3 Podešavanje sečiva jedinice za uklanjanje pokošene trave za negativnu postavku (ispod zemlje)	5
4 Montiranje jedinice za uklanjanje pokošene trave	6
5 Postavljanje električnog kontra tega	6
Преглед производа	7
Спецификације	7
Dodatna oprema/priključci	7
Одржавање	8
Rasklapanje sklopa sečiva jedinice za uklanjanje pokošene trave	8
Servisiranje valjka	10

Безбедност

Ova mašina je projektovana u skladu sa EN ISO 5395 i ANSI B71.4:2017.

- Pre rukovanja jedinicom za uklanjanje pokošene trave, s razumevanjem pročitajte i pridržavajte se uputstava u *priručniku za operatera* vučne jedinice i jedinice za uklanjanje pokošene trave.
- Nemojte nikada dozvoliti deci da koriste vučnu jedinicu ili jedinice za uklanjanje pokošene trave. Ne dozvolite odraslim osobama da koriste vučnu jedinicu ili jedinice za uklanjanje pokošene trave bez odgovarajuće obuke. Samo obučeni operateri koji su pročitali ovaj priručnik mogu da upravljaju vučnom jedinicom ili jedinicama za uklanjanje pokošene trave.
- Nemojte nikada rukovati jedinicama za uklanjanje pokošene trave kada ste umorni ili pod uticajem alkohola ili lekova.
- Sve zaštitne elemente i sigurnosne uređaje držite na mestu. Ako su zaštitni element, sigurnosni uređaj ili nalepnica nečitljivi ili oštećeni, popravite ih ili zamenite pre korišćenja mašine. Takođe, zategnite sve labave navrtke, vijke i zavrtnje da biste osigurali bezbedno radno stanje jedinice za uklanjanje pokošene trave.
- Uvek nosite izdržljivu neklizajuću obuću. Zavežite pozadi dugu kosu. Nemojte nositi široku odeću niti nakit. Nošenje zaštitnih naočara i zaštitne obuće se preporučuje i obavezno je na osnovu nekih lokalnih uredbi i propisa o osiguranju.
- Uklonite sve otpatke ili druge predmete koje može pokupiti i odbaciti jedinica za uklanjanje pokošene trave. Sve posmatrače držite dalje od radnog prostora.
- Ako jedinica za uklanjanje pokošene trave udari u tvrd predmet ili jedinica neuobičajeno vibrira, isključite motor. Proverite jedinicu za uklanjanje pokošene trave u potrazi za oštećenim delovima. Popravite sva oštećenja pre pokretanja i korišćenja jedinice za uklanjanje pokošene trave.
- Spustite na zemlju jedinice za uklanjanje pokošene trave i uklonite ključ iz prekidača za paljenje svaki put kada mašinu ostavite bez nadzora.
- Osigurajte bezbedno radno stanje jedinica za uklanjanje pokošene trave držeći sve delove pritegnutim.
- Uklonite ključ iz prekidača za paljenje kako biste sprečili da neko slučajno pokrene motor tokom servisiranja, podešavanja ili skladištenja mašine.
- Izvršite samo ona uputstva za održavanje koja su opisana u ovom priručniku. Ako su ikad potrebne

veće popravke ili je potrebna pomoć, obratite se ovlašćenom distributeru kompanije Toro.

- Da biste obezbedili optimalne performanse i produžetak bezbednosne sertifikacije mašine, koristite samo originalne zamenske delove i dodatnu opremu kompanije Toro. Zamenski delovi i dodatna oprema drugih proizvođača može biti opasna i njihovo korišćenje može da poništi garanciju za proizvod.

Opšta bezbednost

Ovaj proizvod je u stanju da amputira šake i stopala. Uvek poštujte sva bezbednosna uputstva kako biste izbegli tešku telesnu povredu.

- Pre pokretanja mašine, pažljivo pročitajte sadržaj ovog *priručnika za operatera*.
- Usredsredite svu pažnju dok upravljate mašinom. Nemojte se baviti aktivnostima koje odvlače pažnju; u suprotnom može doći do povrede ili materijalne štete.
- Nemojte približavati šake ili stopala pokretnim komponentama mašine.
- Nemojte da rukujete mašinom ako svi štitnici i drugi sigurnosni zaštitni uređaji nisu na mestu i ne funkcionišu pravilno na mašini.
- Držite se podalje od svakog otvora za pražnjenje.
- Vodite računa da posmatrač i deca budu van radnog prostora. Nemojte nikada dozvoliti deci da koriste mašinu.
- Pre nego što napustite položaj operatera, uradite sledeće:
 - Parkirajte mašinu na ravnoj površini.
 - Spustite jedinicu(e) za sečenje.
 - Deaktivirajte pogone.
 - Aktivirajte parkirnu kočnicu (ako je deo opreme).
 - Isključite motor i uklonite ključ.
 - Sačekajte da se svi pokreti zaustave.

Nepravilno korišćenje ili održavanje ove mašine akumulatora može dovesti do povrede. Da biste smanjili mogućnost povrede, poštujte ova bezbednosna uputstva i uvek obratite pažnju na simbol za bezbednosno upozorenje , koji znači Oprez, Upozorenje ili Opasnost—uputstvo za ličnu bezbednost. Nepoštovanje ovih uputstava može dovesti do telesne povrede ili smrtnog ishoda.

Bezbednost jedinice za sečenje

- Jedinica za sečenje je kompletna mašina samo kada je montirana na vučnu jedinicu. Pažljivo

pročitajte *priručnik za operatera* za potpuna uputstva o bezbednom korišćenju mašine.

- Zaustavite mašinu, uklonite ključ (ako je deo opreme) i sačekajte da se svi pokreti zaustave pre nego što pregledate priključak nakon udara u neki predmet ili ako u mašini postoje neuobičajene vibracije. Obavite sve potrebne popravke pre nego što nastavite sa radom.
- Sve delove održavajte u dobrom radnom stanju i vodite računa da svi zavrtnji budu dobro pritegnuti. Zamenite sve pohabane ili oštećene nalepnice.
- Koristite samo dodatnu opremu, priključke i zamenske delove koje je odobrila kompanija Toro.

Bezbednost sečiva

Istrošeno ili oštećeno sečivo može se slomiti, a deo sečiva bi mogao da odleti ka vama ili prolaznicima, što može dovesti do teške telesne povrede ili smrti.

- Periodično proveravajte da li je sečivo istrošeno ili oštećeno.
- Budite pažljivi prilikom provere sečiva. Sečiva umotajte ili nosite rukavice i budite pažljivi kada ih servisirate. Sečiva samo menjajte ili oštrite; nemojte ih nikada ispravljati ni variti.
- Na mašinama sa više sečiva, vodite računa jer rotiranje 1 sečiva može dovesti do rotiranja ostalih sečiva.

Безбедносне налепнице и налепнице са инструкцијама



Bezbednosne nalepnice i uputstva su lako vidljivi operateru i nalaze se u blizini svake oblasti sa potencijalnom opasnošću. Zamenite svaku nalepnicu koja je oštećena ili nedostaje.

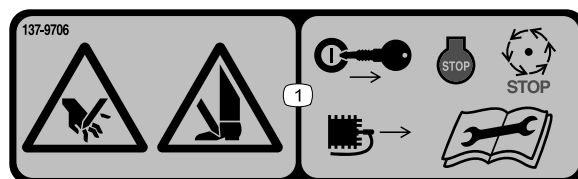

137-9706

decal137-9706

1. Opasnost od odsecanja šake ili stopala – pre radova na održavanju, isključite motor, uklonite ključ ili skinite kabl svećice, sačekajte da se svi pokretni delovi zaustave i pročitajte *priručnik za operatera*.

Подешавање

1

Montiranje prednjeg valjka

Делови нису потребни

Поступак

Jedinica za uklanjanje pokošene trave se isporučuje bez prednjeg valjka. Montirajte valjak pomoću labavih delova isporučenih uz jedinicu za uklanjanje pokošene trave i uputstava za montažu koja su priložena sa valjkom.

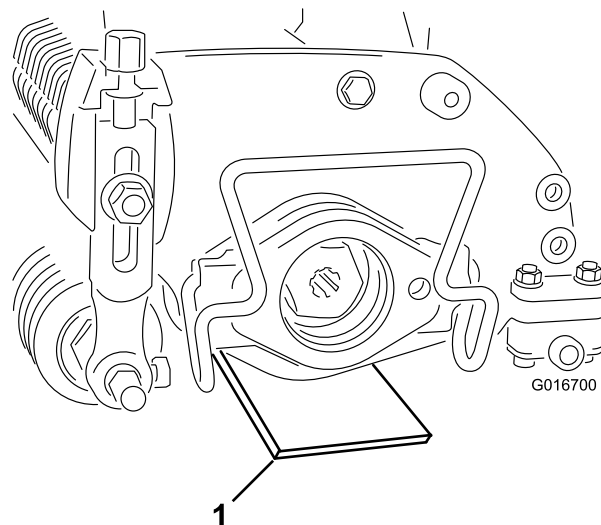

Слика 3

1. Merna šipka

3. Dok zadnji valjak dodiruje ravnu površinu, otpustite obe navrtke za visinu košenja.
4. Rotirajte visinu košenja dok oba kraja prednjeg valjka ne dodirnu ravnu površinu.
5. Proverite kontakt pomoću komada papira da biste proverili svaki kraj valjka.
6. Zategnite obe sigurnosne navrtke zavrtnja za podešavanje visine košenja.

3

Podešavanje sečiva jedinice za uklanjanje pokošene trave za negativnu postavku (ispod zemlje)

Делови нису потребни

Поступак

Напомена: Максимална препоручена negativna postavka je 5 mm dubine prodiranja sečiva.

1. Postavite jedinicu za uklanjanje pokošene trave na ravnu površinu.
2. Postavite 2 merne šipke, podešene na željenu dubinu prodiranja sečiva ispod zemlje, ispod prednjeg i zadnjeg valjka jedinice za uklanjanje pokošene trave.

2

Podešavanje sečiva jedinice za uklanjanje pokošene trave za pozitivnu postavku (iznad zemlje)

Делови нису потребни

Поступак

1. Postavite jedinicu za uklanjanje pokošene trave na ravnu površinu.
2. Postavite mernu šipku, koja ima željenu visinu sečiva iznad zemlje, ispod svakog kraja jedinice za uklanjanje pokošene trave (Слика 3).

Напомена: Uverite se da sečiva jedinice za uklanjanje pokošene trave ne dodiruju merne šipke.

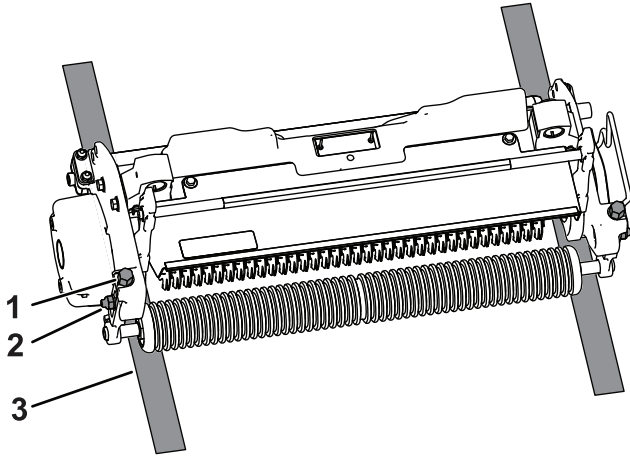

Слика 4

g379284

1. Zavrtanj za podešavanje
2. Navrtka sa prirubnicom
3. Merna šipka

3. Odvrnite navrtku sa prirubnicom na sklopu valjka.
4. Okrenite zavrtanj za podešavanje na svakom nosaču za visinu košenja kako bi sečiva jedinice za uklanjanje pokošene trave ostvarila kontakt sa ravnom površinom na oba kraja.

Напомена: Kako se sečiva jedinice za uklanjanje pokošene trave budu habala, prečnik sklopa će se smanjiti i promeniće se postavka dubine. Periodično proveravajte postavku dubine kako biste obezbedili da bude postignuta željena postavka.

5. Zategnite obe kontranavrtke sa prirubnicom za podešavanje visine košenja.

4

Montiranje jedinice za uklanjanje pokošene trave

Делови нису потребни

Поступак

Pogledajte *priručnik za operatera* vučne jedinice za uputstva za montiranje jedinice za uklanjanje pokošene trave na mašinu.

Важно: Ako jedinicu za uklanjanje pokošene trave podesite na negativnu postavku, sprečićete

kontakt sa betonskim podovima ili popločanim površinama. Kontakt sa tim površinama može da ošteti sečiva jedinice za uklanjanje pokošene trave.

5

Postavljanje električnog kontra tega

Делови нису потребни

Поступак

Напомена: Ako je jedinica za uklanjanje pokošene trave montirana na mašini sa električnim motorima cilindra, morate da postavite dodatni električni kontra teg na postojeći kontra teg.

Pričvrstite električni kontra teg na postojeći kontra teg pomoću 2 zavrtanja sa kapicom kao što je prikazano na [Слика 5](#).

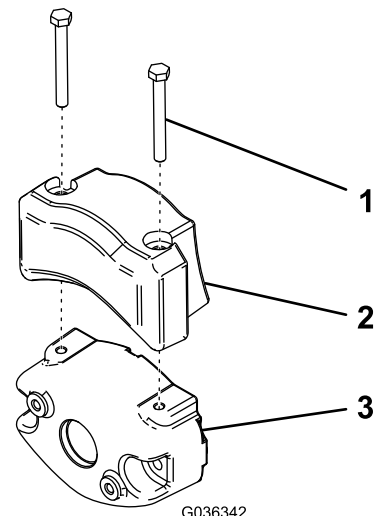

G036342

g036342

Слика 5

1. Zavrtanj sa kapicom
2. Električni kontra teg
3. Postojeći kontra teg

Преглед производа

Спецификације

Компатибилност вучне јединице	Јединица за уклањање покошене траве се монтира на вучне јединице Greensmaster серије 3300 и 3400.
Висина кошења	Дубина уклањања покошене траве се podeшава на предњем валјку помоћу 2 вертикална завртња и држи помоћу 2 сигурносне навртке са прирубницом.
Опseg висине кошења	Опseg podeшене VK је од 4,78 mm испод нивоа земље до 6,35 mm изнад нивоа земље.
Лежajеви цилиндра	Два зaptивена куглична лежajа са дубоким жљебовима од нерђајућег челика.
Валјци	Задњи валјак је челични пуни валјак пречника 5,1 cm.
Заштитни елемент од траве	Неподесиви заштитни елемент са подесивом граничном шипком за боље изbacивање траве из цилиндра у влажним условима.
Контра тег	Тег од ливеног гвожђа постављен насупрот погонском мотору уравнотежује јединицу за уклањање покошене траве.
Нето тежина	33 kg

Додатна опрема/прикључци

Ради побољшања и проширења могућности машине, за коришћење са њом је доступан избор додатне опреме и прикључака које је одобрила компанија Toro. За листу одобрене додатне опреме и прикључака обратите се овлашћеном сервисеру или овлашћеном дистрибутеру компаније Toro или посетите www.Toro.com.

Да бисте обезбедили оптималне перформансе и продужетак безбедносне сертификације машине, користите само оригиналне замeнске делове и додатну опрему компаније Toro. Замeнски делови и додатна опрема других произвођача може бити опасна и њихово коришћење може да поништи гаранцију за производ.

Одржавање

Напомена: Utvrdite levu i desnu stranu mašine iz uobičajenog položaja operatera.

Rasklapanje sklopa sečiva jedinice za uklanjanje pokošene trave

Rasklopite sklop sečiva jedinice za uklanjanje pokošene trave svaki put kada treba da promenite sečivo ili zamenite ležajeve.

1. Pričvrstite kontranavrtku na kraju sklopa, koja sadrži podlošku, u stezi.

Напомена: Ne uklanjajte podlošku ili navrtku na ovoj strani sklopa.

2. Uklonite zavrtanj sa šestougonom glavom, ležaj i zaptivnu gumu.
3. Na drugom kraju osovine, uklonite ožlebljeni umetak sa levim navojem.

⚠ ПАЗЊА

Sečiva su izuzetno oštra i mogu imati hrapavu oštricu na koju se možete poseći.

Nosite rukavice i budite pažljivi prilikom uklanjanja sečiva sa osovine.

4. Uklonite ležaj, zaptivnu gumu, sečiva i odstojnike. Očistite i podmažite osovinu tankim slojem sredstva za podmazivanje kako biste pojednostavili sklapanje.

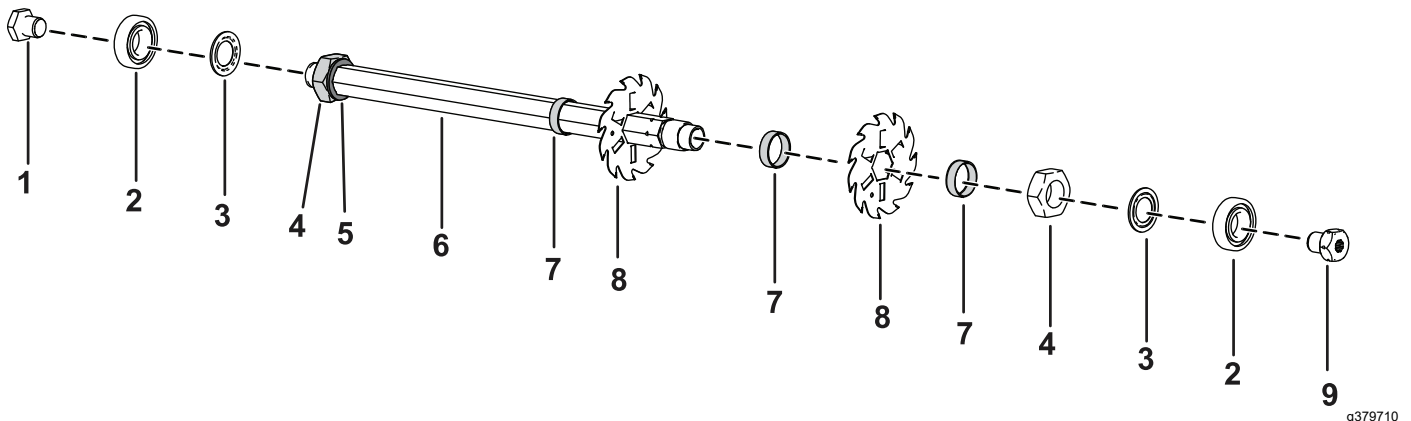

Слика 6

- | | |
|-----------------------------------|--|
| 1. Zavrtanj sa šestougonom glavom | 6. Osovina |
| 2. Ležaj | 7. Odstojnik |
| 3. Zaptivna guma | 8. Sečivo |
| 4. Protivnavrtka | 9. Ožlebljeni umetak sa navojem (levi navoj) |
| 5. Podloška | |

5. Prilikom sklapanja sklopa sečiva jedinice za uklanjanje pokošene trave, nanosite sredstvo za lepljenje navoja srednje jačine (kao što je Blue Loctite 243) na navoje ožlebljenog umetka, zavrtanj sa šestougonom glavom i kontranavrtku.

Важно: Redosled rasklapanja je veoma važan. Nemojte okrenuti sečiva prilikom rasklapanja niti obrnuti redosled pri njihovom sklapanju. Obratite pažnju na indeksnu rupicu na svakom sečivu. Indeksna rupica je predviđena za sklapanje kako bi se postigla pravilna spirala. Okrenite sečivo pomoću indeksne rupice 1 ravne površine spirale suprotno od smera kretanja kazaljki na satu za svako uzastopno sečivo da biste pravilno sklopili spiralu sečiva jedinice za uklanjanje pokošene trave.

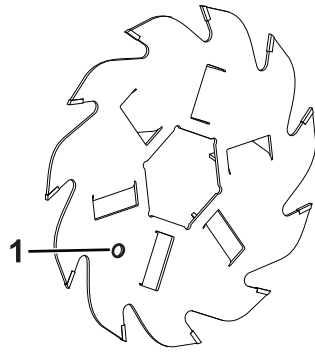

Слика 7

g379283

1. Indeksna rupica

6. Zategnite ožlebljeni umetak sa navojem, zavrtanj sa šestougaonom glavom i kontranavrtku na 108 do 135 N·m.

Servisiranje valjka

Greens komplet za remont valjaka (br. dela 140-5552) i Greens komplet alata za remont valjaka (br. dela 140-5553) (Слика 8) su dostupni za servisiranje valjaka. Komplet za remont valjaka uključuje sve ležaje, navrtke ležaja i zaptivke za remont valjaka.

Komplet za remont valjaka uključuje sve alate i uputstva za instalaciju potrebne za remont valjaka pomoću kompleta za remont valjaka. Pogledajte svoj katalog delova ili se obratite za pomoć ovlašćenom distributeru kompanije Toro.

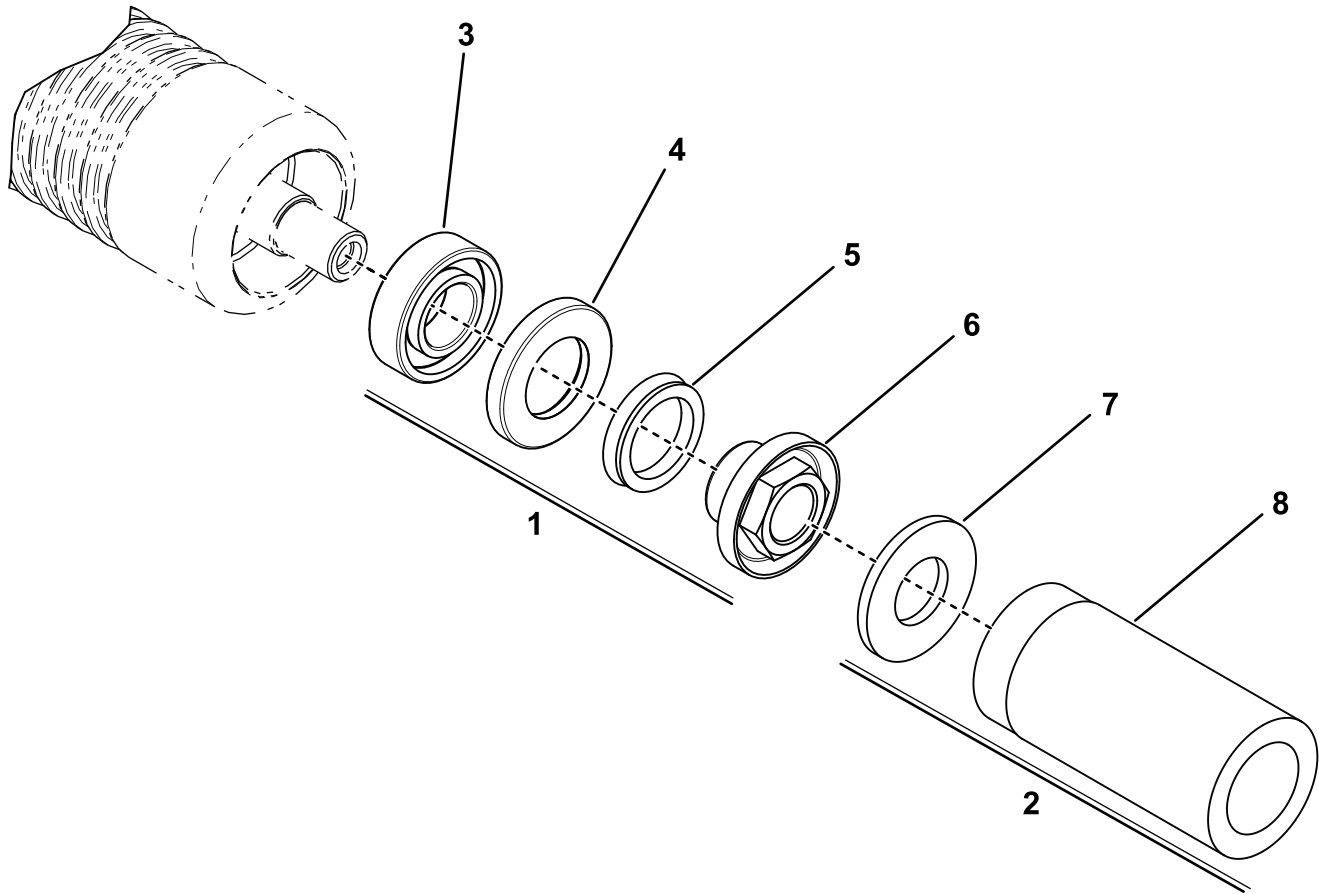

g346125

Слика 8

- | | |
|---|--------------------------------------|
| 1. Greens komplet za remont valjaka (br. dela 140-5552) | 5. V-prsten |
| 2. Greens komplet alata za remont valjaka (br. dela 140-5553) | 6. Sigurnosna navrtka ležaja |
| 3. Ležaj | 7. Ravna podloška |
| 4. Zaptivka | 8. Alat za ležaj/spoljašnju zaptivku |

Напомене:

Напомене:

Декларација о регистрацији

Kompanija Toro Company, 8111 Lyndale Ave. South, Bloomington, MN, SAD izjavljuje da je sledeća(e) jedinica(e) u skladu sa navedenim direktivama, kada se montiraju u skladu sa pratećim uputstvima na određene Toro modele, kao što je navedeno u relevantnim Deklaracijama o usaglašenosti.

Број модела	Серијски број	Опис производа	Опис фактуре	Општи опис	Директива
04720	410400000 и више	Jedinica za uklanjanje pokošene trave, vučna jedinica Greensmaster® 3300/3400 serije TriFlex	THATCHING REEL KIT-TRIFLEX	Cilindar jedinice za uklanjanje pokošene trave	2006/42/EZ

Relevantna tehnička dokumentacija je sastavljena prema zahtevima standarda 2006/42/EC Deo B Dodatak VII.

Mi ćemo preduzeti dostavljanje, kao odgovor na zahteve nacionalnih tela, relevantnih informacija o ovom delimično završenoj mašini. Način dostavljanja je elektronski prenos.

Ove mašine se ne smeje puštati u rad dok se ne ugrade u odobrene Toro modele, kao što je navedeno u priloženoj Deklaraciji o usaglašenosti u skladu sa svim uputstvima, čime se mogu deklarirati u skladu sa svim relevantnim direktivama.

Сертификовано:



Tom Langworthy
Tehnički direktor
8111 Lyndale Ave. South
Bloomington, MN 55420, USA
Октобар 25, 2022

Овлашћени представник:

Marcel Dutrieux
Manager European Product Integrity
Toro Europe NV
Nijverheidsstraat 5
2260 Oevel
Belgium

UK Declaration of Incorporation

The Toro Company, 8111 Lyndale Ave. South, Bloomington, MN, SAD izjavljuje da je sledeća(e) jedinica(e) u skladu sa navedenim direktivama, kada se montiraju u skladu sa pratećim uputstvima na određene Toro modele, kao što je navedeno u relevantnim Deklaracijama o usaglašenosti.

Број модела	Серијски број	Опис производа	Опис фактуре	Општи опис	Директива
04720	410400000 и више	Jedinica za uklanjanje pokošene trave, vučna jedinica Greensmaster® 3300/3400 serije TriFlex	THATCHING REEL KIT-TRIFLEX	Cilindar jedinice za uklanjanje pokošene trave	S.I. 2008 No. 1597

Prikupljena je relevantna tehnička dokumentacija prema zahtevima iz Rasporeda 10 u S.I. 2008 br. 1597.

Mi ćemo preduzeti dostavljanje, kao odgovor na zahteve nacionalnih tela, relevantnih informacija o ovom delimično završenoj mašini. Način dostavljanja je elektronski prenos.

Ove mašine se ne smeje puštati u rad dok se ne ugrade u odobrene Toro modele, kao što je navedeno u priloženoj Deklaraciji o usaglašenosti u skladu sa svim uputstvima, čime se mogu deklarirati u skladu sa svim relevantnim propisima.

This declaration has been issued under the sole responsibility of the manufacturer.
The object of the declaration is in conformity with relevant UK legislation.

Овлашћени представник:

Marcel Dutrieux
Manager European Product Integrity
Toro U.K. Limited
Spellbrook Lane West
Bishop's Stortford
CM23 4BU
United Kingdom



Tom Langworthy
Tehnički direktor
8111 Lyndale Ave. South
Bloomington, MN 55420, USA
Октобар 25, 2022



Garancija kompanije Toro

Ograničena garancija u trajanju od dve godine ili 1.500 sati

Uslovi i pokriveni proizvodi

The Toro Company garantuje da vaš komercijalni proizvod kompanije Toro („proizvod“) neće imati nedostataka u pogledu materijala ili izrade 2 godine ili 1.500 radnih sati*, šta bude ranije. Ova garancija je primenjiva na sve proizvode sa izuzetkom aeratora (pogledajte posebne izjave o garanciji za te proizvode). U slučaju da postoji stanje pokriveno garancijom, popravimo proizvod bez troška po vas, što uključuje dijagnostiku, delove i transport. Ova garancija počinje da teče na dan kada je proizvod isporučen originalnom maloprodajnom kupcu.

* Proizvod opremljen meračem broja sati.

Uputstva za ostvarivanje servisa u garanciji

Vaša je odgovornost da obavestite distributera komercijalnih proizvoda ili ovlašćenog prodavca komercijalnih proizvoda od kojeg ste kupili proizvod čim smatrate da postoji stanje pokriveno garancijom. Ako vam treba pomoć da pronađete distributera ili ovlašćenog prodavca komercijalnih proizvoda, ili imate pitanja u vezi sa vašim pravima ili obavezama u pogledu garancije, možete nam se obratiti na:

Toro Commercial Products Service Department
8111 Lyndale Avenue South
Bloomington, MN 55420-1196

952-888-8801 ili 800-952-2740

E-pošta: commercial.warranty@toro.com

Odgovornosti vlasnika

Kao vlasnik proizvoda, vi ste odgovorni za potrebna održavanja i podešavanja navedena u vašem *Priručniku za operatera*. Popravke problema sa proizvodom izazvanih nevršenjem potrebnih održavanja i podešavanja nisu pokrivena ovom garancijom.

Stavke i stanja koja nisu pokrivena

Nisu svi kvarovi ili neispravnosti proizvoda koji se javle tokom garantnog roka nedostaci u pogledu materijala ili izrade. Ova garancija ne pokriva sledeće:

- Nedostatke na proizvodu koji su rezultat korišćenja zamenskih delova koji nisu Toro ili ugradnje i korišćenja dodatnih ili prepravljenih priključaka i proizvoda koji nisu marke Toro.
- Kvarovi proizvoda koji nastanu iz nevršenja preporučenih održavanja i/ili podešavanja.
- Kvarovi proizvoda koji nastanu iz nasilnog, nemarnog ili bezobzirnog rukovanja proizvodom.
- Delovi potrošeni tokom korišćenja koji nisu neispravni. Primeri delova koji se potroše, ili istroše, tokom redovnog rada proizvoda uključuju, ali se ne ograničavaju na sledeće: kočione pločice i obloge, obloge lamele kvačila, sečiva, koturi, valjci i ležajevi (zaptiveni ili koji se podmazuju), donji noževi, svećice, transportni točkovi i ležajevi, pneumatici, filteri, kaiševi i određeni delovi raspršivača kao što su dijafragme, mlaznice, merači protoka i regulacioni ventili.
- Kvarovi izazvani spoljašnjim uticajem, uključujući, između ostalog, vremenske prilike, postupke skladištenja, kontaminaciju, korišćenje neodobrenih goriva, rashladnih tečnosti, maziva, aditiva, đubriva, vode ili hemikalija.
- Kvarovi ili problemi sa učinkom usled korišćenja goriva (npr. benzina, dizela ili biodizela) koje nije usklađeno sa odgovarajućim industrijskim standardima za tu vrstu goriva.
- Redovna buka, vibracije, habanje i propadanje. Redovno „habanje“ uključuje, ali se ograničava na oštećenje sedišta usled habanja ili trenja, dotrajale ofarbane površine, ogrebane nalepnice ili prozore.

Države koje nisu Sjedinjene Američke Države ili Kanada

Kupci koji su kupili proizvode kompanije Toro izvezen iz Sjedinjenih Američkih Država ili Kanade treba da se obrate svom distributeru (prodavcu) kompanije Toro da bi pribavili politiku garancije za svoju zemlju, provinciju ili državu. Ako iz bilo kog razloga niste zadovoljni uslugom vašeg distributera ili imate problema sa dobijanjem informacija o garanciji, obratite se ovlašćenom servisnom centru kompanije Toro.

Delovi

Delovi koji su u okviru potrebnog održavanja predviđeni za zamenu imaju garanciju za period do predviđenog vremena zamene za taj deo. Delovi koji su zamenjeni na osnovu ove garancije su pokriveni tokom trajanja originalne garancije za proizvod i postaju vlasništvo kompanije Toro. Konačnu odluku o tome da li da popravi postojeći deo ili sklop ili da ga zameni donosi kompanija Toro. Kompanija Toro može da koristi refabrikovane delove za popravke na osnovu garancije.

Garancija za akumulatore za duboko pražnjenje i litijum-jonske akumulatore

Akumulatori za duboko pražnjenje i litijum-jonski akumulatori imaju precizirani ukupan broj kilovat-časova koje mogu da isporuče tokom svog radnog veka. Načini rada, punjenja i održavanja mogu da produže ili smanje ukupan radni vek akumulatora. Kako se akumulatori u ovom proizvodu troše, količina korisnog rada između intervala punjenja će se postepeno smanjivati dok se akumulator potpuno ne istroši. Zamena istrošenih akumulatora, usled normalne potrošnje, odgovornost je vlasnika proizvoda. Napomena: (Samo za litijum-jonske akumulatore): Pogledajte garanciju za akumulator za dodatne informacije.

Doživotna garancija za radilicu (samo model ProStripe 02657)

Kolenasto vratilo ProStripe koje je opremljeno originalnim delovima kompanije Toro - kočionom papučom i Crank-Safe kvačilom za zaustavljanje sečiva (integrisano kvačilo za zaustavljanje sečiva (brake blade clutch - BBC) + kočiona papuča) kao originalnom opremom i koje koristi originalni kupac u skladu sa preporučenim postupcima rada i održavanja pokriveno je doživotnom garancijom protiv krivljenja kolenastog vratila motora. Mašine opremljene frikcionim podloškama, BBC jedinicama i drugi takvi uređaji nisu pokriveni doživotnom garancijom na kolenasto vratilo.

Održavanje je o trošku vlasnika

Fino podešavanje motora, podmazivanje, čišćenje i poliranje, zamena filtera, rashladne tečnosti i izvođenje preporučenog održavanja su samo neki od uobičajenih servisnih radova potrebnih za Toro proizvode, a koji su o trošku vlasnika.

Opšti uslovi

Popravka od strane ovlašćenog distributera ili prodavca kompanije Toro je vaš jedini pravni lek na osnovu ove garancije.

The Toro Company ne snosi odgovornost za indirektnu, slučajnu ili posledičnu štetu koje su vezane za korišćenje proizvoda kompanije Toro pokrivenih ovom garancijom, uključujući troškove obezbeđivanja zamenske opreme ili servisiranja tokom razumnih perioda neispravnosti ili nekorišćenja dok se čeka završetak popravke na osnovu ove garancije. Osim dole navedene garancije u pogledu emisije štetnih gasova, ako je primenjiva, nema nijedne druge izričite garancije. Sve podrazumevane garancije o mogućnosti prodaje pogodnosti za upotrebu su ograničene na trajanje ove garancije za dati rok.

Neke države ne dozvoljavaju isključivanje slučajnih ili posledičnih šteta ili ograničenja za to koliko dugo podrazumevana garancija traje pa gore navedena isključenja i ograničenja možda ne važe za vas. Ova garancija vam daje posebna zakonska prava, a možete imati i druga prava koja se razlikuju od države do države.

Napomena u vezi sa garancijom u pogledu emisija štetnih gasova

Sistem za kontrolu emisija na vašem proizvodu bi mogao biti pokriven posebnom garancijom koja ispunjava zahteve koje su utvrdili američka Agencija za zaštitu životne sredine (EPA) i Kalifornijski odbor za vazdušne resurse (CARB). Gore navedena ograničenja broja sati nisu primenjiva na garanciju za sistem za kontrolu emisija. Pogledajte izjavu o garanciji za sistem za kontrolu emisija motora koja je dostavljena sa vašim proizvodom ili sadržana u dokumentaciji proizvođača motora.



Count on it.