



Count on it.

Form No. 3457-309 Rev A

Manual del operador

Unidad esscarificadora

**Unidad de tracción Greensmaster® TriFlex®
Serie 3300/3400**

Nº de modelo 04720—Nº de serie 410400000 y superiores



Este producto cumple todas las directivas europeas aplicables. Para obtener más detalles, consulte la Declaración de Incorporación (DOI) al final de esta publicación.

Introducción

La unidad escarificadora se monta en una unidad de tracción y está indicada para que la usen operadores profesionales contratados en aplicaciones comerciales. Está diseñado principalmente para escarificar césped bien mantenido en parques, campos de golf, campos deportivos y zonas verdes comerciales. El uso de este producto para otros propósitos distintos a los previstos podría ser peligroso para usted y para otras personas.

Lea este manual detenidamente para aprender a utilizar y mantener correctamente su producto, y para evitar lesiones y daños al producto. Usted es responsable de utilizar el producto de forma correcta y segura.

Visite www.Toro.com para buscar materiales de formación y seguridad o información sobre accesorios, para localizar un distribuidor o para registrar su producto.

Cuando necesite asistencia técnica, piezas genuinas Toro o información adicional, póngase en contacto con un Servicio Técnico Autorizado o con Asistencia al Cliente de Toro, y tenga a mano los números de modelo y serie de su producto. **Figura 1** identifica la ubicación de los números de modelo y serie en el producto. Escriba los números en el espacio provisto.

Importante: Con su dispositivo móvil, puede escanear el código QR (si dispone del mismo) de la placa del número de serie para acceder a información sobre la garantía, las piezas y otra información sobre el producto.



Figura 1

g272197

1. Ubicación de los números de modelo y de serie

Nº de modelo _____
Nº de serie _____

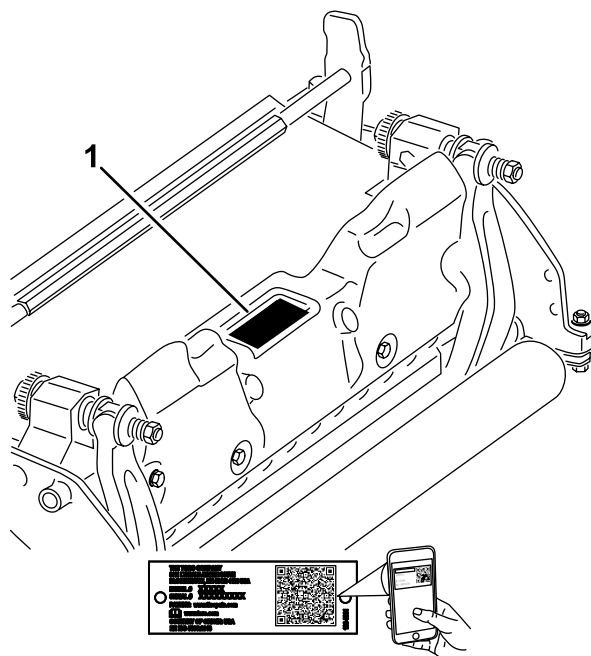
Este manual identifica peligros potenciales y contiene mensajes de seguridad identificados por el símbolo de alerta de seguridad (**Figura 2**), que señala un peligro que puede causar lesiones graves o la muerte si usted no sigue las precauciones recomendadas.



Figura 2

g000502

1. Símbolo de alerta de seguridad

Este manual utiliza 2 palabras más para resaltar información. **Importante** llama la atención sobre información mecánica especial, y **Nota** resalta información general que merece una atención especial.

Contenido

Seguridad	3
Seguridad en general	4
Seguridad de la unidad de corte.....	4
Seguridad de las cuchillas	4
Pegatinas de seguridad e instrucciones	5
Montaje	6
1 Instalación del rodillo delantero.....	6
2 Ajuste de las cuchillas de la escarificadora con un ajuste positivo (por encima del suelo).....	6
3 Ajuste de las cuchillas de la escarificadora con un ajuste negativo (bajo el suelo)	6
4 Instalación de la unidad escarificadora	7
5 Instalación del contrapeso eléctrico	7
El producto	8
Especificaciones	8
Accesorios/aperos.....	8
Mantenimiento	9
Desmontaje del conjunto de cuchillas de la escarificadora	9
Mantenimiento del rodillo.....	11

Seguridad

Esta máquina se ha diseñado con arreglo a lo estipulado en las normas EN ISO 5395 y ANSI B71.4:2017.

- Lea, comprenda y siga todas las instrucciones del *Manual del operador* de la unidad de tracción y de la unidad escarificadora antes de utilizar la unidad escarificadora.
- Nunca permita a los niños utilizar la unidad de tracción o las unidades escarificadoras. No permita que la unidad de tracción o las unidades escarificadoras sean utilizadas por adultos salvo que hayan recibido una formación adecuada. Solamente deben utilizar la unidad de tracción y las unidades escarificadoras operadores debidamente formados que hayan leído este manual.
- Nunca utilice las unidades escarificadoras si está enfermo, cansado o bajo los efectos de drogas o alcohol.
- Mantenga colocados todos los protectores y dispositivos de seguridad. Si un protector, dispositivo de seguridad o pegatina es ilegible o está dañado, repárelo o cámbielo antes de utilizar la máquina. Asimismo, apriete todos los tornillos, pernos y tuercas flojos para asegurar que la unidad escarificadora esté en perfectas condiciones de funcionamiento.
- Lleve siempre calzado resistente y antideslizante. Si tiene el pelo largo, recójase. No lleve prendas o joyas sueltas. Es aconsejable llevar gafas de seguridad y calzado de seguridad, y algunas normas locales y las condiciones de algunas pólizas de seguro lo exigen.
- Retire todos los residuos u otros objetos que podrían ser recogidos y arrojados por las cuchillas de la unidad escarificadora. Mantenga alejadas a otras personas de la zona de trabajo.
- Si la unidad escarificadora golpea un objeto sólido o la unidad vibra anormalmente, pare el motor. Compruebe que la unidad escarificadora no tiene ninguna pieza dañada. Repare los daños antes de arrancar y utilizar la unidad escarificadora.
- Baje las unidades escarificadoras al suelo y retire la llave del interruptor de encendido cada vez que deje la máquina sin supervisar.
- Asegúrese de que las unidades escarificadoras están en condiciones seguras de funcionamiento manteniendo apretados todos los herrajes.
- Retire la llave de contacto para evitar que alguien arranque accidentalmente el motor al realizar tareas de mantenimiento o ajustes, o al almacenar la máquina.

- Realice solamente las operaciones de mantenimiento descritas en este manual. Si se requieren reparaciones importantes o si usted necesita ayuda, póngase en contacto con un distribuidor autorizado Toro.
- Para asegurar un rendimiento óptimo y mantener la certificación de seguridad de la máquina, utilice solamente piezas y accesorios genuinos Toro. Las piezas de repuesto y accesorios de otros fabricantes podrían ser peligrosos, y su uso podría invalidar la garantía del producto.

Seguridad en general

Este producto puede amputar manos y pies. Siga siempre todas las instrucciones de seguridad con el fin de evitar lesiones personales graves.

- Lea y comprenda el contenido de este *Manual del operador* antes de arrancar la máquina.
- Preste toda su atención al utilizar la máquina. No realice ninguna actividad que genere distracciones, de lo contrario pueden producirse lesiones o daños en la propiedad.
- No coloque las manos o los pies cerca de componentes en movimiento de la máquina.
- No utilice la máquina a menos que tenga instalados y estén en funcionamiento todos los protectores y otros dispositivos de seguridad.
- Manténgase alejado de cualquier apertura de descarga.
- Mantenga a otras personas, especialmente a los niños, alejadas del área de operación. Nunca permita a los niños utilizar la máquina.
- Antes de dejar el puesto del operador, realice lo siguiente:
 - Aparque la máquina en una superficie nivelada.
 - Baje la(s) unidad(es) de corte.
 - Desengrane las transmisiones.
 - Accione el freno de estacionamiento (si está equipado).
 - Apague el motor y retire la llave.
 - Espere a que se detenga todo movimiento.

El uso o mantenimiento incorrecto de esta máquina puede causar lesiones. Para reducir el peligro de lesiones, cumpla estas instrucciones de seguridad y preste atención siempre al símbolo de alerta de seguridad **▲**, que significa: Cuidado, Advertencia o Peligro – instrucción relativa a la seguridad personal. El incumplimiento de estas instrucciones puede dar lugar a lesiones personales o la muerte.

Seguridad de la unidad de corte

- La unidad de corte es solo una máquina completa cuando se instala en una unidad de tracción. Lea el Manual del operador *de la unidad de tracción* detenidamente para obtener instrucciones completas sobre el uso seguro de la máquina.
- Pare la máquina, retire la llave (si está equipada) y espere a que se detenga todo movimiento antes de inspeccionar el accesorio después de golpear un objeto o si se produce una vibración anormal en la máquina. Realice todas las reparaciones necesarias antes de volver a utilizar la máquina.
- Mantenga todas las piezas en buenas condiciones de funcionamiento, y todos los herrajes bien apretados. Sustituya cualquier pegatina desgastada o deteriorada.
- Utilice solo accesorios, aperos y piezas de repuesto aprobados por Toro.

Seguridad de las cuchillas

Una cuchilla desgastada o dañada puede romperse, y un trozo de la cuchilla podría ser arrojado hacia usted u otra persona, provocando lesiones personales graves o la muerte.

- Inspeccione periódicamente las cuchillas, para asegurarse de que no están desgastadas ni dañadas.
- Tenga cuidado al comprobar las cuchillas. Envuelva las cuchillas o lleve guantes, y extreme las precauciones al manejar las cuchillas. Las cuchillas únicamente pueden ser cambiadas o afiladas; no las enderece ni las suelde nunca.
- En máquinas con múltiples cuchillas, tenga cuidado puesto que girar una cuchilla puede hacer que giren otras cuchillas.

Pegatinas de seguridad e instrucciones



Las pegatinas de seguridad e instrucciones están a la vista del operador y están ubicadas cerca de cualquier zona de peligro potencial. Sustituya cualquier pegatina que esté dañada o que falte.

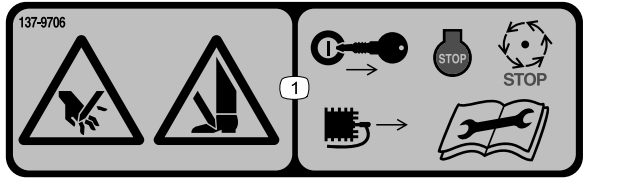

137-9706

1. Peligro de corte de mano o pie – apague el motor, retire la llave o desconecte la bujía, espere a que se detengan todas las piezas en movimiento y lea el *Manual del operador* antes de realizar tareas de mantenimiento.

Montaje

1

Instalación del rodillo delantero

No se necesitan piezas

Procedimiento

La unidad escarificadora se suministra sin rodillo delantero. Instale el rodillo usando las piezas sueltas suministradas con la unidad escarificadora y las instrucciones de instalación incluidas con el rodillo.



Figura 3

g016700

2

Ajuste de las cuchillas de la escarificadora con un ajuste positivo (por encima del suelo)

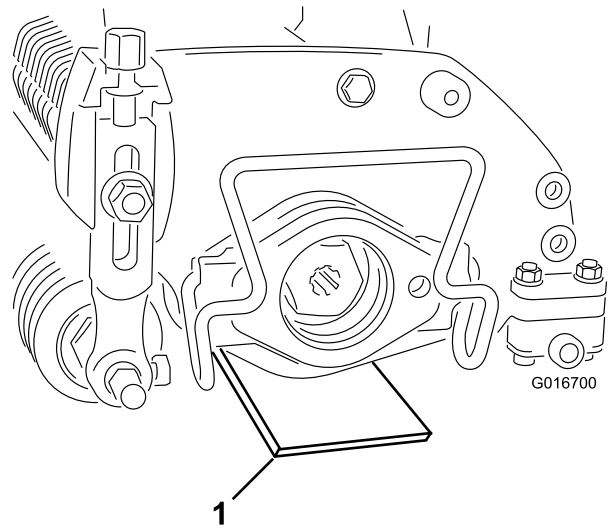
No se necesitan piezas

Procedimiento

1. Coloque la unidad escarificadora en una superficie nivelada.
2. Coloque una barra de ajuste del mismo grosor que la altura deseada de las cuchillas sobre el suelo, bajo cada extremo de la unidad escarificadora (Figura 3).

1. Barra de ajuste

3. Con el rodillo trasero en contacto con la superficie nivelada, afloje ambas tuercas de ajuste de la altura de corte.
4. Gire los mandos de altura de corte hasta que ambos extremos del rodillo delantero estén en contacto con la superficie horizontal.
5. Verifique el contacto empleando un trozo de papel para comprobar cada extremo del rodillo.
6. Apriete las tuercas de ajuste de la altura de corte.

3

Ajuste de las cuchillas de la escarificadora con un ajuste negativo (bajo el suelo)

No se necesitan piezas

Procedimiento

Nota: La profundidad máxima de penetración negativa de las cuchillas recomendada es de 5 mm.

1. Coloque la unidad escarificadora en una superficie nivelada.
2. Coloque 2 barras de ajuste que tengan el mismo grosor que la profundidad deseada de penetración de las cuchillas en el suelo, bajo el

rodillo delantero y el rodillo trasero de la unidad escarificadora.

Nota: Asegúrese de que las cuchillas de la escarificadora no tocan las barras de ajuste.



Figura 4

g379284

1. Perno de ajuste
2. Tuerca con arandela prensada
3. Barra de ajuste

3. Afloje la tuerca con arandela prensada del conjunto del rodillo.
4. Gire el perno de ajuste de cada soporte de altura de corte hasta que las cuchillas escarificadoras toquen la superficie nivelada en cada extremo del molinete.

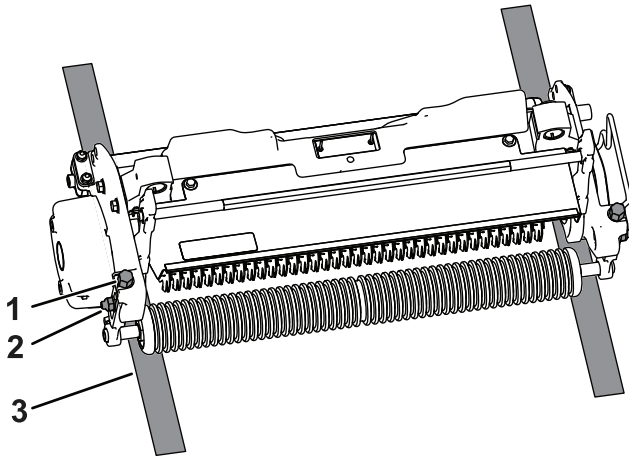
Nota: A medida que se desgasten las cuchillas de la escarificadora, se reducirá el diámetro del conjunto y variará el ajuste de profundidad. Compruebe periódicamente el ajuste de profundidad para confirmar que el ajuste sea el correcto.

5. Apriete ambas contratuercas con arandela prensada de ajuste de la altura de corte.

4

Instalación de la unidad escarificadora

No se necesitan piezas

Procedimiento

Consulte el *Manual del operador* de la unidad de tracción para obtener instrucciones sobre cómo instalar la unidad escarificadora en la máquina.

Importante: Si configura la unidad escarificadora con un ajuste negativo, evite el contacto con suelos de cemento o superficies pavimentadas. El contacto con estas superficies puede dañar las cuchillas de la unidad escarificadora.

5

Instalación del contrapeso eléctrico

No se necesitan piezas

Procedimiento

Nota: Si la unidad escarificadora se instala en una máquina con motores de molinete eléctricos, debe instalar un contrapeso eléctrico adicional en el contrapeso existente.

Sujete el contrapeso eléctrico al contrapeso existente con 2 tornillos de caperuza, tal y como se muestra en la [Figura 5](#).

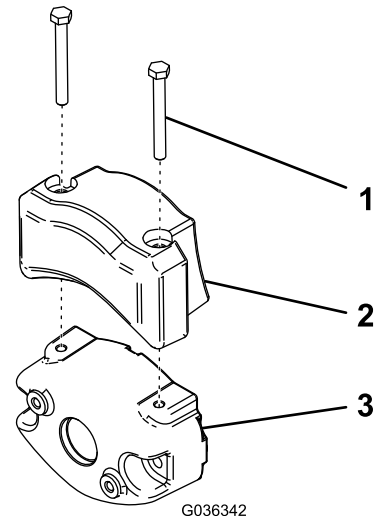

G036342

g036342

Figura 5

1. Tornillo
2. Contrapeso eléctrico
3. Contrapeso existente

El producto

Especificaciones

Compatibilidad con unidades de tracción	La unidad escarificadora se monta en las unidades de tracción Greensmaster serie 3300 y 3400.
Altura de Corte	La profundidad de escarificado se ajusta en el rodillo delantero mediante dos tornillos verticales, y se fija con dos tuercas de bloqueo con arandela prensada.
Intervalo de alturas de corte	El intervalo de alturas de corte (ADC) en el banco es de 4,78 mm por debajo del suelo a 6,35 mm por encima del suelo.
Cojinetes del molinete	Dos cojinetes de bolas sellados de acero inoxidable, con ranura profunda.
Rodillos	El rodillo trasero es un rodillo macizo de acero de 5,1 cm de diámetro.
Deflector de hierba	Deflector no ajustable con barra de recortes ajustable para mejorar la descarga de hierba del molinete en condiciones mojadas.
Contrapeso	Un peso de hierro colado montado en el extremo opuesto del motor de tracción proporciona el equilibrio necesario a la unidad escarificadora.
Peso neto	33 kg

Accesorios/aperos

Está disponible una selección de aperos y accesorios homologados por Toro que se pueden utilizar con la máquina a fin de potenciar y aumentar sus prestaciones. Póngase en contacto con su servicio técnico autorizado o con su distribuidor Toro autorizado, o bien visite www.Toro.com para obtener una lista de todos los aperos y accesorios homologados.

Para asegurar un rendimiento óptimo y mantener la certificación de seguridad de la máquina, utilice solamente piezas y accesorios genuinos Toro. Las piezas de repuesto y accesorios de otros fabricantes podrían ser peligrosos, y su uso podría invalidar la garantía del producto.

Mantenimiento

Nota: Los lados derecho e izquierdo de la máquina se determinan desde la posición normal del operador.

Desmontaje del conjunto de cuchillas de la escarificadora

Desmunte el conjunto de cuchillas de la escarificadora cuando necesite cambiar la cuchilla o sustituir los cojinetes

1. Fije la tuerca autoblocante en el extremo del conjunto, que contiene la arandela, en un tornillo.
Nota: No retire la arandela ni la tuerca en este lado del conjunto.
2. Retire el perno de cabeza hexagonal, el cojinete y la junta flocada.
3. En el otro extremo del eje, retire el inserto roscado acanalado de la izquierda.

⚠ CUIDADO

Las cuchillas están muy afiladas y pueden tener rebabas que cortarían las manos.

Lleve guantes y extreme la precaución al retirar las cuchillas del eje.

4. Retire el cojinete, la junta flocada, las cuchillas y los espaciadores. Limpie y lubrique el eje con una capa ligera de grasa para simplificar el montaje.



Figura 6

- | | |
|------------------------------|--|
| 1. Perno de cabeza hexagonal | 6. Eje |
| 2. Cojinete | 7. Espaciador |
| 3. Junta flocada | 8. Cuchilla |
| 4. Tuerca de seguridad | 9. Inserto roscado acanalado (roscas a la izquierda) |
| 5. Arandela | |

5. Aplique fijador de roscas de resistencia media (por ejemplo, Loctite 243 azul) a las roscas del inserto acanalado, del perno de cabeza hexagonal y de la contratuerca al ensamblar el conjunto de cuchillas escarificadoras.

Importante: El orden de desmontaje es extremadamente importante. No invierta las cuchillas al desmontarlas ni invierta el orden al montarlas. Observe el taladro de posicionamiento de cada cuchilla. El taladro de posicionamiento se utiliza durante el montaje para obtener una hélice correcta. Gire la cuchilla con el taladro de posicionamiento 1 con la hélice plana en sentido antihorario en cada cuchilla para lograr la hélice adecuada del conjunto de cuchillas de la escarificadora.

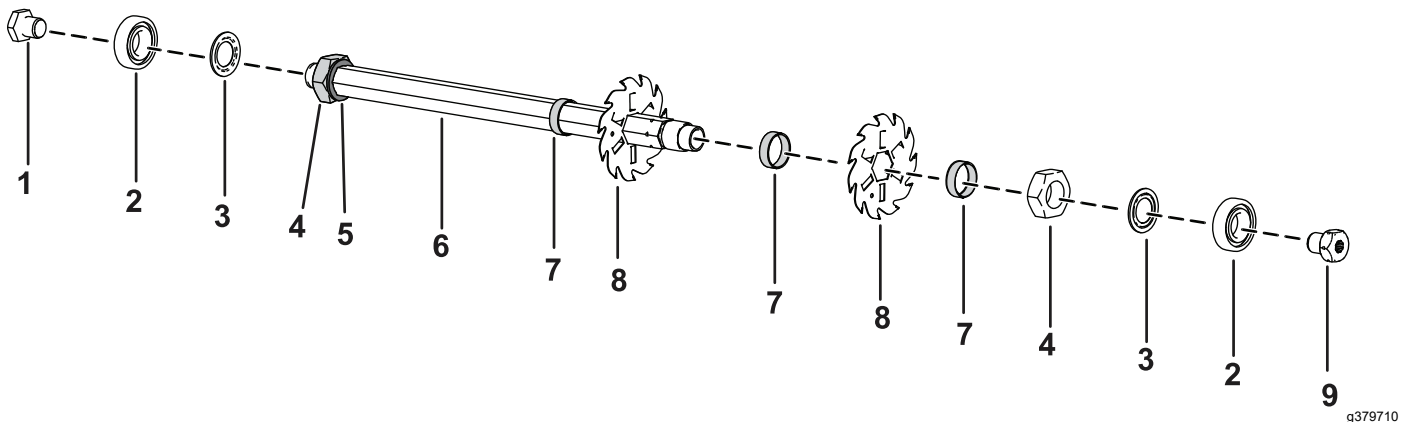

Figura 7

g379283

1. Taladro de posicionamiento

6. Apriete el inserto roscado acanalado, el perno hexagonal y la tuerca autoblocante a entre 108 y 135 N-m.

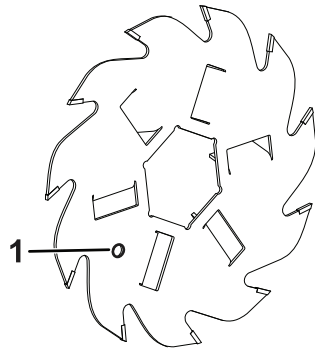
Mantenimiento del rodillo

Para facilitar el mantenimiento del rodillo están disponibles el Kit de reacondicionamiento de rodillos para green (Pieza 140-5552) y el Kit de herramientas para el reacondicionamiento de rodillos para green (Pieza 140-5553) (Figura 8). El Kit de reacondicionamiento de rodillos incluye todos los cojinetes, tuercas de cojinete, juntas y retenes necesarios para reacondicionar un rodillo.

El Kit de herramientas para el reacondicionamiento del rodillo incluye todas las herramientas e instrucciones de instalación necesarias para reacondicionar un rodillo con el kit de reacondicionamiento de rodillos. Consulte el catálogo de piezas o póngase en contacto con su Distribuidor Autorizado Toro si necesita ayuda.

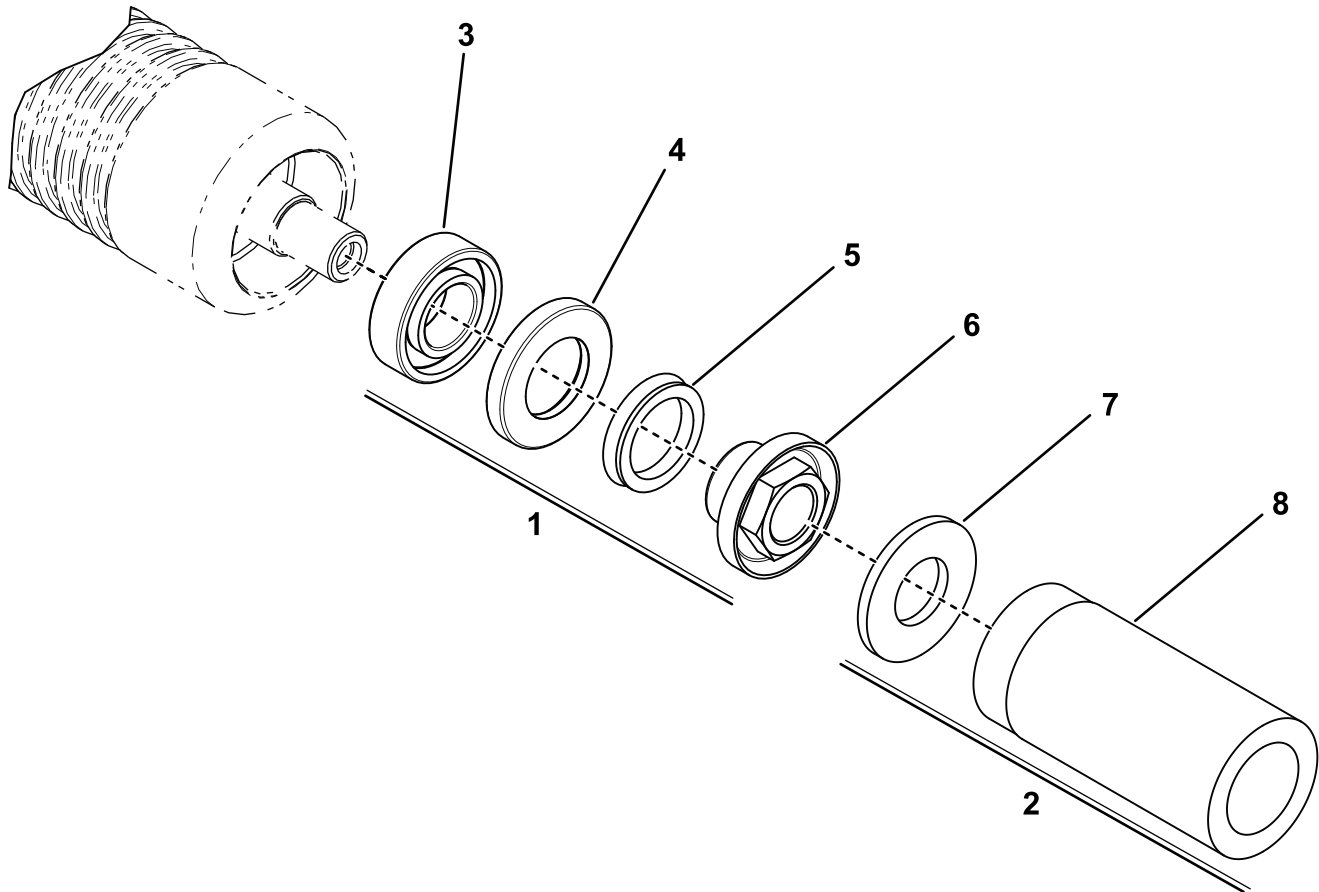

g346125

Figura 8

- | | |
|--|--|
| 1. Kit de reacondicionamiento de rodillos para green (Pieza 140-5552) | 5. Anillo en V |
| 2. Kit de herramientas para el reacondicionamiento de rodillos para green (Pieza 140-5553) | 6. Contratuerca de cojinete |
| 3. Cojinete | 7. Arandela plana |
| 4. Junta | 8. Herramienta para la junta exterior/cojinete |

Notas:

Declaración de Incorporación

The Toro Company, 8111 Lyndale Ave. South, Bloomington, MN, EE. UU., declara que el/los equipo(s) siguiente(s) cumple(n) las directivas citadas, si se instalan con arreglo a las instrucciones adjuntas en determinados modelos Toro según lo indicado en las Declaraciones de conformidad pertinentes.

Nº de modelo	Nº de serie	Descripción del producto	Descripción de la factura	Descripción general	Directiva
04720	410400000 y superiores	Unidad escarificadora, Unidad de tracción Greensmaster TriFlex Serie 3300/3400	THATCHING REEL KIT-TRIFLEX	Molinete escarificador	2006/42/CE

Se ha compilado la documentación técnica pertinente exigida por la Parte B del Anexo VII de 2006/42/CE.

Nos comprometemos a transmitir, a petición de las autoridades nacionales, información pertinente sobre esta maquinaria parcialmente completa. El método de transmisión será electrónico.

Esta maquinaria no debe ponerse en servicio hasta que haya sido incorporada en los modelos Toro homologados, según lo indicado en la Declaración de conformidad correspondiente y de acuerdo con todas las instrucciones, para que pueda declararse conforme a todas las Directivas pertinentes.

Certificado:



Tom Langworthy
Director de Ingeniería
8111 Lyndale Ave. South
Bloomington, MN 55420, USA
Octubre 25, 2022

Representante autorizado:

Marcel Dutrieux
Manager European Product Integrity
Toro Europe NV
Nijverheidsstraat 5
2260 Oevel
Belgium

UK Declaration of Incorporation

The Toro Company, 8111 Lyndale Ave. South, Bloomington, MN, EE. UU., declara que el/los equipo(s) siguiente(s) cumple(n) las normativas citadas, si se instalan con arreglo a las instrucciones adjuntas en determinados modelos Toro según lo indicado en las Declaraciones de conformidad pertinentes.

Nº de modelo	Nº de serie	Descripción del producto	Descripción de la factura	Descripción general	Directiva
04720	410400000 y superiores	Unidad escarificadora, Unidad de tracción Greensmaster TriFlex Serie 3300/3400	THATCHING REEL KIT-TRIFLEX	Molinete escarificador	S.I. 2008 N.º 1597

Se ha compilado la documentación técnica pertinente según lo estipulado en el Anexo 10 de S.I. 2008 N.º 1597.

Nos comprometemos a transmitir, a petición de las autoridades nacionales, información pertinente sobre esta maquinaria parcialmente completa. El método de transmisión será electrónico.

Esta maquinaria no debe ponerse en servicio hasta que se haya incorporado en los modelos Toro homologados, según lo indicado en la Declaración de Conformidad correspondiente y de acuerdo con todas las instrucciones, para que pueda declararse conforme a todas las Normativas pertinentes.

This declaration has been issued under the sole responsibility of the manufacturer.
The object of the declaration is in conformity with relevant UK legislation.



Tom Langworthy
Director de Ingeniería
8111 Lyndale Ave. South
Bloomington, MN 55420, USA
Octubre 25, 2022

Representante autorizado:

Marcel Dutrieux
Manager European Product Integrity
Toro U.K. Limited
Spellbrook Lane West
Bishop's Stortford
CM23 4BU
United Kingdom



La Garantía Toro

Garantía limitada de dos años o 1500 horas

Condiciones y productos cubiertos

El Toro Company garantiza su producto Toro Commercial ("Producto") contra defectos de materiales o mano de obra durante 2 años o 1500 horas de operación*, lo que ocurra primero. Esta garantía es aplicable a todos los productos exceptuando los Aireadores (estos productos tienen otras garantías). Cuando exista una condición cubierta por la garantía, repararemos el Producto sin coste alguno para usted, incluyendo diagnóstico, mano de obra, piezas y transporte. El periodo de la garantía empieza en la fecha en que el Producto es entregado al comprador original al por menor. *Producto equipado con horímetro.

Instrucciones para obtener asistencia bajo la garantía

Usted es responsable de notificar al Distribuidor de Commercial Products o al Concesionario Autorizado de Commercial Products al que compró el Producto tan pronto como exista una condición cubierta por la garantía, en su opinión. Si usted necesita ayuda para localizar a un Distribuidor de Commercial Products o a un Concesionario Autorizado, o si tiene alguna pregunta sobre sus derechos o responsabilidades bajo la garantía, puede dirigirse a:

Toro Commercial Products Service Department
8111 Lyndale Avenue South
Bloomington, MN 55420-1196, EE. UU.
952-888-8801 u 800-952-2740
E-mail: commercial.warranty@toro.com

Responsabilidades del Propietario

Como propietario del producto, usted es responsable del mantenimiento y los ajustes requeridos que figuran en su *Manual de operador*. Esta garantía no cubre las reparaciones de problemas en el producto causados como consecuencia de no realizar el mantenimiento y los ajustes necesarios.

Elementos y condiciones no cubiertos

No todos los fallos o averías de productos que se producen durante el periodo de garantía son defectos de materiales o de mano de obra. Esta garantía no cubre:

- Los fallos o averías del Producto que se producen como consecuencia del uso de piezas de repuesto que no sean de la marca Toro, o de la instalación y el uso de accesorios o productos adicionales o modificados que no sean de la marca Toro.
- Los fallos del Producto que se produzcan como resultado de no realizar el mantenimiento y/o los ajustes recomendados.
- Los fallos producidos como consecuencia de la operación del Producto de manera abusiva, negligente o temeraria.
- Las piezas consumidas por el uso que no son defectuosas. Algunos ejemplos de piezas que se consumen o gastan durante la operación normal del Producto incluyen, pero no se limitan a, forros y pastillas de freno, forros de embrague, cuchillas, molinetes, rodillos y sus cojinetes (sellados o engrasables), contracuchillas, bujías, ruedas giratorias y sus cojinetes, neumáticos, filtros, correas, y determinados componentes de pulverizadores tales como diafragmas, boquillas, caudalímetros y válvulas de retención.
- Los fallos causados por influencia externa, incluido a título enunciativo y no limitativo, condiciones meteorológicas, prácticas de almacenamiento, contaminación, el uso de combustibles, refrigerantes, lubricantes, aditivos, fertilizantes, agua o productos químicos no autorizados.
- Fallos o problemas de rendimiento debidos al uso de combustibles (p.ej. gasolina, diésel o biodiésel) que no cumplen las normas industriales correspondientes.
- Ruido, vibraciones, desgaste y deterioro normales. El "desgaste normal" incluye, pero no se limita a, desperfectos en los asientos debidos a desgaste o abrasión, desgaste de superficies pintadas, pegatinas o ventanas rayadas.

Países fuera de Estados Unidos o Canadá

Los clientes que compraron productos Toro exportados de los Estados Unidos o Canadá deben ponerse en contacto con su Distribuidor Toro para obtener pólizas de garantía para su país, provincia o estado. Si, por cualquier razón, no está satisfecho con el servicio ofrecido por su distribuidor, o si tiene dificultad en obtener información sobre la garantía, póngase en contacto con su centro de Servicio Técnico Toro Autorizado.

Piezas

Las piezas cuya sustitución está prevista como mantenimiento requerido están garantizadas hasta la primera sustitución programada de dicha pieza. Las piezas sustituidas bajo esta garantía están cubiertas durante el periodo de la garantía original del producto y pasan a ser propiedad de Toro. Toro tomará la decisión final de reparar o sustituir cualquier pieza o conjunto. Toro puede utilizar piezas remanufacturadas en las reparaciones efectuadas bajo esta garantía.

Garantía de las baterías de ciclo profundo y de iones de litio

Las baterías de ciclo profundo y de iones de litio producen un determinado número total de kilovatios-hora durante su vida. Las técnicas de uso, recarga y mantenimiento pueden alargar o acortar la vida total de la batería. A medida que se consuman las baterías de este producto, se irá reduciendo paulatinamente la cantidad de trabajo útil entre intervalos de carga, hasta que la batería se desgaste del todo. La sustitución de baterías que se han desgastado debido al consumo normal es responsabilidad del propietario del producto. Nota: (solo batería de iones de litio): Consulte la garantía de la batería para obtener más información.

Garantía de cigüeñal de por vida (solo modelo ProStripe 02657)

El Prostripe equipado con un disco de fricción genuino Toro y un embrague de freno de cuchilla con seguridad de giro (conjunto de embrague de freno de la cuchilla integrado (BBC) + disco de fricción) como equipo original y utilizado por el comprador original según los procedimientos recomendados de funcionamiento y mantenimiento, está cubierto con una garantía de por vida contra flexión del cigüeñal del motor. Las máquinas equipadas con arandelas de fricción, unidades de embrague de freno de cuchilla (BBC) y otros dispositivos similares no están cubiertas con la garantía de cigüeñal de por vida.

El mantenimiento corre por cuenta del propietario

La puesta a punto del motor, la lubricación, la limpieza y el abrillantado, la sustitución de filtros y refrigerante, y la realización del mantenimiento recomendado son algunas de las tareas de revisión normales que requieren los productos Toro y que corren por cuenta del propietario.

Condiciones Generales

La reparación por un Distribuidor o Concesionario Autorizado Toro es su único remedio bajo esta garantía.

The Toro Company no es responsable de daños indirectos, incidentales o consecuentes en conexión con el uso de los productos Toro cubiertos por esta garantía, incluyendo cualquier coste o gasto por la provisión de equipos de sustitución o servicio durante periodos razonables de mal funcionamiento o no utilización hasta la terminación de reparaciones bajo esta garantía. Salvo la garantía de emisiones citada a continuación, en su caso, no existe otra garantía expresa. Cualquier garantía implícita de mercantilidad y adecuación a un uso determinado queda limitada a la duración de esta garantía expresa.

Algunos estados no permiten exclusiones de daños incidentales o consecuentes, ni limitaciones sobre la duración de una garantía implícita, de manera que las exclusiones y limitaciones arriba citadas pueden no serle aplicables a usted. Esta garantía le otorga a usted derechos legales específicos; es posible que usted tenga otros derechos que varían de un estado a otro.

Nota sobre la garantía de emisiones

Es posible que el Sistema de Control de Emisiones de su Producto esté cubierto por otra garantía independiente que cumpla los requisitos establecidos por la U.S. Environmental Protection Agency (EPA) y/o el California Air Resources Board (CARB). Las limitaciones horarias estipuladas anteriormente no son aplicables a la Garantía del Sistema de Emisiones. Consulte la Declaración de Garantía de Control de Emisiones del Motor proporcionada con su producto o incluida en la documentación del fabricante del motor.



Count on it.