



Count on it.

Manuel de l'utilisateur

Défeuteur

**Groupe de déplacement Greensmaster®
série 3300/3400 TriFlex®**

N° de modèle 04720—N° de série 410400000 et suivants



Ce produit est conforme à toutes les directives européennes pertinentes. Pour plus de renseignements, reportez-vous à la Déclaration d'incorporation (DOI) à la fin de ce document.

Introduction

Le défateur se monte sur une tondeuse autoportée ; il est destiné aux utilisateurs professionnels employés à des applications professionnelles. Il est principalement conçu pour le défatrage des pelouses régulièrement entretenues dans les parcs, les terrains de golf, les terrains de sports et les espaces verts commerciaux. L'utilisation de ce produit à d'autres fins que celle prévue peut être dangereuse pour vous-même et toute personne à proximité.

Lisez attentivement cette notice pour apprendre comment utiliser et entretenir correctement votre produit, et éviter ainsi de l'endommager ou de vous blesser. Vous êtes responsable de l'utilisation sûre et correcte du produit.

Rendez-vous sur www.Toro.com pour tout document de formation à la sécurité et à l'utilisation des produits, pour tout renseignement concernant un produit ou un accessoire, pour obtenir l'adresse des concessionnaires ou pour enregistrer votre produit.

Pour obtenir des prestations de service, des pièces d'origine Toro ou des renseignements complémentaires, munissez-vous des numéros de modèle et de série du produit et contactez un concessionnaire-réparateur agréé ou le service client Toro. La [Figure 1](#) indique l'emplacement des numéros de modèle et de série sur le produit. Inscrivez les numéros dans l'espace réservé à cet effet.

Important: Avec votre appareil mobile, vous pouvez scanner le code QR (selon l'équipement) sur la plaque du numéro de série pour accéder aux renseignements sur la garantie, les pièces et autres informations produit.

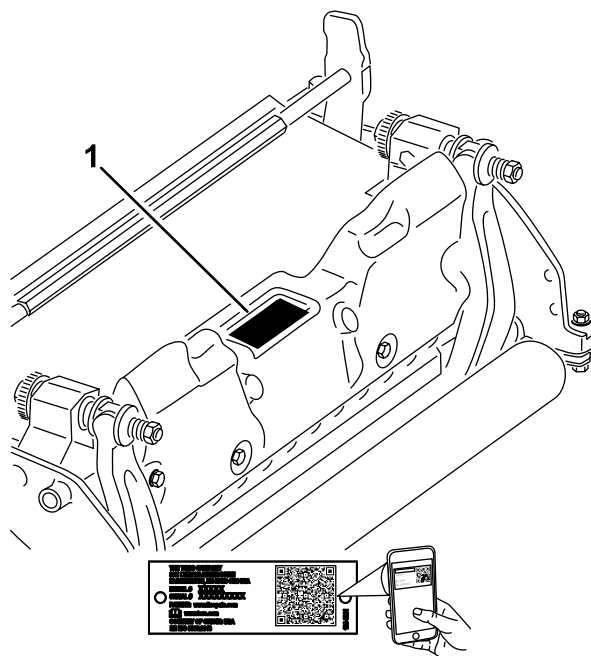

Figure 1

g272197

1. Emplacement des numéros de modèle et de série

N° de modèle _____
N° de série _____

Les mises en garde de ce manuel soulignent des dangers potentiels et sont signalées par le symbole de sécurité ([Figure 2](#)), qui indique un danger pouvant entraîner des blessures graves ou mortelles si les précautions recommandées ne sont pas respectées.



Figure 2

g000502

1. Symbole de sécurité

Ce manuel utilise deux termes pour faire passer des renseignements essentiels. **Important**, pour attirer l'attention sur des renseignements mécaniques spécifiques et **Remarque**, pour insister sur des renseignements d'ordre général méritant une attention particulière.

Table des matières

Sécurité	3
Consignes de sécurité générales.....	4
Sécurité des unités de coupe.....	4
Consignes de sécurité relative aux lames	4
Autocollants de sécurité et d'instruction	5
Mise en service	6
1 Montage du rouleau avant	6
2 Réglage positif des lames du défendeur (au-dessus du sol).....	6
3 Réglage négatif des lames du défendeur (au-dessous du sol).....	6
4 Montage du défendeur.....	7
5 Montage du contrepoids électrique	7
Vue d'ensemble du produit	8
Caractéristiques techniques	8
Outils et accessoires.....	8
Entretien	9
Démontage de l'ensemble lames du défendeur	9
Entretien du rouleau	11

Sécurité

Cette machine a été conçue en conformité avec la norme EN ISO 5395 et la norme ANSI B71.42017.

- Vous devez lire, comprendre et respecter toutes les instructions qui figurent dans le *Manuel de l'utilisateur* du groupe de déplacement et du défendeur avant d'utiliser le défendeur.
- Ne laissez jamais un enfant utiliser le groupe de déplacement ou les défendeurs. N'autorisez personne à utiliser le groupe de déplacement ou les défendeurs sans instructions adéquates. Seuls les utilisateurs compétents qui ont lu ce manuel sont autorisés à utiliser le groupe de déplacement ou les défendeurs.
- N'utilisez jamais les défendeurs si vous êtes fatigué, malade ou encore sous l'emprise de l'alcool, de drogues ou de médicaments.
- Laissez toujours toutes les protections et tous les dispositifs de sécurité en place. Si un capot, un dispositif de sécurité ou un autocollant est endommagé ou illisible, réparez ou remplacez-le avant d'utiliser la machine. Serrez aussi les écrous, boulons et vis qui en ont besoin pour garder le défendeur en bon état de marche.
- Portez toujours des chaussures solides à semelle antidérapante. Attachez les cheveux longs. Ne portez pas de vêtements amples ni de bijoux pendants. Le port de lunettes de sécurité et de chaussures de sécurité est recommandé et parfois exigé par certaines ordonnances et réglementations d'assurances locales.
- Enlevez tous les objets ou débris susceptibles d'être ramassés et projetés par le défendeur. N'admettez personne dans le périmètre de travail.
- Si le défendeur heurte un obstacle ou vibre de façon anormale, coupez le moteur. Vérifiez qu'aucune pièce du défendeur n'est endommagée. Effectuez les réparations nécessaires avant de reprendre le travail.
- Abaissez les défendeurs au sol et retirez la clé du commutateur d'allumage chaque fois que vous laissez la machine sans surveillance.
- Gardez les défendeurs en bon état de marche en resserrant régulièrement toutes les fixations.
- Enlevez la clé du commutateur d'allumage pour éviter tout démarrage accidentel du moteur pendant les opérations d'entretien ou de réglage ou pendant le remisage de la machine.
- Effectuez uniquement les opérations d'entretien décrites dans ce manuel. Si la machine nécessite une réparation importante ou si vous avez

besoin de renseignements, faites appel à un concessionnaire Toro agréé.

- Pour garantir un rendement optimal et conserver la certification de sécurité de la machine, utilisez uniquement des pièces de rechange et accessoires d'origine Toro. Les pièces de rechange et accessoires provenant d'autres constructeurs peuvent être dangereux, et leur utilisation risque d'annuler la garantie de la machine.

Consignes de sécurité générales

Ce produit peut sectionner les mains et les pieds. Respectez toujours toutes les consignes de sécurité pour éviter des blessures graves.

- Vous devez lire et comprendre le contenu de ce *Manuel de l'utilisateur* avant de démarrer la machine.
- Accordez toute votre attention à l'utilisation de la machine. Ne faites rien d'autre qui puisse vous distraire, au risque de causer des dommages corporels ou matériels.
- N'approchez pas les mains ou les pieds des composants mobiles de la machine.
- N'utilisez pas la machine s'il manque des capots ou d'autres dispositifs de protection, ou s'ils sont défectueux.
- Ne vous tenez pas devant l'ouverture d'éjection.
- N'admettez personne, notamment les enfants, dans le périmètre de travail. N'autorisez jamais les enfants à utiliser la machine.
- Avant de quitter la position d'utilisation, effectuez la procédure suivante :
 - Garez la machine sur une surface plane et horizontale.
 - Abaissez les unités de coupe.
 - Débrayez les systèmes d'entraînement.
 - Serrez le frein de stationnement (selon l'équipement).
 - Coupez le moteur et enlevez la clé.
 - Attendez l'arrêt complet de tout mouvement.

L'usage ou l'entretien incorrect de cette machine peut occasionner des accidents. Pour réduire les risques d'accidents et de blessures, respectez les consignes de sécurité qui suivent. Tenez toujours compte des mises en garde signalées par le symbole de sécurité (▲) et la mention Prudence, Attention ou Danger. Le non respect de ces instructions peut entraîner des blessures graves ou mortelles.

Sécurité des unités de coupe

- L'unité de coupe constitue une machine complète seulement quand elle est montée sur un groupe de déplacement. Lisez attentivement le *Manuel de l'utilisateur* du groupe de déplacement pour prendre connaissance de toutes les instructions d'utilisation sécuritaire de la machine.
- Arrêtez la machine, enlevez la clé (selon l'équipement) et attendez l'arrêt complet de tout mouvement avant d'examiner l'accessoire si vous heurtez un obstacle ou si la machine vibre de manière inhabituelle. Effectuez toutes les réparations nécessaires avant de réutiliser la machine.
- Maintenez toutes les pièces en bon état de marche et toutes les fixations bien serrées. Remplacez tous les autocollants usés ou endommagés.
- Utilisez uniquement des accessoires, outils et pièces de rechange agréés par Toro.

Consignes de sécurité relative aux lames

Une lame usée ou endommagée peut se briser et projeter le morceau cassé dans votre direction ou celle d'autres personnes, et infliger des blessures graves ou mortelles.

- Contrôlez l'état et l'usure des lames périodiquement.
- Examinez toujours les lames avec prudence. Manipulez les lames avec des gants ou en les enveloppant dans un chiffon, et toujours avec prudence. Limitez-vous à remplacer ou aiguiser les lames ; n'essayez jamais de les redresser ou de les souder.
- Sur les machines à plusieurs lames, la rotation d'une lame peut entraîner celle des autres.

Autocollants de sécurité et d'instruction



Des autocollants de sécurité et des instructions bien visibles par l'opérateur sont placés près de tous les endroits potentiellement dangereux. Remplacez tout autocollant endommagé ou manquant.

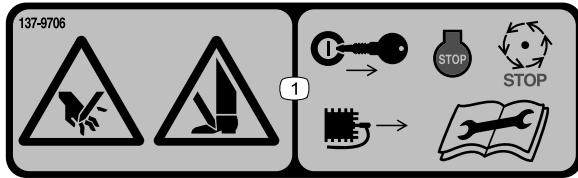

137-9706

1. Risque de coupure des mains ou des pieds – coupez le moteur, enlevez la clé ou débranchez la bougie, attendez l'arrêt complet des toutes les pièces mobiles et lisez le *Manuel de l'utilisateur* avant d'effectuer tout entretien.

Mise en service

1

Montage du rouleau avant

Aucune pièce requise

Procédure

Le défoureur est expédié sans rouleau avant. Montez le rouleau à l'aide des pièces détachées fournies avec le défoureur et en vous reportant aux instructions fournies avec le rouleau.

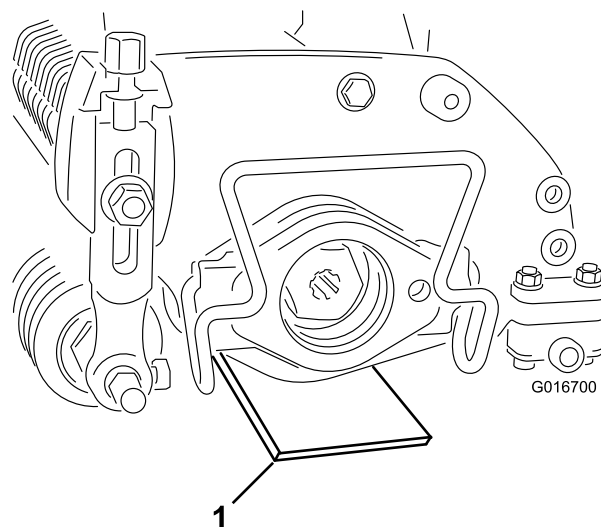

Figure 3

g016700

1. Gabarit

2

Réglage positif des lames du défoureur (au-dessus du sol)

Aucune pièce requise

Procédure

1. Placez le défoureur sur une surface plane et horizontale.
2. Placez un gabarit, qui a la hauteur de lame voulue au-dessus du sol, sous chaque extrémité du défoureur (Figure 3).

3. Le rouleau arrière étant en contact avec la surface plane, desserrez les deux écrous de réglage de hauteur de coupe.
4. Tournez les écrous jusqu'à ce que les deux extrémités du rouleau avant touche la surface plane.
5. Vérifiez le contact à l'aide d'un morceau de papier à chaque extrémité du rouleau.
6. Resserrez les deux contre-écrous de réglage de hauteur de coupe.

3

Réglage négatif des lames du défoureur (au-dessous du sol)

Aucune pièce requise

Procédure

Remarque: Le réglage négatif maximal recommandé de pénétration des lames est 5 mm.

1. Placez le défoureur sur une surface plane et horizontale.
2. Placez 2 gabarits, réglés à la profondeur de pénétration correcte des lames dans le sol, sous le rouleau avant et le rouleau arrière du défoureur.

Remarque: Assurez-vous que les lames du défoureur ne touchent pas les gabarits.

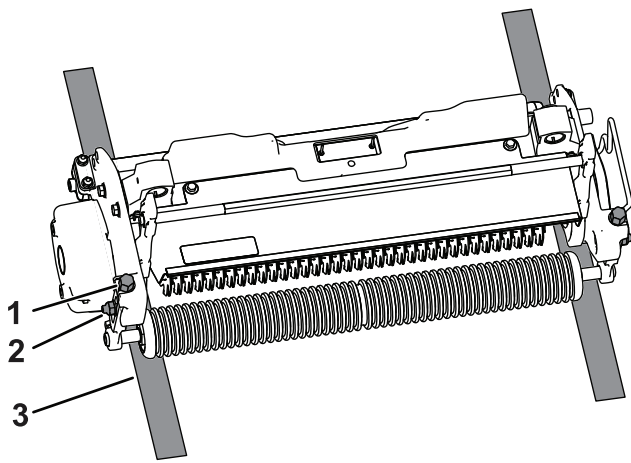

Figure 4

g379284

- 1. Boulon de réglage
- 2. Écrou à embase
- 3. Gabarit

-
- 3. Desserrez l'écrou à embase sur le rouleau.
 - 4. Tournez le boulon de réglage sur chaque support de hauteur de coupe, afin que les lames du défateur touchent la surface plane à chaque extrémité.

Remarque: L'usure progressive des lames du défateur entraîne une réduction du diamètre de l'ensemble et une modification du réglage. Vérifiez le réglage de la profondeur périodiquement pour obtenir le réglage voulu.

- 5. Resserrez les deux contre-écrous à embase de réglage de hauteur de coupe.

4

Montage du défateur

Aucune pièce requise

Procédure

Voir le *Manuel de l'utilisateur* du groupe de déplacement pour installer le défateur sur la machine.

Important: Si vous choisissez un réglage négatif du défateur, évitez tout contact avec les sols en béton ou les surfaces revêtues. Tout contact avec ce type de surface peut endommager les lames du défateur.

5

Montage du contre poids électrique

Aucune pièce requise

Procédure

Remarque: Si vous montez le défateur sur une machine équipée de moteurs électriques, vous devez installer un contre poids électrique en plus du contre poids existant.

Fixez le contre poids électrique au contre poids existant à l'aide de 2 vis d'assemblage, comme montré à la Figure 5.

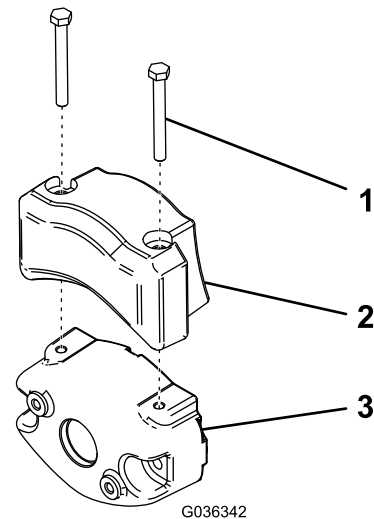

G036342

g036342

Figure 5

-
- 1. Vis d'assemblage
 - 2. Contre poids électrique
 - 3. Contre poids existant

Vue d'ensemble du produit

Caractéristiques techniques

Compatibilité des groupes de déplacement	Le défateur se monte sur les Greensmaster séries 3300 et 3400.
Hauteur de coupe	La profondeur de défaturation se règle sur le rouleau avant au moyen de 2 vis verticales et se bloque au moyen de 2 écrous à embase.
Plage de hauteur de coupe	La plage de hauteur de coupe au banc est comprise entre 4,78 mm au-dessous du niveau du sol et 6,35 mm au-dessus du sol.
Roulements des cylindres	Deux roulements à billes à gorges profondes étanches en acier inox.
Rouleaux	Le rouleau arrière est un rouleau en acier plein de 5,1 cm de diamètre.
Défecteur d'herbe	Défecteur arrière non réglable avec barre supérieure réglable permettant d'améliorer l'éjection du cylindre lorsque l'herbe est humide.
Contrepoids	Une masse en fonte est montée en face du moteur d'entraînement pour équilibrer le défateur.
Poids net	33 kg

Outils et accessoires

Une sélection d'outils et d'accessoires agréés par Toro est disponible pour augmenter et améliorer les capacités de la machine. Pour obtenir la liste de tous les accessoires et outils agréés, contactez votre concessionnaire-réparateur ou votre distributeur Toro agréé, ou rendez-vous sur www.Toro.com.

Pour garantir un rendement optimal et conserver la certification de sécurité de la machine, utilisez uniquement des pièces de rechange et accessoires d'origine Toro. Les pièces de rechange et accessoires provenant d'autres constructeurs peuvent être dangereux, et leur utilisation risque d'annuler la garantie de la machine.

Entretien

Remarque: Les côtés gauche et droit de la machine sont déterminés d'après la position d'utilisation normale.

Démontage de l'ensemble lames du défeuteur

Démontez l'ensemble lames du défeuteur chaque fois que vous devez remplacer une lame individuelle ou des roulements.

1. Bloquez l'écrou de blocage à l'extrémité de l'ensemble, qui contient la rondelle, dans un étau.

Remarque: Ne retirez pas la rondelle ou l'écrou de ce côté de l'ensemble.

2. Retirez le boulon à tête hexagonale, le roulement et le joint floqué.
3. À l'autre extrémité de l'arbre, retirez l'insert cannelé fileté à gauche.

⚠ PRUDENCE

Les lames sont extrêmement coupantes et peuvent vous entailler les mains si elles comportent des bavures.

Portez des gants et déposez les lames de l'arbre avec précaution.

4. Retirez le roulement, le joint floqué, les lames et les entretoises. Nettoyez et lubrifiez l'arbre avec une fine couche de graisse pour faciliter le montage.

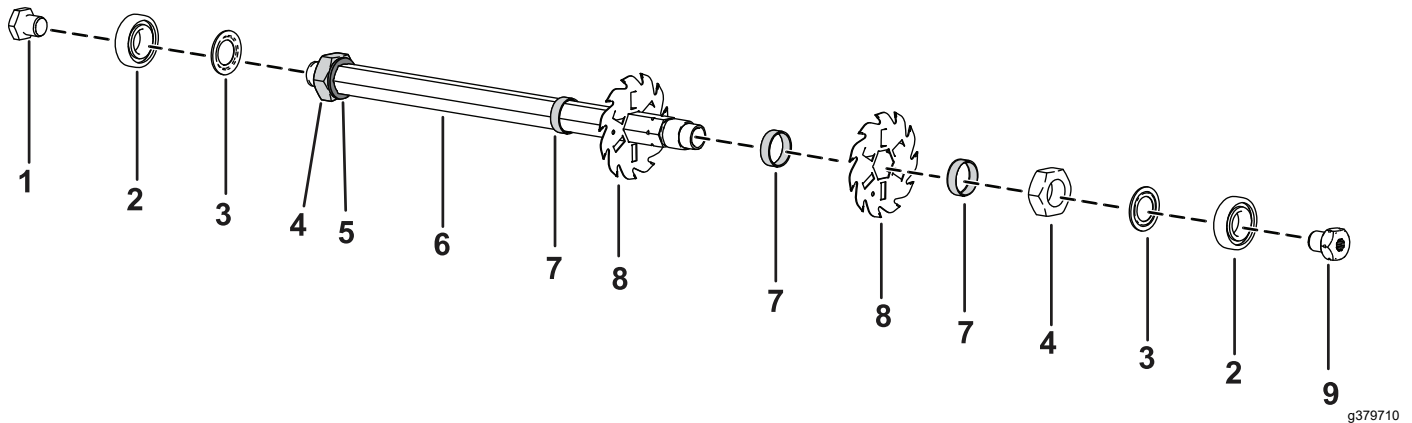

Figure 6

- | | |
|-----------------------------|--|
| 1. Boulon à tête hexagonale | 6. Arbre |
| 2. Roulement | 7. Entretoise |
| 3. Joint floqué | 8. Lame |
| 4. Écrou de blocage | 9. Insert cannelé fileté (filetage à gauche) |
| 5. Rondelle | |

5. Appliquez du frein-filet moyenne résistance (tel que Loctite 243 bleu) sur le filetage de l'insert cannelé, du boulon à tête hexagonale et de l'écrou de blocage lors du montage des lames du défeuteur.

Important: L'ordre de démontage est extrêmement important. N'intervertissez pas les lames lors du démontage et n'inversez pas l'ordre de remontage. Notez le trou de repérage dans chaque lame. Le trou de repérage est utilisé lors du montage pour obtenir le pas hélicoïdal correct. En vous aidant du trou de repérage, tournez chaque lame successive d'un méplat de l'arbre dans le sens antihoraire pour obtenir le pas hélicoïdal correct pour l'ensemble lames.

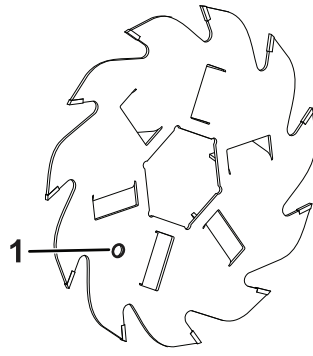

Figure 7

g379283

1. Trou de repérage

6. Serrez l'insert cannelé fileté, le boulon à tête hexagonale et l'écrou de blocage à un couple de 108 à 135 N·m.

Entretien du rouleau

Le kit de remise à neuf de rouleau pour greens (réf. 140-5552) et le kit d'outillage pour remise à neuf de rouleau pour greens (réf. 140-5553) (**Figure 8**) sont disponibles pour l'entretien du rouleau. Le kit de remise à neuf de rouleau comprend tous les roulements, écrous de roulements et joints nécessaires pour la remise à neuf d'un rouleau.

Le kit d'outillage pour remise à neuf de rouleau comprend tous les outils et toutes les instructions d'installation nécessaires pour remettre un rouleau à neuf avec le kit de remise à neuf. Consultez le catalogue de pièces ou adressez-vous à votre distributeur Toro agréé.

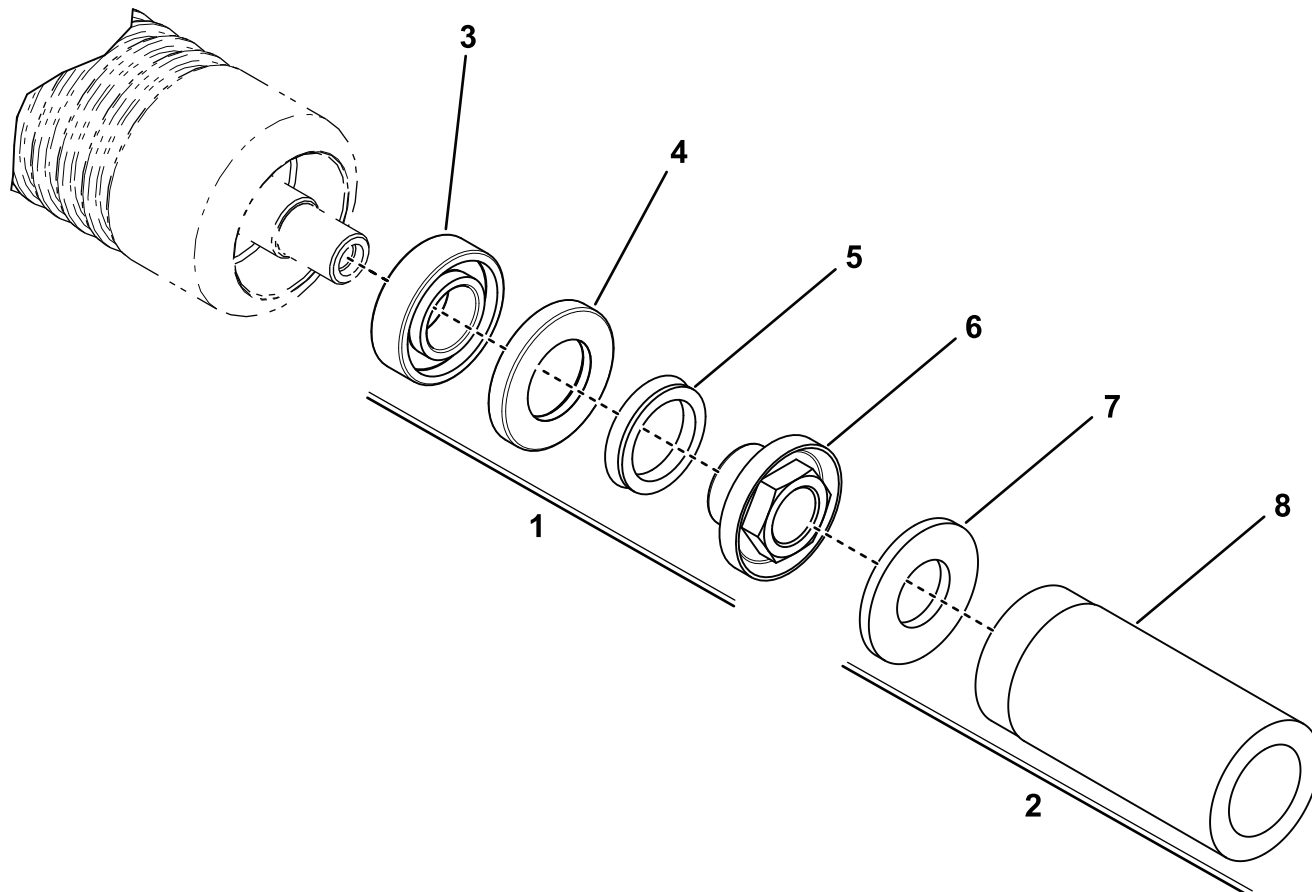

g346125

Figure 8

- | | |
|--|---------------------------------------|
| 1. Kit de remise à neuf de rouleau pour greens (réf. 140-5552) | 5. Bague d'étanchéité en V |
| 2. Kit d'outillage pour remise à neuf de rouleau pour greens (réf. 140-5553) | 6. Contre-écrou de roulement |
| 3. Roulement | 7. Rondelle plate |
| 4. Joint | 8. Outil pour roulement/joint externe |

Remarques:

Déclaration d'incorporation

The Toro Company, 8111 Lyndale Ave. South, Bloomington, MN, USA déclare que la ou les machines suivantes sont conformes aux directives mentionnées, lorsqu'elles sont montées en respectant les instructions jointes sur certains modèles Toro comme indiqué dans les Déclarations de conformité pertinentes.

N° de modèle	N° de série	Description du produit	Description de la facture	Description générale	Directive
04720	410400000 et suivants	Défeuteur, Greensmaster TriFlex série 3300/3400	THATCHING REEL KIT-TRIFLEX	Cylindre défeuteur	2006/42/CE

La documentation technique pertinente a été réunie comme exigé par la Partie B de l'Annexe VII de la directive 2006/42/CE.

Nous nous engageons à transmettre, à la suite d'une demande dûment motivée des autorités nationales, les renseignements pertinents concernant cette quasi-machine. La méthode de transmission sera électronique.

Cette machine ne sera pas mise en service avant d'avoir été incorporée dans les modèles Toro agréés conformément à la Déclaration de conformité associée et à toutes les instructions, ce qui permettra de la déclarer conforme à toutes les directives pertinentes.

Certifié :



Tom Langworthy
Directeur technique
8111 Lyndale Ave. South
Bloomington, MN 55420, USA
Octobre 25, 2022

Représentant autorisé :

Marcel Dutrieux
Manager European Product Integrity
Toro Europe NV
Nijverheidsstraat 5
2260 Oevel
Belgium

UK Declaration of Incorporation

The Toro Company, 8111 Lyndale Ave. South, Bloomington, MN, États-Unis, déclare que la ou les machines suivantes sont conformes à la réglementation mentionnée, lorsqu'elles sont montées en respectant les instructions jointes sur certains modèles Toro comme indiqué dans les Déclarations de conformité applicables.

N° de modèle	N° de série	Description du produit	Description de la facture	Description générale	Directive
04720	410400000 et suivants	Défeuteur, Greensmaster TriFlex série 3300/3400	THATCHING REEL KIT-TRIFLEX	Cylindre défeuteur	S.I. 2008 n° 1597

La documentation technique pertinente a été réunie conformément aux exigences de l'Annexe 10 de la directive S.I 2008 n° 1597.

Nous nous engageons à transmettre, à la suite d'une demande dûment motivée des autorités nationales, les renseignements pertinents concernant cette quasi-machine. La méthode de transmission sera électronique.

Cet équipement ne sera pas mis en service avant d'avoir été incorporé dans les modèles Toro agréés conformément à la Déclaration de Conformité associée et à toutes les instructions, ce qui permettra de le déclarer conforme à toutes les réglementations pertinentes.

This declaration has been issued under the sole responsibility of the manufacturer.
The object of the declaration is in conformity with relevant UK legislation.



Tom Langworthy
Directeur technique
8111 Lyndale Ave. South
Bloomington, MN 55420, USA
Octobre 25, 2022

Représentant autorisé :

Marcel Dutrieux
Manager European Product Integrity
Toro U.K. Limited
Spellbrook Lane West
Bishop's Stortford
CM23 4BU
United Kingdom



La garantie Toro

Garantie limitée de 2 ans ou 1 500 heures

Conditions et produits couverts

The Toro Company certifie que votre produit commercial Toro (« Produit ») ne présente aucun défaut de matériau ni vice de fabrication pendant une période de 2 ans ou 1 500 heures de service*, la première échéance prévalant. Cette garantie s'applique à tous les produits à l'exception des Aérateurs (veuillez-vous reporter aux déclarations de garantie séparées de ces produits). Dans l'éventualité d'un problème couvert par la garantie, nous nous engageons à réparer le Produit gratuitement, frais de diagnostic, pièces, main-d'œuvre et transport compris. La période de garantie commence à la date de réception du Produit par l'acheteur d'origine.
* Produit équipé d'un compteur horaire.

Comment faire intervenir la garantie

Il est de votre responsabilité de signaler le plus tôt possible à votre Distributeur de produits professionnels ou au Concessionnaire de produits professionnels agréé qui vous a vendu le Produit, toute condition couverte par la garantie. Pour obtenir l'adresse d'un Distributeur de produits professionnels ou d'un Concessionnaire agréé, ou pour tout renseignement concernant vos droits et responsabilités vis-à-vis de la garantie, veuillez nous contacter à l'adresse suivante :

Toro Commercial Products Service Department
8111 Lyndale Avenue South
Bloomington, MN 55420-1196, États-Unis
+1-952-888-8801 ou +1-800-952-2740
Courriel : commercial.warranty@toro.com

Responsabilités du propriétaire

En tant que propriétaire du Produit, vous êtes responsable des entretiens et réglages mentionnés dans le *Manuel de l'utilisateur*. Les réparations du produit nécessaires parce que les entretiens et réglages exigés n'ont pas été effectués ne sont pas couvertes par cette garantie.

Ce que la garantie ne couvre pas

Les défaillances ou anomalies de fonctionnement survenant au cours de la période de garantie ne sont pas toutes dues à des défauts de matériaux ou des vices de fabrication. Cette garantie ne couvre pas :

- Les défaillances du produit dues à l'utilisation de pièces qui ne sont pas d'origine ou au montage et à l'utilisation d'accessoires ajoutés ou modifiés d'une autre marque.
- Les défaillances du Produit dues au non respect du programme d'entretien et/ou des réglages recommandés.
- Les défaillances du Produit dues à une utilisation abusive, négligente ou dangereuse.
- Les pièces sujettes à l'usure pendant l'utilisation qui ne sont pas défectueuses. Par exemple, les pièces consommées ou usées durant le fonctionnement normal du Produit, notamment mais pas exclusivement : plaquettes et garnitures de freins, garnitures d'embrayage, lames, cylindres, galets et roulements (étanches ou graissables), contre-lames, bougies, roues pivotantes et roulements, pneus, filtres, courroies, et certains composants des pulvérisateurs, notamment membranes, buses, débitmètres et clapets antiretour.
- Les pannes causées par une influence extérieure comprennent, sans y être limités, les conditions atmosphériques, les pratiques de remisage, la contamination, l'utilisation de carburants, liquides de refroidissement, lubrifiants, additifs, engrais, eau ou produits chimiques non agréés.
- Les défaillances ou mauvaises performances causées par l'utilisation de carburants (essence, gazole ou biodiesel par exemple) non conformes à leurs normes industrielles respectives.
- Les bruits, vibrations, usure et détérioration normaux. L'usure normale comprend, mais pas exclusivement, les dommages des sièges dus à l'usure ou l'abrasion, l'usure des surfaces peintes, les autocollants ou vitres rayés.

Pays autres que les États-Unis et le Canada

Pour les produits Toro exportés des États-Unis ou du Canada, demandez à votre distributeur (concessionnaire) Toro la police de garantie applicable dans votre pays, région ou état. Si, pour une raison quelconque, vous n'êtes pas satisfait des services de votre distributeur, ou si vous avez du mal à vous procurer des renseignements sur la garantie, contactez un centre de réparation Toro agréé.

Pièces

Les pièces à remplacer dans le cadre de l'entretien courant seront couvertes par la garantie jusqu'à la date du premier remplacement prévu. Les pièces remplacées au titre de cette garantie bénéficient de la durée de garantie du produit d'origine et deviennent la propriété de Toro. Toro se réserve le droit de prendre la décision finale concernant la réparation ou le remplacement de pièces ou ensembles existants. Toro se réserve le droit d'utiliser des pièces remises à neuf pour les réparations couvertes par la garantie.

Garantie de la batterie ion-lithium à décharge complète

Les batteries ion-lithium et à décharge complète disposent d'un nombre de kilowatt-heures spécifique à fournir au cours de leur vie. Les techniques d'utilisation, de recharge et d'entretien peuvent contribuer à augmenter ou réduire la vie totale des batteries. À mesure que les batteries de ce produit sont consommées, la proportion de travail utile qu'elles offrent entre chaque recharge diminue lentement jusqu'à leur épuisement complet. Le remplacement de batteries usées, suite à une consommation normale, est la responsabilité du propriétaire du produit. Remarque (batterie ion-lithium seulement) : voir la garantie de la batterie pour plus de renseignements.

Garantie à vie du vilebrequin (modèle ProStripe 02657 seulement)

Le modèle ProStripe, équipé en première monte d'un disque de friction et du débrayage de frein de lame avec protection de vilebrequin (ensemble débrayage de frein de lame [BBC] + disque de friction intégré) d'origine Toro, et utilisé par le premier acheteur en conformité avec les procédures d'utilisation et d'entretien recommandées, bénéficie d'une garantie à vie contre la flexion du vilebrequin. Les machines équipées de rondelles de friction, du débrayage du frein de lame (BBC) et autres équipements de ce type ne sont pas couvertes par la garantie à vie du vilebrequin.

Entretien aux frais du propriétaire

La mise au point du moteur, le graissage, le nettoyage et le polissage, le remplacement des filtres, du liquide de refroidissement et les entretiens recommandés font partie des services normaux requis par les produits Toro qui sont aux frais du propriétaire.

Conditions générales

La réparation par un distributeur ou un concessionnaire Toro agréé est le seul dédommagement auquel cette garantie donne droit.

The Toro Company décline toute responsabilité en cas de dommages accessoires, consécutifs ou indirects liés à l'utilisation des produits Toro couverts par cette garantie, notamment en ce qui concerne les coûts et dépenses encourus pour se procurer un équipement ou un service de substitution durant une période raisonnable pour cause de défaillance ou d'indisponibilité en attendant la réparation sous garantie. Il n'existe aucune autre garantie expresse, à part la garantie spéciale du système antipollution, le cas échéant. Toutes les garanties implicites relatives à la qualité marchande et à l'aptitude à l'emploi sont limitées à la durée de la garantie expresse.

L'exclusion de la garantie des dommages secondaires ou indirects, ou les restrictions concernant la durée de la garantie implicite, ne sont pas autorisées dans certains états et peuvent donc ne pas s'appliquer dans votre cas. Cette garantie vous accorde des droits spécifiques, auxquels peuvent s'ajouter d'autres droits qui varient selon les états.

Note concernant la garantie du système antipollution

Le système antipollution de votre Produit peut être couvert par une garantie séparée répondant aux exigences de l'agence américaine de défense de l'environnement (EPA) et/ou de la direction californienne des ressources atmosphériques (CARB). Les limitations d'heures susmentionnées ne s'appliquent pas à la garantie du système antipollution. Reportez-vous à la Déclaration de garantie de conformité à la réglementation antipollution fournie avec votre produit ou figurant dans la documentation du constructeur du moteur.



Count on it.