



Universaltrimmerdrevsæt

DPA-klippeenheder i Greensmaster® Flex™ -/eFlex® 1800- og 2100- eller Greensmaster® 3000-serien

Modelnr. 04648—Serienr. 321000000 og derover

Monteringsvejledning

Indledning

Vigtigt: Før du monterer dette sæt, skal du sørge for, at du har en kompatibel klippeenhed. Se yderligere oplysninger i følgende tabel:

Klippeenhedstype	Kompatible klippeenheder (2012 og nyere)	Inkompatible klippeenheder (Fra 2003 til 2011)
DPA-serie 3000	Modelnumre: 04651, 04652, 04653, 04654, 04655, 04656, 04613, 04614, 04615, 04618, 04619, 04624	Modelnumre: 04610, 04611 og 04616
Walk Flex DPA	Modelnumre: 04853, 04854, 04863, 04864, 04289, 04290, 04291, 04292, 04251, 04252, 04253, 04254	Modelnumre: 04200, 04202, 04206, 04207, 04208

Læs denne vejledning omhyggeligt, så du kan lære at betjene og vedligeholde produktet korrekt samt undgå person- og produktskade. Det er dit ansvar at betjene produktet korrekt og sikkert.

Besøg www.Toro.com for at få materialer om produktsikkerhed og oplæring i betjening, oplysninger om tilbehør, hjælp til at finde en forhandler eller for at registrere dit produkt.

Når du har brug for service, originale Toro-dele eller yderligere oplysninger, bedes du kontakte en autoriseret serviceforhandler eller Toros kundeservice samt have produktets model- og serienummer parat. **Figur 1** angiver, hvor model- og serienummeret er placeret på produktet. Skriv numrene, hvor der er gjort plads til dette.

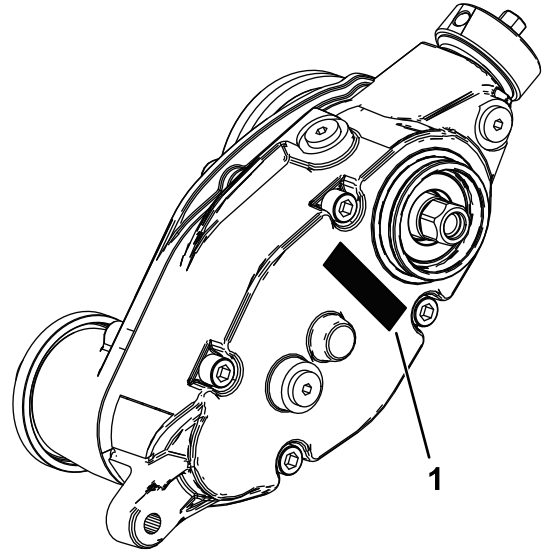

Figur 1

g346921

1. Model- og serienummerets placering

Modelnr. _____

Serienr. _____

Dette produkt overholder alle relevante EU-direktiver. Få yderligere oplysninger i inkorporeringserklæringen bagest i denne udgivelse.



Løsdele

Brug skemaet herunder til at kontrollere, at alle dele er blevet leveret.

Fremgangsmåde	Beskrivelse	Antal	Anvendelse
1	Kræver ingen dele	–	Klargøring af maskinen.
2	Momentnøgle (medfølger ikke)	–	Anskaffelse af værktøjet, der kræves til montering.
3	Kræver ingen dele	–	Klargøring af klippeenheden.
4	Kræver ingen dele	–	Afmontering af drivremmen.
5	Vægt Skruer med Torx-kærv Låsemøtrik Højre knivcylinderadapter (sølv) Venstre knivcylinderadapter (sort) Afstandsskive Trimmerdrevboks	1 2 2 1 1 2 1	Montering af trimmerdrevboksen og -vægten.
6	Hætte	1	Montering af trimmerdrevhætten (kun til universaltrimmere uden monteret børstesæt på bagrullen).
7	Akseltap Lejeafskærmning Styreremskive Justeringskrave Flangemøtrik	1 2 1 1 1	Montering af styreremskiven.
8	Græsopsamlerafskærmning (venstre) Græsopsamlerafskærmning (højre) Flangehovedskruer	1 1 2	Monter græsopsamlerafskærmningerne (kun Greensmaster-klippeenheder i 3000-serien).
9	Venstre klippehøjdebeslag Højre klippehøjdebeslag Ansatsbolte Hærdet spændeskive	1 1 2 1	Montering af klippehøjdebeslagene og frontrullen.
10	Bolt (¼" x 1½") Kontramøtrik Akselklemme Trimmerknivcylinder (bestilles separat)	4 4 4 1	Montering af trimmerenheden.
11	Spændeskive (delnr. 3256-24, medfølger ikke)	–	Juster trimmerens fjederkraft.
12	Trækledssæt og forlænger koblingsled til Greensmaster 3120-, 3150- og 3250-maskiner (bestilles separat)	–	Montering af affjedningsfrontrullen.

1

Klargøring af maskinen

Kræver ingen dele

Fremgangsmåde

1. Parker maskinen på en plan overflade.
2. Aktiver parkeringsbremsen.
3. Sluk motoren, og tag nøglen ud. Se *betjeningsvejledningen*.
4. Hvis klippeenheten er monteret, skal du fjerne den fra traktionsenheden. Se traktionsenhedens *betjeningsvejledning*.

2

Anskaffelse af værktøjet, der kræves til montering

Dele, der skal bruges til dette trin:

-	Momentnøgle (medfølger ikke)
---	------------------------------

Bemærk: Sørg for, at momentnøglerne kan spændes både med og mod uret.

- Lille momentnøgle – 5 til 12 Nm
- Mellemstor momentnøgle – 16 til 45 Nm
- Stor momentnøgle – 135 til 163 Nm
- Værktøj til knivcylinderens drivaksel, delnr. TOR4112 (bruges kun på knivcylindre på 12,7 cm)
- Langskaftet løftestang ($\frac{3}{8}$ " x 12")

Serviceværktøj

Oliesprøjte (medfølger), delnummer 137-0872. Se [Skift af gearkasseolie \(side 20\)](#).

Værktøj til drivaksel (valgfrit), delnummer 137-0920. Se *servicevejledningen* til din traktionsenhed, eller kontakt din autoriserede Toro-forhandler.

3

Klargøring af klippeenheten

Kræver ingen dele

Afmontering af frontrullen og klippehøjdearmene

1. Løsn rullens monteringskruer på klippeenheten, som fastgør hver ende af frontrullen til klippehøjdearmene ([Figur 2](#)).

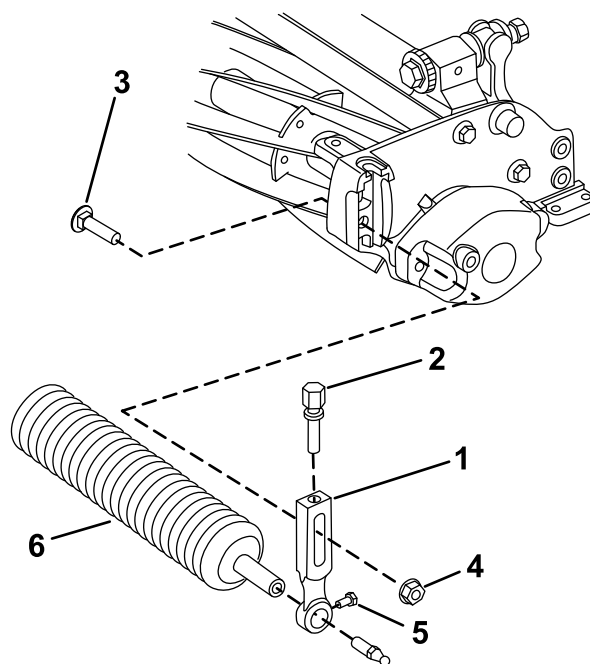

Figur 2

- | | |
|--------------------|-------------------------|
| 1. Klippehøjdearm | 4. Flangelåsemøtrik |
| 2. Justeringskruer | 5. Rullemonteringskruer |
| 3. Plovbolt | 6. Rulleenhed |

2. Fjern plovboltene og flangelåsemøtrikkerne, som fastgør klippehøjdearmene i hver ende af klippeenheten ([Figur 2](#)). Fjern klippehøjdearmene og rulleaslingen.

Bemærk: Gem de afmonterede fastgørelsesanordninger til montering af de nye klippehøjdearme.

3. Afmonter klippehøjdejusteringskruerne og rullemonteringskruerne fra klippehøjdearmene ([Figur 2](#)).

Bemærk: Gem rullemonteringssskruerne og rullen til senere montering.

Afmontering af elmotormodvægten

Kun maskiner i Greensmaster 3000-serien med elektriske knivcylinderdrivmotorer

Fjern de 2 maskinskrue, der fastgør den elektriske modvægt til knivcylinderen, og afmonter modvægten (Figur 3).

Bemærk: Gem den elektriske modvægt og de 2 maskinskrue til montering i [Klargøring af modvægten \(side 6\)](#).

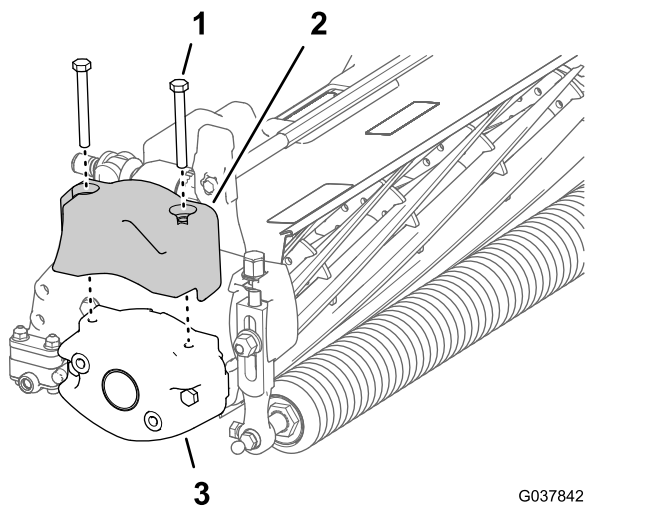

Figur 3

Klippeenhed – TriFlex-hybridmaskine

1. Monteringskrue (5/16" x 2³/₄")
2. Modvægt (elektrisk knivcylinderdrev – TriFlex-hybridmaskine)
3. Modvægt (klippeenhed)

Afmontering af modvægten

1. Fjern de to bolte (5/16" x 2¹/₄") fra de 2 møtrikker (indstøbt ved sidepladen), der fastgør modvægten på klippeenhedens sideplade. Fjern modvægten (Figur 4).

Bemærk: Du kan kassere klippeenhedens kontravægt og monteringsboltene.

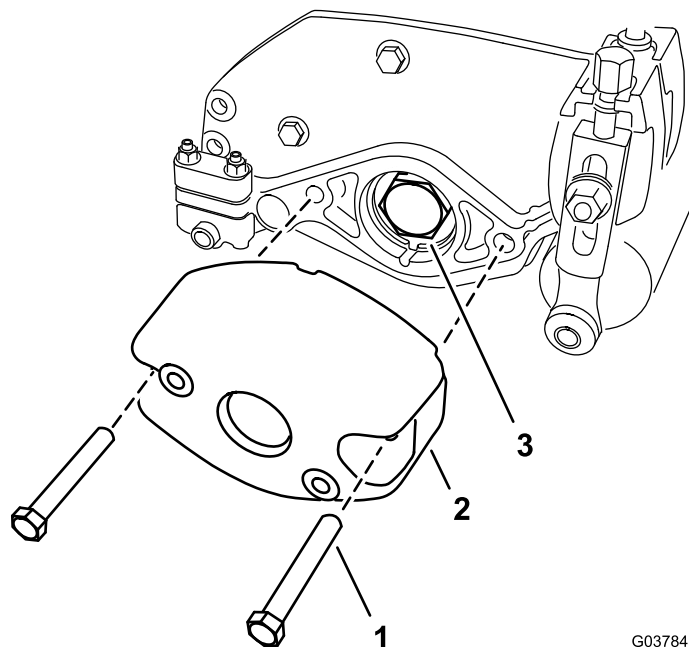

Figur 4

1. Bolt (5/16" x 2¹/₄")
2. Modvægt (knivkæreenhed)
3. Lejemøtrik

2. Fastgør knivcylinderen for at fjerne lejemøtrikken. Se [Indspænding af knivcylinderen med henblik på afmontering af gevindindsatser \(side 22\)](#).
3. Fjern lejemøtrikken fra knivcylinderakslen (Figur 4).

Vigtigt: Rengør gevindene i enden af knivcylinderakslen for snavs eller fedt, inden du installerer sættets notede indsats og trimmerdrevboksen.

Afmontering af motorophænget

Kun maskiner i Greensmaster 3000-serien med elektriske knivcylinderdrivmotorer

Fjern de 2 unbrakoskrue (5/16" x 1¹/₄"), der fastgør motorophænget på klippeenhedens sideplade, og afmonter motorophænget (Figur 5).

Bemærk: Gem motorophænget og maskinskrue til montering i [Montering af motorophænget på klippeenheden \(side 10\)](#).

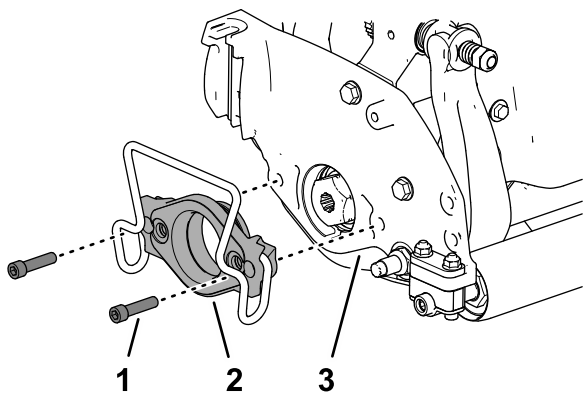

Figur 5

g329966

1. Unbrakoskrue (5/16" x 1¼")
2. Motorophæng
3. Sideplade

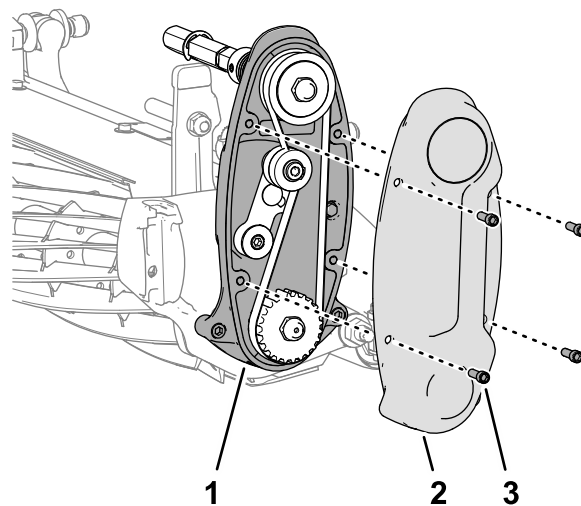

Figur 6

g329654

1. Knivcylinderdrevets hus
2. Dæksel
3. Unbrakoskrue

4

Afmontering af knivcylinderdrevet

Kun håndskubbede greensklippere

Kræver ingen dele

Fremgangsmåde

Bemærk: Gem alle dele i denne sektion, medmindre andet er angivet.

1. Fjern de 4 unbrakoskrue, der fastgør dækslet til knivcylinderdrevets hus (Figur 6).

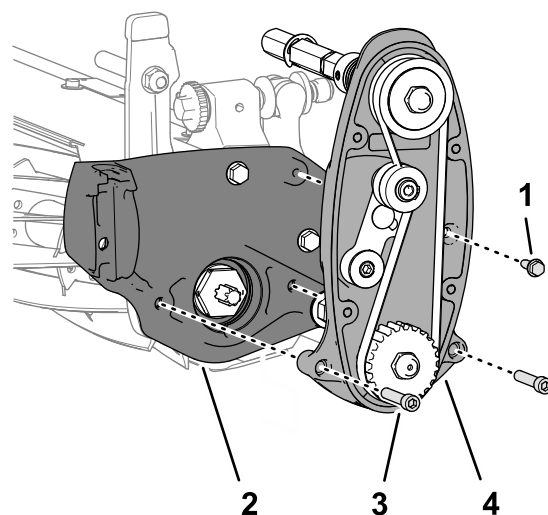

Figur 7

g329655

1. Flangehovedskruer (¼" x ¾")
2. Sideplade (klippeenhed)
3. Unbrakoskrue (5/16" x 1½")
4. Knivcylindersamling

3. Fjern de 2 unbrakoskrue (5/16" x 1½") fra de 2 låsemøtrikker (indstøbt i sidepladen), der fastgør knivcylindersamlingen til klippeenhedens sideplade, og afmonter knivcylinderdrevet (Figur 7).

5

Montering af modvægt og trimmerdrevboks

Dele, der skal bruges til dette trin:

1	Vægt
2	Skrue med Torx-kærv
2	Låsemøtrik
1	Højre knivcylinderadapter (sølv)
1	Venstre knivcylinderadapter (sort)
2	Afstandsskive
1	Trimmerdrevboks

Klargøring af modvægten

Kun maskiner i Greensmaster 3000-serien med elektriske knivcylinderdrivmotorer

1. Monter den elektriske modvægt og de 2 maskinskrue (5/16" x 2 3/4"), som du fjernede i [Afmontning af elmotormodvægten \(side 4\)](#), på den nye vægt ([Figur 8](#)).

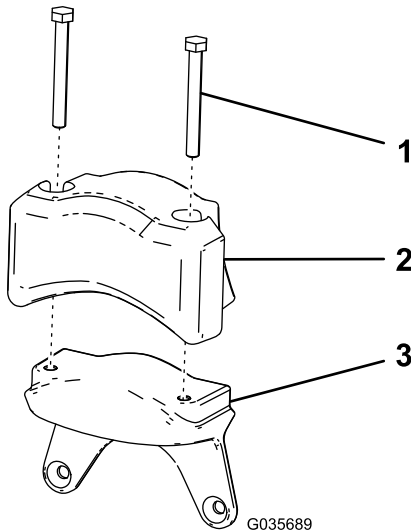

Figur 8

1. Maskinskrue (5/16" x 2 3/4")
2. Elektrisk kontravægt
3. Ny vægt

2. Tilspænd boltene med et moment på 19,8 til 25,4 Nm.

Montering af modvægten

1. Fastgør den nye vægt på siden af klippeenheden med 2 bolte (5/16") og 2 møtrikker (5/16") som vist i [Figur 9](#).

Bemærk: Monter vægten på siden af den klippeenhed, hvor du ønsker at montere trimmerdrevboksen.

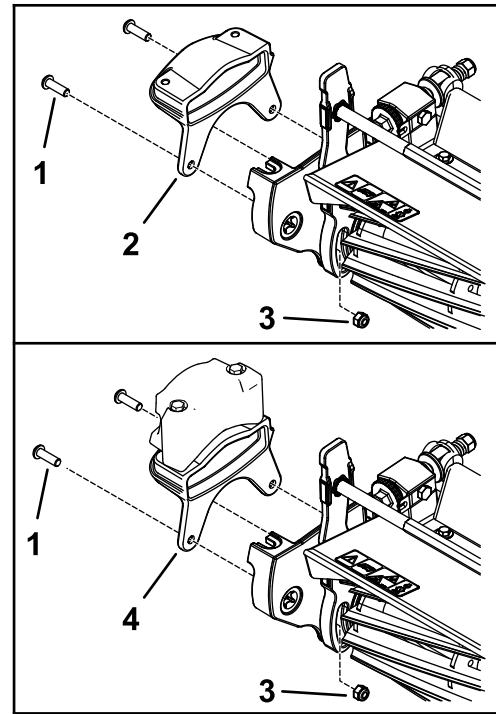

Figur 9

1. Skrue med Torx-kærv (5/16" x 1 1/4")
2. Modvægt
3. Låsemøtrik (5/16")
4. Modvægt (TriFlex-maskiner med en elektrisk klippeenhed)

2. Tilspænd skruerne og låsemøtrikkerne til et moment på 20 til 26 Nm.

Montering af trimmerdrevboksen

1. Påfør en gevindlåsese masse af middel styrke (f.eks. Blue Loctite® 243) på de indvendige gevind på drevboksens aksel som vist i [Figur 10](#), og tilspænd knivcylinderadapteren og trimmerdrevboksens aksel med et moment på 150 til 163 Nm.

Bemærk: Brug sølvadapteren, hvis du monterede modvægten på højre side af klippeenheden. Brug den sorte knivcylinderadapter, hvis du monterede modvægten på venstre side af klippeenheden.

Vigtigt: Rengør gevindene i enden af knivcylinderakslen for snavs eller fedt, inden du installerer sættets notede indsats.

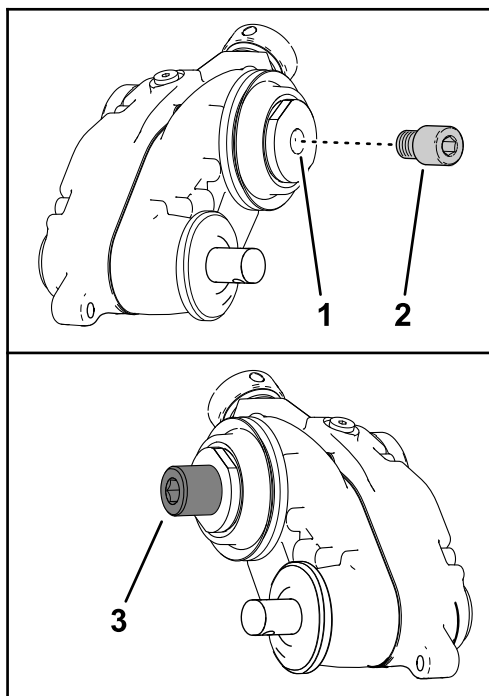

Figur 10

g349445

1. Trimmerdrevboksens aksel
2. Knivcylinderadapter – sølv (trimmerdrevboks og modvægt på højre side af klippeenheden)
3. Knivcylinderadapter – sort (trimmerdrevboks og modvægt på venstre side af klippeenheden)

Vigtigt: Lad gevindlåsese massen hærde i 15 minutter, før du fortsætter proceduren.

Bemærk: Når du tilspænder knivcylinderadapteren og drivboksens aksel, skal du fastspænde drevboksens aksel med trimmerdrevboksens rørnøgle eller en skruenøgle på nøglefladerne på indersiden af trimmerdrevboksen (Figur 11).

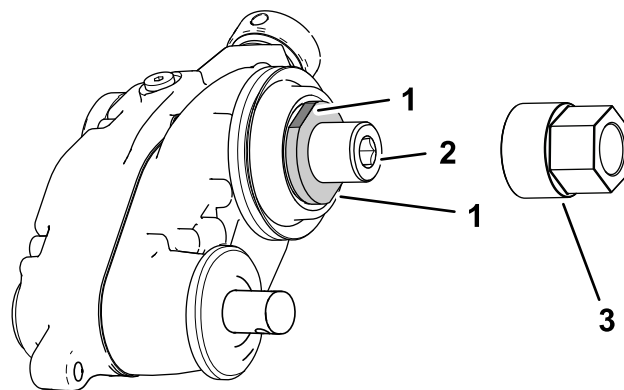

Figur 11

g350306

1. Nøgleflader (drivboksens aksel)
2. Gevindmuffe med unbrakokærv (knivcylinderadapter)
3. Trimmerdrevboksens rørnøgle

2. Hvis trimmerdrevboksen er monteret på venstre side af klippeenheden, skal du fastgøre 2 afstandsskiver på den sorte knivcylinderadapters gevind (Figur 12).

Vigtigt: Hvis du monterer trimmerdrevboksen på højre side af klippeenheden, skal du kun bruge 1 afstandsskive.

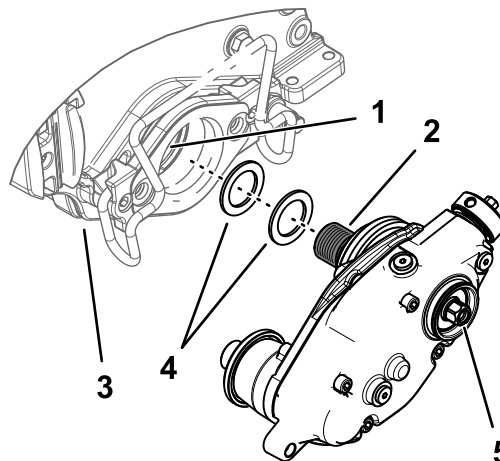

Figur 12

g349496

1. Påfør gevindlåsese masse
2. Knivcylinderadapter (sort)
3. Klippeenhed
4. Afstandsskiver
5. Sekskantbolt ind i knivcylinderakslen

3. Påfør en gevindlåsese masse af middel styrke (f.eks. Blue Loctite® 243) på de indvendige gevind på knivcylinderaksle ns gevind.
4. Fastgør trimmerdrevboksen til knivcylinderakslen (Figur 12).

Vigtigt: Knivcylinderakslen i venstre side af klippeenheden har venstre gevind.

Knivcylinderakslen i højre side af klippeenheden har højrevind.

5. Fastgør knivcylinderen for at montere gearkasseenheden. Se [Indspænding af knivcylinderen med henblik på montering af gevindindsatser \(side 22\)](#).
6. Med knivcylinderen tilbageholdt tilspændes sekskantbolten på drevboksens aksel med et moment på 135 til 150 Nm. Se [Figur 12](#).

Vigtigt: Du skal tilspænde sekskantbolten på drevboksens aksel til et moment på 135 til 150 Nm.

Vigtigt: Du skal bruge et 6-punktsstik med en tung væg.

Vigtigt: Brug ikke en slagnøgle i dette trin.

Vigtigt: Lad gevindlåsemassen hærde i 15 minutter, før du fortsætter proceduren.

Bemærk: Undgå at beskadige tætningen under det yderste dæksel.

7. Hvis du monterer trimmeren på maskinens venstre side, skal du udføre følgende trin ([Figur 13](#)):
 - A. Fjern skruen med unbrakokærv, der fastgør koblingens greb til aktuatorens aksel.
 - B. Fjern koblingens grebsamling, og vend den om.
 - C. Monter koblingens greb på aktuatorens aksel ved hjælp af skruen med unbrakokærv.

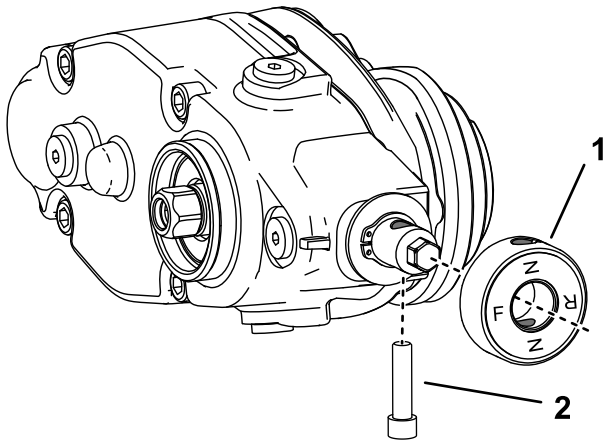

Figur 13

g298196

1. Bolt med unbrakokærv
2. Koblingens grebsamling

6

Montering af trimmerdrevhætte

Dele, der skal bruges til dette trin:

1	Hætte
---	-------

Fremgangsmåde

Udfør kun denne procedure for universaltrimmere uden monteret børstesæt på bagrullen:

1. Påfør en cylindrisk bindemasse af middel styrke (f.eks. Green Loctite 609®) rundt om låseringens rille og yderdiameteroverfladen ([Figur 14](#)).
2. Montér hættten som vist i [Figur 14](#).

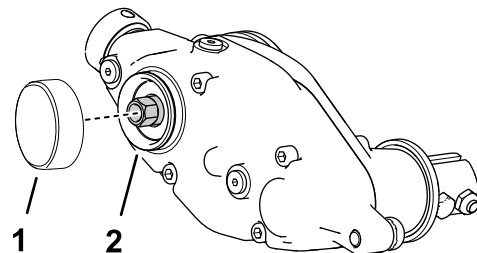

g346927

Figur 14

1. Hætte
2. Påfør et bindemiddel af middel styrke

7

Montering af styreremskiven

Dele, der skal bruges til dette trin:

1	Akseltap
2	Lejeafskærmning
1	Styreremskive
1	Justeringskrave
1	Flangemøtrik

Montering af styreremskivens plade

1. Monter akselforlængelsen, de 2 lejeafskærmninger og flangemøtrikken på styreremskiven som vist i [Figur 15](#).

Vigtigt: Monter lejeafskærmningerne med stofsiden mod lejet i styreremskiven.

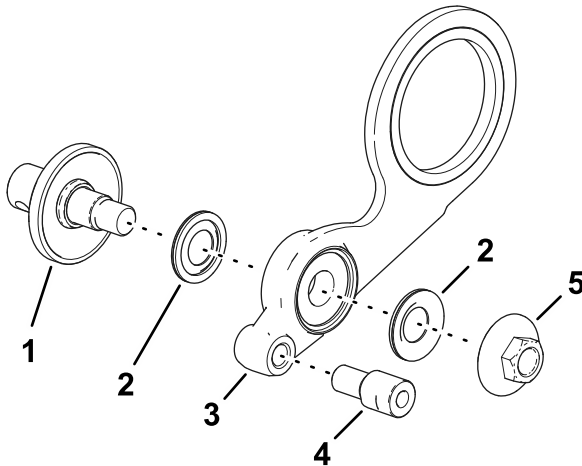

Figur 15

Montering i venstre side er vist

1. Akseltap
2. Lejeafskærmning
3. Styreremskive
4. Justeringskrave – tilspænd til et moment på 23-31 Nm
5. Flangemøtrik – tilspænd til et moment på 37-45 Nm

Bemærk: Monter akselforlængelsen og flangemøtrikken ([Figur 16](#)) på den modsatte side af styreremskiven, hvis du monterer styreremskiven på højre side af klippeenheten.

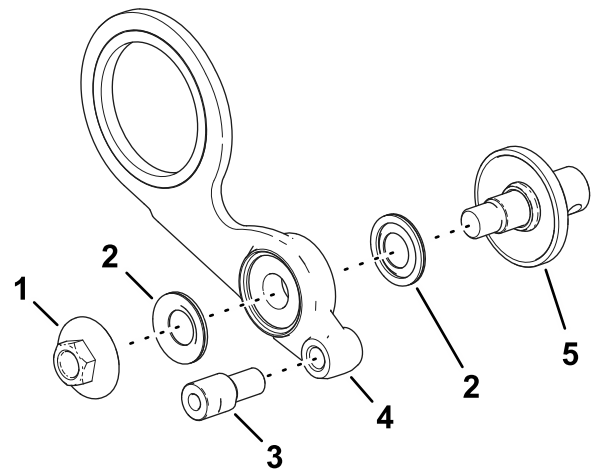

Figur 16

Montering i højre side er vist

1. Flangemøtrik – tilspænd til et moment på 37-45 Nm
2. Lejeafskærmning
3. Justeringskrave – tilspænd til et moment på 23-31 Nm
4. Styreremskive
5. Akseltap

2. Monter justeringskraven i det gevindskårne hul i styreremskiven ([Figur 15](#) eller [Figur 16](#)).
3. Tilspænd justeringskraven med et moment på 23 til 31 Nm.

Montering af knivcylinderdrevet på klippeenheten

Kun håndskubbede greensklippere

1. Ret styreremskiven ind efter klippeenheten som vist i [Figur 17](#).

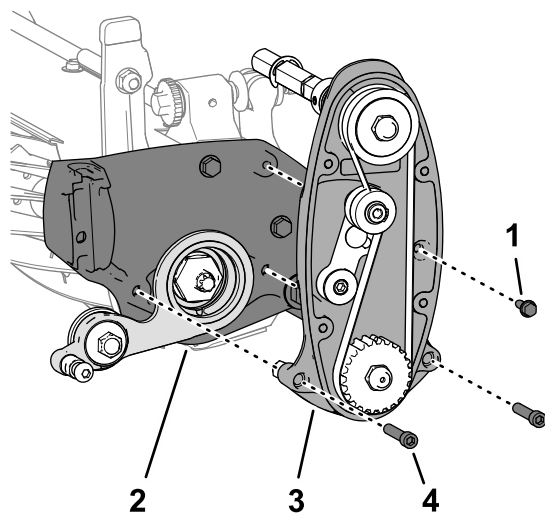

Figur 17

g335504

- | | |
|---|---|
| 1. Flangehovedskrue
($\frac{1}{4}$ " x $\frac{3}{4}$ ") | 3. Unbrakoskrue
($\frac{5}{16}$ " x $1\frac{1}{2}$ ") |
| 2. Styrebladeskive | 4. Knivcylinderdrev |

2. Monter styrebladeskiven og knivcylinderdrevet på klippeenheden (Figur 17) med de 2 unbrakoskruer ($\frac{5}{16}$ " x $1\frac{1}{2}$ ") og låsemøtrikker ($\frac{5}{16}$ "), som du fjernede i [4 Afmontering af knivcylinderdrevet \(side 5\)](#).
3. Monter knivcylinderdrevet på klippeenheden (Figur 17) med flangehovedskruen ($\frac{1}{4}$ " x $\frac{3}{4}$ ").
4. Tilspænd fastgørelsesanordningerne som vist i den følgende tabel:

Fastgørelsesanordning	Moment
Unbrakoskrue ($\frac{5}{16}$ " x $1\frac{1}{2}$ ")	20 til 26 Nm
Flangehovedskrue ($\frac{1}{4}$ " x $\frac{3}{4}$ ")	10 til 12 Nm

5. Monter dækslet på knivcylinderdrevets hus (Figur 18) med de 4 unbrakoskruer ($\frac{1}{4}$ " x $\frac{3}{4}$ ").

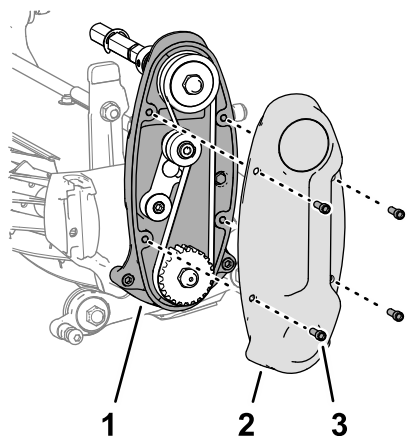

Figur 18

g335505

- | | |
|----------------------------|------------------|
| 1. Knivcylinderdrevets hus | 3. Unbrakoskruer |
| 2. Dæksel | |

6. Tilspænd unbrakoskruerne med et moment på 10 til 12 Nm.

Montering af motorophænget på klippeenheden

Kun Greensmaster-klippeenheder i 3000-serien

1. Ret styrebladeskiven ind efter klippeenheden som vist i [Figur 19](#).

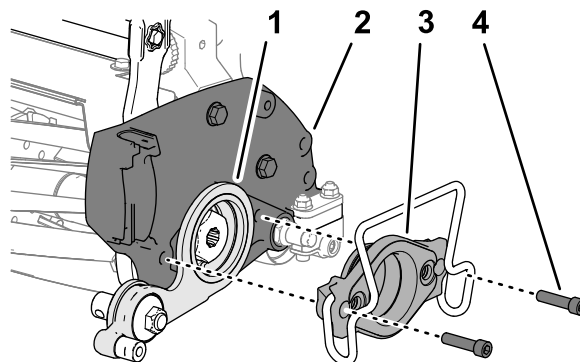

Figur 19

g329944

Motorophænget er vist med en elmotorklemme. Det hydrauliske ophæng er magen til.

- | | |
|--------------------|--|
| 1. Styrebladeskive | 3. Motorophæng |
| 2. Sideplade | 4. Unbrakoskrue
($\frac{5}{16}$ " x $1\frac{1}{4}$ ") |

2. Ret styrebladeskivens plade ind efter klippeenhedens sideplade som vist i [Figur 19](#).
3. Monter motorophænget ved at føre det gennem styrebladeskivens plade og ind i klippeenhedens sideplade (Figur 19).
4. Monter ophænget på pladen (Figur 19) med de 2 unbrakoskruer ($\frac{5}{16}$ " x $1\frac{1}{4}$ "), som du fjernede i [Afmontering af motorophænget \(side 4\)](#).
5. Tilspænd unbrakoskruerne med et moment på 20 til 26 Nm.

8

Montering af græsopsamlerens afskærmninger

Kun Greensmaster-klippeenheder i 3000-serien

Dele, der skal bruges til dette trin:

1	Græsopsamlerafskærmning (venstre)
1	Græsopsamlerafskærmning (højre)
2	Flangehovedskruer

Fremgangsmåde

1. Påfør aftagelig gevindlåsemasse på hullet til flangehovedskruen, hvis det ikke er påført skruens gevind.
2. Fastgør græsopsamlerens afskærmning til klippehøjdearmen (Figur 20).

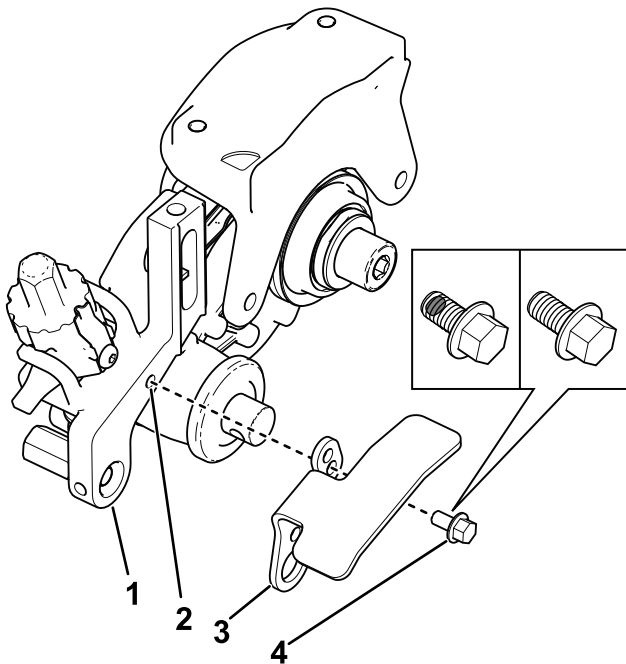

Figur 20

Set fra højre side

g349743

- | | |
|-------------------|---|
| 1. Klippehøjdearm | 3. Græsopsamlerafskærmning (højre) |
| 2. Hul | 4. Flangehovedskrue (vist med eller uden aftagelig gevindlåsemasse) |

3. Gentag denne procedure på modsatte side.

9

Montering af klippehøjdebeslagene og frontrullen

Dele, der skal bruges til dette trin:

1	Venstre klippehøjdebeslag
1	Højre klippehøjdebeslag
2	Ansatsbolte
1	Hærdet spændeskive

Fremgangsmåde

1. Skru klippehøjdejusteringsskruerne, du fjernede tidligere, ind i den øverste del af klippehøjdeenhederne (Figur 21).

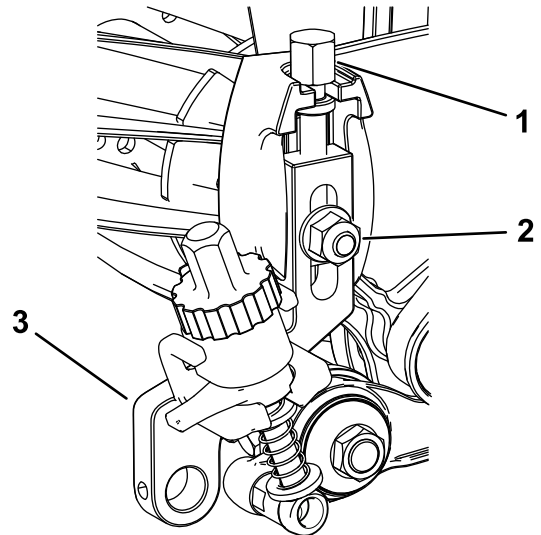

Figur 21

g349744

- | | |
|---------------------------------|----------------------|
| 1. Klippehøjdejusteringsskruer | 3. Klippehøjdebeslag |
| 2. Plovbolt og flangelås møtrik | |

2. Monter klippehøjdeenhederne på klippeenhedens sideplader med den tidligere afmonterede plovbolt, møtrik og særlige spændeskive (Figur 21).
3. Påfør gevindlåsemasse med middel styrke (f.eks. blå Loctite® 243) på ansatsboltene, før du monterer dem på justeringsarmene.
4. Fra siden af trimmerdrevboksen skal du placere justeringsarmens stang fra klippehøjdebeslaget på indersiden af trimmerdrevboksen og fastgøre den med en ansatsbolt og en hærdet

spændeskive som vist i [Figur 22](#). Tilspænd ansatsbolten med et moment på 16 til 22 Nm.

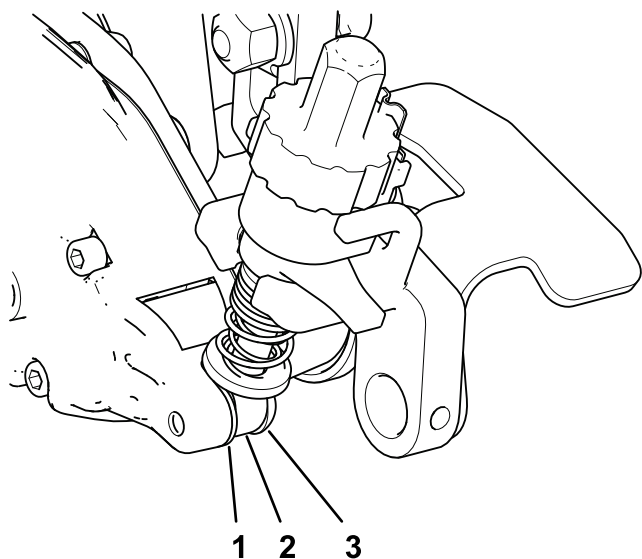

Figur 22

g349746

1. Hærdet spændeskive
2. Justeringsarmens stang
3. Ansatsbolt

-
5. Fastgør justeringsarmens stang til styreremskiven på styreremskivesiden ved at montere en ansatsbolt gennem justeringsarmens stang og ind i justeringskraven som vist i [Figur 23](#). Tilspænd ansatsbolten til et moment på 20 til 26 Nm.

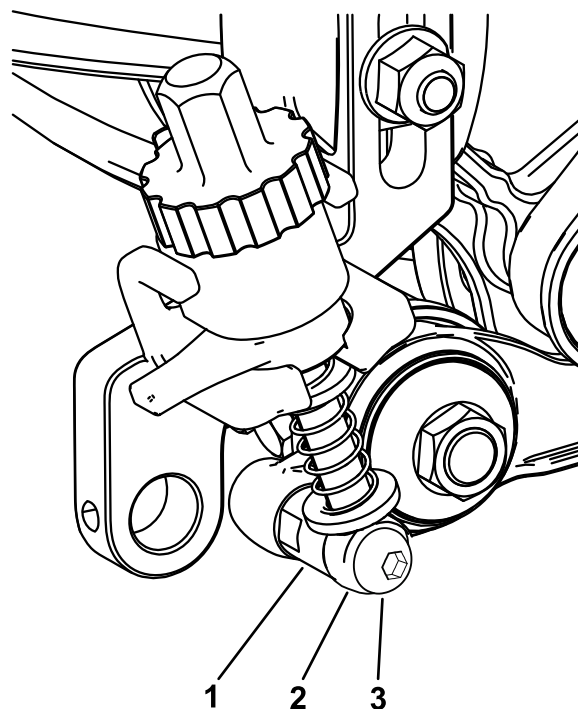

Figur 23

g349745

1. Justeringskrave
2. Justeringsarmens stang
3. Ansatsbolt

-
6. Indsæt og centrér den forreste rulleaksel mellem klippehøjdebeslagene, og fastgør den med de 2 monteringskrue, som du fjernede fra de gamle klippehøjdebeslag ([Figur 24](#)).

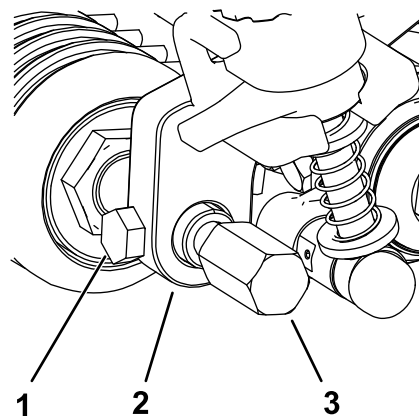

Figur 24

g231793

1. Monteringskrue
2. Klippehøjdebeslag
3. Trimmerens afskærmning

-
7. Fastgør trimmerens afskærmninger på begge sider af den forreste rulleaksel ([Figur 24](#)).
 8. Tilspænd trimmerens afskærmninger til 22-24 N·m.

10

Montering af trimmeren

Dele, der skal bruges til dette trin:

4	Bolt (1/4" x 1 1/2")
4	Kontramøtrik
4	Akselklemme
1	Trimmerknivcylinder (bestilles separat)

Fremgangsmåde

1. Køb en trimmerknivcylinder, der passer til klippeenheden og dine behov. Se følgende liste over tilgængelige trimmerknivcylindre:
 - 46 cm trimmerkniv med dobbelt spids (model 04801)
 - 46 cm blød trimmerbørste (model 04268)
 - 46 cm stiv trimmerbørste (model 04269)
 - 53 cm trimmerkniv med dobbelt spids (model 04802)
 - 53 cm blød trimmerbørste (model 04270)
 - 53 cm stiv trimmerbørste (model 04271)
2. Ret trimmerknivcylinderen ind efter trimmerdrevboksen og styreremskiven ([Figur 25](#)).

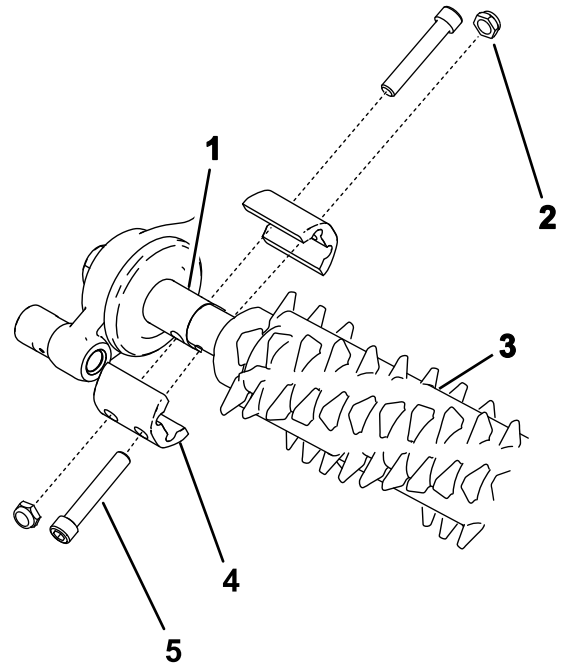

Figur 25

g283516

1. Drevakseltap
 2. Kontramøtrik (4)
 3. Trimmer
 4. Akselklemme (4)
 5. Bolt (4)
-
3. Sørg for, at trimmerboksjusteringen er korrekt, og gør følgende:
 - A. Montér boltene løst for at holde trimmerenheden på plads.
 - B. Indstil klippehøjden og højden på trimmeren, så de er lige høje.
 - C. Sørg for, at trimmerboksen er centreret.
- Bemærk:** Få hjælp til at indstille klippehøjden i klippeenhedens *betjeningsvejledning*. Se [Justering af trimmerhøjden \(side 17\)](#) for at få hjælp til at justere trimmerhøjden.
4. Stram boltene, der holder trimmerenheden på plads som vist i [Figur 25](#). Tilspænd boltene med et moment på 5 til 7 Nm.

Vigtigt: Undgå at påføre et sideværts tryk på trimmerboksen, når du strammer boltene og kontramøtrikkerne. Hold boksen centreret og vinkelret på knivcylinderen.

11

Justering af trimmerens fjederkraft

Dele, der skal bruges til dette trin:

-	Spændeskive (delnr. 3256-24, medfølger ikke)
---	--

Fremgangsmåde

På opsætninger med lav trimmehøjde, der kræver yderligere fjederkraft, monteres yderligere spændeskiver (delnr. 3256-24) på øjebolten for at sammentrykke fjedrene til en lav trimmehøjde.

1. Indstil den ønskede klippehøjde for klippeenheden. Se *betjeningsvejledningen* til klippeenheden.
2. Indstil den ønskede trimmehøjde. Se [Justering af trimmerhøjden \(side 17\)](#).
3. Sørg for, at trimmerens justeringsanordninger er i indkoblet (drifts)position. Se [Transport af maskinen \(side 19\)](#).
4. Mål afstanden mellem spændeskiverne (den aktuelle fjederlængde) som vist i [Figur 26](#).

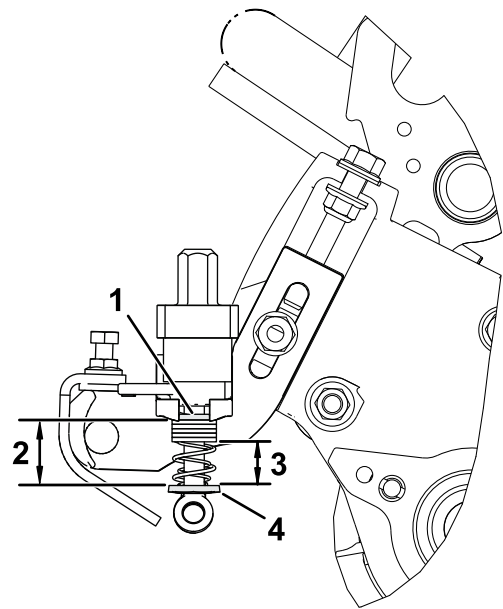

Figur 26

g346933

1. Øverste spændeskive
 2. Oprindelig fjederlængde (afstand mellem øverste og nederste spændeskiver)
 3. Ønsket fjederlængde med valgfrie spændeskiver – 19 mm (0,75")
 4. Nederste spændeskive
-
5. Træk den ønskede fjederlængde (19 mm eller 0,75") fra den aktuelle fjederlængde, og divider forskellen med 0,06" for at finde ud af, hvor mange spændeskiver du skal bruge for at opnå den ønskede fjederlængde.

12

Montering af affjedringsfrontrullen

Dele, der skal bruges til dette trin:

-	Trækledssæt og forlænger koblingsled til Greensmaster 3120-, 3150- og 3250-maskiner (bestilles separat)
---	---

Fremgangsmåde

Til nogle maskiner kræves et trækledssæt og forlænger koblingsled, når det universelle trimmersæt monteres. Se følgende liste og deres *monteringsvejledning*.

- Greensmaster 3120- eller 3150-traktionsenheder, der er produceret før 2018, har rulleaksler med

fint gevind og kræver trækledssættet (delnr. 106-2643).

- Greensmaster 3120- eller 3150-traktionsenheder, der er produceret efter 2018, har rulleaksler med groft gevind og kræver trækledssættet (delnr. 138-4976).
- Greensmaster 3250-traktionsenheder kræver 1 trækledssæt (delnr. 112-9248) pr. klippeenhed.

Betjening

Indledning

Trimning udføres i græsoverfladen over jordniveau. Trimning fremmer græssets lodrette vækst, reducerer u hensigtsmæssig vækst og fjerner udløbere, hvorved der opnås et tættere græsunderlag. Trimning giver en mere ensartet og tæt spilleoverflade, hvor golfbolden ruller hurtigere og mere præcist.

Trimning betragtes ikke som et alternativ til lodret klipning. Lodret klipning er generelt set en hårdere og mere periodisk behandling, som kan medføre en midlertidig forringelse af spilleoverfladen, mens trimning er en blidere rutinebehandling til pleje af græsunderlaget.

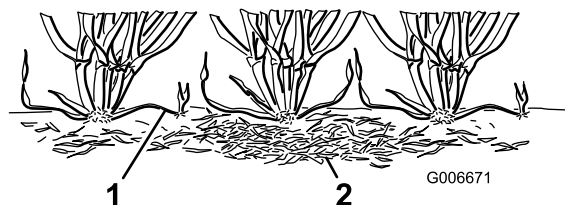

Figur 27

1. Græsudløbere

2. Strå

Trimmebørster er mindre forstyrrende end almindelige trimmerskæreknive, når de er indstillet til let berøring af græsoverfladen. Børstning kan egne sig bedre til de ultrakorte græstyper, da de har et mere lodret vækstmønster og ikke danner et lige så tæt underlag som andre græstyper. Børsterne kan beskadige plantevævet, hvis de indstilles til at trænge for dybt ind i græsoverfladen.

Trimmerskæreknive bør aldrig bryde jordoverfladen. De er effektive i forbindelse med klipning af udløbere og stråfjernelse.

Eftersom trimning beskadiger plantevævet, bør trimning ikke udføres i perioder med høj belastning. Græssorter til kolde perioder, f.eks. hvene og etårigt rapsgræs, bør ikke trimmes i varme perioder (med høj luftfugtighed) i højsommeren.

En række faktorer påvirker trimningens kvalitet, herunder:

- Årstiden (dvs. vækstsæsonen) og vejr mønstret
- Tilstanden af den enkelte green
- Hvor ofte der trimmes/klippes – både antallet af klipninger pr. uge og antallet af overkøringer pr. klipning
- Klippehøjdeindstillingen på hovedknivcylinderen
- Højde-/dybdeindstillingen på trimmerknivcylinderen

- Hvor længe trimmerknivcylinderen har været i brug på denne green
- Typen af græs på greenen
- Det overordnede forvaltningsprogram for greenen (dvs. kunstvanding, gødning, sprøjtning, luftning, såning osv.)
- Trafik
- Belastningsperioder (dvs. perioder med høje temperaturer, høj luftfugtighed, usædvanligt meget trafik)

Disse faktorer kan variere fra green til green. Efterse greenen regelmæssigt, og varier proceduren for trimning efter behov.

Forskellige trimmersaksler er tilgængelige. Indstillingen på 13 mm giver dig mulighed for at trimme en smule dybere, så der kan klippes udløbere uden at udtynde plænen unødvendigt. Ved at fjerne afstandsbøsninger og tilføje skæreknive eller ved at tilføje afstandsbøsninger og fjerne skæreknive kan du justere mellemrummet mellem trimmeren og skærekniven til 6 mm eller 19 mm.

Bemærk: Udfør trimning med en skæreknivsafstand på 6 mm i perioder med hurtig vækst (forår til tidlig sommer) for at tynde ud i det øverste lag af græsoverfladen. Udfør trimning med en skæreknivsafstand på 19 mm i perioder med langsommere vækst (sensommer, efterår og vinter). I perioder med høj belastning kan brug af trimmerknivcylinderen beskadige plænen.

Bemærk: Forkert eller for voldsom brug (dvs. for dyb eller for hyppig trimning) af trimmerknivcylinderen kan belaste plænen unødigt og forårsage alvorlig beskadigelse af plænen. Vær forsigtig, når du anvender trimmeren.

Bemærk: Fortsæt med at ændre klipperetningen, når du bruger trimmeren. Dette forbedrer trimningens effekt.

Bemærk: Betjen så vidt muligt trimmeren i en lige linje. Vær forsigtig, når du drejer en tændt trimmer.

Justering af trimmerhøjden

Bemærk: Hvis du bruger trimmeren på en eFlex-traktionsenhed, skal du være opmærksom på, at trimmeren får traktionsenheden til at aflade batteriet hurtigere, end når trimmeren ikke køres. Jo dybere ned i græsset du indstiller trimmeren, desto større strømtilførsel behøver den, og desto hurtigere bruger maskinen batteriopladningen op.

Brug følgende skema, figurer og procedurer til at indstille trimmerens højde/dybde.

Tablet over trimmerhøjde og -dybde

Antal påkrævede afstandsbøsninger på bagrulle	Klippehøjde	Trimmerhøjdeområde
0	1,5 mm	0,8 til 1,5 mm
	3,0 mm	1,5 til 3,0 mm
	4,8 mm	2,3 til 4,8 mm
	6,4 mm	3,0 til 6,4 mm
1	7,9 mm	3,8 til 7,9 mm
	9,7 mm	4,6 til 9,7 mm
2	11,2 mm*	5,3 til 11,2 mm
	12,7 mm*	6,4 til 12,7 mm
3	15,9 mm*	9,4 til 15,9 mm
4	19,1 mm**	12,7 til 19,1 mm

Bemærk: Den maksimale klippehøjde for håndplæneklippere med installeret universaltrimmerdrevsæt er 12,7 mm.

*Brug trimmersæt med høj klippehøjde (delnr. 133-9110)

**Brug trimmersæt med høj klippehøjde (delnr. 133-9110) og længere bolte bagtil (delnr. 135-6385)

Klargøring af klippeenheden

1. Sørg for, at rullerne er rene. Placer maskinen på en flad, plan arbejdsflade.
2. Brug tabellen over trimmerhøjde og -dybde til at fastlægge antallet af afstandsbøsninger til bagrullen, der er påkrævet for at indstille den ønskede trimmerhøjde/-dybde.

Bemærk: Trimmersættet med høj klippehøjde indeholder 6 afstandsklodser bagtil og 4 længere rullebolte bagtil.

Til opsætninger med 2 eller 3 afstandsklodser bagtil skal du bruge de længere skruer, der følger med det valgfri trimmersæt med høj klippehøjde (delnr. 133-9110) i stedet for standardskruerne.

Ved opsætninger med 4 afstandsklodser bagtil skal du bestille længere bolte bagtil (delnr. 135-6385).

3. Indstil klippehøjden for hovedknivcylinderen.

Justering af trimmerhøjden

1. Brug tabellen over trimmerhøjde og -dybde til at fastlægge den position, der er påkrævet for at indstille den ønskede trimmerhøjde/-dybde. Hæv eller sænk trimmerknivcylinderen som følger:

Vigtigt: Indstil aldrig trimmeren lavere end halvdelen af klippehøjden – op til 13 mm. Du kan derefter justere trimmeren 0 til 6 mm under klippehøjden.

Vigtigt: Hvis du indstiller trimmeren højere end klippehøjden, kan trimmeren utilsigtet komme i kontakt med opsamlere, når QUICK-UP-positionen anvendes. Indstil aldrig trimmeren højere end klippehøjden i BETJENINGSPOSITIONEN.

2. Drej quick-up-håndtagene (Figur 28) til BETJENINGSPOSITIONEN (håndtaget peger mod klippeenhedens forende).

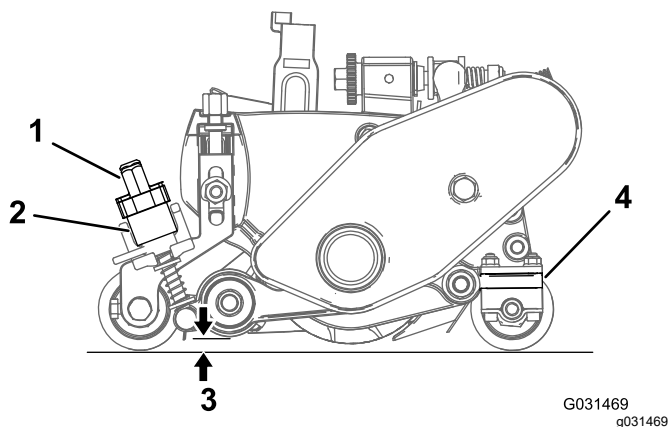

Figur 28

G031469
g031469

- | | |
|---|---|
| 1. Højdejusteringsknop | 3. Trimmerhøjde (HOG) |
| 2. Quick-up-håndtag (vist i AKTIVERET position) | 4. Antal afstandsبوسninger til bagrullen (under sidepladebelægningen) |

- I enden af trimmerknivcylinderen måles afstanden fra trimmerknivens nederste spids til arbejdsfladen (Figur 28). Drej højdejusteringsknappen (Figur 28) for at hæve eller sænke trimmerknivens spids til den ønskede højde.
- Gentag trin 3 i trimmerens modsatte ende, og kontroller derefter indstillingen på den første side af trimmeren. Den målte højde skal være identisk i hver ende af trimmerknivcylinderen. Hvis de målte højder i trimmerens ender ikke stemmer overens, skal du dreje justeringsknappen/-erne, indtil de to højder er identiske.

Ændring af trimmerens betjeningsretning

Trimmeren har 3 indstillinger: NEUTRAL (N), FREMAD (F) og BAKNING (R). For at ændre trimmerens retning drejes knappen for enden af trimmerdrevboksen, og den ønskede position vælges vha. justeringsshakket.

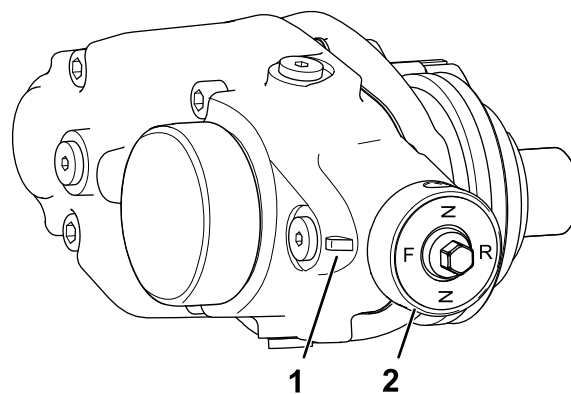

Figur 29

g299663

- | | |
|------------------|-----------|
| 1. Justeringshak | 2. Skruer |
|------------------|-----------|

Afprøvning af trimmerens ydeevne

Vigtigt: Ukorrekt eller for aggressiv brug af trimmeren (dvs. for dyb eller for hyppig trimning) kan føre til unødigt belastning og alvorlig beskadigelse af plænen. Vær forsigtig, når du anvender trimmeren.

⚠ FARE

Berøring af knivcylindrene eller andre bevægelige dele kan medføre personskader.

- Før der foretages justeringer på klippeenheden, skal klippeenheden udkobles, parkeringsbremsen aktiveres og motoren slukkes. Vent på, at al bevægelse standser.
- Hold hænder, fødder og beklædningsgenstande væk fra knivcylinderen eller andre bevægelige dele.

Sådan bestemmes den korrekte højde-/dybdeindstilling:

- Indstil knivcylinderen til den klippehøjde, der normalt anvendes uden en trimmerknivcylinder.
- Indstil trimmerknivcylinderen til klippehøjdeindstillingen over rulleniveauet.
- Indstil trimmerbørsten svarende til klippehøjdeindstillingen over rulleniveauet.

Bemærk: Justér trimmerbørsten (op eller ned) i intervaller på 0,25 mm for at undgå utilsigtet beskadigelse af plænen.

- Kør en omgang over test-greenen, sænk herefter trimmerknivcylinderen halvvejs ned til

rulleniveauet, og køør endnu en omgang hen over test-greenen.

Bemærk: For at indstille en klippehøjde på 3,2 mm skal trimmerknivcylinderen f.eks. indstilles til 1,6 mm over rullen.

5. Sammenlign resultaterne.

Bemærk: Den første indstilling (da trimmerindstillingen var justeret til klippehøjdeindstillingen over rulleniveau) burde have fjernet betydeligt mindre græs og strå end den anden indstilling.

6. Kontrollér testgreenen 2 eller 3 dage efter den første trimning for at vurdere den generelle tilstand/beskadigelse. Hvis de trimmede områder bliver gule eller brune, og de ikke trimmede områder er grønne, var trimningen for aggressiv.

Bemærk: Græssets farve skifter, når du bruger trimmerknivcylinderen. Erfaring vil gøre det muligt for greenforvalteren at vurdere ud fra plænenes farve sammen med nøje undersøgelse om den nuværende trimmerpraksis passer til den pågældende green. Eftersom trimmerknivcylinderen retter mere græs op og fjerner strå, vil kvaliteten af trimningen adskille sig fra klipning uden trimmer. Denne effekt ses tydeligere de første par gange, en trimmer bruges på en green.

Bemærk: Ved flere baner (dvs. dobbelt og tredobbelt klipning) vil trimmeren fortsætte med at trænge dybere ned ved hver efterfølgende bane. Flere omgange anbefales ikke.

Når du har afprøvet trimmerens ydeevne på en testgreen og opnået tilfredsstillende resultater, kan du begynde trimningen på de greens, hvorpå der spilles. Hver enkelt green kan dog reagere forskelligt på trimning. Desuden ændrer vækstforholdene sig konstant. Inspicer de trimmede greens jævnlgt, og juster trimningsproceduren så ofte, som det er nødvendigt.

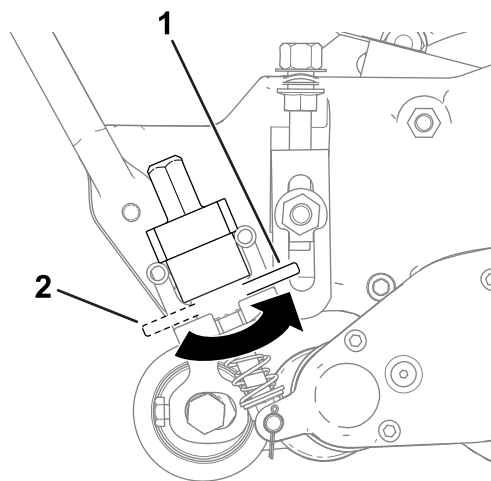

Figur 30

1. Positionen TRANSPORT 2. Positionen OPERATION (drift)

g287375

Transport af maskinen

Når du vil klippe græs uden trimmeren, eller maskinen skal transporteres, skal quick-up-håndtaget flyttes til positionen TRANSPORT (Figur 30).

Bemærk: Dette placerer trimmerknivcylinderen i hævet position.

Vedligeholdelse

Skift af gearkasseolie

Eftersynsinterval
Efter de første 100 timer
Efter hver 500 timer/årligt (alt efter, hvad der indtræffer først)

1. Rens de ydre overflader på trimmerhuset.

Vigtigt: Sørg for, at der ikke er snavs eller afklippet græs på ydersiden af trimmerhuset. Hvis der trænger snavs ind i trimmeren, kan det skade gearkassen.

2. Fjern aftapningsproppen i bunden af huset (Figur 33).
3. Fjern påfyldningsproppen på siden af huset, og løsn luftventilproppen på toppen, så luften kan passere gennem (Figur 33).
4. Placér en egnet beholder under olietankporten for at opsamle olien.
5. Vend klippeenheten lodret, indtil drænableningen er i bunden, for at sikre fuldstændig aftømning (Figur 31).

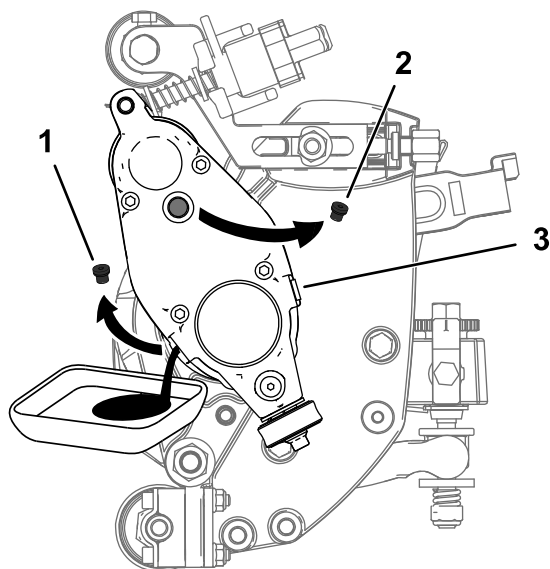

Figur 31

g349499

1. Fjern aftapningsproppen fra drænableningen.
2. Fjern påfyldningsproppen fra påfyldningshullet.
3. Løsn luftventilproppen.

6. Ryk klippeenheten frem og tilbage for at sikre fuldstændig aftømning. Når olien er helt aftappet, skal klippeenheten placeres på en plan overflade.
7. Monter aftapningsproppen.

8. Brug en sprøjte (delnummer 137-0872) til at fylde drevboksen med 50 ml 80-90W olie.

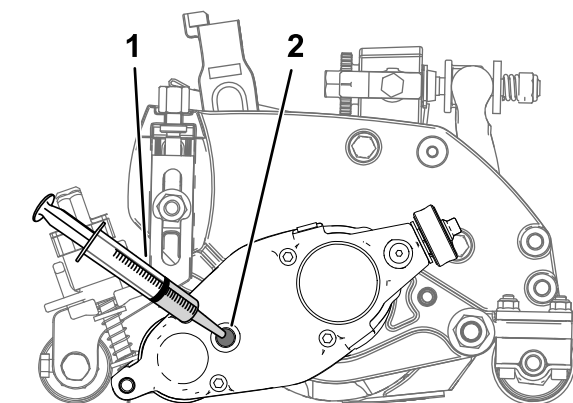

Figur 32

g349498

1. Sprøjte med 50 ml 80-90W olie
2. Påfyldningshul

9. Monter påfyldningsproppen, og stram luftventilproppen.
10. Tilspænd alle propper med et moment på 3,62 til 4,75 Nm.

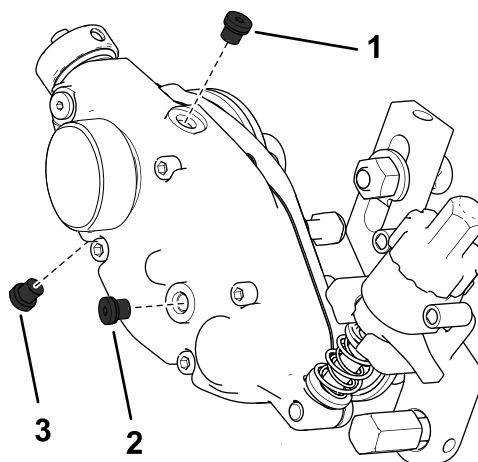

Figur 33

Set fra venstre side

g349497

1. Luftventilprop
2. Påfyldningsprop
3. Aftapningsprop

Afmontering af trimmerdrevboksen

Bemærk: Gem alle afmonterede dele til senere montering, medmindre andet er anført.

Vigtigt: Se din traktionsenheds *servicevejledning*, eller kontakt din autoriserede Toro-forhandler, hvis du har problemer med at afmontere trimmerdrevboksen.

1. Fjern hættten fra trimmeren.
2. Fjern låseboltene, der forbinder trimmeren til drevboksen (Figur 34).
3. Fjern ansatsboltten og den hærdede spændeskive, der forbinder trimmerdrevboksen med justeringsarmen (Figur 34).

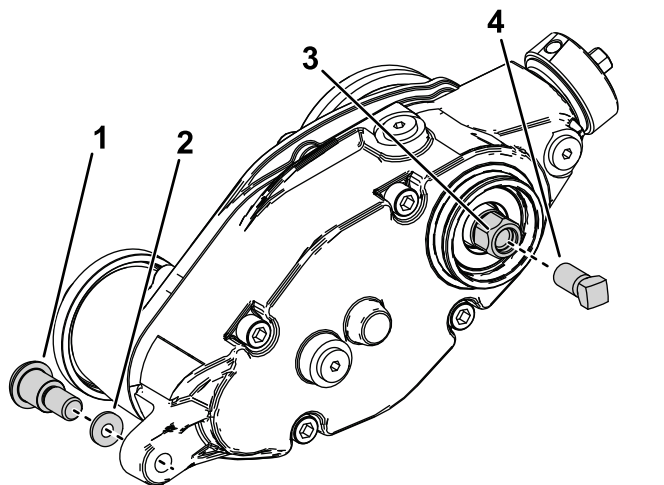

Figur 34

g346932

- | | |
|-----------------------|--------------------------------|
| 1. Ansatsbolt | 3. Trimmerdrevets sekskantbolt |
| 2. Hærdet spændeskive | 4. Forstærkningsskrue |

4. Indspænd knivcylinderen til afmontering. Se [Indspænding af knivcylinderen med henblik på afmontering af gevindindsatser](#) (side 22).
5. Monter forstærkningsskruen (delnr. 1-803022 – sælges separat) i det indvendige gevind på trimmerdrevets sekskantbolt, og tilspænd den med et moment på 13,5 Nm som vist i [Figur 34](#).
6. Fjern trimmerdrevboksen fra knivcylinderen ved at dreje trimmerdrevets sekskantbolt ([Figur 34](#)).

Vigtigt: Hvis trimmerdrevboksen er monteret på højre side af klippeenheten, skal du dreje trimmerdrevets sekskantbolt mod uret (højregvind) for at fjerne trimmerdrevboksens aksel fra klippeenheten.

Vigtigt: Hvis trimmerdrevboksen er monteret på venstre side af klippeenheten, skal du dreje trimmerdrevets sekskantbolt

med uret (venstregevind) for at fjerne trimmerdrevboksens aksel fra klippeenheten.

Vigtigt: Du skal bruge et 6-punktsstik med en tung væg.

Rengøring af trimmerknivcylinder

Eftersynsinterval: Efter hver anvendelse

Rengør trimmerknivcylinderen efter brug ved at sprøjte den med vand. Ret ikke vandstrålen direkte mod trimmerens lejetætninger. Lad ikke trimmerknivcylinderen stå i vand, så komponenterne ruste.

Besigtigelse af skæreknivene

Eftersynsinterval: Hver anvendelse eller dagligt

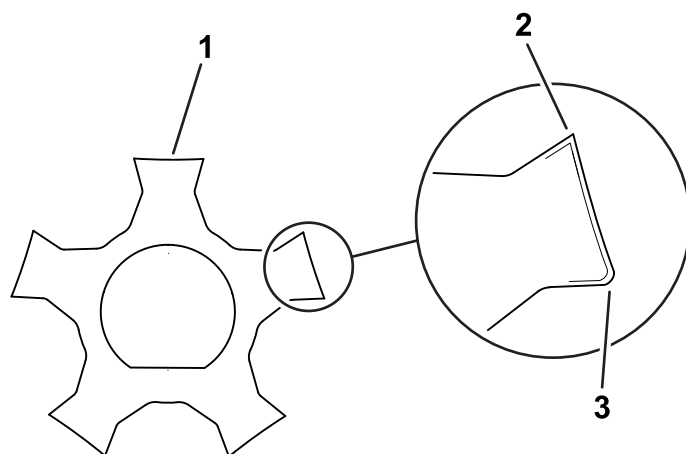

Figur 35

g287987

- | | |
|------------------|---------------------------|
| 1. Trimmerkniv | 3. Sløve (rundede) kanter |
| 2. Skarpe kanter | |

Inspicer trimmerens knivcylinderknive for beskadigelse og slid med jævne mellemrum. Ret bøjede knive ud med en knibtang. Udskift udslidte knive, og spænd låsemøtrikkerne til 42 til 49 Nm. Ved besigtigelse af skæreknivene skal du kontrollere, at endemøtrikkerne på højre og venstre knivaksel er tilspændte.

Bemærk: Hvis du bruger fjederstålknive, skal du fjerne trimmerknivcylinderen, når den ene side af skæreknivene bliver slidt, og dreje den 180°, og montere den, så den side, der ikke er slidt, vender i rotationsretningen.

Bemærk: Eftersom trimmeren kan føre mere snavs (f.eks. støv og sand) ind i klippeenheten,

end knivcylinderen almindeligvis udsættes for, skal bundkniven og hovedknivcylinderen inspiceres for slid mere regelmæssigt. Dette er især vigtigt, når det drejer sig om sandet jord og/eller, når trimmeren er indstillet til nedramning.

Indspænding af knivcylinderen

⚠ ADVARSEL

Knivcylinderens skæreknive er skarpe og i stand til at afskære hænder og fødder.

- Hold hænder og fødder uden for cylinderen.
- Sørg for, at knivcylinderen er indspændt, inden der udføres service på den.

Indspænding af knivcylinderen med henblik på afmontering af gevindindsatser

1. Vip klippeenheden op, så du har adgang til bunden af knivcylinderen.
2. Sæt en langskaftet løftestang (anbefalet $\frac{3}{8}$ " x 12" med skruetrækkerhåndtag) gennem knivcylinderens bund tættest på den side af klippeenheden, som du skal tilspænde (Figur 36).
3. Anbring løftestangen mod knivcylinderstøttepladens svejseside (Figur 36).

Bemærk: Sæt løftestangen ind mellem knivcylinderakslens top og bagsiderne af knivcylinderens skæreknive, så knivcylinderen ikke kan flytte sig.

Vigtigt: Lad ikke løftestangen komme i berøring med skæret på nogen af skæreknivene, da dette kan beskadige skæret og/eller medføre en høj skærekniv.

Vigtigt: Indsatsen i venstre side af klippeenheden har venstregevind. Indsatsen i højre side af klippeenheden har højregevind.

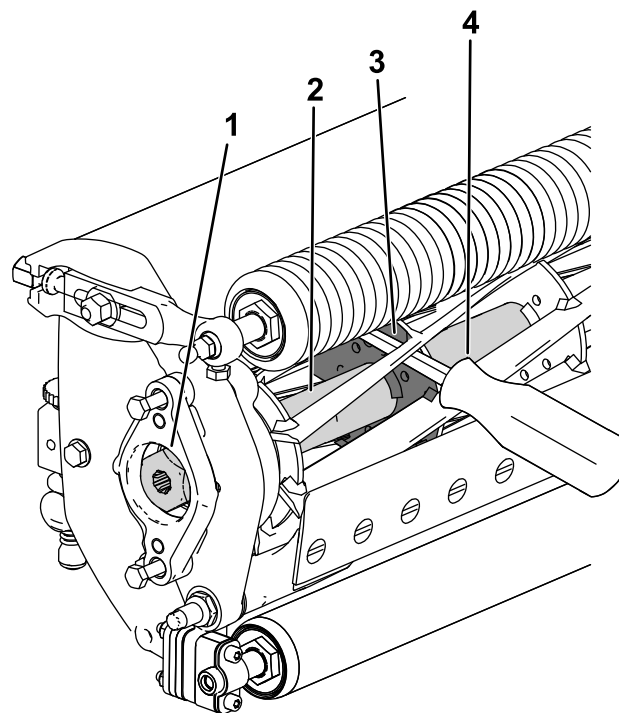

g280339

Figur 36

- | | |
|----------------------------------|---|
| 1. Gevindindsats til afmontering | 3. Knivcylinderstøttepladens svejseside |
| 2. Knivcylinderaksel | 4. Løftestang |
-
4. Lad løftestangens greb hvile mod rullen.
 5. Færdiggør afmonteringen af gevindindsatsen, og sørg samtidig for, at løftestangen forbliver på plads, og fjern derpå løftestangen.
 6. Sænk klippeenheden ned på rullerne.

Indspænding af knivcylinderen med henblik på montering af gevindindsatser

1. Sæt en langskaftet løftestang (anbefalet $\frac{3}{8}$ " x 12" med skruetrækkerhåndtag) gennem knivcylinderens forende tættest på den side af klippeenheden, som du skal tilspænde (Figur 37).
2. Anbring løftestangen mod knivcylinderstøttepladens svejseside (Figur 37).

Bemærk: Sæt løftestangen ind mellem knivcylinderakslens top og bagsiderne af knivcylinderens skæreknive, så knivcylinderen ikke kan flytte sig.

Vigtigt: Lad ikke løftestangen komme i berøring med skæret på nogen af skæreknivene, da dette kan beskadige skæret eller medføre en høj skærekniv.

Vigtigt: Indsatsen i venstre side af klippeenheten har venstregevind. Indsatsen i højre side af klippeenheten har højregevind.

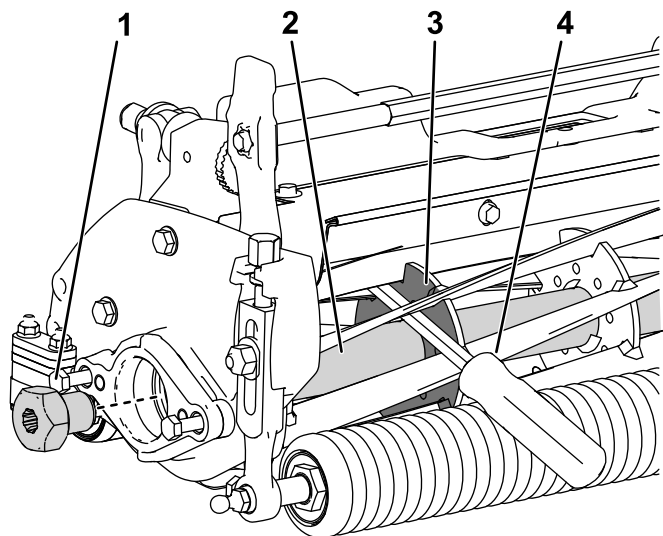

g280287

Figur 37

- | | |
|-----------------------------------|-----------------------------|
| 1. Gevindindsats til
montering | 3. Støttepladens svejseside |
| 2. Cylinderaksel | 4. Løftestang |

-
3. Lad løftestangens greb hvile mod rullen.
 4. Følg monteringsvejledningen til gevindindsatserne for at montere dem, mens du holder løftestangen på plads. Tilspænd indsatsen som anbefalet.
 5. Fjern løftestangen.

Inkorporeringserklæring

The Toro Company, 8111 Lyndale Ave. South, Bloomington, MN, USA erklærer, at de(n) følgende enhed(er) overholder de anførte direktiver, når de(n) installeres iht. den medfølgende vejledning på visse Toro-modeller, som angivet i de relevante overensstemmelseserklæringer.

Modelnr.	Serienr.	Produktbeskrivelse	Fakturabeskrivelse	Generel beskrivelse	Direktiv
04648	321000000 og højere og derover	Universaltrimmerdrevsæt til DPA-klippeenheder i Greensmaster Flex 1800- og 2100-, eFlex 1800- og 2100- eller Greensmaster 3000-serien	UNIV GROOMER DRIVE, NEWGEN DPA GREENS CU	Trimmerdrivsystem	2006/42/EF

Relevant teknisk dokumentation er blevet udarbejdet som krævet iht. del B i bilag VII til direktiv 2006/42/EF.

Vi vil som svar på anmodninger fra nationale myndigheder fremsende relevant information om dette delvist komplette maskineri. Informationerne bliver fremsendt elektronisk.

Dette maskineri må ikke idriftsættes, før det er inkorporeret i godkendte Toro-modeller som angivet i den tilknyttede overensstemmelseserklæring og iht. alle vejledninger, hvorved det kan erklæres at overholde alle relevante direktiver.

Certificeret:



Tom Langworthy
Teknisk direktør
8111 Lyndale Ave. South
Bloomington, MN 55420, USA
September 29, 2022

Bemyndiget repræsentant:

Marcel Dutrieux
Manager European Product Integrity
Toro Europe NV
Nijverheidsstraat 5
2260 Oevel
Belgium

UK Declaration of Incorporation

The Toro Company, 8111 Lyndale Ave. South, Bloomington, MN, USA erklærer, at de(n) følgende enhed(er) overholder de anførte direktiver, når de(n) installeres iht. den medfølgende vejledning på visse Toro-modeller, som angivet i de relevante overensstemmelseserklæringer.

Modelnr.	Serienr.	Produktbeskrivelse	Fakturabeskrivelse	Generel beskrivelse	Direktiv
04648	321000000 og højere og derover	Universaltrimmerdrevsæt til DPA-klippeenheder i Greensmaster Flex 1800- og 2100-, eFlex 1800- og 2100- eller Greensmaster 3000-serien	UNIV GROOMER DRIVE, NEWGEN DPA GREENS CU	Trimmerdrevsystem	S.I. 2008 nr. 1597

Relevant teknisk dokumentation er blevet udarbejdet som krævet i henhold til skema 10 i S.I. 2008 nr. 1597.

Vi vil som svar på anmodninger fra nationale myndigheder fremsende relevant information om dette delvist komplette maskineri. Informationerne bliver fremsendt elektronisk.

Dette maskineri må ikke idriftsættes, før det er inkorporeret i godkendte Toro-modeller som angivet i den tilknyttede overensstemmelseserklæring og i henhold til alle anvisninger, hvorved det kan erklæres at overholde alle relevante forskrifter.

This declaration has been issued under the sole responsibility of the manufacturer.
The object of the declaration is in conformity with relevant UK legislation.



Tom Langworthy
Teknisk direktør
8111 Lyndale Ave. South
Bloomington, MN 55420, USA
September 29, 2022

Bemyndiget repræsentant:

Marcel Dutrieux
Manager European Product Integrity
Toro U.K. Limited
Spellbrook Lane West
Bishop's Stortford
CM23 4BU
United Kingdom

EEA/UK-erklæring om beskyttelse af privatlivets fred

Toros brug af dine personlige oplysninger

The Toro Company ("Toro") respekterer dit privatliv. Når du køber vores produkter, indsamler vi visse oplysninger om dig, enten direkte fra dig eller igennem din lokale Toro-virksomhed eller -forhandler. Toro bruger disse oplysninger til at opfylde kontraktmæssige forpligtelser – såsom til at registrere din garanti, behandle dit garantikrav eller kontakte dig i tilfælde af en produkttilbagekaldelse – og til lovlige forretningsformål – såsom til at måle kundetilfredshed, forbedre vores produkter eller give dig produktoplysninger, som kan være interessante for dig. Toro kan dele dine oplysninger med vores datterselskaber, søsterselskaber, forhandlere eller andre forretningspartnere i forbindelse med disse aktiviteter. Vi kan også videregive personlige oplysninger, når loven kræver det eller i forbindelse med salg, køb eller fusion af virksomheder. Vi sælger aldrig dine personlige oplysninger til andre virksomheder med henblik på markedsføring.

Opbevaring af dine personlige oplysninger

Toro opbevarer dine personlige oplysninger så længe, det er relevant for ovenstående formål og i overensstemmelse med lovmæssige krav. Yderligere oplysninger om gældende opbevaringsperioder fås ved at kontakte legal@toro.com.

Toros forpligtelse i forbindelse med sikkerhed

Dine personlige oplysninger kan blive behandlet i USA eller et andet land, der har en mindre restriktiv databeskyttelseslovgivning end i dit bopælsland. Når vi sender dine oplysninger ud af dit bopælsland, træffer vi lovmæssigt påkrævede foranstaltninger for at sikre, at passende sikkerhedsforanstaltninger er på plads, så dine oplysninger beskyttes og behandles sikkert.

Adgang og rettelser

Du kan have ret til at rette eller gennemgå dine personlige oplysninger eller gøre indsigelse mod eller begrænse behandlingen af dine data. For at gøre det skal du kontakte os pr. e-mail på legal@toro.com. Hvis du har spørgsmål til den måde, Toro har håndteret dine oplysninger på, opfordrer vi dig til at rette dem direkte til os. Bemærk, at personer bosiddende i Europa har ret til klage til deres datatilsynsmyndighed.



Toros garanti

Begrænset garanti på to år eller 1.500 timer

Fejl og produkter, der er dækket

The Toro Company garanterer, at dit Toro-produkt ("produktet") er frit for materiale- og fabrikationsfejl i 2 år eller 1.500 driftstimer,* alt efter hvad der måtte indtræde først. Denne garanti gælder for alle produkter med undtagelse af dybdebløtere (se de separate garantierklæringer for disse produkter). Hvis der forekommer en fejl, som er dækket af garantien, vil vi reparere produktet uden omkostninger for dig. Dette inkluderer fejldiagnose, arbejds løn, reservedele og transport. Denne garanti træder i kraft på den dato, produktet leveres til den person, som oprindeligt køber det i detailledet. * Produkt udstyret med timetæller.

Sådan får du udført service, der er dækket af garantien

Det påhviler dig at underrette produktforhandleren eller den autoriserede produktforhandler, som du har købt produktet hos, så snart du tror, der er opstået en fejl, som er dækket af garantien. Hvis du har brug for hjælp til at finde frem til en produktforhandler eller en autoriseret forhandler, eller hvis du har spørgsmål vedrørende dine rettigheder eller ansvar i henhold til garantien, kan du kontakte os her:

Toro Commercial Products Service Department
8111 Lyndale Avenue South
Bloomington, MN 55420-1196, USA

+1-952-888-8801 eller +1-800-952-2740
E-mail: commercial.warranty@toro.com

Ejerens ansvar

Du er som ejer af produktet ansvarlig for at udføre den vedligeholdelse og de justeringer, som er nødvendige i henhold til din *betjeningsvejledning*. Reparationer af produktfejl, der skyldes manglende udførelse af nødvendig vedligeholdelse og justeringer, dækkes ikke af denne garanti.

Genstande og fejl, der ikke er dækket

Det er ikke alle produktfejl eller funktionsfejl, der måtte opstå i garantiperioden, som udgør materialefejl eller fejl i den håndværksmæssige udførelse. Denne garanti dækker ikke følgende:

- Produktfejl, som er en følge af brug af ikke-originale Toro-reservedele eller af installation og brug af ekstra eller modificeret eller ikke-originale Toro-tilbehør og -produkter.
- Produktfejl, som er en følge af manglende udførelse af anbefalet vedligeholdelse og/eller justeringer.
- Produktfejl, der stammer fra brug af produktet på ødelæggende, uagtsom eller hensynsløs vis.
- Reservedele, der bruges op, og som ikke er defekte. Eksempler på reservedele, som forbruges eller opbruges under normal betjening af produktet, omfatter, men er ikke begrænset til, bremseklodder og -belægninger, koblingsbelægninger, skæreknive, knivcylindre, ruller og lejer (forseglede eller smørbare), bundknive, tændrør, styrehjul og lejer, dæk, filtre, remme samt visse sprøjtekomponenter, f.eks. membraner, dyser, flowmålere og kontraventiler.
- Fejl, der forårsages af eksterne forhold, herunder, men ikke begrænset til, vejrlig, opbevaringsforhold, forurening og brug af ikke-godkendte brændstoffer, kølevæsker, smøremidler, tilsætningsstoffer, gødningsmidler, vand og kemikalier.
- Funktions- eller driftsfejl forårsaget af brændstoffer (f.eks. benzin, diesel eller biodiesel), der ikke overholder deres respektive branchestandarder.
- Normal støj, vibration, slid og ælde samt nedbrydning. Normalt slid omfatter, men er ikke begrænset til, beskadigelse af sæder som følge af slitage eller afslidning, slid på malede overflader, ridsede mærkater eller vinduer.

Andre lande end USA og Canada

Kunder, som har købt Toro-produkter, der er eksporteret fra USA eller Canada, skal kontakte deres Toro-forhandler for at få en garantipolice, som gælder for deres land, provins eller stat. Såfremt du af en eller anden grund er utilfreds med din forhandlers service eller har problemer med at få oplysninger om garantien, bedes du kontakte dit autoriserede Toro-servicecenter.

Reservedele

Reservedele, der planmæssigt skal udskiftet i forbindelse med nødvendig vedligeholdelse, er kun dækket af garantien i tidsrummet frem til det planmæssige tidspunkt for udskiftning af den pågældende reservedel. Reservedele, der udskiftes i henhold til denne garanti, er dækket af garantien i den originale produktgarantis løbetid og bliver Toros ejendom. Toro træffer endelig beslutning om, hvorvidt en reservedel eller en samlet enhed skal repareres eller udskiftes. Toro har ret til at bruge fabriksreoverede reservedele til reparationer, der er dækket af garantien.

Garanti på dybdeafladnings- og litium-ion-batterier

Dybdeafladnings- og litium-ion-batterier kan levere et samlet, specificeret antal kilowatttimer i løbet af deres levetid. Brugs-, opladnings- og vedligeholdelsesteknikker kan forlænge eller forkorte den samlede batterilevetid. I takt med at batterierne i dette produkt forbruges, vil mængden af nyttigt arbejde mellem opladningsintervaller langsomt formindskes, indtil batteriet er helt faldt. Udskiftning af slidte batterier som følge af normalt forbrug påhviler ejeren af produktet. Bemærk (kun litiumionbatteri): Se batteriets garanti for at få yderligere oplysninger.

Levetidsgaranti for krumtapaksel (kun for modellen ProStripe 02657)

ProStripe, der er forsynet med en original Toro-friktionsskive og en original Toro-knivbremsekobling (integreret samling bestående af knivbremsekobling (BBC) + friktionsskive) som originalt udstyr, og som bruges af den oprindelige køber i overensstemmelse med anbefalet drift og vedligeholdelse, er dækket af en levetidsgaranti i forhold til bøjning af motorens krumtapaksel. Maskiner udstyret med friktionsskiver, knivbremsekobling (BBC) og andre sådanne enheder er ikke dækket af levetidsgarantien for krumtapakslen.

Omkostninger til vedligeholdelse afholdes af ejeren

Motorjustering, smøring, rengøring og polering, udskiftning af filtre, kølevæske og udførelse af anbefalet vedligeholdelse er eksempler på normal service, som Toro-produkter kræver, og omkostninger i forbindelse hermed afholdes af ejeren.

Generelle betingelser

Det eneste retsmiddel, du har til rådighed i henhold til nærværende garanti, er reparation hos en autoriseret Toro-forhandler.

The Toro Company er ikke ansvarlig for følgeskader eller indirekte eller hændelige skader i forbindelse med brugen af de Toro-produkter, der er dækket af nærværende garanti, herunder omkostninger eller udgifter til at fremskaffe erstatningsudstyr eller service i de perioder, der med rimelighed medgår i forbindelse med funktionsfejl eller manglende rådighed over produktet, mens der udføres reparationer i henhold til garantien. Bortset fra den emissionsgaranti, der er nævnt nedenfor, og kun såfremt denne måtte finde anvendelse, gives ingen anden udtrykkelig garanti. Alle underforståede garantier om salgbarhed og brugsegnethed er begrænset til denne udtrykkelige garantis varighed.

I visse stater er det ikke tilladt at fragå ansvar for hændelige og følgeskader eller at begrænse tidsrummet for en underforstået garantis varighed, så ovenstående ansvarsfragørelser og begrænsninger gælder muligvis ikke for dig. Denne garanti giver dig bestemte juridiske rettigheder, men derudover kan du også have andre rettigheder, som varierer fra stat til stat.

Bemærkning angående emissionsgaranti

Emissionskontrollsystemet på dit produkt kan være dækket af en separat garanti, som overholder de krav, der er fastsat af det amerikanske miljøbeskyttelsesagentur (Environmental Protection Agency, EPA) og/eller rådet for luftressourcer i Californien (California Air Resources Board, CARB). De tidsmæssige begrænsninger, der er anført ovenfor, gælder ikke for garantien på emissionskontrollsystemet. Der henvises til garantierklæringen om motoremissionsgaranti, som er vedlagt dit produkt eller er indeholdt i motorfabrikantens dokumentation.



Count on it.