



Count on it.

Betjeningsvejledning

**8 og 11 skæreknive, 27" og
8-blades 32" EdgeSeries™
DPA-klippeenhed**

Reelmaster® 7000-D traktionsenhed

Modelnr. 03721—Serienr. 405300001 og derover

Modelnr. 03722—Serienr. 405300001 og derover

Modelnr. 03727—Serienr. 405300001 og derover



Dette produkt overholder alle relevante EU-direktiver. Få yderligere oplysninger i inkorporeringserklæringen bagest i denne udgivelse.

Indledning

Denne klippeenhed er beregnet til brug af professionelle, ansatte operatører i kommercielle anvendelsesområder. Den er beregnet til klipning af græs på velholdte plæner på golfbaner, i parker, på sportsbaner og kommercielle områder. Brug af dette produkt til andre formål end den tilsigtede anvendelse kan udsætte dig selv og omkringstående for fare.

Læs denne vejledning omhyggeligt, så du kan lære at betjene og vedligeholde produktet korrekt samt undgå person- og produktskade. Det er dit ansvar at betjene produktet korrekt og sikkert.

Besøg www.Toro.com for at få materialer om produktsikkerhed og oplæring i betjening, oplysninger om tilbehør, hjælp til at finde en forhandler eller for at registrere dit produkt.

Når du har brug for service, originale Toro-dele eller yderligere oplysninger, bedes du kontakte en autoriseret serviceforhandler eller Toros kundeservice samt have produktets model- og serienummer parat. **Figur 1** angiver, hvor model- og serienummeret er placeret på produktet. Skriv numrene, hvor der er gjort plads til dette.

Vigtigt: Scan QR-koden på serienummerpladen (hvis udstyret hermed) med din mobilenhed for at tilgå garanti, reservedele og andre produktoplysninger.

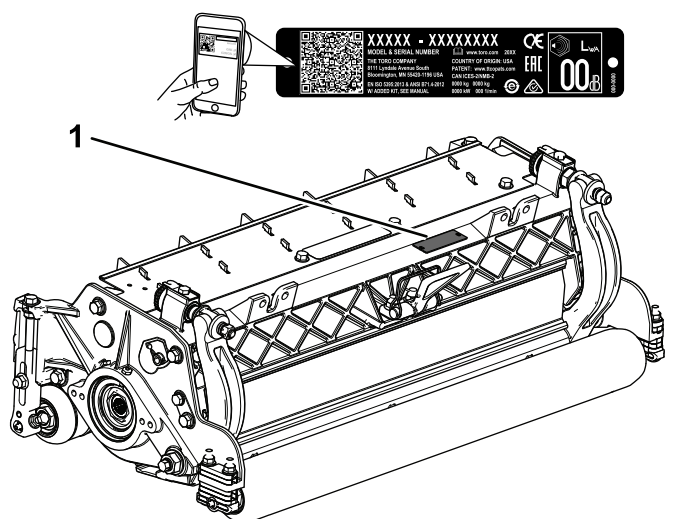

Figur 1

g282197

1. Model- og serienummerets placering

Modelnr. _____

Serienr. _____

Denne vejledning advarer dig om mulige farer og giver dig særlige sikkerhedsoplysninger ved hjælp af advarselssymbolet (**Figur 2**), der angiver en fare, som kan forårsage alvorlig personskade eller død, hvis du ikke følger de anbefalede forholdsregler.



Figur 2

Advarselssymbol

g000502

Denne betjeningsvejledning bruger to ord til at fremhæve oplysninger. **Vigtigt** henleder opmærksomheden på særlige mekaniske oplysninger, og **Bemærk** angiver generel information, som det er værd at lægge særligt mærke til.

Indhold

Sikkerhed	3
Generelt om sikkerhed	3
Klippeenhed – Sikkerhed	3
Skæreknivssikkerhed	3
Sikkerheds- og instruktionsmærkater	4
Opsætning	5
1 Montering af cylinderens smørenippel	5
2 Justering af klippeenheden	6
3 Montering af knivcylindermotorerne	6
Produktoversigt	7
Specifikationer	7
Redskaber/tilbehør	7
Betjening	7
Justering af klippeenheden	7
Justering af klippehøjden	11
Betingelser for indstilling af klippehøjde	14
Vedligeholdelse	16
Brug af støttebenet ved vipning af klippeenheden	16
Smøring af klippeenhederne	16
Bagslibning af knivcylindern	17
Serviceeftersyn af bundkniven	18
Serviceeftersyn af bundtværstangen	19
Serviceeftersyn af HD-dobbeltpunktsjusteringsanordninger (DPA)	21
Serviceeftersyn af rullen	22

Sikkerhed

Denne maskine er designet i overensstemmelse med EN ISO 5395 og ANSI B71.4-2017.

Generelt om sikkerhed

Dette produkt kan afskære hænder og fødder. Følg altid sikkerhedsforskrifterne for at undgå alvorlig personskade.

- Læs og forstå indholdet i denne *betjeningsvejledning*, før du starter maskinen.
- Betjening af maskinen kræver din fulde opmærksomhed. Giv dig ikke i kast med aktiviteter, der afleder opmærksomheden, da dette kan medføre person- eller tingsskade.
- Hold hænder og fødder væk fra bevægelige maskinkomponenter.
- Betjen ikke maskinen, uden at alle afskærmninger og øvrige sikkerhedsanordninger sidder og fungerer korrekt på maskinen.
- Hold afstand til udblæsningsåbninger.
- Hold omkringstående og børn væk fra arbejdsområdet. Lad aldrig børn betjene maskinen.
- Før du forlader førersædet, skal du gøre følgende:
 - Parker maskinen på en plan overflade.
 - Sænk klippeenheden/-erne.
 - Udkobl drevene.
 - Aktiver parkeringsbremsen (hvis udstyret hermed).
 - Sluk motoren, og tag nøglen ud.
 - Vent, til al bevægelse er standset.

Hvis maskinen betjenes eller vedligeholdes forkert, kan det medføre personskade. Operatøren skal altid følge sikkerhedsforskrifterne og være opmærksom på advarselssymbolet **▲**, der betyder Forsigtig, Advarsel eller Fare – personlig sikkerhedsanvisning, for at nedsætte risikoen for personskade. Hvis disse forskrifter ikke følges, kan det medføre personskade eller død.

Klippeenhed – Sikkerhed

- Klippeenheden udgør kun en komplet maskine, når den er monteret på en traktionsenhed. Læs traktionsenhedens *betjeningsvejledning* omhyggeligt for at få komplet vejledning om sikker brug af maskinen.
- Stands maskinen, tag nøglen ud (hvis udstyret hermed), og vent, indtil al bevægelse er standset,

før du efterser redskabet, når du har ramt en genstand, eller hvis der opstår en unormal vibration i maskinen. Foretag alle nødvendige reparationer, inden driften genoptages.

- Hold alle dele i god driftsmæssig stand og alle beslag tilspændt. Udskift alle slidte eller beskadigede mærkater.
- Brug kun tilbehør, redskaber og reservedele, der er godkendt af Toro.

Skæreknivssikkerhed

En slidt eller beskadiget skærekniv kan gå itu, og et stykke af den kan blive kastet mod dig eller omkringstående, hvilket kan forårsage alvorlige eller livsfarlige kvæstelser.

- Efterse jævnligt skærekniven for slid og skader.
- Vær forsigtig, når du efterser skæreknivene. Pak skæreknivene ind, eller bær handsker, og vær forsigtig når du efterser skæreknivene. Du må kun udskifte eller slibe skæreknivene. De må aldrig rettes ud eller svejses.
- På maskiner med mange skæreknive skal du være meget forsigtig, da én skæreknivs rotation kan få andre skæreknive til at rotere.

Sikkerheds- og instruktionsmærkater



Sikkerheds- og instruktionsmærkaterne kan nemt ses af operatøren og er placeret tæt på potentielle risikoområder. Beskadigede eller bortkomne mærkater skal udskiftes.

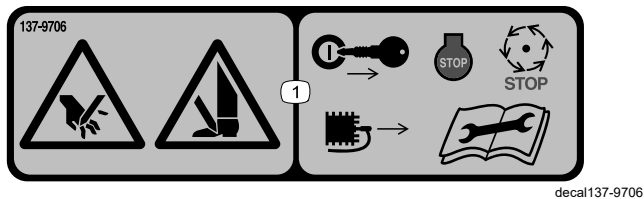

137-9706

1. Risiko for at skære hænder og fødder – sluk for motoren, tag nøglen ud, eller frakobl tændrøret, vent, til alle bevægelige dele er standset, og læs *betjeningsvejledningen*, før du udfører vedligeholdelsesarbejde.

Opsætning

Løsdele

Brug skemaet herunder til at kontrollere, at alle dele er blevet leveret.

Fremgangsmåde	Beskrivelse	Antal	Anvendelse
1	Lige smørenippel	1	Montering af cylinderens smørenippel.
2	Kræver ingen dele	–	Justering af klippeenheten.
3	O-ring Maskinskruer (leveres muligvis monteret)	1 2	Montering af knivcylindermotorerne.

Medier og øvrige dele

Beskrivelse	Antal	Anvendelse
Betjeningsvejledning Reservevedelskatalog (medfølger ikke) – se det medfølgende postkort for at få oplysninger om bestilling af reservevedelskataloget	1 –	Gennemgå materialet, og opbevar det på et sikkert sted.

Bemærk: Maskinens venstre og højre side er som set fra den normale betjeningsposition.

1

Montering af cylinderens smørenippel

Dele, der skal bruges til dette trin:

1	Lige smørenippel
---	------------------

Fremgangsmåde

Monter smøreniplen på klippeenhedens knivcylindermotorside. Se [Figur 3](#) for at fastlægge knivcylindermotorernes position ud fra klippeenhedens position på maskinen.

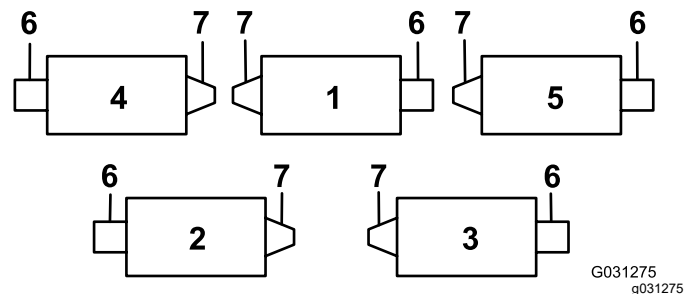

Figur 3

G031275
g031275

1. Klippeenhed 1
2. Klippeenhed 2
3. Klippeenhed 3
4. Klippeenhed 4
5. Klippeenhed 5
6. Knivcylindermotor
7. Vægt eller andet tilbehør (sælges separat)

1. Fjern og kasser sætskruen på knivcylindermotorens sideplade ([Figur 4](#)).

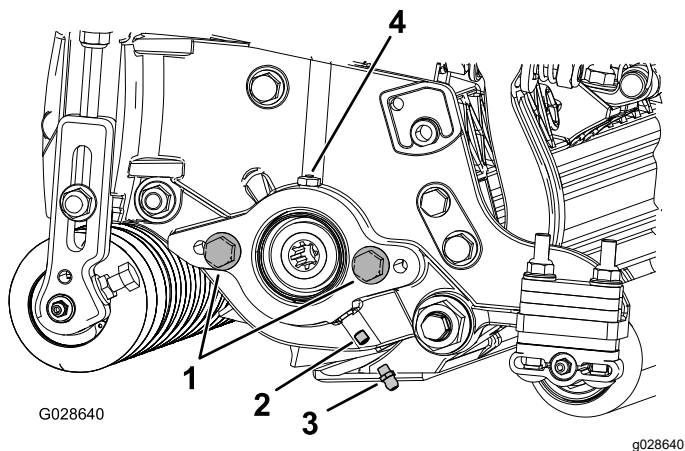

Figur 4

- | | |
|--------------------|-------------------|
| 1. Maskinskrue (2) | 3. Smørenippel |
| 2. Sætskrue | 4. Fedtudluftning |

2. Sæt den lige smørenippel på (Figur 4).

2

Justering af klippeenheden

Kræver ingen dele

Fremgangsmåde

1. Juster bundkniven mod knivcylinderen.
2. Juster bagrullen i henhold til dine klippehøjdebehov.
3. Indstil klippehøjden.
4. Juster af bagafskærmningen om nødvendigt.
5. Juster klippeenhedsstyringen om nødvendigt.
6. Når alle klippeenhederne er monteret på traktionsenheden og funktionsdygtige, skal plænekompressionsfjederne justeres.

Se [Justering af klippeenheden \(side 7\)](#) for at få komplet vejledning i at udføre disse justeringer.

3

Montering af knivcylindermotorerne

Dele, der skal bruges til dette trin:

1	O-ring
2	Maskinskruer (leveres muligvis monteret)

Fremgangsmåde

Vigtigt: Før knivcylindermotorerne monteres, skal du anskaffe og montere modvægte eller andet tilbehør på den modsatte side af klippeenhederne fra cylindermotorerne som beskrevet i instruktionerne, der følger med vægtene eller tilbehøret.

1. Monter klippeenhederne på traktionsenheden. Se anvisningerne i traktionsenhedens *betjeningsvejledning*.
2. Hvis der ikke er nogen maskinskrue på knivcylindermotorens sideplade, skal de sættes på (Figur 4).
3. Monter o-ringen på knivcylindermotoren (Figur 5).

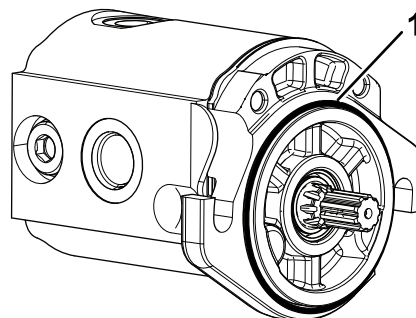

Figur 5

1. O-ring
-
4. Monter knivcylindermotoren, og fastgør den med maskinskrue.
 5. Smør sidepladen, indtil der løber overskydende fedt ud af fedtudluftningen (Figur 4).

Produktoversigt

Specifikationer

Modelnummer	Vægt
03721	66 kg
03722	68 kg
03727	74 kg

Redskaber/tilbehør

Der kan fås en række forskellige Toro-godkendte redskaber og tilbehør til brug sammen med maskinen, som gør den bedre og mere alsidig. Kontakt en autoriseret serviceforhandler eller en autoriseret Toro-forhandler, eller gå ind på www.Toro.com for at få en liste over alt godkendt udstyr og tilbehør.

Brug kun originale Toro-reservedele og tilbehør for at sikre optimal ydelse og sikre, at maskinen fortsat overholder sikkerhedscertificeringen. Reservedele og tilbehør, der er fremstillet af andre producenter, kan være farlige, og brug heraf kan gøre garantien ugyldig.

Betjening

Du kan finde mere udførlige anvisninger i traktionsenhedens *betjeningsvejledning*. Juster bundkniven hver dag, før du bruger klippeenheten. Se [Justering af bundkniven mod knivcylinderen \(side 9\)](#). Test klippekvaliteten ved at bruge klippeenheten til at klippe et testområde, så du er sikker på, at resultatet bliver som ønsket.

Justering af klippeenheten

Justering af bagafskærmningen

I de fleste tilfælde vil du opnå bedst spredning af det afklippede græs, når bagafskærmningen er lukket (udledning foran). Du kan eventuelt åbne bagafskærmningen under tunge og våde forhold.

Den bageste afskærmning ([Figur 6](#)) åbnes ved at løsne den bolt, der fastgør afskærmningen til den venstre sideplade, dreje afskærmningen til åben position og tilspænde bolten.

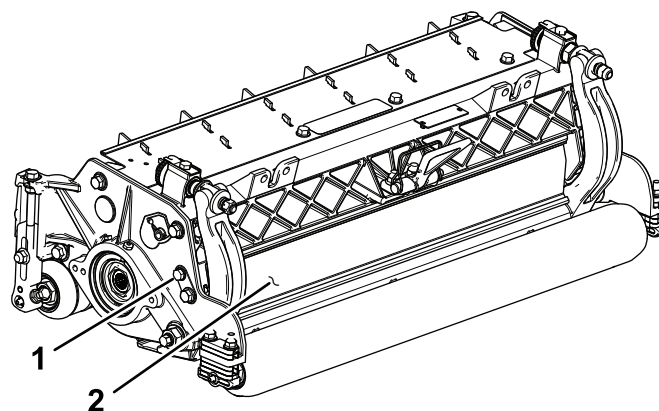

Figur 6

g191341

1. Bolt
2. Bagafskærmning

Eftersyn af klippeenheten

Justeringssystemet med to knapper for bundkniv til knivcylinder, som findes på denne klippeenhet, forenkler den justeringsprocedure, der er nødvendig for at give den optimale græsklipningsydelse. Den præcise justering, som er mulig med to knapper/bundtværstangskonstruktionen, giver den nødvendige kontrol, som sikrer kontinuerlig selvslibning, hvorved skarpheden og dermed god klippekvalitet opretholdes, og behovet for rutinemæssig baglapning mindskes.

Før den daglige plæneklipping, eller før hver plæneklipping generelt, skal hver klippeenhet kontrolleres for at undersøge, om der er nok kontakt

mellem bundkniven og knivcylinderen. **Udfør denne procedure, selv når klippekvaliteten er acceptabel.**

1. Drej langsomt knivcylinderen i den modsatte retning, og lyt efter, hvornår der er kontakt mellem knivcylinderen og bundkniven.

Bemærk: Justeringsknapperne har låse, der svarer til en bevægelse af bundkniven på 0,022 mm for hver angivet position. Se [Justering af bundkniven mod knivcylinderen \(side 9\)](#).

2. Afprøv klippeydelsen ved at indsætte en lang stribe klippeydelsespapir (Toro-delnr. 125-5610) mellem knivcylinderen og bundkniven vinkelret på bundkniven (Figur 7). Drej langsomt knivcylinderen fremad. Den bør klippe papiret.

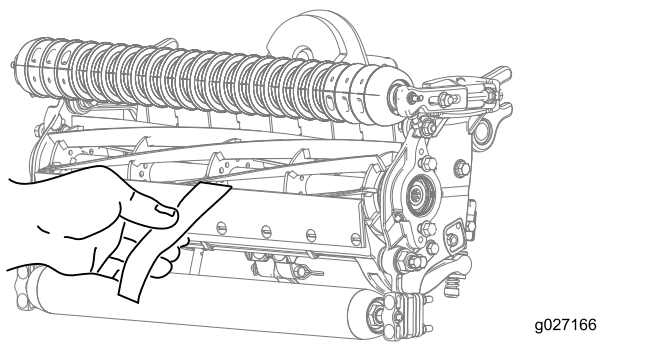

Figur 7

Bemærk: Hvis kontakten/knivcylinderens modstand er for stor, skal du baglappe, slibe bundknivens front eller slibe klippeenheden for at opnå de skarpe kanter, der er nødvendige til præcisionsklipning (se *Toro-manualen om slibning af knivcylinderen og rotorplæneklippere*, formnr. 09168SL).

Vigtigt: Let kontakt er altid at foretrække. Hvis du ikke opretholder let kontakt, vil bundknivens og knivcylinderens kanter ikke slibe sig selv tilstrækkeligt og bliver sløve efter en vis tidsperiode. Hvis du opretholder for stor kontakt, slides bundkniven og knivcylinderen hurtigere og mere uensartet, og klippekvaliteten kan blive påvirket negativt.

Bemærk: Efter lang tids kørsel vil der dannes en kant i begge ender af bundkniven. Rund disse hakker af, eller fil dem ned, så de flugter med bundknivens skarpe side for at sikre jævn drift.

Bemærk: Med tiden skal den afskråede kant (Figur 8) slibes, da den kun er konstrueret til at holde i 40 % af bundknivens levetid.

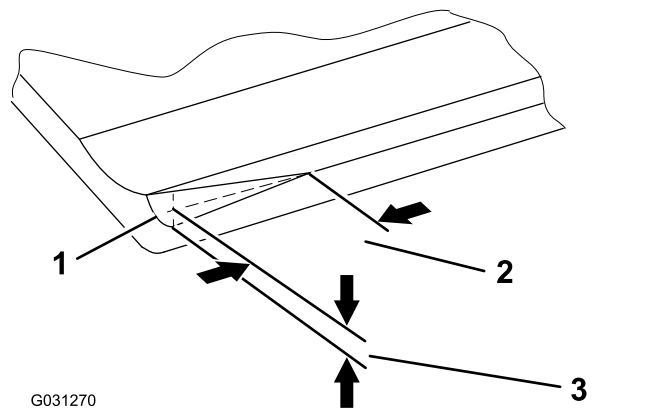

Figur 8

1. Indføring af den afskråede kant i bundknivens højre ende
2. 6 mm
3. 1,5 mm

Bemærk: Gør ikke indføringen af den afskråede kant for stor, da det kan medføre, at plænen bliver tottet.

Justering af klippeenhedsstyringen

Forøgelse af styring til de bageste klippeenheder

Øg styringen på de bageste klippeenheder ved at fjerne de to drejeafstandsklodser, skruer med unbrakokærv og flangelåsemøtrikker (Figur 9) fra bærerammerne på de bageste klippeenheder (klippeenhed 2 og 3). Se [Figur 10](#).

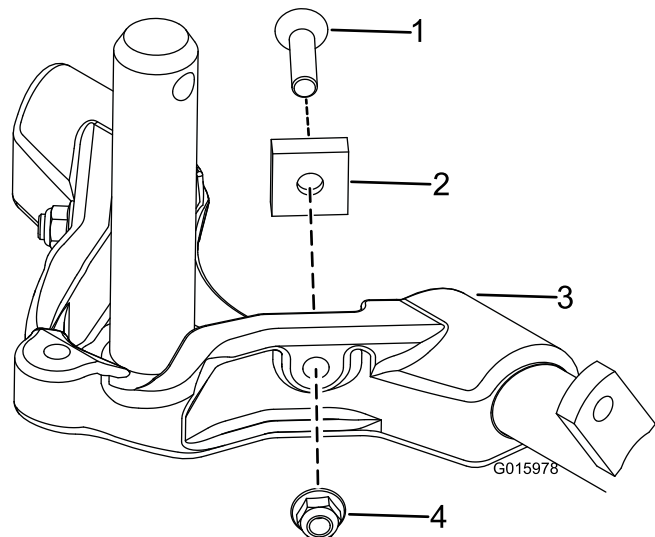

Figur 9

1. Skruer med unbrakokærv
2. Drejeafstandsklodser
3. Bæreramme
4. Flangelåsemøtrikker

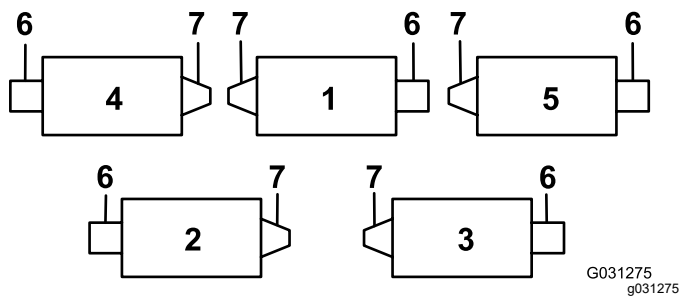

Figur 10

- | | |
|------------------|----------------------|
| 1. Klippeenhed 1 | 5. Klippeenhed 5 |
| 2. Klippeenhed 2 | 6. Knivcylindermotor |
| 3. Klippeenhed 3 | 7. Vægt |
| 4. Klippeenhed 4 | |

Låsning af styringen

For at låse (fastgøre) styringen på klippeenhederne skal drejegaflen fastgøres på bærerammen med låsestiften (Figur 11).

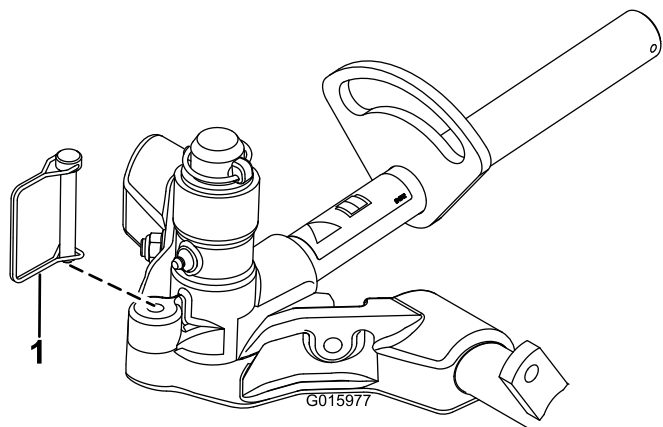

Figur 11

1. Låsestift

Bemærk: Fast styring anbefales ved klipning på skråninger.

Justering af bundkniven mod knivcylindern

Brug denne procedure til at indstille bundkniven mod knivcylindern, og kontroller knivcylinderns og bundknivens tilstand, og hvordan de interagerer med hinanden. Når denne procedure er afsluttet, skal klippeenhedens ydelse altid testes under feltforholdene. Du skal muligvis foretage yderligere justeringer for at opnå en optimal klippeydelse.

Vigtigt: Overspænd ikke bundkniven mod knivcylindern, da dette beskadiger den.

- Efter baglapning af klippeenheden eller slibning af knivcylindern skal du muligvis klippe med klippeenheden i et par minutter, og derefter udføre

denne procedure for at justere bundkniven mod knivcylindern, da knivcylindern og bundkniven retter sig ind efter hinanden.

- Du skal muligvis foretage flere justeringer, hvis græsset er meget tæt, eller hvis din klippehøjde er meget lav.

Du skal bruge følgende værktøjer for at fuldføre denne procedure:

- Afstandsstykke 0,05 mm (delnr. 140-5531)
 - Klippeydelsespapir (delnr. 125-5610)
- Placer klippeenheden på en flad og plan arbejdsflade.
 - Drej bundtværstangens justeringsskruer mod uret for at sikre, at bundtværstangen ikke berører knivcylindern (Figur 12).

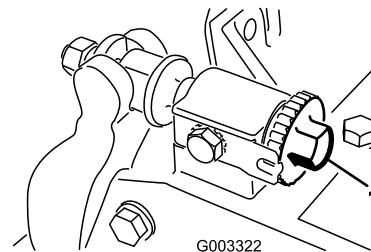

Figur 12

1. Bundtværstangens justeringsskruer

- Vip klippeenheden for at blottlægge bundkniven og knivcylindern.

Vigtigt: Sørg for, at møtrikkerne på den bageste del af bundtværstangens justeringsskruer ikke hviler på arbejdsfladen. Brug støttebenet (Figur 13).

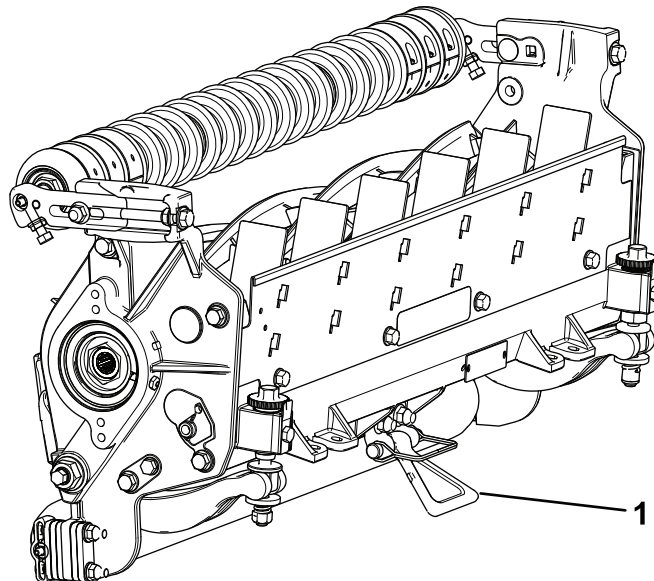

Figur 13

1. Støtteben

4. Drej knivcylinderen, så skæreknaven krydser bundkniven ca. 25 mm ind fra bundknivens kant på højre side af klippeenheden.

Bemærk: Sæt et mærke på skæreknaven, så det bliver nemmere at foretage justeringer senere.

5. Sæt afstandsstykket på 0,05 mm mellem den mærkede cylinderkniv og bundkniven på det punkt, hvor skæreknaven krydser bundkniven.
6. Drej den højre bundtværstangs justeringsanordning med uret, indtil du mærker et **let** tryk (dvs. modstand) på afstandsstykket. Drej derefter bundtværstangens justeringsanordning tilbage 2 klik, og fjern afstandsstykket.

Bemærk: Justering af den ene side af klippeenheden påvirker den anden side, og de to klik vil give frirum til at justere den anden side.

Bemærk: Hvis du starter med et stort mellemrum, skal begge sider først trækkes sammen ved på skift at stramme højre og venstre side.

7. Drej knivcylinderen **langsomt**, så den samme skæreknav, som du kontrollerede på højre side, krydser bundkniven ca. 25 mm ind fra bundknivens kant på venstre side af klippeenheden.
8. Drej den venstre bundtværstangs justeringsenhed med uret, indtil afstandsstykket kan skubbes gennem knivcylinderen til bundknivsmellemrummet med en let modstand.
9. Vend tilbage til den højre side, og juster efter behov for at få en let modstand på afstandsstykket mellem den samme skæreknav og bundkniv.
10. Gentag trin 8 og 9, indtil afstandsstykket kan skubbes gennem begge mellemrum med en let modstand, men et klik ind på begge sider forhindrer afstandsstykket i at passere igennem på begge sider.

Bemærk: Bundkniven er nu parallel med knivcylinderen.

Bemærk: Denne fremgangsmåde er ikke nødvendig ved daglige justeringer, men skal udføres efter slibning eller afmontering.

11. Fra denne position (dvs. ét klik ind, hvor afstandsstykket ikke passerer igennem) skal du dreje bundtværstangens justeringsanordninger ét klik hver med uret.

Bemærk: For hvert klik der drejes, flyttes bundkniven 0,022 mm. **Tilspænd ikke justeringsskruerne for meget.**

12. Afprøv klippeydelsen. Se [Eftersyn af klippeenheden \(side 7\)](#).

Justering af bagrullen

1. Juster beslagene på bagrullen ([Figur 14](#)) for at opnå den ønskede klippehøjde ved at placere den nødvendige mængde afstandsklodser under sidepladens monteringsflange ([Figur 14](#)) i henhold til klippehøjdeoversigten.

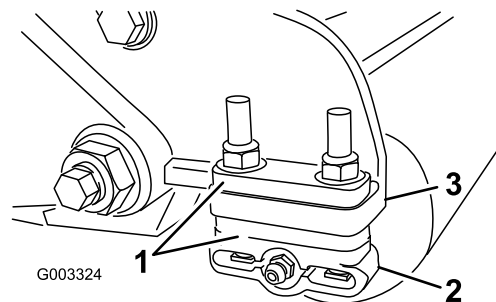

Figur 14

1. Afstandsstykke
 2. Rulleholder
 3. Sidepladens monteringsflange
-
2. Hæv den bageste del af klippeenheden, og placer en blok under bundkniven.
 3. Fjern to møtrikker, der fastgør hver rulleholder og afstandsbøsning til hver af sidepladens monteringsflanger.
 4. Sænk rullen og skruerne fra sidepladens monteringsflanger og afstandsbøsninger.
 5. Placer afstandsbøsninger på skruerne på rulleholderne.
 6. Fastgør rulleholderen og afstandsbøsningerne til undersiden af sidepladens monteringsflanger med de møtrikker, du fjernede tidligere.
 7. Kontroller, at der er rigtig kontakt mellem bundkniven og knivcylinderen. Vend plæneklipperen om, så front- og bagruller samt bundkniv kommer til syne.

Bemærk: Bagrullens position i forhold til knivcylinderen styres af maskintolerancerne for de samlede komponenter. Synkronisering er derfor ikke nødvendig. Det er muligt at foretage begrænset justering ved at placere klippeenheden på en plade og løsne sidepladens monteringskruer ([Figur 15](#)). Juster og stram maskinskruerne. Tilspænd maskinskruerne med et moment på 37 til 45 N·m.

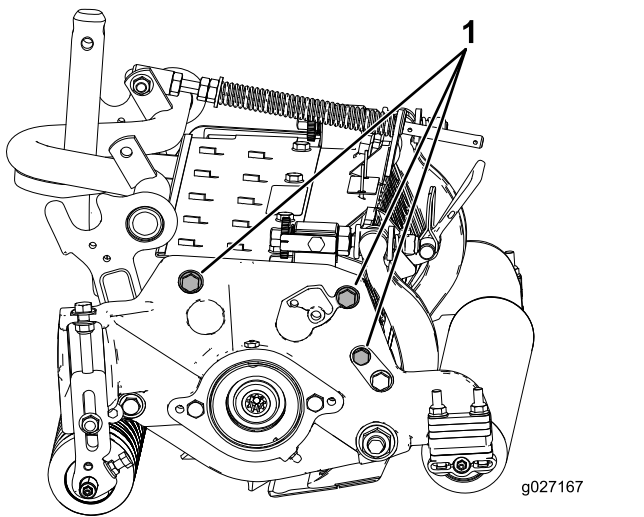

Figur 15

1. Sideplademonteringens maskinskruer

Justering af indstillinger for plænekompensation

Plænekompensationsfjederen overfører vægten fra forrullen til bagrullen. Dette medvirker til at reducere dannelsen af et bølgemønster i plænen, også kaldet undulation.

Vigtigt: Foretag justeringerne af fjederen, mens klippeenheden er monteret på traktionsenheden, peger lige frem og er sænket ned på gulvet.

1. Sørg for, at låseclipsen er monteret i det bageste hul i fjederstangen (Figur 16).

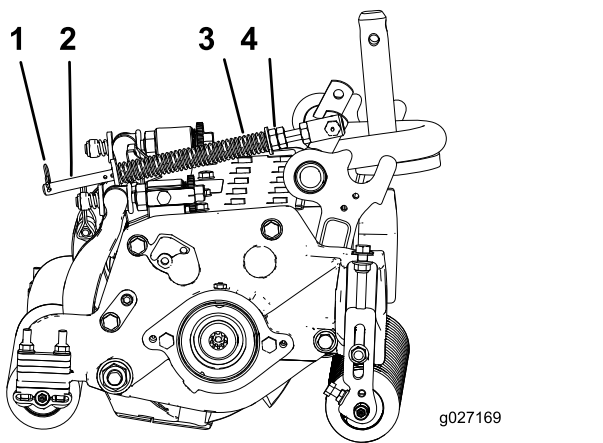

Figur 16

- | | |
|-----------------------------|----------------------|
| 1. Plænekompensationsfjeder | 3. Fjederstang |
| 2. Låseclips | 4. Sekskantmøtrikker |

2. Stram sekskantmøtrikken på fjederstangens forende, indtil fjederens sammentrykkede længde er 15,9 cm (Figur 16).

Bemærk: Ved betjening af maskinen i ujævnt terræn skal fjederlængden mindskes med 1,3 cm.

Bemærk: Nulstil indstillingen for plænekompensation, hvis indstillingen af klippehøjden eller indstillingen af klippingens aggressivitet ændres.

Justering af klippehøjden

Bemærk: For klippehøjder over 2,54 cm skal du montere sættet til høj klippehøjde.

1. Løsn de låsemøtrikker, der fastgør klippehøjdebeslagene til klippeenhedens sideplader (Figur 17).

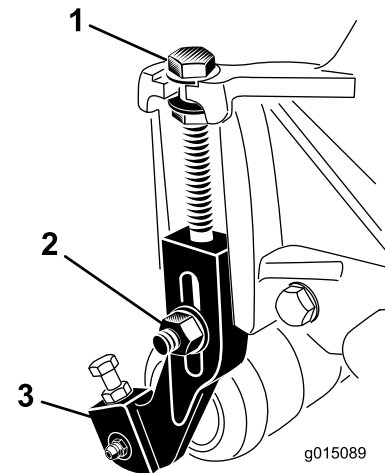

Figur 17

- | | |
|--------------------|----------------------|
| 1. Justeringsskrue | 3. Klippehøjdebeslag |
| 2. Låsemøtrik | |

2. Løsn møtrikken på målestangen (Figur 18), og indstil justeringsskruen til den ønskede klippehøjde. Afstanden mellem bunden af skruehovedet og stangens flade udgør klippehøjden.

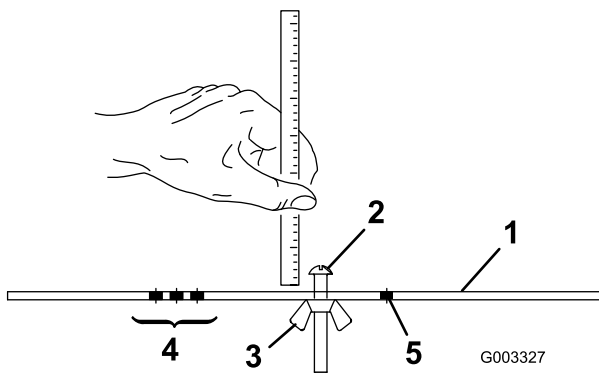

Figur 18

- | | |
|------------------------|--|
| 1. Målestang | 4. Huller til indstilling af trimmehøjde (HOG) |
| 2. Højdejusteringskrue | 5. Hul ikke i brug |
| 3. Møtrik | |

- Hægt skrukehovedet på bundknivens æg, og lad den bageste ende af stangen hvile på bagrullen (Figur 19).
- Drej justeringskruen, indtil frontrullen rører ved målestangen (Figur 19). Juster begge rullens ender, indtil hele rullen er parallel med bundkniven.

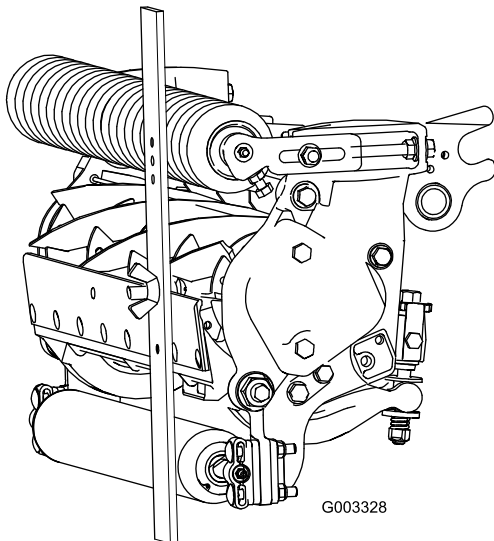

Figur 19

Vigtigt: Når indstillingen er korrekt, vil bag- og frontrullerne berøre målestangen, og skruen vil ligge helt tæt op ad bundkniven. Sådan sikres det, at klippehøjden er den samme i begge ender af bundkniven.

- Spænd møtrikkerne for at låse justeringen.

Bemærk: Spænd ikke møtrikkerne for hårdt. Spænd dem lige nok til, at der ikke er slør i skiven.

Skema over klippehøjder

Indstilling af klippehøjde	Klipningens aggressivitet	Antal bageste afstandsbøsninger	Antal kædeled	Med trimmersæt installeret**
0,6 4 cm	Mindre	0	5+	J
	Normal	0	5+	J
	Mere	1	5+	-
0,9 5 cm	Mindre	0	5+	J
	Normal	1	5+	J
	Mere	2	5+	-
1,2 7 cm	Mindre	0	6	J
	Normal	1	5+	J
	Mere	2	5+	J
1,5 6 cm	Mindre	1	6	J
	Normal	2	5+	J
	Mere	3	5+	-
1,9 1 cm	Mindre	2	6	J
	Normal	3	5+	J
	Mere	4	6	-
2,2 2 cm	Mindre	2	6	J
	Normal	3	6	J
	Mere	4	5+	-
2,5 4 cm	Mindre	3	6	J
	Normal	4	5+	J
	Mere	5	5+	-
2,8 6 cm*	Mindre	4	6	-
	Normal	5	5	-
	Mere	6	5	-
3,1 8 cm*	Mindre	4	6	-
	Normal	5	6	-
	Mere	6	6	-
3,4 9 cm*	Mindre	4	6	-
	Normal	5	6	-
	Mere	6	6	-
3,8 1 cm	Mindre	5	6	-
	Normal	6	6	-
	Mere	7	6	-

Indstilling af klippehøjde	Klipningens aggressivitet	Antal bageste afstandsbøsninger	Antal kædeled	Med trimmersæt installeret**
4,1 3 cm	Mindre	5	5	-
	Normal	6	5	-
	Mere	7	5	-
4,4 4 cm	Mindre	6	5	-
	Normal	7	5	-
	Mere	8	6	-
4,7 6 cm	Mindre	7	5	-
	Normal	8	6	-
	Mere	9	6	-
5,0 8 cm	Mindre	7	6	-
	Normal	8	6	-
	Mere	9	6	-
5,4 0 cm	Mindre	8	6	-
	Normal	9	6	-
	Mere	10	6	-
5,7 1 cm	Mindre	8	6	-
	Normal	9	6	-
	Mere	10	6	-
6,0 3 cm	Mindre	9	6	-
	Normal	10	6	-
	Mere	11	6	-
6,3 5 cm	Mindre	9	6	-
	Normal	10	6	-
	Mere	11	6	-

+ indikerer, at bøjlebeslaget på løftearmen er placeret i det nederste hul (Figur 22).

"J" angiver, at denne kombination af klippehøjde og afstandsbøsninger kan bruges med 69 cm-trimmere.

Bemærk: Hvis ét kædeled ændres, ændres bagrullens omdrejningsvinkel med 7,0 grader.

Bemærk: Hvis bøjlebeslaget på løftearmen flyttes til det nederste hul, føjes 3,5 grader til bagrullens omdrejningsvinkel.

Brug følgende skema til at vurdere, hvilken bundkniv der egner sig bedst til den ønskede klippehøjde.

Oversigt over bundkniv/klippehøjde			
Bundkniv	Reserveidelsnr.	Højde på bundknivens kant	Klippehøjde
Lav klippehøjde (valgfri)	120-1641 (69 cm) 120-1642 (81 cm)	5,6 mm	6,4 til 12,7 mm
EdgeMax® (ekstraudstyr)	137-6095 (27")	6,9 mm	9,5 til 63,5 mm*
Standard (produktion)	114-9388 (69 cm) 114-9389 (81 cm)	6,9 mm	9,5 til 63,5 mm*
Svær (valgfri)	114-9390 (69 cm) 114-9391 (81 cm)	9,3 mm (0,370")	12,7 til 63,5 mm

* Græssorter til varme årstider kan kræve bundkniven til lav klippehøjde til 12,7 mm og derunder.

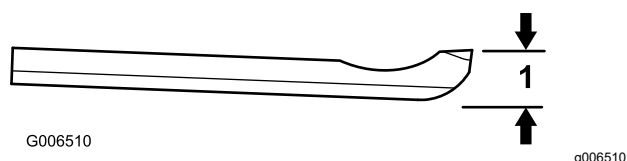

Figur 20

1. Højde på bundknivens kant

Betingelser for indstilling af klippehøjde

Indstilling af klippehøjde

Dette svarer til den ønskede klippehøjde.

Klippehøjde for bænk

Klippehøjden for bænken er den højde, som bundknivens øverste kant er placeret i over en flad og plan overflade, der har kontakt med bunden af både for- og bagrullen.

Effektiv klippehøjde

Dette er den faktiske højde, græsset er blevet klippet i. For en given prædefineret klippehøjde varierer den faktiske klippehøjde afhængigt af græstypen, årstiden samt plæne- og jordforhold. Opsætningen af klippeenheden (klippingens aggressivitet, ruller, bundknive, monterede redskaber, indstillinger for plænekompensation osv.) har også indflydelse på den effektive klippehøjde. Kontroller den effektive klippehøjde ved at bruge Turf Evaluator (Model 04399) regelmæssigt for at bestemme den ønskede klippehøjde for bænken.

Klippingens aggressivitet

Klippingens aggressivitet har en betydelig indvirkning på klippeenhedens ydeevne. Aggressiv klipping bestemmes af bundknivens vinkel i forhold til jorden (Figur 21).

Den bedste opsætning af klippeenheden afhænger af plæneforholdene og de ønskede resultater. Erfaring med klippeenheden på plænen bestemmer, hvilken indstilling er den bedste at bruge. Du kan justere klippingens aggressivitet i hele græsslåningssæsonen, så der tages højde for forskellige plæneforhold.

Generelt er det mest passende med mindre aggressive til normalt aggressive indstillinger til græssorter til varme sæsoner (bermudagræs, groft fodergræs, zoysiagræs), mens græssorter til kolde sæsoner (byg, rapgræs, rug) kræver normalt aggressive til mere aggressive opsætninger. Mere aggressive opsætninger betyder, at der afklippes mere græs, og lader den drejende knivcylinder trække mere græs ind i bundkniven.

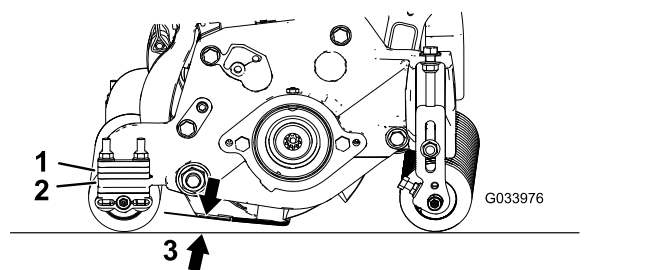

Figur 21

1. Bageste afstandsbøsningsruller
2. Sidepladens monteringsflange
3. Klippingens aggressivitet

Bageste afstandsبوسninger

Antallet af de bageste afstandsبوسninger bestemmer hvor aggressivt klippeenheden klipper. Ved en given klippehøjde øges klippeenhedens aggressivitet ved at tilføje afstandsبوسninger under sidepladens monteringsflange. Alle klippeenheder på en given maskine skal indstilles med den samme aggressive klippeindstilling (antal bageste afstandsبوسninger, Toro-delnr. 106-3925), ellers vil udseende efter klipning blive negativt påvirket ([Figur 21](#)).

Kædeled

Placeringen af løftearmkædens fastgørelse bestemmer bagrullens omdrejningsvinkel ([Figur 22](#)).

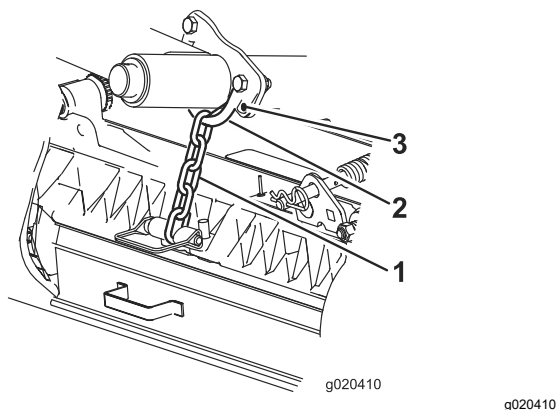

Figur 22

- | | |
|----------------|-----------------|
| 1. Løftkæde | 3. Nederste hul |
| 2. Bøjlebeslag | |

Trimmer

Disse er de anbefalede klippehøjdeindstillinger, når et trimmersæt monteres på klippeenheden.

Vedligeholdelse

Brug af støttebenet ved vipning af klippeenheden

Når det er nødvendigt at vippe klippeenheden, så bundkniven/knivcylindern kommer til syne, skal det bageste af klippeenheden understøttes med støttebenet (leveres med traktionsenheden) for at sikre, at møtrikkerne på den bageste del af bundtværstangens justeringsskruer ikke hviler på arbejdsfladen (Figur 23).

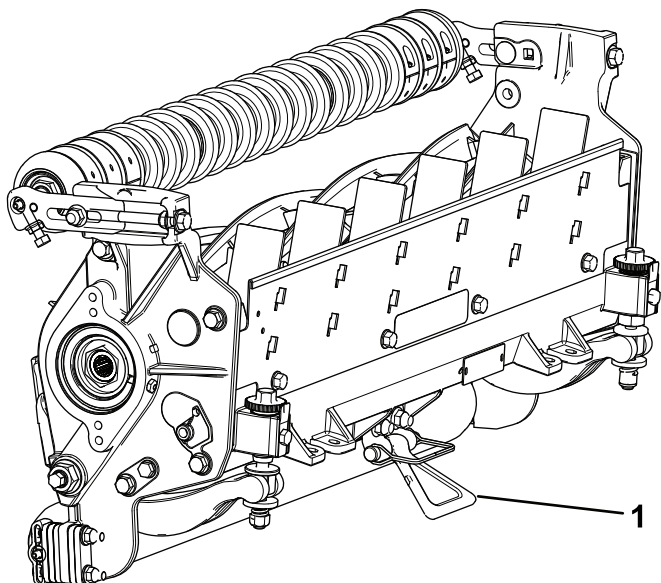

Figur 23

g191340

1. Støtteben

Smøring af klippeenhederne

Smør jævnlgt de fem smørenipler på hver klippeenhed (Figur 24) med litiumfedt nr. 2.

Der er to smørepunkter på forrullen, to på bagrullen og én på knivcylindermotorens not.

Bemærk: Smøring af klippeenhederne umiddelbart efter vask hjælper med at rense vand ud af lejerne og øger lejrernes levetid.

1. Tør hver smørenippel af med en ren klud.
2. Brug smørefedt, indtil rent smørefedt kommer ud af rullens pakninger og lejrernes aflastningsventil.
3. Tør overskydende fedt af.

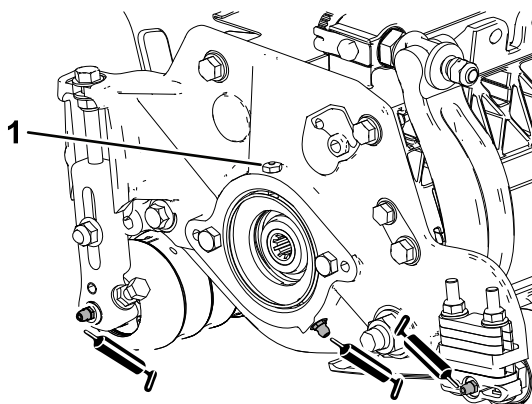

Figur 24

Smørenipler på knivcylindermotorsiden

g191601

1. Lejrernes aflastningsventil

Bagslibning af knivcylinderen

Den nye knivcylinder har en gængebredde på 1,3 til 1,5 mm og en 30 graders bagslibning.

Når gængebredden overskrider 3 mm i bredden, skal følgende gøres:

1. Foretag en bagslibning på 30 grader på alle cylinderknive, indtil gængebredden er 1,3 mm (Figur 25).

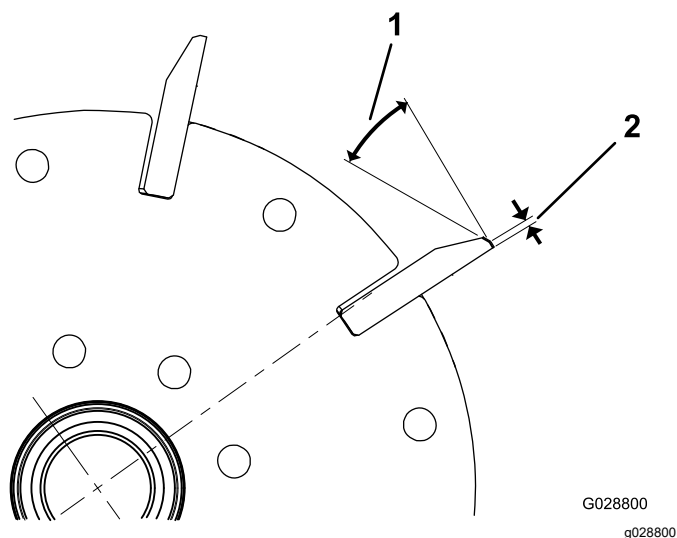

Figur 25

1. 30 grader
2. 1,3 mm

-
2. Vinkelslib knivcylindererne for at opnå <math><0,025\text{ mm}</math> cylinderudløb.

Bemærk: Dette vil udvide gængebredden en smule.

Bemærk: For at forlænge knivcylinderens og bundknivens skarphed – efter slibning af knivcylinderen og/eller bundkniven – skal du kontrollere knivcylinderens kontakt med bundkniven igen efter klipning af to fairways, idet grater fjernes og kan skabe upraktisk afstand mellem knivcylinder og bundkniv med skærpet slid til følge.

Serviceeftersyn af bundkniven

Servicegrænserne for bundkniven er anført i følgende oversigt.

Vigtigt: Betjening af klippeenheden med bundkniven placeret under ”servicegrænsen” kan resultere i et ringe udseende efterklipping og kan reducere bundknivens modstandsdygtighed over for slag.

Oversigt over bundknivens servicegrænser				
Bundkniv	Reservedelsnr.	Højde på bundknivens kant	Servicegrænse*	Slibevinkler Øverste/forreste bundkniv
Lav klippehøjde (valgfri)	120-1641 (69 cm) 120-1642 (81 cm)	5,6 mm	4,8 mm	10/5°
EdgeMax® (ekstraudstyr)	137-6095 (27")	6,9 mm	4,8 mm	10/5°
Standard (produktion)	114-9388 (69 cm) 114-9389 (81 cm)	6,9 mm	4,8 mm	10/5°
Svær (valgfri)	114-9390 (69 cm) 114-9391 (81 cm)	9,3 mm	4,8 mm	10/5°

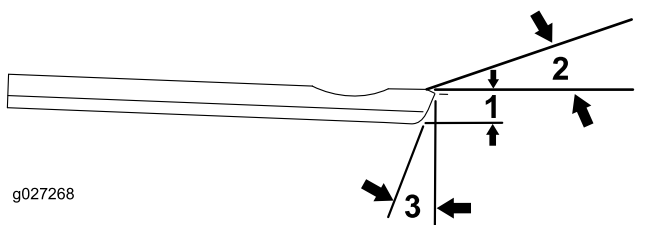

Figur 26

Anbefalede slibevinkler for den øverste og forreste bundkniv

1. Bundknivens servicegrænse*
2. Slibevinkel for den øverste bundkniv
3. Slibevinkel for den forreste bundkniv

Bemærk: Alle mål af bundknivens servicegrænser henviser til undersiden af bundkniven (Figur 27).

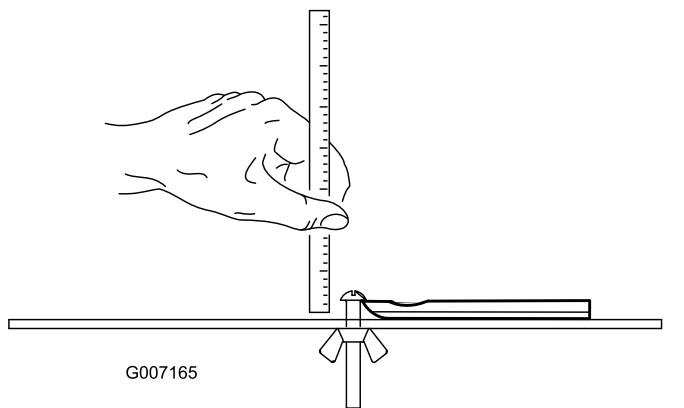

Figur 27

Kontrol af slibevinkel for den øverste bundkniv

Vinklen, som du bruger til at slibe bundknivene med, er meget vigtig.

Brug vinkelindikatoren (Toro delnr. 131-6828) og vinkelindikatorbeslaget (Toro delnr. 131-6829) til at kontrollere og eventuelt rette vinklen.

1. Placer vinkelindikator på undersiden af bundkniven som vist i Figur 28.

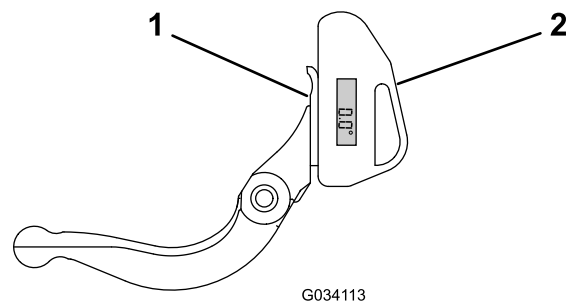

Figur 28

1. Bundkniv (lodret)
2. Vinkelindikator

2. Tryk på Alt Zero-knappen på vinkelindikatoren.
3. Placer vinkelindikatorbeslaget på kanten af bundkniven, så kanten af magneten er afstemt i forhold til kanten af bundkniven (Figur 29).

Bemærk: Det digitale display skal kunne aflæses fra samme side under dette trin, som i trin 1.

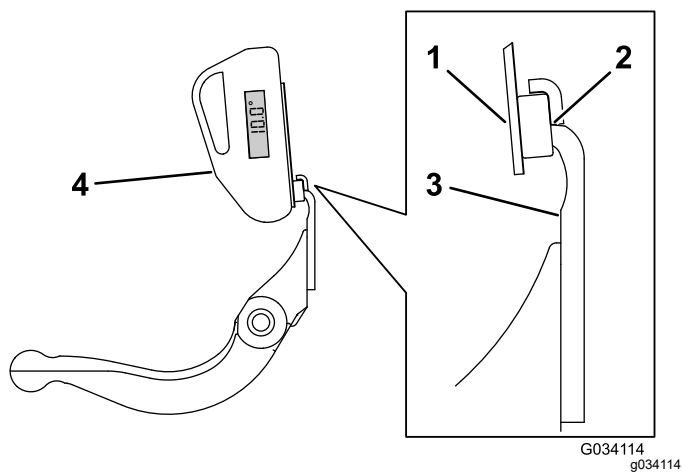

Figur 29

- | | |
|---|--------------------|
| 1. Vinkelindikatorbeslag | 3. Bundkniv |
| 2. Kanten af magneten er afstemt i forhold til kanten af bundkniven | 4. Vinkelindikator |

4. Placer vinkelindikatoren på beslaget som vist i [Figur 29](#).

Bemærk: Dette er vinklen, som din slibemaskine producerer, og den bør være inden for 2 grader af den anbefalede slibevinkel for den øverste bundkniv.

Serviceeftersyn af bundtværstangen

Afmontering af bundtværstangen

1. Drej bundtværstangens justeringskrue mod uret for at føre bundkniven væk fra knivcylinderen ([Figur 30](#)).

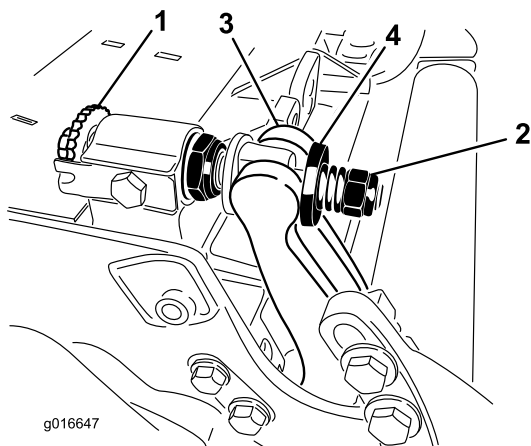

Figur 30

- | | |
|------------------------------------|------------------|
| 1. Bundtværstangens justeringskrue | 3. Bundtværstang |
| 2. Fjederspændingsmøtrik | 4. Skive |

2. Før fjederspændingsmøtrikken bagud, indtil spændeskiven ikke længere sidder stramt mod bundtværstangen ([Figur 30](#)).
3. Løsn den låsemøtrik, som fastgør bundtværstangens bolt, på hver side af maskinen ([Figur 31](#)).

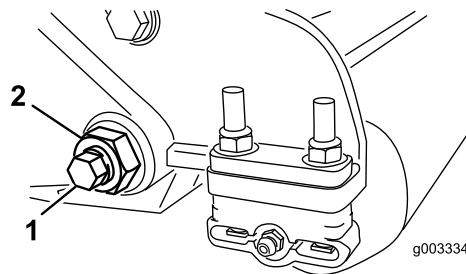

Figur 31

- | | |
|--------------------------|---------------|
| 1. Bundtværstangens bolt | 2. Låsemøtrik |
|--------------------------|---------------|

4. Afmonter bundtværstangens bolte, så bundtværstangen kan trækkes nedad og fjernes fra maskinbolten ([Figur 31](#)). Der skal være to nylonspændeskiver og en præget stålspændeskive på hver ende af bundtværstangen ([Figur 32](#)).

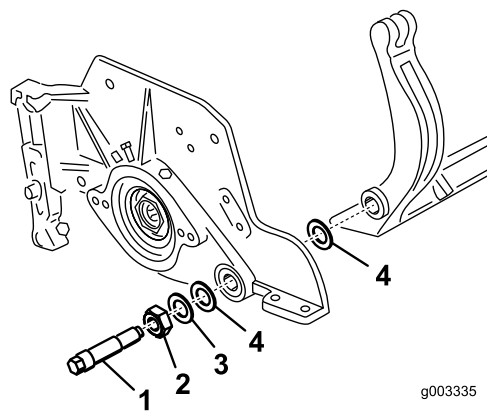

Figur 32

- | | |
|--------------------------|---------------|
| 1. Bundtværstangens bolt | 3. Stålskive |
| 2. Møtrik | 4. Nylonskive |

Montering af bundtværstangen

1. Monter bundtværstangen, idet monteringsørerne placeres mellem spændeskiven og bundtværstangens justeringsanordning.
2. Fastgør bundtværstangen på hver sideplade med boltene (møtrikker på bolte) og 6 skiver.
3. Placer en nylonspændeskive på hver side af sidepladens nav.
4. Anbring en stålskive på ydersiden af hver nylonkive (Figur 32).

Bemærk: Tilspænd bundtværstangens bolte til et moment på 37 til 45 N·m. Tilspænd låsemøtrikkerne, indtil den udvendige stålskive holder op med at dreje, og endeslør er fjernet, uden at overspænde eller bøje sidepladerne. Indvendige skiver har muligvis et mellemrum.

5. Stram fjederspændingsmøtrikken, indtil fjederen er trykket sammen, og derefter ud igen med en halv omgang (Figur 33).

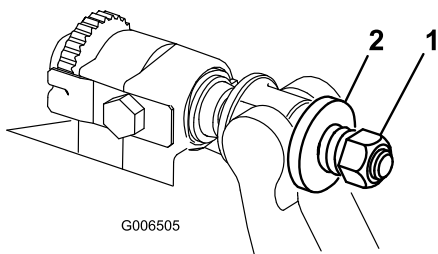

Figur 33

1. Fjederspændingsmøtrik
2. Fjeder

Montering af bundkniven

1. Fjern rust, afskallet materiale og korrosion fra bundknivens overflade, og påfør et tyndt lag olie på bundknivens overflade.
2. Rengør skruernes gevind.
3. Påfør anti-seize-middel på skruerne, og monter bundkniven på bundtværstangen på følgende måde (Figur 34):

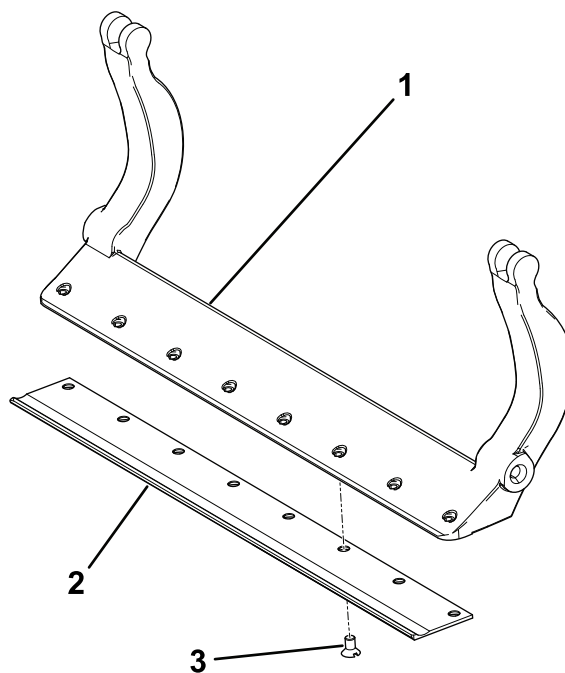

Figur 34

1. Bundtværstang
2. Bundkniv
3. Skruer

- A. Tilspænd de 2 udvendige skruer til et moment på 1 N·m. Se Figur 35.
- B. Start fra midten af bundkniven, og tilspænd skruerne til et moment på 23 til 28 N·m. Se Figur 35.

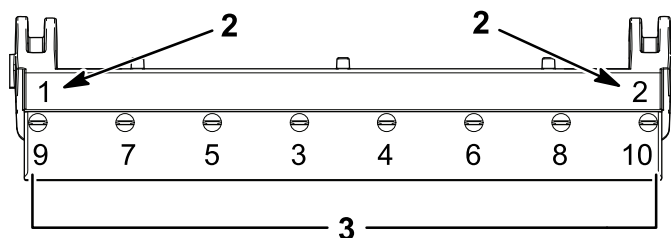
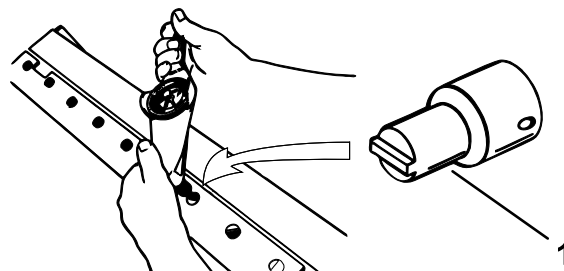

Figur 35

1. Skruværktøj til bundkniv
2. Monter og tilspænd først disse til et moment på 1 N·m.
3. Tilspænd til et moment på 23 til 28 N·m.

4. Slib bundkniven.

Serviceeftersyn af HD-dobbeltpunktsjusteringsanordninger (DPA)

1. Fjern alle delene (se *monteringsvejledningen* til HD DPA-sættet og til [Figur 36](#)).
2. Påfør anti-seize-middel på indersiden af støbestykket på klippeenhedens midterste ramme ([Figur 36](#)).

3. Ret splitterne på flangebøsningerne ind i forhold til rammen og monter bøsningerne ([Figur 36](#)).
4. Monter en flad spændeskive på justeringsakslen, og skub justeringsakslen ind i flangebøsningerne i klippeenhedens ramme ([Figur 36](#)).
5. Fastgør justeringsakslen med en flad spændeskive og låsemøtrik ([Figur 36](#)).
6. Tilspænd låsemøtrikken til et moment på 20 til 27 N·m.

Bemærk: Bundtværstangens justeringsaksel har venstregevind.

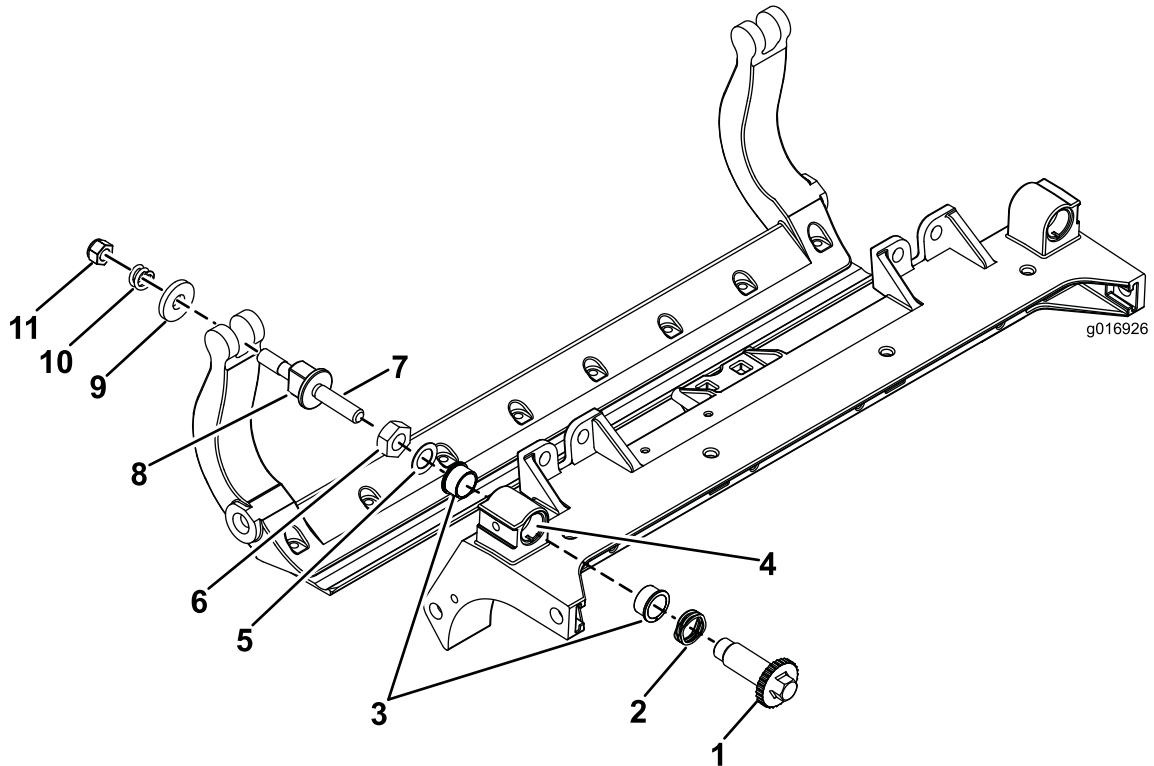

Figur 36

- | | | | |
|-------------------|---------------------------------|-------------------------------------|---------------------------|
| 1. Akseljustering | 4. Påfør anti-seize-middel her. | 7. Påfør anti-seize-middel her. | 10. Trykfjeder |
| 2. Spændeskive | 5. Flad spændeskive | 8. Bundtværstangens justeringsskrue | 11. Fjederspændingsmøtrik |
| 3. Flangebøsning | 6. Låsemøtrik | 9. Hærdet skive | |

7. Påfør anti-seize-middel på gevindene på bundtværstangens justeringsskrue, som passer ind i justeringsakslen.
8. Skru bundtværstangens justeringsskrue ind i justeringsakslen.
9. Sæt den hærdede spændeskive, fjederen og fjederspændingsmøtrikken løst på justeringsskruen.
10. Monter bundtværstangen, idet monteringsørerne placeres mellem spændeskiven og bundtværstangens justeringsanordning.
11. Fastgør bundtværstangen på hver sideplade med boltene (møtrikker på bolte) og 6 skiver.

Bemærk: Placer en nylonspændeskive på hver side af sidepladens nav.

12. Anbring en stålskive på ydersiden af hver nylonkive ([Figur 36](#)).
13. Tilspænd bundtværstangens bolte til et moment på 37 til 45 N·m.
14. Tilspænd låsemøtrikkerne, indtil den udvendige stålskive holder op med at dreje, og endeslør er fjernet, uden at overspænde eller bøje sidepladerne.

Bemærk: Indvendige spændeskiver har muligvis et mellemrum ([Figur 36](#)).

15. Stram møtrikken på hver bundtværstangs justeringsanordning, indtil trykfjederen er helt nedtrykket, løsn derefter møtrikken med $\frac{1}{2}$ omgang (Figur 36).
16. Gentag proceduren i den anden ende af klippeenheden.
17. Juster bundkniven mod knivcylinderen. Se [Justering af bundkniven mod knivcylinderen \(side 9\)](#).

Serviceeftersyn af rullen

Sæt til genmontering af rullen (delnr. 114-5430) og værktøjssæt til genmontering af rullen (delnr. 115-0803) (Figur 37), er tilgængelige til serviceeftersyn af rullen. Sættet til genmontering af rullen indeholder alle lejer, lejemøtrikker, indvendige og udvendige pakninger til genmontering af en rulle. Værktøjssættet til genmontering af rullen indeholder alt det værktøj og alle de installationsvejledninger, der er nødvendige til genmontering af rullen med sættet. Se reservedelskataloget, eller kontakt din autoriserede Toro-forhandler, hvis du har brug for hjælp.

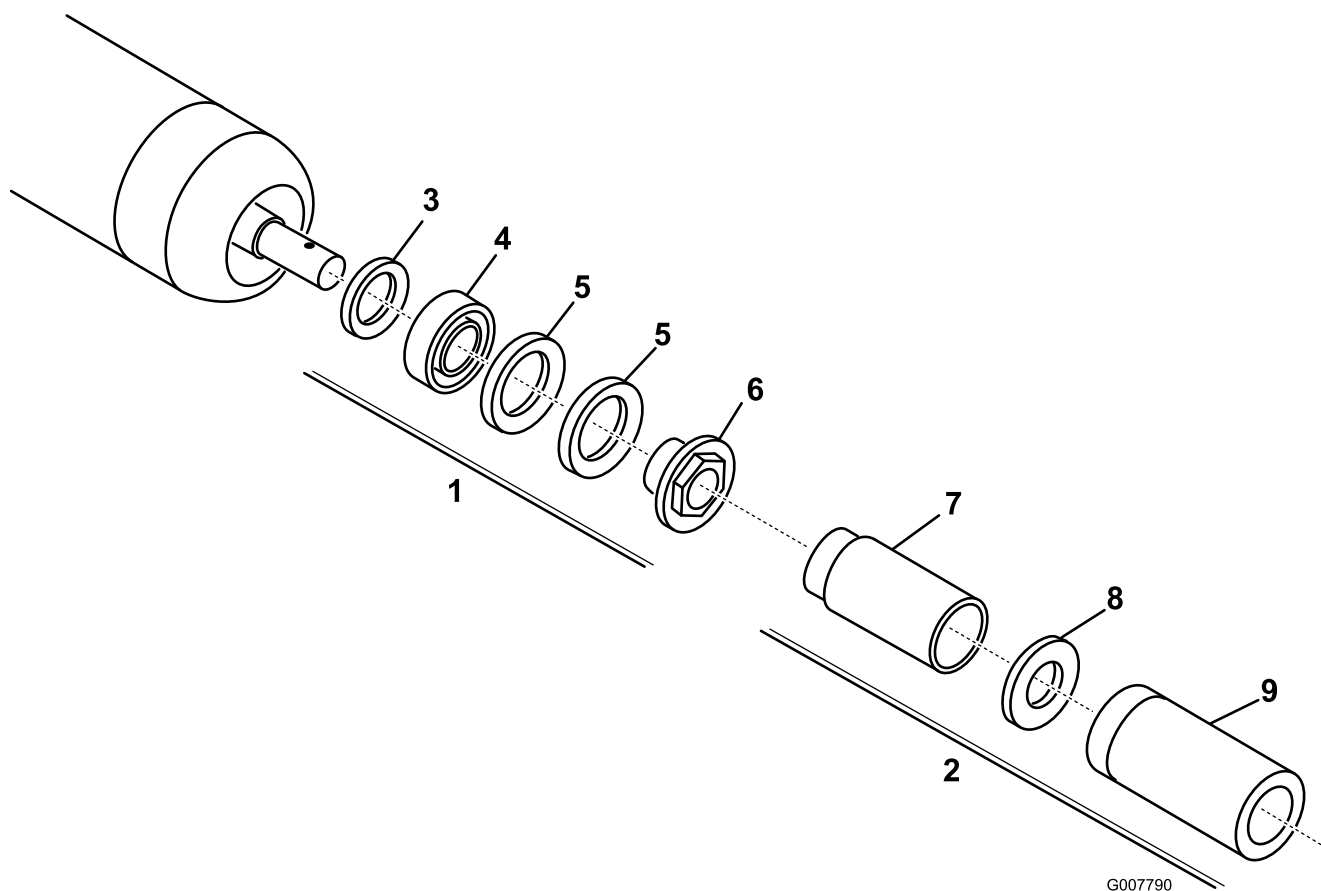

G007790

g007790

Figur 37

- | | |
|---|--------------------------|
| 1. Sæt til genmontering af rullen (delnr. 114-5430) | 6. Lejemøtrik |
| 2. Værktøjssæt til genmontering af rullen (delnr. 115-0803) | 7. Indvendig pakning |
| 3. Indvendig pakning | 8. Spændeskive |
| 4. Leje | 9. Leje/udvendig pakning |
| 5. Udvendig pakning | |

Bemærkninger:

Bemærkninger:

Inkorporeringserklæring

The Toro Company, 8111 Lyndale Ave. South, Bloomington, MN, USA erklærer, at de(n) følgende enhed(er) overholder de anførte direktiver, når de(n) installeres iht. den medfølgende vejledning på visse Toro-modeller, som angivet i den relevante overensstemmelseserklæring.

Modelnr.	Serienr.	Produktbeskrivelse	Fakturabeskrivelse	Generel beskrivelse	Direktiv
03721	405300001 og derover	EdgeSeries-klippeenhed på 69 cm med 8 skæreknive, Reelmaster 7000-D-traktionsenhed	RM7000 27IN 8-BLADE ES (RR) DPA CU	Klippeenhed	2000/14/EF og 2005/88/EF 2006/42/EF
03722	405300001 og derover	EdgeSeries-klippeenhed på 27 cm med 11 skæreknive, Reelmaster 7000-D-traktionsenhed	RM7000 27IN 11-BLADE ES (RR) DPA CU	Klippeenhed	2000/14/EF og 2005/88/EF 2006/42/EF og 2005/88/EF
03727	405300001 og derover	EdgeSeries-klippeenhed på 81 cm med 8 skæreknive, Reelmaster 7000-D-traktionsenhed	RM7000 32IN 8-BLADE ES (RR) DPA CU	Klippeenhed	2000/14/EF og 2005/88/EF 2006/42/EF

Relevant teknisk dokumentation er blevet udarbejdet som krævet iht. del B i bilag VII til direktiv 2006/42/EF.

Vi vil som svar på anmodninger fra nationale myndigheder fremsende relevant information om dette delvist komplette maskineri. Informationerne bliver fremsendt elektronisk.

Dette maskineri må ikke idriftsættes, før det er inkorporeret i godkendte Toro-modeller som angivet i den tilknyttede overensstemmelseserklæring og iht. alle vejledninger, hvorved det kan erklæres at overholde alle relevante direktiver.

Certificeret:



Tom Langworthy
Teknisk direktør
8111 Lyndale Ave. South
Bloomington, MN 55420, USA
Oktober 31, 2022

Bemyndiget repræsentant:

Marcel Dutrieux
Manager European Product Integrity
Toro Europe NV
Nijverheidsstraat 5
2260 Oevel
Belgium

UK Declaration of Incorporation

The Toro Company, 8111 Lyndale Ave. South, Bloomington, MN, USA erklærer, at de(n) følgende enhed(er) overholder de anførte bestemmelser, når de(n) monteres i henhold til den medfølgende vejledning på visse Toro-modeller, som angivet i de relevante overensstemmelseserklæringer.

Modelnr.	Serienr.	Produktbeskrivelse	Fakturabeskrivelse	Generel beskrivelse	Direktiv
03721	405300001 og derover	EdgeSeries-klippeenhed på 69 cm med 8 skæreknive, Reelmaster 7000-D-traktionsenhed	RM7000 27IN 8-BLADE ES (RR) DPA CU	Klippeenhed	S.I. 2001 nr. 1701 S.I. 2008 nr. 1597
03722	405300001 og derover	EdgeSeries-klippeenhed på 27 cm med 11 skæreknive, Reelmaster 7000-D-traktionsenhed	RM7000 27IN 11-BLADE ES (RR) DPA CU	Klippeenhed	S.I. 2001 nr. 1701 S.I. 2008 nr. 1597
03727	405300001 og derover	EdgeSeries-klippeenhed på 81 cm med 8 skæreknive, Reelmaster 7000-D-traktionsenhed	RM7000 32IN 8-BLADE ES (RR) DPA CU	Klippeenhed	S.I. 2001 nr. 1701 S.I. 2008 nr. 1597

Relevant teknisk dokumentation er blevet udarbejdet som krævet i henhold til Skema 10 i S.I. 2008 nr. 1597.

Vi vil som svar på anmodninger fra nationale myndigheder fremsende relevant information om dette delvist komplette maskineri. Informationerne bliver fremsendt elektronisk.

Dette maskineri må ikke idriftsættes, før det er inkorporeret i godkendte Toro-modeller som angivet i den tilknyttede overensstemmelseserklæring og i henhold til alle anvisninger, hvorved det kan erklæres at overholde alle relevante forskrifter.

This declaration has been issued under the sole responsibility of the manufacturer.
The object of the declaration is in conformity with relevant UK legislation.



Tom Langworthy
Teknisk direktør
8111 Lyndale Ave. South
Bloomington, MN 55420, USA
Oktober 31, 2022

Bemyndiget repræsentant:

Marcel Dutrieux
Manager European Product Integrity
Toro U.K. Limited
Spellbrook Lane West
Bishop's Stortford
CM23 4BU
United Kingdom

EEA/UK-erklæring om beskyttelse af privatlivets fred

Toros brug af dine personlige oplysninger

The Toro Company ("Toro") respekterer dit privatliv. Når du køber vores produkter, indsamler vi visse oplysninger om dig, enten direkte fra dig eller igennem din lokale Toro-virksomhed eller -forhandler. Toro bruger disse oplysninger til at opfylde kontraktmæssige forpligtelser – såsom til at registrere din garanti, behandle dit garantikrav eller kontakte dig i tilfælde af en produkttilbagekaldelse – og til lovlige forretningsformål – såsom til at måle kundetilfredshed, forbedre vores produkter eller give dig produktoplysninger, som kan være interessante for dig. Toro kan dele dine oplysninger med vores datterselskaber, søsterselskaber, forhandlere eller andre forretningspartnere i forbindelse med disse aktiviteter. Vi kan også videregive personlige oplysninger, når loven kræver det eller i forbindelse med salg, køb eller fusion af virksomheder. Vi sælger aldrig dine personlige oplysninger til andre virksomheder med henblik på markedsføring.

Opbevaring af dine personlige oplysninger

Toro opbevarer dine personlige oplysninger så længe, det er relevant for ovenstående formål og i overensstemmelse med lovmæssige krav. Yderligere oplysninger om gældende opbevaringsperioder fås ved at kontakte legal@toro.com.

Toros forpligtelse i forbindelse med sikkerhed

Dine personlige oplysninger kan blive behandlet i USA eller et andet land, der har en mindre restriktiv databeskyttelseslovgivning end i dit bopælsland. Når vi sender dine oplysninger ud af dit bopælsland, træffer vi lovmæssigt påkrævede foranstaltninger for at sikre, at passende sikkerhedsforanstaltninger er på plads, så dine oplysninger beskyttes og behandles sikkert.

Adgang og rettelser

Du kan have ret til at rette eller gennemgå dine personlige oplysninger eller gøre indsigelse mod eller begrænse behandlingen af dine data. For at gøre det skal du kontakte os pr. e-mail på legal@toro.com. Hvis du har spørgsmål til den måde, Toro har håndteret dine oplysninger på, opfordrer vi dig til at rette dem direkte til os. Bemærk, at personer bosiddende i Europa har ret til klage til deres datatilsynsmyndighed.



Toros garanti

Begrænset garanti på to år eller 1.500 timer

Fejl og produkter, der er dækket

The Toro Company garanterer, at dit Toro-produkt ("produktet") er frit for materiale- og fabrikationsfejl i 2 år eller 1.500 driftstimer,* alt efter hvad der måtte indtræde først. Denne garanti gælder for alle produkter med undtagelse af dybdebløtere (se de separate garantierklæringer for disse produkter). Hvis der forekommer en fejl, som er dækket af garantien, vil vi reparere produktet uden omkostninger for dig. Dette inkluderer fejldiagnose, arbejds løn, reservedele og transport. Denne garanti træder i kraft på den dato, produktet leveres til den person, som oprindeligt køber det i detailledet.
* Produkt udstyret med timetæller.

Sådan får du udført service, der er dækket af garantien

Det påhviler dig at underrette produktforhandleren eller den autoriserede produktforhandler, som du har købt produktet hos, så snart du tror, der er opstået en fejl, som er dækket af garantien. Hvis du har brug for hjælp til at finde frem til en produktforhandler eller en autoriseret forhandler, eller hvis du har spørgsmål vedrørende dine rettigheder eller ansvar i henhold til garantien, kan du kontakte os her:

Toro Commercial Products Service Department
8111 Lyndale Avenue South
Bloomington, MN 55420-1196, USA

+1-952-888-8801 eller +1-800-952-2740
E-mail: commercial.warranty@toro.com

Ejerens ansvar

Du er som ejer af produktet ansvarlig for at udføre den vedligeholdelse og de justeringer, som er nødvendige i henhold til din *betjeningsvejledning*. Reparationer af produktfejl, der skyldes manglende udførelse af nødvendig vedligeholdelse og justeringer, dækkes ikke af denne garanti.

Genstande og fejl, der ikke er dækket

Det er ikke alle produktfejl eller funktionsfejl, der måtte opstå i garantiperioden, som udgør materialefejl eller fejl i den håndværksmæssige udførelse. Denne garanti dækker ikke følgende:

- Produktfejl, som er en følge af brug af ikke-originale Toro-reservedele eller af installation og brug af ekstra eller modificeret eller ikke-originale Toro-tilbehør og -produkter.
- Produktfejl, som er en følge af manglende udførelse af anbefalet vedligeholdelse og/eller justeringer.
- Produktfejl, der stammer fra brug af produktet på ødelæggende, uagtsom eller hensynsløs vis.
- Reservedele, der bruges op, og som ikke er defekte. Eksempler på reservedele, som forbruges eller opbruges under normal betjening af produktet, omfatter, men er ikke begrænset til, bremseklopper og -belægninger, koblingsbelægninger, skæreknive, knivcylindre, ruller og lejer (forseglede eller smørbare), bundknive, tændrør, styrehjul og lejer, dæk, filtre, remme samt visse sprøjtekomponenter, f.eks. membraner, dyser, flowmålere og kontraventiler.
- Fejl, der forårsages af eksterne forhold, herunder, men ikke begrænset til, vejrlig, opbevaringsforhold, forurening og brug af ikke-godkendte brændstoffer, kølevæsker, smøremidler, tilsætningsstoffer, gødningsmidler, vand og kemikalier.
- Funktions- eller driftsfejl forårsaget af brændstoffer (f.eks. benzin, diesel eller biodiesel), der ikke overholder deres respektive branchestandarder.
- Normal støj, vibration, slid og ælde samt nedbrydning. Normalt slid omfatter, men er ikke begrænset til, beskadigelse af sæder som følge af slitage eller afslidning, slid på malede overflader, ridsede mærkater eller vinduer.

Andre lande end USA og Canada

Kunder, som har købt Toro-produkter, der er eksporteret fra USA eller Canada, skal kontakte deres Toro-forhandler for at få en garantipolice, som gælder for deres land, provins eller stat. Såfremt du af en eller anden grund er utilfreds med din forhandlers service eller har problemer med at få oplysninger om garantien, bedes du kontakte dit autoriserede Toro-servicecenter.

Reservedele

Reservedele, der planmæssigt skal udskiftet i forbindelse med nødvendig vedligeholdelse, er kun dækket af garantien i tidsrummet frem til det planmæssige tidspunkt for udskiftning af den pågældende reservedel. Reservedele, der udskiftes i henhold til denne garanti, er dækket af garantien i den originale produktgarantis løbetid og bliver Toros ejendom. Toro træffer endelig beslutning om, hvorvidt en reservedel eller en samlet enhed skal repareres eller udskiftes. Toro har ret til at bruge fabriksreoverede reservedele til reparationer, der er dækket af garantien.

Garanti på dybdeafladnings- og litium-ion-batterier

Dybdeafladnings- og litium-ion-batterier kan levere et samlet, specificeret antal kilowatttimer i løbet af deres levetid. Brugs-, opladnings- og vedligeholdelsesteknikker kan forlænge eller forkorte den samlede batterilevetid. I takt med at batterierne i dette produkt forbruges, vil mængden af nyttigt arbejde mellem opladningsintervaller langsomt formindskes, indtil batteriet er helt faldt. Udskiftning af slidte batterier som følge af normalt forbrug påhviler ejeren af produktet. Bemærk (kun litiumionbatteri): Se batteriets garanti for at få yderligere oplysninger.

Levetidsgaranti for krumtapaksel (kun for modellen ProStripe 02657)

ProStripe, der er forsynet med en original Toro-friktionsskive og en original Toro-knivbremsekobling (integreret samling bestående af knivbremsekobling (BBC) + friktionsskive) som originalt udstyr, og som bruges af den oprindelige køber i overensstemmelse med anbefalet drift og vedligeholdelse, er dækket af en levetidsgaranti i forhold til bøjning af motorens krumtapaksel. Maskiner udstyret med friktionsskiver, knivbremsekobling (BBC) og andre sådanne enheder er ikke dækket af levetidsgarantien for krumtapakslen.

Omkostninger til vedligeholdelse afholdes af ejeren

Motorjustering, smøring, rengøring og polering, udskiftning af filtre, kølevæske og udførelse af anbefalet vedligeholdelse er eksempler på normal service, som Toro-produkter kræver, og omkostninger i forbindelse hermed afholdes af ejeren.

Generelle betingelser

Det eneste retsmiddel, du har til rådighed i henhold til nærværende garanti, er reparation hos en autoriseret Toro-forhandler.

The Toro Company er ikke ansvarlig for følgeskader eller indirekte eller hændelige skader i forbindelse med brugen af de Toro-produkter, der er dækket af nærværende garanti, herunder omkostninger eller udgifter til at fremskaffe erstatningsudstyr eller service i de perioder, der med rimelighed medgår i forbindelse med funktionsfejl eller manglende rådighed over produktet, mens der udføres reparationer i henhold til garantien. Bortset fra den emissionsgaranti, der er nævnt nedenfor, og kun såfremt denne måtte finde anvendelse, gives ingen anden udtrykkelig garanti. Alle underforståede garantier om salgbarhed og brugsegnethed er begrænset til denne udtrykkelige garantis varighed.

I visse stater er det ikke tilladt at fragå ansvar for hændelige og følgeskader eller at begrænse tidsrummet for en underforstået garantis varighed, så ovenstående ansvarsfragørelser og begrænsninger gælder muligvis ikke for dig. Denne garanti giver dig bestemte juridiske rettigheder, men derudover kan du også have andre rettigheder, som varierer fra stat til stat.

Bemærkning angående emissionsgaranti

Emissionskontrollsystemet på dit produkt kan være dækket af en separat garanti, som overholder de krav, der er fastsat af det amerikanske miljøbeskyttelsesagentur (Environmental Protection Agency, EPA) og/eller rådet for luftressourcer i Californien (California Air Resources Board, CARB). De tidsmæssige begrænsninger, der er anført ovenfor, gælder ikke for garantien på emissionskontrollsystemet. Der henvises til garantierklæringen om motoremissionsgaranti, som er vedlagt dit produkt eller er indeholdt i motorfabrikantens dokumentation.