



**Count on it.**

Form No. 3456-144 Rev A

**Operator's Manual**

**Sistem de colectare de 127 sau  
de 137 cm**

**Tractoraș de tuns iarba cu rază de viraj zero**

Број модела 79412—Серијски број 40000000 и више



## ⚠ УПОЗОРЕЊЕ

### КАЛИФОРНИЈА Предлог 65 Упозорење

У савезној држави Калифорнија познато је да употреба овог производа може довести до излагања хемикалијама које изазивају карцином, оштећења плода и друге репродуктивне проблеме.

Број модела \_\_\_\_\_

Серијски број \_\_\_\_\_

Аcest manual identifica potenciales peligros e contiene mensajes de seguridad identificados por el símbolo de alerta de seguridad (Слика 2), señalizando un peligro que puede causar lesiones graves o la muerte si no respetas las medidas de precaución recomendadas.



Слика 2

g000502

1. Simbolul de alertă de siguranță

Аcest manual utilizează 2 cuvinte pentru a evidenția informațiile. **Important** atrage atenția asupra informațiilor mecanice speciale și **Notă** accentuează informațiile generale care necesită atenție specială.

## Увод

Citiți cu atenție aceste informații pentru a învăța modul corespunzător de utilizare și întreținere a produsului și pentru a evita rănirea și deteriorarea acestuia. Aveți responsabilitatea de a utiliza produsul în mod corespunzător și sigur.

Vizitați site-ul [www.Toro.com](http://www.Toro.com) pentru siguranța produsului și materiale de instruire privind utilizarea, informații privind accesoriile, ajutor la căutarea unui distribuitor sau pentru înregistrarea produsului.

De fiecare dată când aveți nevoie de service, piese originale Toro sau informații suplimentare, contactați un furnizor de servicii autorizat sau departamentul Servicii Clienți Toro și pregătiți numerele de model sau de serie ale produsului. Слика 1 identifica locația numerelor de model sau de serie pe produs. Scrieți numerele în spațiul furnizat.

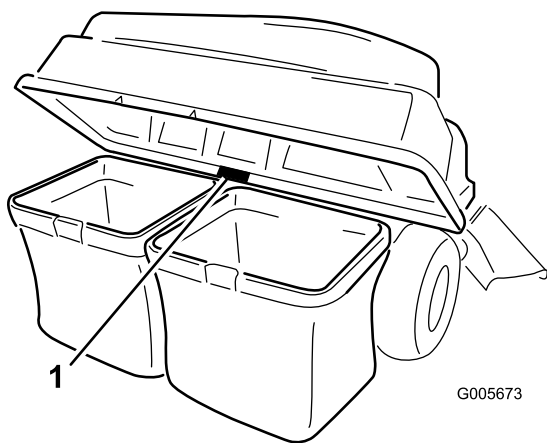

Слика 1

g005673

1. Locația numerelor de model și de serie

## Садржај

Безбедност .....	3
Sigurana tractării .....	4
Безбедносне налепнице и налепнице са инструкцијама .....	5
Подешавање .....	6
1 Pregătirea mașinii .....	7
2 Pregătirea mainilor echipate cu MyRide.....	7
3 Montarea greutăților.....	7
4 Montarea apărătoarelor la mainile echipate cu MyRide.....	8
5 Montarea elementului de montare a dispozitivului de atașare .....	9
6 Montarea tijei de blocare .....	10
7 Asamblarea părții superioare a sistemului de colectare .....	10
8 Montarea părții superioare a sistemului de colectare .....	11
9 Montarea jgheabului .....	12
10 Conectarea cu tubul de evacuare .....	14
Рад .....	15
Golirea sacilor pentru iarbă .....	15
Eliminarea obstrucțiilor din sistemul de colectare .....	16
Îndepărtarea sistemului de colectare .....	16
Utilizarea barei de traciune .....	16
Оперативне напомене .....	17
Одржавање .....	19
Препоручени распоред(и) одржавања .....	19
Verificarea sistemului de colectare.....	19

Verificarea lamelor mainii de tuns	
iarba.....	20
Curățarea sistemului de colectare.....	20
Складиштење .....	20
Depozitarea sistemului de colectare .....	20

# Безбедност

- Familiarizai-vă cu utilizarea în siguranță a echipamentului, cu comenzile de operare i indicatoarele de siguranță.
- Avei grijă deosebită cu dispozitivul de adunat iarbă sau alte dispozitive de ataare. Acestea pot modifica caracteristicile de funcționare i stabilitatea mainii.
- Urmai recomandările producătorului pentru adăugarea sau îndepărtarea greutăților pentru roi sau a contragreutăților pentru a îmbunătăți stabilitatea.
- Nu folosii un dispozitiv de adunat iarbă pe pante abrupte. Un dispozitiv de adunat iarbă greu poate cauza pierderea controlului sau răsturnarea mainii.
- Încetini i acordai o atenție deosebită pe terenuri în pantă. Avei grijă să călătorii în direcția recomandată pe terenuri în pantă. Starea gazonului poate afecta stabilitatea mainii. Fii extrem de precaui când lucrezi în apropierea pantelor.
- La deplasarea pe pante, efectuai manevrele uor i treptat. Nu schimbai brusc viteza sau direcția sau nu virai brusc.
- Dispozitivul de adunat iarbă poate reduce vizibilitatea în spate. Acordai o atenție deosebită când operai în mararier.
- Încărcai sau descărcai cu grijă maina pe/de pe o remorcă sau un camion.
- Nu operai niciodată cu deflectorul de evacuare ridicat, îndepărtat sau modificat, decât dacă utilizai un colector de iarbă.
- Țineți mâinile i picioarele la distanță de piesele mobile. Nu efectuai reglaje cu motorul în funcțiune.
- Parcai maina pe un teren plan, decuplai transmisia, cuplai frâna de parcare, oprii motorul i scoatei cheia înainte de a părăsi poziția operatorului din orice motiv, inclusiv pentru golirea dispozitivului de adunat iarbă sau desfundarea jghebului.
- Dacă îndepărtați dispozitivul de adunat iarbă, avei grijă să montați orice deflector de evacuare sau apărătoare care a fost îndepărtată pentru a-l monta la loc. Nu utilizați maina de tuns iarbă fără ca dispozitivul de adunat iarbă sau deflectorul pentru iarbă să fie montate integral.
- Nu lăsați iarbă în dispozitivul de adunat iarbă pentru perioade mari de timp.
- Componentele dispozitivului de adunat iarbă sunt supuse uzurii i deteriorării, ceea ce v-ar putea expune pieselor mobile sau la proiectarea obiectelor. Verificai frecvent componentele i înlocuii-le cu piesele recomandate de producător, dacă este necesar.

# Sigurana tractării

- Nu ataai echipamentele tractate decât în punctul de cuplare.
- Respectai recomandările producătorului dispozitivului de ataare cu privire la limitele de greutate pentru echipamentul tractat i tractarea pe pante.
- Nu lăsați niciodată copiii sau alte persoane să se apropie de echipamentul tractat.
- Pe pante, greutatea echipamentului tractat poate cauza pierderea traciunii i pierderea controlului. Reduceți greutatea tractată i încetiniți.
- Distana de oprire se mărește în funcție de greutatea sarcinii tractate. Conduceți încet i lăsați o distanță suplimentară pentru a opri.
- Efectuați viraje largi, pentru a menține dispozitivul de ataare departe de maină.
- Nu tractați o sarcină care cântărește mai mult decât maina de tractare.

# Безбедносне налепнице и налепнице са инструкцијама



Instrucțiunile și autocolantele cu informații privind siguranța sunt ușor vizibile pentru operator și sunt amplasate lângă orice zonă cu potențial risc. Înlocuiți orice autocolant care este deteriorat sau lipsește.

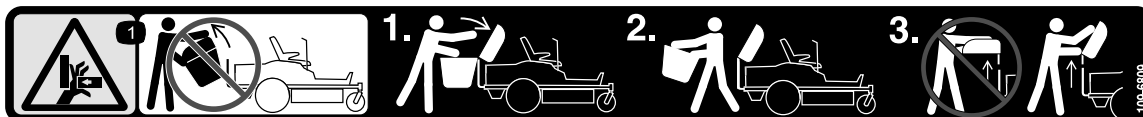

decal109-6809

109-6809

1. Pericol de strivire a mâinilor - nu îndepărtați întregul sistem de colectare de la mână; deschideți partea superioară a sistemului de colectare și apoi scoateți sacii (sacii) din sistemul de colectare. Nu îndepărtați partea superioară a sistemului de colectare când este închisă; deschideți partea superioară a sistemului de colectare și apoi îndepărtați-o.



decal110-6691

110-6691

1. Pericol de obiecte proiectate—țineți trecătorii la distanță.
2. Pericol de obiecte proiectate, maină de tuns iarba - nu utilizați maina fără ca deflectorul, capacul de evacuare sau sistemul de colectare a ierbii să fie montate.
3. Pericol de tăiere/desprindere a mâinilor sau picioarelor - păstrați distanță față de piesele mobile.

**⚠ WARNING: Cancer and Reproductive Harm - [www.P65Warnings.ca.gov](http://www.P65Warnings.ca.gov).**  
For more information, please visit [www.tcoCAProp65.com](http://www.tcoCAProp65.com)

133-8061

decal133-8061

133-8061

# Подешавање

## Непричвршћени делови

Употребите доњи дијаграм како бисте проверили да ли су испоручени сви делови.

Поступак	Опис	Кол.	Употреба
<b>1</b>	Делови нису потребни	–	Прегătirea маџини.
<b>2</b>	Делови нису потребни	–	Прегătirea mainii echipate cu MyRide.
<b>3</b>	urub ( $\frac{3}{8} \times 1''$ ) Contrapiuliță ( $\frac{3}{8}''$ ) Suport de montare greutate stânga Suport de montare greutate dreapta Șaibă urub ( $\frac{5}{8} \times 2\frac{3}{4}''$ ) Greutate cu mâner	4 6 1 1 2 2 6	Montarea greutăților.
<b>4</b>	Делови нису потребни	–	Montarea apărătoarelor la mainile echipate cu MyRide.
<b>5</b>	Suport stabilizator urub de fixare ( $\frac{5}{16} \times \frac{3}{4}''$ ) Contrapiuliță ( $\frac{5}{16}''$ ) urub cu autofiletare ( $\frac{5}{16} \times \frac{3}{4}''$ ) urub ( $\frac{5}{16} \times 1''$ ) Cadru de pivotare Știft în formă de agrafă Tijă Șaibă	1 2 4 2 2 1 2 2 2	Montarea elementului de montare a dispozitivului de atașare.
<b>6</b>	Tijă de blocare Știft în formă de agrafă	1 1	Montarea tijei de blocare.
<b>7</b>	Parte superioară a sistemului de colectare Ecran sistem de colectare	1 1	Asamblarea părții superioare a sistemului de colectare.
<b>8</b>	Sac pentru iarbă Tub superior al sistemului de colectare Suport pivotant urub ( $\frac{5}{16} \times 1''$ ) Piuliță ( $\frac{5}{16}''$ )	2 1 2 4 4	Montarea părții superioare a sistemului de colectare.
<b>9</b>	Jgheab Deflector (doar pentru puni de 127 cm)	1 1	Montarea jgheabului.
<b>10</b>	Tub de evacuare	1	Conectarea cu tubul de evacuare.

# 1

## Pregătirea mașinii

Делови нису потребни

### Поступак

1. Parcai mașina pe o suprafață uniformă.
2. Cuplai frâna de parcare.
3. Opriți motorul și scoateți cheia.

# 2

## Pregătirea mainilor echipate cu MyRide

Делови нису потребни

### Поступак

Scoatei uruburile care fixează apărătoarele de pe părțile laterale ale cadrului.

Îndepărtați apărătoarele de pe ambele părți ale cadrului. Păstrați toate piesele.

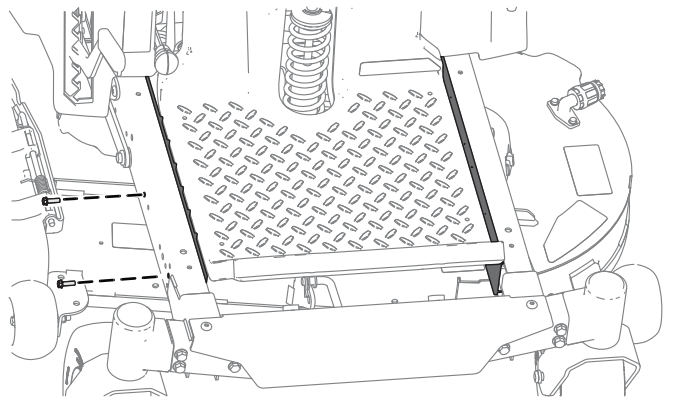

Слика 3

# 3

## Montarea greutăților

Делови потребни за овај поступак:

4	urub ( $\frac{3}{8} \times 1''$ )
6	Contrapiuliță ( $\frac{3}{8}''$ )
1	Suport de montare greutate stânga
1	Suport de montare greutate dreapta
2	Șaibă
2	urub ( $\frac{5}{8} \times 2\frac{3}{4}''$ )
6	Greutate cu mâner

### Поступак

#### ⚠ ПАЗЊА

Sistemul de colectare modifică distribuția greutății mainii. Operarea mainii fără greutatea frontală poate determina instabilitate, ceea ce ar putea cauza pierderea controlului.

Asigurați-vă că greutatea frontală este montată corect înainte de a utiliza maina cu sistemul de colectare.

1. Fixați suportii de montare greutate la partea inferioară a cadrului utilizând 2 uruburi ( $\frac{3}{8} \times 1''$ ) și 2 contrapiulițe ( $\frac{3}{8}''$ ) aa cum se arată în [Слика 4](#).
2. Montați greutatea cu mâner la suportii de montare greutate folosind 2 uruburi ( $\frac{5}{8} \times 2\frac{3}{4}''$ ), 2 aibe și 2 contrapiulițe ( $\frac{3}{8}''$ ) aa cum se arată în [Слика 5](#).
3. După ce ai montat toate greutatea și suportii, asigurați-vă că toate elementele de fixare sunt strânse. Strângeți dacă este necesar.

**Важно:** Ori de câte ori îndepărtați sistemul de colectare, nu uitați să îndepărtați greutatea din față pentru a readuce stabilitatea corespunzătoare a mainii.

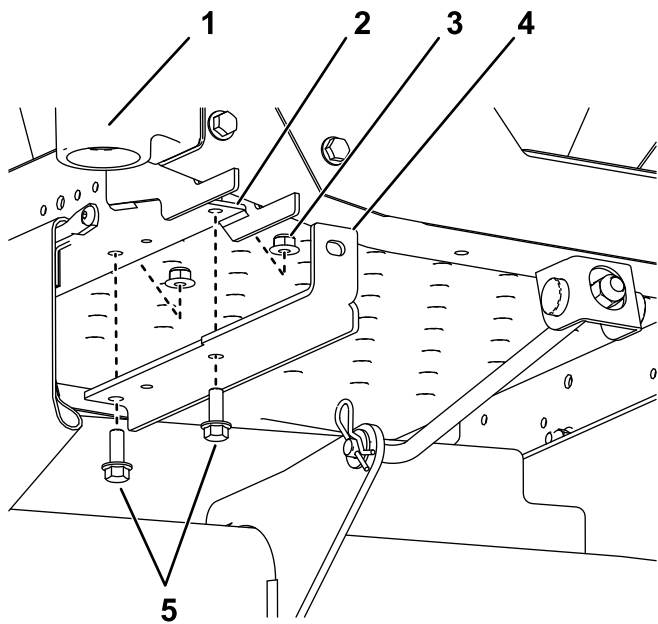

Слика 4

g299192

Furca roii pivotante i roata nu sunt ilustrate pentru claritate.

- |   |  |
|---|--|
| 1. Roată pivotantă față                           | 4. Suport de montare dreapta           |
| 2. Orificiu față (este prezentată partea dreaptă) | 5. uruburi ( $\frac{3}{8} \times 1"$ ) |
| 3. Contrapiuliță ( $\frac{3}{8}"$ )               |  |

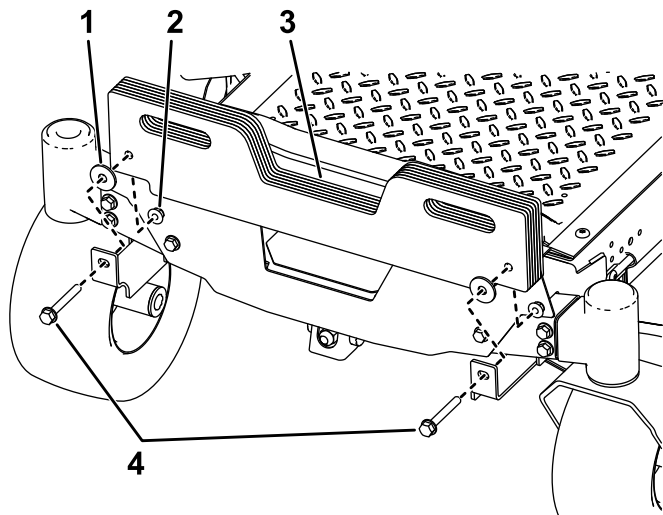

Слика 5

g299244

- |                                     |   |
|-------------------------------------|---|
| 1. Distanțier                       | 3. Greutăți cu mâner                              |
| 2. Contrapiuliță ( $\frac{3}{8}"$ ) | 4. uruburi ( $\frac{5}{8} \times 2\frac{3}{4}"$ ) |

# 4

## Montarea apărătoarelor la mainile echipate cu MyRide

Делови нису потребни

### Поступак

Introduceți partea superioară a apărătorii sub punte, înclinai apărătoarea astfel încât să alunece sub cadru i amplasai-o în caneluri.

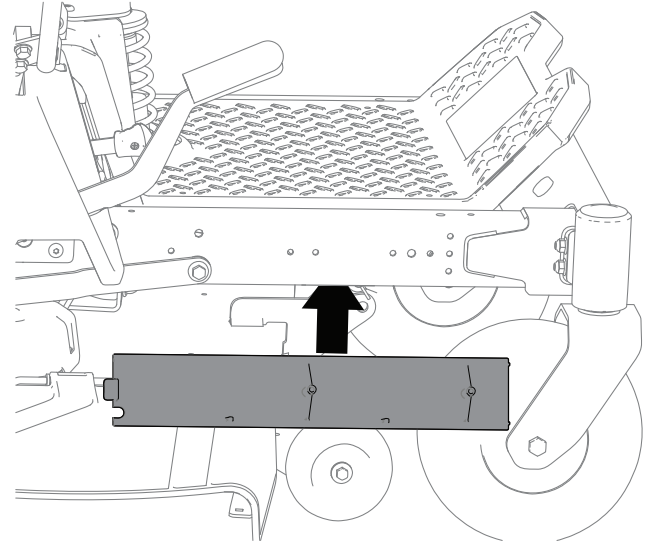

Слика 6

g308505

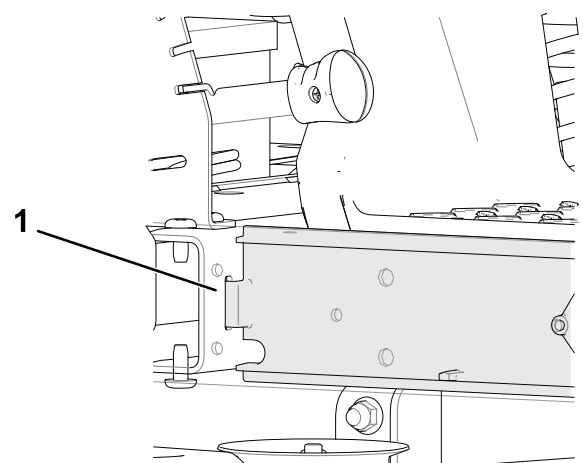

Слика 7

g308526

1. Canelură



Fixai apărătoarea cu uruburile.

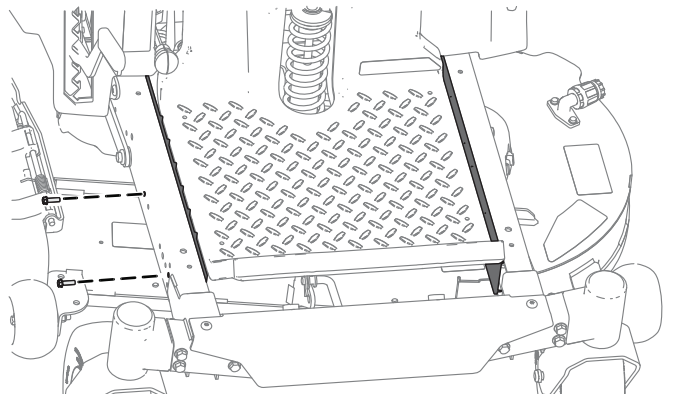

Слика 8

g308507

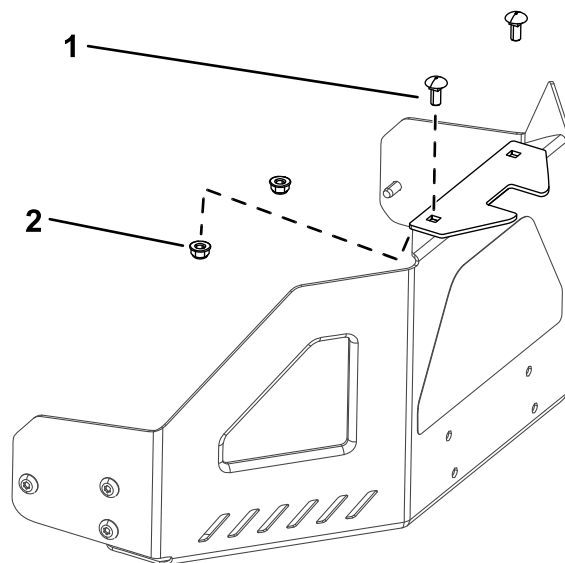

Слика 9

g300204

1. urub de fixare (5/16 × 3/4") 2. Contrapiuliță (5/16")

2. Montai cadrul de pivotare la cadrul mainii aa cum se arată în Слика 10. Fixai cadrul de pivotare la cadrul mainii utilizând 2 uruburi (5/16 × 1") i 2 contrapiulie (5/16").

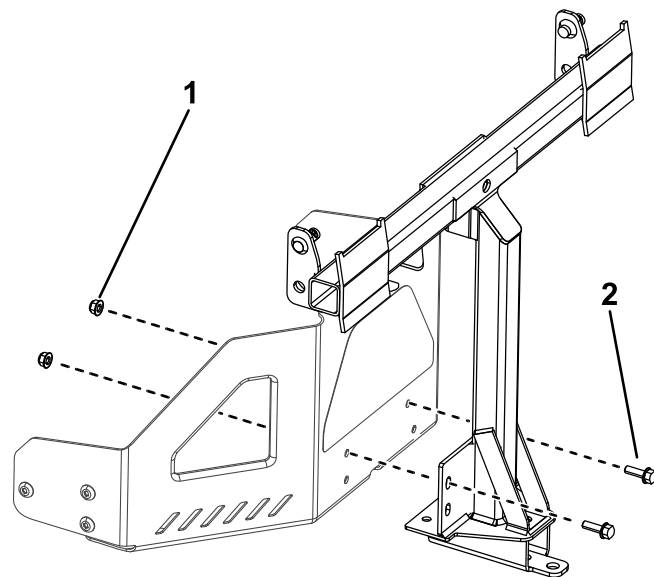

Слика 10

g300205

1. Contrapiuliță (5/16") 2. urub (5/16 × 1")

3. Fixai cadrul de pivotare la partea de sus a mainii folosind 2 uruburi cu autofiletare (5/16 × 3/4") aa cum se arată în Слика 11.

# 5

## Montarea elementului de montare a dispozitivului de atașare

Делови потребни за овај поступак:

1	Suport stabilizator
2	urub de fixare (5/16 × 3/4")
4	Contrapiuliță (5/16")
2	urub cu autofiletare (5/16 × 3/4")
2	urub (5/16 × 1")
1	Cadru de pivotare
2	Știft în formă de agrafă
2	Tijă
2	Șaibă

## Montarea suportului stabilizator i a cadrului de pivotare

1. Montai suport pentru stabilizator la apărătoarea pentru motor folosind 2 uruburi de fixare (5/16 × 3/4") i 2 contrapiulie (5/16") Слика 9.

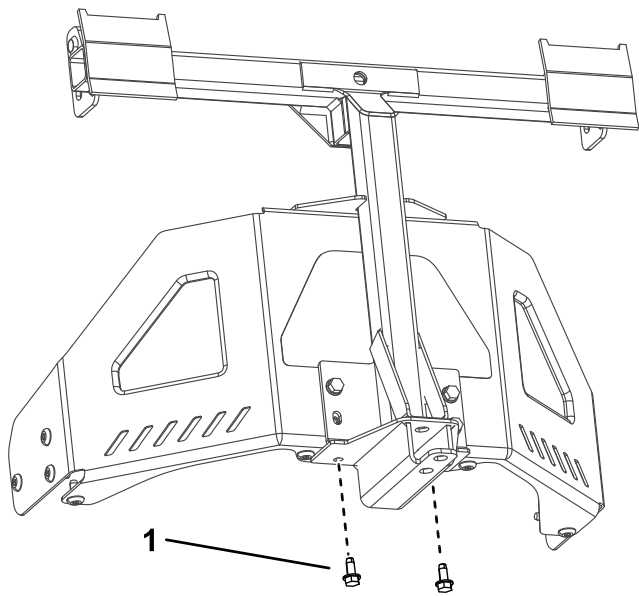

Слика 11

g300206

1. urub cu autofiletare (5/16 × 3/4")

4. Montai capătul îndoit i evazat al unei tije în fanta de blocare din partea stângă a cadrului mainii i deplasei tija în spate pentru a o aeza în cadru (Слика 12).

**Напомена:** Repetai acest pas pe partea dreaptă a mainii.

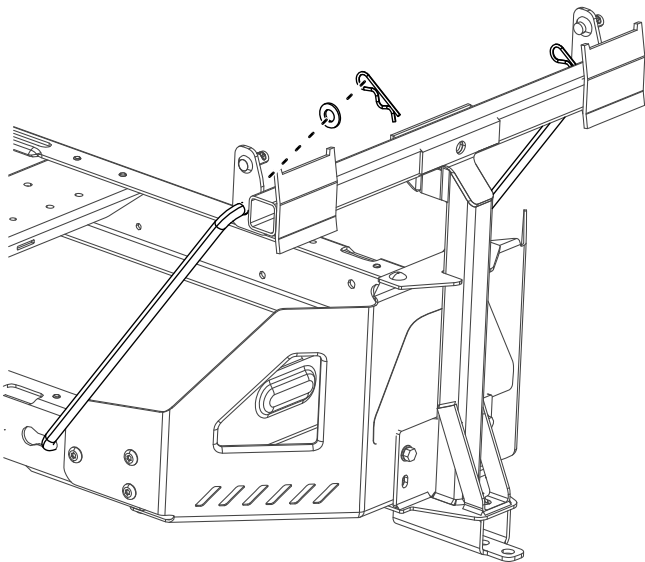

Слика 12

g300207

5. Introducei capetele îndoite ale tijelor în elementul de montare a dispozitivului de ataşare, aa cum se arată în Слика 12 i fixezi capătul fiecărei tije cu o aibă i un tift în formă de agrafă.

# 6

## Montarea tije de blocare

Делови потребни за овај поступак:

1	Tijă de blocare
1	Ѕtift în formă de agrafă

### Поступак

Montai tija de blocare cu un tift în formă de agrafă (Слика 13).

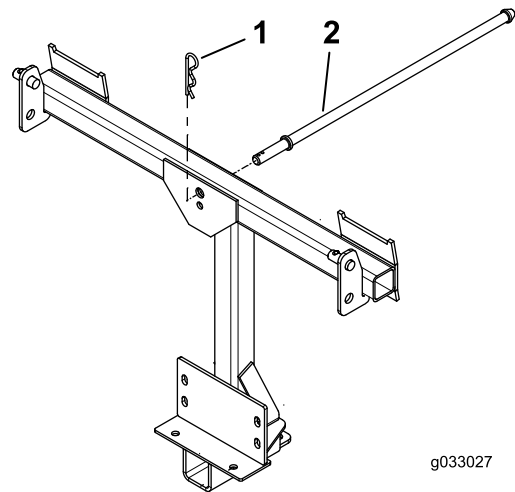

Слика 13

g033027

g033027

1. Ѕtift în formă de agrafă
2. Tijă de blocare

# 7

## Asamblarea părții superioare a sistemului de colectare

Делови потребни за овај поступак:

1	Parte superioară a sistemului de colectare
1	Ecran sistem de colectare

### Поступак

1. Întoarcei partea superioară a sistemului de colectare.

- Montai ecranul aa cum se arată în [Слика 14](#) i asigurai-vă că este înclinat în jos, spre sacii pentru colectare.

**Напомена:** Asigurai-vă că ecranele sunt fixate la locul lor i că proeminenele sunt fixate în partea superioară a sistemului de colectare.

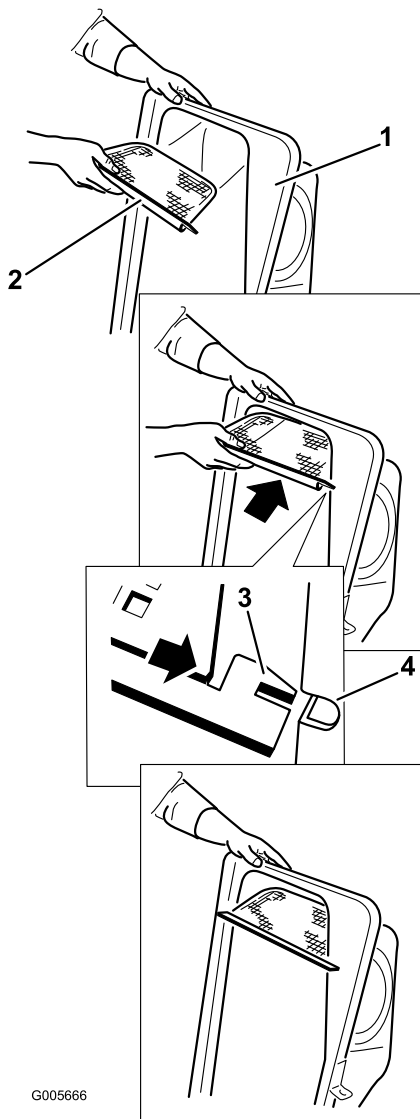

G005666

**Слика 14**

- |   |   |
|---|---|
| 1. Parte superioară a sistemului de colectare | 3. Proeminență ecran                                    |
| 2. Ecran                                      | 4. Fantă la partea superioară a sistemului de colectare |

g005666

# 8

## Montarea părții superioare a sistemului de colectare

**Делови потребни за овај поступак:**

2	Sac pentru iarbă
1	Tub superior al sistemului de colectare
2	Suport pivotant
4	urub (5/16 × 1")
4	Piuliță (5/16")

### Поступак

- Montai partea superioară a sistemului de colectare la cadrul sistemului de colectare.
- Montai suportii pivotanti pe cadrul de pivotare ([Слика 12](#)).
- Fixai partea superioară a sistemului de colectare pe suportii pivotanti cu 4 uruburi (5/16 × 1") i 4 piulițe (5/16").

**Напомена:** Partea superioară a sistemului de colectare poate fi montată mai uor de 2 persoane.

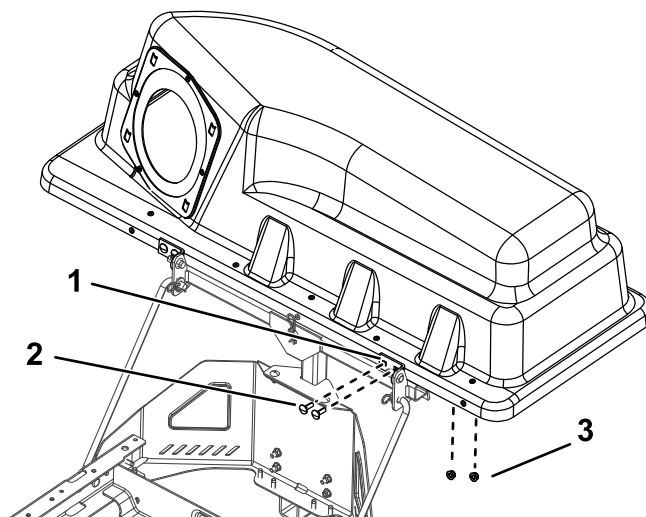

**Слика 15**

- |                              |                    |
|------------------------------|--------------------|
| 1. Cleme sistem de colectare | 3. Piulițe (5/16") |
| 2. uruburi (5/16 × 1")       |                    |

g300208

- Ridicai partea superioară a sistemului de colectare i montai sacii prin glisarea cârligelor cadrului sacului pe suportii de fixare ([Слика 16](#)).

# 9

## Montarea jgheabului

Делови потребни за овај поступак:

1	Jgheab
1	Deflector (doar pentru puni de 127 cm)

### Поступак

Pentru punile de 137 cm treceți la Pasul 3.

1. Pentru punile de 127 cm, îndepărtați deflectorul existent de la mână (Слика 18).

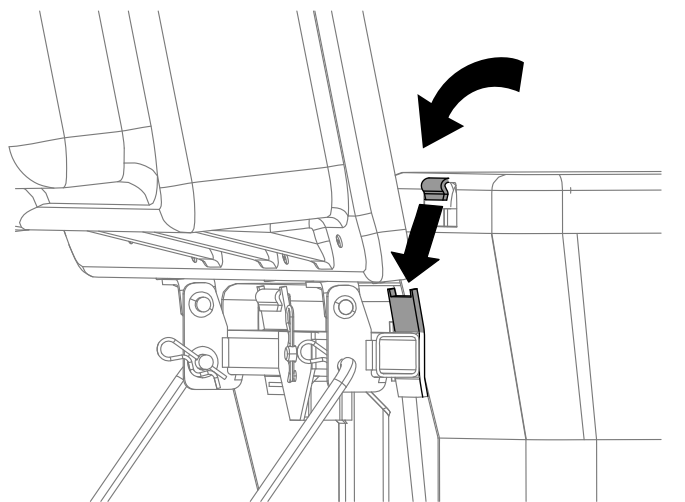

Слика 16

g300378

5. Coborâți partea superioară a sistemului de colectare pe saci (Слика 17).

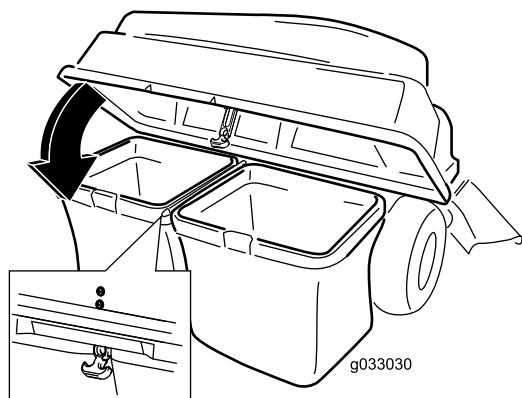

Слика 17

g033030

g033030

6. Montați tubul de la partea superioară a sistemului de colectare introducând capătul curbat în deschiderea de la partea superioară a sistemului de colectare.

**Напомена:** Asigurați-vă că capătul evazat cu clema de fixare este îndreptat în jos și spre spate, pentru a se potrivi cu setul de finisare.

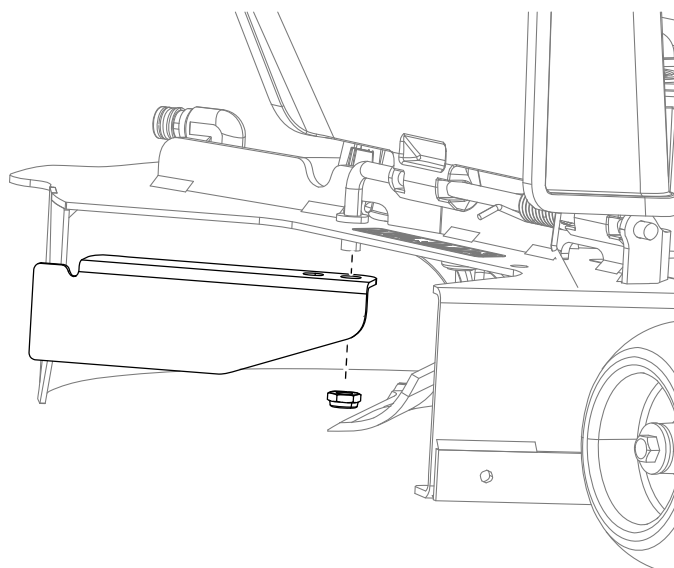

Слика 18

g299303

2. Montați noul deflector de dimensiuni mici pe puntea mainii de tuns iarba în aceeași locație ca deflectorul îndepărtat anterior (Слика 19).

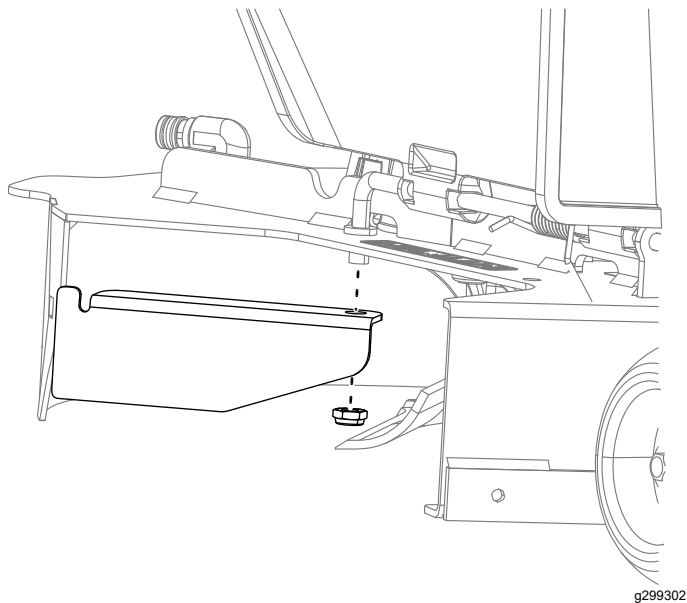

**Слика 19**  
Pentru punile de 127 cm

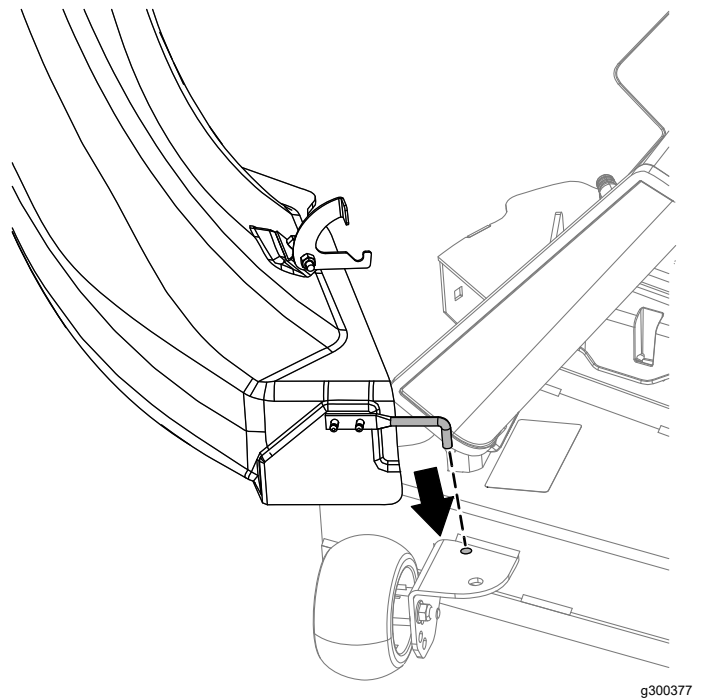

**Слика 21**

3. Rotii deflectorul până când intră în contact cu puntea mainii de tuns iarba.

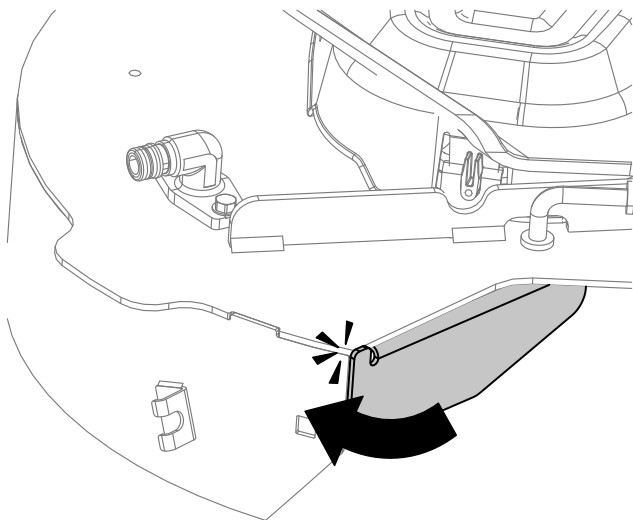

**Слика 20**

4. Înclinai jgheabul i montai tiftul în orificiul de pe puntea mainii de tuns iarba, aa cum se arată în [Слика 21](#).

5. Pivotați jgheabul în spate i spre punte, astfel încât jgheabul să fie la același nivel cu puntea mainii de tuns iarba.

**Напомена:** Asigurați-vă că cârligul de fixare a jgheabului este în afara traseului, astfel încât deschiderea jgheabului să fie la același nivel cu puntea.

6. La partea superioară a jgheabului, cuplai elementul de fixare în formă de cârlig pe tija de pivotare a ansamblului deflector i montați tija în orificiul de pe puntea mainii de tuns iarba ([Слика 22](#)).

# 10

## Conectarea cu tubul de evacuare

Делови потребни за овај поступак:

1	Tub de evacuare
---	-----------------

### Поступак

1. Glisai capătul curbat al tubului de evacuare în deschiderea de la partea de sus a sistemului de colectare (Слика 24).

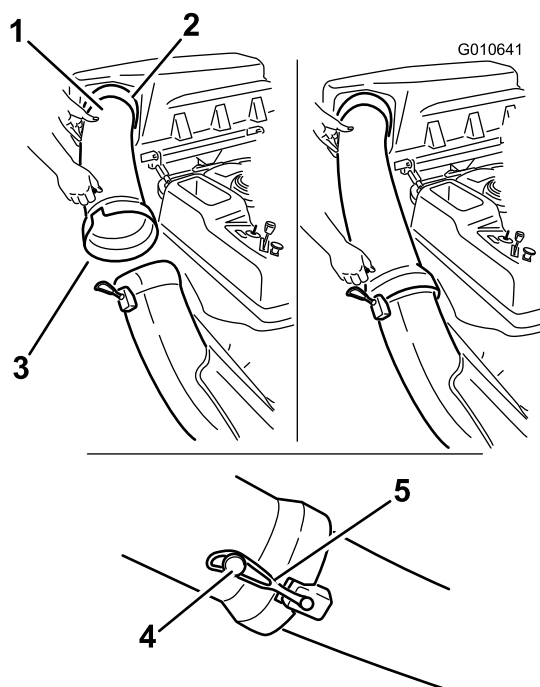

Слика 24

1. Tub de evacuare
2. Deschidere de la partea de sus a sistemului de colectare
3. Tub de evacuare, capăt evazat
4. Buon
5. Bandă din cauciuc

2. Glisai capătul evazat al tubului de evacuare peste capătul jgheabului. Deplasați banda de fixare din cauciuc de pe elementele de fixare ale jgheabului peste buonul de pe tubul de descărcare pentru a-l fixa (Слика 24).
3. După montarea sistemului de colectare, montați firul la bujie (bujii).

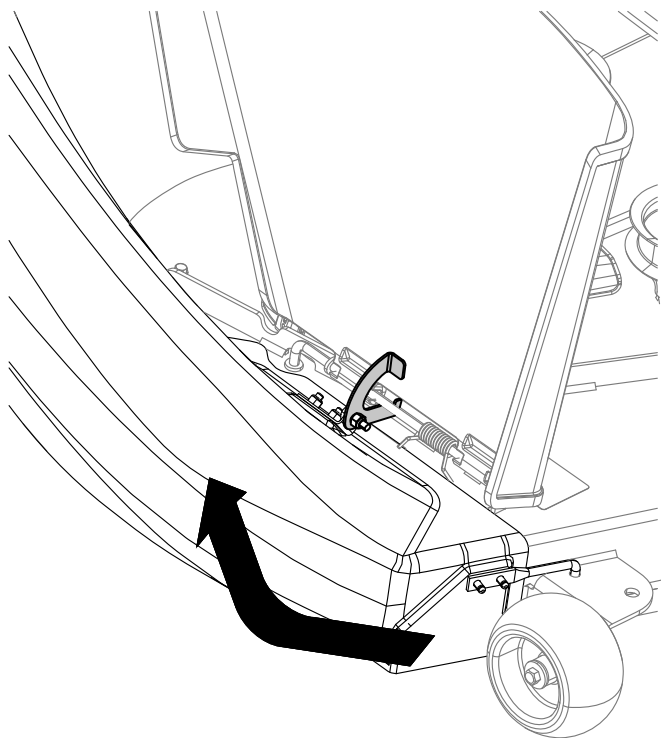

Слика 22

g300375

7. Prindeți elementul de fixare flexibil de pe jgheab pe clema de fixare sudată pe platforma mainii de tuns iarba (Слика 23).

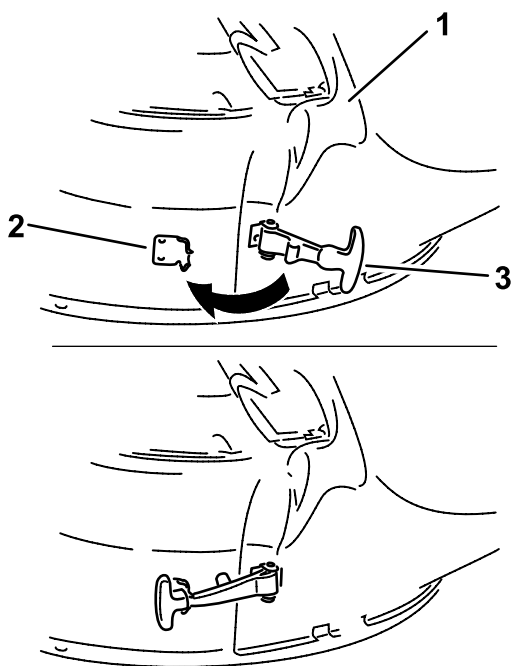

Слика 23

g299268

1. Jgheab
2. Clemă de fixare
3. Element de fixare flexibil

# Рад

**Напомена:** Determinați partea stângă și dreaptă a mașinii din poziția de operare normală.

## ⚠ УПОЗОРЕЊЕ

Pentru a evita vătămările corporale, urmați aceste proceduri:

- Familiarizați-vă cu toate instrucțiunile de operare și siguranță din *Manualul operatorului* mainii de tuns iarba înainte de a utiliza acest dispozitiv de ataare.
- Nu îndepărtați niciodată tubul de evacuare, sacii, partea superioară a sistemului de colectare sau jghebul în timp ce este pornit motorul.
- Opriți întotdeauna motorul și așteptați ca toate piesele în micare să se oprească înainte de a îndepărta un obstacol din sistemul de colectare.
- Nu efectuați niciodată lucrări de întreținere sau reparații în timp ce este pornit motorul.

## Golirea sacilor pentru iarbă

### ⚠ УПОЗОРЕЊЕ

Resturile, cum ar fi frunzele, iarba sau tufiurile pot lua foc. Un incendiu în zona motorului poate provoca vătămări corporale și daune materiale.

- Aveți grijă să nu se acumuleze resturi în zona motorului și a tobei de eapament.
- Aveți grijă când deschideți capacul sistemului de colectare pentru a împiedica resturile să cadă în zona motorului și a tobei de eapament.
- Înainte de depozitare, lăsați mâna să se răcească.

Aveți grijă când ridicați sau manipulați un sac pentru iarbă plin. Pentru a goli sacul pentru iarbă:

1. Parcați mașina pe o suprafață plană și decuplați comutatorul de comandă pentru lamă.
2. Deplasați în exterior manetele de control al micării până în poziția neutră, opriți motorul, scoateți cheia de contact, acționați frâna de parcare și așteptați oprirea tuturor pieselor mobile înainte de a părăsi poziția de operare.
3. Deschideți (ridicați) partea superioară a sistemului de colectare (Слика 25).

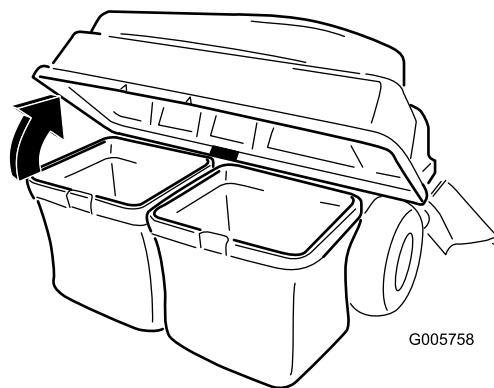

Слика 25

g005758

4. Comprimați reziduurile în saci. Ridicați sacul cu ambele mâini și desprindeți-l din suportul de fixare. Golii sacul. Repetați procedura pentru celălalt sac.

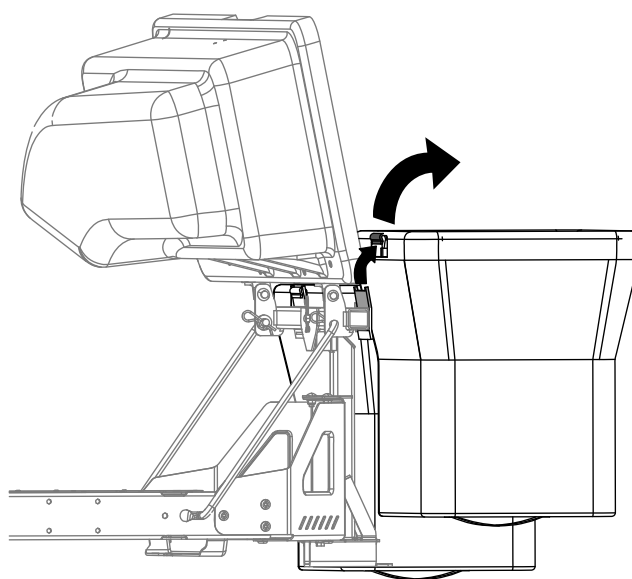

Слика 26

g300218

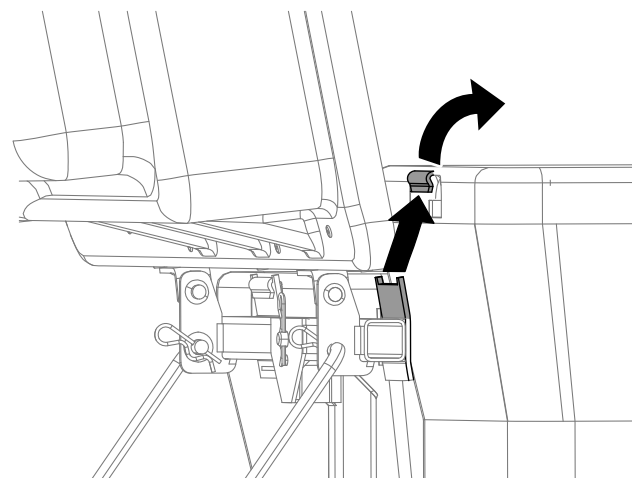

Слика 27

g300217



5. Montai sacii prin glisarea cârligelor cadrului sacului pe suportii de fixare.
6. Coborâi partea superioară a sistemului de colectare pe saci.

## Eliminarea obstrucțiilor din sistemul de colectare

### ⚠ УПОЗОРЕЊЕ

În timpul utilizării sistemului de colectare, suflanta se rotește și poate tăia sau răni mâinile și degetele.

- Înainte de reglarea, curățarea, repararea și inspectarea suflantei și înainte de desfundarea jgheabului, opriți motorul și așteptați oprirea tuturor pieselor mobile. Scoateți cheia.
- Utilizați un băț sau un obiect similar și nu mâinile pentru a elimina obstrucțiile din suflantă i tub.
- Țineți-vă fața, mâinile, picioarele și alte părți ale corpului, precum și hainele, la distanță de componentele mascate, mobile sau rotative.

1. Parcai mașina pe o suprafață plană i decuplai comutatorul de comandă pentru lamă.
2. Deplasați în exterior manetele de control al micării până în poziția neutră, opriți motorul, scoateți cheia de contact, acionați frâna de parcare i așteptați oprirea tuturor pieselor mobile înainte de a părăsi poziția de operare.
3. Verificați sacii pentru iarbă i golii-i dacă sunt plini.
4. Demontați i separați tubul de evacuare i jgheabul de la partea superioară a sistemului de colectare i de la maina de tuns iarba. Folosind un băț sau un obiect similar, îndepărtați cu atenție obstrucțiile din maina de tuns iarba, tubul de evacuare, jgheab i partea superioară a sistemului de colectare.
5. După ce ai îndepărtat obstrucția, montați sistemul de colectare complet i reluați operarea.

## Îndepărtarea sistemului de colectare

### ⚠ ПАЖИЪА

Neîndepărtarea greutăților frontale ale sistemului de colectare i operarea mainii fără sistemul de colectare poate cauza instabilitate, ceea ce poate duce la pierderea controlului.

- Îndepărtați întotdeauna greutatea frontală atunci când îndepărtați sistemul de colectare.
- Nu utilizați niciodată maina fără sistemul de colectare i cu greutatea din față încă montate.

Sistemul de colectare poate fi îndepărtat repetând în ordine inversă acțiunile de configurare pentru toate seturile montate. Dacă sunt montate greutatea, îndepărtați întotdeauna greutatea frontală atunci când îndepărtați sistemul de colectare.

**Напомена:** Este necesar să îndepărtați deflectorul de separare numai atunci când montați un set de mulcire.

## Utilizarea barei de traciune

Suportul de susinere a sistemului de colectare are o bară de traciune care poate fi utilizată pentru tractare.

- Citii cu atenție toate instrucțiunile de utilizare a mainii.
- Când virai, încetinești i respectați spațiul liber.
- Efectuați viraje largi i menineți echipamentul tractat departe de vehiculul tractor.
- Tragerea excesivă a barei de traciune poate cauza defectarea transmisiei hidrostactice.



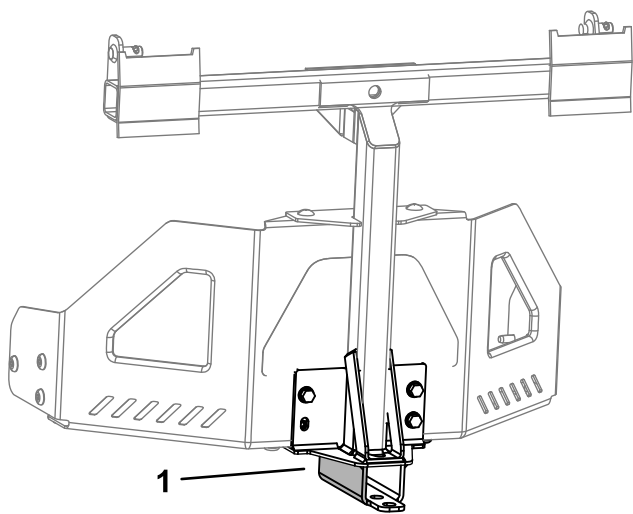

Слика 28

g300210

1. Suport de susinere a sistemului de colectare cu bară de traciune

## Оперативне напомене

### Recomandări pentru colectare

#### Respectarea dimensiunilor

Reinei că maina este mai lungă i mai lată cu acest dispozitiv de ataare montat. Prin viraje prea strâns în locuri înguste, putei deteriora dispozitivul de ataare.

#### Finisare

Finisai întotdeauna cu partea stângă a mainii de tuns iarba. Nu finisai cu partea dreaptă a mainii de tuns iarba, deoarece ai putea deteriora jgheabul pentru sistemul de colectare i tubul de evacuare.

#### Înăltime de tăiere

Nu setai înăltimea de tăiere a mainii de tuns iarba prea mică, deoarece iarba lungă care înconjoară maina poate împiedica aerul să pătrundă sub maina de tuns iarba i să intre în sistemul de colectare. Dacă nu pătrunde suficient aer sub maina de tuns iarba, sistemul de colectare se va bloca.

#### Frecvena de tăiere

Tundei des iarba, mai ales atunci când crete rapid. Va trebui să tundei iarba de două ori în cazul în care crete excesiv.

#### Tehnică de tăiere

Pentru un aspect optim al gazonului, asigurai-vă că suprapunei uor maina de tuns iarba pe zona tunsă

anterior. Acest lucru ajută la reducerea sarcinii motorului i reduce riscul de a astupa jgheabul i tubul de evacuare.

### Viteză de colectare

De cele mai multe ori vei colecta cu acceleraia mainii de tuns iarba în poziia RAPID i vei conduce la o viteză normală. Cu toate acestea, în iarba extrem de uscată i cu mult praf, este posibil să fie necesar să reduci uor acceleraia i să cretei viteza de deplasare a mainii de tuns iarba. Sistemul de colectare se poate bloca dacă conduci prea repede i turaia motorului este prea mică. Pe teren înclinat, poate fi necesar să reduci viteza de deplasare a mainii de tuns iarba. Acest lucru ajută la meninerea turaiei motorului i a eficienii colectării. Tundei iarba la vale ori de câte ori este posibil.

#### ⚠ ПАЗИЃА

Pe măsură ce se umple sistemul de colectare, se adaugă greutate suplimentară în spatele mainii. Dacă oprii i pornii brusc maina pe teren înclinat, putei pierde controlul direciei sau maina se poate răsturna.

- Nu pornii sau oprii brusc atunci când urcai sau coborâi panta. Evitai pornirile în rampă.
- Dacă oprii maina când vă deplasai în rampă, decuplei comanda lamei. Apoi deplasai-vă cu spatele în pantă folosind o viteză mică.
- Evitai virajele brute sau schimbările rapide de viteză pe teren înclinat.
- Nu utilizai niciodată maina fără sistemul de colectare i cu greutatele din faă încă montate.

### Colectarea ierbii lungi

Iarba excesiv de lungă este grea i este posibil să nu fie propulsată complet în sacii pentru iarbă. Dacă se întâmplă acest lucru, tubul i jgheabul de evacuare se pot bloca. Pentru a evita blocarea sistemului de colectare, tundei iarba la o înăltime de tăiere mare, apoi coborâi maina la înăltimea de tăiere normală i repetai procesul de tundere.

### Colectarea ierbii umede

Încercai întotdeauna să tăiai iarba când este uscată, deoarece gazonul dumneavoastră va avea un aspect îngrijit. Dacă trebuie să tundei iarba umedă, utilizați funcția convențională de descărcare laterală a mainii de tuns iarba. Câteva ore mai târziu, când resturile

de iarbă sunt uscate, montați sistemul de colectare complet și aspirați iarba tăiată.

## **Semne de colmatare**

Pe măsură ce colectați, o cantitate mică de iarbă tăiată este suflată în mod normal din partea din față a mâinii de tuns iarba. O cantitate excesivă de resturi de iarbă suflate indică faptul că sacii sunt plini sau că sistemul este blocat.

# Одржавање

**Напомена:** Детерминаџи партеа стџнга џи дреаптџа а маџини дин позиџија де операре нормалџа.

## Препоручени распоред(и) одржавања

Интервал сервисног одржавања	Поступак одржавања
Након првих 10 сати	<ul style="list-style-type: none"><li>• Верификај системул де колектаре.</li></ul>
Пре сваке употребе или свакодневно	<ul style="list-style-type: none"><li>• Курџај системул де колектаре.</li></ul>
Пре складиштења	<ul style="list-style-type: none"><li>• Верификај системул де колектаре.</li><li>• Курџај системул де колектаре.</li></ul>

### ▲ УПОЗОРЕЊЕ

Дакџ лџсај чеџа џн контакт, цинева поате порни џн мод акцидентал моторул и вџ поате рџни пе думнеавоастрџа сау али тречџтори.

Скоатеџ чеџа дин контакт и деонектај кабллу де ла буџие џнаинте де а ефектуа ориче луцраре де џнтреинере. Ампласај кабллу деопарте, астрел џнцџт сџ ну интре џн контакт акцидентал ку буџија.

### ▲ УПОЗОРЕЊЕ

Мотоареле се пот џнцџлзи атунци канд функционеазџа. Контактул ку супрафееле фирбини поате кауза арсури.

Лџсај сџ се рџцеасџа моторул, џн специал тоба де еапамент, џнаинте де а ле атинге.

### ▲ УПОЗОРЕЊЕ

Рестуриле, цум ар фи фрунзеле, иарба сау туфиуриле пот луа фок. Ун инцидиу џн зона моторулу поате провоча вџтџмџри корпорале и дауне материале.

- Авеџ гриџџ сџ ну се акумулезе рестури џн зона моторулу и а тобеџ де еапамент.
- Авеџ гриџџ канд дешидеџ капачул системулу де колектаре пентру а џмпиедика рестуриле сџ кадџ џн зона моторулу и а тобеџ де еапамент.
- Ёнаинте де депозитаре, лџсаџи маџна сџ се рџцеасџа.

## Верификареа системулу де колектаре

Интервал сервиса: Након првих 10 сати

Пре складиштења

1. Верификај џгхеабул, тубул де евакуаре и партеа супериорџа а системулу де колектаре. Ёнлокуџи ацесте пиесе дацџа сунт фисурате сау рупте.
2. Стрџнгеџ тоате пиулиеле и урубуриле.
3. Верификај тоате елементе де фиксаре; ёнлокуџи ориче елемент липсџа сау дегериорат.
4. Верификај дацџа сачи пентру иарбџа сунт дегериорай.

### ▲ УПОЗОРЕЊЕ

Думнеавоастрџа сау цеџ дин џур пуतेџ фи рџниџ грав де резидууриле проиектате сау обиекте арунцате каре пот трече прин сачи пентру иарбџа рупи, узай сау дегериорай.

- Верификај сачи пентру иарбџа ау гџури, руптури, узурџа и алте дегериорџри.
- Ну спџлај сачи пентру иарбџа.
- Дакџ сачул с-ау дегериорат, монтај сачи пентру иарбџа ноџ фирнизај де продуцџторул ацестуџ систем де колектаре.

## Verificarea lamelor mainii de tuns iarba

Verificai lamele mainii de tuns iarba în mod regulat i ori de câte ori o lamă lovete un obiect străin.

Dacă lamele sunt foarte uzate sau deteriorate, montați lame noi. Consultați *Manualul operatorului* mainii de tuns iarba pentru instrucțiuni cu privire la întreținerea completă a lamelor.

## Curățarea sistemului de colectare

**Интервал сервиса:** Пре сваке употребе или свакодневно

Пре складиштења

1. După fiecare utilizare, îndepărtați și spălați interiorul și exteriorul părții superioare a sistemului de colectare, tubul de evacuare, jgheabul și partea inferioară a mainii de tuns iarba, folosind apă pulverizată de la un furtun de grădină. Utilizați un detergent delicat pentru a îndepărta murdăria persistentă.
2. Aveți grijă să îndepărtați iarba colmatată de pe toate piesele.
3. Clătiți sacii de iarba cu apă, folosind un furtun de grădină pentru a îndepărta orice resturi.
4. După spălare, lăsați toate piesele să se usuce bine.

## Складиштење

### Depozitarea sistemului de colectare

**Напомена:** Pentru a preveni deteriorarea rapidă a materialului sacilor, depozitați-i într-un loc în care se vor usca complet după fiecare utilizare.

1. Curățați sistemul de colectare; consultați Curățarea sistemului de colectare.
2. Verificați dacă există deteriorări ale sistemului de colectare; consultați Verificarea sistemului de colectare.
3. Asigurați-vă că sacii pentru iarba sunt goi și bine uscați.
4. Păstrați sistemul de colectare într-un loc curat și uscat, ferit de lumina directă a soarelui. Acest lucru protejează piesele din plastic și prelungește durata de viață a sistemului de colectare. Dacă trebuie să depozitați sistemul de colectare la exterior, acoperiți-l cu o husă rezistentă la intemperii.

**Напомене:**

**Напомене:**

**Напомене:**

# Informații despre avertismente conform Propunerii 65 a statului California

## Ce este un avertisment?

Un produs comercializat poate avea o etichetă de avertizare precum cea de mai jos:



**AVERTISMENT: Poate cauza cancer sau poate fi toxic pentru reproducere**  
– [www.p65Warnings.ca.gov](http://www.p65Warnings.ca.gov).

## Ce este Propunerea 65?

Propunerea 65 se aplică tuturor companiilor care activează în California, comercializează produse în California sau fabrică produse care pot fi comercializate sau aduse în California. Aceasta prevede ca Guvernatorul Californiei să întocmească și să publice o listă de substanțe chimice cunoscute ca provocând cancer, malformaii congenitale și/sau alte tulburări de reproducere. Actualizată anual, lista include sute de substanțe chimice întâlnite în multe articole din viaa de zi cu zi. Scopul Propunerii 65 este de a informa publicul larg cu privire la expunerea la aceste substanțe chimice.

Propunerea 65 nu interzice comercializarea produselor ce conțin aceste substanțe chimice, ci impune afișarea unor avertismente pe produs, ambalajul sau documentația produsului. În plus, un avertisment conform Propunerii 65 nu înseamnă că un produs încalcă standardele sau cerințele de siguranță. De fapt, guvernul Californiei a clarificat că un avertisment aferent Propunerii 65 „nu este același lucru cu o decizie de reglementare conform căreia un produs este sigur sau nesigur”. Multe dintre aceste substanțe chimice au fost utilizate timp de mai mulți ani în produse folosite în viaa de zi cu zi fără ca efectul lor dăunător să fie documentat. Pentru informații suplimentare, accesați <https://oag.ca.gov/prop65/faqs-view-all>.

Un avertisment conform Propunerii 65 înseamnă că o companie (1) a evaluat expunerea și a concluzionat că depășește „nivelul fără risc semnificativ”; sau (2) a ales să furnizeze un avertisment pe baza înțelegerii sale legate de prezența unei substanțe chimice din listă, fără a încerca să evalueze expunerea.

## Această lege se aplică oriunde?

Avertismentele conform Propunerii 65 sunt impuse doar de legislația statului California. Aceste avertismente pot fi întâlnite pe întreg teritoriul Californiei în diferite stabilimente, inclusiv dar fără a se limita la, restaurante, magazine alimentare, hoteluri, coli și spitale, precum și pe o varietate mare de produse. În plus, unii comercianți cu amănuntul online și care livrează comenzile prin poștă introduc avertismente conform Propunerii 65 pe site-urile lor web sau în cataloage.

## Cum se plasează avertismentele din statul California în raport cu limitele federale?

Standardele Propunerii 65 sunt adesea mai riguroase decât cele federale și internaționale. Diverse substanțe necesită un avertisment conform Propunerii 65 la niveluri mult mai mici decât limitele federale de intervenție. De exemplu, standardul Propunerii 65 pentru avertismente legate de plumb este 0,5 µg/zi, mult sub standardele federale și internaționale.

## De ce nu au toate produsele similare un astfel de avertisment?

- Eticheta cu avertismente conform Propunerii 65 este necesară pentru produsele comercializate în California, nefiind impusă pentru produse similare comercializate în altă parte.
- O companie implicată într-un proces legat de Propunerea 65 și care a ajuns la un acord poate fi nevoită să utilizeze avertismente pentru produsele sale, în timp ce alte companii care fabrică produse similare nu au aceeași obligație.
- Propunerea 65 nu este aplicată în mod consecvent.
- Companiile pot decide să nu furnizeze avertismente deoarece au ajuns la concluzia că nu trebuie să facă acest lucru conform Propunerii 65; absența avertismentelor de pe un produs nu înseamnă că produsul respectiv nu conține niveluri similare de substanțe chimice listate.

## De ce include Toro acest avertisment?

Toro a decis să furnizeze consumatorilor cât mai multe informații posibile astfel încât aceștia să ia decizii informate cu privire la produsele pe care le achiziționează și utilizează. Toro furnizează avertismente în unele cazuri pe baza cunotinelor sale privind prezența unei sau a mai multor substanțe chimice specificate, fără a evalua nivelul de expunere, deoarece nu pentru toate substanțele chimice specificate există limite de expunere. Deși gradul de expunere al produselor Toro poate fi neglijabil sau se încadrează în gama „fără risc semnificativ”, din exces de prudență, Toro a decis să furnizeze avertismente conform Propunerii 65. Mai mult, dacă nu furnizează aceste avertismente, compania Toro poate fi acionată în justiție de statul California sau părți private care caută să aplice Propunerea 65 și poate face obiectul unor sancțiuni semnificative.