

Sistem de colectare de 107 cm

Tractoraș de tuns iarba cu rază de viraj zero

Број модела 79411—Серијски број 400000000 и више

Упутство за оператора

Увод

Citiți cu atenție aceste informații pentru a învăța modul corespunzător de utilizare și întreținere a produsului și pentru a evita rănirea și deteriorarea acestuia. Aveți responsabilitatea de a utiliza produsul în mod corespunzător și sigur.

Vizitați site-ul www.Toro.com pentru siguranța produsului și materiale de instruire privind utilizarea, informații privind accesoriile, ajutor la căutarea unui distribuitor sau pentru înregistrarea produsului.

De fiecare dată când aveți nevoie de service, piese originale Toro sau informații suplimentare, contactați un furnizor de servicii autorizat sau departamentul Servicii Clienți Toro și pregătiți numerele de model sau de serie ale produsului. **Слика 1** identifică locația numerelor de model sau de serie pe produs. Scrieți numerele în spațiul furnizat.

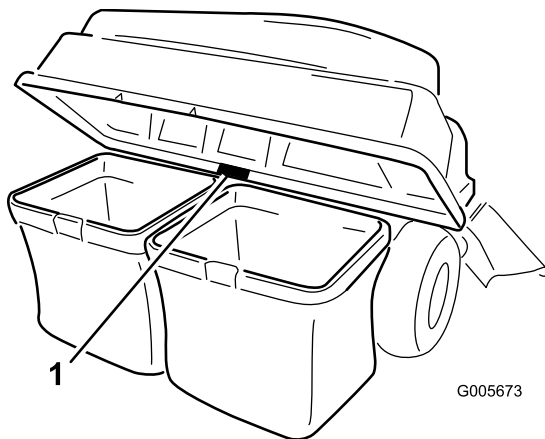

Слика 1

1. Локација номерелор де модел и де серије

Број модела _____
Серијски број _____

Acest manual identifică potențialele pericole și conține mesaje de siguranță identificate prin simbolul de alertă de siguranță (**Слика 2**), semnalizând un pericol care poate cauza rănirea gravă sau moartea

dacă nu respectai următoarele măsuri de precauție recomandate.



Слика 2

Simbolul de alertă de siguranță

g000502

Acest manual utilizează 2 cuvinte pentru a evidenția informațiile. **Important** atrage atenția asupra informațiilor mecanice speciale și **Notă** accentuează informațiile generale care necesită atenție specială.

Садржај

Увод	1
Безбедност	2
Siguranța tractării	3
Безбедносне налепнице и налепнице са инструкцијама	4
Подешавање	5
1 Pregătirea mașinii	6
2 Îndepărtarea apărătoarelor	6
3 Montarea greutăților	6
4 Montarea apărătoarelor	7
5 Montarea elementului de montare a dispozitivului de atașare	7
6 Montarea tijei de blocare	9
7 Asamblarea părții superioare a sistemului de colectare	10
8 Montarea părții superioare a sistemului de colectare	10
9 Montarea jgheabului	12
10 Conectarea cu tubul de evacuare	12
Рад	13
Golirea sacilor pentru iarba	14
Eliminarea obstrucțiilor din sistemul de colectare	15
Îndepărtarea sistemului de colectare	15
Utilizarea barei de traciune	15
Оперативне напомене	16
Одржавање	18
Препоручени распоред(и) одржавања	18
Верификација системului де colectare	18



Verificarea lamelor mainii de tuns	
iarba.....	19
Curățarea sistemului de colectare.....	19
Складиштење	19
Depozitarea sistemului de colectare	19

Безбедност

- Familiarizai-vă cu utilizarea în siguranță a echipamentului, cu comenzile de operare și indicatoarele de siguranță.
- Avei grijă deosebită cu dispozitivul de adunat iarbă sau alte dispozitive de ataare. Acestea pot modifica caracteristicile de funcționare și stabilitatea mainii.
- Urmai recomandările producătorului pentru adăugarea sau îndepărtarea greutăților pentru roi sau a contragreutăților pentru a îmbunătăți stabilitatea.
- Nu folosiți un dispozitiv de adunat iarbă pe pante abrupte. Un dispozitiv de adunat iarbă greu poate cauza pierderea controlului sau răsturnarea mainii.
- Încetiniți și acordați o atenție deosebită pe terenuri în pantă. Aveți grijă să călătoriți în direcția recomandată pe terenuri în pantă. Starea gazonului poate afecta stabilitatea mainii. Fii extrem de precaui când lucrați în apropierea pantelor.
- La deplasarea pe pante, efectuați manevrele ușor și treptat. Nu schimbați brusc viteza sau direcția sau nu virai brusc.
- Dispozitivul de adunat iarbă poate reduce vizibilitatea în spate. Acordați o atenție deosebită când operați în mararier.
- Încărcați sau descărcați cu grijă maina pe/de pe o remorcă sau un camion.
- Nu operați niciodată cu deflectorul de evacuare ridicat, îndepărtat sau modificat, decât dacă utilizați un colector de iarbă.
- Țineți mâinile și picioarele la distanță de piesele mobile. Nu efectuați reglaje cu motorul în funcțiune.
- Parcați maina pe un teren plan, decuplați transmisia și opriți motorul înainte de a părăsi poziția operatorului din orice motiv, inclusiv pentru golirea dispozitivului de adunat iarbă sau desfundarea jgheabului.
- Dacă îndepărtați dispozitivul de adunat iarbă, aveți grijă să montați orice deflector de evacuare sau apărătoare care a fost îndepărtată pentru a-l monta la loc. Nu utilizați maina de tuns iarbă fără ca dispozitivul de adunat iarbă sau deflectorul pentru iarbă să fie montate integral.
- Nu lăsați iarbă în dispozitivul de adunat iarbă pentru perioade mari de timp.
- Componentele dispozitivului de adunat iarbă sunt supuse uzurii și deteriorării, ceea ce v-ar putea expune pieselor mobile sau la proiectarea obiectelor. Verificați frecvent componentele și înlocuiți-le cu piesele recomandate de producător, dacă este necesar.

Sigurana tractării

- Nu ataai echipamentele tractate decât în punctul de cuplare.
- Respectai recomandările producătorului dispozitivului de ataare cu privire la limitele de greutate pentru echipamentul tractat i tractarea pe pante.
- Nu lăsați niciodată copiii sau alte persoane să se apropie de echipamentul tractat.
- Pe pante, greutatea echipamentului tractat poate cauza pierderea traciunii i pierderea controlului. Reduceți greutatea tractată i încetiniți.
- Distana de oprire se mărește în funcție de greutatea sarcinii tractate. Conduceți încet i lăsați o distanță suplimentară pentru a opri.
- Efectuați viraje largi, pentru a menține dispozitivul de ataare departe de maină.
- Nu tractați o sarcină care cântărește mai mult decât maina de tractare.

Безбедносне налепнице и налепнице са инструкцијама



Instrucțiunile și autocolantele cu informații privind siguranța sunt ușor vizibile pentru operator și sunt amplasate lângă orice zonă cu potențial risc. Înlocuiți orice autocolant care este deteriorat sau lipsește.

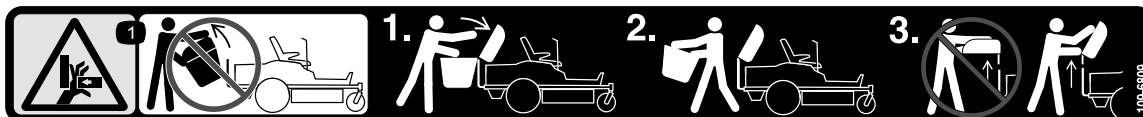

decal109-6809

109-6809

1. Pericol de strivire a mâinilor - nu îndepărtați întregul sistem de colectare de la mână; deschideți partea superioară a sistemului de colectare și apoi scoateți sacii (sacii) din sistemul de colectare. Nu îndepărtați partea superioară a sistemului de colectare când este închisă; deschideți partea superioară a sistemului de colectare și apoi îndepărtați-o.



decal110-6691

110-6691

1. Pericol de obiecte proiectate—țineți trecătorii la distanță.
2. Pericol de obiecte proiectate, maină de tuns iarba - nu utilizați maina fără ca deflectorul, capacul de evacuare sau sistemul de colectare a ierbii să fie montate.
3. Pericol de tăiere/desprindere a mâinilor sau picioarelor - păstrați distanța față de piesele mobile.

⚠ WARNING: Cancer and Reproductive Harm - www.P65Warnings.ca.gov.
For more information, please visit www.tcoCAProp65.com

133-8061

decal133-8061

133-8061

Подешавање

Непричвршћени делови

Употребите доњи дијаграм како бисте проверили да ли су испоручени сви делови.

Поступак	Опис	Кол.	Употреба
1	Делови нису потребни	–	Pregătirea mașinii.
2	Делови нису потребни	–	Îndepărtați apărătoarele (doar pentru mainile echipate cu MyRide).
3	urub ($\frac{3}{8} \times 1''$) Contrapiuliță ($\frac{3}{8}''$) Suport de montare greutate stânga Suport de montare greutate dreapta Șaibă urub ($\frac{5}{8} \times 2\frac{3}{4}''$) Greutate cu mâner	4 6 1 1 2 2 6	Montarea greutăților.
4	Делови нису потребни	–	Montai apărătoarele (doar pentru mainile echipate cu MyRide).
5	Suport stabilizator urub de fixare ($\frac{5}{16} \times \frac{3}{4}''$) Contrapiuliță ($\frac{5}{16}''$) urub cu autofiletare ($\frac{5}{16} \times \frac{3}{4}''$) urub ($\frac{5}{16} \times 1''$) Cadru de pivotare Știft în formă de agrafă Tijă Șaibă	1 2 4 2 2 1 2 2 2	Montarea elementului de montare a dispozitivului de atașare.
6	Tijă de blocare Știft în formă de agrafă	1 1	Montarea tijei de blocare.
7	Parte superioară a sistemului de colectare Ecran sistem de colectare	1 1	Asamblarea părții superioare a sistemului de colectare.
8	Sac pentru iarbă Tub superior al sistemului de colectare Suport pivotant urub ($\frac{5}{16} \times 1''$) Piuliță ($\frac{5}{16}''$)	2 1 2 4 4	Montarea părții superioare a sistemului de colectare.
9	Jgheab	1	Montarea jgheabului.
10	Делови нису потребни	–	Conectarea cu tubul de evacuare.

1

Pregătirea mașinii

Делови нису потребни

Поступак

1. Parcai mașina pe o suprafață uniformă.
2. Dezactivai comutatorul de control al lamelor.
3. Deplasai în exterior manetele de control al micării până în poziia NEUTRU-BLOCARE pentru a aciona frâna de parcare.
4. Opriți motorul și scoateți cheia.

2

Îndepărtarea apărătoarelor

Doar pentru mainile echipate cu MyRide®

Делови нису потребни

Поступак

Напомена: Păstrai toate piesele îndepărtate pentru montarea ulterioară.

1. Scoatei uruburile care fixează apărătoarele de pe părțile laterale ale cadrului.
2. Îndepărtați apărătoarele de pe ambele părți ale cadrului (Слика 3).

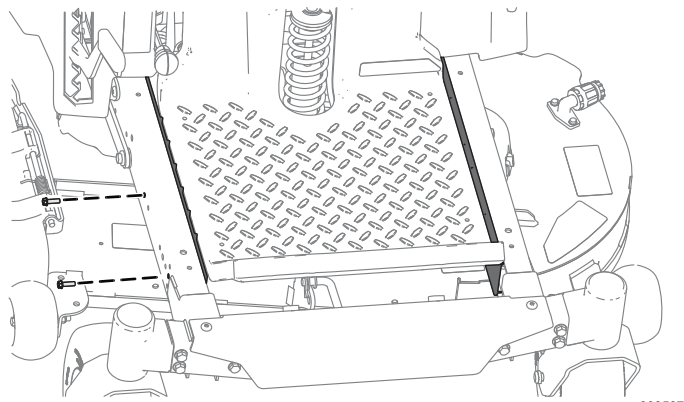

Слика 3

3

Montarea greutăților

Делови потребни за овај поступак:

4	urub ($\frac{3}{8} \times 1''$)
6	Contrapiuliță ($\frac{3}{8}''$)
1	Suport de montare greutate stânga
1	Suport de montare greutate dreapta
2	Șaibă
2	urub ($\frac{5}{8} \times 2\frac{3}{4}''$)
6	Greutate cu mâner

Поступак

Напомена: Această procedură este valabilă numai pentru modelele cu manete de comandă. Modelele cu volan nu au nevoie de montarea greutăților.

⚠ ПАЗИЊА

Sistemul de colectare modifică distribuia greutății mainii. Operarea mainii fără greutățile frontale poate determina instabilitate, ceea ce ar putea cauza pierderea controlului.

Asigurați-vă că greutățile frontale sunt montate corect înainte de a utiliza maina cu sistemul de colectare.

1. Fixai suporii de montare greutate la partea inferioară a cadrului utilizând 2 uruburi ($\frac{3}{8} \times 1''$) i 2 contrapiulițe ($\frac{3}{8}''$) aa cum se arată în Слика 4.
2. Montai greutățile cu mâner la suporii de montare greutate folosind 2 uruburi ($\frac{5}{8} \times 2\frac{3}{4}''$), 2 aibe i 2 contrapiulițe ($\frac{3}{8}''$) aa cum se arată în Слика 5.
3. După ce ai montat toate greutățile i suporii, asigurați-vă că toate elementele de fixare sunt strânse. Strângeți dacă este necesar.

Важно: Ori de câte ori îndepărtați sistemul de colectare, nu uitați să îndepărtați greutățile din față pentru a reduce stabilitatea corespunzătoare a mainii.

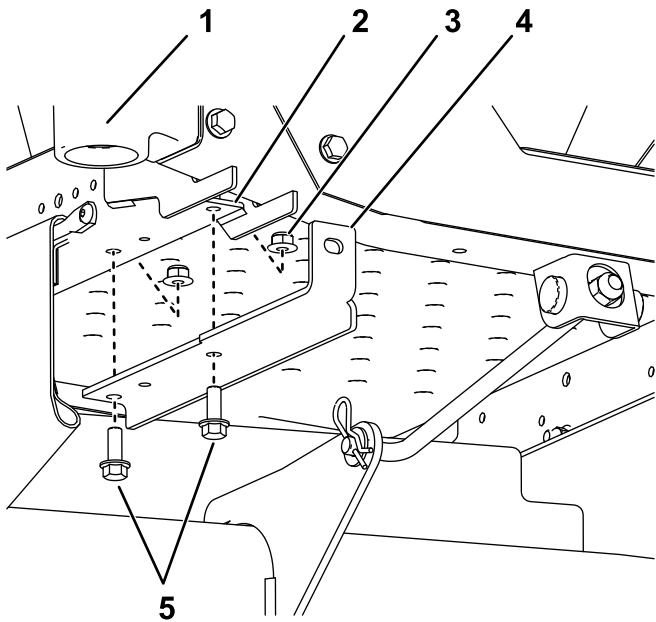

Слика 4

g299192

Furca roii pivotante i roata nu sunt ilustrate pentru claritate.

- | | |
|---|---|
| 1. Roată pivotantă față | 4. Suport de montare dreapta |
| 2. Orificiu față (este prezentată partea dreaptă) | 5. uruburi ($\frac{3}{8} \times 1''$) |
| 3. Contrapiuliță ($\frac{3}{8}''$) | |

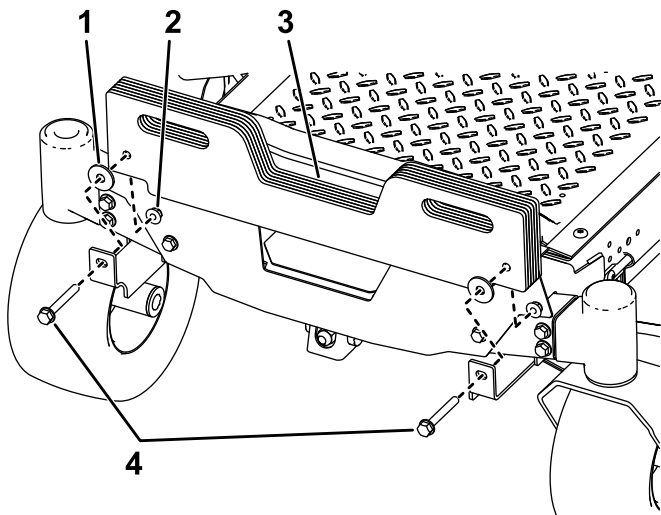

Слика 5

g299244

- | | |
|--------------------------------------|--|
| 1. Distanțier | 3. Greutăi cu mâner |
| 2. Contrapiuliță ($\frac{3}{8}''$) | 4. uruburi ($\frac{5}{8} \times 2\frac{3}{4}''$) |

4

Montarea apărătoarelor

Doar pentru mainile echipate cu MyRide

Делови нису потребни

Поступак

1. Introduceți partea superioară a apărătoarei sub punte; înclinați apărătoarea astfel încât să alunece sub cadru i fixai-o în caneluri (Слика 6).

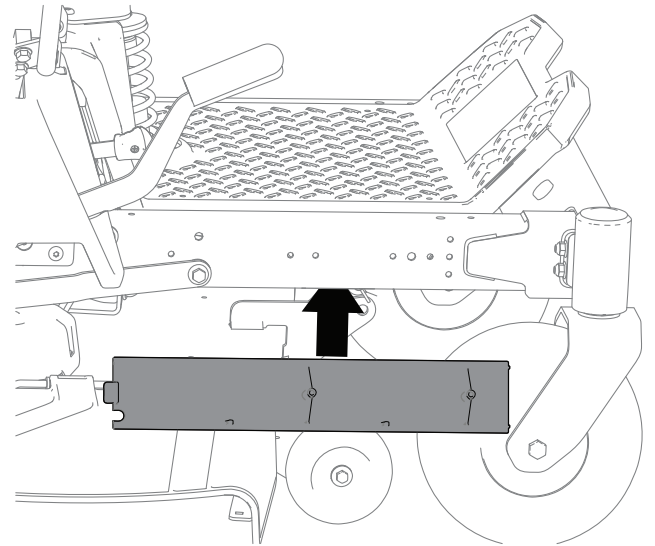

g308505

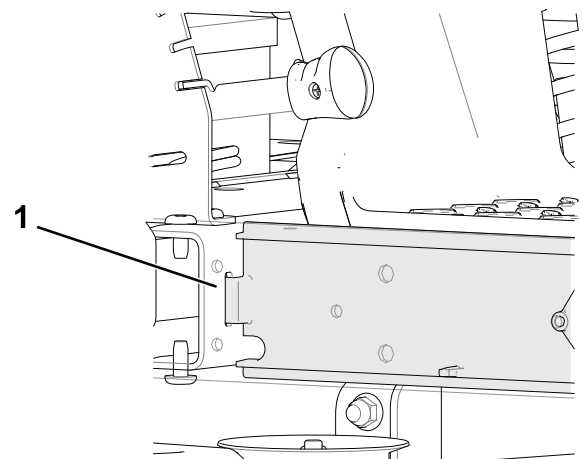

g308526

Слика 6

1. Canelură
2. Fixai apărătoarele pe cadru folosind uruburile îndepărtate 2 [Îndepărtarea apărătoarelor \(страна 6\)](#) aa cum se arată în Слика 3.

5

Montarea elementului de montare a dispozitivului de atașare

Делови потребни за овај поступак:

1	Suport stabilizator
2	urub de fixare (5/16 × 3/4")
4	Contrapiuliță (5/16")
2	urub cu autofiletare (5/16 × 3/4")
2	urub (5/16 × 1")
1	Cadru de pivotare
2	Știft în formă de agrafă
2	Tijă
2	Șaibă

Montarea suportului stabilizator i a cadrului de pivotare

1. Montai suport pentru stabilizator la apărătoarea pentru motor folosind 2 uruburi de fixare (5/16 × 3/4") i 2 contrapiulie (5/16") [Слика 7](#).

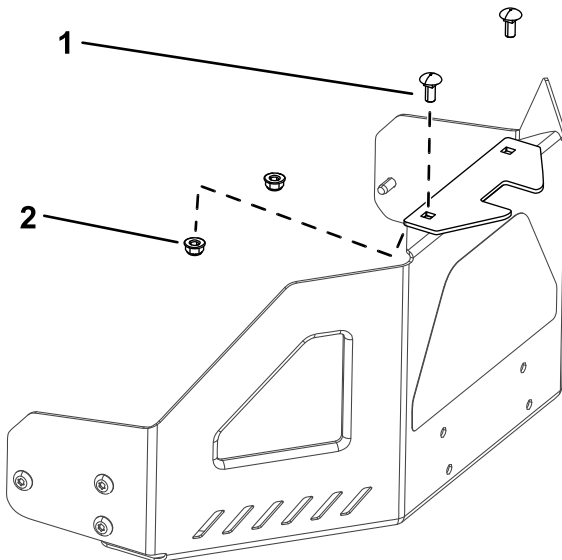

Слика 7

g300204

1. urub de fixare (5/16 × 3/4") 2. Contrapiuliță (5/16")

2. Montai cadrul de pivotare la cadrul mainii aa cum se arată în [Слика 8](#). Fixai cadrul de

pivotare la cadrul mainii utilizând 2 uruburi (5/16 × 1") i 2 contrapiulie (5/16").

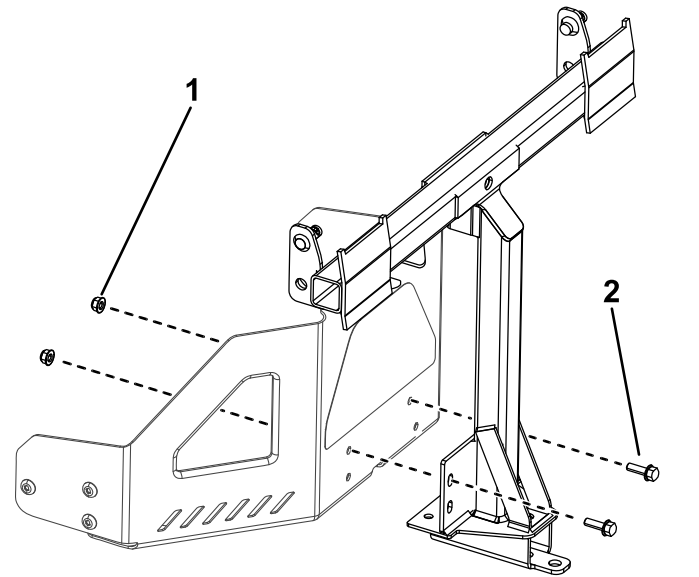

Слика 8

g300205

1. Contrapiuliță (5/16") 2. urub (5/16 × 1")

3. Fixai cadrul de pivotare la partea de sus a mainii folosind 2 uruburi cu autofiletare (5/16 × 3/4") aa cum se arată în [Слика 9](#).

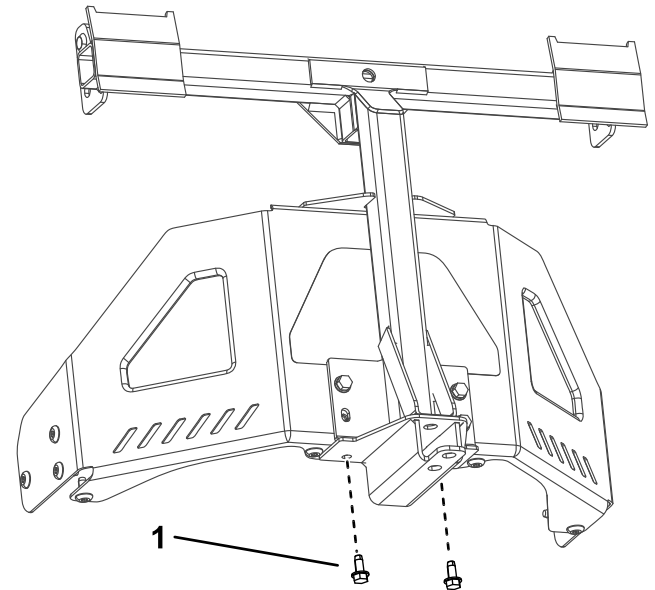

Слика 9

g300206

1. urub cu autofiletare (5/16 × 3/4")

4. Montai capătul îndoit i evazat al unei tije în fanta de blocare din partea stângă a cadrului mainii i deplasezi tija în spate pentru a o aeza în cadru ([Слика 10](#)).

Напомена: Repetai acest pas pe partea dreaptă a mainii.

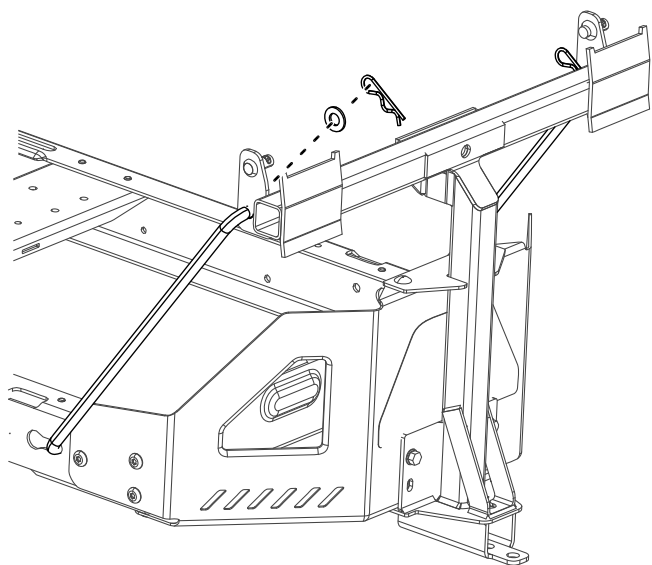

Слика 10

g300207

6

Montarea tije de blocare

Делови потребни за овај поступак:

1	Tijă de blocare
1	Știft în formă de agrafă

Поступак

Montai tija de blocare cu un tift în formă de agrafă (Слика 11).

- Introduceri capetele îndoite ale tijelor în elementul de montare a dispozitivului de atașare, aa cum se arată în Слика 10 i fixai capătul fiecărei tije cu o aibă i un tift în formă de agrafă.

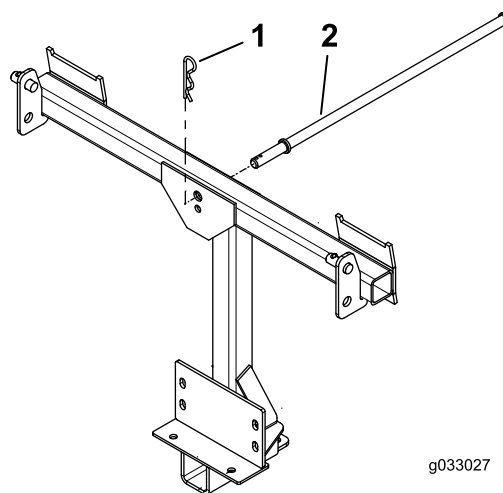

Слика 11

g033027

g033027

- Știft în formă de agrafă
- Tijă de blocare

7

Asamblarea părții superioare a sistemului de colectare

Делови потребни за овај поступак:

1	Parte superioară a sistemului de colectare
1	Ecran sistem de colectare

Поступак

1. Întoarceți partea superioară a sistemului de colectare.
2. Montați ecranul așa cum se arată în [Слика 12](#) și asigurați-vă că este înclinat în jos, spre sacii pentru colectare.

Напомена: Asigurați-vă că ecranele sunt fixate la locul lor și că proeminenele sunt fixate în partea superioară a sistemului de colectare.

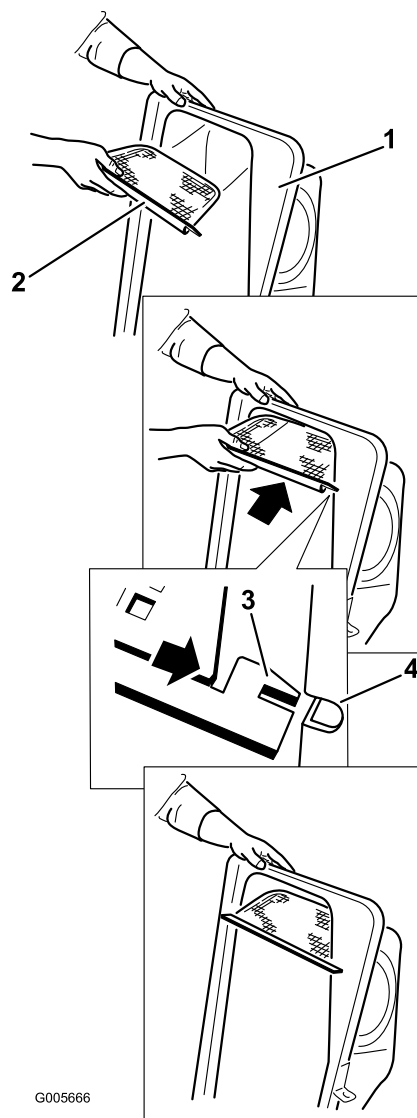

Слика 12

1. Parte superioară a sistemului de colectare
2. Ecran
3. Proeminență ecran
4. Fantă la partea superioară a sistemului de colectare

8

Montarea părții superioare a sistemului de colectare

Делови потребни за овај поступак:

2	Sac pentru iarbă
1	Tub superior al sistemului de colectare
2	Suport pivotant
4	urub (5/16 × 1")
4	Piuliță (5/16")

Поступак

1. Montați partea superioară a sistemului de colectare la cadrul sistemului de colectare.
2. Montați suportii pivotanti pe cadrul de pivotare (Слика 10).
3. Fixați partea superioară a sistemului de colectare pe suportii pivotanti cu 4 uruburi (5/16 × 1") și 4 piulițe (5/16").

Напомена: Partea superioară a sistemului de colectare poate fi montată mai ușor de 2 persoane.

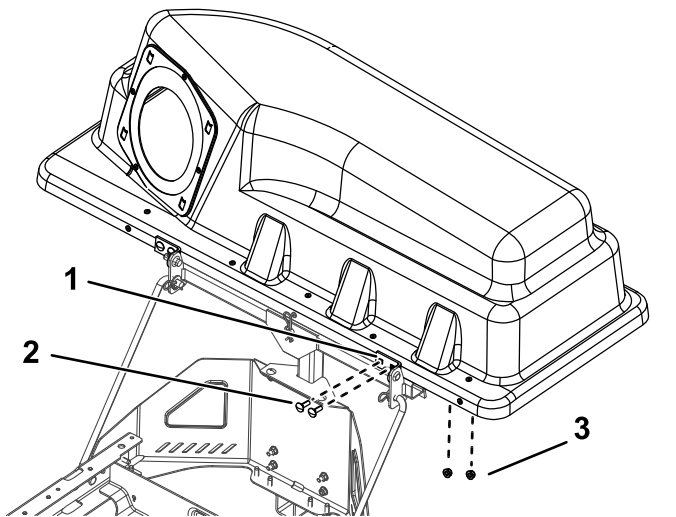

Слика 13

1. Cleme sistem de colectare
2. uruburi (5/16 × 1")
3. Piulițe (5/16")

4. Ridicați partea superioară a sistemului de colectare și montați sacii prin glisarea cârligelor cadrului sacului pe suportii de fixare (Слика 14).

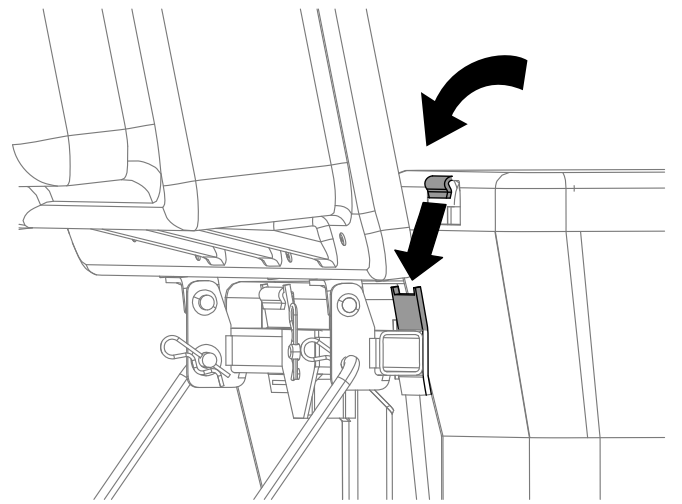

Слика 14

5. Coborâți partea superioară a sistemului de colectare pe saci (Слика 15).

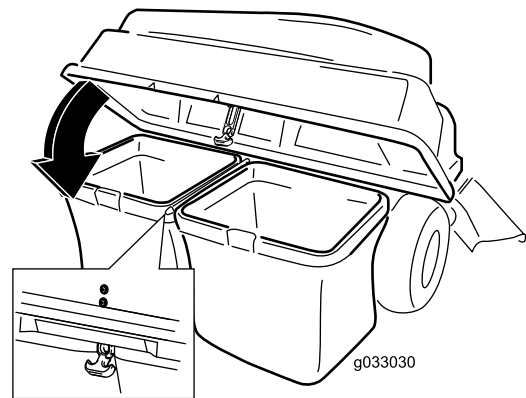

Слика 15

6. Montați tubul de la partea superioară a sistemului de colectare introducând capătul curbat în deschiderea de la partea superioară a sistemului de colectare.

Напомена: Asigurați-vă că capătul evazat cu clema de fixare este îndreptat în jos și spre spate, pentru a se potrivi cu setul de finisare.

9

Montarea jgheabului

Делови потребни за овај поступак:

1	Jgheab
---	--------

Поступак

1. Înclinai jgheabul i montai tiftul în orificiul de pe puntea mainii de tuns iarba, aa cum se arată în [Слика 16](#).

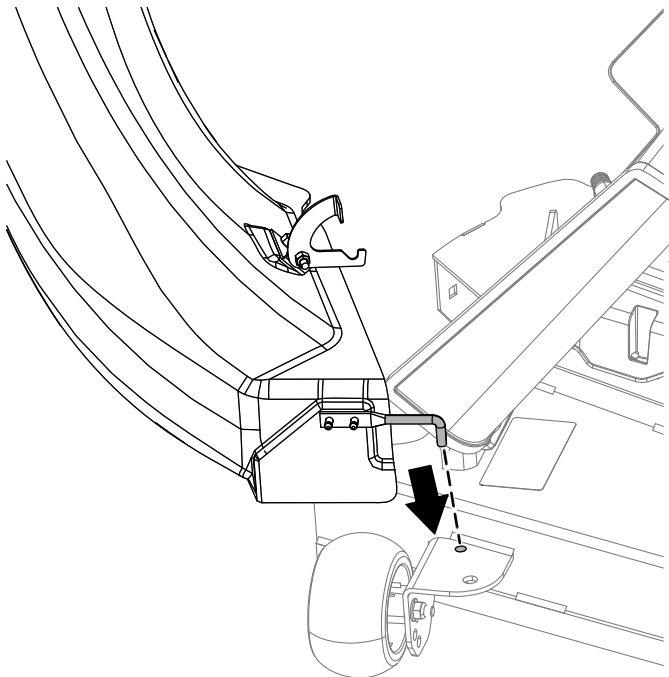

Слика 16

g300377

2. Pivotați jgheabul în spate i spre punte, astfel încât jgheabul să fie la același nivel cu puntea mainii de tuns iarba.

Напомена: Asigurați-vă că cârligul de fixare a jgheabului este în afara traseului, astfel încât deschiderea jgheabului să fie la același nivel cu puntea.

3. La partea superioară a jgheabului, cuplai elementul de fixare în formă de cârlig pe tija de pivotare a ansamblului deflector i montați tija în orificiul de pe puntea mainii de tuns iarba ([Слика 17](#)).

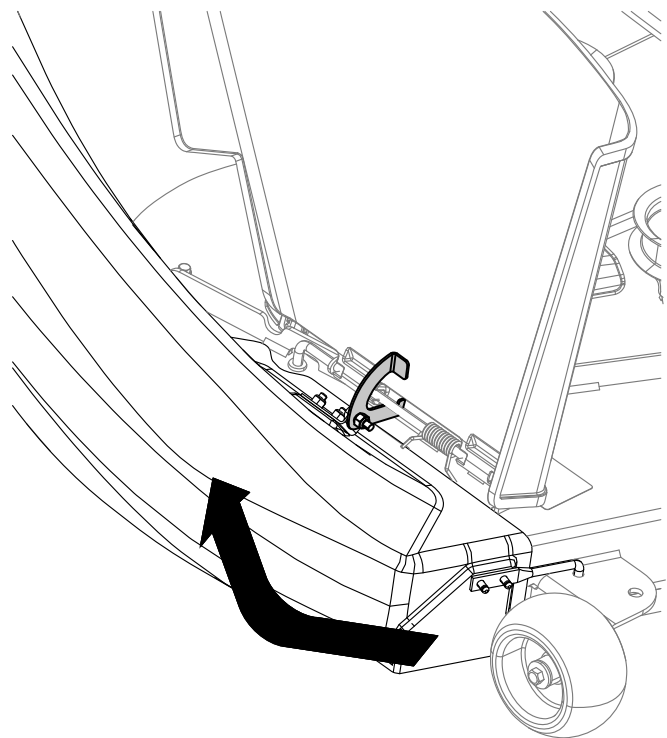

Слика 17

g300375

4. Prindeți elementul de fixare flexibil de pe jgheab pe clema de fixare sudată pe platforma mainii de tuns iarba ([Слика 18](#)).

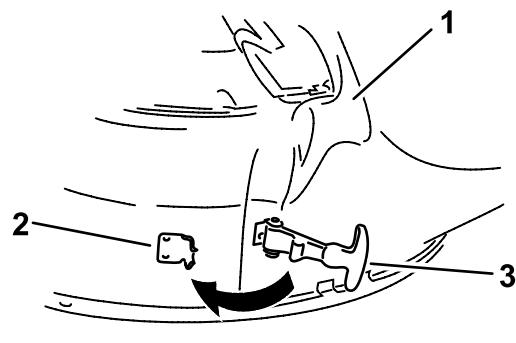

Слика 18

g299268

1. Jgheab
2. Clemă de fixare
3. Element de fixare flexibil

Conectarea cu tubul de evacuare

Делови нису потребни

Поступак

1. Glisai capătul curbat al tubului de evacuare în deschiderea de la partea de sus a sistemului de colectare (Слика 19).

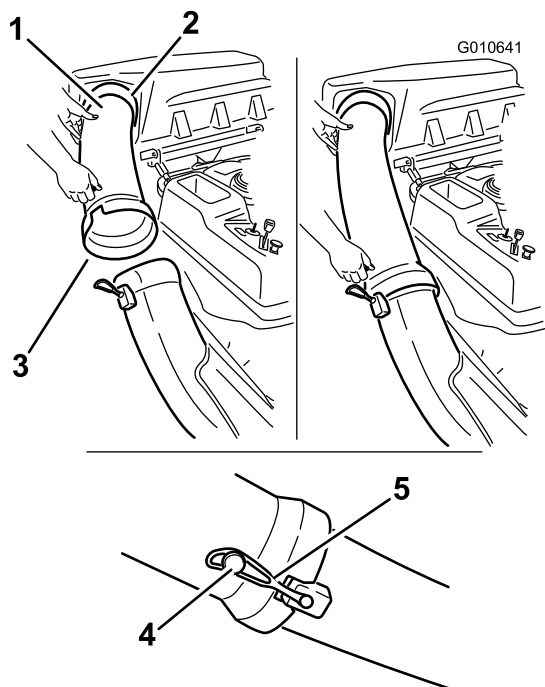

Слика 19

- | | |
|---|----------------------|
| 1. Tub de evacuare, capăt curbat | 4. Buon |
| 2. Deschidere de la partea de sus a sistemului de colectare | 5. Bandă din cauciuc |
| 3. Tub de evacuare, capăt evazat | |

2. Glisai capătul evazat al tubului de evacuare peste capătul jgheabului. Deplasai banda de fixare din cauciuc de pe elementele de fixare ale jgheabului peste buonul de pe tubul de descărcare pentru a-l fixa (Слика 19).
3. După montarea sistemului de colectare, montai firul la bujie (bujii).

Рад

Напомена: Determinați partea stângă și dreaptă a mașinii din poziția de operare normală.

⚠ УПОЗОРЕЊЕ

Pentru a evita vătăările corporale, urmați aceste proceduri:

- Familiarizai-vă cu toate instrucțiunile de operare i sigurană din *Manualul operatorului* mainii de tuns iarba înainte de a utiliza acest dispozitiv de ataare.
- Nu îndepărtați niciodată tubul de evacuare, sacii, partea superioară a sistemului de colectare sau jgheabul în timp ce este pornit motorul.
- Oprii întotdeauna motorul i așteptați ca toate piesele în micare să se oprească înainte de a îndepărta un obstacol din sistemul de colectare.
- Nu efectuați niciodată lucrări de întreținere sau reparatii în timp ce este pornit motorul.

⚠ УПОЗОРЕЊЕ

Fără să fie montate deflectorul pentru iarbă, tuburile sistemului de colectare sau ansamblu complet al sistemului de colectare, dumneavoastră i cei din jur sunteți expui contactului cu lama i reziduuri proiectate. Contactul cu lama (lamele) rotative ale mainii de tuns iarba i reziduurile proiectate va cauza vătămări sau deces.

- Montați întotdeauna deflectorul de iarbă când scoateți sistemul de colectare i comutați la modul de descărcare laterală.
- Dacă deflectorul pentru iarbă este deteriorat, înlocuiți-l imediat. Deflectorul de iarbă direcionează materialul în jos, spre gazon.
- Nu vă sprijinii niciodată mâinile sau picioarele sub maina de tuns iarba.
- Nu încercați niciodată să curățați zona de descărcare sau lamele mainii de tuns iarba decât dacă comutați priza de putere în poziție oprire i rotiți cheia de contact în poziția de oprire. De asemenea, scoateți cheia i deconectați firul de la bujie (bujii).
- Opriți motorul înainte de a desfunda jgheabul de evacuare.

Golirea sacilor pentru iarbă

⚠ ОПАСНОСТ

Resturile, cum ar fi frunzele, iarba sau tufiurile pot lua foc. Un incendiu în zona motorului poate provoca vătămări corporale i daune materiale.

- **Avei grijă să nu se acumuleze resturi în zona motorului i a tobei de eapament.**
- **Avei grijă când deschidei capacul sistemului de colectare pentru a împiedica resturile să cadă în zona motorului i a tobei de eapament.**
- **Înainte de depozitare, lăsați maina să se răcească.**

Avei grijă când ridici sau manipulezi un sac pentru iarbă plin. Pentru a goli sacul pentru iarbă:

1. Parcai mașina pe o suprafață plană i decuplezi comutatorul de comandă pentru lamă.
2. Deplasezi în exterior manetele de control al micării până în poziia neutră, oprii motorul, scoatei cheia de contact, acionai frâna de parcare i așteptai oprirea tuturor pieselor mobile înainte de a părăsi poziia de operare.
3. Deschidei (ridici) partea superioară a sistemului de colectare (Слика 20).

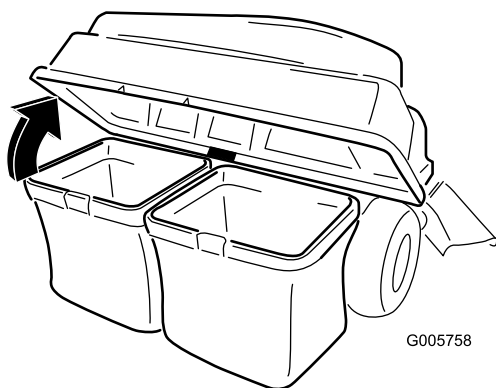

Слика 20

G005758

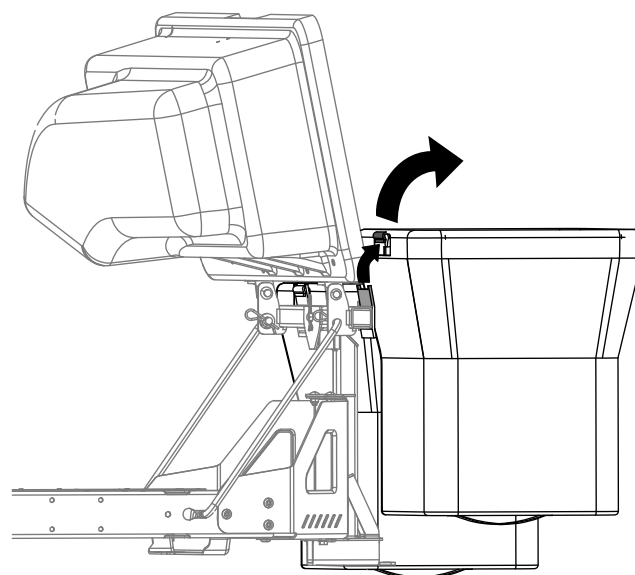

Слика 21

g300218

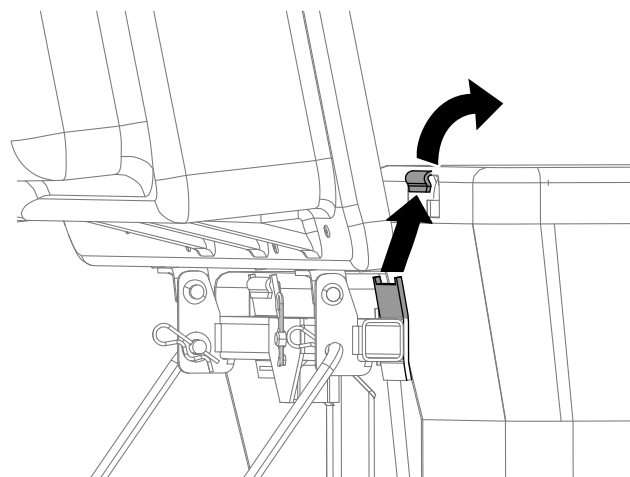

Слика 22

g300217

4. Comprimi reziduurile în saci. Ridici sacul cu ambele mâini i desprindei-l din suportul de fixare. Golii sacul. Repetai procedura pentru celălalt sac.

5. Montai sacii prin glisarea cârligelor cadrului sacului pe suportii de fixare.
6. Coborâi partea superioară a sistemului de colectare pe saci.

Eliminarea obstrucțiilor din sistemul de colectare

▲ УПОЗОРЕЊЕ

În timpul utilizării sistemului de colectare, suflanta se rotește și poate tăia sau răni mâinile și degetele.

- Înainte de reglarea, curățarea, repararea și inspectarea suflantei și înainte de desfundarea jgheabului, opriți motorul și așteptați oprirea tuturor pieselor mobile. Scoateți cheia.
 - Utilizați un băț sau un obiect similar și nu mâinile pentru a elimina obstrucțiile din suflantă i tub.
 - Țineți-vă fața, mâinile, picioarele și alte părți ale corpului, precum și hainele, la distanță de componentele mascate, mobile sau rotative.
1. Parcați mașina pe o suprafață plană i decuplați comutatorul de comandă pentru lamă.
 2. Deplasați în exterior manetele de control al micării până în poziția neutră, opriți motorul, scoateți cheia de contact, acionați frâna de parcare i așteptați oprirea tuturor pieselor mobile înainte de a părăsi poziția de operare.
 3. Verificați sacii pentru iarbă i golii-i dacă sunt plini.
 4. Demontați i separați tubul de evacuare i jgheabul de la partea superioară a sistemului de colectare i de la maina de tuns iarba. Folosind un băț sau un obiect similar, îndepărtați cu atenție obstrucțiile din maina de tuns iarba, tubul de evacuare, jgheab i partea superioară a sistemului de colectare.
 5. După ce ai îndepărtat obstrucția, montați sistemul de colectare complet i reluați operarea.

Îndepărtarea sistemului de colectare

▲ ПАЖИЪА

Neîndepărtarea greutăților frontale ale sistemului de colectare i operarea mainii fără sistemul de colectare poate cauza instabilitate, ceea ce poate duce la pierderea controlului.

- Îndepărtați întotdeauna greutatea frontală atunci când îndepărtați sistemul de colectare.
- Nu utilizați niciodată maina fără sistemul de colectare i cu greutatea din față încă montate.

Sistemul de colectare poate fi îndepărtat repetând în ordine inversă acțiunile de configurare pentru toate seturile montate. Dacă sunt montate greutatea, îndepărtați întotdeauna greutatea frontală atunci când îndepărtați sistemul de colectare.

Напомена: Când revenii la modul de descărcare laterală, scoateți deflectorul de evacuare i montați deflectorul de separare original care a fost livrat cu maina.

Utilizarea barei de traciune

Suportul de susținere a sistemului de colectare are o bară de traciune care poate fi utilizată pentru tractare.

- Citii cu atenție toate instrucțiunile de utilizare a mainii.
- Când virai, încetinești i respectați spațiul liber.
- Efectuați viraje largi i menineți echipamentul tractat departe de vehiculul tractor.
- Tragerea excesivă a barei de traciune poate cauza defectarea transmisiei hidrostactice.

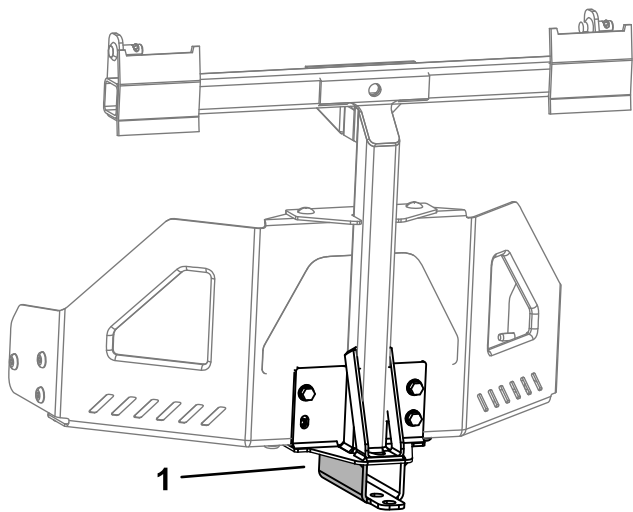

Слика 23

g300210

1. Suport de susinere a sistemului de colectare cu bară de traciune

Оперативне напомене

Recomandări pentru colectare

Respectarea dimensiunilor

Reinei că maina este mai lungă i mai lată cu acest dispozitiv de ataare montat. Prin viraje prea strânses în locuri înguste, putei deteriora dispozitivul de ataare.

Finisare

Finisai întotdeauna cu partea stângă a mainii de tuns iarba. Nu finisai cu partea dreaptă a mainii de tuns iarba, deoarece ai putea deteriora jgheabul pentru sistemul de colectare i tubul de evacuare.

Înăltime de tăiere

Nu setai înăltimea de tăiere a mainii de tuns iarba prea mică, deoarece iarba lungă care înconjoară maina poate împiedica aerul să pătrundă sub maina de tuns iarba i să intre în sistemul de colectare. Dacă nu pătrunde suficient aer sub maina de tuns iarba, sistemul de colectare se va bloca.

Frecvena de tăiere

Tundeii des iarba, mai ales atunci când crete rapid. Va trebui să tundeii iarba de două ori în cazul în care crete excesiv.

Tehnică de tăiere

Pentru un aspect optim al gazonului, asigurai-vă că suprapunei uor maina de tuns iarba pe zona tunsă anterior. Acest lucru ajută la reducerea sarcinii motorului i reduce riscul de a astupa jgheabul i tubul de evacuare.

Viteză de colectare

De cele mai multe ori vei colecta cu acceleraia mainii de tuns iarba în poziia Rapid i vei conduce la o viteză normală. Cu toate acestea, în iarba extrem de uscată i cu mult praf, este posibil să fie necesar să reduci uor acceleraia i să cretei viteza de deplasare a mainii de tuns iarba. Sistemul de colectare se poate bloca dacă conduci prea repede i turaia motorului este prea mică. Pe teren înclinat poate fi necesar să reduci viteza de deplasare a mainii de tuns iarba. Acest lucru ajută la meninerea turaiei motorului i a eficienii colectării. Tundeii iarba la vale ori de câte ori este posibil.

⚠ ПАЗЊА

Pe măsură ce se umple sistemul de colectare, se adaugă greutate suplimentară în spatele mainii. Dacă oprii i pornii brusc pe teren înclinat, putei pierde controlul direciei sau maina se poate răsturna.

- Nu pornii sau oprii brusc atunci când urcai sau coborâi panta. Evitai pornirile în rampă.
- Dacă oprii maina când vă deplasai în rampă, decuplai comanda lamei. Apoi deplasai-vă cu spatele în pantă folosind o viteză mică.
- Evitai virajele brute sau schimbările rapide de viteză pe teren înclinat.
- Nu utilizai niciodată maina fără sistemul de colectare i cu greutateile din faă încă montate.

Colectarea ierbii lungi

Iarba excesiv de lungă este grea i este posibil să nu fie propulsată complet în sacii pentru iarbă. Dacă se întâmplă acest lucru, tubul i jgheabul de evacuare se pot bloca. Pentru a evita blocarea sistemului de colectare, tundeii iarba la o înăltime de tăiere mare, apoi coborâi maina la înăltimea de tăiere normală i repetai procesul de tundere.

Colectarea ierbii umede

Încercai întotdeauna să tăiaii iarba când este uscată, deoarece gazonul dumneavoastră va avea un aspect

îngrijit. Dacă trebuie să tundeți iarba umedă, utilizați funcția convențională de descărcare laterală a mâinii de tuns iarba. Câteva ore mai târziu, când resturile de iarbă sunt uscate, montați sistemul de colectare complet și aspirați iarba tăiată.

Semne de colmatare

Pe măsură ce colectați, o cantitate mică de iarbă tăiată este suflată în mod normal din partea din față a mâinii de tuns iarba. O cantitate excesivă de resturi de iarbă suflate indică faptul că sacii sunt plini sau că sistemul este blocat.

Одржавање

Напомена: ДETERМИНАЈИ ПАРТЕА СТЪНГЃ ШИ ДРЕАПТЃ А МАШИНИИ ДИН ПОЗИЋИЈА ДЕ ОПЕРАРЕ НОРМАЛЃ.

Препоручени распоред(и) одржавања

Интервал сервисног одржавања	Поступак одржавања
Након првих 10 сати	<ul style="list-style-type: none">• Верификај системул де колектаре.
Пре сваке употребе или свакодневно	<ul style="list-style-type: none">• Курђај системул де колектаре.
Пре складиштења	<ul style="list-style-type: none">• Верификај системул де колектаре.• Курђај системул де колектаре.

▲ ПАЖЊА

Дакђ лђсак чеја њн контак, кинева поате порни њн мод акцидентал моторул и вђ поате рђни пе думнеавоасрђ сау али трекђтори.

Скоатеи чеја дин контак и деонектај каблул де ла бујие њнаинте де а ефектуа ориче луцраре де њнтренире. Ампласај каблул деопарте, астрел њнцђт сђ ну интре њн контак акцидентал ку бујиа.

▲ УПОЗОРЕЊЕ

Ун мотор се поате њнцинге њн тимп се функционеазђ. Контактул ку супрафееле фирбини поате кауза арсури граве.

Лђсак сђ се рђцеасђ моторул, њн специал тоба де еапамент, њнаинте де а ле атинге.

▲ УПОЗОРЕЊЕ

Рестуриле, кум ар фи фрунзеле, иарба сау туфиуриле пот луба фок. Ун инцидиу њн зона моторулу поате провоча вђтђмђри корпорале и дауне материале.

- Авеј гриђђ сђ ну се акумулезе рестури њн зона моторулу и а тобеи де еапамент.
- Авеј гриђђ кђнд десчидеи капачул системулу де колектаре пентру а њмпиедика рестуриле сђ кадђ њн зона моторулу и а тобеи де еапамент.
- Кнаинте де депозитаре, лђсађи маина сђ се рђцеасђ.

Верификарея системулу де колектаре

Интервал сервиса: Након првих 10 сати

Пре складиштења

Верификај системулу де колектаре дупђ премеи 10 оре де функционаре и дупђ ацеа лубар.

1. Верификај јгхеабул, тубул де евакуаре и партеа супериорђ а системулу де колектаре. Кнлокуи ацесте пиесе дакђ сунт фисурате сау рупте.
2. Стрђнгеи тоате пиулиеле и урубуриле.
3. Верификај тоате елементе де фикаре; њнлокуи ориче елемент липсђ сау дегериорат.

4. Верификај дакђ сакии пентру иарбђ сунт дегериорати.

⚠ УПОЗОРЕЊЕ

Dumneavoastră sau cei din jur putei fi răniți grav de reziduurile proiectate sau obiecte aruncate care pot trece prin saci pentru iarbă rupi, uzai sau deteriorai.

- Verificai sacii pentru iarbă au găuri, rupturi, uzură i alte deteriorări.
- Nu spălai sacii pentru iarbă.
- Dacă sacul s-au deteriorat, montați saci pentru iarbă noi furnizați de producătorul acestui sistem de colectare.

Verificarea lamelor mainii de tuns iarba

Verificai lamele mainii de tuns iarba în mod regulat i ori de câte ori o lamă lovește un obiect străin.

Dacă lamele sunt foarte uzate sau deteriorate, montați lame noi. Consultați *Manualul operatorului* mainii de tuns iarba pentru instrucțiuni cu privire la întreținerea completă a lamelor.

Curățarea sistemului de colectare

Интервал сервиса: Пре сваке употребе или свакодневно

Пре складиштења

Напомена: Pentru a preveni deteriorarea rapidă a materialului sacilor, depozitați-i într-un loc în care se vor usca complet după fiecare utilizare.

1. După fiecare utilizare, îndepărtați i spălai interiorul i exteriorul părții superioare a sistemului de colectare, tubul de evacuare, jgheabul i partea inferioară a mainii de tuns iarba, folosind apă pulverizată de la un furtun de grădină. Utilizați un detergent delicat pentru a îndepărta murdăria persistentă.
2. Aveți grijă să îndepărtați iarba colmatată de pe toate piesele.
3. Clătiți sacii de iarbă cu apă, folosind un furtun de grădină pentru a îndepărta orice resturi.
4. După spălare, lăsați toate piesele să se usuce bine.

Складиштење

Depozitarea sistemului de colectare

1. Curăai sistemul de colectare; consultați [Curățarea sistemului de colectare \(страна 19\)](#).
2. Verificai dacă există deteriorări ale sistemului de colectare; consultați [Verificarea sistemului de colectare \(страна 18\)](#).
3. Asigurați-vă că sacii pentru iarbă sunt goi i bine uscai.
4. Păstrați sistemul de colectare într-un loc curat i uscat, ferit de lumina directă a soarelui. Acest lucru protejează piesele din plastic i prelungește durata de viaă a sistemului de colectare. Dacă trebuie să depozitați sistemul de colectare la exterior, acoperii-l cu o husă rezistentă la intemperii.

Informații despre avertismente conform Propunerii 65 a statului California

Ce este un avertisment?

Un produs comercializat poate avea o etichetă de avertizare precum cea de mai jos:



AVERTISMENT: Poate cauza cancer sau poate fi toxic pentru reproducere
– www.p65Warnings.ca.gov.

Ce este Propunerea 65?

Propunerea 65 se aplică tuturor companiilor care activează în California, comercializează produse în California sau fabrică produse care pot fi comercializate sau aduse în California. Aceasta prevede ca Guvernatorul Californiei să întocmească și să publice o listă de substanțe chimice cunoscute ca provocând cancer, malformaii congenitale și/sau alte tulburări de reproducere. Actualizată anual, lista include sute de substanțe chimice întâlnite în multe articole din viaa de zi cu zi. Scopul Propunerii 65 este de a informa publicul larg cu privire la expunerea la aceste substanțe chimice.

Propunerea 65 nu interzice comercializarea produselor ce conțin aceste substanțe chimice, ci impune afișarea unor avertismente pe produs, ambalajul sau documentația produsului. În plus, un avertisment conform Propunerii 65 nu înseamnă că un produs încalcă standardele sau cerințele de siguranță. De fapt, guvernul Californiei a clarificat că un avertisment aferent Propunerii 65 „nu este același lucru cu o decizie de reglementare conform căreia un produs este sigur sau nesigur”. Multe dintre aceste substanțe chimice au fost utilizate timp de mai mulți ani în produse folosite în viaa de zi cu zi fără ca efectul lor dăunător să fie documentat. Pentru informații suplimentare, accesați <https://oag.ca.gov/prop65/faqs-view-all>.

Un avertisment conform Propunerii 65 înseamnă că o companie (1) a evaluat expunerea și a concluzionat că depășește „nivelul fără risc semnificativ”; sau (2) a ales să furnizeze un avertisment pe baza înțelegerii sale legate de prezența unei substanțe chimice din listă, fără a încerca să evalueze expunerea.

Această lege se aplică oriunde?

Avertismentele conform Propunerii 65 sunt impuse doar de legislația statului California. Aceste avertismente pot fi întâlnite pe întreg teritoriul Californiei în diferite stabilimente, inclusiv dar fără a se limita la, restaurante, magazine alimentare, hoteluri, coli și spitale, precum și pe o varietate mare de produse. În plus, unii comercianți cu amănuntul online și care livrează comenzile prin poștă introduc avertismente conform Propunerii 65 pe site-urile lor web sau în cataloage.

Cum se plasează avertismentele din statul California în raport cu limitele federale?

Standardele Propunerii 65 sunt adesea mai riguroase decât cele federale și internaționale. Diverse substanțe necesită un avertisment conform Propunerii 65 la niveluri mult mai mici decât limitele federale de intervenție. De exemplu, standardul Propunerii 65 pentru avertismente legate de plumb este 0,5 µg/zi, mult sub standardele federale și internaționale.

De ce nu au toate produsele similare un astfel de avertisment?

- Eticheta cu avertismente conform Propunerii 65 este necesară pentru produsele comercializate în California, nefiind impusă pentru produse similare comercializate în altă parte.
- O companie implicată într-un proces legat de Propunerea 65 și care a ajuns la un acord poate fi nevoită să utilizeze avertismente pentru produsele sale, în timp ce alte companii care fabrică produse similare nu au aceeași obligație.
- Propunerea 65 nu este aplicată în mod consecvent.
- Companiile pot decide să nu furnizeze avertismente deoarece au ajuns la concluzia că nu trebuie să facă acest lucru conform Propunerii 65; absența avertismentelor de pe un produs nu înseamnă că produsul respectiv nu conține niveluri similare de substanțe chimice listate.

De ce include Toro acest avertisment?

Toro a decis să furnizeze consumatorilor cât mai multe informații posibile astfel încât aceștia să ia decizii informate cu privire la produsele pe care le achiziționează și utilizează. Toro furnizează avertismente în unele cazuri pe baza cunotinelor sale privind prezența unei sau a mai multor substanțe chimice specificate, fără a evalua nivelul de expunere, deoarece nu pentru toate substanțele chimice specificate există limite de expunere. Deși gradul de expunere al produselor Toro poate fi neglijabil sau se încadrează în gama „fără risc semnificativ”, din exces de prudență, Toro a decis să furnizeze avertismente conform Propunerii 65. Mai mult, dacă nu furnizează aceste avertismente, compania Toro poate fi acionată în justiție de statul California sau părți private care caută să aplice Propunerea 65 și poate face obiectul unor sancțiuni semnificative.