



# Power Max® Heavy Duty 928 OAE lumepuhur

Mudeli nr 38850—Seeria nr 406320000 ja edasi

Kasutusjuhend

## Sissejuhatus

See masin on ette nähtud kodus kasutamiseks. See on mõeldud peamiselt lume eemaldamiseks sillutatud pindadelt, nagu sõidu- ja kõnniteedelt ning muudelt liiklemiseks ette nähtud elu- või äripindadelt. See pole mõeldud muude materjalide kui lume eemaldamiseks. Selle toote kasutamine muudel kui ettenähtud kasutusotstarvetel võib osutada ohtlikuks teile ja kõrvalseisjatele.

Lugege seda informatsiooni hoolikalt oma toote õigeks kasutamiseks ja hooldamiseks ning vigastuste ja toote kahjustamise vältimiseks. Teie vastutate toote nõuetekohase ja ohutu kasutamise eest.

Lisainformatsiooni, sealhulgas ohutusnõuannete, koolitusmaterjalide, lisaseadmete, edasimüüja leidmise või toote registreerimise kohta leiate veebisaidilt [www.Toro.com](http://www.Toro.com).

Kui vajate hooldust, Toro originaalvaruosi või lisainfot, võtke ühendust volitatud teeninduse või Toro klienditeenindusega ning hoidke valmis oma masina mudeli- ja seerianumbrid. **Joonis 1** näitab masinal mudeli- ja seerianumbrite asukohta. Kirjutage numbrid selleks ette nähtud tühjale alale.

**Tähtis:** Garantiiteabele, varuosadele ja muule tootega seotud teabele juurdepääsuks võite oma mobiilseadmega skannida seerianumbri sildil olevat QR-koodi (kui on olemas).

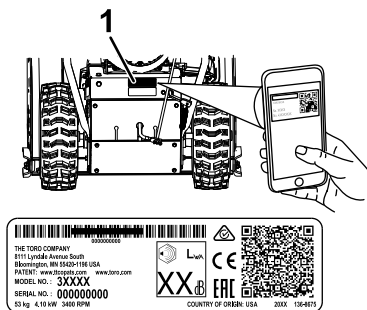

Joonis 1

1. Mudeli- ja seerianumbri asukoht

Mudeli nr \_\_\_\_\_

Seeria nr \_\_\_\_\_

Selles juhendis on toodud võimalikud ohud ja hoiatussümboliga (**Joonis 2**) tähistatud ohutusteed, mis juhivad tähelepanu ohule, mis võib soovituslike ettevaatusabinõude mittejärgimisel põhjustada tõsiseid vigastusi või surma.



Joonis 2

Hoiatussümbol

g000502

Selles juhendis kasutatakse teabe esiletõstmiseks kaht sõna. „**Tähtis**“ juhib tähelepanu eriomasele tehnilisele teabele ning „**märkus**“ rõhutab erilist tähelepanu väärivat üldist teavet.

See toode on kooskõlas kõigi asjakohaste Euroopa direktiividega: lisateavet vaadake eraldi tootepõhiselt vastavusdeklaratsiooni lehel.

**Tähtis:** Kui kasutate seda masinat pikemat aega kõrgustel üle 1500 m, veenduge, et kõrguse korrigeerimise komplekt oleks paigaldatud nii, et mootor vastaks CARB/EPA heitgaaside eeskirjadele. Kõrguse korrigeerimise komplekt parandab mootori jõudlust ning hoiab ära süüteküünla rikked, käivitamisvead ja suurenenud heitgaasid. Kui olete komplekti paigaldanud, kleepige kõrguse korrigeerimise silt masina seerianumbri kleebise kõrvale. Enda masinale vastava kõrguse korrigeerimise komplekti ja kõrguse sildi saamiseks võtke ühendust volitatud Toro teenindusega. Teile sobiva edasimüüja leidmiseks külastage meie veebisaiti [www.Toro.com](http://www.Toro.com) või võtke ühendust meie Toro klienditeeninduse osakonnaga numbr(i)l, mis on loetletud teie heitekontrollisüsteemi garantiitingimustes. Kui kasutate mootorit madalamal kui 1500 m merepinnast, eemaldage komplekt mootorilt ja taastage mootori algsed tehaseseaded. Ärge kasutage suurte kõrguste jaoks ümber seadistatud mootorit madalamates

g292839



**kõrgustes – nii võib mootor üle kuumeneda või kahjustada saada.**

**Juhul kui te pole kindel, kas teie mootor on suurte kõrguste jaoks ümber seadistatud, otsige järgmist silti (Joonis 3).**

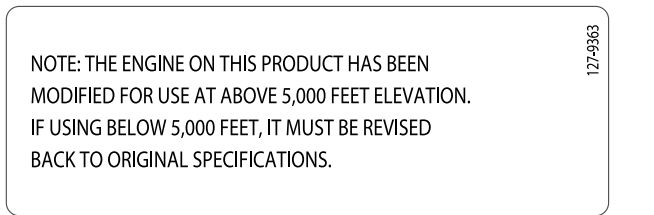

**Joonis 3**

## Sisukord

Sissejuhatus .....	1
Ohutus .....	2
Üldine ohutus .....	2
Ohutus- ja juhendsildid .....	3
Paigaldus .....	5
1 Ülemise käepideme lahtitegemine .....	5
2 Veojõu ühendusvarda paigaldamine .....	5
3 Väljutustoru juhtvarda paigaldamine .....	5
4 Lumekaabitsa paigaldamine .....	6
5 Mootoriõli taseme kontrollimine .....	7
6 Rehvirõhu kontrollimine ja reguleerimine .....	7
7 Tõkiste ja puhastusplaadi kontrollimine .....	7
8 Veoajami töö kontrollimine .....	8
Seadme ülevaade .....	9
Tehnilised andmed .....	9
Tarvikud/lisaseadmed .....	9
Kasutamine .....	10
Enne kasutamist .....	10
Ohutusteave enne kasutamist .....	10
Kütusepaagi täitmine .....	10
Kasutamise ajal .....	10
Ohutusteave kasutamise ajal .....	10
Mootori käivitamine .....	11
Mootori väljalülitamine .....	13
Veoajamine kasutamine .....	13
Kiirust reguleeriva hoova kasutamine .....	13
Teo/tiiviku hoova kasutamine .....	13
Quick Stick®-i kasutamine .....	14
Ummistunud väljutustoru puhastamine .....	15
Kasutusnõuanded .....	15
Pärast kasutamist .....	16
Ohutusteave pärast kasutamist .....	16
Külmumise vältimine pärast kasutamist .....	16
Hooldus .....	17
Soovitav hooldusgraafik .....	17
Hooldusega seotud ohutusteave .....	17
Hoolduseks ettevalmistamine .....	17

Mootoriõli taseme kontrollimine .....	18
Tõkiste ja puhastusplaadi kontrollimine ja reguleerimine .....	19
Veotrossi kontrollimine ja reguleerimine .....	19
Teo/tiiviku trossi kontrollimine ja reguleerimine .....	20
Tiguülekande õlitamise kontrollimine .....	21
Mootoriõli vahetamine .....	21
Kuuskantvõlli õlitamine .....	22
Süüteküünla väljavahetamine .....	23
Väljutustoru sulguri reguleerimine .....	24
Veorihmade väljavahetamine .....	24
Esitule väljavahetamine .....	25
Hoiulepanemine .....	26
Hoiundamisega seotud ohutusteave .....	26
Masina hoiundamine .....	26
Masina kasutuselevõtt pärast hoiundamist .....	26
Veotsing .....	27

## Ohutus

See masin on projekteeritud vastavalt standardile EN ISO 8437.

## Üldine ohutus

See toode võib amputeerida käsi ja jalgu ning objekte hooga üles paisata. Raskete kehavigastuste vältimiseks järgige alati kõiki ohutusjuhiseid.

- Enne mootori käivitamist lugege läbi ja mõistke selle *kasutusjuhendi* sisu. Veenduge, et kõik toote kasutajad oskaksid seda kasutada, mootori kiiresti välja lülitada ja mõistaksid hoiatusi.
- Lülitage mootor alati mis tahes põhjusel töökohalt lahkudes välja.
- Ärge pange käsi ega jalgu masina liikuvate osade lähedusse või masina peale.
- Ärge kasutage masinat, kui kõik selle kaitsed ja muud ohutusseadmed on paigaldamata või pole töökorras.
- Hoidke kõigist väljutusavadest eemale. Hoidke kõrvalised isikud, eelkõige väikelapsed tööalast eemale.
- Ärge kunagi lubage lastel masinat kasutada.

# Ohutus- ja juhendsildid



Ohutusmärgid ja juhised on kasutajale lihtsasti nähtavad ning asuvad iga võimaliku ohtliku koha lähedal. Asendage kõik kahjustatud või puuduvad märgised.

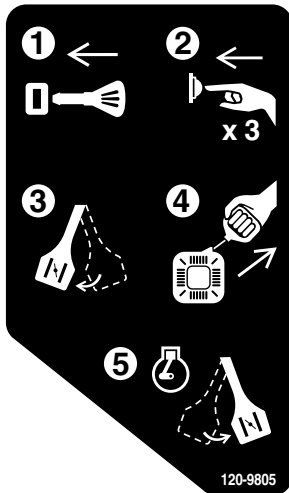

120-9805

decal120-9805

1. Sisestage võti.
2. Pumbake kütust ette 3 korda.
3. Avage õhuklapp.
4. Tõmmake starterinööri.
5. Kui mootor töötab, sulgege õhuklapp.

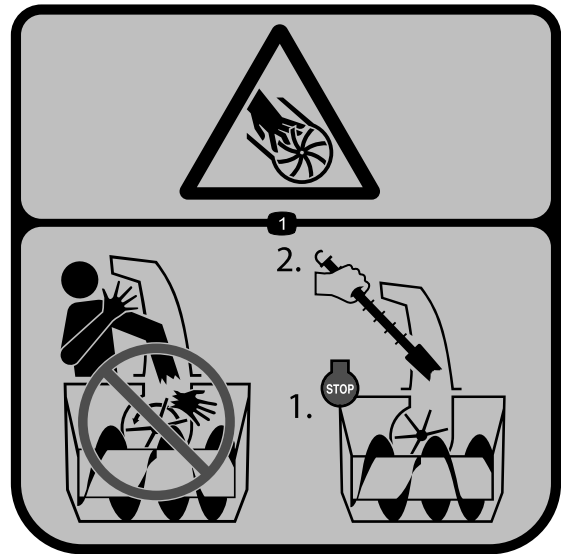

121-6847

decal121-6847

1. Sõrme või kätte löikamise oht, tiivik – ärge asetage kätt väljutustorusse; lülitage mootor välja enne väljutustoru puhastamist kaabitsaga.



121-6817

decal121-6817

1. Kätte või jalga löikamise oht, tiivik ja tigu – hoidke kõrvalised isikud eemale.

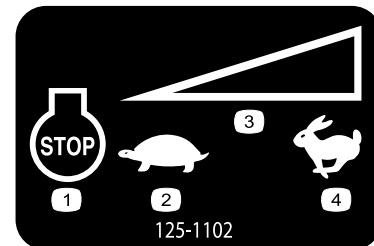

125-1102

decal125-1102

- |                             |                          |
|-----------------------------|--------------------------|
| 1. Mootor – välja lülitatud | 3. Kiiruse reguleerimine |
| 2. Aeglane                  | 4. Kiire                 |

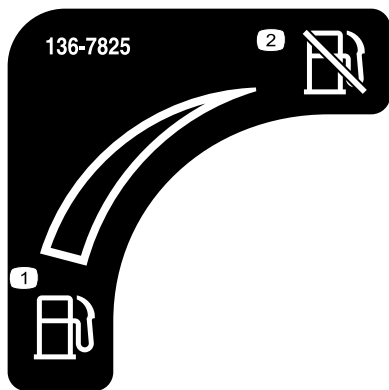

136-7825

decal136-7825

1. Kütus

2. Kütusekraan kinni



138-0652

decal138-0652

Tellige osa nr 137-6208

1. Kiire

3. Aeglane

2. Edasikäigud

4. Tagasikäigud



137-6249

decal137-6249

1. Veoajami rakendamiseks vajutage hooba.

2. Hoiatus! Lugege *kasutusjuhendit*.

3. Sõrme või kätte lõikamise oht, tiivik – ärge asetage kätt väljutustorusse; lülitage mootor välja enne väljutustoru puhastamist kaabitsaga.

4. Sõrme või kätte lõikamise oht, tiivik – hoidke liikuvatest osadest eemale; veenduge, et kõik kaitsed ja muud ohutusseadmed on paigaldatud; enne masina hooldamist eemaldage võti süütelukust.

5. Viskuvate esemete oht – hoidke kõrvalseisjad eemal.

6. Tiiviku rakendamiseks vajutage hooba.

# Paigaldus

## 1

## Ülemise käepideme lahtitegemine

Ühtegi osa pole vaja

Toiming

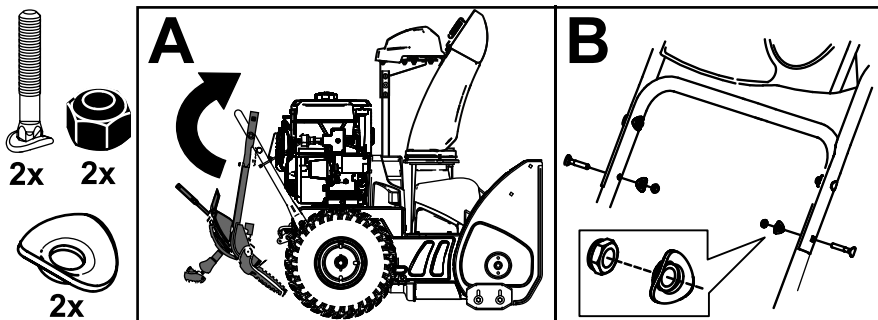

g358953

## 2

## Veojõu ühendusvarda paigaldamine

Ühtegi osa pole vaja

Toiming

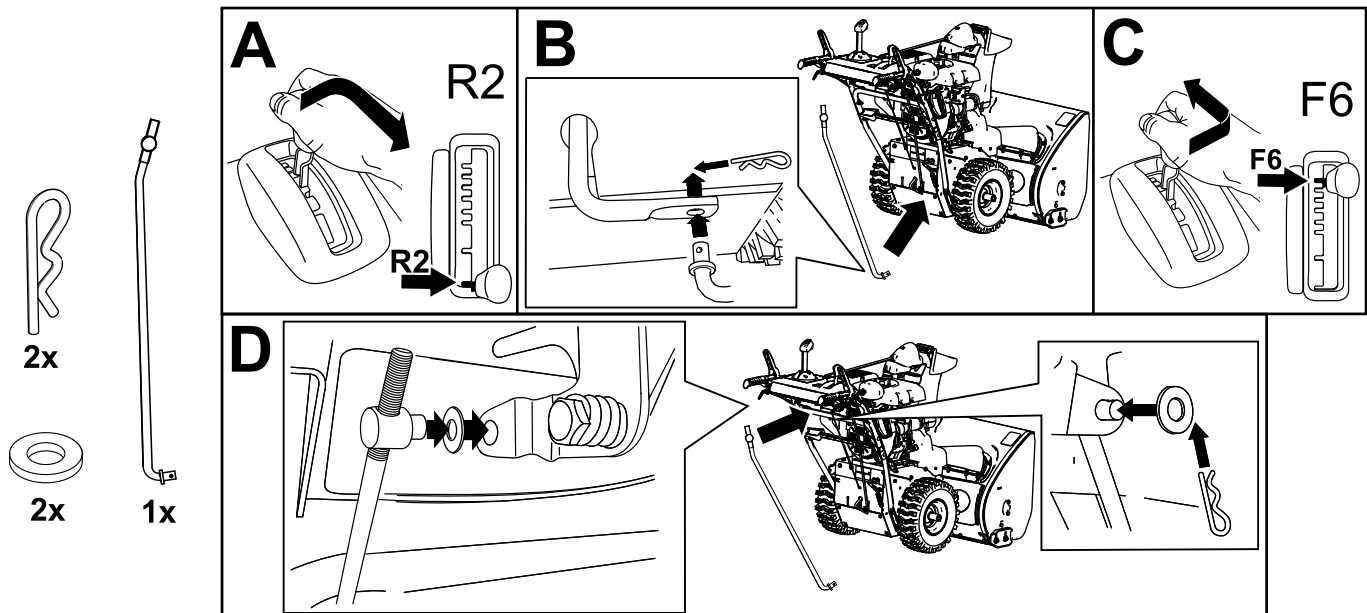

g263628

# 3

## Väljutustoru juhtvarda paigaldamine

Ühtegi osa pole vaja

### Toiming

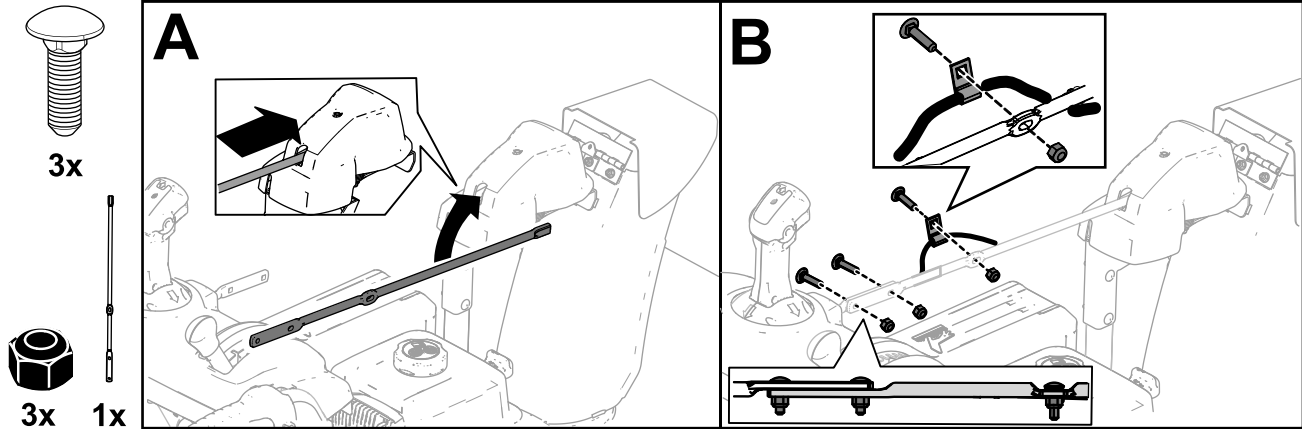

# 4

## Lumekaabitsa paigaldamine

Ühtegi osa pole vaja

### Toiming

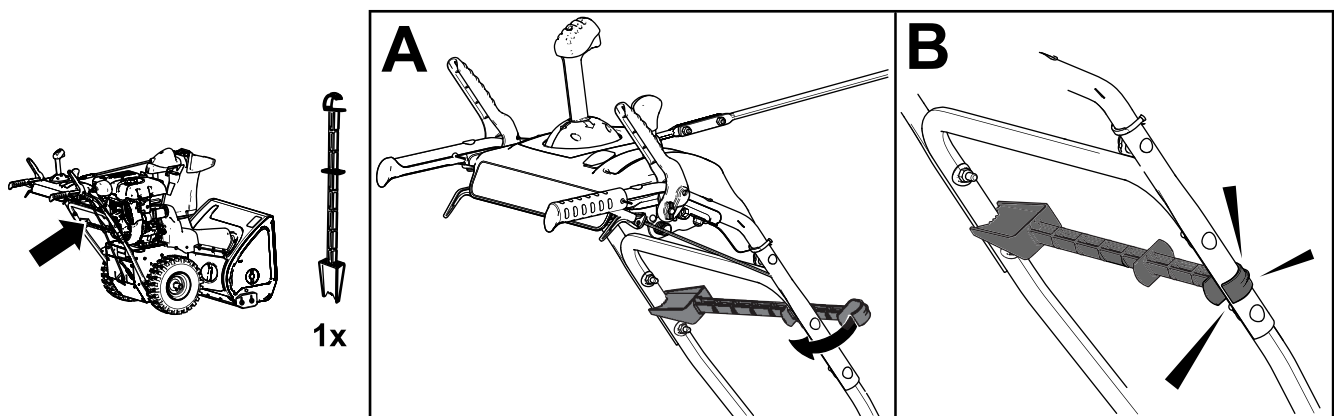

# 5

## Mootoriõli taseme kontrollimine

Ühtegi osa pole vaja

### Toiming

**Märkus:** Teie masin on varustatud õliga mootori karteris. Enne mootori käivitamist kontrollige õlitaset ja vajaduse korral lisage õli.

Vt jaotist [Mootoriõli taseme kontrollimine \(lehekülg 18\)](#)

# 6

## Rehvirõhu kontrollimine ja reguleerimine

Ühtegi osa pole vaja

### Toiming

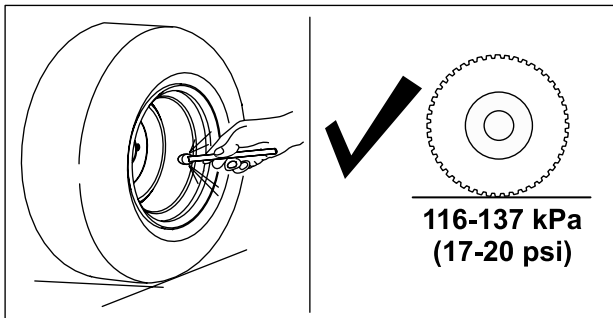

g257835

# 7

## Tõkiste ja puhastusplaadi kontrollimine

Ühtegi osa pole vaja

### Toiming

Vt jaotist [Tõkiste ja puhastusplaadi kontrollimine ja reguleerimine \(lehekülg 19\)](#)

## Veojami töö kontrollimine

Ühtegi osa pole vaja

### Toiming

#### ⚠ ETTEVAATUST!

Kui veojam pole õigesti reguleeritud, võib masin liikuda ettenähtud suunast vastupidises suunas ning põhjustada vigastusi ja/või varalist kahju.

Kontrollige veojamit ja vajaduse korral reguleerige.

1. Käivitage mootor; vt jaotist [Mootori käivitamine \(lehekülg 11\)](#).
2. Liigutage kiirust reguleeriv hoob asendisse R1; vt jaotist [Kiirust reguleeriva hoova kasutamine \(lehekülg 13\)](#).
3. Vajutage vasak (vedu) hoob vastu käepidet ([Joonis 9](#)).

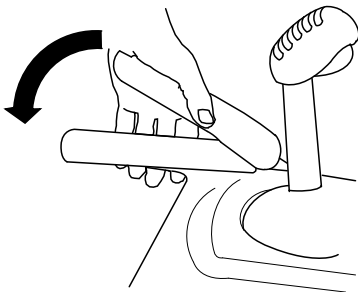

Joonis 9

g322974

6. Vajutage vasak (vedu) hoob vastu käepidet ([Joonis 9](#)).

Masin peaks liikuma edasi. Kui masin ei liigu või liigub tagasi, toimige järgmiselt.

- A. Vabastage veohoob ja lülitage mootor välja.
  - B. Ühendage pöördetapp kiirust reguleerivast hoovast lahti.
  - C. Keerake pöördetapp kiirust reguleeriva hooval ülespoole (vastupäeva).
  - D. Ühendage pöördetapp kiirust reguleeriva hoovaga.
7. Mis tahes reguleerimiste korral korrake seda toimingut seni, kuni reguleerimine pole enam vajalik.

**Tähtis:** Kontrollige veotrossi juhul, kui masin liigub ajal, mil veohoob on vabastatud asendis, vt jaotist [Veotrossi kontrollimine ja reguleerimine \(lehekülg 19\)](#), või viige masin hoolduseks volitatud teenindusse.

Masin peaks liikuma tagasi. Kui masin ei liigu või liigub edasi, toimige järgmiselt.

- A. Vabastage veohoob ja lülitage mootor välja.
  - B. Ühendage pöördetapp kiirust reguleerivast hoovast lahti.
  - C. Keerake pöördetapp kiirust reguleeriva hooval allapoole (päripäeva).
  - D. Ühendage pöördetapp kiirust reguleeriva hoovaga.
4. Vabastage veohoob.
  5. Liigutage kiirust reguleeriv hoob asendisse 1; vt jaotist [Kiirust reguleeriva hoova kasutamine \(lehekülg 13\)](#).



# Seadme ülevaade

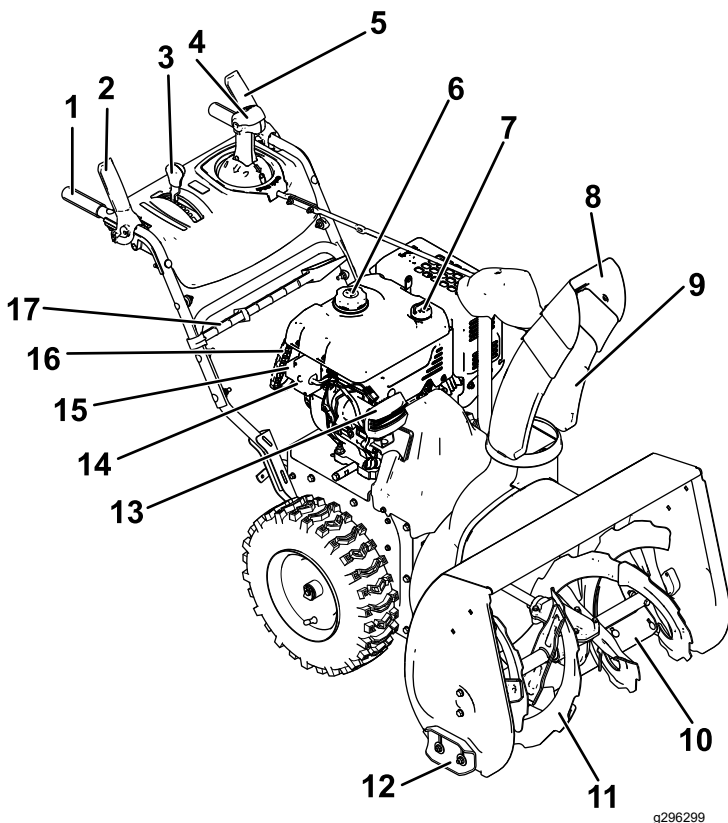

Joonis 10

g296299

- |  |   |
|--|---|
| 1. Käepide (2)                           | 10. Puhastusplaat                       |
| 2. Teo/tiiviku hoob                      | 11. Tigu                                |
| 3. Kiirust reguleeriv hoob               | 12. Tõkis (2)                           |
| 4. Quick Stick®-i väljutustoru juhtimine | 13. Esituled                            |
| 5. Veohoob                               | 14. Elektriline käivituslülit           |
| 6. Kütusepaagi kork                      | 15. Elektristarteri pistik              |
| 7. Õlitäite ühendustoru/möötevarras      | 16. Tagasitõmbevedruga starteri käepide |
| 8. Väljutustoru deflektor                | 17. Lumekaabits                         |
| 9. Väljutustoru                          |   |

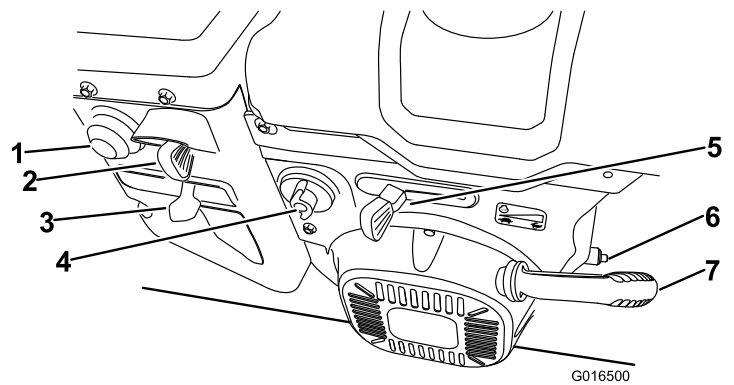

G016500

g016500

Joonis 11

- |                        |  |
|------------------------|--|
| 1. Kütuse eelpump      | 5. Gaasihoob                           |
| 2. Käivituslülit       | 6. Õli väljalaskekork                  |
| 3. Õhuklapp            | 7. Tagasitõmbevedruga starteri käepide |
| 4. Kütuse sulgeventiil |  |

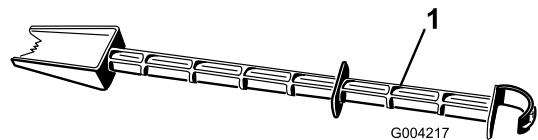

G004217

g004217

Joonis 12

1. Lumekaabits (käepideme külge kinnitatud)

## Tehnilised andmed

Mudel	Kaal	Pikkus	Laius	Kõrgus
38850	124,7 kg (275 lb)	160 cm (63 in)	74 cm (29 in)	114 cm (45 in)

## Tarvikud/lisaseadmed

Masinale on selle võimekuse suurendamiseks saadaval mitmeid Toro heakskiidetud tarvikuid ja lisaseadmeid. Heakskiidetud tarvikute ja lisaseadmete loendit küsige volitatud teeninduselt või ametlikult Toro edasimüüjalt või vaadake seda veebisaidilt [www.Toro.com](http://www.Toro.com).

Masina optimaalse jõudluse ja püsiva ohutuse tagamiseks kasutage ainult Toro originaalvaruosi ja lisaseadmeid. Teiste tootjate varuosad ja lisaseadmed võivad olla ohtlikud ning nende kasutamine võib toote garantii tühistada.

# Kasutamine

**Märkus:** Masina vasaku ja parema poole tuvastamine tavalises tööasendis.

## Enne kasutamist

## Ohutusteave enne kasutamist

### Üldine ohutus

- **Ainult elektristarteriga mudelite puhul:** kasutage juhendis kirjeldatud pikendusjuhtmeid ja pistikupesasid. Kontrollige elektrijuhet enne selle ühendamist toiteallikaga. Asendage kahjustatud juhe. Eemaldage toitejuhe alati, kui te masinat ei käivita.
- Kandke sobivat riietust, sh kaitseprille, pikki pükse, hea libisemiskindlusega jalatseid ja kuulmiskaitset. Kinnitage pikad juuksed ning ärge kandke lotendavaid riideid või rippuvaid ehteid.
- Kontrollige hoolikalt ala, kus kavatsete masinat kasutada, ja eemaldage kõik uksematid, kelgud, laudad, juhtmed ja muud võõrkehad.
- Kui korpus, ohutusseade või silt on kahjustatud, loetamatu või puudub, parandage või asendage see enne töö alustamist. Samuti pingutage kõik lahtised kinnitused.
- Reguleerige kogumiskorpuse kõrgus kruusa- või killustikkattega pinnast kõrgemale.

### Kütusega seotud ohutus

Kütus on äärmiselt kergestisüttiv ja plahvatusohtlik vedelik. Kütusest põhjustatud tulekahju või plahvatus võib teid ja teisi põletada.

- Selleks et vältida kütuse süttimist staatilisest elektrist, asetage kanister ja/või masin enne paagi täitmist maapinnale, mitte sõidukisse või esemele.
- Täitke kütusepaaki õues, kui mootor on külm. Asetage kütusepaagi kork kindlalt tagasi ja pühkige kõik pritsmed.
- Ärge käsitsege kütust suitsetamise ajal või lahtise leegi või sädemete läheduses.
- Hoidke kütust heakskiidetud kütusemahutis ja lastele kättesaamatus kohas.
- Kui paagis on kütust, kallutage masinat ainult vastavalt juhistele.
- Kui kütust satub riidele, vahetage kohe riided.

# Kütusepaagi täitmine

Tüüp	Pliivaba bensiin
Minimaalne oktaanarv	91 (uurimismeetodil määratud oktaanarv; väljaspool USA-d)
Etanool	Kuni 10 mahuprotsenti
Metanool	Puudub
Metüül-tert-butüüleeter (MTBE)	Vähem kui 15 mahuprotsenti
Õli	Ärge lisage kütusele

Kasutage ainult puhast, värsket (kuni 30 päeva vana kütus) ja usaldusväärsest allikast pärit kütust.

Täitke kütusepaak, nagu on kujutatud joonisel [Joonis 13](#); ärge täitke kütusepaaki üle paagikaela alumise osa.

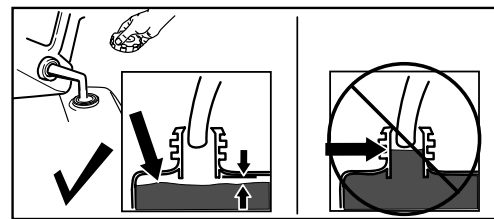

Joonis 13

g216203

**Tähtis:** Parimate tulemuste saavutamiseks ostke ainult selline kogus kütust, mida kavatsete 30 päeva jooksul kasutada. Vastasel korral lisage värsele kütusele stabilisaatorit / omaduste parandajat vastavalt kütuse stabilisaatori / omaduste parandaja tootja juhistele.

## Kasutamise ajal

## Ohutusteave kasutamise ajal

### Üldine ohutus

- Enne masina ummistusest vabastamist lülitage mootor välja; ummistuse eemaldamiseks kasutage alati pulka või lumekaabitsat (kui olemas).
- Püsige masinaga töötamise ajal käepidemete taga ja väljalaskeavast eemale. **Hoidke oma nägu, käed, jalad ja mis tahes muu kehaosa või riietus liikuvatest või pöörlevatest osadest eemale.**
- Ärge kunagi suunake väljutavat lund kõrvalseisjate või piirkondade poole, kus võib tekkida varaline kahju.

- Olge võimalikult tähelepanelik masina töötamise ajal. Ärge tegelege tegevustega, mis juhivad tähelepanu kõrvale; vastasel korral võivad tekkida vigastused või varaline kahju.
- Olge libisemise või kukkumise vältimiseks eriti ettevaatlik, kui kasutate masinat tagasikäigul.
- Veenduge alati oma jaluses ja hoidke käepidemetest kindlalt kinni. Kõndige, ärge kunagi jookske.
- Olge masina kasutamisel kallakul äärmiselt ettevaatlik.
- Ärge kasutage masinat halva nähtavuse korral või kehvades valgusoludes.
- Vaadake enda taha ja olge tagurpidi töötamisel ettevaatlik.
- Lahutage tigu toiteallikast, kui te masinat ei kasuta.
- Olge masina kasutamisel kruusakattega sissesõitudel, kõnniteedel ja teedel või nende ületamisel äärmiselt ettevaatlik. Olge varjatud ohtude või liikluse suhtes valvel.
- Ärge kunagi seadistage masinat mootori töötamise ajal, välja arvatud juhendis kirjeldatud juhtudel.
- Võõrkeha sattumisel masinasse lülitage mootor välja, eemaldage võti ja kontrollige masinat kahjustuste suhtes. Enne masina uuesti käivitamist parandage kõik tekkinud kahjustused.
- Kui masin hakkab ebaharilikult vibreerima, lülitage mootor välja ja kontrollige kohe põhjust.
- Ärge käitage mootorit siseruumides; heitgaasid on ohtlikud.
- Ärge koormake masina võimsust üle, püüdes seda liiga kiiresti lumest puhastada.
- Enne mootori käivitamist vabastage kõik sidurid ja lülitage käik neutraalasendisse.
- Lülitage mootor alati välja, kui lahkute töökohalt, enne kogumiskorpuse, tiiviku või tühjendustoru ummistusest vabastamist või enne mis tahes remonttööde, reguleerimiste või kontrollimiste teostamist.
- Ärge kunagi kasutage masinat libedatel pindadel suurte kiirustel.

## Mootori käivitamine

### Elektristarter

**Märkus:** Elektristarteri kasutamiseks (ainult elektristarteriga mudelid) ühendage toitejuhe esmalt pistikupessa ja seejärel vooluvõrku. Kasutage ainult UL-loendis kuuluvat 16G pikendusjuhet, mis on soovitatav välistingimustes kasutamiseks ja mis pole pikem kui 15 m.

#### **▲ HOIATUS**

Elektrijuhe võib kahjustuda ja põhjustada elektrilöögi või tulekahju.

Enne masina kasutamist kontrollige hoolikalt elektrijuhtme seisukorda. Ärge kasutage juhet, kui see on kahjustatud. Parandage või asendage kahjustatud juhe kohe. Abi saamiseks võtke ühendust volitatud teenindusega.

#### **▲ ETTEVAATUST!**

Kui jätate masina vooluvõrku ühendatuks, võib keegi masina tahtmatult käivitada ja inimesi vigastada või kahjustada vara.

Eemaldage toitejuhe alati, kui te masinat ei käivita.

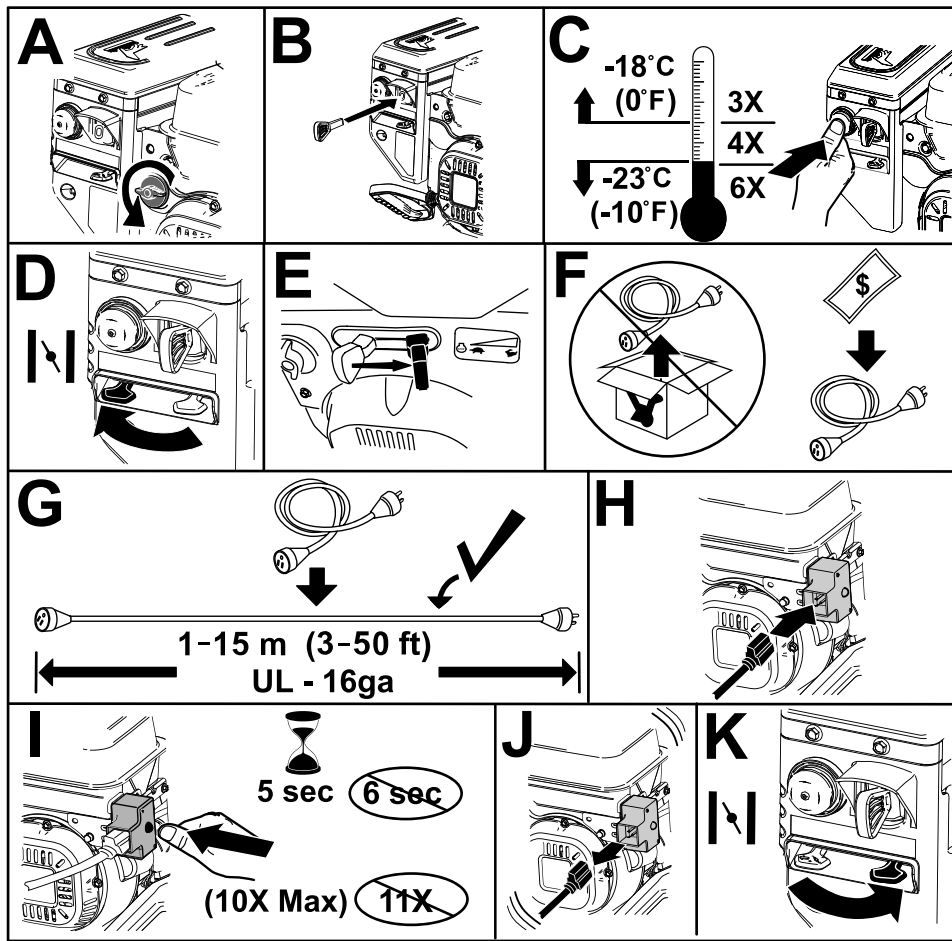

Joonis 14

g322740

## Tagasitõmbevedruga starter

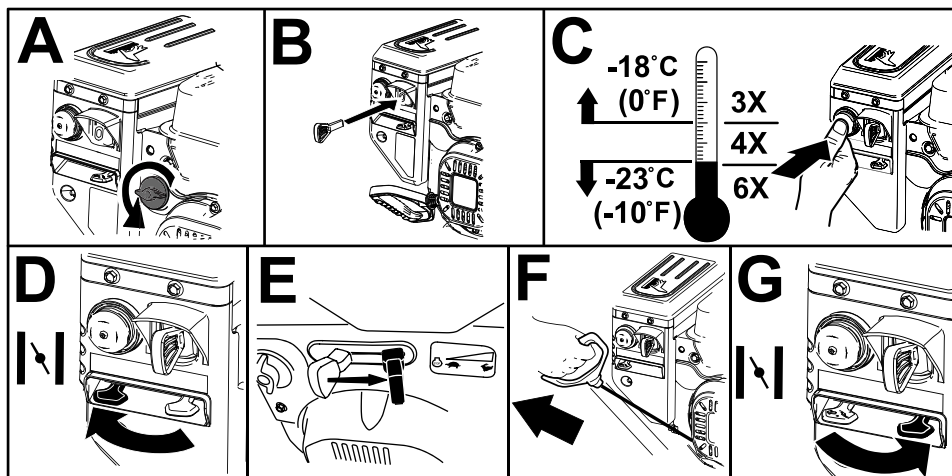

Joonis 15

g257505

# Mootori väljalülitamine

**Tähtis:** Enne töökohast lahkumist oodake, kuni kõik liikuvad osad on seiskunud.

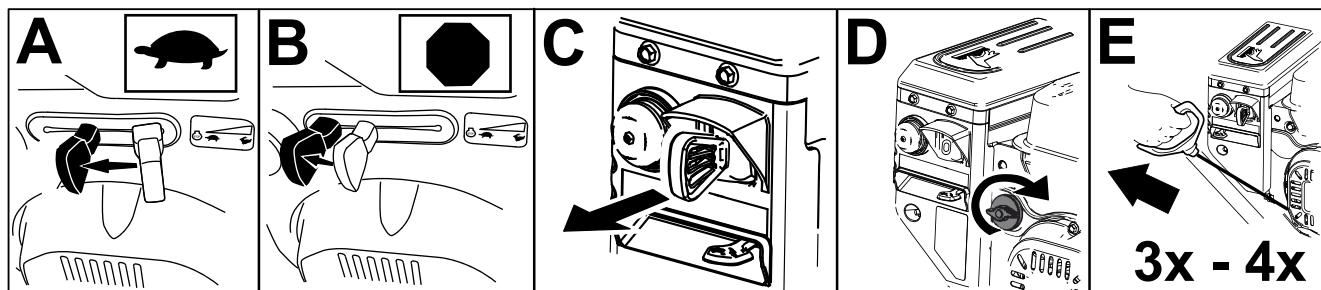

Joonis 16

g252411

## Veojamine kasutamine

### ⚠ ETTEVAATUST!

Kui veojam pole õigesti reguleeritud, võib masin liikuda ettenähtud suunast vastupidises suunas ning põhjustada vigastusi ja/või varalist kahju.

Kontrollige veojamit ja vajaduse korral reguleerige.

**Tähtis:** Kontrollige veotrossi juhul, kui masin liigub ajal, mil veohoob on vabastatud asendis, vt jaotist [Veotrossi kontrollimine ja reguleerimine \(lehekülg 19\)](#), või viige masin hoolduseks volitatud teenindusse.

**Tähtis:** Veojami kasutamiseks peate masinal sisse lülitama edasiliikumise funktsiooni.

1. Veojami rakendamiseks vajutage vasak (vedu) hoob vastu käepidet ([Joonis 17](#)).

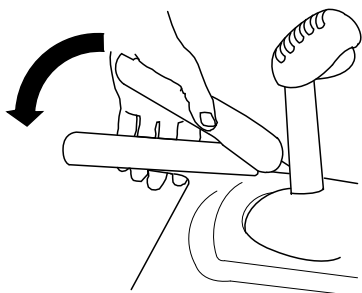

Joonis 17

g322974

2. Veojami vabastamiseks laske veohoob lahti.

## Kiirust reguleeriva hoova kasutamine

Kiirust reguleerival hooval on 6 edasikäigu ja 2 tagasikäigu asendit. Kiiruse muutmiseks vabastage veohoob ja lükake kiirust reguleeriv hoob soovitud asendisse ([Joonis 18](#)). Hoob lukustub igal valitud kiirusel vastavasse sätku.

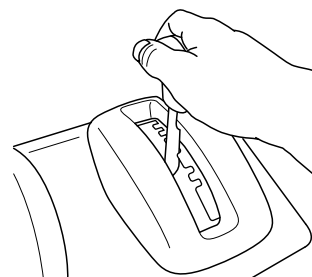

Joonis 18

g322971

## Teo/tiiviku hoova kasutamine

1. Teo/tiiviku ajami rakendamiseks vajutage parem hoob (tigu/tiivik) vastu käepidet ([Joonis 19](#)).

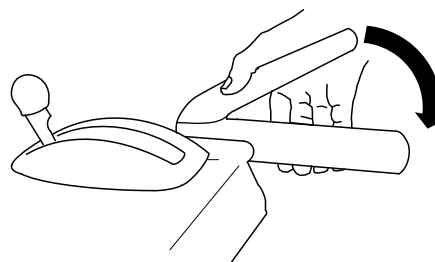

Joonis 19

g322975

- Teo või tiiviku vabastamiseks laske parem hoob lahti.

**Tähtis:** Kui rakendate nii teo/tiiviku hoova kui ka veohoova, lukustab veohoob teo/tiiviku hoova asendisse, vabastades teie parema käe. Mõlema hoova vabastamiseks laske vasakust (vedu) hoovast lahti.

- Ärge kasutage masinat juhul, kui tigu ja tiivik jätkavad teo/tiiviku hoova vabastamisel pöörlemist. Kontrollige teo/tiiviku trossi, vt jaotis [Teo/tiiviku trossi kontrollimine ja reguleerimine \(lehekülg 20\)](#), ja vajaduse korral reguleerige. Vastasel korral viige masin hoolduseks volitatud teenindusse.

### ⚠ HOIATUS

Võite ennast või teisi tõsiselt vigastada juhul, kui tigu ja tiivik jätkavad teo/tiiviku hoova vabastamisel pöörlemist.

Ärge kasutage masinat. Hoolduseks viige see volitatud teenindusse.

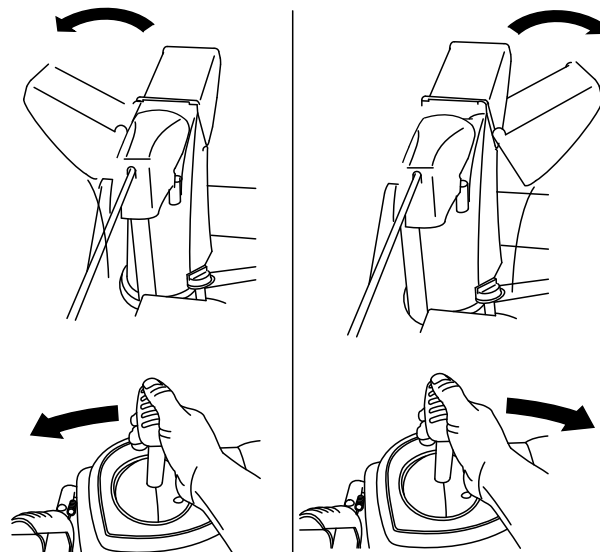

Joonis 21

g322957

Juhul kui väljutustoru ei liigu vasakule sama palju kui paremale, veenduge, et tross oleks juhitud käepidemete sisemusse.

## Quick Stick®-i kasutamine

Väljutustoru ja selle deflektori liigutamiseks Quick Sticki hoova abil vajutage ja hoidke all sinist päästikut. Väljutustoru ja selle deflektori asendisse lukustamiseks vabastage päästik ([Joonis 20](#)).

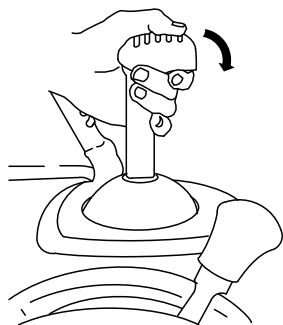

G001014

Joonis 20

g001014

## Väljutustoru deflektori liigutamine

Väljutustoru langetamiseks vajutage ja hoidke all sinist päästikut ning liigutage Quick Sticki hooba ettepoole; väljutustoru tõstmiseks liigutage hooba tahapoole ([Joonis 22](#)).



G001016

Joonis 22

g001016

## Väljutustoru liigutamine

Väljutustoru vasakule suunamiseks vajutage ja hoidke all sinist päästikut ning liigutage Quick Sticki hooba vasakule; väljutustoru paremale suunamiseks liigutage Quick Sticki hooba paremale ([Joonis 21](#)).

# Ummistunud väljutustoru puhastamine

## ⚠ HOIATUS

Kui tigu/tiivik töötab, kuid väljutustoru ei väljuta lund, võib väljutustoru olla ummistunud.

Ärge kunagi puhastage ummistunud väljutustoru kätega. See võib kehavigastusi põhjustada.

- Väljutustoru ummistusest vabastamiseks püsige töökohas ning vabastage vasak (vedu) hoob. Tigu/tiiviku käitamise ajal suruge käepidemed alla, et tõsta masina esiosa kõnniteelt mõne sentimeetri võrra kõrgemale. Seejärel laske käepidemest lahti, et masina esiosa vastu kõnniteed pörotada. Vajaduse korral korrake, kuni lumi väljutustorst välja tuleb.
- Juhul kui te ei saa väljutustoru ummistust masina esiosa pörotades lahti, **lülitage mootor välja ja oodake, kuni kõik liikuvad osad on seiskunud ning seejärel kasutage väljutustoru puhastamiseks lumekaabitsat (Joonis 12).**

**Tähtis:** Väljutustoru ummistusest vabastamiseks masina esiosa kõnniteele pörotamise teel võib põhjustada tõkiste liikumist. Reguleerige tõkiseid ja keerake tõkiste poldid korralikult kinni; vt jaotis [Tõkiste ja puhastusplaadi kontrollimine ja reguleerimine \(lehekülg 19\)](#).

# Kasutusnõuanded

## ⚠ OHT

Masina töötamise ajal tiivik ja tigu pöörlevad ning võivad käsi või jalgu vigastada või amputeerida.

- Enne masina reguleerimist, puhastamist, ülevaatamist, tõrkeotsingut või remontimist lülitage mootor välja ja oodake, kuni kõik liikuvad osad on seiskunud. Lahutage juhe süüteküünlast ja hoidke see pistikust eemal, et keegi kogemata mootorit ei käivitaks.
- Vabastage väljutustoru ummistusest; vt jaotist [Ummistunud väljutustoru puhastamine \(lehekülg 15\)](#). Väljutustorst ummistuse eemaldamiseks kasutage lumekaabitsat ([Joonis 13](#)), mitte käsi.
- Püsige masinaga töötamise ajal käepidemete taga ja väljalaskevast eemale.
- Hoidke oma nägu, käed, jalad ja mis tahes muu kehaosa või riietus varjatud, liikuvatest või pöörlevatest osadest eemale.

## ⚠ HOIATUS

Tiivikult võib viskuda kive, mänguasju ja muid võõrkehi, põhjustades teile või kõrvalseisjatele tõsiseid tervisekahjustusi.

- Hoidke ala puhtana kõigist sellistest objektidest, mida tigu võib sisse korjata ja välja paisata.
- Hoidke kõik lapsed ja lemmikloomad tööpiirkonnast eemal.
- Lumest puhastamise ajal seadke ja hoidke gaasihoob alati kiires asendis „FAST“.
- Kui mootor koormuse tõttu aeglustub või rattad libisevad, seadke masin madalamale käigule.
- Kui masina esiosa tõuseb üles, seadke masin madalamale käigule. Kui esiosa on endiselt üleval, tõstke masinat käepidemest üles.

# Pärast kasutamist

## Ohutusteave pärast kasutamist

### Üldine ohutus

- Ärge kunagi hoiundage masinat kütusepaagis oleva kütusega hoones, kus on süttimisallikad, näiteks veesoojendid, kütteseadmed või kuivatid. Enne masina hoiundamist kinnistes ruumides laske mootoril maha jahtuda.
- Kui hoiundate masinat kauem kui 30 päeva, vt olulist teavet jaotisest [Hoiulepanemine \(lehekülg 26\)](#).
- Laske masinal mõned minutid pärast kasutamist töötada, et vältida kogumiskorpuse ja tiiviku jäätumist.

## Külmumise vältimine pärast kasutamist

- Lumistes ja külmades oludes võivad mõned juhtimisseadmed ja liikuvad osad külmuda. **Ärge kasutage jäätunud juhtseadiste käsitsemisel liigset jõudu.** Kui teil tekib raskusi mõne juhtseadise või osa käsitlemisega, käivitage mootor ja laske sellel mõned minutid töötada.
- Pärast masina kasutamist laske mootoril mõned minutid töötada, et vältida liikuvate osade jäätumist. Korpusesse allesjäänud lume eemaldamiseks rakendage tigu/tiivik. Pöörake Quick Sticki hooba, et vältida selle jäätumist. Lülitage mootor välja ja oodake, kuni kõik liikuvad osad on seiskunud ning seejärel eemaldage masinalt jää ja lumi.
- Kui mootor on välja lülitatud, tõmmake tagasitõmbevedruga starteri käepidet mitu korda ja vajutage üks kord elektrilisele käivituslülitile, et vältida nende jäätumist.



# Hooldus

## Soovitav hooldusgraafik

Hooldusintervallid	Hooldustoimingud
Pärast esimest 2 tundi	<ul style="list-style-type: none"><li>• Kontrollige veotrossi ja vajaduse korral reguleerige.</li><li>• Kontrollige teo/tiiviku trossi ja vajaduse korral reguleerige.</li></ul>
Pärast esimest 5 tundi	<ul style="list-style-type: none"><li>• Vahetage mootoriõli.</li></ul>
Enne iga kasutamist või iga päev	<ul style="list-style-type: none"><li>• Kontrollige mootoriõli taset ja vajaduse korral lisage õli.</li></ul>
Iga 50 tunni järel	<ul style="list-style-type: none"><li>• Vahetage mootoriõli. Suure koormuse all töötades vahetage mootoriõli iga 25 töötunni järel.</li></ul>
Iga 100 tunni järel	<ul style="list-style-type: none"><li>• Asendage süüteküünal.</li></ul>
Kord aastas	<ul style="list-style-type: none"><li>• Kontrollige tõkiseid ja puhastusplaati, vajaduse korral seadistage.</li><li>• Kontrollige veotrossi ja vajaduse korral asendage või reguleerige.</li><li>• Kontrollige teo/tiiviku trossi ja vajaduse korral asendage või reguleerige.</li><li>• Kontrollige tiguülekanne õli ja vajaduse korral lisage õli.</li><li>• Õlitage kuuskantvõlli.</li></ul>
Kord aastas või enne hoiulepanemist	<ul style="list-style-type: none"><li>• Kontrollige rehvirõhku ja täitke need rõhuni 116–137 kPa.</li><li>• Hooaja lõpus käituge mootorit, et lasta kütusepaagil ja karburaatoril tühjaks joosta.</li><li>• Laske volitatud teenindusel veoajami rihm ja/või teo/tiiviku rihm üle vaadata ja vajaduse korral välja vahetada.</li></ul>

## Hooldusega seotud ohutusteave

Enne masina hooldustööde alustamist lugege läbi järgmised ettevaatusabinõud.

- Enne juhikohalt lahkumist lülitage mootor välja, eemaldage võti ja oodake, kuni kõik liikuvad osad on seiskunud. Laske masinal enne seadistamist, hooldamist, puhastamist või hoiundamist maha jahtuda;
- Reguleerimise või remondi ajal kandke alati kaitseprille, et kaitsta silmi masinast välja paiskuvate võõrkehade eest.
- Kontrollige regulaarselt kõiki kinnitusvahendeid, et veenduda masina ohutus töökorras olekus.
- Ärge muutke mootori regulaatori seadistusi.  
Kasutage ainult Toro originaalvaruosi ja -tarvikuid.

## Hoolduseks ettevalmistamine

1. Liigutage masin tasasele pinnale.
2. Lülitage mootor välja ja oodake, kuni kõik liikuvad osad on seiskunud.
3. Lahutage süüteküünal. Vt jaotist [Süüteküünla väljavahetamine \(lehekülg 23\)](#)

# Mootoriõli taseme kontrollimine

Teenindusvahemik: Enne iga kasutamist või iga päev—Kontrollige mootoriõli taset ja vajaduse korral lisage õli.

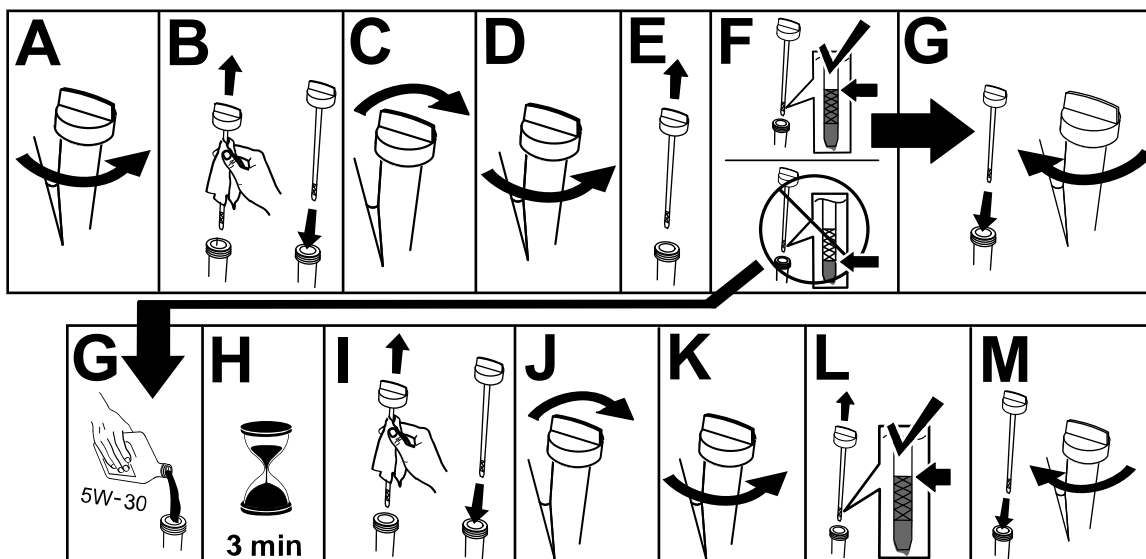

g257528

# Tõkiste ja puhastusplaadi kontrollimine ja reguleerimine

**Teenindusvahemik:** Kord aastas—Kontrollige tõkiseid ja puhastusplaati, vajaduse korral seadistage.

Kontrollige tõkiseid veendumaks, et tigu ei puutuks kokku sillutatud või kruusakattega pinnaga. Kulumise vältimiseks reguleerige tõkiseid vastavalt vajadusele.

1. Kontrollige rehvirõhku; vt jaotist [6 Rehvirõhu kontrollimine ja reguleerimine \(lehekülj 7\)](#).
2. Lõdvendage korpuse külgedel asuvate tõkiste mutrid, kuni tõkised vabalt üles-alla liiguvad ([Joonis 24](#)).

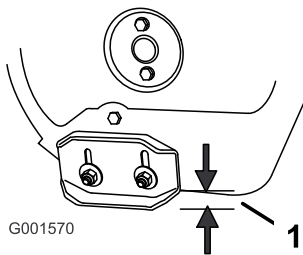

Joonis 24

g001570

1. 1,3 cm

3. Toestage külglaske nii, et need oleksid tasasest pinnast **vähemalt** 1,3 cm kõrgemal.

**Tähtis:** Tigutera peab olema toetatud tõkistele maapinnast kõrgemal.

4. Veenduge, et puhastusplaat oleks tasasest pinnast 3 mm kõrgemal ja sellega paralleelne.

**Märkus:** Juhul kui katend on pragunenud, krobeline või ebatasane, reguleerige puhastusplaadi tõstmiseks tõkiseid. Kruusa kattega pindade puhul reguleerige tõkiseid veelgi allapoole, et masin kive üles ei korjaks.

5. Reguleerige tõkiseid allapoole, kuni need on maapinnaga tasa.
6. Keerake korralikult kinni korpuse külgedel asuvad tõkiste mutrid.

**Märkus:** Lõdvenenud tõkiste kiireks reguleerimiseks toetage puhastusplaat 3 mm kõrgusele katendist ning seejärel reguleerige tõkised allapoole kuni katendini.

**Märkus:** Liigselt kulunud tõkiste korral võite need ümber pöörata ja kasutamata külje katendi poole seada.

# Veotrossi kontrollimine ja reguleerimine

**Teenindusvahemik:** Pärast esimest 2 tundi—Kontrollige veotrossi ja vajaduse korral reguleerige.

Kord aastas—Kontrollige veotrossi ja vajaduse korral asendage või reguleerige.

Reguleerige veotrossi, kui masin ei liigu edasi- ega tagasikäigu asendis või liigun veohoova vabastamisel.

Kui veohoob on vabastatud, veenduge, et veotrossi kronsteini põhi on vastu masina raami ([Joonis 23](#)).

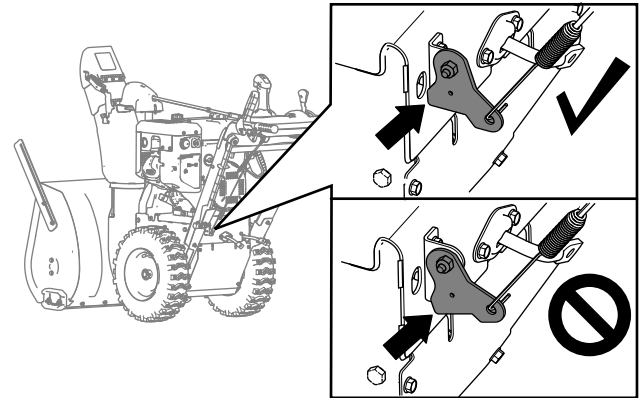

Joonis 25

g259431

Juhul kui veotrossi kronsteini põhi ei ole vastu masina raami, pole vasak (vedu) tross õigesti reguleeritud.

Veotrossi reguleerimiseks toimige järgnevalt:

1. lõdvendage kontramutrit;
2. lõdvendage või pingutage trossipinguti, kuni tross on pingul ja kronsteini põhi on vastu masina raami;
3. keerake kontramutter kinni ([Joonis 26](#)).

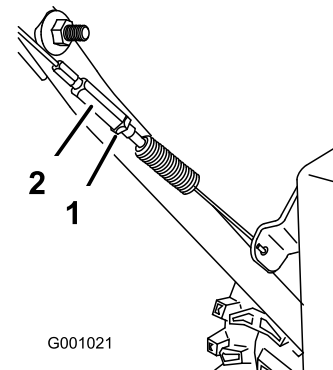

Joonis 26

g001021

1. Kontramutter
2. Trossipinguti

# Teo/tiiviku trossi kontrollimine ja reguleerimine

**Teenindusvahemik:** Pärast esimest 2 tundi—Kontrollige teo/tiiviku trossi ja vajaduse korral reguleerige.

Kord aastas—Kontrollige teo/tiiviku trossi ja vajaduse korral asendage või reguleerige.

1. Eemaldage 2 kruvi, mis hoiavad rihmakatet paigal (Joonis 27).
2. Eemaldage rihmakate (Joonis 27).

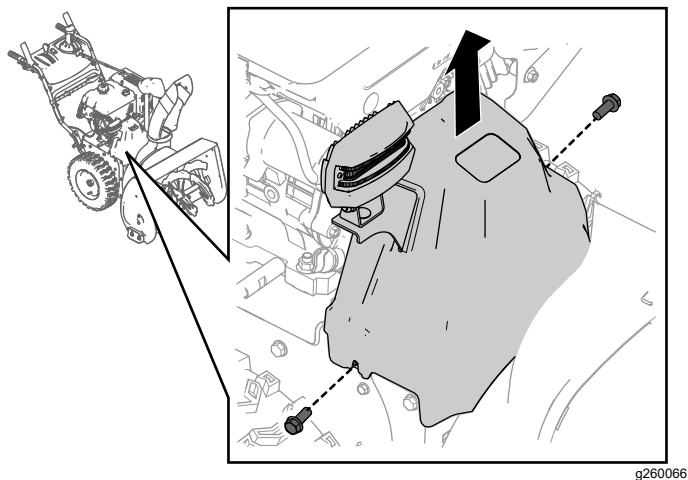

Joonis 27

g260066

3. Kui tigu/tiiviku hoob on vabastatud, veenduge, et vahe tigu sidurihoova ja masina raami vahel on 1,5 mm, nagu on kujutatud joonisel Joonis 28.

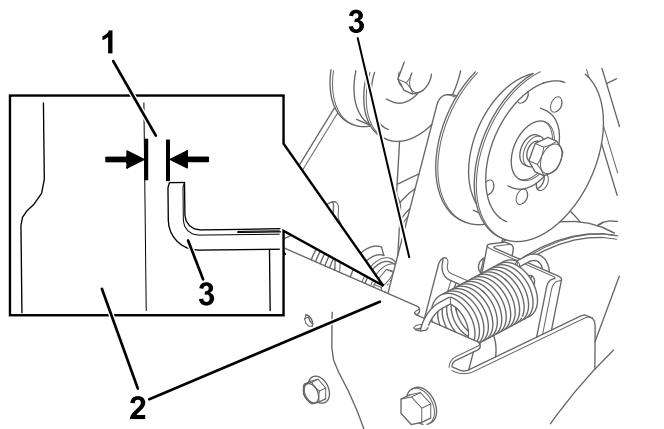

Joonis 28

g260108

1. 1,5 mm
2. Raam
3. Teo sidurihoob

4. Kui tigu/tiiviku tross pole õigesti reguleeritud, tehke järgmist.

5. Lõdvendage kontramutrit (Joonis 29).

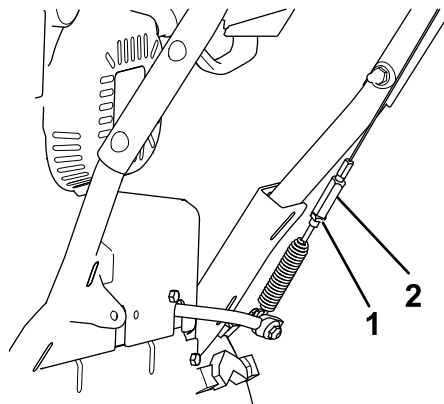

Joonis 29

g322960

1. Kontramutter
2. Trossipinguti

6. Lõdvendage või pingutage trossipingutit, mis reguleerib trossi pinget (Joonis 29).
7. Reguleerige trossipingutit, kuni saavutate õige vahe.
8. Keerake kontramutter kinni.
9. Paigaldage rihmakattele eelnevalt eemaldatud 2 kruvi.
10. Kui tigu/tiiviku tross on õigesti reguleeritud, kuid probleem püsib, võtke ühendust volitatud teenindusega.

# Tiguülekande õlitaseme kontrollimine

**Teenindusvahemik:** Kord aastas—Kontrollige tiguülekande õli ja vajaduse korral lisage õli.

1. Liigutage masin tasasele pinnale.
2. Puhastage toruühenduse ümbrus ja eemaldage toru ülekandest (Joonis 30).

**Märkus:** Vajaduse korral kasutage toru eemaldamiseks torutange.

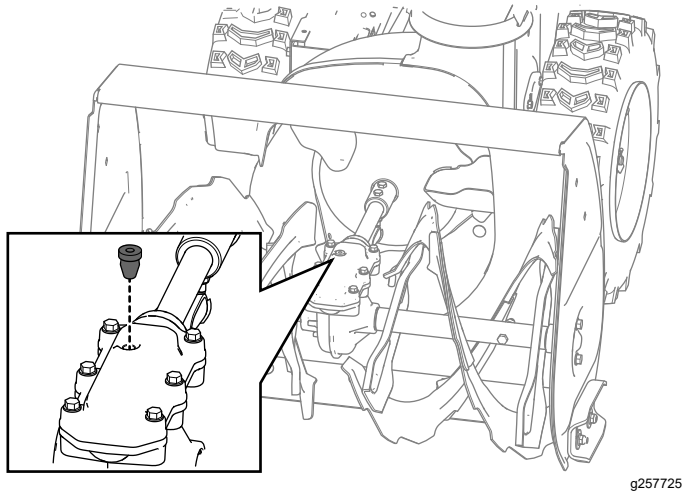

Joonis 30

g257725

3. Kontrollige õlitaset sobiva mõõteseadmega, näiteks puhta kaablisidemega. Õli peab olema umbes 3,8 cm allpool täiteava (Joonis 31).

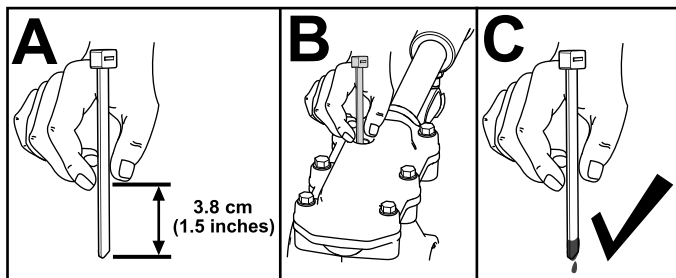

Joonis 31

g257737

4. Kui õlitase on madal, lisage ülekandeste GL-5 või GL-6, SAE 85-95 EP ülekandeõli, seejärel kontrollige õlitaset uuesti.

**Märkus:** Ärge kasutage sünteetilist õli.

5. Paigaldage toru ülekandeste tagasi.

# Mootoriõli vahetamine

**Teenindusvahemik:** Pärast esimest 5 tundi—Vahetage mootoriõli.

Iga 50 tunni järel—Vahetage mootoriõli. Suure koormuse all töötades vahetage mootoriõli iga 25 töötunni järel.

Võimaluse korral laske mootoril enne õlivahetust mõni minut töötada, kuna soe õli voolab paremini ja kannab rohkem saasteaineid.

<b>Mootoriõli paak</b>	0,95 l*
<b>Õli viskoossus</b>	Vt jaotist Joonis 33
<b>API klassifikatsioon</b>	SJ või kõrgem

\* Pärast õli väljalaskmist jääb karterisse jääköli. Ärge valage karterisse kogu õli. Täitke karter õliga vastavalt järgnevatele juhistele.

1. Liigutage masin tasasele pinnale.
2. Puhastage õli väljalaskekorgi ümbrus (Joonis 32).

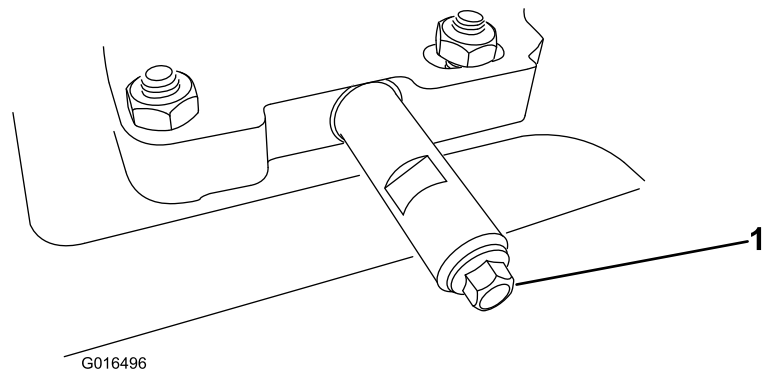

Joonis 32

g016496

1. Õli väljalaskekork

3. Asetage õlivann väljavoolu pikendustoru alla ja eemaldage õli väljalaskekork.

**Märkus:** Korgi eemaldamisel veenduge, et ühendustoru ei lõdveneks.

4. Laske õlil välja voolata.

**Märkus:** Kõrvaldage kasutatud õli nõuetekohaselt kohalikus jäätmekäitluskeskuses.

5. Paigaldage õli väljalaskekork ja keerake see korralikult kinni.
6. Puhastage õlitäite ühendustoru/mõõtevaru ümbrus.
7. Keerake mõõtevarras lahti ja eemaldage.
8. Täitke ettevaatlikult õlitäite ühendustoru kaudu umbes  $\frac{3}{4}$  mootoriõli paagist.

Eeldatava välistemperatuuri vahemiku jaoks parima õli viskoossuse valimiseks vt joonis Joonis 33:

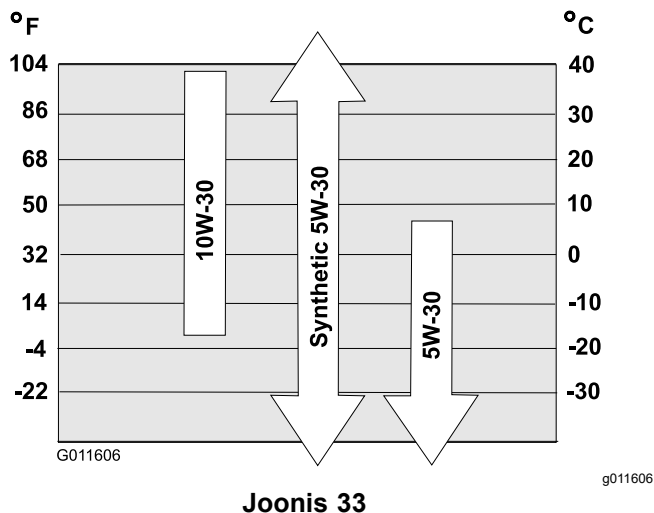

## Kuuskantvõlli õlitamine

**Teenindusvahemik:** Kord aastas—Õlitage kuuskantvõlli.

Õlitage kuuskantvõlli kergelt igal aastal autotööstuse õliga (Joonis 34).

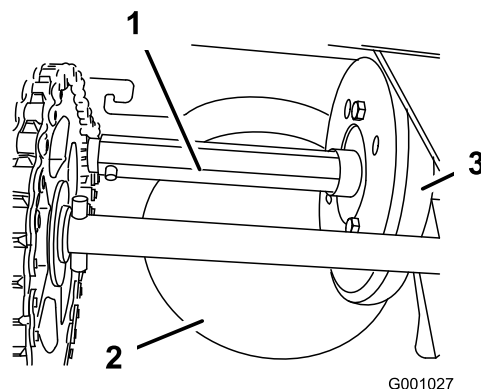

1. Kuuskantvõll
2. Alumiiniumist hõõrdketas
3. Kummist ratas

**Tähtis:** Veenduge, et kummist rattale ega alumiiniumist hõõrdkettale ei satuks õli, kuna see võib põhjustada veoajami maha libisemise (Joonis 34).

1. Tühjendage kütusepaagist kütus.
2. Kallutage masinat ettepoole teo korpusele ja kinnitage see nii, et masin ei saaks kukkuda.
3. Eemaldage tagumine kate (Joonis 35).

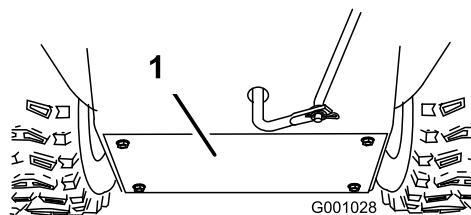

1. Tagumine kate

4. Liigutage kiirust reguleeriv hoob asendisse R2.
5. Kastke sõrm autotööstuse õlisse ja õlitage **kergelt** kuuskantvõlli.
6. Liigutage kiirust reguleeriv hoob asendisse 6.
7. Õlitage kuuskantvõlli teine ots.
8. Liigutage kiirust reguleerivat hooba mõned korrad edasi- ja tagasikäigu asendisse.
9. Paigaldage tagumine kate ja kallutage masin tagasi tööasendisse.

9. oodake 3 minutit, kuni õli mootorissee voolab;
10. pühkige mõõtevarras puhta lapiga puhtaks;
11. sisestage mõõtevarras õlitäite ühendustorusse, keerake sisse ning seejärel eemaldage mõõtevarras;
12. kontrollige mõõtevardal õlitaset;
  - kui õlitase mõõtevardal on liiga madal, valage õlitäite ühendustorusse ettevaatlikult väike kogus õli, oodake 3 minutit ja 10 korrake 12 toiminguid, kuni õlitase mõõtevardal on õige;
  - kui õlitase mõõtevardal on liiga kõrge, laske üleliigne õli välja, kuni õlitase mõõtevardal on õige.

**Tähtis:** Võite mootorit kahjustada, kui mootori käitamise ajal on selle õlitase liiga madal või liiga kõrge.

13. sisestage mõõtevarras õlitäite ühendustorusse ja keerake korralikult kinni;
14. utiliseerige kasutatud õli nõuetekohaselt.

# Süüteküünla väljavahetamine

Teenindusvahemik: Iga 100 tunni järel—Asendage süüteküünal.

## ▲ HOIATUS

Süüteküünla väljavahetamine kuuma mootori korral võib põhjustada raskeid põletusi.

Süüteküünla asendamiseks oodake, kuni mootor on jahtunud.

Kasutage Toro süüteküünalt või samaväärset (Champion® RN9YC või NGK BPR6ES).

1. Eemaldage süüteküünla piip (Joonis 36).

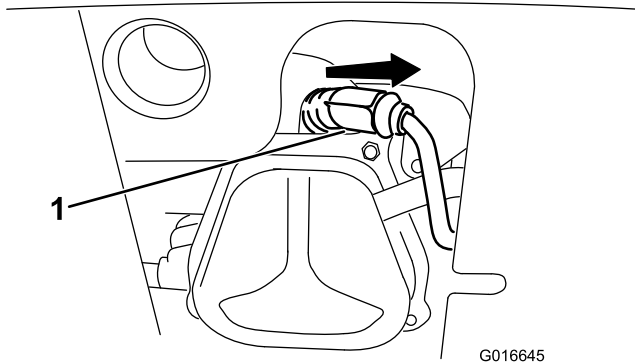

Joonis 36

1. Süüteküünla piip

2. Puhastage süüteküünla kinnituse ümbrus.

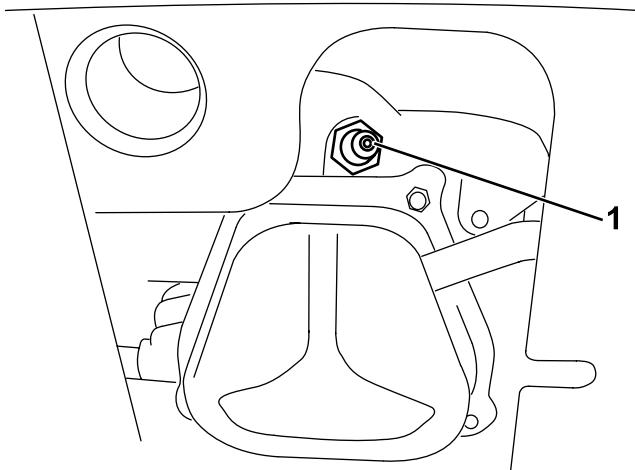

Joonis 37

1. Süüteküünla kinnitus

3. Eemaldage ja visake vana süüteküünal ära.

**Märkus:** Süüteküünla eemaldamiseks vajate narrevõtme pikendust.

4. Uue süüteküünla elektroodide vahe peab olema 0,76 mm, nagu on kujutatud joonisel Joonis 38.

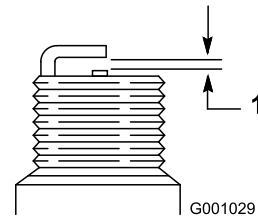

Joonis 38

1. 0,76 mm

5. Paigaldage uus süüteküünal ja keerake see korralikult kinni, seejärel kinnitage süütejuhe süüteküünla külge.

**Märkus:** Veenduge, et süütejuhe kinnitaks täielikult süüteküünla külge.

# Väljutustoru sulguri reguleerimine

Kui väljutustoru ei lukustu soovitud asendisse või ei avane nii, et saaksite seda teise asendisse viia, reguleerige väljutustoru sulgurit.

1. Eemaldage ülekande kate kinnitus (Joonis 39), tõstke kate esiosa üles ning lükake katet tahapoole ja eest ära.

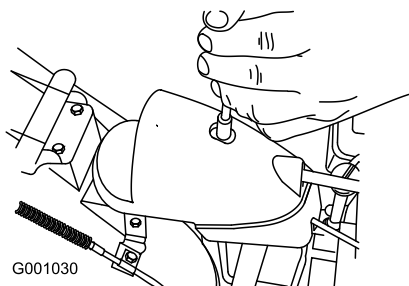

G001030

Joonis 39

g001030

2. Lõdvendage trossiklambri polti (Joonis 40).

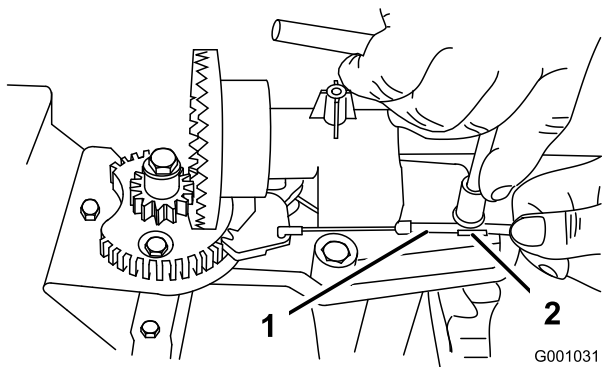

G001031

Joonis 40

g001031

1. Trossikanal
2. Trossiklamber

3. Võtke trossikanalist kinni ja liigutage seda masina esiosa poole, kuni väljutustoru sulgur hammasratta hammastega täielikult haakub (Joonis 40 ja Joonis 41).

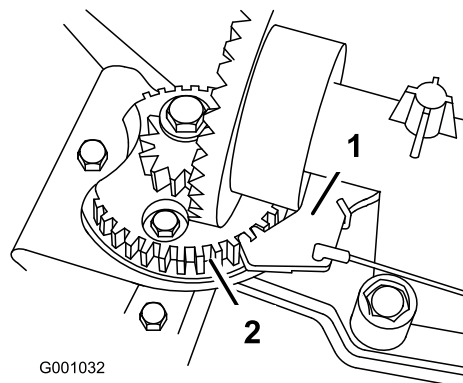

G001032

Joonis 41

g001032

1. Väljutustoru sulgur
2. Hammasratta hambad

**Märkus:** Sulguri vedru on pinges ja tõmbab sulguri hammasratta hambasse (Joonis 41).

4. Eemaldage trossi lõtk trossikanalit tahapoole tõmmates.
5. Pingutage trossiklambri polti ettevaatlikult, et vältida plastosa eemaldamist.
6. Paigaldage ja kinnitage ülekande kate.

## Veorihmade väljavahetamine

Kui teo/tiiviku veorihm või veoajami rihm on kulunud, õlist läbi imunud või muul viisil kahjustatud, laske volitatud teenindusel rihm välja vahetada.



# Esitule väljavahetamine

Vajaduse korral asendage esituli (Toro varuosaga nr 138-0670).

1. Eemaldage esitule tagaküljel olev toitejuhe (A joonisel [Joonis 42](#)).
2. Eemaldage esituld kronsteini küljes hoidev pold ja mutter ning seejärel eemaldage vana esituli (B joonisel [Joonis 42](#)).
3. Kinnitage uus esituli kronsteini külge eelnevalt eemaldatud mutri ja poldiga (C joonisel [Joonis 42](#)).
4. Lükake toitejuhe otse esitule tagaküljel olevasse pesa, kuni juhe on kindlalt paigas (D joonisel [Joonis 42](#)).

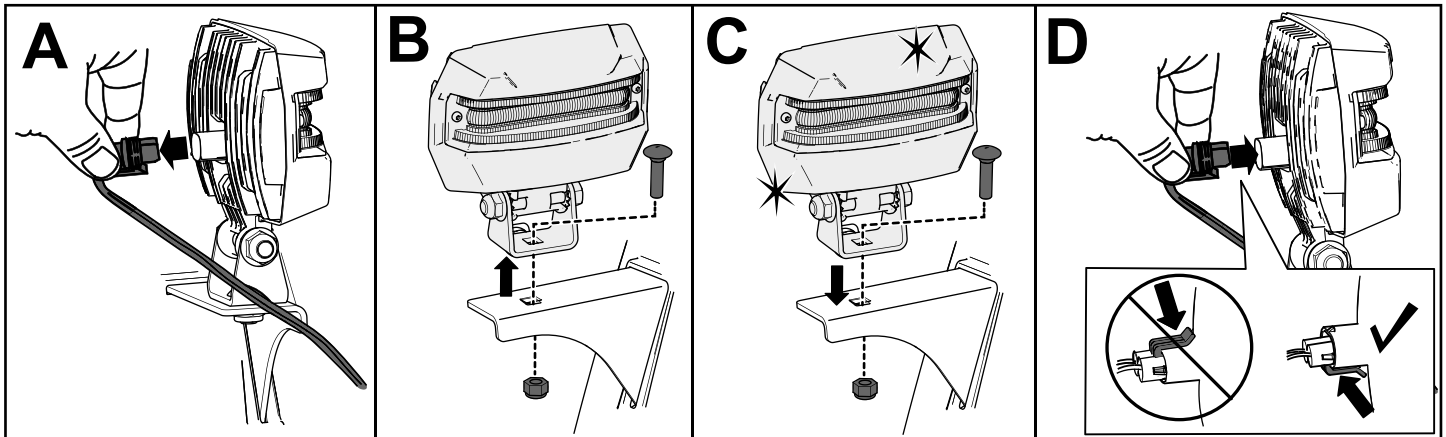

g326789

Joonis 42

# Hoiulepanemine

## Hoiundamisega seotud ohutusteave

- Enne juhikohalt lahkumist lülitage mootor välja, eemaldage võti ja oodake, kuni kõik liikuvad osad on seiskunud. Laske masinal enne seadistamist, hooldamist, puhastamist või hoiundamist maha jahtuda;
- Kütuseaurud on äärmiselt tule- ja plahvatusohtlikud ning sissehingamisel mürgised. Kui hoiundate toodet kohas, kus esineb lahtist leeki, võivad kütuseaurud süttida ja põhjustada plahvatuse.
- Ärge hoiundage masinat majas (elukohas) või keldris või muus kohas, kus võivad olla süttimisallikad, näiteks veesoojendid, kütteseadmed, kuivatid, ahjud ja muud seadmed.
- Ärge kallutage masinat kütusepaagis oleva kütusega ette- ega tahapoole, vastasel juhul võib masinast kütus välja lekkida.
- Ärge hoiundage masinat nii, et selle käepide on maapinnale kallutatud; vastasel juhul võib õli mootorisilindrisse ja maapinnale lekkida ning mootor ei pruugi käivituda.

## Masina hoiundamine

1. Aasta viimasel tankimisel lisage värsket kütusele kütusestabilisaatorit vastavalt selle tootja juhistele.  
**Tähtis: Ärge hoiundage kütust kauem, kui soovitab kütusestabilisaatori tootja.**
2. Laske mootoril 10 minutit töötada, et kütus kütusesüsteemi laiali valguks.
3. Laske masinal töötada, kuni mootoril kütus otsa saab.
4. Pumbake kütust ette ja käivitage mootor uuesti.
5. Käitage mootorit, kuni see seiskub. Kui mootorit pole enam võimalik käivitada, on kütusesüsteem piisavalt tühi.
6. Oodake, kuni mootor on jahtunud.
7. Eemaldage võti.
8. Puhastage masin põhjalikult.
9. Katke koorunud värviga pindu volitatud teeninduses saadavaloleva värviga. Enne värvimist lihvide kahjustatud alad ja kasutage metalloosade roostetamise vältimiseks roostekaitset.
10. Pingutage kõik lahtised kruvid, poldid ja kontramutrid. Parandage või asendage kõik kahjustatud osad.

11. Katke masin kinni ning hoiundage seda puhtas ja kuivas, lastele kättesaamatus kohas.

## Masina kasutuselevõtt pärast hoiundamist

Teostage iga-aastast hooldust vastavalt soovituslikule hooldusgraafikule; vt jaotis [Hooldus \(lehekülg 17\)](#).

# Veaotsing

Probleem	Võimalik põhjus	Parandamine
Elektristarter ei pöörle (ainult elektristarteriga mudelite puhul).	<ol style="list-style-type: none"> <li>1. Toitejuhe on pistikupesast või masinast lahti ühendatud.</li> <li>2. Toitejuhe on kulunud, korrodeerunud või kahjustatud.</li> <li>3. Pistikupesa ei ole pingestatud.</li> </ol>	<ol style="list-style-type: none"> <li>1. Ühendage toitejuhe pistikupessa ja/või masinaga.</li> <li>2. Asendage toitejuhe.</li> <li>3. Laske pistikupesa kvalifitseeritud elektrikul pingestada.</li> </ol>
Mootor ei käivitu või käivitub raskelt.	<ol style="list-style-type: none"> <li>1. Võti pole süütelukus.</li> <li>2. Õhuklapp on väljalülitatud asendis „OFF“ ja kütuse eelpumbale pole vajutatud.</li> <li>3. Kütuse sulgurventiil on suletud.</li> <li>4. Gaasihoob pole kiires töoasendis „FAST“.</li> <li>5. Kütusepaak on tühi või kütus kütusesüsteemis on vana.</li> <li>6. Süüteküünla juhe on lödvenenud või lahti ühendatud.</li> <li>7. Süüteküünal on mõlkis, määrduanud või sädevahe on vale.</li> <li>8. Kütuse õhutusava kork on takistatud.</li> <li>9. Mootori õlitase karteris on liiga madal või liiga kõrge.</li> </ol>	<ol style="list-style-type: none"> <li>1. Sisestage võti süütelukku.</li> <li>2. Liigutage õhuklapp sisselülitatud asendisse „ON“ ja pumbake kütust ette 3 korda.</li> <li>3. Avage kütuse sulgurventiil.</li> <li>4. Liigutage gaasihoob kiiresse tööasendisse „FAST“.</li> <li>5. Tühjendage kütusepaak ja/või täitke see värske kütusega (mitte üle 30 päeva vana). Probleemi püsimisel võtke ühendust volitatud teenindusega.</li> <li>6. Ühendage juhe süüteküünlaga.</li> <li>7. Kontrollige süüteküünalt ja vajaduse korral reguleerige sädevahet. Asendage mõlkis, määrduanud või pragunenud süüteküünal.</li> <li>8. Eemaldage takistus või asendage õhutusava kork.</li> <li>9. Lisage või tühjendage õli, et reguleerida karteri õlitase mõõtevarda märgini „Full“.</li> </ol>
Mootor töötab ebaühtlaselt.	<ol style="list-style-type: none"> <li>1. Õhuklapp on sisselülitatud asendis „ON“.</li> <li>2. Kütuse sulgurventiil on pooleldi suletud.</li> <li>3. Kütusepaak on peaaegu tühi või sisaldab vana kütust.</li> <li>4. Süüteküünla juhe on lödvenenud.</li> <li>5. Süüteküünal on mõlkis, määrduanud või sädevahe on vale.</li> <li>6. Mootori õlitase karteris on liiga madal või liiga kõrge.</li> </ol>	<ol style="list-style-type: none"> <li>1. Liigutage õhuklapp väljalülitatud asendisse „OFF“.</li> <li>2. Avage kütuse sulgurventiil.</li> <li>3. Tühjendage kütusepaak ja täitke see värske kütusega (kuni 30 päeva vana kütus). Probleemi püsimisel võtke ühendust volitatud teenindusega.</li> <li>4. Ühendage juhe süüteküünlaga.</li> <li>5. Kontrollige süüteküünalt ja vajaduse korral reguleerige sädevahet. Asendage mõlkis, määrduanud või pragunenud süüteküünal.</li> <li>6. Lisage või tühjendage õli, et reguleerida karteri õlitase mõõtevarda märgini „Full“.</li> </ol>

Probleem	Võimalik põhjus	Parandamine
Mootor töötab, kuid masin väljutab lund halvasti või üldse mitte.	<ol style="list-style-type: none"> <li>1. Gaasihoob pole lumest puhastamise ajal kiires tööasendis „FAST“.</li> <li>2. Masin liigub lumest puhastamisel liiga kiiresti.</li> <li>3. Üritate eemaldada liiga palju lund vaalu kohta.</li> <li>4. Üritate eemaldada väga rasket või märja lund.</li> <li>5. Väljutustoru on ummistunud.</li> <li>6. Tigu/tiiviku veorihm on lödvenenud või rihmarattalt maas.</li> <li>7. Tigu/tiiviku veorihm on kulunud või purunenud.</li> </ol>	<ol style="list-style-type: none"> <li>1. Liigutage gaasihoob kiiresse tööasendisse „FAST“.</li> <li>2. Seadke masin madalamale käigule.</li> <li>3. Vähendage ühe vaalu kohta eemaldatava lume kogust.</li> <li>4. Ärge koormake masinat üle väga raske või märja lumega.</li> <li>5. Vabastage väljutustoru ummistusest.</li> <li>6. Paigaldage ja/või reguleerige tigu/tiiviku veorihma; hooldusteabe saamiseks vt <a href="http://www.Toro.com">www.Toro.com</a> või viige seade volitatud teenindusse.</li> <li>7. Asendage tigu/tiiviku veorihm; hooldusteabe saamiseks vt <a href="http://www.Toro.com">www.Toro.com</a> või viige seade volitatud teenindusse.</li> </ol>
Väljutustoru ei lukustu asendisse või ei liigu.	<ol style="list-style-type: none"> <li>1. Väljutustoru sulgurit pole korralikult reguleeritud.</li> </ol>	<ol style="list-style-type: none"> <li>1. Reguleerige väljutustoru sulgurit.</li> </ol>
Masin ei puhasta pinnalt lund korralikult.	<ol style="list-style-type: none"> <li>1. Tõkised ja/või puhastusplaat pole korralikult reguleeritud.</li> <li>2. Rõhk rehvides pole võrdne.</li> </ol>	<ol style="list-style-type: none"> <li>1. Reguleerige tõkiseid ja/või puhastusplaati.</li> <li>2. Kontrollige ja reguleerige rõhku ühes või mõlemas rehvis.</li> </ol>

**Märkused:**

**Märkused:**

## EMP/UK privaatsuspoliitika

### Kuidas Toro teie isikuandmeid kasutab

The Toro Company („Toro“) austab teie privaatsust. Kui ostate meie tooteid, võime koguda teie kohta teatud isikuandmeid kas otse teilt või teie kohaliku Toro ettevõtte või edasimüüja kaudu. Toro kasutab seda teavet lepinguliste kohustuste täitmiseks, nagu näiteks teie garantii registreerimiseks, garantiinõude töötlemiseks või toote tagasikutsumise korral teiega ühenduse saamiseks ning lisaks õigustatud ärieesmärkide täitmiseks, nagu näiteks klientide rahulolu hindamiseks, oma toodete arendamiseks või teile huvipakkuva tooteinfo edastamiseks. Toro võib seoses nende tegevustega jagada teie infot oma tütarettevõtete, partnerite, edasimüüjate ja teiste äripartneritega. Võime isikuandmeid avalikustada ka siis, kui seadus seda nõuab või seoses äri müügi, ostu või ühinemisega. Me ei müü teie isikuandmeid turunduseesmärkidel kunagi ühelegi teisele ettevõttele.

### Teie isikuandmete säilitamine

Toro hoiab teie isikuandmeid nii kaua, kui see on eelnevalt nimetatud eesmärkide täitmiseks asjakohane ning õiguslike nõuetega kooskõlas. Kui soovite lisainfot kohalduvate säilitamisperioodide kohta, võtke ühendust aadressil: [legal@toro.com](mailto:legal@toro.com).

### Toro pühendumine turvalisusele

Teie isikuandmeid võidakse töödelda USAs või muus riigis, kus võivad olla leebemad andmekaitseadused kui teie elukohariigis. Mil iganes teie infot teie elukohariigist väljapoole edastame, rakendame seadusega nõutud samme, et tagada teie info kaitsmiseks sobivad kaitsemeetmed ja teha kindlaks, et seda turvaliselt käsitletakse.

### Ligipääs ja parandused

Teil võib olla õigus oma isikuandmeid parandada või üle vaadata või esitada vastuväiteid või piirata oma andmete töötlemist. Selleks võtke meiega ühendust meili teel [legal@toro.com](mailto:legal@toro.com). Kui teil on huvi selle vastu, kuidas Toro te infot töödelnud on, julgustame teid sellest meiega otse rääkima. Pange tähele, et Euroopa kodanikel on õigus kaevata oma andmekaitseasutusele.



**Count on it.**