



Count on it.

**Hướng dẫn sử dụng
cho Người vận hành**

Bộ Kéo Greensmaster® 3400 TriFlex®

Số Model 04520—Số Sê-ri 410400000 trở lên

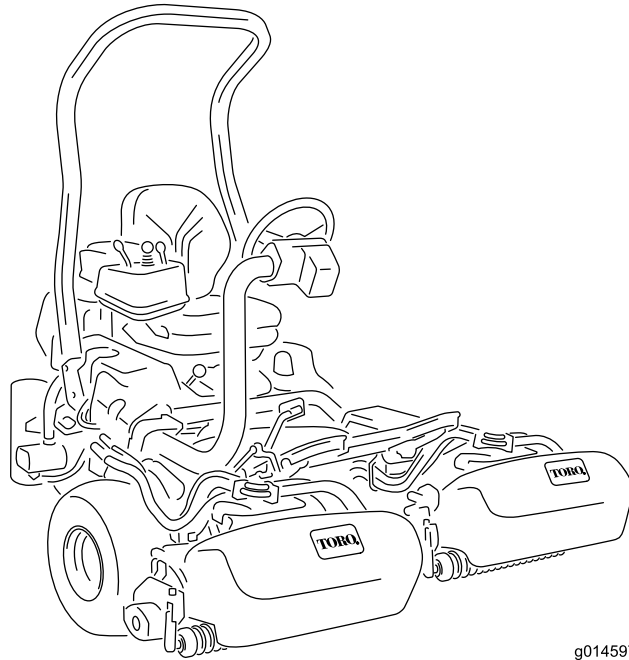

g014597



Sản phẩm này tuân thủ tất cả các chỉ thị liên quan của Châu Âu; để biết thông tin chi tiết, vui lòng xem tờ Tuyên bố Tuân thủ (DOC) dành riêng cho sản phẩm.

Việc sử dụng hoặc vận hành máy này trên bất kỳ vùng đất có rừng cây, bụi rậm hoặc cỏ bao phủ nào là hành vi vi phạm Mục 4442 hoặc 4443 của Bộ luật Tài nguyên Công California, nếu máy không được trang bị bộ ngăn tia lửa, theo định nghĩa ở Mục 4442, được duy trì trong trạng thái hoạt động hiệu quả hoặc máy không được chế tạo, trang bị và bảo trì giúp phòng ngừa hỏa hoạn.

Hướng dẫn sử dụng máy đính kèm cung cấp thông tin liên quan đến Cơ quan Bảo vệ Môi trường (EPA) của Hoa Kỳ và Quy định Kiểm soát Khí thải của California về các hệ thống khí thải, bảo trì và bảo hành. Bạn có thể đặt hàng các phụ tùng thay thế từ nhà sản xuất máy.

⚠ CẢNH BÁO

CALIFORNIA

Cảnh báo theo Dự luật 65

Khí thải từ động cơ diesel và một số thành phần của khí thải đó được Tiểu bang California xem là nguyên nhân gây ung thư, dị tật bẩm sinh và gây hại cho hệ sinh sản.

Cọc bình ắc quy, thiết bị đầu cuối và phụ kiện liên quan đến ắc quy có chứa chì và các hợp chất của chì, các hóa chất được Tiểu bang California xem là nguyên nhân gây ra ung thư và gây hại cho hệ sinh sản. Rửa tay sau khi xử lý.

Việc sử dụng sản phẩm này có thể dẫn đến tình trạng phơi nhiễm với hóa chất được Tiểu bang California xem là nguyên nhân gây ung thư, dị tật bẩm sinh hoặc gây hại cho hệ sinh sản.

Giới thiệu

Đây là máy cắt cỏ ngồi lái, có lưỡi cắt theo guồng xoắn, được thiết kế để nhân viên vận hành chuyên nghiệp của công ty sử dụng trong các ứng dụng thương mại. Máy chủ yếu được thiết kế để cắt cỏ trên sân cỏ được bảo dưỡng tốt. Việc sử dụng sản phẩm này cho các mục đích khác với mục đích sử dụng ban đầu có thể gây nguy hiểm cho bạn và những người xung quanh.

Hãy đọc kỹ thông tin này để hiểu cách vận hành và bảo trì sản phẩm của bạn đúng cách cũng như để tránh gây chấn thương và hư hỏng sản phẩm. Bạn là người chịu trách nhiệm vận hành sản phẩm đúng cách và an toàn.

Hãy truy cập www.Toro.com để biết thêm thông tin, bao gồm những lời khuyên về an toàn, tài liệu đào tạo, thông tin về phụ kiện, trợ giúp tìm đại lý hoặc đăng ký sản phẩm của bạn.

Bất cứ khi nào bạn cần dịch vụ, phụ tùng Toro chính hãng hoặc thông tin bổ sung, vui lòng chuẩn bị sẵn mẫu máy, số sê-ri của sản phẩm và liên hệ với nhà phân phối Toro được ủy quyền. Hình 1 xác định vị trí của mẫu máy và số sê-ri trên sản phẩm. Hãy viết các số vào khoảng trống cho sẵn.

Quan trọng: Bạn có thể quét mã QR trên nhãn mác số sê-ri (nếu được trang bị) bằng thiết bị di động của mình để truy cập thông tin về bảo hành, phụ tùng và các sản phẩm khác.

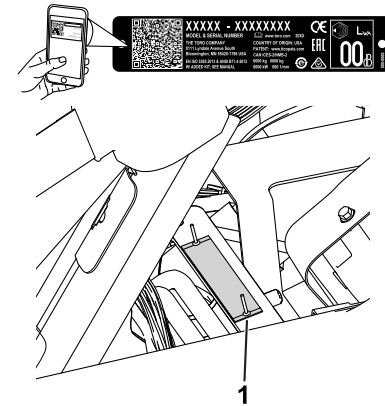

Hình 1

g233264

1. Vị trí mẫu ghé và số sê-ri — nâng ghé lên và định vị tấm biển số sê-ri.

Số Model _____

Số Sê-ri _____

Hướng dẫn sử dụng này xác định các nguy cơ tiềm ẩn và có chứa các thông báo an toàn được xác định bằng ký hiệu cảnh báo an toàn (Hình 2), báo hiệu nguy cơ có thể gây chấn thương nghiêm trọng hoặc gây tử vong nếu bạn không tuân theo các biện pháp phòng ngừa được khuyến cáo.



Hình 2

Ký hiệu cảnh báo an toàn

g000502

Hướng dẫn sử dụng này sử dụng 2 từ để nêu bật thông tin. **Các chú ý quan trọng** về thông tin cơ học đặc biệt và **Lưu ý** đều nhấn mạnh thông tin chung mà bạn cần đặc biệt lưu tâm.

Nội dung

An toàn	4
Thông tin tổng quát về an toàn	4
Đề can An toàn và Hướng dẫn	4
Thiết lập	10
1 Lắp Thanh Lăn	11
2 Lắp đặt Ghế	11
3 Lắp Nhãn mác Dịch vụ và Móc kẹp	11
4 Lắp Tay lái	12
5 Sạc Ấc quy	13
6 Lắp Bộ làm mát Dầu	13
7 Lắp Móc Giỏ đựng Cỏ	13
8 Lắp Dao xoắn	14
9 Thêm tấm đối trọng hậu	14
10 Lắp Bộ Bảo vệ CE	14
11 Lắp Nhãn mác CE	14
12 Giảm Áp suất Lốp	15
13 Đánh bóng Phanh	15
Tổng quan về Sản phẩm	16
Điều khiển	16
Thông số kỹ thuật	20
Bộ gá/Phụ kiện	20
Trước khi Vận hành	20
An toàn Trước khi Vận hành	20
Thông số Kỹ thuật Nhiên liệu	21
Đổ đầy Bình Nhiên liệu	21
Thực hiện Bảo trì Hàng ngày	21
Trong khi Vận hành	22
An toàn Trong Vận hành	22
Ngắt xen Máy	23
Khởi động Động cơ	23
Kiểm tra Máy sau khi Khởi động Động cơ	23
Tắt Động cơ	24
Kiểm tra Hệ thống Khóa liên động An toàn	24
Điều khiển Máy mà không Cắt cỏ	25
Cắt cỏ khu vực green	25
Sau khi Vận hành	27
An toàn Sau Vận hành	27
Kiểm tra và Làm sạch sau khi Cắt cỏ	27
Vận chuyển Máy	28

Kéo Máy	28
Bảo trì	29
An toàn Bảo trì	29
(Các) Lịch trình Bảo trì Khuyến nghị	30
Danh sách Kiểm tra Bảo trì Hàng ngày	31
Bảo trì Động cơ	32
An toàn Động cơ	32
Bảo dưỡng Bộ lọc Khí	32
Bảo dưỡng Dầu Động cơ	32
Bảo trì Hệ thống Nhiên liệu	34
Xả Nước từ Bộ lọc Nhiên liệu	34
Thay Bộ lọc Nhiên liệu/Bình tách Nước	35
Kiểm tra Đường dẫn Nhiên liệu và Kết nối	35
Bảo trì Hệ thống Điện	36
Hệ thống Điện An toàn	36
Ngắt kết nối Ấc quy	36
Kết nối ắc quy	36
Sạc Ấc quy	37
Xác định Vị trí Cầu chì	37
Bảo trì Hệ thống Truyền động	38
Kiểm tra Áp suất Lốp	38
Kiểm tra Mô-men xoắn của Đai ốc Bánh xe	38
Điều chỉnh Bộ phận truyền động cho Vị trí Số Mo	38
Điều chỉnh Tốc độ Vận chuyển	39
Điều chỉnh Tốc độ Cắt cỏ	40
Bảo trì Hệ thống Làm mát	40
Hệ thống Làm mát An toàn	40
Làm sạch Màn Tản nhiệt	40
Kiểm tra Mức dung dịch làm mát Động cơ	41
Bảo trì Phanh	41
Đánh bóng Phanh	41
Điều chỉnh Phanh	41
Bảo trì Đai	42
Điều chỉnh Dây đai Máy dao điện	42
Bảo trì Hệ thống Thủy lực	42
Hệ thống Thủy lực An toàn	42
Bảo dưỡng Chất lỏng Thủy lực	42
Kiểm tra Đường dẫn và Ống mềm Thủy lực	44
Bảo trì Dao xoắn	45
An toàn Lưỡi cắt	45
Lắp và Tháo Dao xoắn	45
Kiểm tra Điểm tiếp xúc của Guồng xoắn với Dao bụng	47
Mài bột đá Guồng xoắn	47
Cài đặt Tốc độ Guồng xoắn	48
Bảng Tốc độ Guồng xoắn	49
Hệ thống Chẩn đoán	49
Chẩn đoán Đèn Chỉ báo Dịch vụ	49
Cất giữ	50
An toàn Cất giữ	50
Chuẩn bị Máy để Cất giữ	50

An toàn

Máy này đã được thiết kế theo tiêu chuẩn EN ISO 5395 và ANSI B71.4-2017 và đáp ứng những tiêu chuẩn này khi bạn hoàn tất quy trình thiết lập.

Thông tin tổng quát về an toàn

Sản phẩm này có thể cắt cụt tay, chân và có thể làm bắn văng vật thể ra xung quanh.

- Đọc và hiểu nội dung của *Hướng dẫn Vận hành* này trước khi khởi động động cơ.
- Bạn cần tập trung cao độ khi vận hành máy. Tránh bị phân tâm vào bất kỳ hoạt động nào khác; nếu không, bạn có thể gây chấn thương cho bản thân hoặc gây thiệt hại về tài sản.
- Không để tay hoặc chân của bạn gần các bộ phận đang chuyển động của máy.

- Không vận hành máy khi tắt cả các bộ phận bảo vệ và các thiết bị bảo vệ an toàn khác không ở đúng vị trí và không hoạt động bình thường trên máy.
- Không để những người xung quanh và trẻ em lại gần khu vực vận hành. Tuyệt đối không để trẻ em vận hành máy.
- Tắt máy, rút chìa khóa, và chờ máy dừng tắt cả mọi chuyển động trước khi rời khỏi vị trí của người vận hành. Để máy nguội trước khi điều chỉnh, bảo dưỡng, vệ sinh hoặc cất giữ.

Việc sử dụng hoặc bảo trì máy không đúng cách có thể dẫn đến chấn thương. Để giảm nguy cơ chấn thương, hãy tuân thủ hướng dẫn an toàn này và luôn chú ý đến ký hiệu cảnh báo an toàn , cụ thể là Thận trọng, Cảnh báo hoặc Nguy hiểm - hướng dẫn an toàn cá nhân. Việc không tuân thủ hướng dẫn này có thể dẫn đến thương tích cá nhân hoặc tử vong.

Đề can An toàn và Hướng dẫn



Người vận hành có thể dễ dàng nhìn thấy các nhãn mác và hướng dẫn an toàn được đặt gần bất kỳ khu vực tiềm ẩn nguy hiểm nào. Hãy thay thế bất kỳ nhãn mác nào bị hỏng hoặc bị thiếu.



Ký hiệu Ấc quy

Một số hoặc tất cả các ký hiệu này nằm trên ắc quy của bạn.

- | | |
|--|---|
| 1. Nguy cơ nổ | 6. Không để những người xung quanh lại gần ắc quy. |
| 2. Cấm lửa, lửa trần hoặc hút thuốc | 7. Đeo thiết bị bảo vệ mắt; khí nổ có thể gây mù mắt và gây thương tích khác. |
| 3. Nguy cơ bỏng do chất lỏng ăn da/bỏng hóa chất | 8. Axit trong ắc quy có thể gây mù mắt hoặc bỏng nghiêm trọng. |
| 4. Đeo thiết bị bảo vệ mắt. | 9. Rửa mắt ngay bằng nước và nhanh chóng gọi hỗ trợ y tế. |
| 5. Đọc <i>Hướng dẫn Vận hành</i> . | 10. Chứa chì; đừng vứt bỏ |

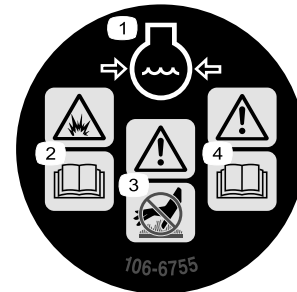

106-6755

decal106-6755

- | | |
|---|---|
| 1. Dung dịch làm mát động cơ chịu áp. | 3. Cảnh báo — không chạm vào bề mặt nóng. |
| 2. Nguy cơ nổ — đọc <i>Hướng dẫn Vận hành</i> . | 4. Cảnh báo — đọc <i>Hướng dẫn Vận hành</i> . |

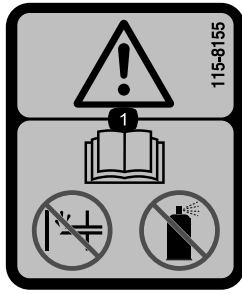

115-8155

decal115-8155

1. Cảnh báo — đọc *Hướng dẫn Vận hành*, không môi hoặc sử dụng chất lỏng khởi động.

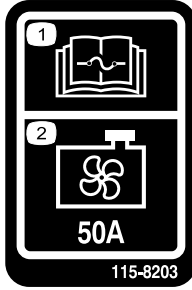

115-8203

decal115-8203

1. Vui lòng đọc *Hướng dẫn Vận hành* để biết thông tin về cầu chì.
2. Quạt tản nhiệt — 50 A

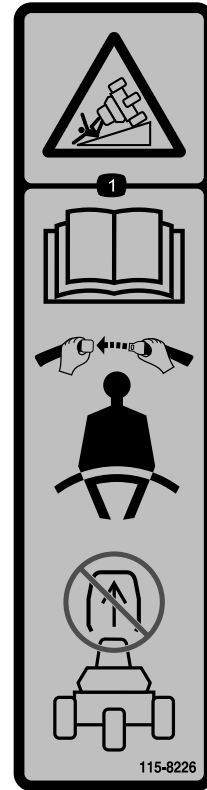

115-8226

decal115-8226

1. Nguy cơ bị nghiêng lật — đọc *Hướng dẫn Vận hành*; đeo dây đai an toàn; không tháo thanh lăn.

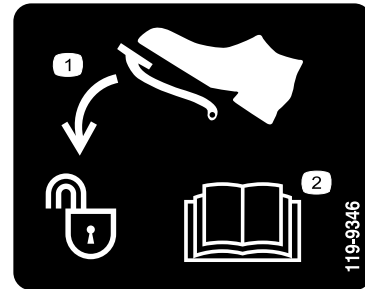

119-9346

decal119-9346

1. Nhấn bàn đạp để mở khóa.
2. Đọc *Hướng dẫn Vận hành* để biết thêm thông tin.

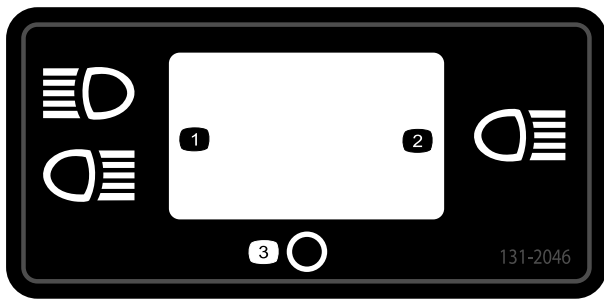

131-2046

decal131-2046

1. Đèn kép
2. Đèn đơn
3. Tắt

⚠ WARNING: Cancer and Reproductive Harm - www.P65Warnings.ca.gov.
 For more information, please visit www.ttcocalprop65.com
CALIFORNIA SPARK ARRESTER WARNING
 Operation of this equipment may create sparks that can start fires around dry vegetation. A spark arrester may be required. The operator should contact local fire agencies for laws or regulations relating to fire prevention requirements.

133-8062

133-8062

decal133-8062

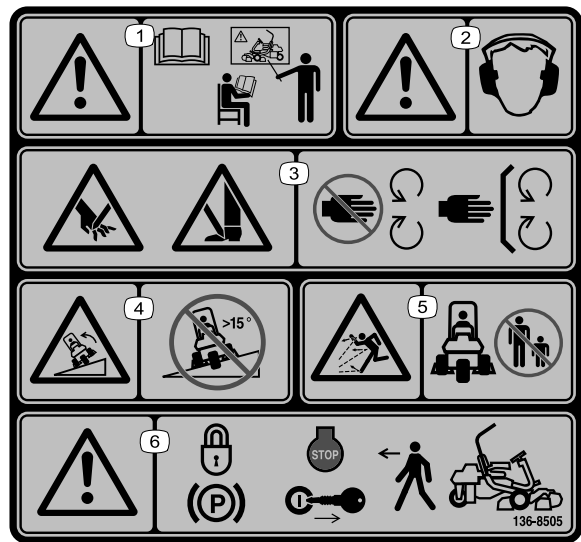

136-8505

decal136-8505

Lưu ý: Máy này tuân thủ thử nghiệm độ ổn định tiêu chuẩn của ngành thông qua các thử nghiệm tĩnh bên và dọc có độ dốc tối đa khuyến nghị được thể hiện trên nhãn mác. Xem lại hướng dẫn vận hành máy trên dốc trong *Hướng dẫn Vận hành* cũng như các điều kiện mà bạn sẽ vận hành máy nhằm xác định xem bạn có thể vận hành máy trong điều kiện vào ngày hôm đó và tại địa điểm đó hay không. Việc thay đổi về địa hình có thể dẫn đến thay đổi hoạt động của máy trên dốc. Nếu có thể, hạ thấp các dao xoắn xuống sát đất trong khi vận hành máy trên dốc. Nâng dao xoắn khi đang vận hành trên dốc có thể khiến máy hoạt động không ổn định.

1. Cảnh báo — đọc *Hướng dẫn Vận hành*; được đào tạo trước khi vận hành máy.
2. Cảnh báo — phải đeo thiết bị bảo vệ thính giác.
3. Nguy cơ bị cắt/chặt tay hoặc chân — giữ tất cả các bộ phận bảo vệ và tấm chắn ở đúng vị trí.
4. Nguy cơ bị nghiêng lật — không sử dụng trên dốc lớn hơn 15°.
5. Nguy cơ đồ vật bị văng ra — Không để những người xung quanh lại gần khu vực vận hành.
6. Cảnh báo — bật phanh đỗ, tắt động cơ và rút chìa khóa điện trước khi rời khỏi máy.

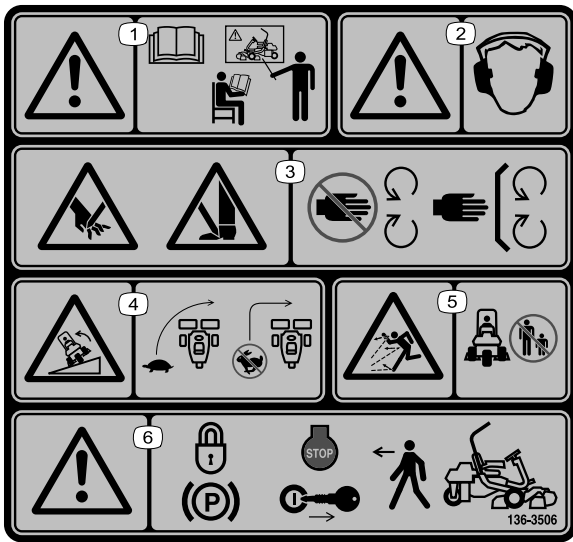

136-8506

decal136-8506

1. Cảnh báo — đọc *Hướng dẫn Vận hành*; không vận hành máy này trừ khi bạn đã được đào tạo.
2. Cảnh báo — đeo thiết bị bảo vệ thính giác.
3. Nguy cơ bị cắt/chặt tay hoặc chân — tránh xa các bộ phận đang chuyển động; giữ tất cả các bộ phận bảo vệ và tấm chắn ở đúng vị trí.
4. Nguy cơ bị nghiêng lật — giảm tốc độ máy trước khi rẽ; không quay đầu với tốc độ cao.
5. Nguy cơ đồ vật bị văng ra — Không để những người xung quanh lại gần.
6. Cảnh báo — bật phanh đỗ, tắt động cơ và rút chìa khóa trước khi rời khỏi máy.

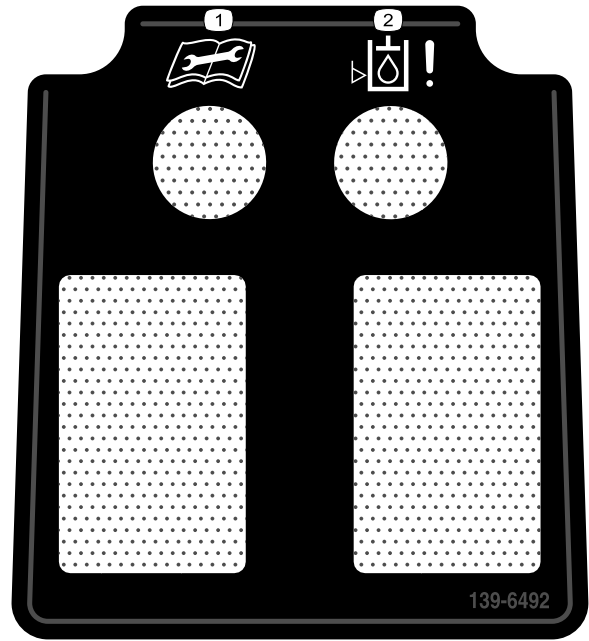

139-6492

decal139-6492

1. Đọc *Hướng dẫn Vận hành* trước khi tiến hành bảo trì.
2. Chỉ báo mức chất lỏng thủy lực thấp

GREENMASTER 3400/3420 TriFlex QUICK REFERENCE AID SEE OPERATOR'S MANUAL

CHECKS/SERVICE (daily)

1. OIL LEVEL - ENGINE
2. OIL LEVEL - HYDRAULIC TANK
3. BRAKE FUNCTION
4. INTERLOCK SYSTEM:
 - 4a. SEAT INTERLOCK
 - 4b. NEUTRAL SENSOR
 - 4c. MOW SENSOR
 - 4d. PARKING BRAKE INTERLOCK
5. WATER SEPARATOR / FUEL FILTER
6. AIR CLEANER
7. RADATOR SCREEN
8. TIRE PRESSURE (12-16 psi)
9. BATTERY
10. FUEL - DIESEL #2
11. WHEEL NUT TORQUE (70-90 Ft/Lbs)
12. FAN ALTERNATOR / WATER PUMP BELT
13. COOLANT LEVEL
14. REEL SPEED / BACKLAP CONTROL

FLUID SPECIFICATIONS / CHANGE INTERVALS

See operator's manual for initial change	FLUID TYPE	CAPACITY L	CHG. INT.	FLUID	FILTER	PART NO.
A. ENGINE OIL	SAE 15W-40 CH4	3.7	50	100 HRS.	100 HRS.	114-3183
B. HYDRAULIC OIL	46 HYDRAULIC	16.0	200	2000 HRS.	1000 HRS.	106-5194
C. AIR CLEANER	300000000				200 HRS.	106-3811
D. FUEL FILTER					500 HRS.	110-9049
E. FUEL TANK	NO. 2 DIESEL	22.7	500	DRAIN AND FLUSH, 2 YEARS		
F. COOLANT	55% ANTIFREEZE / 45% WATER	4.4	4.6	DRAIN AND FLUSH, 2 YEARS		

Including filter 139-2728

139-2728

decal139-2728

GREENSMASTER 3XXX							
1	2		3		4		5
	3.8 MPH 6.1 Km/h	5.0 MPH 8.0 Km/h	3.8 MPH 6.1 Km/h	5.0 MPH 8.0 Km/h	3.8 MPH 6.1 Km/h	5.0 MPH 8.0 Km/h	3.8 MPH 6.1 Km/h
0.062" / 1.6mm	N/R	N/R	9	N/R	9	N/R	9
0.094" / 2.4mm	N/R	N/R	9	N/R	9	N/R	9
0.125" / 3.2mm	N/R	N/R	9	N/R	9	N/R	9
0.156" / 4.0mm	N/R	N/R	9	N/R	9	N/R	N/R
0.188" / 4.8mm	N/R	N/R	9	N/R	7	N/R	N/R
0.218" / 5.5mm	N/R	N/R	9	N/R	6	N/R	N/R
0.250" / 6.4mm	7	N/R	6	7	5	7	N/R
0.312" / 7.9mm	6	N/R	5	6	4	6	N/R
0.375" / 9.5mm	6	7	4	5	4	5	N/R
0.438" / 11.1mm	6	6	4	5	3	4	N/R
0.500" / 12.7mm	5	6	3	4	N/R	N/R	N/R
0.625" / 15.9mm	4	5	3	3	N/R	N/R	N/R
0.750" / 19.0mm	3	4	3	3	N/R	N/R	N/R
0.875" / 22.2mm	3	4	N/R	3	N/R	N/R	N/R
1.000" / 25.4mm	3	3	N/R	N/R	N/R	N/R	N/R

115-8156

decal115-8156

- | | | | |
|-------------------------|---------------------|----------------------|----------|
| 1. Chiều cao guồng xoắn | 3. Dao xoắn 8 lưỡi | 5. Dao xoắn 14 lưỡi | 7. Nhanh |
| 2. Dao xoắn 5 lưỡi | 4. Dao xoắn 11 lưỡi | 6. Tốc độ guồng xoắn | 8. Chậm |

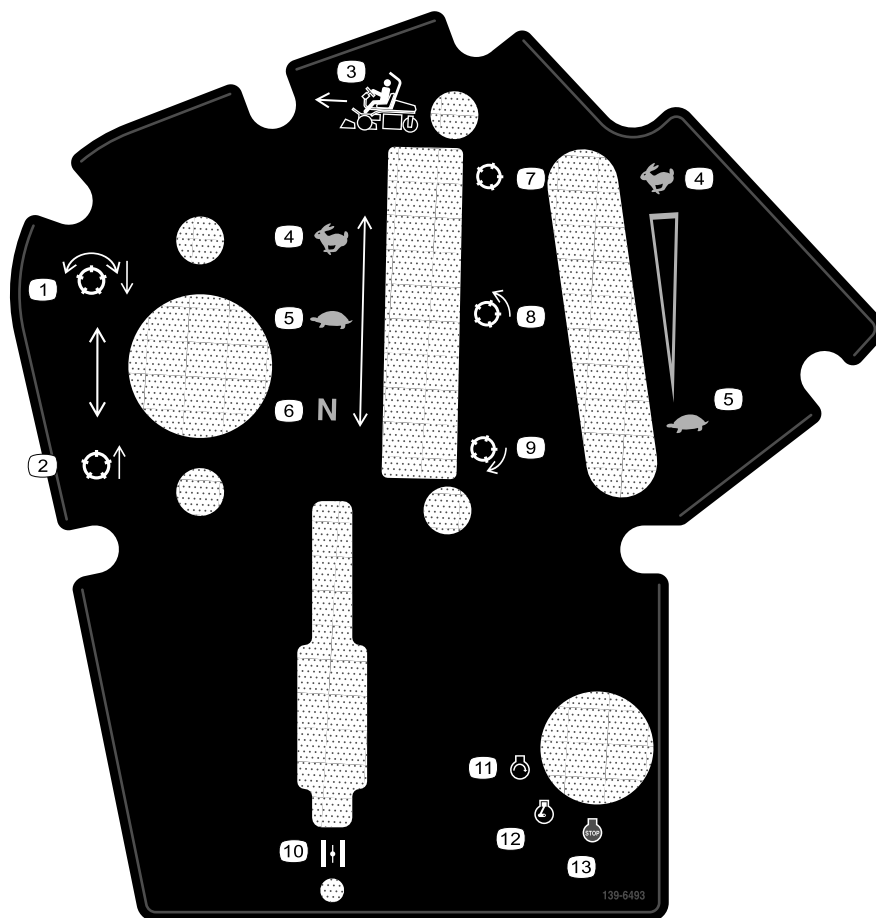

139-6493

decal139-6493

- | | |
|--------------------------------|------------------------------|
| 1. Hạ xuống và bật guồng xoắn. | 8. Guồng xoắn — cắt cỏ |
| 2. Nâng và tắt guồng xoắn. | 9. Guồng xoắn — mài rà ngược |
| 3. Hướng cắt cỏ | 10. Bướm gió |
| 4. Nhanh | 11. Động cơ — khởi động |
| 5. Chậm | 12. Động cơ — chạy |
| 6. Số Mo | 13. Động cơ — dừng lại |
| 7. Guồng xoắn — vận chuyển | |

Thiết lập

Bộ phận Lồng lều

Sử dụng biểu đồ bên dưới để xác minh rằng tất cả các bộ phận đã được giao hàng.

Quy trình	Mô tả	Số lượng.	Sử dụng
1	Thanh lằn Bu lông (½ x 3¾ inch) Đai ốc mặt bích (½ inch)	1 4 4	Lắp thanh lằn.
2	Bộ Ghế (vui lòng đặt hàng riêng; liên hệ với nhà phân phối Toro được ủy quyền của bạn)	1	Lắp ghế vào đế.
3	Nhãn mác dịch vụ (Số Bộ phận 139-2728) Nhãn mác móc kẹp (115-8156)	1 1	Lắp nhãn mác dịch vụ và móc kẹp.
4	Tay lái Écu hãm (1½ inch) Vòng đệm Nắp tay lái	1 1 1 1	Lắp tay lái.
5	Không có bộ phận nào bắt buộc	–	Sạc ắc quy.
6	Bộ làm mát Dầu — Bộ kéo Dòng Greensmaster 3400 (Số Bộ phận 117-9314 [mua riêng])	–	Lắp bộ làm mát dầu tùy chọn.
7	Móc giỏ đựng cỏ Bu lông mặt bích	6 12	Lắp móc giỏ đựng cỏ.
8	Thanh đo Dao xoắn (đặt hàng từ nhà phân phối Toro được ủy quyền của bạn) Giỏ đựng cỏ	1 3 3	Lắp các dao xoắn.
9	Bộ Khối nặng, Số Bộ phận 121-6665 (mua riêng) Lưu ý: Bộ này không bắt buộc đối với các thiết bị đã lắp bộ truyền động 3 bánh.	1	Thêm tám đối trọng hậu.
10	Bộ Bảo vệ CE — Số Bộ phận 04442 (bán riêng)	1	Lắp bộ bảo vệ CE.
11	Nhãn mác cảnh báo (Số Bộ phận 136-8505) Nhãn mác dầu CE Nhãn mác năm sản xuất	1 1 1	Lắp nhãn mác CE (nếu cần).
12	Không có bộ phận nào bắt buộc	–	Giảm áp suất lốp.
13	Không có bộ phận nào bắt buộc	–	Đánh bóng phanh.

Phương tiện Truyền thông và Bộ phận BỔ sung

Mô tả	Số lượng.	Sử dụng
Hướng dẫn Vận hành	1	Xem lại trước khi vận hành máy.
Hướng dẫn vận hành động cơ	1	Sử dụng để tham khảo thông tin về động cơ.
Tuyên bố Tuân thủ	1	Để tuân thủ CE.
Chứng nhận định mức tiếng ồn	1	
Chìa khóa điện	2	Khởi động động cơ.

1

Lắp Thanh Lăn

Các bộ phận cần thiết cho quy trình này:

1	Thanh lăn
4	Bu lông ($\frac{1}{2} \times 3\frac{3}{4}$ inch)
4	Đai ốc mặt bích ($\frac{1}{2}$ inch)

Quy trình

1. Tháo giá đỡ thùng thừa trên cùng khỏi thùng thừa.
2. Tháo thanh lăn khỏi thùng thừa.
3. Sử dụng 4 bu lông ($\frac{1}{2} \times 3\frac{3}{4}$ inch) và 4 đai ốc mặt bích ($\frac{1}{2}$ inch) để lắp thanh lăn vào khung ROPS ở mỗi bên của máy như được minh họa trong Hình 3.

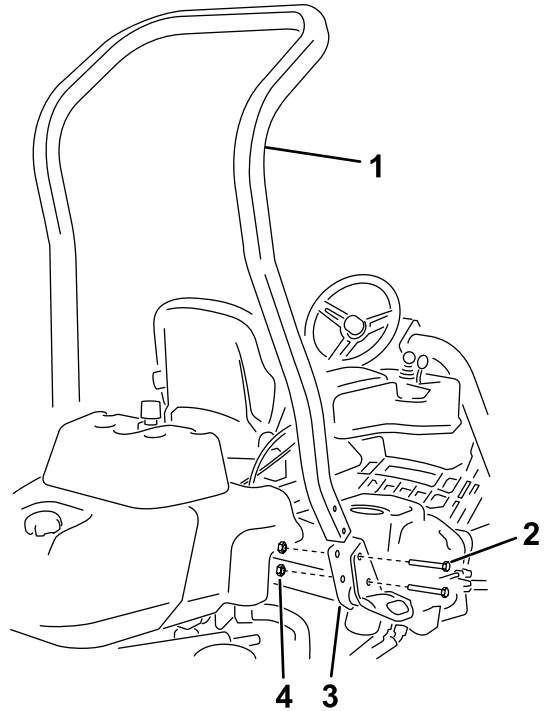

Hình 3

g233739

1. Thanh lăn
2. Bu lông ($\frac{1}{2} \times 3\frac{3}{4}$ inch)
3. Khung ROPS
4. Đai ốc mặt bích ($\frac{1}{2}$ inch)

4. Xoay mô-men xoắn của chốt hãm đến 136 đến 149 N·m.

2

Lắp đặt Ghế

Các bộ phận cần thiết cho quy trình này:

1	Bộ Ghế (vui lòng đặt hàng riêng; liên hệ với nhà phân phối Toro được ủy quyền của bạn)
---	--

Quy trình

Mua bộ ghế bạn muốn từ nhà phân phối và lắp vào máy; tham khảo *Hướng dẫn Lắp đặt*.

3

Lắp Nhãn mác Dịch vụ và Móc kẹp

Các bộ phận cần thiết cho quy trình này:

1	Nhãn mác dịch vụ (Số Bộ phận 139-2728)
1	Nhãn mác móc kẹp (115-8156)

Quy trình

Lắp nhãn mác dịch vụ (Số Bộ phận 139-2728) và nhãn mác móc kẹp (Số Bộ phận 115-8156) vào ghế; tham khảo [Hình 4](#) đối với ghế cao cấp (Mẫu ghế Số 04719) hoặc [Hình 5](#) đối với ghế tiêu chuẩn (Mẫu ghế Số 04508).

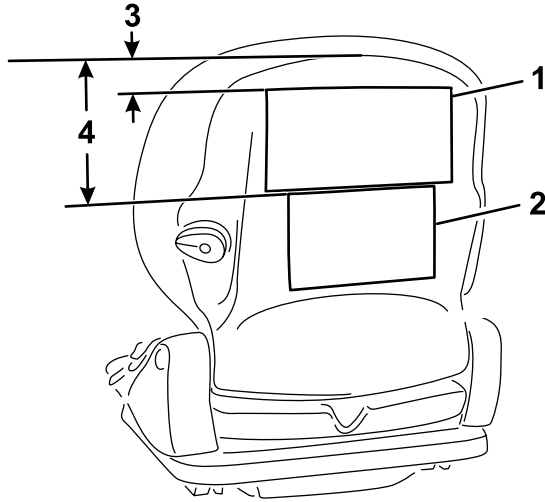

Hình 4

Ghế Cao cấp (Mẫu ghế Số 04719)

- | | |
|---------------------|------------|
| 1. Nhãn mác dịch vụ | 3. 2,5 cm |
| 2. Nhãn mác móc kẹp | 4. 16,5 cm |

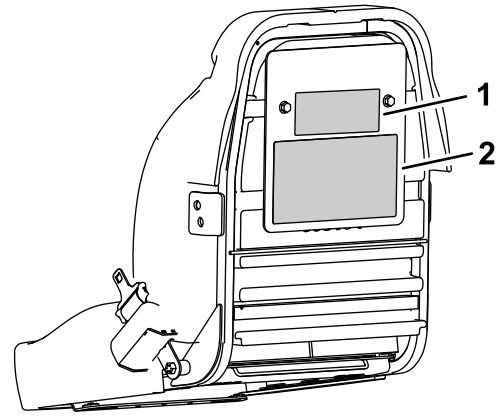

Hình 5

Ghế Tiêu chuẩn (Mẫu ghế Số 04508)

- | | |
|---------------------|---------------------|
| 1. Nhãn mác móc kẹp | 2. Nhãn mác dịch vụ |
|---------------------|---------------------|

4

Lắp Tay lái

Các bộ phận cần thiết cho quy trình này:

1	Tay lái
1	Êcu hãm (1½ inch)
1	Vòng đệm
1	Nắp tay lái

Quy trình

1. Trượt tay lái lên trên trục lái ([Hình 6](#)).

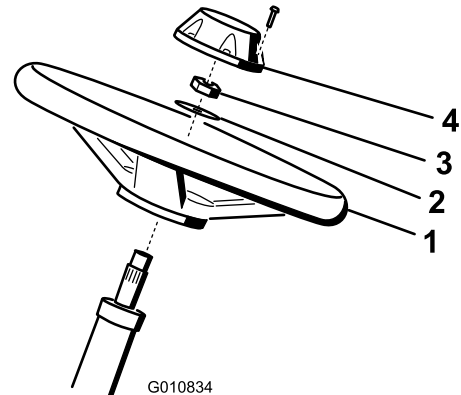

Hình 6

- | | |
|-------------|------------|
| 1. Tay lái | 3. Êcu hãm |
| 2. Vòng đệm | 4. Nắp |

2. Trượt vòng đệm lên trên trục lái ([Hình 6](#)).

- Cố định tay lái vào trục bằng êcu hãm và siết chặt từ 27 đến 35 N·m(Hình 6).
- Lắp nắp vào tay lái và siết chặt bằng 6 bu lông (Hình 6).

5

Sạc Ắc quy

Không có Bộ phận nào Bắt buộc

Quy trình

Sạc ắc quy; tham khảo [Sạc Ắc quy \(trang 37\)](#).

6

Lắp Bộ làm mát Dầu

Tùy chọn

Các bộ phận cần thiết cho quy trình này:

-	Bộ làm mát Dầu — Bộ kéo Dòng Greensmaster 3400 (Số Bộ phận 117-9314 [mua riêng])
---	--

Quy trình

Nếu bạn đang vận hành máy ở vùng khí hậu nóng, ở nơi nhiệt độ môi trường xung quanh trên 29 °C hoặc sử dụng máy cho công việc nặng (cắt cỏ ngoài vùng green, chẳng hạn như đường fairway hoặc cắt dọc), hãy lắp bộ làm mát dầu thủy lực tùy chọn (Số Bộ phận 117-9314).

7

Lắp Móc Giỏ đựng Cỏ

Các bộ phận cần thiết cho quy trình này:

6	Móc giỏ đựng cỏ
12	Bu lông mặt bích

Quy trình

Lắp 6 móc giỏ đựng cỏ vào các đầu thanh tay đòn treo bằng 12 bu lông mặt bích (Hình 7).

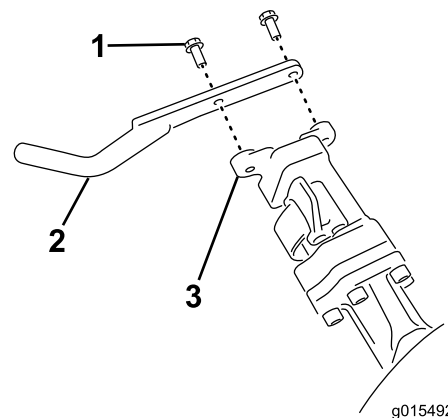

Hình 7

- Bu lông mặt bích
- Móc giỏ đựng cỏ
- Thanh tay đòn treo

8

Lắp Dao xoắn

Các bộ phận cần thiết cho quy trình này:

1	Thanh đo
3	Dao xoắn (đặt hàng từ nhà phân phối Toro được ủy quyền của bạn)
3	Giò đưng cỏ

Quy trình

1. Chuẩn bị các dao xoắn để lắp đặt; tham khảo *Hướng dẫn Vận hành* dao xoắn của bạn.
2. Tra mỡ vào đường kính bên trong của khớp nối truyền động.
3. Lắp các dao xoắn; tham khảo [Lắp Dao xoắn \(trang 45\)](#).

9

Thêm tấm đối trọng hậu

Các bộ phận cần thiết cho quy trình này:

1	Bộ Khối nặng, Số Bộ phận 121-6665 (mua riêng) Lưu ý: Bộ này không bắt buộc đối với các thiết bị đã lắp bộ truyền động 3 bánh.
---	--

Quy trình

Máy này tuân thủ tiêu chuẩn EN ISO 5395 và ANSI B71.4-2017 khi được trang bị Bộ Khối nặng, Số Bộ phận 121-6665.

Lưu ý: Nếu thiết bị được trang bị Bộ Truyền động 3 Bánh thì không cần thêm trọng lượng để đáp ứng tiêu chuẩn EN ISO 5395:2013 và ANSI B71.4-2017.

10

Lắp Bộ Bảo vệ CE

Các bộ phận cần thiết cho quy trình này:

1	Bộ Bảo vệ CE — Số Bộ phận 04442 (bán riêng)
---	---

Quy trình

Lắp Bộ Bảo vệ CE; tham khảo *Hướng dẫn Lắp đặt Bộ Bảo vệ CE* dành cho Bộ Kéo Greensmaster 3400 TriFlex.

11

Lắp Nhãn mác CE

Các bộ phận cần thiết cho quy trình này:

1	Nhãn mác cảnh báo (Số Bộ phận 136-8505)
1	Nhãn mác dầu CE
1	Nhãn mác năm sản xuất

Quy trình

Nếu bạn sử dụng máy này ở quốc gia tuân thủ tiêu chuẩn CE, hãy thực hiện các bước sau sau khi bạn lắp bộ bảo vệ vào máy:

- Dán nhãn mác cảnh báo CE (Số Bộ phận 136-8505) trên nhãn mác cảnh báo hiện có (Số Bộ phận 136-8506). [Hình 8](#) minh họa vị trí dán nhãn mác cảnh báo.

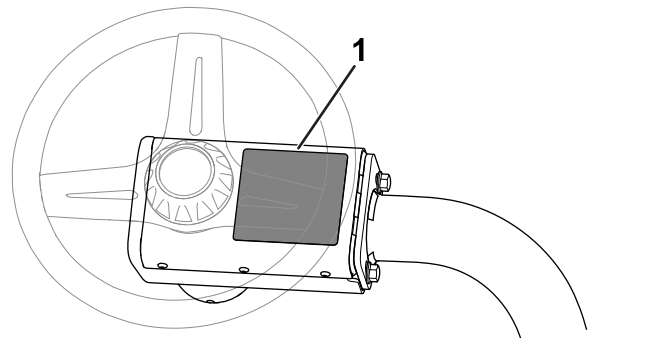

Hình 8

1. Vị trí nhãn mác cảnh báo

- Dán nhãn mác dầu CE vào khung dưới mặt trước của ghế ([Hình 9](#)).

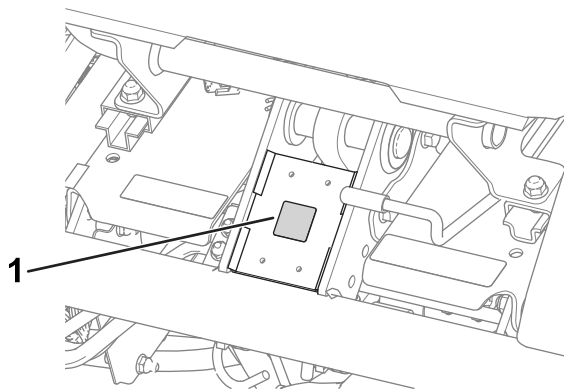

Hình 9

g233420

1. Nhãn mác dầu CE

- Lắp nhãn mác năm sản xuất gần tấm biển số sê-ri (Hình 10).

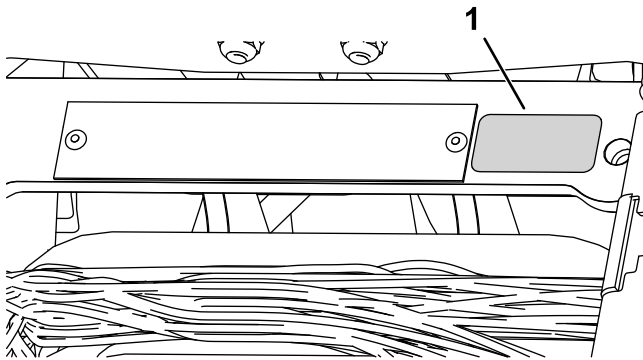

Hình 10

g271539

1. Nhãn mác năm sản xuất

12

Giảm Áp suất Lốp

Không có Bộ phận nào Bắt buộc

Quy trình

Lốp xe được bơm căng quá mức tại nhà máy cho mục đích vận chuyển. Giảm áp suất đến mức thích hợp trước khi khởi động máy; tham khảo [Kiểm tra Áp suất Lốp \(trang 38\)](#).

13

Đánh bóng Phanh

Không có Bộ phận nào Bắt buộc

Quy trình

Đánh bóng hệ thống phanh; tham khảo [Đánh bóng Phanh \(trang 41\)](#).

Tổng quan về Sản phẩm

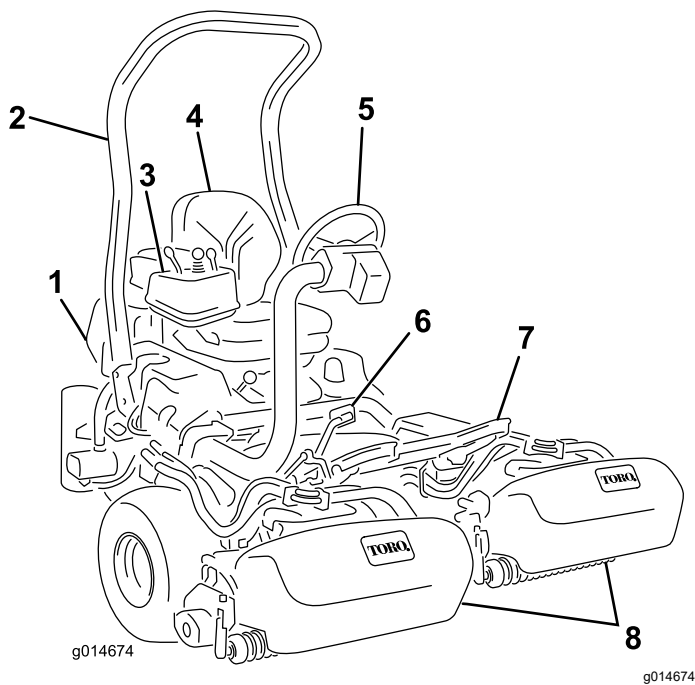

Hình 11

- | | |
|--------------------|-------------------|
| 1. Động cơ | 5. Tay lái |
| 2. Thanh lăn | 6. Bàn đạp kéo |
| 3. Bảng điều khiển | 7. Thanh gác chân |
| 4. Ghế | 8. Dao xoắn |

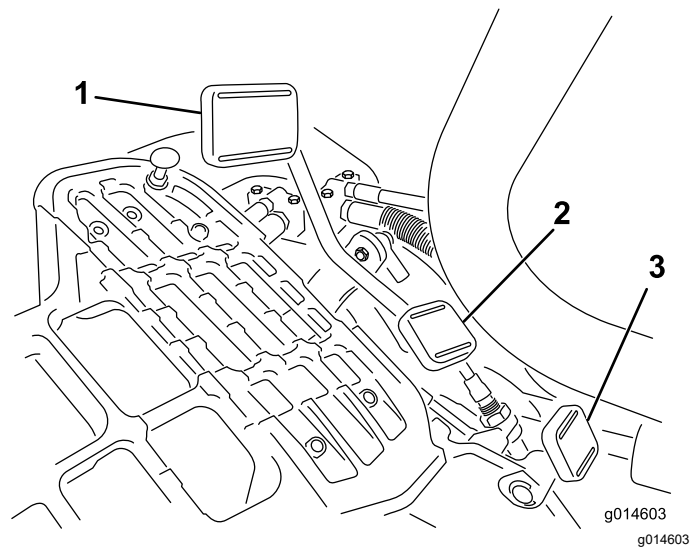

Hình 12

- | | |
|-----------------------|-------------------------|
| 1. Bàn đạp kéo — tiến | 3. Bàn đạp khóa tay lái |
| 2. Bàn đạp kéo — lùi | |



Hình 13

Điều khiển

Bàn đạp Kéo

Bàn đạp kéo (Hình 12) có 3 chức năng: làm cho máy di chuyển tiến lên, lùi xuống và dừng máy. Nhấn phần trên bàn đạp để di chuyển về phía trước và phần cuối bàn đạp để di chuyển về phía sau hoặc để hỗ trợ dừng khi di chuyển về phía trước. Đồng thời, cho phép bàn đạp di chuyển đến vị trí số Mo để dừng máy. Để giúp bạn thoải mái, đừng đặt gót chân lên đệm lùi của bàn đạp kéo khi bạn đang điều khiển máy về phía trước. (Hình 13).

Tốc độ trên mặt đất như sau:

- Tốc độ cắt về phía trước từ 3,2 đến 8 km/h
- Tốc độ vận chuyển tối đa 16 km/h
- Tốc độ lùi 4,0 km/h

Công tắc khóa điện

Cắm chìa khóa vào công tắc (Hình 14) và xoay theo chiều kim đồng hồ đến vị trí KHỞI ĐỘNG để khởi động động cơ. Nhả chìa khóa ngay khi động cơ khởi động; chìa khóa di chuyển đến vị trí BẬT. Xoay chìa khóa ngược chiều kim đồng hồ đến vị trí DỪNG để tắt động cơ.

Bàn đạp Khóa Tay Lái

Nhấn bàn đạp (Hình 12) và nâng hoặc hạ tay lái giúp người vận hành thoải mái, sau đó, nhả bàn đạp để khóa tay lái.

Cần tiết lưu

Sử dụng cần tiết lưu (Hình 14) để điều khiển tốc độ của động cơ. Di chuyển cần tiết lưu về vị trí NHANH để tăng tốc độ động cơ; di chuyển về vị trí CHẠM để giảm tốc độ động cơ.

Quan trọng: Bạn không thể tắt động cơ bằng cần tiết lưu.

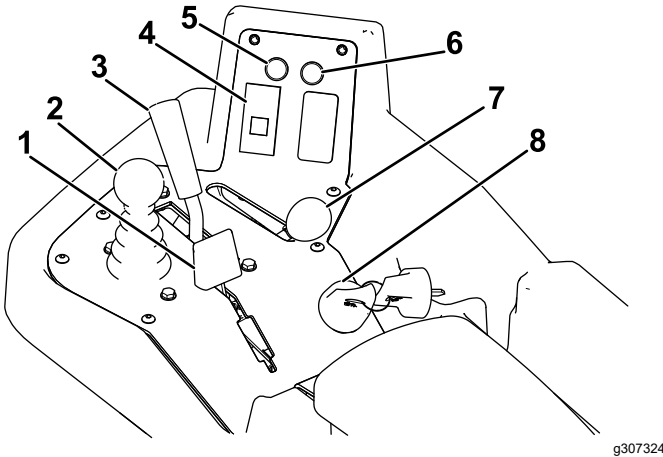

Hình 14

g307324

- | | |
|----------------------------------|------------------------|
| 1. Cần bướm gió | 5. Đèn chỉ báo dịch vụ |
| 2. Cần điều khiển nâng/hạ cắt cỏ | 6. Đèn chỉ báo rò rỉ |
| 3. Cần điều khiển chức năng | 7. Cần tiết lưu |
| 4. Đèn áp suất dầu động cơ | 8. Công tắc khóa điện |

Cần điều khiển Nâng/Hạ Cắt cỏ.

Di chuyển bộ điều khiển (Hình 14) về phía trước trong khi vận hành cắt sẽ hạ thấp dao xoắn và khởi động guồng xoắn. Kéo cần điều khiển trở lại để dừng guồng xoắn và nâng các dao xoắn lên. Để dừng guồng xoắn mà không nâng dao xoắn lên, hãy kéo cần điều khiển trở lại trong giây lát rồi thả ra. Khởi động guồng xoắn bằng cách di chuyển cần điều khiển về phía trước.

Cần Điều khiển Chức năng

Cần điều khiển chức năng (Hình 14) cung cấp 2 lựa chọn lực kéo cộng với vị trí Số Mo. Bạn có thể chuyển từ cắt cỏ sang vận chuyển hoặc vận chuyển sang cắt cỏ (không chuyển sang số Mo) khi máy đang chuyển động; để không gây ra bất kỳ hư hỏng nào.

- Vị trí PHÍA SAU — vị trí số Mo; sử dụng khi mài bột đá guồng xoắn
- Vị trí Ở GIỮA — sử dụng khi cắt cỏ
- Vị trí PHÍA TRƯỚC — sử dụng khi điều khiển máy giữa các địa điểm làm việc

Đèn Cảnh báo Ấc quy

Đèn (Hình 14) phát sáng nếu ắc quy yếu.

Đèn Áp suất Dầu Động cơ

Đèn (Hình 14) phát sáng nếu áp suất dầu động cơ giảm xuống dưới mức an toàn.

Đèn Nhiệt độ Nước

Đèn (Hình 14) phát sáng và động cơ tự động tắt khi nhiệt độ chất làm mát động cơ trở nên quá cao. Nếu động cơ tắt, bạn có thể khởi động động cơ và lái máy trong 10 giây trước khi máy tắt trở lại, cho phép bạn di chuyển máy đến vị trí có thể để máy nguội.

Đèn Chỉ báo Dịch vụ

Đèn chỉ báo dịch vụ (Hình 14) phát sáng khi cảm biến của máy phát hiện ra sự cố với một trong các hệ thống của máy. Nếu đèn này phát sáng, hãy dừng việc bạn đang làm và lái đến vị trí an toàn để bạn hoặc kỹ thuật viên dịch vụ có thể chẩn đoán sự cố. Để biết thêm thông tin về cách chẩn đoán sự cố hệ thống bằng đèn chỉ báo dịch vụ, hãy tham khảo [Chẩn đoán Đèn Chỉ báo Dịch vụ \(trang 49\)](#).

Đèn Chỉ báo Bugi Đốt nóng

Khi đèn chỉ báo bugi đốt nóng (Hình 14) sáng thì cho biết bugi đốt nóng đang hoạt động.

Lưu ý: Đèn chỉ báo bugi đốt nóng có thể phát sáng trong một thời gian ngắn sau khi động cơ khởi động; đây là hiện tượng bình thường.

Đồng hồ đo Giờ

Đồng hồ đo giờ (Hình 15) cho biết tổng số giờ máy đã hoạt động. Nó bắt đầu hoạt động bất cứ khi nào bạn xoay công tắc khóa điện đến vị trí BẬT.

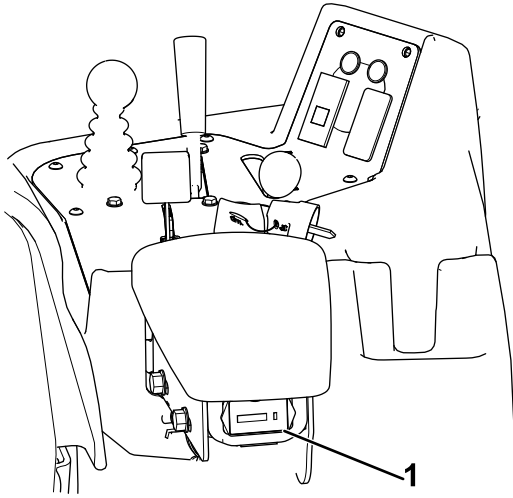

Hình 15

g307330

1. Đồng hồ đo giờ

Cần Phanh Đỗ

Kéo cần phanh (Hình 16) để bật phanh đỗ. Tắt bằng cách bóp cần nhả ở mặt dưới của cần phanh và hạ xuống vị trí đã nhả. Bật phanh đỗ bất cứ khi nào bạn rời khỏi máy.

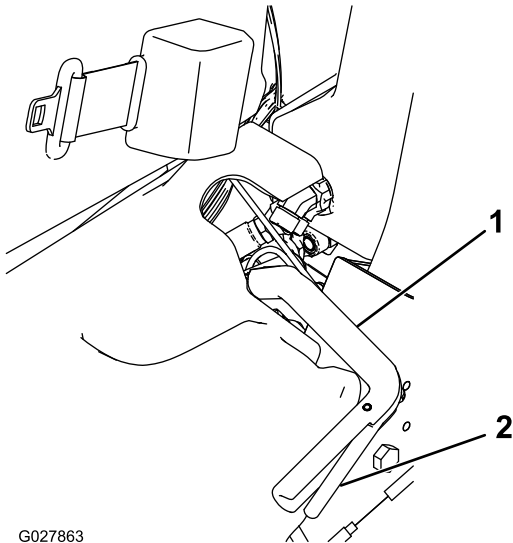

G027863

Hình 16

g027863

1. Cần phanh đỗ
2. Cần nhả

Cần Mài rà ngược

Cần mài rà ngược nằm phía dưới nắp nhựa ở bên trái ghế. Sử dụng cần mài bột đá (Hình 17) cùng với cần điều khiển nâng/hạ cắt cỏ và cần điều khiển tốc độ guồng xoắn để mài bột đá guồng xoắn.

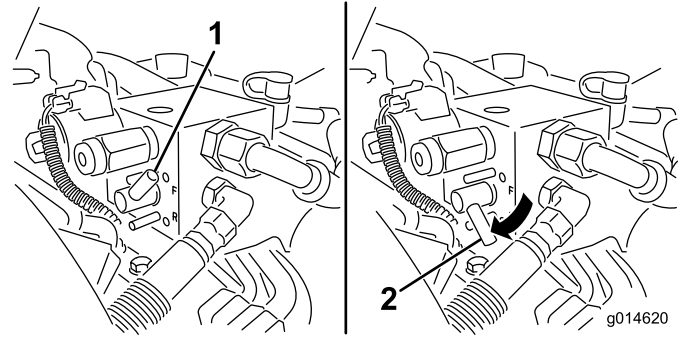

g014620

g014620

Hình 17

1. Cần mài rà ngược — vị trí cắt cỏ
2. Cần mài rà ngược — vị trí mài rà ngược

Điều khiển Tốc độ Guồng xoắn

Cần điều khiển tốc độ guồng xoắn nằm dưới nắp nhựa ở bên trái ghế. Sử dụng cần điều khiển tốc độ guồng xoắn (Hình 18) để điều chỉnh tốc độ của guồng xoắn.

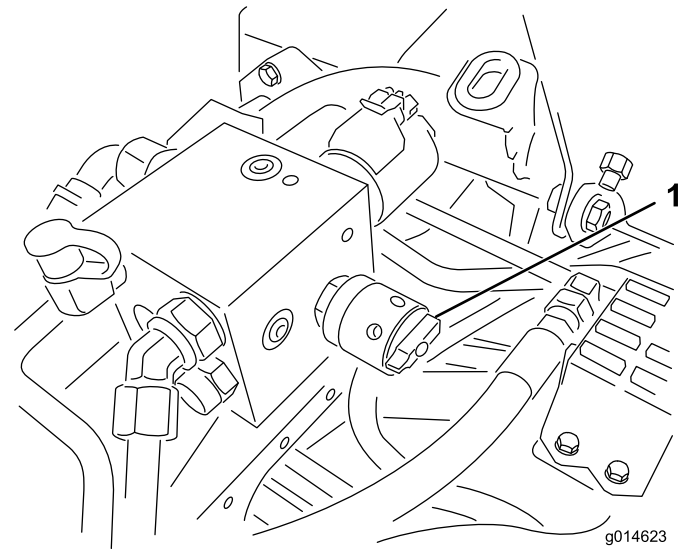

g014623

g014623

Hình 18

1. Điều khiển tốc độ guồng xoắn

Cần Điều chỉnh Ghế

Cần điều chỉnh ghế nằm ở phía trước, góc trái của ghế (Hình 19), cho phép bạn điều chỉnh ghế về phía trước và phía sau.

Lưu ý: Nếu bạn cần điều chỉnh thêm trên ghế, bạn có thể tháo 4 đai ốc siết chặt đường ray trượt ghế vào để và di chuyển đường ray trượt ghế sang bộ lỗ gắn thứ hai được cung cấp.

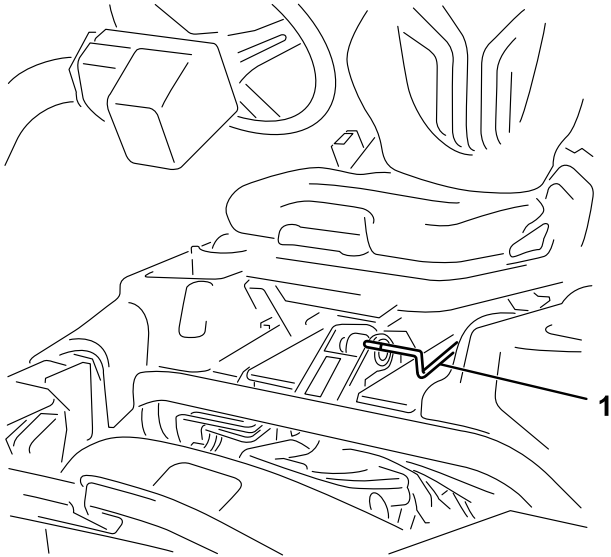

Hình 19

g193737

1. Tay cầm điều chỉnh ghế

Van Ngắt Nhiên liệu

Đóng van ngắt nhiên liệu (Hình 20), phía sau ghế và dưới bình nhiên liệu, khi cất giữ hoặc vận chuyển máy trên xe tải hoặc xe móc.

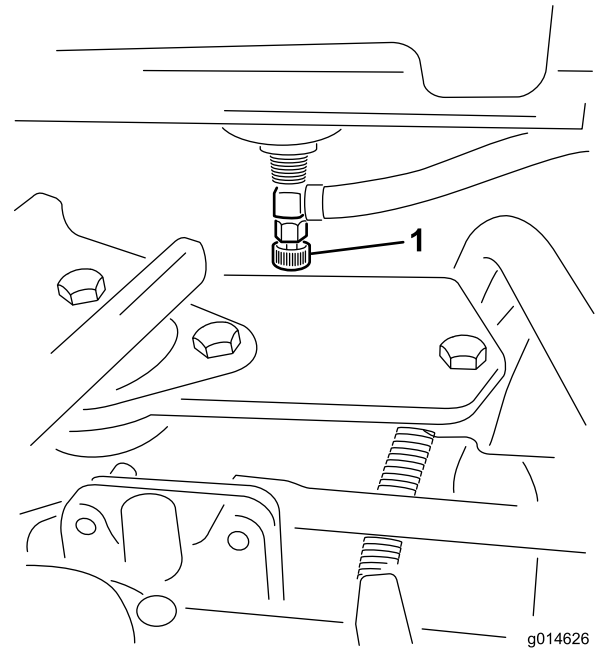

g014626

g014626

Hình 20

1. Ngắt xăng (dưới bình nhiên liệu)

Thông số kỹ thuật

Lưu ý: Thông số kỹ thuật và thiết kế có thể được thay đổi mà không cần phải thông báo.

Bề rộng cắt	151 cm
Mặt lăn bánh xe (đến tâm lớp)	128 cm
Mặt lăn bánh xe (đến mặt ngoài lớp)	154 cm
Khoảng sáng gầm tối thiểu (tại đường tâm máy)	11 cm
Tổng chiều dài (có giò):	249 cm
Tổng chiều rộng	179 cm
Tổng chiều cao	205 cm
Trọng lượng tịnh có giường xoắn (11 lưỡi)	695 kg

Bộ gá/Phụ kiện

Lựa chọn bộ gá và phụ kiện đã được Toro phê duyệt và có sẵn để sử dụng cho máy nhằm nâng cao và mở rộng năng suất của máy. Hãy liên hệ với Đại lý Dịch vụ được Ủy quyền hoặc nhà phân phối Toro được ủy quyền của bạn hoặc truy cập www.Toro.com để biết danh sách tất cả các bộ gá và phụ kiện đã được phê duyệt.

Để đảm bảo hiệu suất tối ưu và tiếp tục được chứng nhận an toàn cho máy, chỉ sử dụng các bộ phận và phụ kiện thay thế chính hãng của Toro. Các phụ kiện và phụ tùng thay thế do các nhà sản xuất khác sản xuất có thể gây nguy hiểm và việc sử dụng chúng có thể làm mất hiệu lực bảo hành của sản phẩm.

Vận hành

Lưu ý: Xác định các mặt bên trái và bên phải của máy từ vị trí hoạt động bình thường.

Trước khi Vận hành

An toàn Trước khi Vận hành

Thông tin tổng quát về an toàn

- Không bao giờ cho phép trẻ em hoặc người chưa được đào tạo vận hành hoặc bảo trì máy. Quy định địa phương có thể hạn chế độ tuổi của người vận hành. Chủ sở hữu chịu trách nhiệm đào tạo tất cả các nhân viên vận hành và thợ máy.
- Làm quen với cách vận hành thiết bị an toàn, các biện pháp kiểm soát áp dụng đối với người vận hành và biển báo an toàn.
- Gài phanh tay, tắt máy, rút chìa khóa và chờ máy dừng tất cả mọi chuyển động trước khi rời khỏi vị trí của người vận hành. Để máy nguội trước khi điều chỉnh, bảo dưỡng, vệ sinh hoặc cất giữ.
- Biết cách dừng máy và tắt máy nhanh chóng.
- Kiểm tra xem nút điều khiển khi có mặt người vận hành, công tắc an toàn và thiết bị bảo vệ an toàn đã được gắn và hoạt động bình thường chưa. Không vận hành máy trừ khi chúng hoạt động bình thường.
- Trước khi cắt cỏ, hãy luôn kiểm tra máy để đảm bảo các dao xoắn ở tình trạng hoạt động tốt.
- Kiểm tra khu vực bạn sẽ sử dụng máy và loại bỏ tất cả các đồ vật có thể bị văng ra từ máy.

An toàn Nhiên liệu

- Hết sức cẩn thận khi xử lý nhiên liệu. Nhiên liệu dễ cháy và hơi nhiên liệu dễ gây nổ.
- Dập tắt tất cả thuốc lá, xì gà, tẩu thuốc và các nguồn phát lửa khác.
- Chỉ sử dụng bình chứa nhiên liệu đã được phê duyệt.
- Không tháo nắp nhiên liệu hoặc đổ vào bình nhiên liệu khi động cơ đang chạy hoặc đang nóng.
- Không đổ thêm hoặc xả nhiên liệu trong không gian kín.
- Không cất giữ máy hoặc bình chứa nhiên liệu ở nơi có lửa trần, tia lửa hoặc đèn đánh lửa, chẳng hạn như trên máy nước nóng hoặc thiết bị khác.
- Nếu bạn đổ tràn nhiên liệu, đừng cố khởi động động cơ; tránh tạo ra bất kỳ nguồn phát lửa nào cho đến khi hơi nhiên liệu tan hết.

Thông số Kỹ thuật Nhiên liệu

- Dung tích bình nhiên liệu: 22,7 L
- Nhiên liệu được Khuyến nghị:
 - Để có kết quả tốt nhất, chỉ sử dụng nhiên liệu diesel hoặc nhiên liệu diesel sinh học sạch có hàm lượng lưu huỳnh thấp (<500 ppm) hoặc cực thấp (<15 ppm). Chỉ số cetan tối thiểu phải là 40. Mua lượng nhiên liệu có thể sử dụng trong vòng 180 ngày để đảm bảo nhiên liệu luôn mới.
 - Sử dụng nhiên liệu diesel dùng cho mùa hè (số 2-D) ở nhiệt độ trên -7 °C và dùng cho mùa đông (hỗn hợp số 1-D hoặc số 1-D/2-D) thấp hơn nhiệt độ đó. Sử dụng nhiên liệu dành cho mùa đông ở nhiệt độ thấp hơn cung cấp các đặc tính về điểm bắt cháy và dòng lạnh thấp hơn, sẽ giúp dễ khởi động và giảm thao tác cấm bộ lọc nhiên liệu.

Lưu ý: Sử dụng nhiên liệu dành cho mùa hè trên -7 °C góp phần làm tăng thời hạn sử dụng máy bơm nhiên liệu và tăng công suất so với nhiên liệu dành cho mùa đông.

- Máy này cũng có thể sử dụng nhiên liệu hỗn hợp diesel sinh học lên đến B20 (20% diesel sinh học, 80% petrodiesel). Phần petrodiesel phải có hàm lượng lưu huỳnh thấp hoặc cực thấp. Tuân thủ các biện pháp phòng ngừa sau:
 - ◇ Phần diesel sinh học của nhiên liệu phải đáp ứng thông số kỹ thuật ASTM D6751 hoặc EN14214.
 - ◇ Thành phần nhiên liệu pha trộn phải đáp ứng tiêu chuẩn ASTM D975 hoặc EN590.
 - ◇ Hỗn hợp dầu diesel sinh học có thể làm hỏng bề mặt sơn.
 - ◇ Sử dụng hỗn hợp B5 (hàm lượng dầu diesel sinh học 5%) hoặc thấp hơn khi thời tiết lạnh.
 - ◇ Theo dõi phớt dầu, ống mềm, miếng đệm tiếp xúc với nhiên liệu vì chúng có thể bị xuống cấp theo thời gian.
 - ◇ Việc cấm bộ lọc nhiên liệu có thể được dự kiến trong một thời gian sau khi chuyển đổi sang hỗn hợp dầu diesel sinh học.
 - ◇ Liên hệ với nhà phân phối Toro được ủy quyền của bạn để biết thêm thông tin về dầu diesel sinh học.

Đổ đầy Bình Nhiên liệu

1. Làm sạch xung quanh nắp bình nhiên liệu và tháo nắp ra (Hình 21).

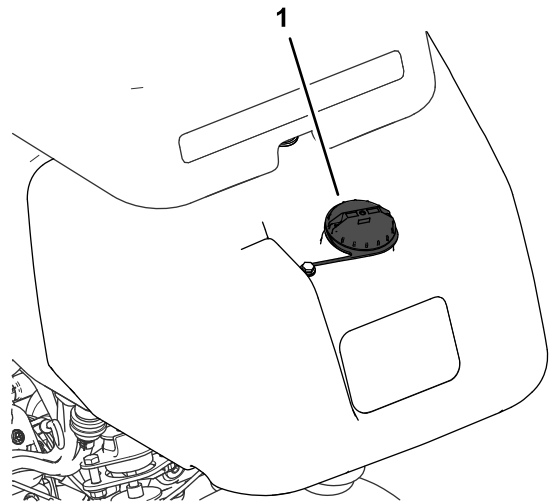

Hình 21

g272992

1. Nắp bình nhiên liệu

2. Thêm nhiên liệu quy định vào bình nhiên liệu cho đến khi ở mức cách đáy cổ bình nạp 25 mm. Không gian này trong bình cho phép nhiên liệu giãn nở.

Quan trọng: Không đổ đầy hoàn toàn bình nhiên liệu.

3. Lắp nắp.

Lưu ý: Bạn sẽ nghe thấy tiếng click khi nắp được siết chặt.

4. Lau sạch bất kỳ nhiên liệu bị tràn nào.

Thực hiện Bảo trì Hàng ngày

Khoảng thời gian Dịch vụ: Trước mỗi lần sử dụng hoặc hàng ngày

Trước khi khởi động máy mỗi ngày, hãy thực hiện các quy trình sau:

- Kiểm tra mức dầu động cơ — tham khảo [Kiểm tra Dầu Động cơ \(trang 32\)](#).
- Xả nước từ bộ lọc nhiên liệu — tham khảo [Xả Nước từ Bộ lọc Nhiên liệu \(trang 34\)](#).
- Kiểm tra hệ thống làm mát — tham khảo [Bảo trì Hệ thống Làm mát \(trang 40\)](#).
- Kiểm tra áp suất lốp — tham khảo [Kiểm tra Áp suất Lốp \(trang 38\)](#).

- Kiểm tra mức chất lỏng thủy lực — tham khảo [Kiểm tra Mức Chất lỏng Thủy lực \(trang 43\)](#).
- Kiểm tra phần tiếp xúc của guồng xoắn với dao bụng — tham khảo [Kiểm tra Điểm tiếp xúc của Guồng xoắn với Dao bụng \(trang 47\)](#).

Trong khi Vận hành

An toàn Trong Vận hành

Thông tin tổng quát về an toàn

- Chủ sở hữu/người vận hành có thể ngăn chặn và phải chịu trách nhiệm về những tai nạn có thể gây thương tích cá nhân hoặc thiệt hại về tài sản.
- Mặc quần áo phù hợp, bao gồm bảo vệ mắt; quần dài; giày dép chắc chắn, chống trơn trượt, và bảo vệ thính giác. Buộc tóc dài lại và không mặc quần áo rộng hoặc đeo trang sức lỏng lẻo.
- Không vận hành máy khi bị ốm, mệt mỏi hoặc đang chịu ảnh hưởng của các chất có cồn, chất gây nghiện.
- Bạn cần tập trung cao độ khi vận hành máy. Tránh bị phân tâm vào bất kỳ hoạt động nào khác; nếu không, bạn có thể gây chấn thương cho bản thân hoặc gây thiệt hại về tài sản.
- Trước khi khởi động động cơ, hãy đảm bảo tất cả bộ phận truyền động đều ở vị trí số Mo, phanh tay đã được gài và bạn đang ở vị trí vận hành.
- Không chở người đi cùng trên máy.
- Không để những người xung quanh và trẻ em lại gần khu vực vận hành. Nếu bắt buộc phải có người làm cùng, hãy thận trọng và đảm bảo đã lắp giỏ đựng cốp trên máy.
- Chỉ vận hành máy khi có tầm nhìn tốt để tránh các hố hoặc nguy cơ tiềm ẩn.
- Tránh cát trên cỏ ướt. Lực kéo giảm có thể khiến máy bị trượt.
- Không để tay và chân của bạn lại gần dao xoắn.
- Quan sát phía sau và phía dưới trước khi lùi để đảm bảo đường đi thông suốt.
- Cẩn thận khi đến gần góc khuất, bụi rậm, cây cối hoặc các vật thể khác có thể che khuất tầm nhìn của bạn.
- Dừng các dao xoắn bất cứ khi nào bạn không cắt cỏ.
- Giảm tốc độ và thận trọng khi lái máy rẽ và băng qua đường và vỉa hè. Luôn nhường quyền ưu tiên qua đường.
- Chỉ vận hành động cơ ở những khu vực thông gió tốt. Khí thải có chứa carbon monoxide, có thể gây chết người nếu hít phải.

- Không để máy chạy mà không được giám sát.
- Trước khi bạn rời khỏi vị trí vận hành, hãy thực hiện các bước sau:
 - Đỡ máy trên bề mặt bằng phẳng.
 - Hạ dao xoắn xuống sát đất và đảm bảo đã tắt dao xoắn.
 - Gài phanh tay.
 - Tắt động cơ và rút chìa khóa.
 - Chờ cho tất cả chuyển động dừng lại.
- Chỉ vận hành máy khi có tầm nhìn tốt và điều kiện thời tiết thích hợp. Không vận hành máy khi có nguy cơ bị sét đánh.

An toàn theo Hệ thống Chống Lật (ROPS)

- Không tháo bất kỳ bộ phận nào của ROPS ra khỏi máy.
- Đảm bảo đã gắn dây đai an toàn và bạn có thể tháo dây nhanh chóng trong trường hợp khẩn cấp.
- Luôn luôn đeo dây đai an toàn.
- Kiểm tra cẩn thận các vật cản trên cao và không tiếp xúc với chúng.
- Giữ ROPS ở tình trạng hoạt động an toàn bằng cách kiểm tra kỹ lưỡng định kỳ xem có hư hỏng gì không và siết chặt tất cả các chốt hãm.
- Thay thế tất cả các bộ phận ROPS bị hỏng. Không sửa chữa hoặc thay đổi chúng.

An toàn trên Đốc

- Đốc là yếu tố chính liên quan đến tai nạn mất kiểm soát và lật xe, có thể dẫn đến chấn thương nặng hoặc tử vong. Bạn có trách nhiệm vận hành đốc an toàn. Vận hành máy trên bất kỳ độ dốc nào cũng cần phải hết sức thận trọng.
- Đánh giá các điều kiện của địa điểm làm việc để xác định xem độ dốc có an toàn cho vận hành máy hay không, bao gồm khảo sát địa điểm. Luôn luôn suy xét dựa trên kinh nghiệm và đưa ra đánh giá hợp lý khi thực hiện khảo sát này.
- Xem lại hướng dẫn về độ dốc được liệt kê dưới đây để vận hành máy trên dốc. Trước khi bạn vận hành máy, hãy đánh giá điều kiện tại hiện trường để xác định xem bạn có thể vận hành máy trong điều kiện vào ngày hôm đó và tại địa điểm đó hay không. Việc thay đổi về địa hình có thể dẫn đến thay đổi hoạt động của máy trên dốc.
- Tránh khởi động, dừng hoặc quay máy trên đường dốc. Tránh thay đổi tốc độ hoặc phương hướng đột ngột. Thực hiện quay máy chậm và từ tốn.
- Không vận hành máy trong bất kỳ điều kiện nào khi nghi ngờ có vấn đề về lực kéo, lái hoặc độ ổn định.

- Loại bỏ hoặc đánh dấu vật cản như mương, hố, đường lún, chỗ lồi, đá hoặc các nguy cơ tiềm ẩn khác. Cỏ cao có thể che khuất vật cản. Địa hình không bằng phẳng có thể làm lật máy.
- Lưu ý rằng việc vận hành máy trên cỏ ướt, ngang dốc hoặc xuống dốc có thể làm mất lực kéo của máy. Mất lực kéo đến các bánh xe truyền động có thể dẫn đến trượt, mất phanh và mất lái.
- Hết sức thận trọng khi vận hành máy gần dốc thẳng đứng, mương, bờ kè, nguy cơ có nước hoặc các mối nguy hiểm khác. Máy có thể đột ngột lật nếu một bánh xe đi qua mép hoặc mép bị lún. Hãy thiết lập khu vực an toàn giữa máy và các mối nguy hiểm.
- Xác định những mối nguy hiểm ở chân dốc. Nếu có nguy hiểm, hãy cắt cỏ trên dốc bằng máy loại đẩy tay.
- Nếu có thể, hãy hạ thấp dao xoắn xuống sát đất khi đang vận hành trên dốc. Nâng dao xoắn khi đang vận hành trên dốc có thể khiến máy hoạt động không ổn định.
- Hết sức thận trọng với hệ thống thu gom cỏ hoặc các bộ gá khác. Những điều này có thể làm thay đổi độ ổn định của máy và gây mất kiểm soát.

Ngắt xen Máy

Tham khảo *Hướng dẫn Sử dụng* động cơ được cung cấp cùng với máy để biết các quy trình thay dầu và bảo trì được khuyến nghị trong thời gian ngắt xen giữa.

Chỉ cần 8 giờ hoạt động trong khoảng thời gian ngắt xen giữa.

Vì những giờ hoạt động đầu tiên rất quan trọng đối với độ tin cậy trong tương lai của máy, hãy theo dõi chặt chẽ các chức năng và hiệu suất của máy để ghi nhận và khắc phục những vấn đề nhỏ có thể dẫn đến những sự cố lớn. Thường xuyên kiểm tra máy trong quá trình chạy rà để tìm dấu hiệu rò rỉ dầu, lỏng chốt hãm hoặc bất kỳ sự cố nào khác.

Khởi động Động cơ

Quan trọng: Không sử dụng ete hoặc các loại chất lỏng khởi động khác.

Lưu ý: Bạn có thể cần phải xả hệ thống nhiên liệu trước khi khởi động động cơ nếu đã xảy ra bất kỳ trường hợp nào sau đây:

- Khởi động động cơ mới lần đầu.
- Động cơ đã ngừng hoạt động do thiếu nhiên liệu.
- Bảo dưỡng đã được thực hiện đối với các bộ phận của hệ thống nhiên liệu; tức là đã thay bộ lọc, v.v.

Tham khảo hướng dẫn sử dụng động cơ của bạn.

1. Ngồi trên ghế, khóa phanh đỗ, tắt cần điều khiển nâng/hạ cắt cỏ và di chuyển cần điều khiển chức năng đến vị trí SỐ MO.
2. Bỏ chân khỏi bàn đạp kéo và đảm bảo bàn đạp ở vị trí SỐ MO.
3. Di chuyển cần tiết lưu đến vị trí CHẠM.
4. Cắm chìa khóa vào công tắc và xoay đến vị trí BẬT. Giữ ở vị trí BẬT cho đến khi đèn chỉ báo bugi đốt nóng tắt (khoảng 6 giây).
5. Xoay chìa khóa điện về vị trí KHỞI ĐỘNG.

Quan trọng: Để ngăn mô-tơ khởi động quá nóng, không bật bộ khởi động lâu hơn 10 giây. Sau 10 giây quay liên tục, hãy chờ 60 giây trước khi bật lại mô-tơ khởi động.

6. Nhả chìa khóa khi động cơ khởi động và để chìa khóa di chuyển đến vị trí BẬT.
7. Để động cơ nóng lên trong vài phút trước khi vận hành.

Quan trọng: Khi khởi động động cơ lần đầu tiên hoặc sau khi đại tu động cơ, cần vận hành máy tiến và lùi trong 1 đến 2 phút. Xoay tay lái sang trái và phải để kiểm tra phản ứng lái. Sau đó, tắt động cơ và chờ tắt cả các bộ phận chuyển động dừng lại; tham khảo **Tắt Động cơ (trang 24)**. Kiểm tra rò rỉ dầu, các bộ phận bị lỏng và bất kỳ trục trặc đáng chú ý nào khác.

Kiểm tra Máy sau khi Khởi động Động cơ

1. Di chuyển cần tiết lưu đến vị trí NHANH.
2. Di chuyển cần điều khiển nâng/hạ cắt cỏ về phía trước trong giây lát.

Các dao xoắn phải hạ thấp và tắt cả các guồng xoắn phải xoay.

Lưu ý: Cần chức năng phải ở vị trí giữa (cắt) để guồng xoắn chạy khi hạ dao xoắn

3. Di chuyển cần điều khiển nâng/hạ cắt cỏ về phía sau.
Guồng xoắn cắt phải ngừng xoay và dao xoắn phải nâng lên đến vị trí vận chuyển tối đa.
4. Bật phanh để giữ cho máy không chuyển động và vận hành bàn đạp kéo qua các vị trí tiến và lùi.
5. Tiếp tục quy trình trên trong 1 hoặc 2 phút. Di chuyển cần điều khiển chức năng đến vị trí SỐ MO, bật phanh đỗ và tắt động cơ.
6. Kiểm tra rò rỉ chất lỏng và siết chặt mối nối thủy lực nếu phát hiện thấy bất kỳ rò rỉ nào.

Lưu ý: Khi máy còn mới và các vòng bi và guồng xoắn còn chặt, cần sử dụng vị trí cần tiết lưu NHANH cho quá trình kiểm tra này. Có thể không cần cài đặt van tiết lưu nhanh sau khoảng thời gian ngắt xen giữa.

Lưu ý: Nếu hiện tượng bị rò rỉ chất lỏng tiếp tục xuất hiện, vui lòng liên hệ với nhà phân phối Toro được ủy quyền của bạn để được hỗ trợ và mua bộ phận thay thế nếu cần.

Quan trọng: Dầu vết chất lỏng trên phốt dầu mô tơ hoặc bánh xe là hiện tượng bình thường. Phốt dầu yêu cầu phải có một lượng nhỏ chất bôi trơn để hoạt động tốt.

Tắt Động cơ

1. Di chuyển cần tiết lưu đến vị trí CHẠM, kéo cần điều khiển nâng/hạ cắt cỏ trở lại và di chuyển cần điều khiển chức năng về vị trí SỐ MO .
2. Xoay chìa khóa điện đến vị trí TẮT để tắt động cơ. Rút chìa khóa khỏi công tắc để tránh vô tình khởi động máy.
3. Đóng van ngắt nhiên liệu trước khi cất giữ máy.

Kiểm tra Hệ thống Khóa liên động An toàn

Khoảng thời gian Dịch vụ: Trước mỗi lần sử dụng hoặc hàng ngày

⚠ THẬN TRỌNG

Nếu các công tắc khóa liên động an toàn bị ngắt kết nối hoặc bị hỏng, máy có thể hoạt động bất ngờ, gây thương tích cá nhân.

- Không được can thiệp vào công tắc khóa liên động.
- Kiểm tra hoạt động của các công tắc khóa liên động hàng ngày và thay bất kỳ công tắc nào bị hỏng trước khi vận hành máy.

Mục đích của hệ thống khóa liên động an toàn là tránh vận hành máy ở những nơi có thể gây thương tích cho bạn hoặc làm hỏng máy.

Hệ thống khóa liên động an toàn ngăn động cơ khởi động trừ khi:

- Bàn đạp kéo ở vị trí SỐ MO.
- Cần điều khiển chức năng ở vị trí SỐ MO.

Hệ thống khóa liên động an toàn ngăn máy di chuyển trừ khi:

- Phan tay đã nhả.

- Bạn đang ngồi trên ghế của người vận hành.
- Cần điều khiển chức năng ở vị trí CẮT CỎ hoặc vị trí VẬN CHUYỂN.

Hệ thống khóa liên động an toàn ngăn guồng xoắn hoạt động trừ khi cần điều khiển chức năng ở vị trí CẮT CỎ.

Kiểm tra Bàn đạp Kéo

Thực hiện kiểm tra hệ thống sau đây hàng ngày để đảm bảo hệ thống khóa liên động đang hoạt động chính xác:

1. Ngồi trên ghế, di chuyển bàn đạp kéo đến vị trí SỐ MO, di chuyển cần điều khiển chức năng đến vị trí SỐ MO và gài phanh tay.
2. Thử di chuyển bàn đạp kéo về phía trước hoặc phía sau.

Bàn đạp không được di chuyển, điều này cho thấy hệ thống khóa liên động đang hoạt động chính xác. Khắc phục sự cố nếu hoạt động không bình thường.

Kiểm tra Điều khiển Chức năng

1. Ngồi trên ghế, di chuyển bàn đạp kéo đến vị trí SỐ MO, di chuyển cần điều khiển chức năng đến vị trí SỐ MO và gài phanh tay.
2. Di chuyển cần điều khiển chức năng đến vị trí CẮT CỎ hoặc vị trí VẬN CHUYỂN và thử khởi động động cơ.

Động cơ không được quay vòng hoặc khởi động, điều này cho thấy hệ thống khóa liên động đang hoạt động chính xác. Khắc phục sự cố nếu hoạt động không bình thường.

3. Ngồi trên ghế, di chuyển bàn đạp kéo đến vị trí SỐ MO, di chuyển cần điều khiển chức năng đến vị trí SỐ MO và gài phanh tay.
4. Khởi động động cơ và di chuyển cần điều khiển chức năng đến vị trí CẮT CỎ hoặc vị trí VẬN CHUYỂN.

Động cơ vẫn phải tắt, điều này cho thấy hệ thống khóa liên động đang hoạt động chính xác.

Khắc phục sự cố nếu hoạt động không bình thường.

Kiểm tra Công tắc Khi có mặt Người vận hành

1. Ngồi trên ghế, di chuyển bàn đạp kéo đến vị trí SỐ MO, di chuyển cần điều khiển chức năng đến vị trí SỐ MO và gài phanh tay.
2. Khởi động động cơ.

3. Nhả phanh tay, di chuyển cần điều khiển chức năng đến vị trí CẮT CỎ và đứng dậy khỏi ghế.

Động cơ vẫn phải tắt, điều này cho thấy hệ thống khóa liên động đang hoạt động chính xác. Khắc phục sự cố nếu hoạt động không bình thường.

Kiểm tra Cần điều khiển Nâng/Hạ Cắt cỏ

1. Ngồi trên ghế, di chuyển bàn đạp kéo đến vị trí SỐ MO, di chuyển cần điều khiển chức năng đến vị trí SỐ Mo và gài phanh tay.
2. Khởi động động cơ.
3. Di chuyển cần điều khiển nâng/hạ cắt cỏ về phía trước để hạ thấp các dao xoắn. Các dao xoắn phải hạ thấp nhưng không được bắt đầu quay.

Nếu chúng bắt đầu quay, thì hệ thống khóa liên động hoạt động không chính xác; cần khắc phục sự cố trước khi vận hành máy.

Điều khiển Máy mà không Cắt cỏ

- Đảm bảo các dao xoắn được nâng lên hoàn toàn.
- Di chuyển cần điều khiển chức năng đến vị trí VẬN CHUYỂN.
- Sử dụng phanh để giảm tốc độ máy trong khi xuống dốc đứng để tránh mất kiểm soát.
- Luôn tiếp cận các khu vực gồ ghề với tốc độ giảm và cẩn thận băng qua bề mặt nhấp nhô gập ghềnh.
- Làm quen với chiều rộng của máy. Không cố gắng đi qua giữa các đồ vật gần nhau để tránh gây ra thiệt hại và thời gian chết.

Cắt cỏ khu vực green

Quan trọng: Nếu báo động của bộ phát hiện rò rỉ (nếu được trang bị trên mẫu máy của bạn) phát ra âm thanh hoặc bạn để ý thấy rò rỉ dầu trong khi cắt cỏ, ngay lập tức nâng dao xoắn lên, lái trực tiếp ra khỏi bãi cỏ và dừng máy ở khu vực cách xa bãi cỏ. Xác định nguyên nhân rò rỉ và khắc phục sự cố.

Trước khi cắt cỏ, hãy tìm khu vực thoáng đãng và thực hành các chức năng cơ bản của máy (ví dụ: khởi động và dừng máy, nâng và hạ dao xoắn, và rẽ).

Kiểm tra cỏ để loại bỏ mảnh vụn, tháo cột cờ khỏi lỗ cờ golf và xác định hướng tốt nhất để cắt cỏ. Chuẩn lại phương hướng dựa trên hướng cắt trước đó. Luôn luôn cắt cỏ theo mô hình đan xen so với lần cắt trước để các lá cỏ ít có khả năng nằm xuống, do đó khó bị kẹt giữa các lưỡi cắt guồng xoắn và dao bụng.

Cắt cỏ

1. Tiếp cận bãi cỏ bằng cần điều khiển chức năng ở vị trí CẮT CỎ và van tiết lưu ở tốc độ tối đa.
2. Bắt đầu trên 1 mép của bãi cỏ để bạn có thể sử dụng quy trình cắt theo ruy băng.

Lưu ý: Điều này giữ cho độ nén ở mức tối thiểu và để lại mô hình gọn gàng, hấp dẫn trên bãi cỏ.

3. Đẩy cần nâng/hạ cắt cỏ về phía trước khi các mép trước của giỏ đựng cỏ vượt qua mép ngoài của bãi cỏ.

Lưu ý: Quy trình này thả dao xoắn xuống sân cỏ và khởi động guồng xoắn.

Quan trọng: Dao xoắn trung tâm sẽ hạ xuống và nâng lên một chút sau khi dao xoắn phía trước hoạt động; do đó, bạn cần phải thực hành đạt được thời gian cần thiết để giảm thiểu hoạt động cắt dọn.

Lưu ý: Độ trễ trong nâng và hạ dao xoắn trung tâm phụ thuộc vào nhiệt độ chất lỏng thủy lực. Chất lỏng thủy lực lạnh gây ra độ trễ dài hơn. Khi nhiệt độ chất lỏng tăng lên, thời gian trễ trở nên ngắn hơn.

4. Chồng lán tối thiểu với mảng cắt trước đó trên đường cắt về.

Lưu ý: Để hỗ trợ duy trì một đường thẳng ngang qua bãi cỏ và giữ cho máy ở một khoảng cách bằng nhau so với mép của mảng cắt trước đó, hãy tưởng tượng một đường ngắm khoảng 1,8 đến 3 m ở phía trước máy đến mép của phần chưa cắt của bãi cỏ (Hình 23). Bao gồm mép ngoài của tay lái như một phần của đường ngắm; tức là giữ cho mép tay lái thẳng hàng với một điểm luôn cách mặt trước máy cùng một khoảng cách bằng nhau.

5. Khi các mép trước của giỏ cắt ngang mép của bãi cỏ, hãy kéo cần nâng/hạ cắt cỏ về phía sau và giữ cho đến khi tắt cả các dao xoắn đã nâng lên. Thao tác này dừng guồng xoắn và nâng dao xoắn lên.

Quan trọng: Tính thời gian cho bước này một cách chính xác để bạn không cắt vào khu vực rìa, nhưng cắt càng nhiều cỏ càng tốt để giảm thiểu lượng cỏ còn lại cần cắt xung quanh chu vi bên ngoài.

6. Để giảm thời gian vận hành và dễ tạo đường thẳng cho đường cắt tiếp theo, hãy quay máy theo hướng ngược lại trong giây lát, sau đó quay máy theo hướng của phần chưa cắt. Chuyển động này là quay theo hình giọt nước (Hình 22), nhanh chóng vạch đường thẳng cho đường cắt tiếp theo.

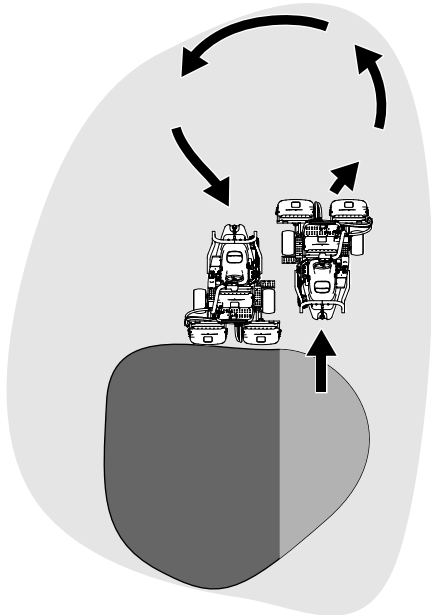

Hình 22

g229671

Lưu ý: Cố gắng quay càng ngắn càng tốt, ngoại trừ khi thời tiết ẩm hơn — một vòng cung rộng hơn sẽ giảm thiểu tình trạng làm nát bãi cỏ.

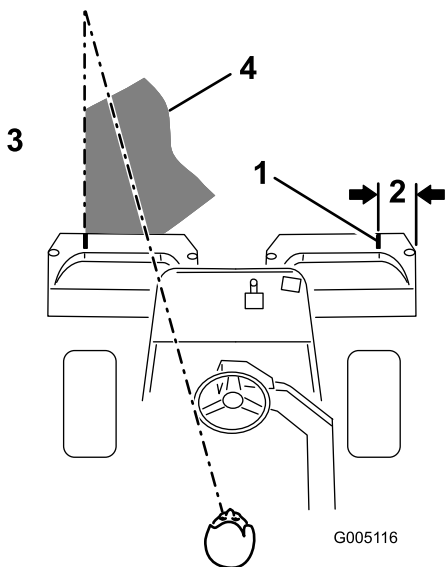

Hình 23

g005116

- | | |
|-------------------|--|
| 1. Dải căn chỉnh | 3. Cát cỏ ở bên trái. |
| 2. Khoảng 12,7 cm | 4. Giữ tiêu điểm ở trước máy từ 2 đến 3 m. |

Lưu ý: Tay lái không trở lại vị trí ban đầu sau khi bạn hoàn thành quay.

Quan trọng: Không bao giờ dừng máy trên bãi cỏ trong khi dao xoắn đang chạy, vì động tác này có thể gây hư hại sân cỏ. Dừng máy trên bãi cỏ ướt có thể để lại dấu lằn hoặc vết lõm của bánh xe.

Cắt theo Chu vi và Hoàn thành Công việc

1. Kết thúc quá trình cắt cỏ bằng cách cắt theo chu vi bên ngoài. Thay đổi hướng cắt so với lần cắt trước.

Lưu ý: Sử dụng cần tiết lưu để điều chỉnh tốc độ máy khi bạn cắt theo chu vi. Điều này sẽ khớp móc kẹp với bãi cỏ và có thể làm giảm vết cắt ba (triplex ring).

Lưu ý: Luôn ghi nhớ điều kiện thời tiết và sân cỏ và đảm bảo thay đổi hướng cắt so với lần cắt trước.

2. Khi hoàn thành quá trình cắt cỏ theo chu vi bên ngoài, hãy ấn vào cần nâng/hạ cắt cỏ về phía sau để dừng guồng xoắn, sau đó lái ra khỏi bãi cỏ. Khi tất cả các dao xoắn đã được đưa ra khỏi bãi cỏ, hãy nâng các dao xoắn lên.

Lưu ý: Bước này giúp giảm thiểu cỏ bụi sót lại trên bãi cỏ.

3. Thay cò.
4. Đổ hết tất cả các cỏ xén trong giỏ đựng cỏ trước khi bạn vận chuyển máy đến bãi cỏ tiếp theo.

Lưu ý: Cỏ xén bị ướt nhiều sẽ tạo ra sức ì quá mức cho giỏ và thêm trọng lượng không cần thiết vào máy, điều này làm tăng tải cho hệ thống máy (ví dụ: động cơ, hệ thống thủy lực và phanh).

Sau khi Vận hành

An toàn Sau Vận hành

Thông tin tổng quát về an toàn

- Gài phanh tay, tắt động cơ, rút chìa khóa và chờ mọi chuyển động dừng lại trước khi rời khỏi vị trí của người vận hành. Để máy nguội trước khi điều chỉnh, bảo dưỡng, vệ sinh hoặc cất giữ.
- Làm sạch cỏ và mảnh vụn khỏi dao xoắn và bộ phận truyền động để giúp ngăn ngừa hỏa hoạn. Làm sạch dầu hoặc nhiên liệu bị tràn.
- Ngắt nhiên liệu trong khi cất giữ hoặc vận chuyển máy.
- Nhả bộ phận truyền động khỏi bộ gá bất cứ khi nào bạn đang vận chuyển hoặc không sử dụng máy.
- Để máy nguội trước khi bảo quản máy trong buồng.
- Bảo trì và làm sạch (các) dây đai an toàn khi cần thiết.
- Không cất giữ máy hoặc bình chứa nhiên liệu ở nơi có lửa trần, tia lửa hoặc đèn đánh lửa, chẳng hạn như trên máy nước nóng hoặc trên thiết bị khác.

An toàn Kéo

- Chỉ kéo bằng máy có cầu móc được thiết kế cho quy trình kéo. Không gắn thiết bị được kéo ngoại trừ tại điểm cầu móc.
- Tuân theo khuyến nghị của nhà sản xuất về giới hạn trọng lượng đối với thiết bị được kéo và kéo trên dốc. Trên đường dốc, trọng lượng của thiết bị được kéo có thể gây mất lực kéo và mất kiểm soát.
- Tuyệt đối không cho phép trẻ em hoặc những người khác ở trong hoặc trên thiết bị được kéo.
- Đi chậm và giúp tạo thêm khoảng cách để dừng khi kéo.

Kiểm tra và Làm sạch sau khi Cất cỏ

Sau khi cất cỏ, hãy rửa kỹ máy bằng ống mềm làm vườn không có mắt phun để áp suất nước dư không làm bắn và làm hỏng phớt dầu và vòng bi. **Không rửa động cơ còn nóng hoặc các kết nối điện bằng nước.**

Quan trọng: Không sử dụng nước lợ hoặc nước tuần hoàn để làm sạch máy.

Quan trọng: Không sử dụng thiết bị rửa chạy điện để rửa máy. Thiết bị rửa chạy điện có thể làm hỏng hệ thống điện, làm lỏng nhãn mác quan trọng, hoặc rửa trôi dầu mỡ cần thiết tại các điểm ma sát. Tránh sử dụng quá nhiều nước gần bảng điều khiển, động cơ và ác quy.

Quan trọng: Không rửa máy khi động cơ đang chạy. Rửa máy khi động cơ đang hoạt động có thể dẫn đến làm hỏng động cơ bên trong.

Sau khi vệ sinh máy, hãy thực hiện các bước sau:

- Kiểm tra máy xem có thể bị rò rỉ chất lỏng thủy lực, hư hỏng hoặc mài mòn các bộ phận thủy lực và cơ khí hay không.
- Kiểm tra độ sắc của các dao xoắn.
- Bôi trơn cụm trục phanh bằng dầu SAE 30 hoặc chất bôi trơn dạng xịt để tránh bị ăn mòn và giúp máy hoạt động theo ý muốn trong hoạt động cất tiếp theo.

Vận chuyển Máy

- Cẩn thận khi chất hoặc dỡ máy vào xe moóc hoặc xe tải.
- Sử dụng dốc không có gờ để chất máy vào xe moóc hoặc xe tải.
- Buộc chặt máy xuống bằng dây đeo, dây xích, dây cáp hoặc dây thừng. Cả dây đeo phía trước và phía sau đều phải hướng xuống dưới và hướng ra ngoài máy (Hình 24).

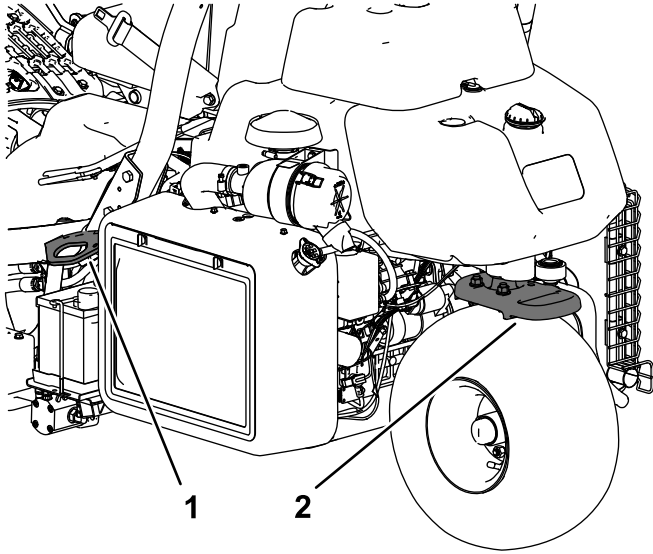

Hình 24

g270390

1. Vòng buộc (mỗi bên)
2. Vòng buộc phía sau

Kéo Máy

Trong trường hợp khẩn cấp, bạn có thể kéo máy lên đến 0,4 km.

Quan trọng: Không kéo máy nhanh hơn 3 đến 5 km/h để tránh làm hỏng hệ thống truyền động. Nếu bạn phải di chuyển máy hơn 0,4 km, hãy vận chuyển máy trên xe tải hoặc xe moóc.

1. Xác định vị trí van rẽ nhánh trên máy bơm (Hình 25).

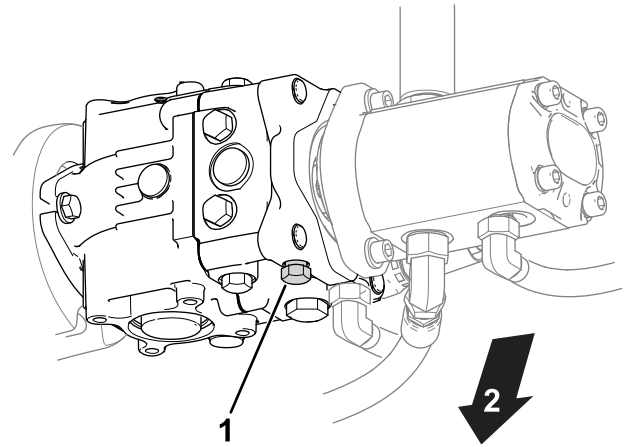

Hình 25

g400870

1. Van bypass
2. Đáy cửa máy

2. Mở van rẽ nhánh bằng cách xoay van 3 vòng ngược chiều kim đồng hồ.
3. Trước khi khởi động động cơ, siết chặt van rẽ nhánh và tạo mô-men xoắn của van đến 12 N·m.

Quan trọng: Không khởi động động cơ khi van rẽ nhánh đang mở.

Bảo trì

⚠ THẬN TRỌNG

Nếu không bảo trì máy đúng cách có thể dẫn đến hỏng hệ thống máy sớm, có thể gây hại cho bạn hoặc những người xung quanh.

Đảm bảo máy luôn được bảo trì đầy đủ và trong trạng thái hoạt động tốt theo khuyến nghị của hướng dẫn này.

Lưu ý: Xác định các mặt bên trái và bên phải của máy từ vị trí hoạt động bình thường.

Lưu ý: Tải xuống bản sao miễn phí của sơ đồ phần điện hoặc thủy lực bằng cách truy cập www.Toro.com và tìm kiếm máy của bạn từ liên kết Hướng dẫn sử dụng trên trang chủ.

Quan trọng: Tham khảo hướng dẫn sử dụng động cơ để biết thêm các quy trình bảo trì.

⚠ CẢNH BÁO

Nếu bạn để chìa khóa trong công tắc khóa điện, ai đó có thể vô tình khởi động động cơ và gây chấn thương nghiêm trọng cho bạn hoặc những người xung quanh khác.

Rút chìa khóa ra khỏi công tắc khóa điện và ngắt kết nối dây điện khỏi bugi trước khi bạn thực hiện bất kỳ bảo trì nào. Đặt dây sang một bên để không vô tình tiếp xúc với bugi.

An toàn Bảo trì

- Trước khi bạn rời khỏi vị trí của người vận hành, hãy thực hiện các bước sau:
 - Đỗ máy trên bề mặt bằng phẳng.
 - Tắt (các) dao xoắn.
 - Gài phanh tay.
 - Tắt động cơ và rút chìa khóa.
 - Chờ cho tất cả chuyển động dừng lại.
- Để các bộ phận của máy nguội trước khi tiến hành bảo trì.
- Nếu có thể, không thực hiện bảo trì trong khi động cơ đang chạy. Không lại gần các bộ phận đang chuyển động.
- Nâng đỡ máy bằng con đội kê bất cứ khi nào bạn làm việc dưới máy.
- Hãy cẩn thận nhả áp lực của các bộ phận có năng lượng dự trữ.
- Duy trì tất cả các bộ phận của máy ở tình trạng hoạt động tốt và cố định chặt tất cả phần cứng.
- Hãy thay tất cả các nhãn mác bị mòn hoặc bị hỏng.
- Để đảm bảo máy hoạt động an toàn, tối ưu, chỉ sử dụng các phụ tùng thay thế chính hãng của Toro. Các phụ tùng thay thế của các nhà sản xuất khác có thể gây nguy hiểm và việc sử dụng chúng có thể làm mất hiệu lực bảo hành của sản phẩm.

(Các) Lịch trình Bảo trì Khuyến nghị

Khoảng thời gian Dịch vụ Bảo trì	Quy trình Bảo trì
Sau giờ đầu tiên	<ul style="list-style-type: none"> Xoay mô-men xoắn của đai ốc bánh xe.
Sau 8 giờ đầu tiên	<ul style="list-style-type: none"> Kiểm tra độ căng của dây đai máy dao điện.
Sau 10 giờ đầu tiên	<ul style="list-style-type: none"> Xoay mô-men xoắn của đai ốc bánh xe.
Sau 50 giờ đầu tiên	<ul style="list-style-type: none"> Thay dầu động cơ và bộ lọc. Kiểm tra tốc độ động cơ (khi van tiết lưu dừng và vận hành hoàn toàn).
Trước mỗi lần sử dụng hoặc hàng ngày	<ul style="list-style-type: none"> Kiểm tra (các) dây đai an toàn xem có bị mòn, bị đứt và bị hư hỏng khác không. Thay (các) dây đai an toàn nếu bất kỳ bộ phận nào không hoạt động bình thường. Kiểm tra hệ thống khóa liên động an toàn Kiểm tra hệ thống khóa liên động an toàn. Kiểm tra và dọn dẹp sau khi cất cở. Kiểm tra dầu động cơ. Xả nước từ bộ lọc nhiên liệu. Kiểm tra áp suất lốp. Làm sạch màn tản nhiệt. Làm sạch hàng giờ nếu điều kiện có quá nhiều bụi và bẩn. Kiểm tra mức dung dịch làm mát động cơ. Kiểm tra mức chất lỏng thủy lực. Kiểm tra đường dẫn và ống mềm thủy lực. Kiểm tra điểm tiếp xúc của guồng xoắn với dao bụng.
50 giờ một lần	<ul style="list-style-type: none"> Kiểm tra kết nối cáp ắc quy.
100 giờ một lần	<ul style="list-style-type: none"> Thay dầu động cơ và bộ lọc.
200 giờ một lần	<ul style="list-style-type: none"> Bảo dưỡng bộ lọc khí (phải thường xuyên hơn khi điều kiện vận hành có quá nhiều bụi hoặc bẩn). Xoay mô-men xoắn của đai ốc bánh xe.
500 giờ một lần	<ul style="list-style-type: none"> Thay bộ lọc nhiên liệu.
800 giờ một lần	<ul style="list-style-type: none"> Nếu bạn không sử dụng chất lỏng thủy lực được khuyến nghị hoặc đã từng đổ đầy chất lỏng thay thế vào bình chứa, hãy thay chất lỏng thủy lực, bộ lọc và ống thông hơi bình. Kiểm tra tốc độ động cơ (khi van tiết lưu dừng và vận hành hoàn toàn). Kiểm tra khoảng sáng của van.
1.000 giờ một lần	<ul style="list-style-type: none"> Nếu bạn đang sử dụng chất lỏng thủy lực được khuyến nghị, hãy thay bộ lọc chất lỏng thủy lực.
2.000 giờ một lần	<ul style="list-style-type: none"> Nếu bạn đang sử dụng chất lỏng thủy lực được khuyến nghị, hãy thay chất lỏng thủy lực.
Hàng năm	<ul style="list-style-type: none"> Đánh bóng phanh.
2 năm một lần	<ul style="list-style-type: none"> Kiểm tra đường dẫn nhiên liệu và kết nối. Thay ống mềm chuyển động. Xả và dội sạch hệ thống làm mát.

Danh sách Kiểm tra Bảo trì Hàng ngày

Sao chép trang này để sử dụng thường xuyên.

Mục Kiểm tra Bảo trì	Trong tuần:						
	Thứ Hai	Thứ Ba	Thứ Tư	Thứ Năm	Thứ Sáu	Thứ Bảy	Chủ Nhật
Kiểm tra hoạt động của khóa liên động an toàn.							
Kiểm tra hoạt động của thiết bị.							
Kiểm tra hoạt động của phanh.							
Kiểm tra/đổ hết bộ lọc nhiên liệu/bình tách nước.							
Kiểm tra mức nhiên liệu.							
Kiểm tra mức chất lỏng thủy lực.							
Kiểm tra mức dầu động cơ.							
Làm sạch màn và bộ tản nhiệt.							
Kiểm tra bộ lọc khí.							
Kiểm tra bất kỳ tiếng ồn bất thường nào của động cơ.							
Kiểm tra điều chỉnh từ guồng xoắn đến dao bụng.							
Kiểm tra các ống mềm thủy lực xem có bị hư hỏng không.							
Kiểm tra rò rỉ chất lỏng.							
Kiểm tra áp suất lốp.							
Kiểm tra điều chỉnh độ cao cắt.							
Sơn lại lớp sơn đã bị hỏng.							

Ký hiệu Khu vực Cần Quan tâm

Người thực hiện kiểm tra:		
Mục	Ngày	Thông tin

Bảo trì Động cơ

An toàn Động cơ

- Tắt động cơ trước khi kiểm tra dầu hoặc đổ thêm dầu vào cacte.
- Không thay đổi tốc độ bộ điều khiển hoặc chạy quá tốc độ của động cơ.

Bảo dưỡng Bộ lọc Khí

Khoảng thời gian Dịch vụ: 200 giờ một lần—Bảo dưỡng bộ lọc khí (phải thường xuyên hơn khi điều kiện vận hành có quá nhiều bụi hoặc bẩn).

- Kiểm tra thân bộ lọc khí xem có hư hỏng có thể gây rò rỉ khí không; thay nếu bị hư hỏng. Kiểm tra toàn bộ hệ thống nạp xem có bị rò rỉ, hư hỏng hoặc lỏng kẹp ống mềm không.
 - Thay bộ lọc khí trước khi cần thiết sẽ làm tăng khả năng bụi bẩn xâm nhập vào động cơ sau khi tháo bộ lọc.
 - Đảm bảo nắp được đặt đúng vị trí và bịt kín với thân bộ lọc khí.
1. Nhả các chốt siết chặt nắp bộ lọc khí vào thân bộ lọc khí (Hình 26).

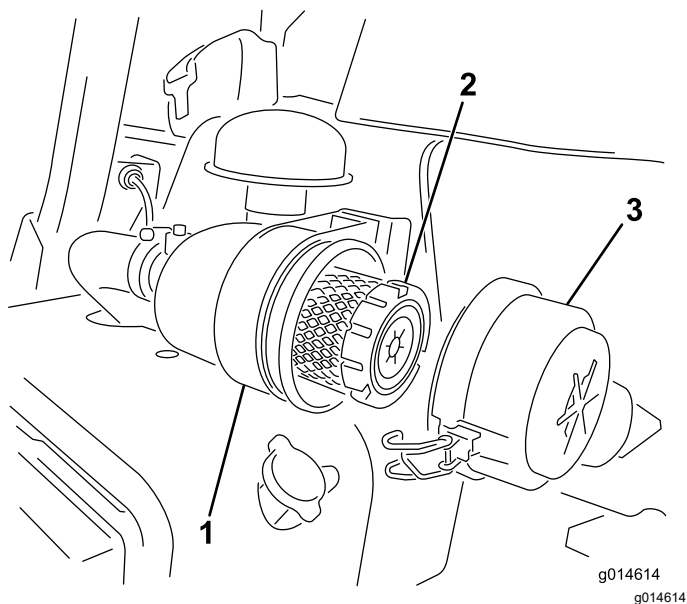

Hình 26

1. Thân bộ lọc khí
2. Bộ lọc khí
3. Nắp bộ lọc khí

2. Tháo nắp khỏi thân bộ lọc khí.
3. Trước khi tháo bộ lọc, sử dụng khí có áp suất thấp (2,75 bar, sạch và khô) để giúp loại bỏ mảnh vụn tích tụ nhiều nằm giữa bên ngoài bộ lọc sơ cấp và bầu lọc. Quá trình làm sạch này

ngăn các mảnh vụn lọt vào cửa nạp khi bạn tháo bộ lọc chính.

Quan trọng: Tránh sử dụng khí áp suất cao vì có thể đẩy bụi bẩn qua bộ lọc vào đường nạp.

4. Tháo và thay bộ lọc chính như sau:

Quan trọng: Không làm sạch bộ phận đã qua sử dụng.

- A. Kiểm tra bộ lọc mới xem có bị hư hỏng khi vận chuyển không; **không sử dụng bộ phận bị hỏng.**
- B. Cẩn thận kéo bộ lọc cũ ra khỏi thân bộ lọc, sau đó loại bỏ bộ phận này.
- C. Lắp bộ lọc mới bằng cách tạo áp lực lên vành ngoài của bộ phận để đặt vào trong bầu lọc, kiểm tra đầu bịt kín của bộ lọc và thân.

Quan trọng: Không tạo áp lực lên tâm mềm của bộ lọc.

5. Làm sạch cổng đẩy bụi bẩn nằm trong nắp có thể tháo rời. Tháo van xả cao su ra khỏi nắp, làm sạch khoang và thay van xả.
6. Lắp nắp hướng van xả cao su ở vị trí hướng xuống dưới — ở vị trí khoảng 5 giờ đến 7 giờ khi nhìn từ đầu cuối.
7. Siết chặt các chốt (Hình 26).

Bảo dưỡng Dầu Động cơ

Kiểm tra Dầu Động cơ

Khoảng thời gian Dịch vụ: Trước mỗi lần sử dụng hoặc hàng ngày

Động cơ được vận chuyển với 3,7 L (với bộ lọc) dầu trong cacte; tuy nhiên, bạn phải kiểm tra mức dầu trước và sau khi khởi động động cơ lần đầu tiên.

Sử dụng dầu động cơ chất lượng cao đáp ứng các thông số kỹ thuật sau:

- Mức Phân loại API Bắt buộc: CH-4, CI-4 trở lên.
- Dầu ưu tiên: SAE 10W-30
- Dầu thay thế: SAE 15W-40

Dầu Động cơ Cao cấp Toro được cung cấp từ nhà phân phối của bạn với độ nhớt 10W-30. Xem *Danh mục Bộ phận* để biết số bộ phận.

Lưu ý: Thời điểm tốt nhất để kiểm tra dầu động cơ là khi động cơ nguội trước khi khởi động trong ngày. Nếu đã chạy, hãy để dầu chảy ngược xuống bình hứng ít nhất trong 10 phút trước khi kiểm tra. Nếu mức dầu bằng hoặc thấp hơn vạch Thêm trên que

thăm, hãy đổ thêm dầu để đưa mức dầu về vạch ĐẦY. **Đừng đổ quá đầy.**

Quan trọng: Giữ mức dầu động cơ nằm giữa giới hạn trên và dưới trên đồng hồ đo dầu; động cơ có thể hỏng nếu bạn chạy với quá nhiều dầu hoặc quá ít dầu.

1. Đặt máy trên bề mặt bằng phẳng.
2. Tháo que thăm và lau bằng giấy sạch (Hình 28).

Quan trọng: Tháo que thăm trong khi đổ đầy dầu vào động cơ. Khi đổ thêm dầu động cơ hoặc đổ dầu, **phải** có khoảng sáng giữa thiết bị nạp dầu và lỗ nạp dầu trên nắp van như được minh họa trong Hình 27. Khoảng sáng này là cần thiết để cho phép thông hơi khi đổ đầy, giúp dầu không tràn vào ống thông hơi.

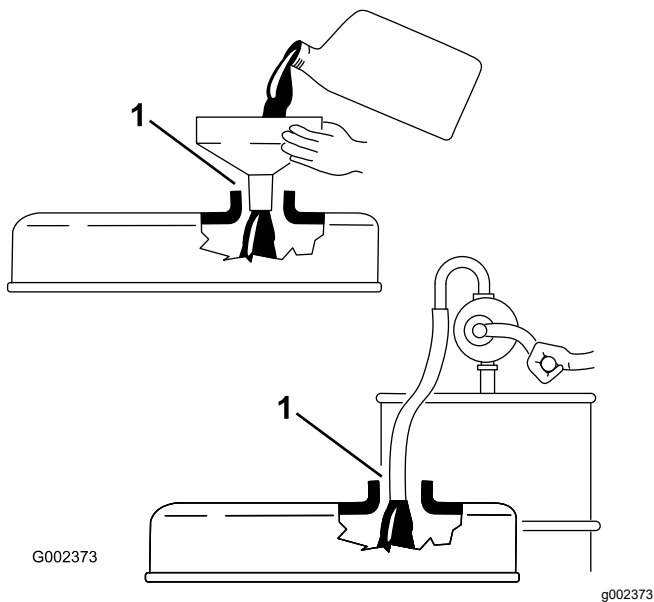

Hình 27

1. Khoảng sáng chú thích

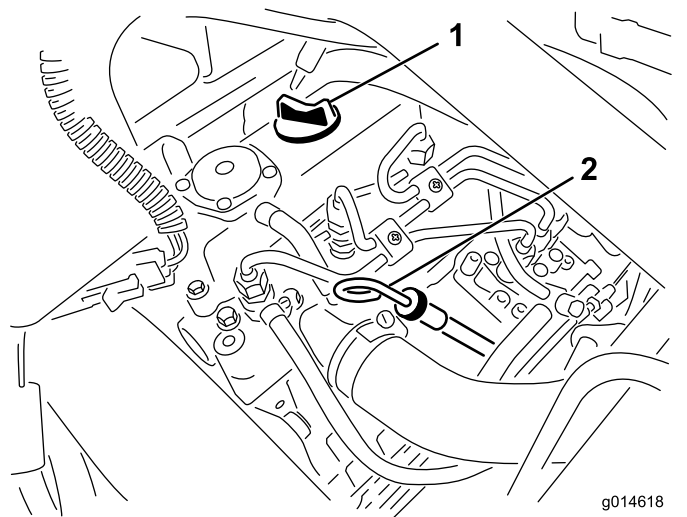

g014618
g014618

Hình 28

1. Nắp bình nạp
2. Que thăm

3. Đẩy que thăm vào ống và đảm bảo que thăm đã nằm trong đó hoàn toàn.

4. Lấy que thăm ra khỏi ống và kiểm tra mức dầu

Lưu ý: Nếu mức dầu thấp, hãy tháo nắp bình nạp ra khỏi nắp van và **từ từ** đổ thêm đủ dầu để nâng mức dầu đến vạch ĐẦY trên que thăm. Đổ thêm dầu từ từ và thường xuyên kiểm tra mức dầu trong suốt quá trình. **Đừng đổ quá đầy.**

5. Thay que thăm.

6. Khởi động và chạy động cơ khi dừng trong 30 giây, sau đó tắt động cơ. Chờ 30 giây, sau đó lặp lại các bước từ 2 đến 5.

7. Lắp chặt nắp bình nạp và que thăm vào đúng vị trí.

Thay Dầu Động cơ và Bộ lọc

Khoảng thời gian Dịch vụ: Sau 50 giờ đầu tiên
100 giờ một lần

1. Tháo nút xả và để dầu chảy vào chảo xả. Khi dầu dừng, hãy lắp nút xả (Hình 29).

Bảo trì Hệ thống Nhiên liệu

Xả Nước từ Bộ lọc Nhiên liệu

Khoảng thời gian Dịch vụ: Trước mỗi lần sử dụng hoặc hàng ngày

1. Đặt máy trên bề mặt bằng phẳng và tắt động cơ.
2. Đặt chảo xả dưới bộ lọc nhiên liệu.
3. Mở nút xả trên bộ lọc nhiên liệu khoảng một vòng và xả toàn bộ nước tích tụ (**Hình 31**).

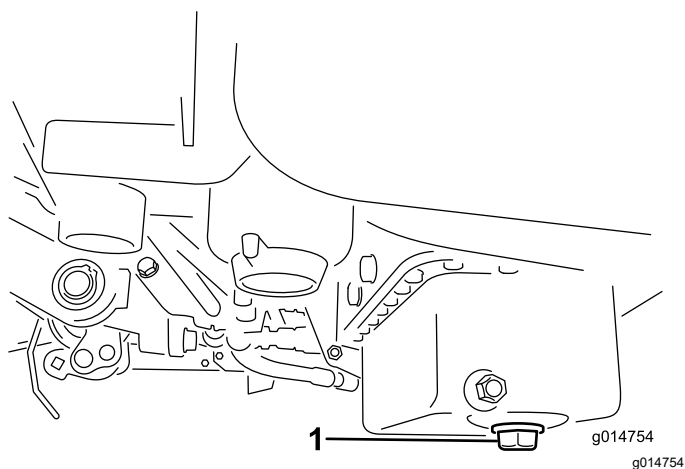

Hình 29

1. Nút xả

2. Tháo bộ lọc dầu (**Hình 30**). Bôi nhẹ một lớp dầu sạch lên miếng đệm bộ lọc mới.

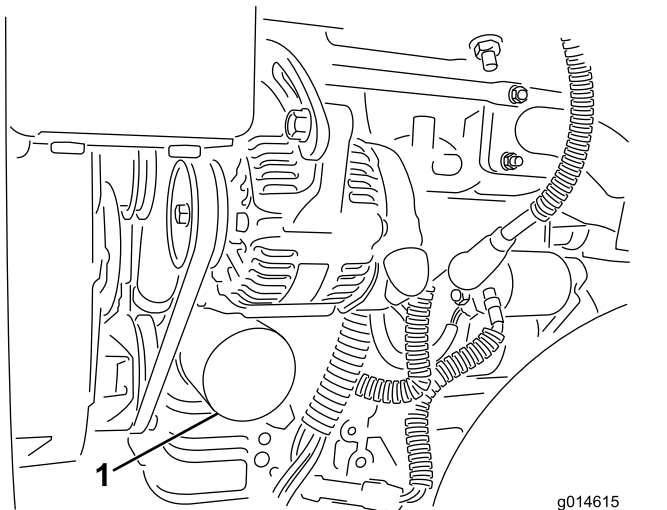

Hình 30

1. Bộ lọc dầu

3. Vận bộ lọc vào bằng tay cho đến khi miếng đệm tiếp xúc với bộ tiếp hợp lọc, sau đó siết chặt thêm 1/2 đến 3/4 vòng. **Không siết quá chặt.**
4. Đổ thêm dầu vào cacte; tham khảo [Kiểm tra Dầu Động cơ \(trang 32\)](#).
5. Thải bỏ dầu đã sử dụng đúng cách.

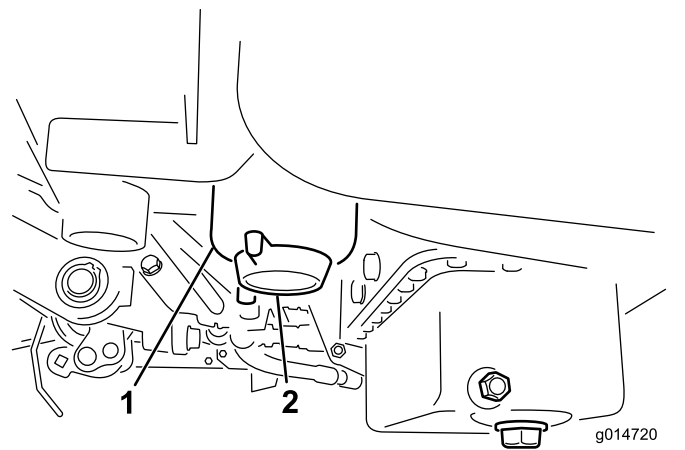

Hình 31

1. Bộ lọc nhiên liệu
2. Nút xả

4. Siết chặt nút sau khi xả.

Lưu ý: Vì nước tích tụ sẽ được trộn với nhiên liệu diesel, hãy xả bộ lọc nhiên liệu vào bình chứa thích hợp và thải bỏ đúng cách.

Thay Bộ lọc Nhiên liệu/Bình tách Nước

Khoảng thời gian Dịch vụ: 500 giờ một lần

1. Đóng van ngắt nhiên liệu (Hình 32) bên dưới bình nhiên liệu.

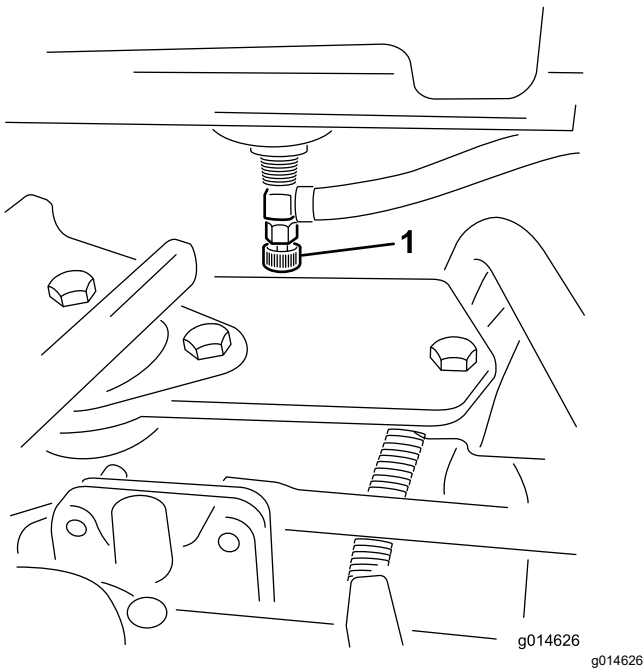

Hình 32

1. Van ngắt nhiên liệu

-
2. Làm sạch khu vực gắn bầu lọc (Hình 33).
 3. Đặt chảo xả dưới bộ lọc nhiên liệu.
 4. Mở nút xả của bộ lọc (Hình 33).

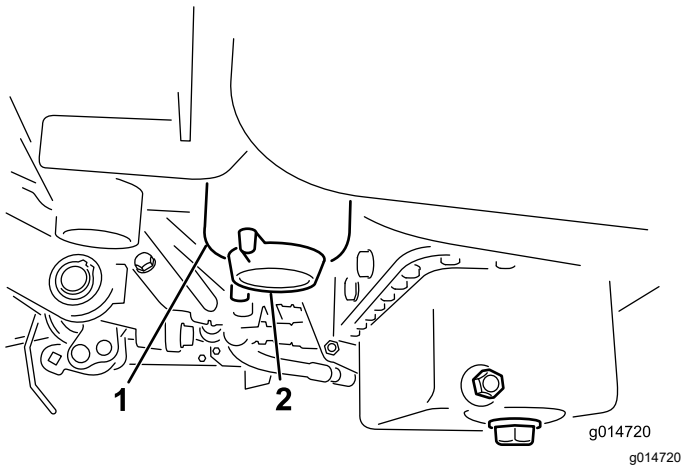

Hình 33

1. Bầu lọc nhiên liệu/bình tách nước
2. Nút xả bộ lọc

-
5. Tháo bầu lọc và thải bỏ theo quy định của địa phương.

6. Vặn bộ lọc vào bằng tay cho đến khi miếng đệm tiếp xúc với bộ tiếp hợp lọc, sau đó siết chặt thêm 1/2 đến 3/4 vòng.
7. Đảm bảo nút xả của bộ lọc đã được đóng. Mở van ngắt nhiên liệu.

Kiểm tra Đường dẫn Nhiên liệu và Kết nối.

Khoảng thời gian Dịch vụ: 2 năm một lần

Kiểm tra đường dẫn nhiên liệu xem có bị xuống cấp, hư hỏng hoặc kết nối bị lỏng hay không.

Bảo trì Hệ thống Điện

Hệ thống Điện An toàn

- Ngắt kết nối ắc quy trước khi sửa chữa máy. Ngắt kết nối cực âm trước tiên và ngắt kết nối cực dương cuối cùng. Kết nối cực dương trước tiên và kết nối cực âm cuối cùng.
- Sạc ắc quy ở khu vực thoáng, thông gió tốt, tránh xa lửa và tia lửa. Rút phích cắm bộ sạc trước khi kết nối hoặc ngắt kết nối ắc quy. Mặc quần áo bảo hộ và sử dụng các dụng cụ cách điện.

Ngắt kết nối Ắc quy

⚠ CẢNH BÁO

Các cực ắc quy hoặc dụng cụ kim loại có thể bị đoản mạch cho các bộ phận kim loại, gây ra tia lửa. Tia lửa có thể gây nổ khí bình ắc quy, gây thương tích cá nhân.

- Khi tháo hoặc lắp ắc quy, không để các cực ắc quy chạm vào bất kỳ bộ phận kim loại nào của máy.
- Không để các dụng cụ kim loại bị đoản mạch giữa các cực ắc quy và các bộ phận kim loại của máy.

⚠ CẢNH BÁO

Nếu định tuyến cáp ắc quy không chính xác có thể làm hỏng máy và dây cáp gây ra tia lửa. Tia lửa có thể gây nổ khí bình ắc quy, gây thương tích cá nhân.

Luôn ngắt kết nối cáp âm (màu đen) của ắc quy trước khi ngắt kết nối cáp dương (màu đỏ).

1. Tháo cáp âm của ắc quy ra khỏi cọc pin (Hình 34).

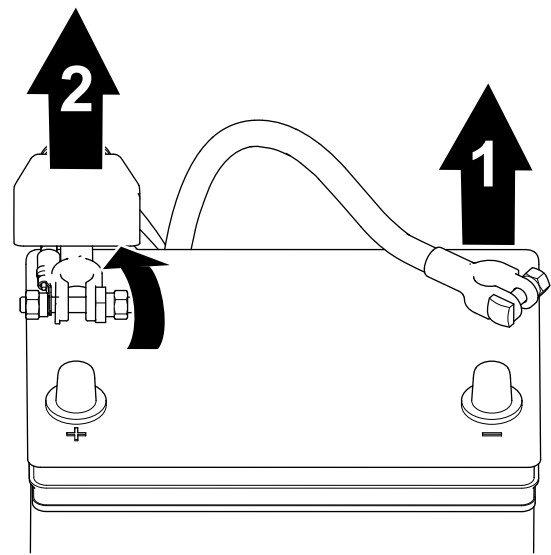

Hình 34

g253380

1. Cáp âm của ắc quy
2. Cáp dương của ắc quy

2. Nâng vật cách điện và tháo cáp dương của ắc quy ra khỏi cọc ắc quy (Hình 34).

Kết nối ắc quy

⚠ CẢNH BÁO

Nếu định tuyến cáp ắc quy không chính xác có thể làm hỏng máy và dây cáp gây ra tia lửa. Tia lửa có thể gây nổ khí bình ắc quy, gây thương tích cá nhân.

Luôn kết nối cáp dương (màu đỏ) của ắc quy trước khi kết nối cáp âm (màu đen).

1. Kết nối cáp dương với ắc quy và siết chặt đai ốc kẹp ắc quy (Hình 35).

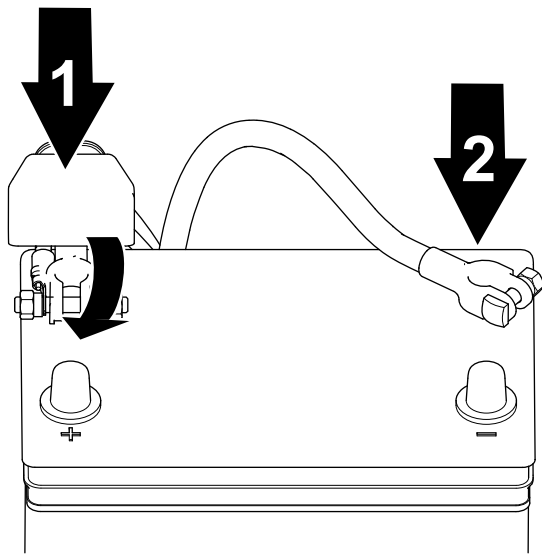

Hình 35

g253379

1. Cáp dương của ắc quy
2. Cáp âm của ắc quy

2. Kết nối cáp âm với ắc quy và siết chặt đai ốc kẹp ắc quy (Hình 35).

Sạc Ắc quy

⚠ CẢNH BÁO

Các cực ắc quy hoặc dụng cụ kim loại có thể bị đoản mạch cho các bộ phận kim loại của máy, gây ra tia lửa. Tia lửa có thể gây nổ khí bình ắc quy, gây thương tích cá nhân.

- Khi tháo hoặc lắp ắc quy, không để các cực ắc quy chạm vào bất kỳ bộ phận kim loại nào của máy.
- Không để các dụng cụ kim loại bị đoản mạch giữa các cực ắc quy và các bộ phận kim loại của máy.

1. Ngắt kết nối ắc quy; tham khảo [Ngắt kết nối Ắc quy \(trang 36\)](#).
2. Tháo các chốt hãm siết chặt ắc quy vào khay (Hình 36) và nâng ắc quy ra.

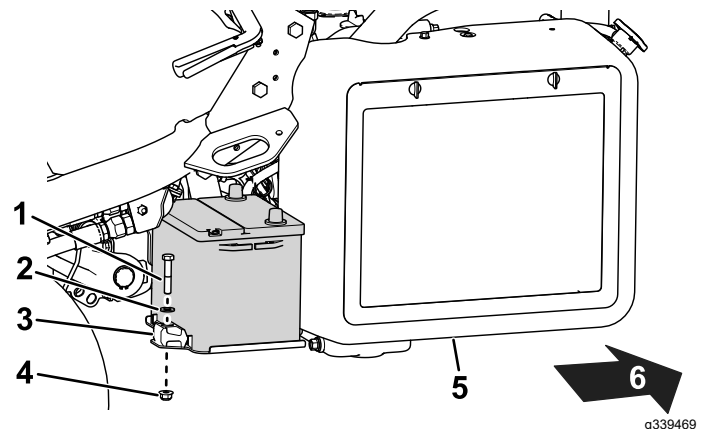

Hình 36

g339469

- | | |
|-------------|---------------------|
| 1. Bu lông | 4. Đai ốc |
| 2. Vòng đệm | 5. Bộ tản nhiệt |
| 3. Đĩa hãm | 6. Phía sau của máy |

3. Kết nối bộ sạc ắc quy 2 đến 4 A với các cọc ắc quy. Sạc ắc quy ít nhất trong 2 giờ ở 4 A hoặc ít nhất trong 4 giờ ở 2 A cho đến khi trọng lượng riêng là 1,250 hoặc cao hơn và nhiệt độ ít nhất là 16 °C và tắt cả các phần tử ắc quy tự do tách khí.

⚠ CẢNH BÁO

Sạc ắc quy có giải phóng khí có thể gây nổ.

Không bao giờ hút thuốc gần ắc quy và giữ tia lửa và ngọn lửa tránh xa ắc quy.

Quan trọng: Nếu không sạc ắc quy tối thiểu trong thời gian quy định ở trên, bạn có thể làm giảm tuổi thọ của ắc quy.

4. Khi ắc quy đã được sạc, hãy ngắt kết nối bộ sạc khỏi ổ cắm điện và các cọc ắc quy.
5. Đặt pin lên khay ắc quy và siết chặt ắc quy bằng các chốt hãm đã tháo trước đó (Hình 36).
6. Kết nối ắc quy; tham khảo [Kết nối ắc quy \(trang 36\)](#).

Xác định Vị trí Cầu chì

Các cầu chì trong hệ thống điện được đặt dưới ghế (Hình 37).

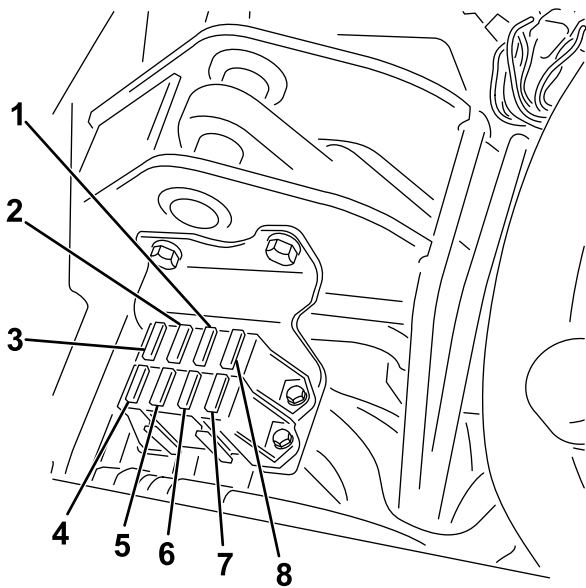

Hình 37

g195277

- | | |
|---|-------------------------------------|
| 1. Khởi động/chạy, Đèn chẩn đoán, và phát sáng — 7,5 A | 5. Đèn và bộ phát hiện rò rỉ — 15 A |
| 2. Guồng xoắn bột, nâng/hạ, quạt — 7,5 A | 6. Bộ khởi động — 15 A |
| 3. Nâng guồng xoắn, bật guồng xoắn điện và quá nhiệt độ — 7,5 A | 7. Chạy — 10 A |
| 4. Không có cầu chì | 8. Logic ECM và công suất — 2 A |

Bảo trì Hệ thống Truyền động

Kiểm tra Áp suất Lốp

Khoảng thời gian Dịch vụ: Trước mỗi lần sử dụng hoặc hàng ngày

Thay đổi áp suất lốp cho cả 3 bánh xe, tùy thuộc vào điều kiện sân cỏ, từ tối thiểu 0,83 đến tối đa 1,10 bar.

Kiểm tra Mô-men xoắn của Đai ốc Bánh xe

Khoảng thời gian Dịch vụ: Sau giờ đầu tiên

Sau 10 giờ đầu tiên

200 giờ một lần

⚠ CẢNH BÁO

Không duy trì mô-men xoắn phù hợp của đai ốc bánh xe có thể gây thương tích cá nhân.

Phải xoắn của đai ốc bánh xe đến mô-men quy định trong những khoảng thời gian quy định.

Thông số kỹ thuật mô-men xoắn của đai ốc bánh xe: từ 95 đến 122 N·m

Lưu ý: Để đảm bảo phân phối đồng đều, tạo mô-men xoắn của đai ốc bánh xe theo mô hình X.

Điều chỉnh Bộ phận truyền động cho Vị trí Số Mo

Nếu máy bị rung rinh khi bàn đạp điều khiển lực kéo ở vị trí Số Mo, hãy điều chỉnh cơ chế quay về vị trí số Mo.

1. Đảm bảo van rẽ nhánh đã được đóng.
2. Nâng máy và đỡ máy tại khung sao cho 1 trong các bánh trước rời khỏi sàn.

Lưu ý: Nếu máy được trang bị Bộ Truyền động 3 Bánh, đồng thời nâng và chặn bánh sau.

3. Khởi động động cơ, di chuyển van tiết lưu đến vị trí CHẠM và đảm bảo bánh trước rời khỏi sàn không đang xoay.
4. Nếu bánh xe đang xoay, hãy tắt động cơ và thực hiện như sau:
 - A. Nới lỏng đai ốc cố định độ lệch tâm vào mặt trên bơm thủy tĩnh (Hình 38).

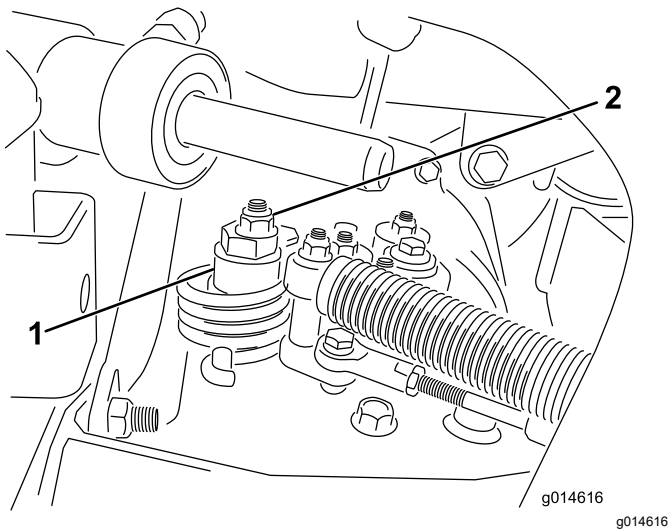

Hình 38

1. Thanh lệch tâm
2. Êcu hãm

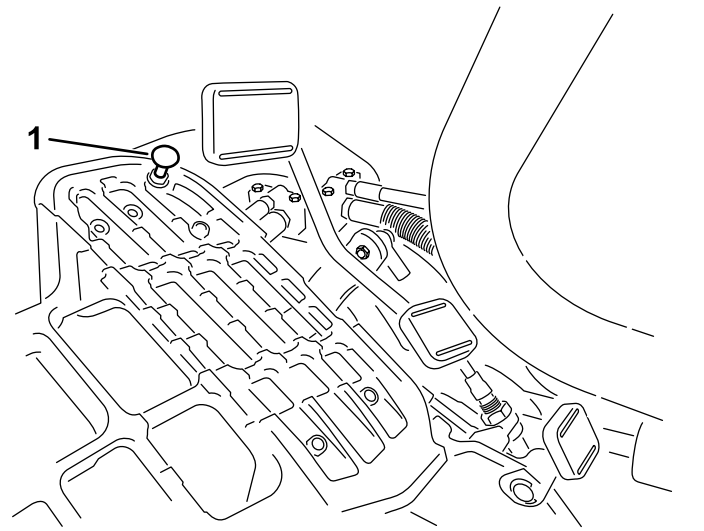

Hình 39

1. Nút dừng bàn đạp

- B. Di chuyển cần điều khiển chức năng đến vị trí SỐ MỎ và van tiết lưu đến vị trí CHẬM. Khởi động động cơ.
- C. Xoay thanh lệch tâm cho đến khi không xảy ra hiện tượng rung rinh theo cả một trong hai hướng. Khi bánh xe ngừng xoay, siết chặt đai ốc khóa thanh lệch tâm và điều chỉnh (Hình 38). Xác minh điều chỉnh bằng van tiết lưu ở vị trí CHẬM và NHANH.

Lưu ý: Nếu bánh xe vẫn quay khi thanh lệch tâm ở mức điều chỉnh lớn nhất, hãy liên hệ với nhà phân phối Toro được ủy quyền của bạn hoặc tham khảo *Hướng dẫn sử dụng dịch vụ* để điều chỉnh thêm.

Điều chỉnh Tốc độ Vận chuyển

Đạt được Tốc độ Vận chuyển Tối đa

Bàn đạp kéo được điều chỉnh cho tốc độ vận chuyển tối đa, nhưng bạn có thể cần phải điều chỉnh nếu bàn đạp đạt đến hành trình tối đa trước khi tiếp xúc với nút dừng bàn đạp, hoặc nếu bạn muốn giảm tốc độ vận chuyển.

Để đạt được tốc độ vận chuyển tối đa, hãy đặt cần điều khiển chức năng ở vị trí VẬN CHUYỂN và nhấn bàn đạp kéo xuống. Nếu bàn đạp tiếp xúc với nút dừng (Hình 39) trước khi bạn cảm thấy dây cáp bị căng, hãy thực hiện quy trình điều chỉnh sau:

1. Đặt cần điều khiển chức năng ở vị trí VẬN CHUYỂN và nới lỏng êcu hãm để siết chặt nút dừng bàn đạp vào tấm sàn (Hình 39).
2. Siết chặt nút dừng bàn đạp cho đến khi không tiếp xúc với bàn đạp kéo.
3. Tiếp tục đặt tải trọng nhẹ lên bàn đạp vận chuyển và điều chỉnh nút dừng bàn đạp để tiếp xúc với cần bàn đạp và siết chặt các đai ốc.

Quan trọng: Đảm bảo lực căng trên cáp không quá mức, nếu không sẽ làm giảm tuổi thọ của cáp.

Giảm Tốc độ Vận chuyển

1. Nhấn bàn đạp kéo xuống và nới lỏng êcu hãm siết chặt nút dừng bàn đạp vào tấm sàn.
2. Nới lỏng nút dừng bàn đạp cho đến khi bạn đạt được tốc độ vận chuyển mong muốn.
3. Siết chặt êcu hãm cố định nút dừng bàn đạp.

Điều chỉnh Tốc độ Cắt cỏ

Tốc độ cắt được đặt ở nhà máy là 6,1 km/h.

Bạn có thể điều chỉnh tốc độ di chuyển về phía trước từ 0 đến 8 km/h.

1. Nới lỏng đai ốc hãm trên bu lông ngỗng trực (Hình 40).
2. Nới lỏng đai ốc siết chặt khung khóa và cắt trên trục bàn đạp.

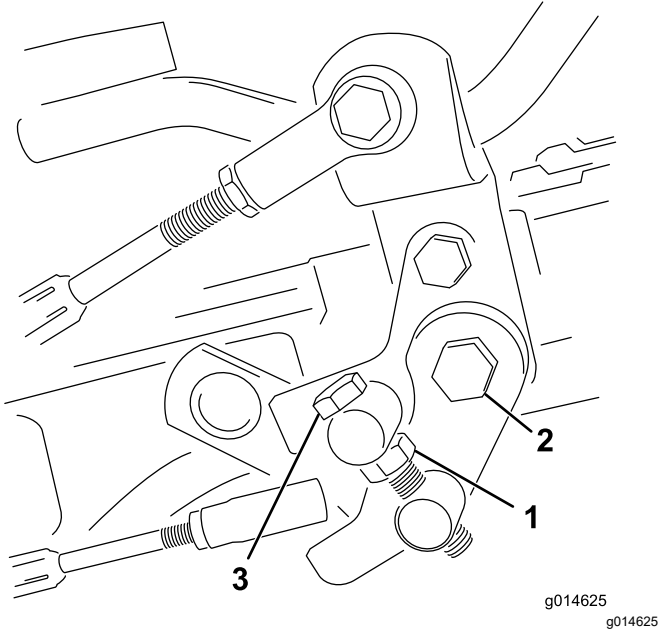

Hình 40

- | | |
|---------------|-----------------------|
| 1. Đai ốc hãm | 3. Bu lông ngỗng trực |
| 2. Đai ốc | |

3. Xoay bu lông ngỗng trực theo chiều kim đồng hồ để giảm tốc độ cắt và ngược chiều kim đồng hồ để tăng tốc độ cắt.
4. Siết chặt đai ốc hãm trên bu lông ngỗng trực và đai ốc trên trục bàn đạp để khóa điều chỉnh (Hình 40). Kiểm tra điều chỉnh và điều chỉnh theo yêu cầu.

Bảo trì Hệ thống Làm mát

Hệ thống Làm mát An toàn

- Nuốt phải dung dịch làm mát động cơ có thể gây ngộ độc; để tránh xa tầm tay trẻ em và vật nuôi.
- Xả dung dịch làm mát nóng, có áp suất hoặc chạm vào bộ tản nhiệt nóng và các bộ phận xung quanh có thể gây bỏng nghiêm trọng.
 - Luôn để động cơ nguội ít nhất 15 phút trước khi tháo nắp bộ tản nhiệt.
 - Dùng giẻ lau khi mở nắp bộ tản nhiệt và mở nắp từ từ để hơi nước thoát ra ngoài.

Làm sạch Màn Tản nhiệt

Khoảng thời gian Dịch vụ: Trước mỗi lần sử dụng hoặc hàng ngày Làm sạch hàng giờ nếu điều kiện có quá nhiều bụi và bẩn.

Để tránh hệ thống quá nóng, hãy giữ cho màn tản nhiệt và bộ tản nhiệt luôn sạch sẽ. Kiểm tra và làm sạch màn và bộ tản nhiệt hàng ngày hoặc hàng giờ, nếu cần. Làm sạch các bộ phận này thường xuyên hơn trong điều kiện bụi bẩn.

1. Tháo màn tản nhiệt (Hình 41).

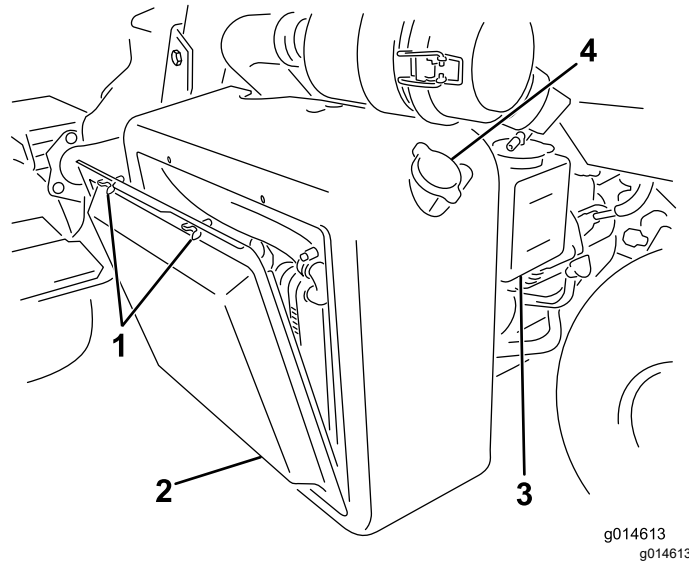

Hình 41

- | | |
|-------------------|---------------------|
| 1. Bu lông có tai | 3. Bình dự trữ |
| 2. Màn tản nhiệt | 4. Nắp bộ tản nhiệt |

2. Làm việc từ phía quạt của bộ tản nhiệt, thổi bộ tản nhiệt bằng khí nén.
3. Làm sạch màn và lắp màn.

Kiểm tra Mức dung dịch làm mát Động cơ

Dung tích của hệ thống làm mát là khoảng 4,6 L.

Đổ đầy hệ thống làm mát bằng dung dịch 50/50 nước và chất chống đông ethylene glycol vĩnh viễn. Kiểm tra mức chất làm mát khi bắt đầu mỗi ngày trước khi khởi động động cơ.

⚠ THẬN TRỌNG

Nếu động cơ đang chạy, dung dịch làm mát đang nóng có áp suất có thể thoát ra ngoài và gây bỏng.

- Không mở nắp bộ tản nhiệt khi động cơ đang chạy.
- Dùng giẻ lau khi mở nắp bộ tản nhiệt và mở nắp từ từ để hơi nước thoát ra ngoài.

1. Đổ máy trên bề mặt bằng phẳng.
2. Kiểm tra mức dung dịch làm mát (Hình 41 và Hình 42).

Nó phải nằm giữa các vạch trên bình dự trữ khi động cơ nguội.

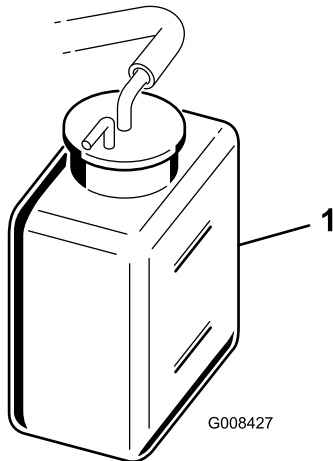

Hình 42

g008427

1. Bình dự trữ

3. Nếu chất làm mát ở mức thấp, hãy tháo nắp bình dự trữ và đổ thêm hỗn hợp 50/50 nước và chất chống đông ethylene glycol vĩnh viễn. **Đừng đổ quá đầy.**
4. Lắp nắp bình dự trữ.

Bảo trì Phanh

Đánh bóng Phanh

Khoảng thời gian Dịch vụ: Hàng năm

Nhấn phanh mạnh và điều khiển máy ở tốc độ cắt cỏ cho đến khi phanh nóng, biểu hiện bằng mùi của chúng. Bạn có thể cần điều chỉnh phanh sau khoảng thời gian chạy rà; tham khảo [Điều chỉnh Phanh \(trang 41\)](#).

Điều chỉnh Phanh

Nếu phanh không giữ được máy khi đang đỗ, bạn có thể điều chỉnh phanh bằng cách sử dụng mối nối vách ngăn gần tang phanh; liên hệ với Đại lý Dịch vụ được Ủy quyền của bạn hoặc tham khảo [Hướng dẫn sử dụng Dịch vụ](#) để biết thêm thông tin.

Lưu ý: Đánh bóng hệ thống phanh hàng năm; tham khảo [Đánh bóng Phanh \(trang 41\)](#).

Bảo trì Đai

Điều chỉnh Dây đai Máy dao điện

Khoảng thời gian Dịch vụ: Sau 8 giờ đầu tiên

Đảm bảo dây đai được căng đúng cách để đảm bảo máy hoạt động tốt và tránh bị hao mòn không cần thiết.

1. Đặt máy trên bề mặt bằng phẳng, tắt động cơ, gài phanh tay, rút chìa khóa và chờ cho tất cả các bộ phận đang chuyển động dừng lại.
2. Nhấn ngón tay cái một lực vừa phải lên dây đai giữa các ròng rọc (10 kg). Dây đai phải lệch từ 7 đến 9 mm. Nếu không, hãy hoàn tất quy trình sau để điều chỉnh độ căng của dây đai:

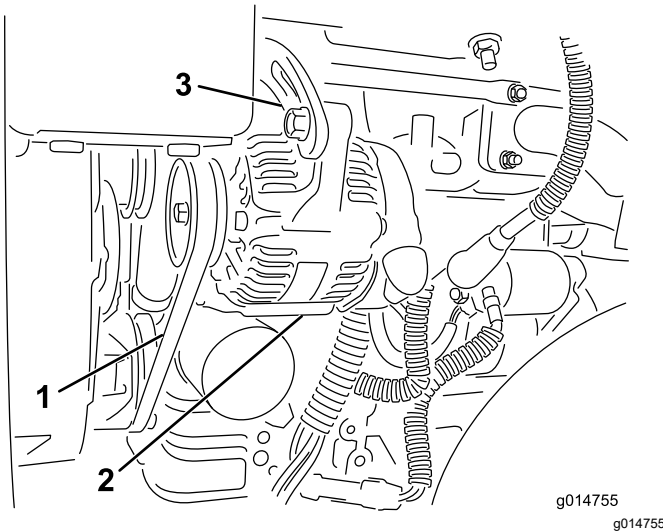

Hình 43

1. Dây đai máy dao điện — tạo áp lực tại đây
2. Máy dao điện
3. Điều chỉnh dây đeo

- A. Nới lỏng các bu lông siết chặt máy dao điện vào động cơ và điều chỉnh dây đeo.
- B. Kiểm tra dây đai xem có bị mòn hoặc hư hỏng hay không và thay thế nếu dây đai bị mòn.
- C. Sử dụng cần đặt giữa máy dao điện và khối động cơ, kéo máy giao điện ra để đạt được độ căng dây đai chính xác và siết chặt các bu lông.

Bảo trì Hệ thống Thủy lực

Hệ thống Thủy lực An toàn

- Tìm kiếm dịch vụ chăm sóc y tế ngay lập tức nếu bị tiêm chất lỏng vào da. Chất lỏng bị tiêm phải được bác sĩ phẫu thuật loại bỏ trong vòng vài giờ.
- Đảm bảo tất cả các ống mềm và đường dẫn chất lỏng thủy lực ở tình trạng tốt và tất cả các kết nối và đầu nối thủy lực đều được siết chặt trước khi tạo áp lực lên hệ thống thủy lực.
- Giữ cơ thể và tay tránh khỏi vị trí rò rỉ qua lỗ chốt hoặc mắt phun phun ra chất lỏng thủy lực áp suất cao.
- Sử dụng bìa cứng hoặc giấy để tìm vị trí rò rỉ thủy lực.
- Giảm áp suất trong hệ thống thủy lực một cách an toàn trước khi thực hiện bất kỳ công việc nào trên hệ thống thủy lực.

Bảo dưỡng Chất lỏng Thủy lực

Quan trọng: Bất kể loại chất lỏng thủy lực nào được sử dụng, bất kỳ máy móc nào được sử dụng để cắt cỏ theo đường fairway, cắt dọc, hoặc được sử dụng trong môi trường nhiệt độ xung quanh trên 29 °C đều phải yêu cầu lắp đặt Bộ Làm mát Dầu (Số Bộ phận 117-9314).

Thông số kỹ thuật của Chất lỏng Thủy lực

Bình chứa được đổ đầy tại nhà máy bằng chất lỏng thủy lực chất lượng cao. Kiểm tra mức chất lỏng thủy lực trước khi bạn khởi động động cơ lần đầu tiên và hàng ngày sau đó; tham khảo [Kiểm tra Mức Chất lỏng Thủy lực \(trang 43\)](#).

Chất lỏng thủy lực được khuyến nghị: Chất lỏng Thủy lực có Thời hạn Sử dụng Lâu dài Toro PX; có sẵn trong thùng 19 L hoặc tang 208 L.

Lưu ý: Máy sử dụng chất lỏng thay thế được khuyến nghị sẽ yêu cầu thay đổi chất lỏng và bộ lọc ít thường xuyên hơn.

Chất lỏng thủy lực thay thế: Nếu không có sẵn Chất lỏng Thủy lực Toro PX có Thời hạn Sử dụng Lâu dài, bạn có thể sử dụng một chất lỏng thủy lực thông thường khác chứa dầu mỡ, có thông số kỹ thuật nằm trong phạm vi được quy định cho tất cả các tính chất vật liệu sau đây và đáp ứng các tiêu chuẩn công nghiệp. Không sử dụng chất lỏng tổng hợp. Tham

khảo ý kiến của nhà phân phối chất bôi trơn của bạn để xác định sản phẩm ưng ý.

Lưu ý: Toro không chịu trách nhiệm về thiệt hại do thay thế không đúng cách, vì vậy chỉ sử dụng sản phẩm từ các nhà sản xuất uy tín và luôn hỗ trợ để đảm bảo cho khuyến nghị của họ.

Chất lỏng Thủy lực Chống mài mòn có Chỉ số Độ nhớt Cao/Điểm Đông tụ Thấp, ISO VG 46

Tính chất Vật liệu:

Độ nhớt, ASTM D445 cSt @ 40 °C từ 44 đến 48

Chỉ số Độ nhớt ASTM D2270 140 trở lên

Điểm Đông tụ, ASTM D97 -37 °C đến -45 °C

Thông số kỹ thuật Công nghiệp: Eaton Vickers 694 (I-286-S, M-2950-S/35VQ25 hoặc M-2952-S)

Lưu ý: Nhiều chất lỏng thủy lực gần như không màu nên rất khó phát hiện rò rỉ. Phụ gia nhuộm có màu đỏ dành cho chất lỏng thủy lực được đóng trong các chai 20 ml. Một chai đủ dùng cho 15 đến 22 L chất lỏng thủy lực. Đặt hàng Bộ phận số 44-2500 từ nhà phân phối Toro được ủy quyền của bạn.

Quan trọng: Chất lỏng Thủy lực Phân hủy sinh học Tổng hợp Cao cấp Toro là chất lỏng phân hủy sinh học tổng hợp duy nhất được Toro phê duyệt. Chất lỏng này tương thích với các chất đàn hồi được sử dụng trong hệ thống thủy lực Toro và phù hợp với nhiều điều kiện nhiệt độ khác nhau. Chất lỏng này tương thích với các loại dầu khoáng thông thường, nhưng để đạt được khả năng phân hủy sinh học và hiệu suất tối đa, hệ thống thủy lực cần phải được xả hoàn toàn bằng chất lỏng thông thường. Dầu được đóng trong thùng 19 L hoặc 208 L từ nhà phân phối Toro được ủy quyền của bạn.

Kiểm tra Mức Chất lỏng Thủy lực

Bình chứa chất lỏng thủy lực được đổ đầy tại nhà máy bằng chất lỏng thủy lực chất lượng cao. Trước khi vận hành máy mỗi ngày, hãy kiểm tra mức chất lỏng thủy lực. Máy của bạn có một que thăm hoặc một cửa sổ bằng nhựa màu trắng ở mặt trước của bình chứa chất lỏng thủy lực (phía sau ghế ở bên trái của máy) được sử dụng để kiểm tra mức chất lỏng thủy lực. Chất lỏng phải nằm giữa các đường vạch của cửa sổ hoặc các vạch que thăm; nếu không, đổ thêm chất lỏng phù hợp hơn.

Tham khảo [Hình 44](#) để biết quy trình này.

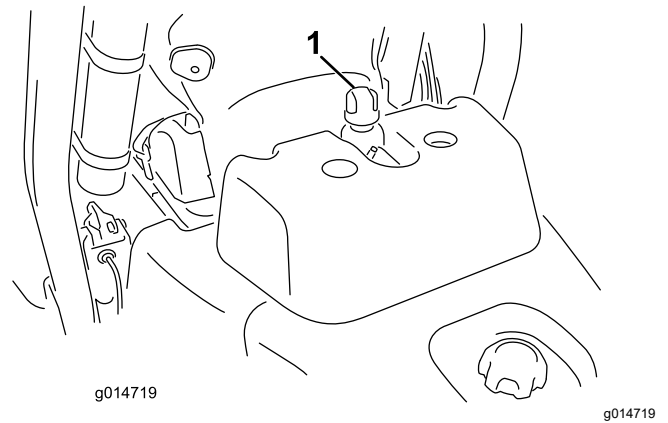

Hình 44

1. Nắp bình thủy lực hoặc vị trí que thăm

1. Đặt máy trên bề mặt bằng phẳng.

Lưu ý: Đảm bảo máy đã nguội để chất lỏng cũng nguội.

2. Kiểm tra mức chất lỏng theo bình trên máy của bạn:

- Nếu bình của bạn có cửa sổ quan sát, hãy kiểm tra mức dầu ở đó và chuyển sang bước 5.
- Nếu bình của bạn không có cửa sổ quan sát, hãy định vị que thăm ở trên bình thủy lực và chuyển sang bước 3.

3. Tháo que thăm dầu ra và lau bằng giẻ sạch, sau đó vặn que thăm trở lại bình.

4. Tháo que thăm và kiểm tra mức chất lỏng. Nếu chất lỏng nằm giữa các vạch trên que thăm thì mức đó là đủ. Nếu mức không nằm giữa các vạch thì cần thêm chất lỏng.

5. Tháo nắp hoặc que thăm (tùy thuộc vào máy của bạn) khỏi bình chất lỏng thủy lực và từ từ đổ đầy chất lỏng thủy lực chất lượng cao phù hợp vào bình cho đến khi ở mức nằm giữa 2 đường vạch trên cửa sổ quan sát hoặc 2 vạch trên que thăm.

6. Lắp nắp hoặc que thăm và lau sạch bất kỳ chất lỏng có thể đã bị tràn nào.

Quan trọng: Kiểm tra mức dầu thủy lực trước khi khởi động động cơ lần đầu tiên và hàng ngày sau đó.

Thay Chất lỏng Thủy lực và Bộ lọc

Khoảng thời gian Dịch vụ: 800 giờ một lần—Nếu bạn **không** sử dụng chất lỏng thủy lực được khuyến nghị hoặc đã từng đổ đầy chất lỏng thay thế vào bình chứa, hãy thay chất lỏng thủy lực, bộ lọc và ống thông hơi bình.

1.000 giờ một lần—Nếu bạn **đang** sử dụng chất lỏng thủy lực được khuyến nghị, hãy thay bộ lọc chất lỏng thủy lực.

2.000 giờ một lần—Nếu bạn đang sử dụng chất lỏng thủy lực được khuyến nghị, hãy thay chất lỏng thủy lực.

Dung lượng Chất lỏng Thủy lực: 25,7 L

Nếu chất lỏng bị nhiễm bẩn, hãy yêu cầu nhà phân phối Toro được ủy quyền của bạn dọn sạch hệ thống. Chất lỏng bị nhiễm bẩn trông có màu trắng đục hoặc đen khi so sánh với chất lỏng sạch.

1. Làm sạch khu vực xung quanh khu vực lắp bộ lọc (**Hình 45**). Đặt đĩa dầu dưới bộ lọc và tháo bộ lọc ra.

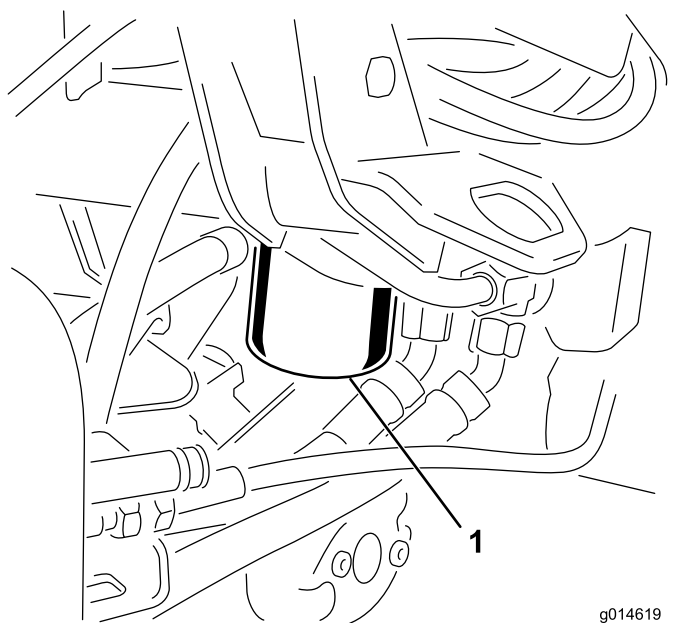

Hình 45

g014619
g014619

1. Bộ lọc chất lỏng thủy lực

Lưu ý: Nếu bạn sẽ không xả hết chất lỏng, hãy ngắt kết nối và cấm đường dẫn thủy lực đến bộ lọc.

2. Đổ đầy chất lỏng thủy lực phù hợp vào bộ lọc thay thế, bôi trơn miếng đệm bít kín và xoay bằng tay cho đến khi miếng đệm tiếp xúc với đầu bộ lọc. Sau đó siết chặt thêm 3/4 vòng.
3. Đổ đầy chất lỏng thủy lực vào bình chứa thủy lực; tham khảo [Thông số kỹ thuật của Chất lỏng](#)

[Thủy lực \(trang 42\)](#) và [Kiểm tra Mức Chất lỏng Thủy lực \(trang 43\)](#).

4. Khởi động máy và chạy ở chế độ dừng trong 3 đến 5 phút để lưu thông chất lỏng và loại bỏ không khí bị kẹt trong hệ thống. Tắt động cơ và kiểm tra mức chất lỏng.
5. Thả bỏ chất lỏng và bộ lọc đúng cách.

Kiểm tra Đường dẫn và Ống mềm Thủy lực

Kiểm tra đường dẫn và ống mềm thủy lực hàng ngày xem có bị rò rỉ, gấp khúc cục bộ, giá đỡ lắp bị lỏng, hao mòn, mối nối bị lỏng, xuống cấp do thời tiết và hóa chất không. Thực hiện tất cả các sửa chữa cần thiết trước khi vận hành.

Bảo trì Dao xoắn

An toàn Lưỡi cắt

Lưỡi cắt hoặc dao bụng bị mòn hoặc bị hư hỏng có thể bị gãy và mảnh vụn có thể văng về phía bạn hoặc những người xung quanh, dẫn đến gây thương tích cá nhân nghiêm trọng hoặc gây tử vong.

- Kiểm tra các lưỡi cắt và dao bụng định kỳ xem có bị mòn hoặc hư hỏng quá mức hay không.
- Cẩn thận khi kiểm tra các lưỡi cắt. Đeo găng tay và bảo dưỡng một cách thận trọng. Chỉ thay hoặc mài bột đá lưỡi cắt và dao bụng; không bao giờ làm thẳng hoặc hàn.
- Trên máy có nhiều dao xoắn, hãy cẩn thận khi xoay một dao xoắn; nó có thể làm cho các guồng xoắn trong các dao xoắn khác quay.

Lắp và Tháo Dao xoắn

⚠ THẬN TRỌNG

Các lưỡi cắt của dao xoắn rất sắc và có thể cắt tay bạn.

Đeo găng tay da dày hoặc găng tay chống cắt khi xử lý dao xoắn.

Lưu ý: Khi mài sắc, cài đặt độ cao cắt hoặc thực hiện các quy trình bảo trì khác trên dao xoắn, hãy cất giữ mô-tơ guồng xoắn dao xoắn ở vị trí cất giữ ở phía trước của tay đòn treo để tránh làm hỏng chúng.

Quan trọng: Không nâng hệ thống treo đến vị trí vận chuyển khi mô-tơ guồng xoắn nằm trong bộ giữ trong khung máy. Có thể dẫn đến hư hỏng mô-tơ hoặc ống mềm.

Quan trọng: Bất cứ khi nào bạn cần nghiêng dao xoắn, hãy chống đỡ phía sau của dao xoắn lên để đảm bảo rằng đai ốc trên vít điều chỉnh thanh dưới không dựa trên bề mặt làm việc (Hình 46).

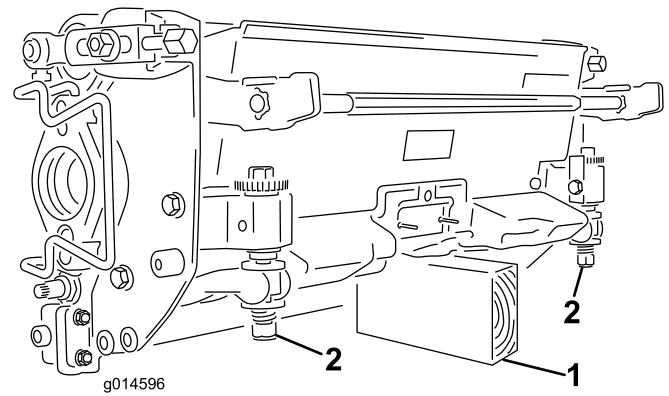

Hình 46

1. Chống đỡ (không được cung cấp)
2. Đai ốc vít điều chỉnh thanh dưới (2)

Lắp Dao xoắn

1. Nâng thanh gác chân lên và mở ra, cho phép tiếp cận vị trí của dao xoắn trung tâm (Hình 47).

⚠ THẬN TRỌNG

Thanh gác chân có thể kẹp ngón tay nếu rơi vào vị trí đóng.

Giữ ngón tay của bạn không tiếp xúc với khu vực đặt thanh gác chân ghé khi đang mở.

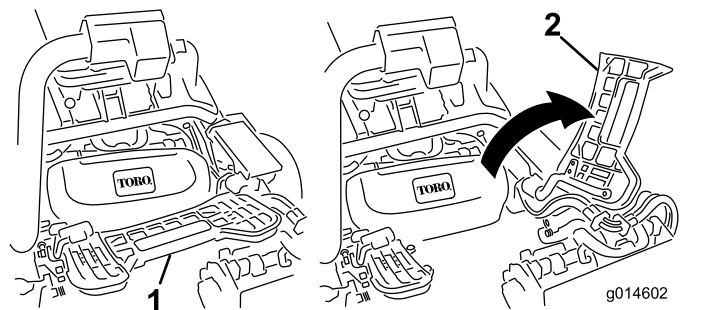

Hình 47

1. Thanh gác chân — đóng
2. Thanh gác chân — mở

2. Đặt dao xoắn dưới tay đòn treo trung tâm.
3. Với các chốt trên thanh tay đòn treo hướng lên (tức là mở) (Hình 48), đẩy tay đòn treo xuống sao cho thanh khớp với thanh ngang qua đầu dao xoắn (Hình 49).

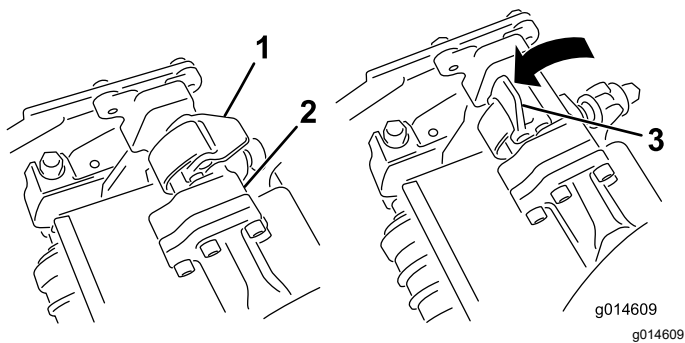

Hình 48

1. Chốt — vị trí đóng
2. Thanh tay đòn treo
3. Chốt — vị trí mở

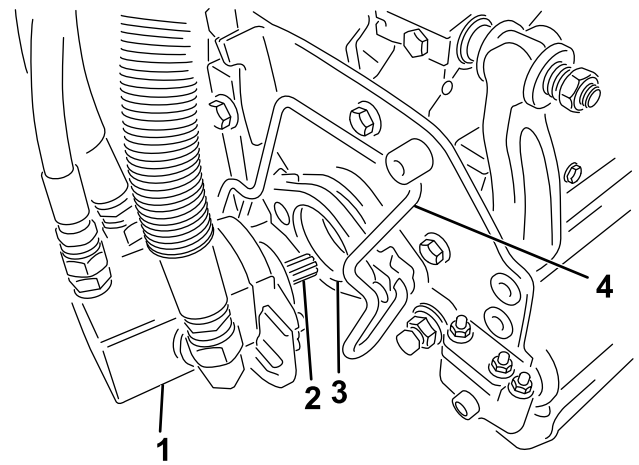

Hình 49

1. Thanh tay đòn treo
2. Thanh dao xoắn

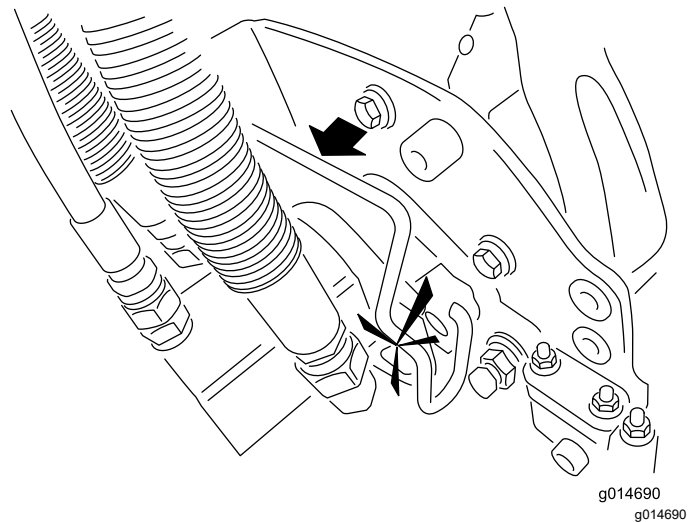

Hình 50

1. Mô-tơ guồng xoắn
2. Trục then
3. Khoang
4. Thanh giữ mô-tơ

4. Đóng các chốt xuống và xung quanh thanh dao xoắn và khóa đúng vị trí (Hình 48).

Lưu ý: Bạn có thể nghe thấy tiếng click và cảm nhận khi các chốt được khóa phù hợp ở đúng vị trí.

5. Tra mỡ sạch ngoài trục then của mô-tơ dao xoắn (Hình 50).
6. Lắp mô-tơ vào mặt bên trái của dao xoắn (nhìn từ vị trí của người vận hành) và kéo thanh giữ mô-tơ trên dao xoắn về phía mô-tơ cho đến khi bạn nghe thấy tiếng click từ cả hai phía của mô-tơ (Hình 50).

7. Gắn giỏ đựng cỏ vào móc giỏ trên tay đòn treo.
8. Lặp lại quy trình này cho các dao xoắn khác.

Tháo Dao xoắn

1. Đỗ máy trên bề mặt bằng phẳng, sạch, hạ dao xoắn xuống mặt đất cho đến khi thủy lực của hệ thống treo được kéo dài hoàn toàn, cài đặt phanh đỗ, tắt động cơ và rút chìa khóa.
2. Đẩy thanh giữ mô-tơ ra khỏi các khe trên mô-tơ về phía dao xoắn và tháo mô-tơ ra khỏi dao xoắn.

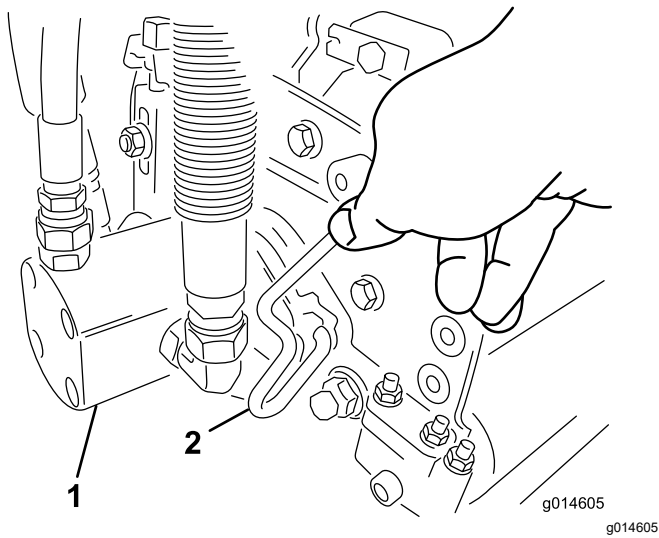

Hình 51

1. Mô-tơ guồng xoắn
2. Thanh giữ mô-tơ

3. Di chuyển mô-tơ đến vị trí cất giữ ở phía trước của tay đòn treo (Hình 52).

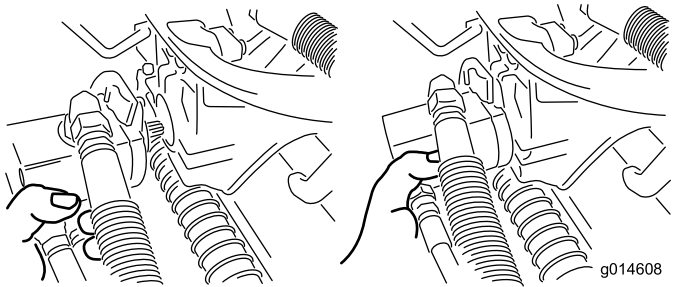

Hình 52

Lưu ý: Khi mài sắc, cài đặt độ cao cắt hoặc thực hiện các quy trình bảo trì khác trên dao xoắn, hãy cất giữ mô-tơ guồng xoắn dao xoắn ở vị trí cất giữ ở phía trước của tay đòn treo để tránh làm hỏng chúng.

Quan trọng: Không nâng hệ thống treo đến vị trí vận chuyển khi mô-tơ guồng xoắn nằm trong bộ giữ trong khung máy. Có thể dẫn đến hư hỏng mô-tơ hoặc ống mềm. Nếu bạn phải di chuyển bộ kéo mà không có dao xoắn được lắp, hãy siết chúng vào tay đòn treo bằng dây buộc cáp.

4. Mở các chốt trên thanh tay đòn treo của dao xoắn mà bạn đang tháo (Hình 48).
5. Ngắt kết nối các chốt ra khỏi thanh dao xoắn.
6. Lăn dao xoắn ra khỏi dưới tay đòn treo.
7. Lặp lại các bước từ 2 đến 6 cho các dao xoắn khác theo yêu cầu.

Kiểm tra Điểm tiếp xúc của Guồng xoắn với Dao bụng

Mỗi ngày trước khi vận hành máy, hãy kiểm tra điểm tiếp xúc của guồng xoắn với dao bụng, bất kể chất lượng cắt trước đó có được chấp nhận hay không. Phải có tiếp xúc nhẹ trên toàn bộ chiều dài của guồng xoắn và dao bụng; tham khảo *Hướng dẫn Vận hành Dao xoắn*.

Mài bột đá Guồng xoắn

⚠ CẢNH BÁO

Tiếp xúc với guồng xoắn hoặc các bộ phận đang chuyển động khác có thể gây chấn thương cá nhân.

- Giữ ngón tay, bàn tay và quần áo của bạn cách xa guồng xoắn hoặc các bộ phận đang chuyển động khác.
- Không bao giờ cố gắng xoay guồng xoắn bằng tay hoặc chân khi động cơ đang chạy.

1. Đỗ máy trên bề mặt bằng phẳng, hạ các dao xoắn, tắt động cơ, rút chìa khóa và bật phanh đỗ.
2. Tháo nắp nhựa ở bên trái của ghế.
3. Thực hiện điều chỉnh ban đầu của guồng xoắn với dao bụng phù hợp với mài bột đá trên tất cả các dao xoắn sẽ được mài ngược; tham khảo *Hướng dẫn Vận hành Dao xoắn*.

⚠ NGUY HIỂM

Thay đổi tốc độ động cơ trong khi mài bột đá có thể khiến guồng xoắn bị ngưng.

- Không bao giờ thay đổi tốc độ động cơ khi đang mài bột đá.
 - Mài rà ngược chỉ ở tốc độ động cơ dừng.
4. Khởi động động cơ và chạy ở tốc độ dừng chậm.
 5. Xoay cần mài rà ngược đến vị trí LÙI (R) (Hình 53).

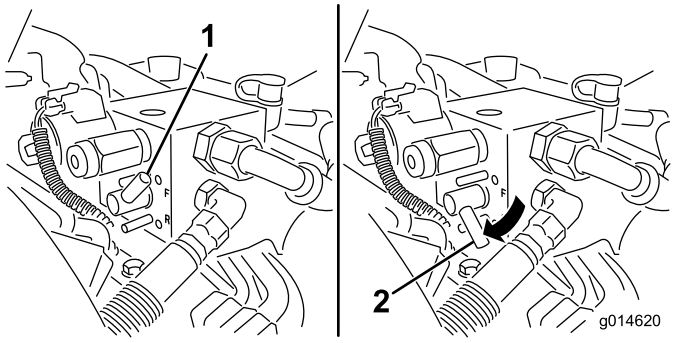

Hình 53

1. Cần mài rà ngược — vị trí TIỀN
2. Cần mài rà ngược — vị trí LÙI

6. Xoay cần điều khiển tốc độ guồng xoắn đến cài đặt 1 (Hình 54).

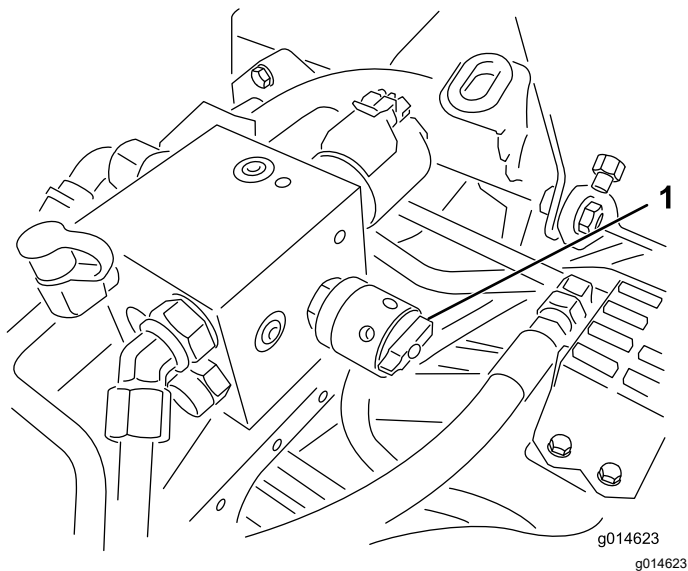

Hình 54

1. Điều khiển tốc độ guồng xoắn

7. Với cần điều khiển chức năng ở vị trí SỐ MO , di chuyển cần điều khiển nâng/hạ cát cổ về phía trước để bắt đầu thao tác mài bột đá trên các guồng xoắn quy định.
8. Phủ bột nhào mài bằng bàn chải cán dài. Tuyệt đối không được sử dụng bàn chải cán ngắn.
9. Nếu guồng xoắn bị dừng hoặc trở nên thất thường trong khi mài bột đá, hãy chọn thiết lập tốc độ guồng xoắn cao hơn cho đến khi tốc độ ổn định, sau đó đưa tốc độ guồng xoắn về thiết lập 1 hoặc về tốc độ mong muốn của bạn.
10. Để thực hiện điều chỉnh các dao xoắn trong khi mài bột đá, hãy tắt guồng xoắn bằng cách di chuyển cần điều khiển nâng/hạ cát cổ về phía sau và tắt động cơ. Sau khi hoàn thành điều chỉnh, lặp lại các bước từ 4 đến 8.

11. Lặp lại quy trình cho tất cả các dao xoắn mà bạn muốn mài rà ngược.
12. Khi hoàn tất, đưa cần mài rà ngược về vị trí TIỀN (F), thay nắp và rửa tất cả bột nhào mài trên các dao xoắn. Điều chỉnh guồng xoắn dao xoắn đến dao bụng khi cần thiết. Di chuyển cần điều khiển tốc độ guồng xoắn dao xoắn đến vị trí cài đặt mong muốn.

Quan trọng: Nếu cần mài bột đá không được đưa về vị trí TIỀN (F) sau khi mài bột đá, các dao xoắn sẽ không nâng lên hoặc hoạt động bình thường.

Cài đặt Tốc độ Guồng xoắn





Để đạt được mặt cắt nhất quán, chất lượng cao và bề mặt đồng nhất sau khi cắt, bạn cài phải đặt chính xác cần điều khiển tốc độ guồng xoắn (nằm trên khối cổ góp dưới nắp ở bên trái của ghế). Điều chỉnh cần điều khiển tốc độ guồng xoắn như sau:

1. Chọn độ cao cắt mà tại đó các dao xoắn được cài đặt.
2. Chọn tốc độ trên mặt đất mong muốn phù hợp nhất với điều kiện.
3. Sử dụng bảng sau để xác định cài đặt tốc độ guồng xoắn cho các dao xoắn 5, 8, 11, hoặc 14 lưỡi; tham khảo [Bảng Tốc độ Guồng xoắn \(trang 49\)](#).
4. Điều chỉnh tốc độ guồng xoắn bằng cách xoay nút (Hình 54) cho đến khi các mũi tên chỉ báo phù hợp với số bạn đã xác định ở bước 3.

Lưu ý: Bạn có thể tăng hoặc giảm tốc độ guồng xoắn để cân bằng đối với điều kiện sân cỏ.

Bảng Tốc độ Guồng xoắn

Bảng Tốc độ Guồng xoắn

 Độ cao cắt	 Dao xoắn 5 lưỡi		 Dao xoắn 8 lưỡi		 Dao xoắn 11 lưỡi		 Dao xoắn 14 lưỡi	
	Tốc độ trên Mặt đất							
	6,1 km/h	8,0 km/h	6,1 km/h	8,0 km/h	6,1 km/h	8,0 km/h	6,1 km/h	
	Cài đặt tốc độ guồng xoắn							
1,6 mm	*N/R	*N/R	9	*N/R	9	*N/R	9	
2,4 mm	*N/R	*N/R	9	*N/R	9	*N/R	9	
3,2 mm	*N/R	*N/R	9	*N/R	9	*N/R	*N/R	
4,0 mm	*N/R	*N/R	9	*N/R	9	*N/R	*N/R	
4,8 mm	*N/R	*N/R	9	*N/R	7	*N/R	*N/R	
5,5 mm	*N/R	*N/R	9	*N/R	6	*N/R	*N/R	
6,4 mm	7	*N/R	6	7	5	7	*N/R	
7,9 mm	6	*N/R	5	6	4	6	*N/R	
9,5 mm	6	7	4	5	4	5	*N/R	
11,1 mm	6	6	4	5	3	4	*N/R	
12,7 mm	5	6	3	4	*N/R	*N/R	*N/R	
15,9 mm	4	5	3	3	*N/R	*N/R	*N/R	
19,0 mm	3	4	3	3	*N/R	*N/R	*N/R	
22,2 mm	3	4	*N/R	3	*N/R	*N/R	*N/R	
25,4 mm	3	3	*N/R	*N/R	*N/R	*N/R	*N/R	

* N/R: Không được khuyến nghị

Hệ thống Chẩn đoán

Chẩn đoán Đèn Chỉ báo Dịch vụ

Đèn chỉ báo dịch vụ phát sáng lên trong trường hợp máy bị lỗi. Khi đèn này sáng, bạn có thể truy cập mã máy vi tính để chẩn đoán sự cố bằng cách vào chế độ chẩn đoán. Ở chế độ chẩn đoán, đèn chỉ báo dịch vụ nhấp nháy một vài lần, cung cấp cho bạn mã lỗi mà bạn hoặc nhà phân phối Toro được ủy quyền của bạn có thể sử dụng để xác định sự cố.

Lưu ý: Bạn không thể khởi động động cơ ở chế độ chẩn đoán.

Vào Chế độ Chẩn đoán

1. Dừng máy, bật phanh đỗ và xoay chìa khóa điện về vị trí TẮT.
2. Di chuyển cần điều khiển chức năng đến vị trí VẬN CHUYỂN.

3. Đảm bảo cần mài rà ngược được cài đặt ở vị trí TIỀN (F).
4. Ra khỏi ghé.
5. Giữ cần điều khiển nâng/hạ cắt cỏ ở vị trí NÂNG CAO.
6. Xoay công tắc khóa điện về vị trí CHẠY.
7. Đếm mã khi chúng bắt đầu nhấp nháy (bạn có thể nhả cần điều khiển nâng/hạ cắt cỏ ngay khi chúng bắt đầu nhấp nháy).

Khi hoàn tất, xoay chìa khóa đến vị trí TẮT để thoát khỏi chế độ chẩn đoán.

Xác định Mã Lỗi

Hệ thống sẽ hiển thị 3 lỗi gần đây nhất xảy ra trong 40 giờ qua. Nó hiển thị các lỗi thông qua một loạt đèn nhấp nháy như sau:

- Nếu không có lỗi nào, đèn sẽ nhấp nháy đều đặn với tốc độ trung bình mà không bị ngắt (1 Hz).

- Nếu có lỗi, đầu tiên đèn sẽ nhấp nháy ở vị trí hàng chục, tiếp theo là tạm dừng, tiếp theo là vị trí hàng đơn vị. Đối với các ví dụ sau, # biểu thị nhấp nháy. Ví dụ:
 - Nếu mã là 15, mô hình nhấp nháy sẽ là # _ #####
 - Nếu mã là 42, mô hình nhấp nháy sẽ là ##### _ ##
 - Nếu mã là 123, mô hình nhấp nháy sẽ là ##### _ ###
- Nếu có nhiều hơn 1 lỗi, vị trí hàng chục của lỗi tiếp theo sẽ bắt đầu sau khi tạm dừng sau vị trí hàng đơn vị của lỗi đầu tiên.

Lưu ý: Hệ thống chỉ lưu trữ 3 mã lỗi gần đây nhất.

Để biết danh sách mã lỗi, hãy tham khảo nhà phân phối Toro được ủy quyền của bạn hoặc *Hướng dẫn sử dụng dịch vụ*.

Cắt giữ

An toàn Cắt giữ

- Tắt máy, rút chìa khóa, và chờ máy dừng tắt cả mọi chuyển động trước khi rời khỏi vị trí của người vận hành. Để máy nguội trước khi điều chỉnh, bảo dưỡng, vệ sinh hoặc cắt giữ.
- Không cắt giữ máy hoặc bình chứa nhiên liệu ở nơi có lửa trần, tia lửa hoặc đèn đánh lửa, chẳng hạn như trên máy nước nóng hoặc thiết bị khác.

Chuẩn bị Máy để Cắt giữ

Nếu bạn muốn cắt giữ máy trong thời gian dài, cần thực hiện các bước sau trước khi cắt giữ:

1. Tham khảo [An toàn Cắt giữ \(trang 50\)](#).
2. Loại bỏ bụi bẩn và cỏ xén cũ tích tụ. Mài sắc các lưỡi cắt và dao đỡ, nếu cần; tham khảo *Hướng dẫn Vận hành* dao xoắn. Sử dụng chất chống rỉ sét trên dao đỡ và lưỡi cắt. Tra dầu mỡ cho tất cả các điểm bôi trơn.
3. Chặn bánh xe để loại bỏ bất kỳ tầm đối trọng nào trên lớp xe.
4. Xả và thay chất lỏng thủy lực và bộ lọc cũng như kiểm tra đường dẫn thủy lực và ống nối. Thay, nếu cần thiết; tham khảo [Thay Chất lỏng Thủy lực và Bộ lọc \(trang 44\)](#) và [Kiểm tra Đường dẫn và Ống mềm Thủy lực \(trang 44\)](#).
5. Tắt cả nhiên liệu cần phải được tháo ra khỏi bình nhiên liệu. Chạy động cơ cho đến khi động cơ dừng do thiếu nhiên liệu. Thay bộ lọc nhiên liệu; tham khảo [Thay Bộ lọc Nhiên liệu/Bình tách Nước \(trang 35\)](#).
6. Trong khi động cơ vẫn còn nóng, xả dầu ra khỏi cacte. Đổ đầy dầu mới vào; tham khảo [Thay Dầu Động cơ và Bộ lọc \(trang 33\)](#).
7. Làm sạch bụi bẩn và cặn bám trên xilanh, cánh tản nhiệt đầu xilanh và vỏ quạt gió.
8. Tháo ốc quy và sạc đầy. Cắt giữ trên kệ hoặc trên máy. Ngắt kết nối các dây cáp nếu chúng được cắt giữ trên máy. Cắt giữ ốc quy ở nơi thoáng mát để tránh sạc ốc quy nhanh xuống cấp.
9. Nếu có thể, hãy cất máy ở nơi khô ráo, ẩm áp.

Lưu ý:

Lưu ý:

Lưu ý:

Thông báo về Quyền riêng tư của EEA/Vương quốc Anh

Toro Sử dụng Thông tin Cá nhân của Bạn

Công ty Toro (sau đây được gọi là “Toro”) tôn trọng quyền riêng tư của bạn. Khi bạn mua sản phẩm của chúng tôi, chúng tôi có thể thu thập một số thông tin cá nhân nhất định về bạn, trực tiếp từ bạn hoặc thông qua công ty hoặc đại lý Toro tại địa phương của bạn. Toro sử dụng thông tin này để thực hiện các nghĩa vụ theo hợp đồng - chẳng hạn như đăng ký bảo hành cho bạn, xử lý yêu cầu bảo hành của bạn hoặc liên hệ với bạn trong trường hợp thu hồi sản phẩm - và cho các mục đích kinh doanh hợp pháp - chẳng hạn như đánh giá mức độ hài lòng của khách hàng, cải thiện sản phẩm của chúng tôi hoặc cung cấp cho bạn thông tin sản phẩm mà bạn có thể quan tâm. Toro có thể chia sẻ thông tin của bạn với các công ty con, chi nhánh, đại lý hoặc các đối tác kinh doanh khác của Toro liên quan đến những hoạt động này. Chúng tôi cũng có thể tiết lộ thông tin cá nhân khi pháp luật yêu cầu hoặc liên quan đến việc mua bán, sáp nhập doanh nghiệp. Chúng tôi sẽ không bao giờ bán thông tin cá nhân của bạn cho bất kỳ công ty nào khác vì mục đích tiếp thị.

Lưu giữ Thông tin Cá nhân của bạn

Toro sẽ lưu giữ thông tin cá nhân của bạn miễn là thông tin có liên quan cho các mục đích trên và phù hợp với các yêu cầu pháp lý. Để biết thêm thông tin về thời hạn lưu giữ hiện hành, vui lòng liên hệ legal@toro.com.

Cam kết Bảo mật của Toro

Thông tin cá nhân của bạn có thể được xử lý ở Hoa Kỳ hoặc một quốc gia khác có thể có luật bảo vệ dữ liệu ít nghiêm ngặt hơn quốc gia mà bạn đang cư trú. Bất cứ khi nào chúng tôi chuyển giao thông tin của bạn ra bên ngoài quốc gia mà bạn đang cư trú, chúng tôi sẽ thực hiện các bước theo yêu cầu pháp lý để đảm bảo các biện pháp bảo vệ được áp dụng phù hợp nhằm bảo vệ thông tin của bạn và đảm bảo thông tin đó được xử lý bảo mật.

Truy cập và Sửa lỗi

Bạn có thể có quyền sửa hoặc xem xét dữ liệu cá nhân của mình, hoặc phản đối hoặc hạn chế việc xử lý dữ liệu của bạn. Để thực hiện điều đó, vui lòng liên hệ với chúng tôi qua email theo địa chỉ legal@toro.com. Nếu bạn lo ngại về cách mà Toro đã xử lý thông tin của bạn, chúng tôi khuyến khích bạn nêu vấn đề này trực tiếp với chúng tôi. Xin lưu ý rằng cư dân Châu Âu có quyền khiếu nại lên Cơ quan Bảo vệ Dữ liệu của bạn.

Thông tin Cảnh báo của Dự luật California 65

Cảnh báo này là gì?

Bạn có thể thấy một sản phẩm được bán có nhãn cảnh báo như sau:



CẢNH BÁO: Ung thư và Tác hại đến Hệ sinh sản—www.p65Warnings.ca.gov.

Dự luật 65 là gì?

Dự luật 65 áp dụng cho bất kỳ công ty nào hoạt động ở California, bán sản phẩm ở California, hoặc sản xuất các sản phẩm có thể được bán hoặc đưa vào California. Dự luật yêu cầu Thống đốc California duy trì và xuất bản danh sách hóa chất được biết là gây ung thư, dị tật bẩm sinh và/hoặc các tác hại đến hệ sinh sản khác. Danh sách được cập nhật hàng năm và bao gồm hàng trăm loại hóa chất được tìm thấy trong nhiều vật dụng hàng ngày. Mục đích của Dự luật 65 là thông báo cho công chúng về việc phơi nhiễm với những hóa chất này.

Dự luật 65 không cấm bán các sản phẩm có chứa những hóa chất này nhưng thay vào đó, yêu cầu phải có cảnh báo trên bất kỳ sản phẩm, bao bì sản phẩm hoặc tài liệu nào có sản phẩm. Hơn nữa, cảnh báo theo Dự luật 65 không có nghĩa là sản phẩm vi phạm bất kỳ tiêu chuẩn hoặc yêu cầu về an toàn sản phẩm nào. Trên thực tế, chính quyền California đã làm rõ rằng cảnh báo theo Dự luật 65 “không giống như quyết định quy định rằng sản phẩm là “an toàn” hoặc “không an toàn.”” Nhiều hóa chất trong số này đã được sử dụng trong các sản phẩm hàng ngày trong nhiều năm mà không ghi nhận tác hại nào. Để biết thêm thông tin, vui lòng truy cập <https://oag.ca.gov/prop65/faqs-view-all>.

Cảnh báo theo Dự luật 65 có nghĩa là công ty đã (1) đánh giá mức độ phơi nhiễm và kết luận rằng nó vượt quá “mức rủi ro không đáng kể”; hoặc (2) chọn đưa ra cảnh báo dựa trên hiểu biết của mình về sự hiện diện của một loại hóa chất được liệt kê mà không cố gắng đánh giá mức độ phơi nhiễm.

Luật này có áp dụng ở mọi nơi không?

Cảnh báo theo Dự luật 65 chỉ được yêu cầu theo luật của California. Những cảnh báo này được nhìn thấy ở khắp California trong nhiều môi trường khác nhau, bao gồm nhưng không giới hạn ở các nhà hàng, cửa hàng tạp hóa, khách sạn, trường học và bệnh viện và trên nhiều loại sản phẩm. Ngoài ra, một số nhà bán lẻ đặt hàng trực tuyến và qua thư đưa ra các cảnh báo theo Dự luật 65 trên trang web hoặc trong danh mục của họ.

Cảnh báo của California so với giới hạn của liên bang như thế nào?

Các tiêu chuẩn của Dự luật 65 thường nghiêm ngặt hơn các tiêu chuẩn của liên bang và quốc tế. Có nhiều chất khác nhau yêu cầu phải có cảnh báo theo Dự luật 65 ở mức thấp hơn nhiều so với giới hạn hành động của liên bang. Ví dụ: tiêu chuẩn của Dự luật 65 đối với cảnh báo về chì là 0,5 µg/ngày, thấp hơn nhiều so với tiêu chuẩn liên bang và quốc tế.

Tại sao tất cả các sản phẩm tương tự không có cảnh báo?

- Các sản phẩm được bán ở California yêu cầu phải ghi nhãn theo Dự luật 65 trong khi các sản phẩm tương tự được bán ở những nơi khác thì không.
- Công ty liên quan đến vụ kiện theo Dự luật 65 nhằm đạt được cách giải quyết có thể được yêu cầu sử dụng cảnh báo theo Dự luật 65 cho các sản phẩm của mình, nhưng các công ty khác sản xuất các sản phẩm tương tự có thể không có yêu cầu đó.
- Việc thực thi Dự luật 65 không nhất quán.
- Các công ty có thể chọn không đưa ra cảnh báo vì họ kết luận rằng họ không bắt buộc phải thực hiện theo Dự luật 65; thiếu cảnh báo về sản phẩm không có nghĩa là sản phẩm đó không có các hóa chất được liệt kê ở các mức độ tương tự.

Tại sao Toro lại đưa cảnh báo này vào?

Toro đã chọn cung cấp cho người tiêu dùng càng nhiều thông tin càng tốt để họ có thể đưa ra quyết định sáng suốt về sản phẩm họ mua và sử dụng. Toro đưa ra cảnh báo trong một số trường hợp nhất định dựa trên kiến thức của mình về sự hiện diện của một hoặc nhiều hóa chất được liệt kê mà không đánh giá mức độ phơi nhiễm, vì không phải tất cả các hóa chất được liệt kê đều cung cấp các yêu cầu về giới hạn phơi nhiễm. Mặc dù mức độ phơi nhiễm của các sản phẩm của Toro có thể không đáng kể hoặc nằm trong phạm vi “rủi ro không đáng kể”, Toro đã hết sức thận trọng khi chọn đưa ra các cảnh báo theo Dự luật 65. Hơn nữa, nếu Toro không đưa ra những cảnh báo này, Toro có thể bị Tiểu bang California hoặc các bên tư nhân đang tìm cách thực thi Dự luật 65 kiện và phải chịu các hình phạt đáng kể.



Bảo hành Toro

Bảo hành có Giới hạn Hai Năm hoặc 1.500 Giờ

Điều kiện và Sản phẩm được Bảo hành

Công ty Toro và các chi nhánh, Công Ty Bảo hành Toro, tuân theo thỏa thuận giữa họ, cùng bảo hành sản phẩm Thương mại Toro của bạn (sau đây được gọi là "Sản phẩm") không có khiếm khuyết về vật liệu hoặc kỹ thuật trong 2 năm hoặc 1.500 giờ vận hành*, tùy theo điều kiện nào xảy ra trước. Chế độ bảo hành này được áp dụng cho tất cả các sản phẩm, ngoại trừ Máy sục khí (tham khảo tuyên bố bảo hành dành riêng cho những sản phẩm này). Trong trường hợp có điều kiện bảo hành, chúng tôi sẽ sửa chữa Sản phẩm miễn phí cho bạn, bao gồm cả chẩn đoán, nhân công, bộ phận và vận chuyển. Bảo hành này bắt đầu vào ngày Sản phẩm được giao cho người mua lẻ ban đầu.

* Sản phẩm được trang bị đồng hồ đo giờ.

Hướng dẫn Nhận Dịch vụ Bảo hành

Bạn có trách nhiệm thông báo cho Nhà phân phối Sản phẩm Thương mại hoặc Đại lý Sản phẩm Thương mại được Ủy quyền nơi mà bạn đã mua Sản phẩm ngay khi bạn cho là có đủ điều kiện để được bảo hành. Nếu bạn cần được trợ giúp xác định vị trí của Nhà phân phối Sản phẩm Thương mại hoặc Đại lý được Ủy quyền, hoặc nếu bạn có thắc mắc liên quan đến quyền hoặc trách nhiệm được bảo hành của mình, bạn có thể liên hệ với chúng tôi theo địa chỉ:

Phòng Dịch vụ Sản phẩm Thương mại Toro
Công ty Bảo hành Toro
8111 Lyndale Avenue South
Bloomington, MN 55420-1196
952-888-8801 hoặc 800-952-2740
E-mail: commercial.warranty@toro.com

Trách nhiệm của Chủ sở hữu

Với tư cách là chủ sở hữu sản phẩm, bạn chịu trách nhiệm về bảo trì và điều chỉnh bắt buộc được nêu trong *Hướng dẫn Vận hành*. Việc sửa chữa sự cố của sản phẩm do không thực hiện bảo trì và điều chỉnh bắt buộc sẽ không được bảo hành.

Mục và Điều kiện Không được Bảo hành

Không phải tất cả các lỗi hoặc trục trặc xảy ra với sản phẩm trong thời gian bảo hành đều là khiếm khuyết về vật liệu hoặc kỹ thuật. Chế độ bảo hành này không bao gồm những điểm sau đây:

- Lỗi sản phẩm do sử dụng các bộ phận thay thế không phải của Toro, hoặc do lắp đặt và sử dụng các phụ kiện và sản phẩm bổ sung hoặc sửa đổi không mang thương hiệu Toro.
- Lỗi sản phẩm do không thực hiện bảo trì và/hoặc điều chỉnh theo khuyến nghị.
- Lỗi sản phẩm do vận hành Sản phẩm một cách lạm dụng, cẩu thả hoặc thiếu thận trọng.
- Các bộ phận tiêu hao trong quá trình sử dụng không bị lỗi. Ví dụ về các bộ phận bị tiêu hao hoặc được sử dụng hết trong quá trình vận hành thông thường của Sản phẩm bao gồm nhưng không giới hạn ở đệm phanh và lớp lót phanh, lớp lót ly hợp, lưỡi cắt, guồng xoắn, roller và vòng bị (phốt dầu hoặc bôi trơn), dao bụng, bugi, bánh xe đúc và vòng bi, lốp xe, bộ lọc, dây đai, và một số bộ phận của máy phun xịt như màng, vòi phun, đồng hồ đo lưu lượng và van một chiều.
- Lỗi do ảnh hưởng từ bên ngoài, bao gồm nhưng không giới hạn ở thời tiết, tiến hành cắt giữ, ô nhiễm, sử dụng nhiên liệu, dung dịch làm mát, chất bôi trơn, phụ gia, phân bón, nước hoặc hóa chất không được phê duyệt.
- Lỗi hoặc các vấn đề về hiệu suất do sử dụng nhiên liệu (ví dụ như xăng, dầu diesel hoặc dầu diesel sinh học) không tuân thủ các tiêu chuẩn tương ứng của ngành.
- Tiếng ồn, độ rung, hao mòn và xuống cấp thông thường. "Hao mòn" thông thường bao gồm nhưng không giới hạn ở hư hỏng ghế do mài mòn hoặc ăn mòn, bề mặt sơn bị mài mòn, nhãn mác hoặc cửa sổ bị trầy xước.

Các Quốc gia Khác ngoài Hoa Kỳ hoặc Canada

Những khách hàng đã mua các sản phẩm Toro xuất khẩu từ Hoa Kỳ hoặc Canada cần phải liên hệ với Nhà phân phối (Đại lý) Toro của họ để nhận chính sách đảm bảo cho quốc gia, tỉnh hoặc tiểu bang của họ. Nếu vì bất kỳ lý do nào mà bạn không hài lòng với dịch vụ của Nhà phân phối hoặc gặp khó khăn trong việc lấy thông tin đảm bảo, vui lòng liên hệ với Trung tâm Dịch vụ Toro được Ủy quyền của bạn.

Phụ tùng

Các phụ tùng được lên lịch thay thế theo chế độ bảo trì bắt buộc được bảo hành trong thời hạn tính đến thời gian thay thế theo lịch trình cho phụ tùng đó. Các phụ tùng được thay thế theo chế độ bảo hành này được bảo hành trong thời hạn bảo hành sản phẩm ban đầu và trở thành tài sản của Toro. Toro sẽ đưa ra quyết định cuối cùng liệu có sửa chữa hay thay thế bất kỳ phụ tùng hoặc cụm lắp ráp nào hiện có không. Toro có thể sử dụng các phụ tùng tái sản xuất để sửa chữa theo bảo hành.

Bảo hành Ắc quy Chu kỳ Sâu và Ắc quy Lithium-Ion

Ắc quy chu kỳ sâu và ắc quy Lithium-Ion có tổng số kilowatt-giờ hoạt động cụ thể trong suốt thời gian sử dụng. Kỹ thuật vận hành, sạc lại và bảo trì có thể kéo dài hoặc giảm tổng thời gian sử dụng của ắc quy. Khi ắc quy trong sản phẩm này được tiêu thụ, lượng công việc hữu ích giữa các khoảng cách thời gian sạc sẽ giảm từ từ cho đến khi ắc quy hết hoàn toàn. Chủ sở hữu sản phẩm chịu trách nhiệm thay ắc quy đã bị chai hoàn toàn do sử dụng thông thường. Lưu ý: (Chỉ dành cho ắc quy Lithium-Ion): Vui lòng tham khảo chế độ bảo hành ắc quy để biết thêm thông tin.

Bảo hành Trực khuỷu Tròn đời (Chỉ dành cho mẫu máy ProStripe 02657)

Prostripe được trang bị Đĩa Ma sát và Ly hợp Phanh Lưỡi cắt An toàn cho Trục khuỷu (Ly hợp Phanh Lưỡi cắt tích hợp (BBC) + Cụm Đĩa Ma sát) chính hãng của Toro làm thiết bị ban đầu và được người mua ban đầu sử dụng theo quy trình vận hành và bảo trì được khuyến nghị, nên được Bảo hành Tròn đời nếu trục khuỷu động cơ bị uốn cong. Máy được trang bị vòng đệm ma sát, Ly hợp Phanh Lưỡi cắt (BBC) và các thiết bị khác như vậy sẽ không được Bảo hành Trục khuỷu Tròn đời.

Chi phí Bảo trì do Chủ sở hữu chi trả

Điều chỉnh động cơ, bôi trơn, làm sạch và đánh bóng, thay bộ lọc, dung dịch làm mát và hoàn thành bảo trì theo khuyến nghị là một số dịch vụ thông thường mà các sản phẩm Toro yêu cầu đều do chủ sở hữu chi trả.

Điều kiện Chung

Sửa chữa do Nhà phân phối hoặc Đại lý được Ủy quyền của Toro thực hiện là biện pháp khắc phục duy nhất của bạn theo chế độ bảo hành này.

Công ty Toro hoặc Công ty Bảo hành Toro không chịu trách nhiệm pháp lý về thiệt hại gián tiếp, ngẫu nhiên hoặc do hậu quả liên quan đến sử dụng Sản phẩm Toro được bảo hành, bao gồm mọi chi phí hoặc lệ phí cung cấp thiết bị hoặc dịch vụ thay thế trong thời gian hợp lý xảy ra sự cố hoặc không sử dụng trong khi chờ hoàn thành sửa chữa theo chế độ bảo hành này. Ngoại trừ bảo hành Hệ thống Khí thải được đề cập dưới đây, nếu được áp dụng, ngoài ra sẽ không có bảo hành rõ ràng nào khác. Tất cả các bảo hành ngầm định về khả năng thương mại và độ phù hợp để sử dụng được giới hạn trong thời hạn của chế độ bảo hành rõ ràng này.

Một số tiểu bang không cho phép các trường hợp loại trừ về thiệt hại ngẫu nhiên hoặc do hậu quả, hoặc không cho phép giới hạn về khoảng thời gian bảo hành ngầm định, do đó, các trường hợp loại trừ và giới hạn ở trên có thể không áp dụng cho bạn. Chế độ bảo hành này cung cấp cho bạn các quyền pháp lý cụ thể và bạn cũng có thể có các quyền khác tùy theo từng tiểu bang.

Lưu ý về Bảo hành Hệ thống Khí thải

Hệ thống Kiểm soát Khí thải trên Sản phẩm của bạn có thể được bảo hành theo yêu cầu đáp ứng bảo hành riêng do Cơ quan Bảo vệ Môi trường (EPA) của Hoa Kỳ và/hoặc Ban Tài nguyên Khí California (CARB) thiết lập. Giới hạn về số giờ nêu trên không áp dụng cho Bảo hành Hệ thống Kiểm soát Khí thải. Tham khảo Tuyên bố về Bảo hành Kiểm soát Khí thải Động cơ Được cung cấp cùng với sản phẩm của bạn hoặc có trong tài liệu của nhà sản xuất động cơ.