



**Count on it.**

**Упутство за оператера**

# **Vučna jedinica Greensmaster® 3400 TriFlex®**

Број модела 04520—Серијски број 410400000 и више

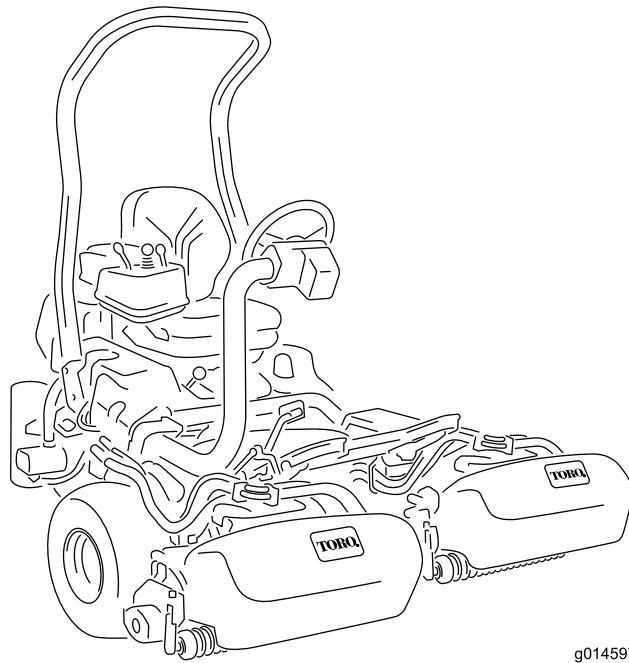

g014597



Ovaj proizvod zadovoljava sve relevantne evropske direktive; za detalje pogledajte odvojeni list deklaracije o usklađenosti (DOC) za određeni proizvod.

Rukovanje motorom na bilo kom zemljištu prekrivenom šumom, grmljem ili travom predstavlja kršenje člana 4442 ili člana 4443 kalifornijskog Zakona o javnim resursima ako motor nije opremljen hvatačem varnica, kako je definisano u članu 4442, održavanom u ispravnom stanju, ili konstruisan, opremljen i održavan tako da se spreči pojava požara.

Priloženi priručnik za vlasnike motora obezbeđen je radi pružanja informacija o propisima američke Agencije za zaštitu životne sredine (EPA) i države Kalifornije u pogledu kontrole emisije kod emisionih sistema, održavanja i garancije. Zamene se mogu naručiti preko proizvođača motora.

## ▲ УПОЗОРЕЊЕ

### КАЛИФОРНИЈА Предлог 65 Упозорење

У савезној држави Калифорнија познато је да издувни гасови дизел-мотора и неке њихове компоненте изазивају карцином, оштећења плода и друге репродуктивне проблеме.

У савезној држави Калифорнија познато је да стубићи и клеме акумулатора, као и додатна опрема, садрже олово и оловна једињења који изазивају карцином и репродуктивне проблеме.

Оперите руке након руковања.

У савезној држави Калифорнија познато је да употреба овог производа може довести до излагања хемикалијама које изазивају карцином, оштећења плода и друге репродуктивне проблеме.

## Увод

Ova mašina je kosilica golf grina sa cilindričnim sečivom sa sedištem za operatera, namenjena za upotrebu od strane stručnog, unajmljenog operatera u komercijalnoj primeni. Prevažhodno je projektovana za košenje trave na dobro održavanim travnjacima. Korišćenje ovog proizvoda za namene za koje nije predviđen može da bude opasno po vas i okolne posmatrača.

Pažljivo pročitajte ove informacije da biste naučili kako da pravilno koristite i održavate svoj uređaj i kako da

izbegnete povrede i oštećenje proizvoda. Pravilno i bezbedno rukovanje proizvodom je vaša odgovornost.

Posetite [www.Toro.com](http://www.Toro.com) za više informacija, uključujući savete u vezi sa bezbednošću, materijale za obuku, informacije o dodatnoj opremi, pomoć u pronalaženju prodavca ili da biste registrovali svoj proizvod.

Kad god su vam potrebni servis, originalni Toro delovi ili dodatne informacije, obratite se ovlašćenom distributeru kompanije Toro i pripremite broj modela i serijski broj proizvoda. **Слика 1** pokazuje lokaciju modela i serijskog broja na proizvodu. Zapišite brojeve u za to predviđenom prostoru.

**Важно:** Можете да мобилним уређајем скенирате QR код на nalepnici sa serijskim brojem (ako je deo opreme) kako biste pristupili informacijama o garanciji, delovima i drugim informacijama o proizvodu.

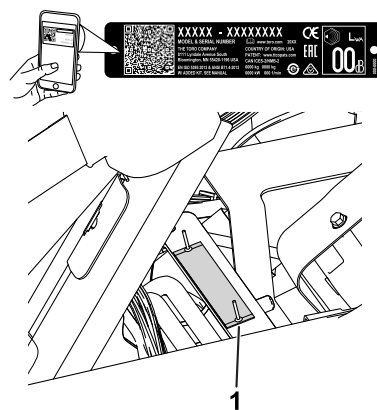

Слика 1

g233264

1. Lokacija sa brojem modela i serijskim brojem – podignite sedište da biste pronašli pločicu sa podacima.

Број модела \_\_\_\_\_

Серијски број \_\_\_\_\_

Ovaj priručnik navodi potencijalne opasnosti i sadrži bezbednosne poruke označene simbolom za bezbednosno upozorenje (**Слика 2**), koji označava opasnost koja može dovesti do teške povrede ili smrtnog ishoda ako ne poštujete preporučene mere opreza.



Слика 2

g000502

Симбол за безбедносно упозорење

Ovaj priručnik koristi 2 reči za isticanje informacija. **Važno** skreće pažnju na posebne mehaničke informacije, a **Napomena** naglašava opšte informacije koje zaslužuju posebnu pažnju.

# Садржај

Безбедност .....	4	Сервисирање чистача ваздуха .....	32
Општа безбедност .....	4	Сервисирање моторног улја .....	32
Безбедносне налепнице и налепнице са инструкцијама .....	5	Одржавање система за гориво .....	34
Подешавање .....	10	Испуштање воде из филтера за гориво.....	34
1 Montiranje zaštitnog rama.....	11	Zamena filtera za gorivo/separatora za vodu .....	35
2 Montiranje sedišta.....	11	Pregled cevovoda i spojeva za gorivo .....	35
3 Montiranje servisne nalepnice i nalepnice sa podacima za podešavanje otkosa.....	11	Одржавање електричног система .....	36
4 Montiranje volana .....	12	Bezbednost električnog sistema .....	36
5 Punjenje akumulatora .....	12	Odvajanje akumulatora.....	36
6 Montiranje hladnjaka ulja .....	12	Povezivanje akumulatora .....	36
7 Montiranje kuka za korpu za travu .....	13	Punjenje akumulatora.....	37
8 Montiranje jedinica za sečenje .....	14	Pronalaženje osigurača .....	37
9 Dodavanje zadnjeg tega .....	14	Одржавање погонског система .....	38
10 Montiranje kompleta CE zaštitnika .....	14	Provera pritiska u pneumaticima.....	38
11 Montiranje CE nalepnica .....	14	Provera priteznog momenta navrtki točka .....	38
12 Smanjivanje pritiska u pneumaticima .....	15	Podešavanje prenosa za neutralno stanje .....	38
13 Razrada kočnica .....	15	Podešavanje brzine transporta .....	39
Преглед производа .....	16	Podešavanje brzine košenja .....	40
Контроле .....	16	Одржавање система за хлађење .....	40
Спецификације .....	20	Bezbednost sistema za hlađenje .....	40
Dodatna oprema/priključci .....	20	Čišćenje rešetke hladnjaka .....	40
Пре рада .....	20	Provera nivoa rashladne tečnosti za motor.....	41
Bezbednost pre korišćenja .....	20	Одржавање кочница .....	41
Specifikacije goriva.....	21	Razrada kočnica.....	41
Punjenje rezervoara za gorivo .....	21	Podešavanje kočnica.....	41
Obavljanje svakodnevnog održavanja .....	21	Одржавање појаса .....	42
Током рада .....	22	Podešavanje kaiša alternatora .....	42
Bezbednost tokom korišćenja .....	22	Одржавање хидрауличног система .....	42
Razrađivanje mašine .....	23	Bezbednost hidrauličnog sistema .....	42
Pokretanje motora .....	23	Servisiranje hidraulične tečnosti .....	42
Provera mašine nakon pokretanja motora.....	23	Provera vodova i creva za hidrauličnu tečnost.....	44
Isključivanje motora .....	24	Одржавање јединице за сеčenje .....	45
Provera sistema bezbednosne blokade .....	24	Bezbednost sečiva .....	45
Vožnja mašine bez košenja .....	25	Montiranje i uklanjanje jedinica za sečenje .....	45
Košenje golf grina .....	25	Provera kontakta između cilindra i donjeg noža.....	47
Након рада .....	27	Oštrenje cilindra glačanjem u obrnutom smeru rotacije .....	47
Bezbednost nakon korišćenja .....	27	Podešavanje brzine cilindra .....	48
Pregled i čišćenje nakon košenja .....	27	Tablica brzine cilindra .....	49
Transport mašine.....	27	Систем дијагностике .....	49
Vučenje mašine .....	28	Dijagnostikovanje lampice indikatora za servis .....	49
Одржавање .....	29	Складиштење .....	50
Bezbednost pri održavanju .....	29	Bezbednost prilikom skladištenja.....	50
Препоручени распоред(и) одржавања .....	30	Priprema mašine za skladištenje .....	50
Kontrolna lista za svakodnevno održavanje .....	31		
Одржавање мотора .....	32		
Bezbednost motora .....	32		

# Безбедност

Ova mašina je projektovana u skladu sa standardima EN ISO 5395 i ANSI B71.4-2017 i te standarde ispunjava kada dovršite postupke puštanja u rad.

## Opšta bezbednost

Ovaj proizvod je u stanju da amputira šake i stopala i da baca predmete.

- Pre pokretanja motora, s razumevanjem pročitajte sadržaj ovog *priručnika za operatera*.
- Usredsredite svu pažnju dok upravljate mašinom. Nemojte se baviti aktivnostima koje odvlače pažnju; u suprotnom može doći do povrede ili materijalne štete.
- Nemojte približavati šake ili stopala pokretnim komponentama mašine.
- Nemojte da rukujete mašinom ako svi štitnici i drugi sigurnosni zaštitni uređaji nisu na mestu i ne funkcionišu pravilno na mašini.
- Vodite računa da posmatrači i deca budu van radnog prostora. Nemojte nikada dozvoliti deci da koriste mašinu.
- Pre nego što napustite položaj operatera, zaustavite mašinu, uklonite ključ i sačekajte da prestane svako kretanje. Pre podešavanja, servisiranja, čišćenja ili odlaganja mašine, sačekajte da se ohladi.

Nepravilna upotreba ili održavanje ove mašine može dovesti do povrede. Kako biste smanjili mogućnost za povredu, poštujujte ova bezbednosna uputstva i uvek obratite pažnju na simbol za bezbednosno upozorenje , koje označava Pažnju, Upozorenje ili Opasnost – uputstvo za ličnu bezbednost. Nepoštovanje ovih uputstava može dovesti do telesne povrede ili smrtnog ishoda.

# Безбедносне налепнице и налепнице са инструкцијама



Bezbednosne nalepnice i uputstva su lako vidljivi operateru i nalaze se u blizini svake oblasti sa potencijalnom opasnošću. Zamenite svaku nalepnicu koja je oštećena ili nedostaje.



## Simboli na akumulatoru

Neki ili svi ovi simboli se nalaze na vašem akumulatoru.

- |  |   |
|--|---|
| 1. Opasnost od eksplozije                              | 6. Držite posmatrača podalje od akumulatora.  |
| 2. Ne izlagati vatri, otvorenom plamenu ili pušenju    | 7. Nosite zaštitu za oči; eksplozivni gasovi mogu da izazovu slepilo i druge povrede. |
| 3. Opasnost od nagrizajuće tečnosti/hemijske opekotine | 8. Kiselina iz akumulatora može da izazove slepilo ili ozbiljne opekotine.            |
| 4. Nosite zaštitu za oči.                              | 9. Odmah isperite oči vodom i brzo potražite lekarsku pomoć.                          |
| 5. Pročitajte <i>Priručnik za operatera</i> .          | 10. Sadrži olovo; nemojte bacati  |



115-8155

decal115-8155

- Upozorenje – pročitajte *Priručnik za operatera*, nemojte da punite ili da koristite sredstvo za pokretanje.

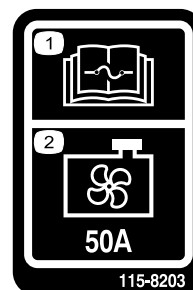

115-8203

decal115-8203

- Pročitajte *Priručnik za operatera* za informacije o osiguračima.
- Ventilator hladnjaka – 50 A

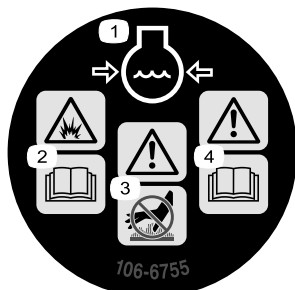

106-6755

decal106-6755

- |  |  |
|--|--|
| 1. Rashladna tečnost za motor pod pritiskom.                           | 3. Upozorenje – nemojte dodirivati vruću površinu.         |
| 2. Opasnost od eksplozije – pročitajte <i>Priručnik za operatera</i> . | 4. Upozorenje – pročitajte <i>Priručnik za operatera</i> . |

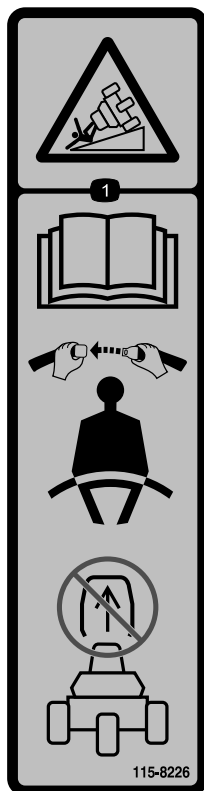

115-8226

decal115-8226

1. Opasnost od prevrtanja – pročitajte *Priručnik za operatera*; vezujte sigurnosni pojas; ne uklanjajte zaštitni ram.

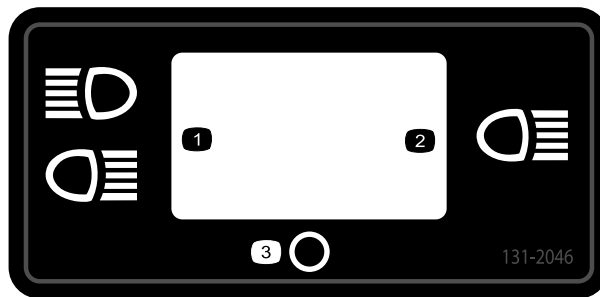

131-2046

decal131-2046

1. Dvostruka svetla
2. Jednostruka svetla
3. Isključeno

**⚠ WARNING: Cancer and Reproductive Harm - [www.P65Warnings.ca.gov](http://www.P65Warnings.ca.gov).**  
 For more information, please visit [www.ttcoCAProp65.com](http://www.ttcoCAProp65.com)  
**CALIFORNIA SPARK ARRESTER WARNING**  
 Operation of this equipment may create sparks that can start fires around dry vegetation. A spark arrester may be required. The operator should contact local fire agencies for laws or regulations relating to fire prevention requirements.

133-8062

decal133-8062

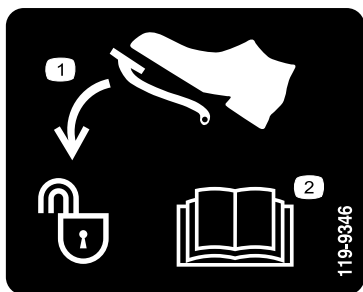

119-9346

decal119-9346

1. Pritisnite papučicu da biste otključali.
2. Pročitajte *Priručnik za operatera* za više informacija.

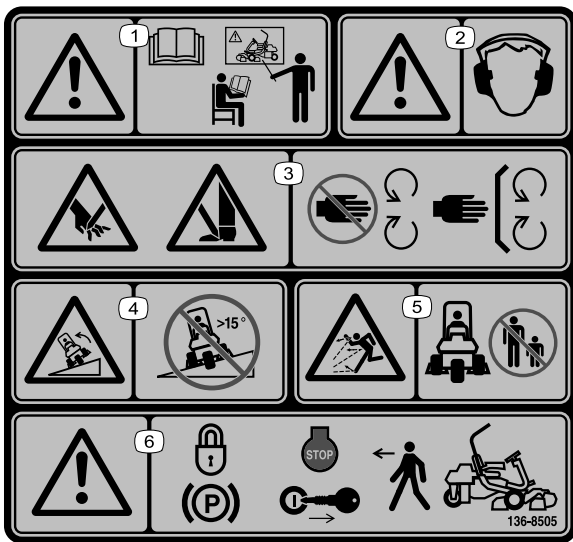

136-8505

decal136-8505

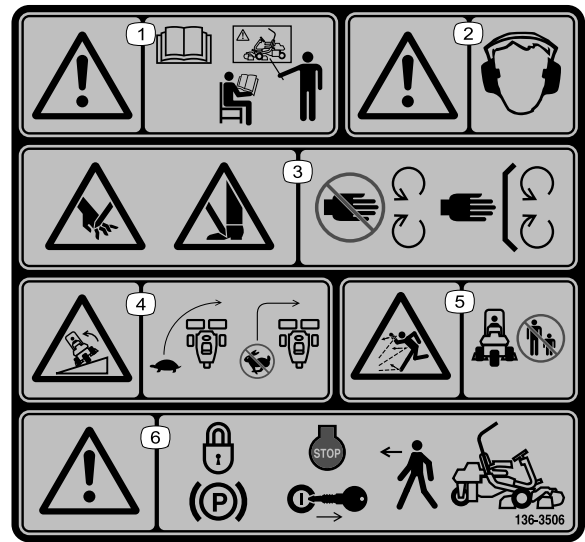

136-8506

decal136-8506

**Напомена:** Ova mašina je u skladu sa industrijskim standardnim testom stabilnosti u statičkim bočnim i uzdužnim testiranjima sa maksimalnim preporučenim nagibom naznačenim na nalepnici. Pregledajte uputstva za korišćenje mašine na nagibima u *priručniku za operatera*, kao i uslove u kojima biste koristili mašinu, kako biste odredili da li možete da upravljate mašinom u uslovima koji vladaju tog dana i na toj lokaciji. Promene u terenu mogu dovesti do promene u radu mašine na nagibu. Ako je moguće, kada radite na nagibima držite jedinice za sečenje spuštene do zemlje. Podizanje jedinica za sečenje dok radite na nagibima može dovesti do toga da mašina postane nestabilna.

1. Upozorenje – pročitajte *Priručnik za operatera*; prođite obuku pre korišćenja mašine.
2. Upozorenje – obavezno je nošenje zaštite sluha.
3. Opasnost od posekotina/otkidanja šaka ili stopala – sve štitnike i zaštitne elemente držite na mestu.
4. Opasnost od prevrtanja – nemojte se kretati po nagibima većim od 15°.
5. Opasnost od bacanja predmeta – vodite računa da posmatrači budu van radnog prostora.
6. Upozorenje – aktivirajte parkirnu kočnicu, isključite motor i uklonite ključ za paljenje pre nego što napustite mašinu.

1. Upozorenje – pročitajte *priručnik za operatera*; nemojte koristiti ovu mašinu osim ako niste obučeni.
2. Upozorenje – nosite zaštitu za uši.
3. Opasnost od posekotina/otkidanja šake ili stopala – držite se dalje od pokretnih delova; sve štitnike i zaštitne elemente držite na mestu.
4. Opasnost od prevrtanja – usporite mašinu pre skretanja; ne skrećite pri velikim brzinama.
5. Opasnost od bacanja predmeta – vodite računa da posmatrači budu na odstojanju.
6. Upozorenje – aktivirajte parkirnu kočnicu, isključite motor i uklonite ključ pre nego što napustite mašinu.

**GREENSMaster 3400/3420 TriFlex QUICK REFERENCE AID** SEE OPERATOR'S MANUAL

CHECK/SERVICE (daily)

1. OIL LEVEL, ENGINE
2. OIL LEVEL, HYDRAULIC TANK
3. BRAKE FUNCTION
4. INTERLOCK SYSTEM:
  - 4a. SEAT INTERLOCK
  - 4b. NEUTRAL SENSOR
  - 4c. MOW SENSOR
5. WATER SEPARATOR / FUEL FILTER
6. AIR CLEANER
7. RADIATOR SCREEN
8. TIRE PRESSURE (12-16 psi)
9. BATTERY
10. FUEL - DIESEL #2
11. WHEEL NUT TORQUE (7000 Ft-Lbs)
12. FAN / ALTERNATOR / WATER PUMP BELT
13. COOLANT LEVEL
14. REEL SPEED / BACKLAP CONTROL

**FLUID SPECIFICATIONS / CHANGE INTERVALS**

See operator's manual for initial change	FLUID TYPE	CAPACITY	CHANGE INTERVALS		FILTER PART NO.
			L	QTS	
A. ENGINE OIL	SAE 15W-30 CH4	3.7	3.9*	100 HRS., 100 HRS.	115-0189
B. HYDRAULIC OIL	HYDRAULIC OIL	13.9	20*	2000 HRS., 1000 HRS.	100-0191
C. AIR CLEANER	REPLACE ELEMENT			200 HRS.	100-0311
D. FUEL FILTER				500 HRS.	110-0049
E. FUEL TANK	NO. 2 DIESEL	22.7	5.7		
F. COOLANT	ANTIFREEZE/COOLANT MIX	4.4	4.6		

\*Including filter

decal139-2728

139-2728

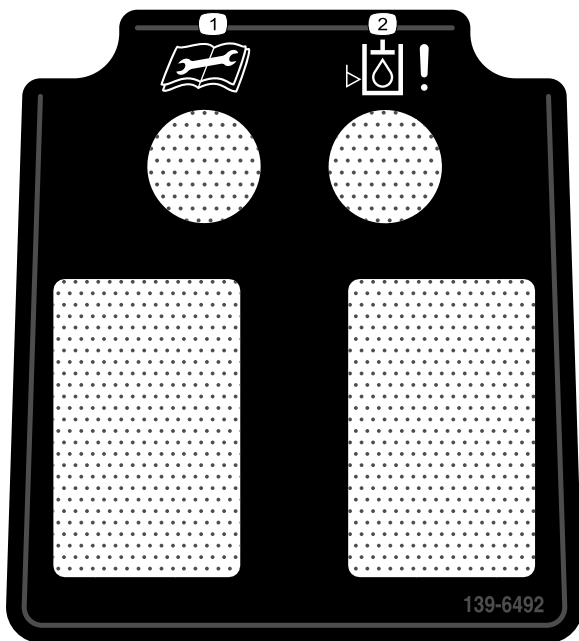

decal139-6492

### 139-6492

1. Pročitajte *Priručnik za operatera* pre obavljanja održavanja.
2. Indikator niskog nivoa hidraulične tečnosti

GREENSMATER 3XXX							
1	2		3		4		5
	3.8 MPH 6.1 Km/h	5.0 MPH 8.0 Km/h	3.8 MPH 6.1 Km/h	5.0 MPH 8.0 Km/h	3.8 MPH 6.1 Km/h	5.0 MPH 8.0 Km/h	3.8 MPH 6.1 Km/h
0.062" / 1.6mm	N/R	N/R	9	N/R	9	N/R	9
0.094" / 2.4mm	N/R	N/R	9	N/R	9	N/R	9
0.125" / 3.2mm	N/R	N/R	9	N/R	9	N/R	9
0.156" / 4.0mm	N/R	N/R	9	N/R	9	N/R	N/R
0.188" / 4.8mm	N/R	N/R	9	N/R	7	N/R	N/R
0.218" / 5.5mm	N/R	N/R	9	N/R	6	N/R	N/R
0.250" / 6.4mm	7	N/R	6	7	5	7	N/R
0.312" / 7.9mm	6	N/R	5	6	4	6	N/R
0.375" / 9.5mm	6	7	4	5	4	5	N/R
0.438" / 11.1mm	6	6	4	5	3	4	N/R
0.500" / 12.7mm	5	6	3	4	N/R	N/R	N/R
0.625" / 15.9mm	4	5	3	3	N/R	N/R	N/R
0.750" / 19.0mm	3	4	3	3	N/R	N/R	N/R
0.875" / 22.2mm	3	4	N/R	3	N/R	N/R	N/R
1.000" / 25.4mm	3	3	N/R	N/R	N/R	N/R	N/R

115-8156

decal115-8156

### 115-8156

1. Visina cilindra
2. Jedinica za sečenje sa 5 sečiva
3. Jedinica za sečenje sa 8 sečiva
4. Jedinica za sečenje sa 11 sečiva
5. Jedinica za sečenje sa 14 sečiva
6. Brzina cilindra
7. Brzo
8. Sporo



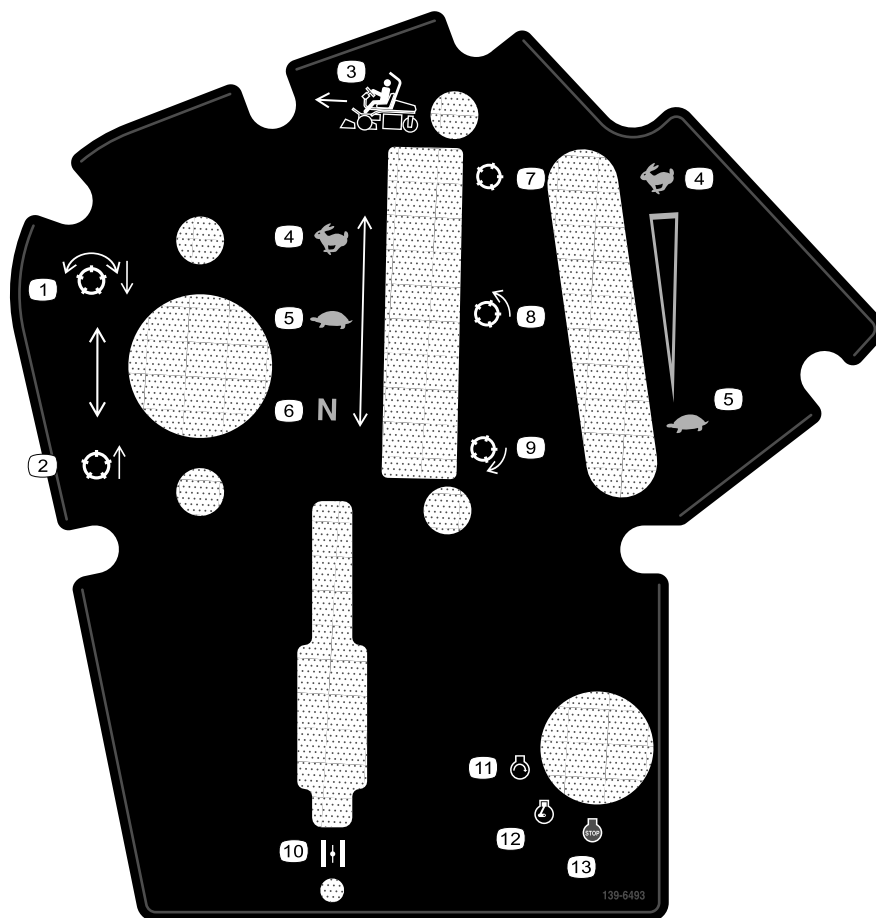

decal139-6493

### 139-6493

- |  |  |
|--|--|
| 1. Spuštanje i aktiviranje cilindra.   | 8. Cilindar – košenje                                      |
| 2. Podizanje i deaktiviranje cilindra. | 9. Cilindar – oštrenje glačanjem u obrnutom smeru rotacije |
| 3. Pravac kretanja kosilice            | 10. Čok  |
| 4. Brzo                                | 11. Motor – uključivanje                                   |
| 5. Polako                              | 12. Motor – rad  |
| 6. Neutralni položaj                   | 13. Motor – zaustavljanje                                  |
| 7. Cilindar – transport                |  |

# Подешавање

## Непричвршћени делови

Употребите доњи дијаграм како бисте проверили да ли су испоручени сви делови.

Поступак	Опис	Кол.	Употреба
<b>1</b>	Zaštitni ram	1	Montirajte zaštitni ram.
	Zavrtanj ( $\frac{1}{2} \times 3\frac{3}{4}$ ")	4	
	Navrtka sa prirubnicom ( $\frac{1}{2}$ ")	4	
<b>2</b>	Komplet za sedište (poručuje se zasebno; obratite se ovlašćenom distributeru kompanije Toro)	1	Montirajte sedište na osnovu.
<b>3</b>	Servisna nalepnica (deo br. 139-2728)	1	Montirajte servisnu nalepnicu i nalepnicu sa podacima za podešavanje otkosa.
	Nalepnica sa podacima za podešavanje otkosa (115-8156)	1	
<b>4</b>	Volan	1	Montirajte volan.
	Sigurnosna navrtka ( $1\frac{1}{2}$ ")	1	
	Podloška	1	
	Poklopac volana	1	
<b>5</b>	Делови нису потребни	–	Napunite akumulator.
<b>6</b>	Komplet hladnjaka ulja – vučna jedinica Greensmaster serije 3400 (deo br. 117-9314 [kupuje se zasebno])	–	Montirajte opcioni hladnjak ulja.
<b>7</b>	Kuka korpe za travu	6	Montirajte kuke za korpu za travu.
	Zavrtnji sa prirubnicom	12	
<b>8</b>	Merna šipka	1	Montirajte jedinice za sečenje.
	Jedinica za sečenje (nabavite kod ovlašćenog distributera kompanije Toro)	3	
	Korpa za travu	3	
<b>9</b>	Komplet tega, deo br. 121-6665 (kupuje se zasebno) Napomena: Ovaj komplet nije neophodan jedinicama sa montiranim kompletom pogona na 3 točka.	1	Dodajte zadnji teg.
<b>10</b>	Komplet CE zaštitnika – deo br. 04442 (prodaje se zasebno)	1	Montirajte komplet CE zaštitnika.
<b>11</b>	Nalepnica upozorenja (deo br. 136-8505)	1	Montirajte CE nalepnice (ako je neophodno).
	CE nalepnica	1	
	Nalepnica sa godinom proizvodnje	1	
<b>12</b>	Делови нису потребни	–	Smanjite pritisak u pneumaticima.
<b>13</b>	Делови нису потребни	–	Razradite kočnice.

## Медији и додатни делови

Опис	Кол.	Употреба
Priručnik za operatera	1	Pregledajte da pre korišćenja mašine.
Priručnik za vlasnika motora	1	Koristite ga da biste pronašli informacije o motoru.

Опис	Кол.	Употреба
Deklaracija o usaglašenosti	1	Za CE usaglašenost.
Sertifikat o oceni nivoa buke	1	
Ključevi za paljenje	2	Pokrenite motor.

# 1

## Montiranje zaštitnog rama

Делови потребни за овај поступак:

1	Zaštitni ram
4	Zavrtnaj ( $\frac{1}{2} \times 3\frac{3}{4}$ "
4	Navrtka sa prirubicom ( $\frac{1}{2}$ "

### Поступак

1. Uklonite gornji poklopac kutije sa kutije.
2. Izvadite zaštitni ram iz kutije.
3. Pomoću 4 zavrtnja ( $\frac{1}{2} \times 3\frac{3}{4}$ " i 4 navrtke sa prirubicom ( $\frac{1}{2}$ " montirajte zaštitni ram u nosače ROPS sistema sa obe strane mašine, kao što je prikazano na [Слика 3](#).

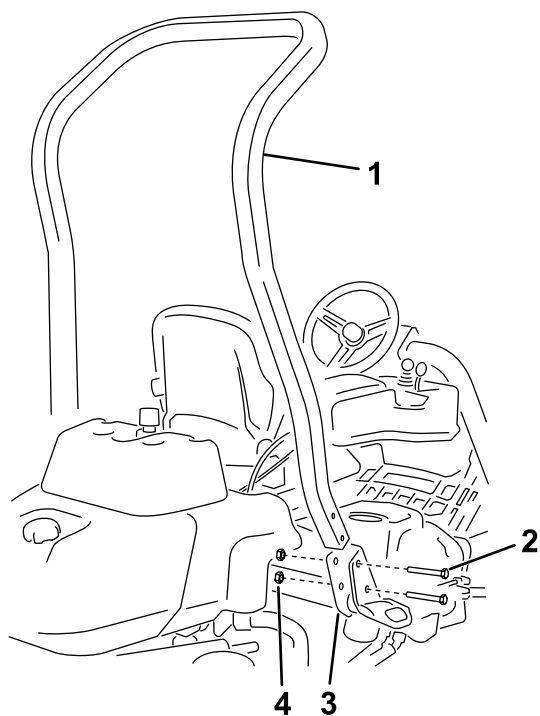

Слика 3

- |   |  |
|---|--|
| 1. Zaštitni ram                                   | 3. Nosač ROPS sistema                      |
| 2. Zavrtnaj ( $\frac{1}{2} \times 3\frac{3}{4}$ " | 4. Navrtka sa prirubicom ( $\frac{1}{2}$ " |

4. Pritegnite pričvršćivače momentom od 136 N·m do 149 N·m.

# 2

## Montiranje sedišta

Делови потребни за овај поступак:

1	Komplet za sedišta (poručuje se zasebno; obratite se ovlašćenom distributeru kompanije Toro)
---	--

### Поступак

Nabavite željeni komplet za sedišta kod distributera i montirajte ga na mašinu; pogledajte *uputstvo za montažu* kompleta.

# 3

## Montiranje servisne nalepnice i nalepnice sa podacima za podešavanje otkosa

Делови потребни за овај поступак:

1	Servisna nalepnica (deo br. 139-2728)
1	Nalepnica sa podacima za podešavanje otkosa (115-8156)

### Поступак

Montirajte servisnu nalepnicu (deo br. 139-2728) i nalepnicu sa podacima za podešavanje otkosa (deo br. 115-8156) na sedišta; pogledajte [Слика 4](#) za premijum sedišta (model br. 04719) ili [Слика 5](#) za standardno sedišta (model br. 04508).

g233739

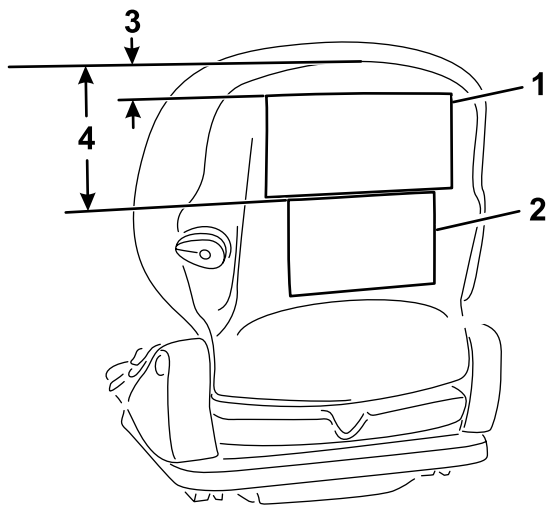

**Слика 4**

Premijum sedište (model br. 04719)

- |  |            |
|--|------------|
| 1. Servisna nalepnica                          | 3. 2,5 cm  |
| 2. Nalepnica sa podacima za podešavanje otkosa | 4. 16,5 cm |

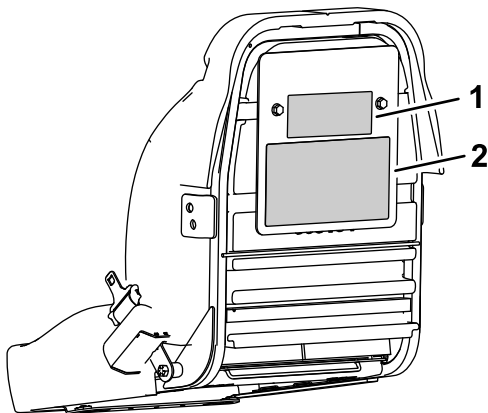

**Слика 5**

Standardno sedište (model br. 04508)

- |  |                       |
|--|-----------------------|
| 1. Nalepnica sa podacima za podešavanje otkosa | 2. Servisna nalepnica |
|--|-----------------------|

# 4

## Montiranje volana

Делови потребни за овај поступак:

1	Volan
1	Sigurnosna navrtka (1½")
1	Podloška
1	Poklopac volana

### Поступак

1. Navucite volan na osovinu volana (Слика 6).

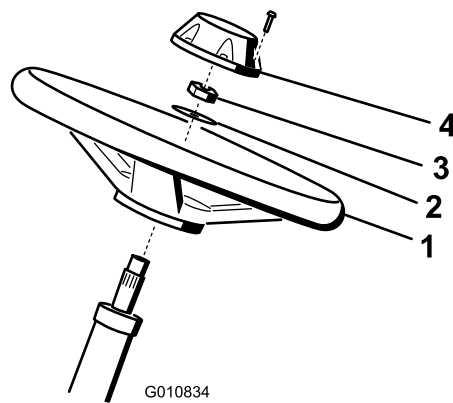

**Слика 6**

- |             |                  |
|-------------|------------------|
| 1. Volan    | 3. Kontranavrtka |
| 2. Podloška | 4. Poklopac      |

2. Navucite podlošku na osovinu volana (Слика 6).
3. Причврстите volan за osovinu sigurnosnom navrtkom momentom pritezanja od 27 N·m do 35 N·m (Слика 6).
4. Montirajte poklopac na volan i pričvrstite ga pomoću 6 zavrtnjeva (Слика 6).

# 5

## Punjenje akumulatora

Делови нису потребни

### Поступак

Napunite akumulator; pogledajte [Punjenje akumulatora \(страна 37\)](#).

# 6

## Montiranje hladnjaka ulja

### Оpciono

Делови потребни за овај поступак:

–	Komplet hladnjaka ulja – vučna jedinica Greensmaster serije 3400 (deo br. 117-9314 [kupuје se zasebno])
---	---

### Поступак

Ako mašinu koristite u toplijim klimama gde je ambijentalna temperatura iznad 29 °C ili je koristite za rad u teškim uslovima (košenje drugih površina osim golf grina, kao što su fervej ili vertikalno rezanje), montirajte opciono komplet hladnjaka ulja (deo br. 117-9314).

# 7

## Montiranje kuka za korpu za travu

Делови потребни за овај поступак:

6	Kuka korpe za travu
12	Zavrtnji sa prirubnicom

### Поступак

Montirajte 6 kuka za korpu za travu na krajeve šipki viljuške vešanja pomoću 12 zavrtnjeva sa prirubnicom (Слика 7).

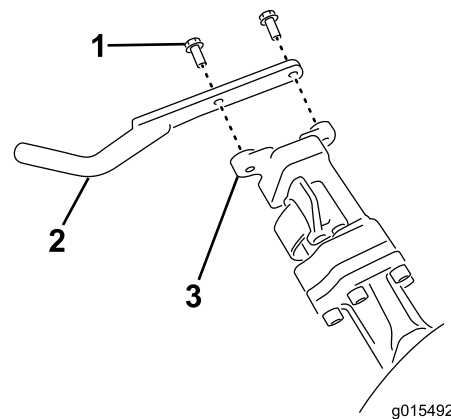

Слика 7

1. Zavrtnaj sa prirubnicom
2. Kuka korpe za travu
3. Šipka viljuške vešanja

# 8

## Montiranje jedinica za sečenje

Делови потребни за овај поступак:

1	Merna šipka
3	Jedinica za sečenje (nabavite kod ovlašćenog distributera kompanije Toro)
3	Korpa za travu

### Поступак

1. Pripremite jedinice za sečenje za montažu; pogledajte *priručnik za korisnika* jedinice za sečenje.
2. Nanesite mast unutar prečnika spojnice pogona.
3. Montirajte jedinice za sečenje; pogledajte [Montiranje jedinica za sečenje \(strana 45\)](#).

# 9

## Dodavanje zadnjeg tega

Делови потребни за овај поступак:

1	Komplet tega, deo br. 121-6665 (kupuје se zasebno) <b>Напомена:</b> Ovaj komplet nije neophodan jединicama sa montiranim kompletom pogona na 3 točka.
---	--

### Поступак

Kada je opremljena kompletom tega, oprema br. 121-6665, ova mašina je usklađena sa standardima EN ISO 5395 i ANSI B71.4-2017.

**Напомена:** Ako je jedinica opremljena kompletom pogona na 3 točka, dodatni tek nije neophodan da bi se ispunili standardi EN ISO 5395:2013 i ANSI B71.4-2017.

# 10

## Montiranje kompleta CE zaštitnika

Делови потребни за овај поступак:

1	Komplet CE zaštitnika – deo br. 04442 (prodaje se zasebno)
---	--

### Поступак

Montirajte komplet CE zaštitnika; pogledajte *uputstvo za montažu* kompleta CE zaštitnika za vučnu jединicu Greensmaster 3400 TriFlex.

# 11

## Montiranje CE nalepnica

Делови потребни за овај поступак:

1	Nalepnica upozorenja (deo br. 136-8505)
1	CE nalepnica
1	Nalepnica sa godinom proizvodnje

### Поступак

Ako ovu mašinu koristite u zemlji usaglašenoj sa CE standardima, obavite sledeće korake nakon što na mašinu montirate komplet zaštitnika:

- Nalepite CE nalepnice upozorenja (deo br. 136-8505) preko postojećih nalepnica upozorenja (deo br. 136-8506). [Слика 8](#) prikazuje lokaciju nalepnice upozorenja.

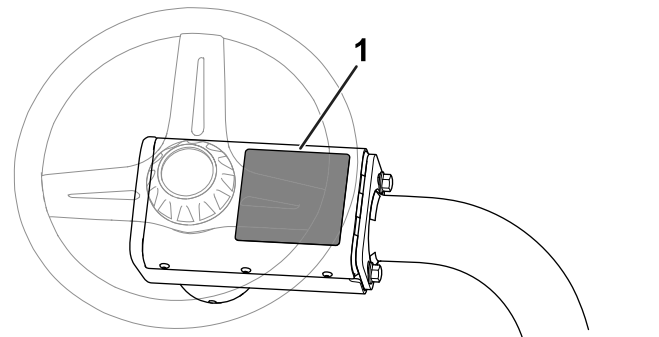

Слика 8

1. Lokacija nalepnice upozorenja

- Nalepите nalepnicu sa CE oznakom na okvir ispod prednjeg sedišta (Слика 9).

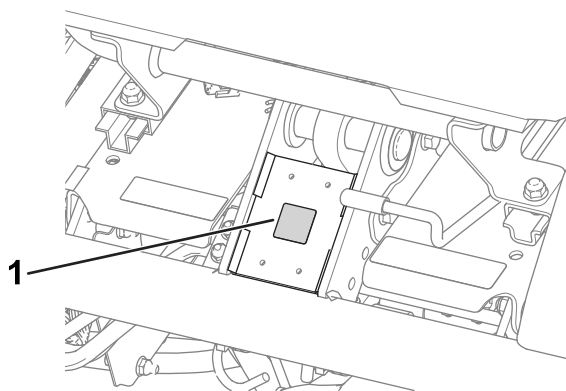

Слика 9

g233420

1. CE nalepnica

- Montirajte nalepnicu sa godinom proizvodnje u blizini pločice sa serijskim brojem (Слика 10).

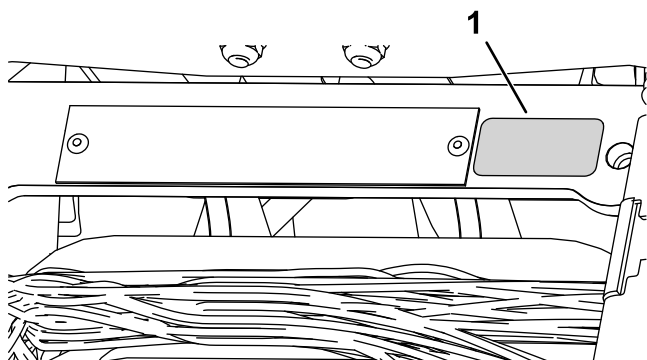

Слика 10

g271539

1. Nalepnica sa godinom proizvodnje

# 12

## Smanjivanje pritiska u pneumaticima

Делови нису потребни

### Поступак

Pneumatici su prenaduvani u fabrici za potrebe transporta. Pre pokretanja mašine, smanjite pritisak do odgovarajućeg nivoa; pogledajte [Provera pritiska u pneumaticima \(strana 38\)](#).

# 13

## Razrada kočnica

Делови нису потребни

### Поступак

Razradite kočnice; pogledajte [Razrada kočnica \(strana 41\)](#).

# Преглед производа

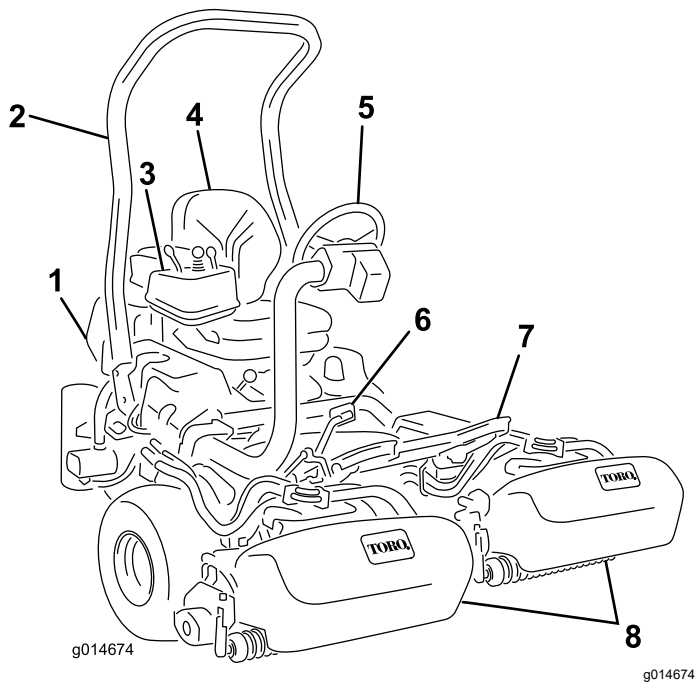

Слика 11

- |                    |                        |
|--------------------|------------------------|
| 1. Motor           | 5. Volan               |
| 2. Zaštitni ram    | 6. Papučica gasa       |
| 3. Kontrolna tabla | 7. Oslonac za stopalo  |
| 4. Sedište         | 8. Jedinice za sečenje |

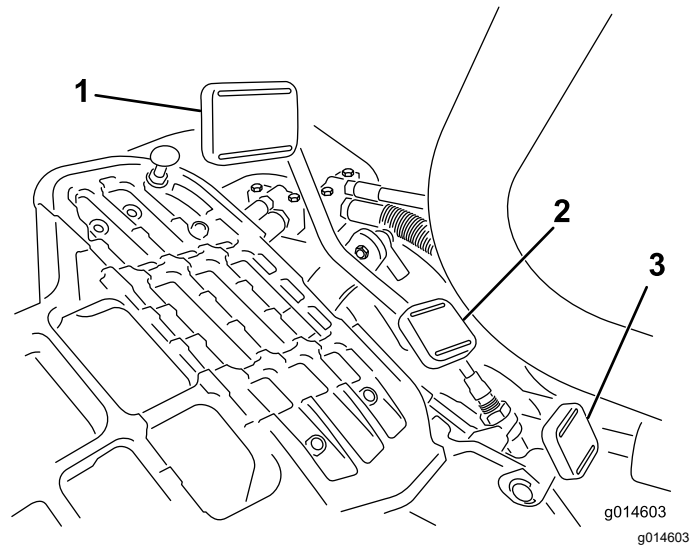

Слика 12

- |                                      |   |
|--------------------------------------|---|
| 1. Papučica glasa – kretanje unapred | 3. Papučica za blokiranje upravljačke spone |
| 2. Papučica gasa – kretanje unazad   |   |

## Контроле

### Папуџица гаса

Папуџица гаса (Слика 12) има 3 функције: да покреће машину напред, да покреће машину назад и да заустави машину. Нагазите горњи део папуџице да бисте се кретали напред, а доњи део папуџице да бисте се кретали назад или да бисте потпомогли заустављање приликом кретања напред. Такође, омогућите папуџици да се врати у неутралан положај да бисте зауставили машину. Ради ваше удобности, не ослањајте педу стопала на јастуџић папуџице гаса за кретање назад када возите машину напред. (Слика 13).



Слика 13

Брзине кретања су следеће:

- брзина кретања напред од 3,2 km/h до 8 km/h
- максимална брзина транспорта до 16 km/h
- брзина кретања назад до 4,0 km/h

### Прекидач за паљење

Уметните кључ у прекидач (Слика 14) и окрените га у смеру кретања казaljке на satu до положаја за **ПОКРЕТАЊЕ** да бисте покренули мотор. Отпустите кључ чим се мотор покрене; кључ се враћа у положај за **УКЛУЧИВАЊЕ**. Окрените кључ супротно од смера кретања казaljке на satu у положај за **ЗАУСТАВЉАЊЕ** да бисте искључили мотор.



## Papučica za blokiranje upravljačke spone

Nagazite papučicu (Слика 12) i podignite ili spustite upravljačku sponu da biste je podesili kako vam odgovara, zatim, otpustite papučicu da biste zadržali upravljačku sponu u mestu.

## Ručica gasa

Koristite ručicu gasa (Слика 14) da biste kontrolisali brzinu motora. Pomerite ručicu gasa prema položaju za BRZ rad da biste povećali brzinu motora; pomerite je prema položaju za SPOR rad da biste smanjili brzinu motora.

**Важно:** Ne možete da isključite motor pomoću ručice gasa.

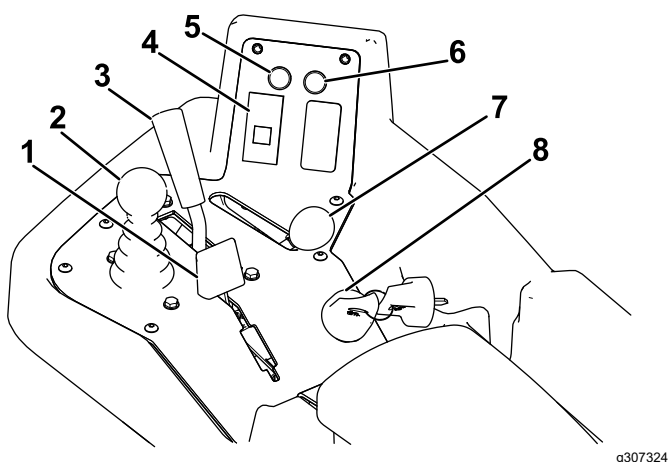

Слика 14

- |   |                                 |
|---|---------------------------------|
| 1. Ručica čoka                              | 5. Lampica indikatora za servis |
| 2. Upravljač za podizanje/spuštanje košenja | 6. Lampica indikatora curenja   |
| 3. Poluga za kontrolu funkcije              | 7. Ručica gasa                  |
| 4. Lampica za pritisak ulja                 | 8. Prekidač za paljenje         |

## Upravljač za podizanje/spuštanje košenja

Pomeranjem upravljača (Слика 14) unapred tokom radova košenja, jedinice za sečenje se spuštaju i pokreću cilindre. Povlačenje upravljača unazad, cilindri se zaustavljaju, a jedinice za sečenje podižu. Da biste zaustavili cilindre bez podizanja jedinica za sečenje, privremeno povucite upravljač i otpustite ga. Pomeranje upravljača napred ponovo pokreće cilindre.

## Poluga za kontrolu funkcije

Poluga za kontrolu funkcije (Слика 14) omogućava izbor 2 režima kretanja i NEUTRALNI položaj. Možete da prebacite iz režima za košenje u režim za transport (ne u neutralni) dok je mašina u pokretu; neće doći ni do kakve štete.

- ZADNJI položaj – neutralni položaj; koristite kada oštrote cilindre glačanjem u obrnutom smeru rotacije
- SREDNJI položaj – koristite kada kosite travu
- PREDNJI položaj – koristite kada vozite mašinu između lokacija obavljanja radova

## Lampica upozorenja akumulatora

Lampica (Слика 14) će svetleti ako je napunjenost akumulatora na niskom nivou.

## Lampica za pritisak ulja

Lampica (Слика 14) će svetleti ako pritisak motornog ulja opadne ispod bezbednog nivoa.

## Lampica temperature vode

Lampica (Слика 14) će svetleti i motor će se automatski isključiti kada temperatura rashladne tečnosti za motor bude previsoka. Ako se motor isključi, moći ćete da pokrenete motor i da vozite mašinu još 10 sekundi pre nego što se ona ponovo isključi, što vam omogućava da pomerite mašinu na lokaciju gde možete da je ostavite da se ohladi.

## Lampica indikatora za servis

Lampica indikatora za servis (Слика 14) će svetleti kada senzori mašine detektuju problem sa 1 od sistema mašine. Ako lampica zasvetli, obustavite ono što radite i prevezite se na bezbednu lokaciju gde ćete vi ili servisni tehničar moći da dijagnostikujete problem. Za više informacija o dijagnostikovanju sistemskih problema pomoću indikatorskih lampica, pogledajte [Dijagnostikovanje lampice indikatora za servis \(strana 49\)](#).

## Lampica za grejač nafte

Kada lampica za grejač nafte (Слика 14) zasija, ukazuje da su grejači uključeni.

**Напомена:** Lampica za grejač nafte može da svetli kraće vreme nakon što se motor pokrene; to je normalno.

## Brojač radnih sati

Brojač sati (Слика 15) pokazuje ukupan broj sati koliko je mašina radila. Počinje da vrši svoju funkciju kada god ključ za paljenje okrenete u položaj za UKLJUČIVANJE.

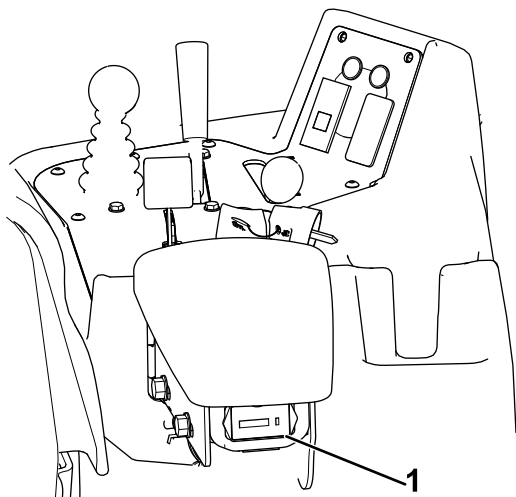

Слика 15

g307330

1. Brojač radnih sati

## Ručica parkirne kočnice

Povucite ručicu kočnice (Слика 16) da biste aktivirali parkirnu kočnicu. Deaktivirajte je pritiskom poluge za otpuštanje sa donje strane poluge kočnice i vraćanjem u otpušten položaj. Parkirnu kočnicu aktivirajte svaki put kada napuštate mašinu.

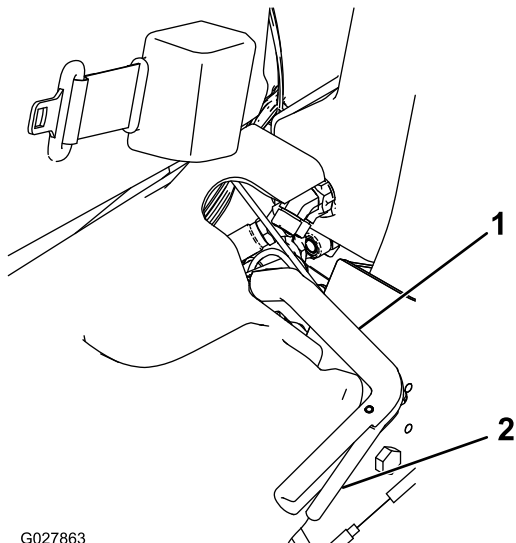

G027863

Слика 16

g027863

1. Ručica parkirne kočnice
2. Poluga za otpuštanje

## Poluga za oštrenje glačanjem u obrnutom smeru rotacije

Poluga za oštrenje glačanjem u obrnutom smeru rotacije nalazi se ispod plastičnog poklopca sa leve strane sedišta. Koristite polugu za oštrenje glačanjem u obrnutom smeru rotacije (Слика 17) zajedno sa polugom za spuštanje/podizanje košenja i upravljačem brzine cilindra da biste naoštrili cilindre glačanjem u obrnutom smeru rotacije.

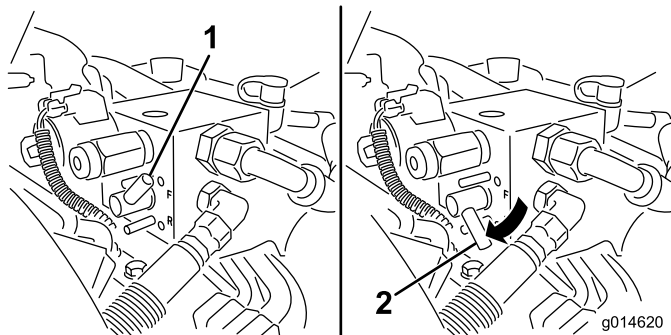

Слика 17

g014620

g014620

1. Poluga za oštrenje glačanjem u obrnutom smeru rotacije – položaj za košenje
2. Poluga za oštrenje glačanjem u obrnutom smeru rotacije – položaj za oštrenje

## Upravljač brzinom cilindra

Upravljač brzinom cilindra nalazi se ispod plastičnog poklopca sa leve strane sedišta. Koristite upravljač brzine cilindra (Слика 18) da biste podesili brzinu cilindra.

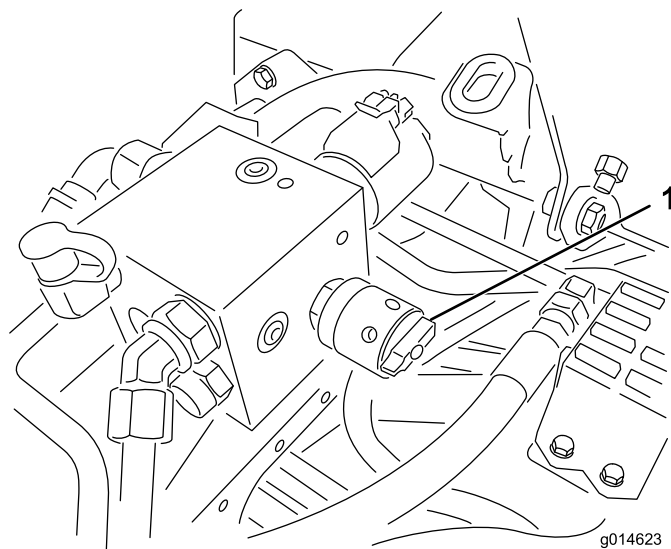

Слика 18

g014623

g014623

1. Upravljač brzinom cilindra

## Poluga za podešavanje sedišta

Poluga za podešavanje sedišta nalazi se na prednjem levom uglu sedišta (Слика 19), i omogućava vam da pomerate sedišta ka napred ili nazad.

**Напомена:** Ako želite dodatno da podešavate sedišta, možete da uklonite 4 navrtke koje pričvršćuju bočne šine sedišta za osnovu i da premestite šine sedišta na drugi set otvora za montažu koji je dostupan.

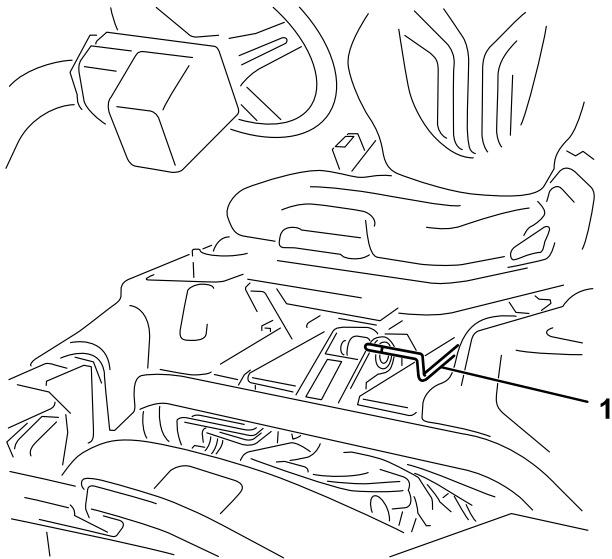

Слика 19

g193737

1. Ručica za podešavanje sedišta

## Zaporni ventil za gorivo

Zatvorite zaporni ventil za gorivo (Слика 20), iza sedišta i ispod rezervoara za gorivo, kada skladištite ili transportujete mapinu kamionom ili u prikolici.

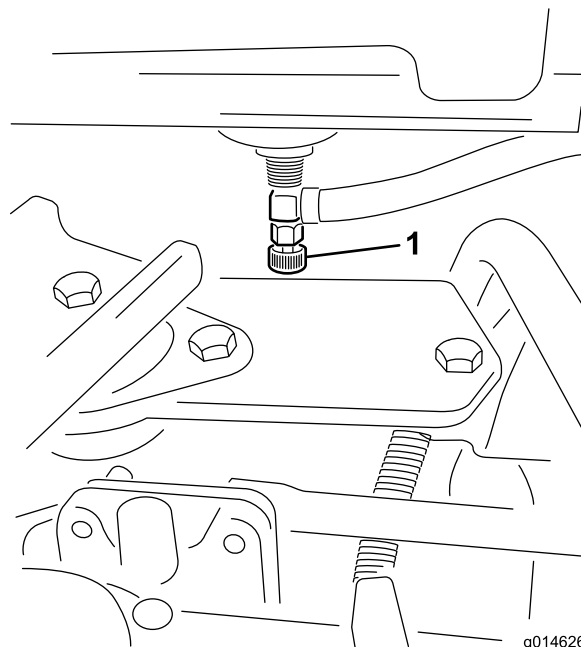

g014626

g014626

Слика 20

1. Zaporni ventil za gorivo (ispod rezervoara za gorivo)

# Спецификације

**Напомена:** Спецификације и дизајн могу да се промене без најаве.

Širina košenja	151 cm
Gazište točkova (do sredine pneumatika)	128 cm
Gazište točkova (do spoljne strane pneumatika)	154 cm
Minimalno rastojanje od tla do najniže tačke vozila (duž centralne ose mašine)	11 cm
Ukupna dužina (sa korpama)	249 cm
Ukupna širina	179 cm
Ukupna visina	205 cm
Neto težina cilindrima (11 sečiva)	695 kg

## Dodatna oprema/priključci

Radi poboljšanja i proširenja mogućnosti mašine, za korišćenje sa njom je dostupan izbor dodatne opreme i priključaka koje je odobrila kompanija Toro. Za listu odobrene dodatne opreme i priključaka obratite se ovlašćenom serviseru ili ovlašćenom distributeru kompanije Toro ili posetite [www.Toro.com](http://www.Toro.com).

Da biste obezbedili optimalne performanse i produžetak bezbednosne sertifikacije mašine, koristite samo originalne zamenske delove i dodatnu opremu kompanije Toro. Zamenski delovi i dodatna oprema drugih proizvođača može biti opasna i njihovo korišćenje može da poništi garanciju za proizvod.

# Рад

**Напомена:** Utvrdite levu i desnu stranu mašine iz uobičajenog položaja operatera.

## Пре рада

## Bezbednost pre korišćenja

### Opšta bezbednost

- Nemojte nikada dozvoliti deci ili neobučanim osobama da koriste ili servisiraju mašinu. Lokalni propisi mogu da ograniče starost operatera. Vlasnik je odgovoran za obuku svih operatera i mehaničara.
- Upoznajte se sa bezbednim korišćenjem opreme, komandama operatera i bezbednosnim znacima.
- Aktivirajte parkirnu kočnicu, isključite mašinu, uklonite ključ i sačekajte da se zaustavi svako kretanje pre nego što napustite položaj operatera. Pre podešavanja, servisiranja, čišćenja ili odlaganja mašine, sačekajte da se ohladi.
- Budite spremni da brzo zaustavite mašinu i isključite motor.
- Proverite da li su kontrole za prisustvo operatera, bezbednosni prekidači i sigurnosni zaštitni uređaji pričvršćeni i da li pravilno funkcionišu. Nemojte koristiti mašinu ako ne funkcioniše pravilno.
- Pre košenja, uvek pregledajte mašinu da biste se uverili da su jedinice za sečenje u dobrom radnom stanju.
- Pregledajte područje gde ćete koristiti mašinu i uklonite sve predmete koje bi mašina mogla razbacivati.

### Bezbednost goriva

- Budite izuzetno pažljivi prilikom rukovanja gorivom. Zapaljivo je a njegova isparenja su eksplozivna.
- Ugasite sve cigarete, cigare, lule i druge izvore paljenja.
- Koristite samo odobreni kanister za gorivo.
- Nemojte skidati poklopac za gorivo niti puniti rezervoar dok motor radi ili je vruć.
- Nemojte dosipati niti prazniti gorivo u zatvorenom prostoru.
- Nemojte skladištiti mašinu ni kanister sa gorivom na mestu na kom postoji otvoreni plamen, varnica ili pomoćni plamenik, kao na kotlu za grejanje vode ili drugim aparatima.
- Ako prospete gorivo, nemojte pokušavati da pokrenete motor; izbegavajte stvaranje bilo

kakvog izvora paljenja dok se isparenja od goriva ne rasprše.

## Specifikacije goriva

- **Kapacitet rezervoara za gorivo:** 22,7 l
- **Preporučeno gorivo:**
  - Za najbolje rezultate, koristite samo čist, svež dizel ili biodizel sa niskim (<500 mg/l) ili ultraniskim (<15 mg/l) sadržajem sumpora. Minimalan vrednost cetana treba da bude 40. Kupujte gorivo u količinama koje mogu da se potroše u roku od 180 dana kako biste osigurali svežinu goriva.
  - Letnje dizel gorivo (klasa 2-D) koristite pri temperaturama iznad  $-7^{\circ}\text{C}$ , a zimsko (klasa 1-D ili mešavina klasa 1-D/2-D) ispod navedene temperature. Korišćenje zimskog dizel goriva na nižim temperaturama obezbeđuje nižu tačku paljenja i karakteristike za hladan protok, što olakšava pokretanje i smanjuje začepljenje filtera za gorivo.

**Напомена:** Korišćenje letnjeg goriva iznad  $-7^{\circ}\text{C}$  doprinosi dužem životnom veku pumpe za gorivo i većoj snazi u odnosu na zimsko gorivo.

- Ova mašina može da koristi i gorivo koje je mešavina sa biodizelom do B20 (20% biodizela, 80% naftnog dizela). Deo naftnog dizela treba da sadrži nizak ili ultranizak nivo sumpora. Poštujte sledeće mere opreza:
  - ◇ Deo biodizel goriva mora zadovoljiti specifikaciju iz ASTM D6751 ili EN14214.
  - ◇ Sastav mešavine goriva mora zadovoljiti ASTM D975 ili EN590.
  - ◇ Ofarbane površine mogu biti oštećene biodizel mešavinom.
  - ◇ Po hladnom vremenu koristite B5 (sadržaj biodizela 5%) ili mešavine sa manje biodizela.
  - ◇ Kontrolišite zaptivke, creva, zaptivače u kontaktu sa gorivom pošto vremenom podležu degradaciji.
  - ◇ Neko vreme nakon prelaska na mešavine sa biodizelom se može očekivati začepljenje filtera za gorivo.
  - ◇ Obratite se ovlašćenom distributeru kompanije Toro za više informacija o biodizelu.

## Punjenje rezervoara za gorivo

1. Očistite oko poklopca rezervoara za gorivo i uklonite ga (Слика 21).

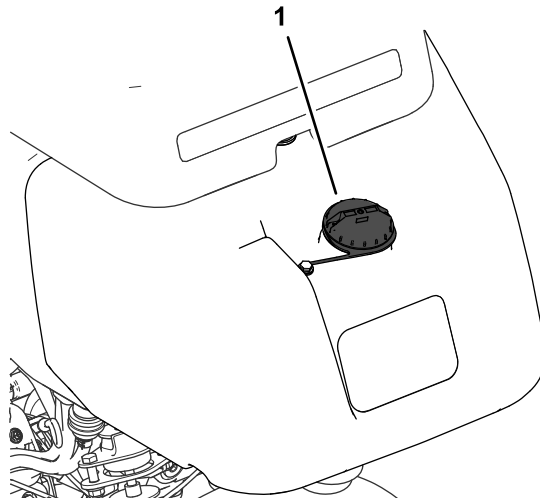

Слика 21

g272992

1. Poklopac rezervoara za gorivo

2. Dodajte navedeno gorivo u rezervoar za gorivo dok nivo ne bude 25 mm ispod otvora za punjenje. Taj prostor u rezervoaru omogućava širenje goriva.

**Важно:** Nemojte da punite rezervoar za gorivo do kraja.

3. Postavite poklopac.

**Напомена:** Kada se poklopac pričvrsti, čućete zvuk škljocanja.

4. Obrišite prosuto gorivo.

## Obavljanje svakodnevnog održavanja

**Интервал сервиса:** Пре сваке употребе или свакодневно

Svako dana pre pokretanja mašine, obavite sledeće procedure:

- Proverite nivo motornog ulja – pogledajte [Proveravanje motornog ulja \(strana 32\)](#).
- Ispustite vodu iz filtera za gorivo – pogledajte [Ispuštanje vode iz filtera za gorivo \(strana 34\)](#).
- Proverite sistem za hlađenje – pogledajte [Одржавање система за хлађење \(strana 40\)](#).
- Proverite pritisak u pneumaticima – pogledajte [Provera pritiska u pneumaticima \(strana 38\)](#).

- Proverite nivo hidraulične tečnosti – pogledajte [Provera nivoa hidraulične tečnosti \(strana 43\)](#).
- Proverite kontakt između cilindra i donjeg noža – pogledajte [Provera kontakta između cilindra i donjeg noža \(strana 47\)](#).

## Током рада

## Bezbednost tokom korišćenja

### Opšta bezbednost

- Vlasnik/operator može da spreči i odgovoran je za nezgode koje mogu dovesti do telesne povrede ili oštećenja imovine.
- Nosite odgovarajuću odeću, uključujući zaštitu za oči, duge pantalone, izdržljivu neklizajuću obuću i zaštitu sluha. Vežite dugu kosu i nemojte nositi široku odeću ili labavi nakit.
- Nemojte da rukujete mašinom kada ste bolesni, umorni ili pod uticajem alkohola ili opijata.
- Usredsredite svu pažnju dok upravljate mašinom. Nemojte se baviti aktivnostima koje odvlače pažnju; u suprotnom može doći do povrede ili materijalne štete.
- Pre nego što pokrenete motor, proverite da su svi pogoni u neutralnom položaju, da je parkirna kočnica aktivirana i da ste vi u položaju operatera.
- Nemojte voziti nikoga na mašini.
- Vodite računa da posmatrači i deca budu van radnog prostora. Ako saradnici moraju da budu prisutni, budite pažljivi i proverite da su korpe za travu postavljene na mašinu.
- Rukujte mašinom samo u uslovima dobre vidljivosti kako biste izbegli rupe i skrivene opasnosti.
- Izbegavajte košenje na mokroj travi. Slabije prijanjanje bi moglo da izazove proklizavanje mašine.
- Držite šake i stopala podalje od jedinica za sečenje.
- Pogledajte pozadi i dole pre nego što se uverite da imate čist put.
- Budite pažljivi kada prilazite slepim uglovima, žbunju, drveću ili drugim predmetima koji mogu da vam zaklone pogled.
- Zaustavite jedinice za sečenje kad god ne kosite.
- Usporite i budite oprezni prilikom okretanja mašine i prelaska puteva i trotoara. Uvek prepustite prvenstvo prolaza.

- Motor pokrećite samo u dobro provetrenom prostoru. Izduvni gasovi sadrže ugljen-monoksid, koji je smrtonosan ako se udiše.
- Ne ostavljajte bez nadzora mašinu koja radi.
- Pre nego što napustite položaj operatera, uradite sledeće:
  - Parkirajte mašinu na ravnoj površini.
  - Spustite jedinice za sečenje do zemlje i pobrinite se da budu deaktivirane.
  - Aktivirajte parkirnu kočnicu.
  - Isključite motor i uklonite ključ.
  - Sačekajte da se svi pokreti zaustave.
- Mašinom rukujte samo u uslovima dobre vidljivosti i odgovarajućim vremenskim uslovima. Nemojte koristiti mašinu kada postoji opasnost od udara groma.

### Bezbednost sistema zaštite pri prevrtanju (ROPS)

- Nemojte ukloniti nijedan deo ROPS sistema sa mašine.
- Proverite da je sigurnosni pojas prikačen i da ga možete brzo otpustiti u hitnom slučaju.
- Uvek vezujte sigurnosni pojas.
- Pažljivo proverite da li postoje prepreke nad glavom i nemojte ih zakačiti.
- Održavajte ROPS sistem u bezbednom radnom stanju tako što ćete ga periodično temeljno pregledati za oštećenja i paziti da svi pričvršćivači za montiranje uvek budu zategnuti.
- Zamenite sve oštećene delove ROPS sistema. Nemojte ih popravljati niti prepravljati.

### Bezbednost na nagibu

- Nagibi su glavni faktor povezan sa gubitkom kontrole i nezgodama sa prevrtanjem, što može dovesti do teške povrede ili smrtnog ishoda. Vi ste odgovorni za bezbedno upravljanje na nagibu. Korišćenje mašine na bilo kom nagibu zahteva dodatnu pažnju.
- Procenite uslove na lokaciji da biste odredili da li je nagib bezbedan za korišćenje mašine, što uključuje pregledanje lokacije. Taj pregled uvek obavite koristeći zdrav razum i dobro rasuđivanje.
- Pogledajte uputstva za upravljanje mašinom na nagibima koja su navedena u nastavku. Pre korišćenja mašine, pregledajte uslove na terenu da biste utvrdili da li možete da upravljate mašinom pod uslovima koji u tom trenutku vladaju



na lokaciji. Promene u terenu mogu dovesti do promene u radu mašine na nagibu.

- Izbegavajte pokretanje, zaustavljanje ili okretanje mašine na nagibima. Izbegavajte nagle promene brzine ili pravca. Skrećite polako i postepeno.
- Nemojte upravljati mašinom u uslovima kada je u pitanje dovedeno prijanjanje, upravljanje ili stabilnost.
- Uklonite ili obeležite prepreke poput jaraka, rupa, brazdi, izbočina, kamenja ili drugih skrivenih opasnosti. Visoka trava može da sakriva prepreke. Neravan teren može da prevrne mašinu.
- Imajte u vidu da korišćenje mašine na mokroj travi, poprečno po nagibima ili nizbrdo može dovesti do gubitka prijanjanja mašine. Gubitak prijanjanja pogonskih točkova može dovesti do klizanja i gubitka mogućnosti kočenja i upravljanja.
- Budite izuzetno pažljivi kada upravljate mašinom blizu strmina, jaraka, nasipa, vodenih opasnosti ili drugih opasnih mesta. Mašina bi mogla iznenada da se prevrne ako točak pređe preko ivice ili se ivica uruši. Uspostavite sigurnu zonu između mašine i svake opasnosti.
- Prepoznajte opasnosti pri dnu nagiba. Ako postoje opasnosti, kosite nagib mašinom kojom rukuje pešak.
- Ako je moguće, kada radite na nagibima držite jedinice za sečenje spuštene do zemlje. Podizanje jedinica za sečenje dok radite na nagibima može dovesti do toga da mašina postane nestabilna.
- Budite izuzetno pažljivi sa sistemima za prikupljanje trave ili drugim priključcima. Oni mogu da promene stabilnost mašine i dovedu do gubitka kontrole.

## Razrađivanje mašine

Pogledajte *priručnik za vlasnike motora* koji je isporučen sa mašinom za informacije o zameni ulja i postupcima održavanja koji se preporučuju u periodu razrađivanja.

Za period razrađivanja potrebno je samo 8 sati rada.

Pošto su prvi sati rada ključni za buduću pouzdanost mašine, pažljivo pratite funkcije i učinak tako da možete da uočite i ispravite manje poteškoće koje kasnije mogu dovesti do velikih problema. Tokom razrađivanja, često proveravajte znake curenja ulja, olabavljenih pričvršćivača ili bilo kojih drugih kvarova na mašini.

## Pokretanje motora

**ВАЖНО:** Nemojte koristiti etar ili druge tipove sredstava za pokretanje.

**Напомена:** Možda ćete morati da odzračite sistem za gorivo pre pokretanja motora ako dođe do bilo koje od sledećih situacija:

- Prvo pokretanje novog motora
- Motor je prestao sa radom usled nedostatka goriva.
- Obavljeno je održavanje komponenti sistema za gorivo; tj. zamenjen je filter, itd.

Pogledajte priručnik za vlasnike motora.

1. Sedite na sedište, blokirajte parkirnu kočnicu, deaktivirajte upravljač za podizanje/spuštanje košenja i pomerite polugu za kontrolu funkcije u NEUTRALNI položaj.
2. Podignite stopalo sa pedale gasa i pobrinite se da ona bude u NEUTRALNOM položaju.
3. Pomerite ručicu gasa u položaj za SPOR rad.
4. Umetnite ključ u prekidač i okrenite ga u položaj za UKLJUČIVANJE. Zadržite ga u položaju za UKLJUČIVANJE dok lampica indikatora grejača nafte ne zasvetli (približno 6 sekundi).
5. Okrenite ključ za paljenje u položaj za POKRETANJE.
6. Otpustite ključ kada se motor pokrene i pustite ga da se vrati u položaj za UKLJUČIVANJE.
7. Pustite motor da se zagreje nekoliko minuta pre korišćenja.

**ВАЖНО:** Da biste sprečili pregrevanje anlasera, nemojte ga pokretati duže od 10 sekundi. Nakon 10 sekundi neprekidnog verglanja sačekajte 60 sekundi pre nego što ponovo pokrenete anlaser.

**ВАЖНО:** Kada pokrećete motor prvi put ili nakon generalnog sređivanja, pustite mašinu da radi unapred i unazad od 1 do 2 minuta. Okrenite volan ulevo i udesno da bi ste proverili odziv upravljača. Zatim isključite motor i sačekajte da se svi pokretni delovi zaustave; pogledajte [Isključivanje motora \(strana 24\)](#). Proverite da li ima curenja ulja, olabavljenih pričvršćivača i bilo kakvih drugih primetnih kvarova.

## Provera mašine nakon pokretanja motora

1. Pomerite ručicu gasa u položaj za BRZ rad.
2. Privremeno pomerite upravljač za podizanje/spuštanje košenja unapred.

Jedinice za sečenje bi trebalo da se spuste, a svi cilindri da se rotiraju.

**Напомена:** Poluga funkcije bi trebalo da bude u srednjem položaju (košenje) da bi cilindri radili kada se jedinice za sečenje spuste

3. Pomerite upravljač za podizanje/spuštanje košenja unazad.

Rezni cilindri bi trebalo da prestanu da se rotiraju, a jedinica za sečenje bi trebalo da se potpuno podigne u transportni položaj.

4. Aktivirajte kočnicu da biste sprečili pomeranje mašine, i nagazite papučicu gasa u položaje za kretanje unapred i kretanje unazad.
5. Nastavite da ponavljate radnju 1 do 2 minuta. Pomerite polugu za kontrolu funkcije u NEUTRALNI položaj, aktivirajte parkirnu kočnicu i isključite motor.
6. Proverite curenje tečnosti i ako ih uočite, pritegnite hidraulične pomoćne delove.

**Напомена:** Kada je mašina nova, a ležajevi i cilindri zategnuti, za ovu proveru je potrebno koristiti položaj ručice gasa za BRZ rad. Postavka gasa za brz rad možda neće biti neophodna nakon perioda razrađivanja.

**Напомена:** Ako tečnost nastavi da curi, obratite se ovlašćenom distributeru kompanije Toro. za pomoć i, ako je neophodno, zamenite delove.

**ВАЖНО:** Trag tečnosti na zaptivkama motora ili točkova je normalna pojava. Zaptivke zahtevaju malu količinu podmazivanja da bi funkcionisale ispravno.

## Isključivanje motora

1. Pomerite ručicu gasa u položaj za SPOR rad, povucite nazad upravljač za podizanje/spuštanje košenja i pomerite polugu za kontrolu funkcije u NEUTRALNI položaj.
2. Okrenite ključ za paljenje u položaj za ISKLJUČIVANJE da biste isključili motor. Uklonite ključ iz prekidača da biste sprečili slučajno pokretanje.
3. Zatvorite zaporni ventil za gorivo pre nego što skladištite mašinu.

## Provera sistema bezbednosne blokade

**Интервал сервиса:** Пре сваке употребе или свакодневно

### ⚠ ПАЗИЋА

**Ako su prekidači bezbednosne blokade isključeni ili oštećeni, mašina može neočekivano da se aktivira i izazove telesnu povredu.**

- **Nemojte vršiti neovlašćene izmene na prekidačima za blokiranje.**
- **Svakodnevno proveravajte ispravnost prekidača za blokiranje i pre korišćenja mašine zamenite svaki prekidač koji je oštećen.**

Svrha sistema bezbednosne blokade je da spreči rad mašine u slučaju kad je moguća povreda vas ili oštećivanje mašine.

Sistem bezbednosne blokade sprečava pokretanje motora sem kad:

- Papučica gasa je u NEUTRALNOM položaju.
- Poluga za kontrolu funkcije je u NEUTRALNOM položaju.

Sistem bezbednosne blokade sprečava pomeranje mašine sem kad:

- parkirna kočnica je deaktivirana.
- sedite u sedištu za operatera.
- Poluga za kontrolu funkcije je u položaju za KOŠENJE ili TRANSPORT.

Sistem bezbednosne blokade sprečava rad cilindara sem kad je poluga za kontrolu funkcije u položaju za KOŠENJE.

## Provera papučice gasa

Sledeće provere sistema obavljajte svakodnevno da biste se uverili da sistem blokade funkcioniše ispravno:

1. Sedite na sedište, pomerite papučicu gasa u NEUTRALNI položaj, pomerite polugu za kontrolu funkcije u NEUTRALNI položaj i aktivirajte parkirnu kočnicu.
2. Pokušajte a pomerite papučicu gasa napred ili nazad.

Papučica ne bi smela da se pomera, što ukazuje da sistem blokade funkcioniše pravilno. Otklonite problem ako ne radi pravilno.

## Provera kontrole funkcije

1. Sedite na sedište, pomerite papučicu gasa u NEUTRALNI položaj, pomerite polugu za kontrolu funkcije u NEUTRALNI položaj i aktivirajte parkirnu kočnicu.



2. Pomerite polugu za kontrolu funkcije u položaj za KOŠENJE ili TRANSPORT i pokušajte da pokrenete motor.

Motor ne bi smeo da se obrne ili pokrene, što ukazuje da sistem blokade funkcioniše pravilno. Otklonite problem ako ne radi pravilno.

3. Sedite na sedište, pomerite papučicu gasa u NEUTRALNI položaj, pomerite polugu za kontrolu funkcije u NEUTRALNI položaj i aktivirajte parkirnu kočnicu.

4. Pokrenite motor i pomerite polugu za kontrolu funkcije u položaj za KOŠENJE ili TRANSPORT.

Motor bi trebalo da se isključi, što ukazuje da sistem blokade funkcioniše pravilno.

Otklonite problem ako ne radi pravilno.

## Provera prekidača za prisustvo operatera

1. Sedite na sedište, pomerite papučicu gasa u NEUTRALNI položaj, pomerite polugu za kontrolu funkcije u NEUTRALNI položaj i aktivirajte parkirnu kočnicu.
2. Pokrenite motor.
3. Otpustite parkirnu kočnicu, pomerite polugu za kontrolu funkcije u položaj za KOŠENJE i ustanite sa sedišta.

Motor bi trebalo da se isključi, što ukazuje da sistem blokade funkcioniše pravilno. Otklonite problem ako ne radi pravilno.

## Provera upravljača za podizanje/spuštanje košenja

1. Sedite na sedište, pomerite papučicu gasa u NEUTRALNI položaj, pomerite polugu za kontrolu funkcije u NEUTRALNI položaj i aktivirajte parkirnu kočnicu.
2. Pokrenite motor.
3. Pomerite upravljač za podizanje/spuštanje košenja unapred da biste spustili jedinice za sečenje. Jedinice za sečenje bi trebalo da se spuste, ali da ne rotiraju.

Ako počnu da se rotiraju, sistem blokade ne funkcioniše ispravno; rešite problem pre korišćenja mašine.

## Vožnja mašine bez košenja

- Pobrinite se da jedinice za sečenje budu potpuno podignute.
- Pomerite polugu za kontrolu funkcije u položaj za TRANSPORT.

- Koristite kočnice da biste usporavali mašinu dok se krećete nizbrdo, da biste izbegli gubitak kontrole.
- Neravnim područjima uvek prilazite pri smanjenoj brzini i pažljivo prelazite veće neravnine.
- Upoznajte se sa širinom mašine. Nemojte da pokušavate da prođete između predmeta koji su zbijeni da biste izbegli nastajanje štete i gubitak vremena.

## Košenje golf grina

**Важно:** Ako se alarm detektora curenja oglasi (ako postoji na vašem modelu) ili ako primetite curenje ulja dok kosite na golf grinu, odmah podignite jedinice za sečenje, direktno se odvezite sa golf grina i na udaljenom mestu zaustavite mašinu. Utvrdite uzrok curenja i rešite problem.

Pre košenja golf grina, pronađite slobodan prostor i isprobajte osnovne funkcije mašine (npr. pokretanje i zaustavljanje mašine, podizanje i spuštanje jedinica za sečenje i skretanje).

Proverite da li na golf grinu ima otpadaka, uklonite zastavicu iz rupe i odredite najbolji pravac za kosidbu. Odredite pravac kretanja kosilice na osnovu pravca prethodne kosidbe. Uvek kosite po naizmjeničnom šablonu u odnosu na prethodnu kosidbu tako da vlasi trave budu manje sklone poleganju i samim tim teže za hvatanje između sečiva cilindra i donjeg noža.

## Košenje golf grina

1. Približite se golf grinu sa polugom za kontrolu funkcije u položaju za KOŠENJE i gasom u punoj brzini.
2. Počnite od ivice 1 golf grina da biste mogli da nastavite da koristite postupak trakastog košenja.

**Напомена:** Time se sabijanje svodi na minimum i ostavlja uredan i atraktivan šablon na golf grinu.

3. Gurnite napred polugu za podizanje/spuštanje košenja dok se prednje ivice korpi za travu ne ukrste sa spoljašnjom ivicom golf grina.

**Напомена:** Ta procedura spušta jedinice za sečenje na travnjak i pokreće cilindre.

**Важно:** Centralna jedinica za sečenje se spušta i blago podiže nakon prednjih jedinica za sečenje: stoga, trebalo bi a vežbate pogađanje pravog vremena za svođenje radova čišćenja nakon košenja na minimum.

**Напомена:** Kašnjenje u podizanju i spuštanju centralne jedinice za sečenje zavisi od temperature hidraulične tečnosti. Hladna hidraulična tečnost dovodi do dužeg odlaganja.

Dok se temperatura tečnosti povećava, vreme kašnjenja postaje kraće.

4. Preklapa najmanju količinu sa prethodnim rezom na povratnom prolazu.

**Напомена:** Da biste olakšali održavanje prave linije duž golf grina i održali mašinu na jednakoj udaljenosti od prethodnog reza, zamislite liniju približno 1,8 do 3 m ispred mašine do ivice nepokošenog dela golf grina (Слика 23). Uzmite spoljašnju ivicu volana kao deo linije; tj. držite volan poravnatim sa tačkom koja je uvek na istoj udaljenosti od prednjeg dela mašine.

5. Dok se prednje ivice korpi ukrštaju sa ivicom golf grina, povucite polugu za podizanje/spuštanje košenja unazad i zadržite je dok se sve jedinice za sečenje ne podignu. To zaustavlja cilindre i podiže jedinice za sečenje.

**Важно:** Времeнски правилно ускладите овај корак да не бисте косили рубно подручје, пак покосите онолико golf grina колико је могуће да би се смањила количина траве остављене за кошење око spoljne periferije.

6. Da biste skratili vreme rada i olakšali poravnanje za sledeći prolazak, privremeno okrenite mašinu ka suprotnom smeru, zatim je okrenite u smeru ka nepokošenom delu. To je pokret skretanja u obliku suze (Слика 22), kojim se mašina brzo poravnava sa sledećim prolazom.

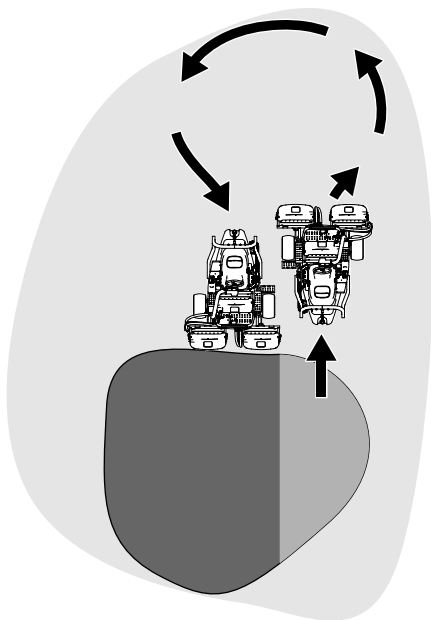

Слика 22

g229671

**Напомена:** Пokuшајте да правите што краћа скретања могуће, осим током топлијег времена – шири лук смањује уgnјетаванја травњака.

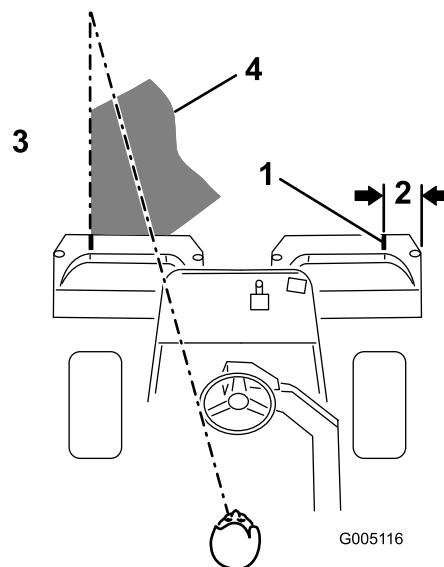

Слика 23

g005116

1. Linija ta poravnanje
2. Približno 12,7 cm
3. Košenje travе sa leve strane.
4. Držite fokus od 2 do 3 m ispred mašine.

**Напомена:** Volan se ne враћа на своје место након завршетка скретања.

**Важно:** Никад не заустављајте маšину на golf grinu док су јединице за сеčenje активиране јер може доћи до оштечења травњака. Заустављање маšине на mokром golf grinu оставља трагове и удубљења од возила.

## Periferno košenje i završavanje posla

1. Završite košenje golf grina tako što ćete pokositi spoljnu periferiju. Promenite smer košenja u odnosu na prethodno košenje.

**Напомена:** Podesite brzinu mašine pomoću ručice gasa kada kosite periferiju. To će uskladiti podešavanje otkosa sa golf grinom i možda smanjiti tripleks prsten.

**Напомена:** Imajte vremenske uslove i stanje travnjaka uvek на umu i ne zaboravite да промените smer košenja u odnosu на prethodno košenje.

2. Kada završite sa košenjem spoljne periferije, gurnite polugu za podizanje/spuštanje košenja unazad да бисте зауставили cilindre, а затим се одvezite са golf grina. Kada se sve jedinice за сеčenje sklone а golf grina, podignite ih.

**Напомена:** Тај корак смањује количину grumenja траве које остаје на golf grinu.

3. Vratite zastavicu на место.

4. Ispraznite svu pokošenu travu iz korpe za travu pre nego što prebacite mašinu na sledeći golf grin.

**Напомена:** Teška i mokra pokošena trava predstavlja prekomerno naprezanje za korpe i dodaje bespotrebnu težinu mašini, što povećava opterećenje sistema mašine (npr. motor, hidraulični sistem i kočnice).

## Након рада

## Bezbednost nakon korišćenja

### Opšta bezbednost

- Aktivirajte parkirnu kočnicu, isključite motor, uklonite ključ i sačekajte da se zaustavi svako kretanje pre nego što napustite položaj operatera. Pre podešavanja, servisiranja, čišćenja ili odlaganja mašine, sačekajte da se ohladi.
- Očistite travu i otpatke sa jedinica za sečenje i pogona da biste pomogli sprečavanje požara. Očistite prosuto ulje ili gorivo.
- Tokom skladištenja ili transporta mašine, prekinite dovod goriva.
- Deaktivirajte pogon na priključku kad god šleplate ili ne koristite mašinu.
- Neka se mašina ohladi pre nego što uskladištite mašinu u bilo koji zatvoreni prostor.
- Održavajte i čistite pojaseve prema potrebi.
- Mašinu ili kanister sa gorivom nemojte skladištiti na mestu na kom ima otvorenog plamena, varnica ili pomoćni plamenik, kao na kotlu za grejanje vode ili na drugim aparatima.

### Bezbednost vuče

- Vucite samo sa mašinom koja ima kuku projektovanu za vuču. Nemojte pričvršćivati opremu za vuču osim na mestu pričvršćivanja.
- Pridržavajte se preporuka proizvođača u vezi sa ograničenjem težine opreme koja se vuče i vučom na nagibima. Na nagibima, težina opreme koja se vuče može prouzrokovati gubitak vučne sile, i gubitak kontrole.
- Nemojte nikada dozvoliti deci ni drugim osobama da budu u ili na opremi koja se vuče.
- Krećite se polako i omogućite dodatno rastojanje za zaustavljanje prilikom vuče.

## Pregled i čišćenje nakon košenja

Nakon košenja, temeljno operite mašinu baštenskim crevom bez mlaznice, tako da preveliki pritisak vode ne kontaminira i ne ošteti zaptivke i ležajeve. **Nemojte prati vodom zagrejan motor ili električne komponente.**

**Важно:** Nemojte koristiti braktičnu niti recikliranu vodu za čišćenje mašine.

**Важно:** Nemojte koristiti opremu za pranje pod pritiskom za pranje mašine. Oprema za pranje pod pritiskom može oštetiti elektrosistem, odlepiti važne nalepnice ili oprati neophodne masnoće na lokacijama sa trenjem. Izbegavajte preteranu upotrebu vode u blizini upravljačke table, motora i akumulatora.

**Важно:** Nemojte prati mašinu dok motor radi. Pranje mašine dok motor radi može dovesti do unutrašnjih oštećenja motora.

Nakon čišćenja mašine, uradite sledeće:

- Pregledajte mašinu i proverite da li ima moguća curenja hidraulične tečnosti, oštećenja ili pohabanih hidrauličnih i mehaničkih komponenti.
- Proverite oštrinu jedinica za sečenje.
- Podmažite sklop vratila kočnice uljem SAE 30 ili mazivom u spreju da biste sprečili koroziju i pomogli održavanju zadovoljavajućih performansi mašine tokom sledećeg košenja.

## Transport mašine

- Budite pažljivi prilikom utovara ili istovara mašine sa ili na prikolicu ili kamion.
- Koristite rampu pune širine za utovar mašine na prikolicu ili kamion.
- Pričvrstite mašinu bezbedno pomoću traka, lanaca, sajli i užadi. I prednje i zadnje trake treba da budu usmerene nadole i da idu od mašine (Слика 24).

**Важно:** Не покрећите мотор док је байпас вентил отворен.

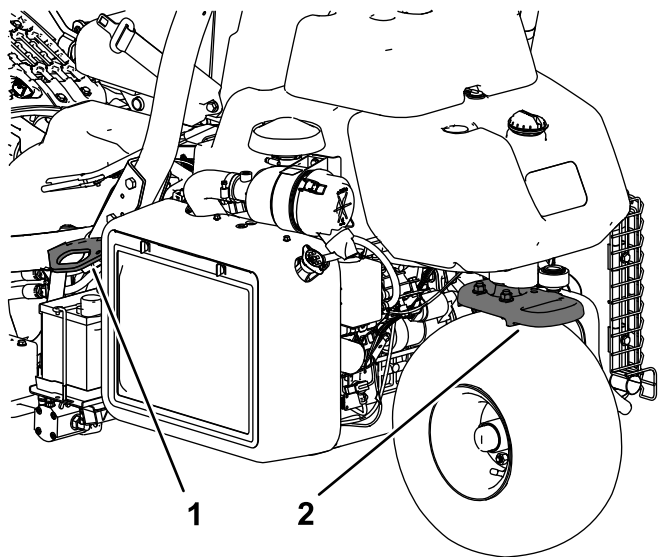

Слика 24

g270390

1. Отвор за привезивање (са сваке стране)
2. Тачка за привезивање позади

## Vučenje mašine

U hitnom slučaju, možete da vučete mašinu do 0,4 km.

**Важно:** Nemojte vući mašinu brže od 3 km/h do 5 km/h da biste izbegli oštećivanje pogonskog sistema. Ako morate pomerati mašinu dalje od 0,4 km, transportujte je na kamionu ili prikolici.

1. Pronađite байпас вентил на помпи (Слика 25).

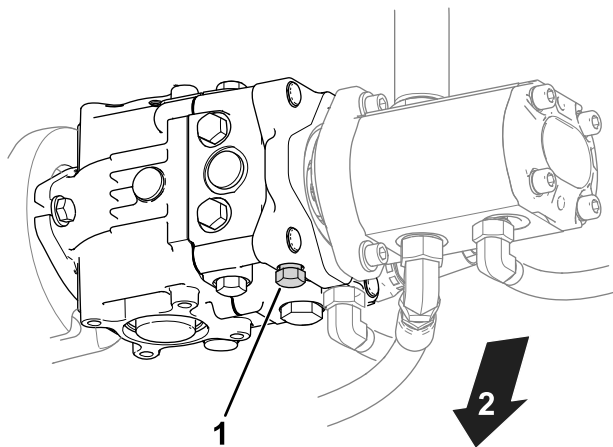

Слика 25

g400870

1. Байпас вентил
2. Доњи део маšине

2. Отворите байпас вентил тако што ћете окренути вентил 3 круга у супротном смеру од кретања казaljке на satu.
3. Пре покретања мотора, притегните байпас вентил и затегните га моментом од 12 N·m.

# Одржавање

## ▲ ПАЖЊА

Неадекватно одржавање маšине би могло довести до превременог квара маšинских система доводећи до могућег повређивања вас или посматрача.

Маšину увек uredно одржавајте у добром радном стању, како је наведено у овим упутствима.

**Напомена:** Утврдите леву и десну страну маšине из уобичајеног положаја оператора.

**Напомена:** Преузмите бесплатну копију електричне или хидрауличне шеме на локацији [www.Toro.com](http://www.Toro.com) тако што ћете потражити своју маšину на вези за приручнике на почетној страници.

**Важно:** Додатне поступке одржавања потражите у приручнику за власнике мотора.

## ▲ УПОЗОРЕЊЕ

Ако оставите кључ у прекидачу за паљење, неко би могао случајно да покрене маšину и да озбиљно повреди вас или неког од посматрача.

Пре било каквог одржавања, уклоните кључ из прекидача контакта и skinите каблове са свећика. Ставите каблове у страну да случајно не дођу у контакт са свећикама.

## Bezbednost pri održavanju

- Пре него што напустите положај оператора, урадите следеће:
  - Паркирајте маšину на равnoj површини.
  - Деактивирајте јединице за сечење.
  - Активирајте паркирну коћницу.
  - Искључите мотор и уклоните кључ.
  - Сачекajte да се сви покрети зауставе.
- Пре одржавања сачекajte да се компоненте маšине охладе.
- Ако је могуће, немојте вршити одржавање док мотор ради. Држите се даље од покретних делова.
- Подуприте маšину подупирачима кад год радите испод ње.
- Пажљиво ослободите притисак из компоненти са ускладиштенom енергијом.
- Све делове одржавајте у добром радном стању и водите рачуна да завртњи буду добро притегнути.
- Замените све похабане или оштећене налепнице.
- Да бисте обезбедили безбедан, optimalan učinak маšине, користите само оригиналне замenske делове компаније Toro. Заменски делови других произвођача могу бити опасни и њихово коришћење може да поништи гаранцију за производ.

# Препоручени распоред(и) одржавања

Интервал сервисног одржавања	Поступак одржавања
Након првог сата	<ul style="list-style-type: none"> <li>• Pritegnite navrtke točkova.</li> </ul>
Након првих 8 сати	<ul style="list-style-type: none"> <li>• Proverite zategnutost kaiša alternatora.</li> </ul>
Након првих 10 сати	<ul style="list-style-type: none"> <li>• Pritegnite navrtke točkova.</li> </ul>
Након првих 50 сати	<ul style="list-style-type: none"> <li>• Zamenite motorno ulje i filter.</li> <li>• Proverite brzinu motora (u praznom hodu i pod punim gasom)</li> </ul>
Пре сваке употребе или свакодневно	<ul style="list-style-type: none"> <li>• Proverite da li su pojasevi pohabani, isečeni ili imaju neko drugo oštećenje. Zamenite pojaseve ako bilo koja komponenta nije ispravna.</li> <li>• Proverite sistem bezbednosne blokade</li> <li>• Proverite sistem bezbednosne blokade.</li> <li>• Proverite i očistite nakon košenja.</li> <li>• Proverite motorno ulje.</li> <li>• Isпустите воду из filtera за gorivo.</li> <li>• Proverite pritisak u pneumaticima.</li> <li>• Očistite rešetku hladnjaka. Ako su uslovi rada izuzetno prašnjavi i prljavi čistite je svakog sata.</li> <li>• Proverite nivo rashladne tečnosti za motor.</li> <li>• Proverite nivo hidraulične tečnosti.</li> <li>• Proverite hidraulične cevi i creva.</li> <li>• Proverite kontakt između cilindra i donjeg noža.</li> </ul>
Сваких 50 сати	<ul style="list-style-type: none"> <li>• Proverite spojeve kablova akumulatora.</li> </ul>
Сваких 100 сати	<ul style="list-style-type: none"> <li>• Zamenite motorno ulje i filter.</li> </ul>
Сваких 200 сати	<ul style="list-style-type: none"> <li>• Servisirajte filter čistača vazduha (češće kada radite u prašnjavim i prljavim uslovima).</li> <li>• Pritegnite navrtke točkova.</li> </ul>
Сваких 500 сати	<ul style="list-style-type: none"> <li>• Zamenite filter za gorivo.</li> </ul>
Сваких 800 сати	<ul style="list-style-type: none"> <li>• Ako ne koristite preporučenu hidrauličnu tečnost ili ste ikada napunili rezervoar alternativnom tečnošću, zamenite hidrauličnu tečnost, filter i odušak rezervoara.</li> <li>• Proverite brzinu motora (u praznom hodu i pod punim gasom)</li> <li>• Proverite zazor ventila.</li> </ul>
Сваких 1.000 сати	<ul style="list-style-type: none"> <li>• Ako koristite preporučenu hidrauličnu tečnost, zamenite filter hidraulične tečnosti.</li> </ul>
Сваких 2.000 сати	<ul style="list-style-type: none"> <li>• Ako koristite preporučenu hidrauličnu tečnost, zamenite hidrauličnu tečnost.</li> </ul>
Годишње	<ul style="list-style-type: none"> <li>• Razradite kočnice.</li> </ul>
Сваке 2 године	<ul style="list-style-type: none"> <li>• Proverite cevovode i spojeve за gorivo.</li> <li>• Zamenite pokretna creva.</li> <li>• Ispraznite i isperite sistem за hlađenje.</li> </ul>

# Kontrolna lista za svakodnevno održavanje

Umnožite ovu stranicu radi redovne upotrebe.

Predmet provere za održavanje	Za nedelju od:						
	Pon.	Ut.	Sre.	Čet.	Pet.	Sub.	Ned.
Proverite rad bezbednosne blokade.							
Proverite rad instrumenata.							
Proverite rad kočnice.							
Proverite/ispraznite filter za gorivo/separator za vodu.							
Proverite nivo goriva.							
Proverite nivo hidraulične tečnosti.							
Proverite nivo ulja u motoru.							
Očistite rešetku i hladnjak.							
Pregledajte filter za vazduh.							
Proverite da li motor proizvodi neobične zvuke.							
Proverite podešavanje cilindra u odnosu na donji nož.							
Proverite da li ima oštećenja na hidrauličnim crevima.							
Proverite da li ima curenja tečnosti.							
Proverite pritisak u pneumaticima.							
Proverite podešavanje za visinu košenja.							
Popravite oštećenu farbu.							

## Napomene o stavkama na koje treba obratiti pažnju

Inspekciju izvršio:		
Predmet	Datum	Informacije

# Одржавање мотора

## Bezbednost motora

- Isključite motor pre provere ulja ili dodavanja ulja u kućište motora.
- Nemojte menjati brzinu regulatora ili držati preveliku brzinu motora.

## Servisiranje čistača vazduha

**Интервал сервиса:** Сваких 200 сати—Servisirajte filter čistača vazduha (češće kada radite u prašnjavim i prljavim uslovima).

- Proverite da li telo prečišćivača vazduha ima oštećenja koja bi mogla da dovedu do curenja vazduha; zamenite ga ako je oštećeno. Proverite ceo ulazni sistem da li ima curenja, oštećenja ili labavih obujmica za crevo.
  - Menjanje filtera za vazduh pre nego što je to potrebno povećava mogućnost da prljavština uđe u motor kada se filter skine.
  - Pobrinite se da poklopac ulegne pravilno i da zaptiva sa telom prečišćivača vazduha.
1. Otpustite reze koje osiguravaju poklopac prečišćivača vazduha na telu prečišćivača vazduha (Слика 26).

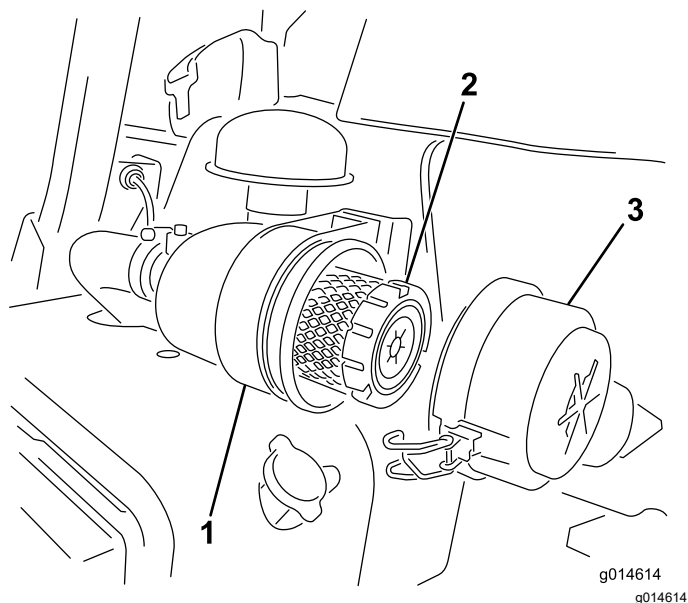

Слика 26

1. Telo čistača vazduha
  2. Filter za vazduh
  3. Poklopac čistača vazduha
- 
2. Skinite poklopac sa tela prečišćivača vazduha.

3. Pre nego što uklonite filter, koristite vazduh pod niskim pritiskom (2,75 bara, čist i suv) da biste uklonili velike nakupine ostataka koji su zbijeni između spoljašnjosti primarnog filtera i kanistera. Ovaj proces sprečava dospevanje otpadaka u usis kada uklonite primarni filter.

**Важно:** Izbegavajte da koristite vazduh pod visokim pritiskom, koji može navući prljavštinu kroz filter u usisni vod.

4. Uklonite i zamenite primarni filter kao što sledi:

**Важно:** Nemojte čistiti korišćeni element.

- A. Pregledajte da li se novi filter oštetiо prilikom transporta; **nemojte koristiti oštećeni element.**
- B. Pažljivo izvucite stari filter iz tela filtera i odložite ga u otpad.
- C. Umetnite novi filter pritiskanjem spoljašnje ivice elementa da bi ulegao u kanister, proveravajući kraj zaptivke filtera i telo.

**Важно:** Nemojte pritiskati fleksibilni centar filtera.

5. Očistite otvor za izbacivanje prljavštine koji se nalazi u poklopcu koji se može ukloniti. Uklonite gumeni izlazni ventil sa poklopca, očistite šupljinu i zamenite izlazni ventil.
6. Umetnite poklopac usmeravajući gumeni izlazni ventil u položaj prema dole – pod približnim uglom između 5 i 7 sati posmatrano od kraja.
7. Pričvrstite reze (Слика 26).

## Servisiranje motornog ulja

### Proveravanje motornog ulja

**Интервал сервиса:** Пре сваке употребе или свакодневно

Motor se isporučuje sa 3,7 l ulja (sa filterom) u kućištu radilice; svejedno morate proveriti nivo ulja pre nego što i nakon što prvi put pokrenete motor.

Koristite visokokvalitetno motorno ulje koje ispunjava sledeće specifikacije:

- Zahtevani nivo API klasifikacije: CH-4, CI-4 ili viši.
- Prvi izbor ulja: SAE 10W-30
- Alternativno ulje: SAE 15W-40

Motorno ulje Toro Premium Engine viskoznosti 10W-30 dostupno je kod distributera. Pogledajte *katalog delova* za brojeve delova.

**Напомена:** Najbolje vreme za proveru ulja je kada je motor hladan, pre nego što je pokrenut tog dana. Ako je već bio pokrenut, pustite da se ulje ocedi nazad u taložnik ulja najmanje 10 minuta pre nego



što proverite nivo. Ako je nivo ulja kod oznake Add (Dosuti) na mernoj šipci ili ispod nje, dospite ulje tako da nivo ulja dođe do oznake FULL (PUNO). **Nemojte ga prepuniti.**

**Важно:** Neka nivo motornog ulja bude između gornje i donje granice na meraču; motor bi mogao da se pokvari ako ga pokrećete sa previše ili premalo ulja.

1. Pozicionirajte mašinu na ravnoj površini.
2. Uklonite šipku za merenje ulja i obrišite je čistom krpom (Слика 28).

**Важно:** Uklonite šipku za merenje ulja dok dopunjujete motor uljem. Kada dodajete motorno ulje ili ga punite, *mora postojati* rastojanje između uređaja za sipanje ulja i otvora za punjenje ulja u poklopcu ventila, kako je prikazano na Слика 27. Ovo rastojanje je neophodno kako bi se omogućila ventilacija prilikom punjenja, što sprečava da se ulje prelije u odzraku.

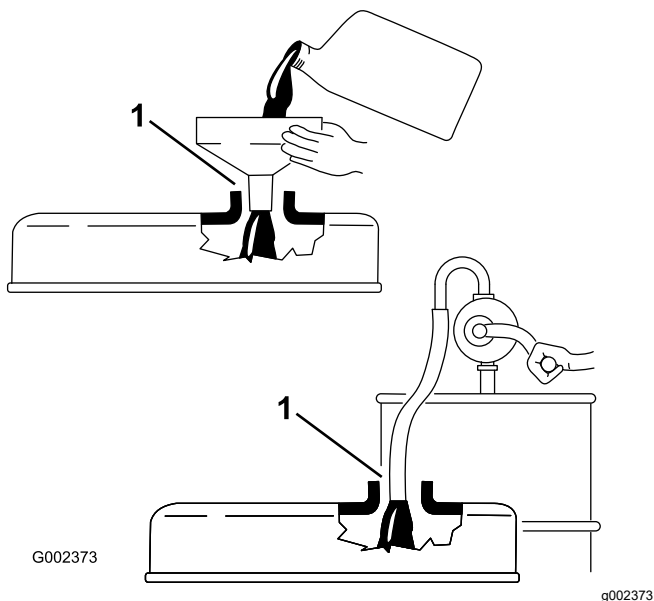

Слика 27

1. Vodite računa o rastojanju

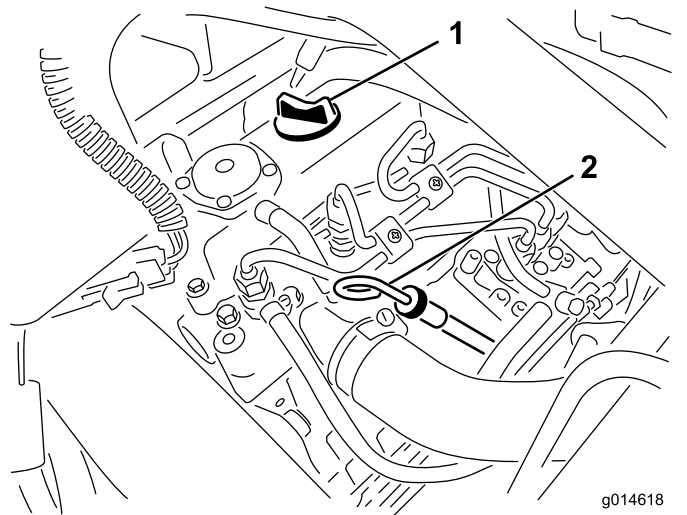

Слика 28

1. Poklopac otvora za punjenje
2. Šipka za merenje ulja

3. Gurnite šipku za merenje ulja u cev i uverite se da je potpuno ulegla.
4. Izvucite šipku za merenje ulja iz cevi i proverite nivo

**Напомена:** Ako je nivo ulja nizak, uklonite poklopac za ulje iz poklopca ventila i **polako** dolijte dovoljno ulja da biste podigli nivo ulja do oznake FULL (PUNO) na šipci za merenje ulja. Dodajte ulje polako i proveravajte nivo često tokom ovog postupka. **Nemojte ga prepuniti.**

5. Vratite šipku za merenje ulja na mesto.
6. Pokrenite motor i ostavite ga da radi u praznom hodu 30 sekundi i zatim ga isključite. Sačekajte 30 sekundi, zatim ponovite korake od 2 do 5.
7. Vratite poklopac otvora za punjenje i šipku za merenje ulja na mesto.

## Zamena motornog ulja i filtera

**Интервал сервиса:** Након првих 50 сати

Сваких 100 сати

1. Uklonite čep za ispuštanje i pustite ulje da isteče u posudu za ispuštanje. Kada ulje prestane da curi, umetnite čep za ispuštanje (Слика 29).

# Одржавање система за гориво

## Испуштање воде из филтера за гориво

**Интервал сервиса:** Пре сваке употребе или свакодневно

1. Parkirajte mašinu na ravnoj površini i isključite motor.
2. Postavite posudu za pražnjenje ispod filtera za gorivo.
3. Otvorite čep za ispuštanje na filteru za gorivo za približno jedan obrtaj i isпустите nakupljenu vodu (Слика 31).

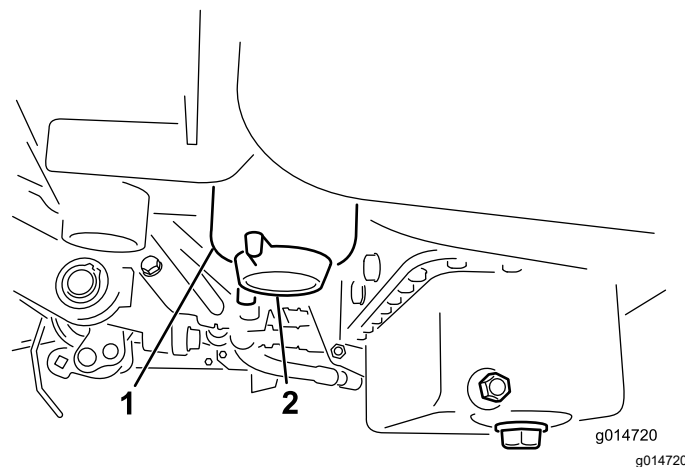

Слика 31

1. Filter za gorivo
2. Čep za ispuštanje

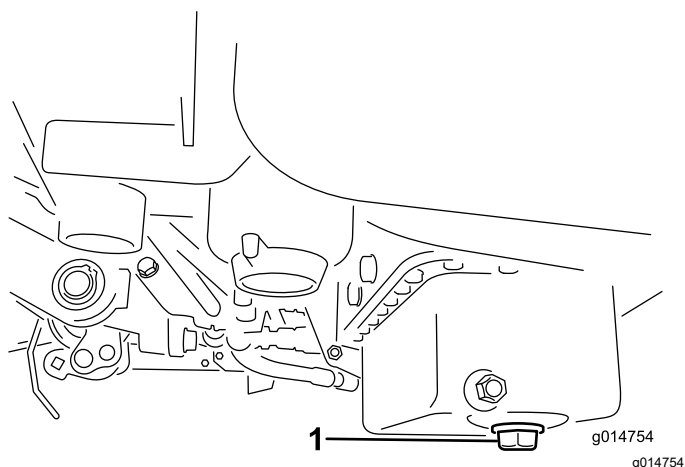

Слика 29

1. Čep za ispuštanje

2. Uklonite filter za ulje (Слика 30). Premažite novu zaptivku filtera tankim slojem čistog ulja.

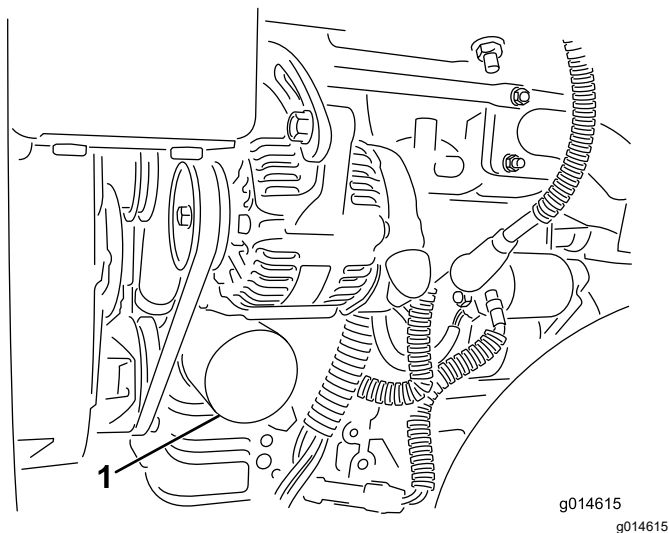

Слика 30

1. Filter za ulje

3. Ručno zavrните filter sve dok zaptivka ne dodirne adapter filtera, zatim ga dotegnite za  $\frac{1}{2}$  do  $\frac{3}{4}$  okreta. **Nemojte previše dotegnuti.**
4. Dodajte ulje u kućište motora; pogledajte [Proveravanje motornog ulja \(strana 32\)](#).
5. Odložite korišćeno ulje na propisan način.

4. Pritegnite čep nakon ispuštanja.

**Напомена:** Zbog toga što će nakupljena voda biti pomešana sa dizel gorivom, isпустите filter za gorivo u odgovarajuću posudu i propisno je odložите.

# Zamena filtera za gorivo/separatora za vodu

Интервал сервиса: Сваких 500 сати

1. Zatvorite zaporni ventil za gorivo (Слика 32) ispod rezervoara za gorivo.

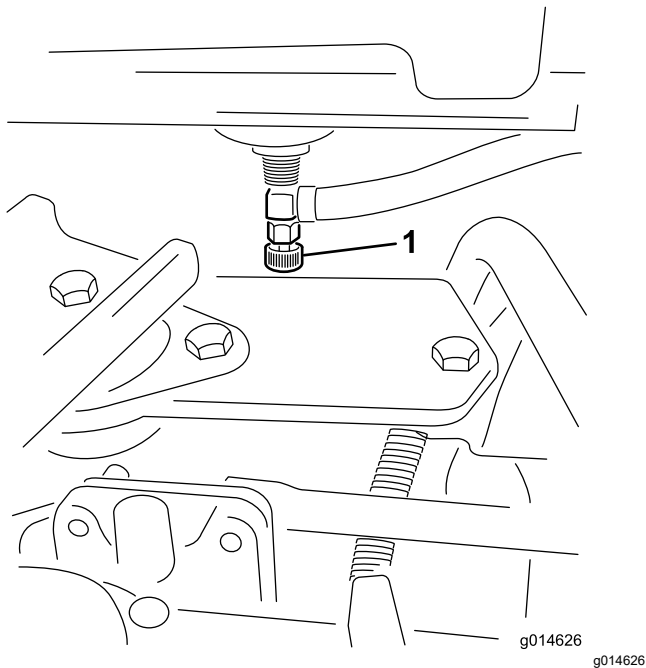

Слика 32

1. Zaporni ventil za gorivo

2. Očistite prostor gde se vrši montaža kanistera filtera (Слика 33).
3. Postavite posudu za pražnjenje ispod filtera za gorivo.
4. Otvorite čep za ispuštanje filtera (Слика 33).

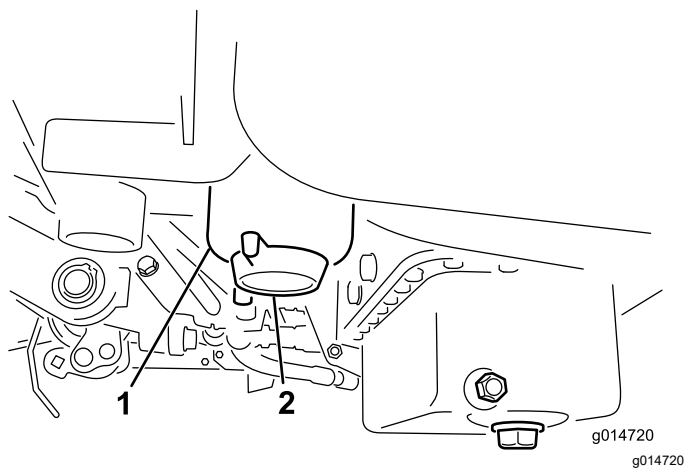

Слика 33

1. Kanister filtera za gorivo/separatora za vodu
2. Čep za ispuštanje filtera

5. Odvrnite kanister filtera i odložite ga u skladu sa lokalnim propisima.
6. Ručno zavrnite filter sve dok zaptivka ne dodirne adapter filtera, zatim ga dotegnite za  $\frac{1}{2}$  do  $\frac{3}{4}$  okreta.
7. Pobrinite se da čep za ispuštanje filtera bude zatvoren. Otvorite zaporni ventil za gorivo.

## Pregled cevovoda i spojeva za gorivo

Интервал сервиса: Сваке 2 године

Pregledajte da li su cevovodi dotrajali, oštećeni ili su im spojevi labavi.

# Одржавање електричног система

## Bezbednost električnog sistema

- Pre popravljanja mašine odvojite akumulator. Prvo odvojite negativni terminal, pa zatim pozitivni. Prvo povežite pozitivni terminal, pa zatim negativni.
- Akumulator puniti na otvorenom, dobro provetrenom prostoru, dalje od varnica i plamena. Pre priključivanja ili isključivanja akumulatora, iskopčajte punjač. Nosite zaštitnu odeću i koristite izolovane alate.

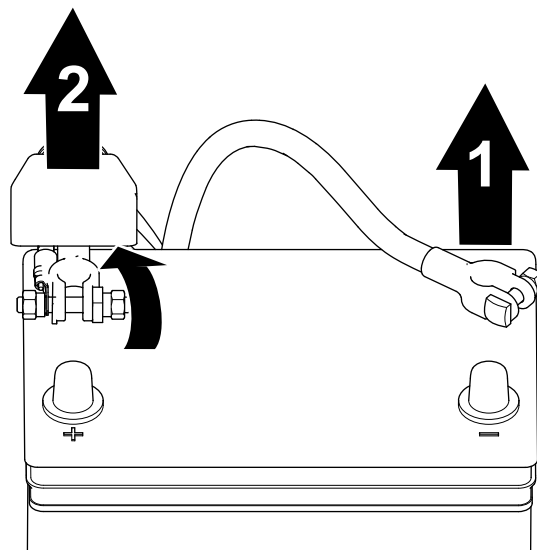

g253380

Слика 34

## Odvajanje akumulatora

### ⚠ УПОЗОРЕЊЕ

Može doći do kratkog spoja terminala akumulatora ili metalnih alata sa metalnim komponentama i pojave varnica. Varnice mogu dovesti do eksplozije gasova iz akumulatora, a time i do telesne povrede.

- Pri uklanjanju ili postavljanju akumulatora, vodite računa da terminali akumulatora ne dodirnu metalne delove mašine.
- Vodite računa da ne dođe do kratkog spoja između terminala akumulatora i metalnih delova mašine.

### ⚠ УПОЗОРЕЊЕ

Nepravilno sprovođenje kablova akumulatora može dovesti do oštećenja mašine i kablova i izazvati varničenje. Varnice mogu dovesti do eksplozije gasova iz akumulatora, a time i do telesne povrede.

Uvek odspojite negativni (crni) kabl akumulatora pre nego što odspojite pozitivni (crveni) kabl.

1. Uklonite negativni kabl akumulatora sa pola akumulatora (Слика 34).

1. Negativni kabl akumulatora

2. Pozitivni kabl akumulatora

2. Podignite izolator i uklonite pozitivni kabl akumulatora sa pola akumulatora (Слика 34).

## Povezivanje akumulatora

### ⚠ УПОЗОРЕЊЕ

Nepravilno sprovođenje kablova akumulatora može dovesti do oštećenja mašine i kablova i izazvati varničenje. Varnice mogu dovesti do eksplozije gasova iz akumulatora, a time i do telesne povrede.

Uvek spojite pozitivni (crveni) kabl akumulatora pre nego što spojite negativni (crni) kabl.

1. Spojite pozitivni kabl sa akumulatorom i pritegnite navrtku stezaljke akumulatora (Слика 35).

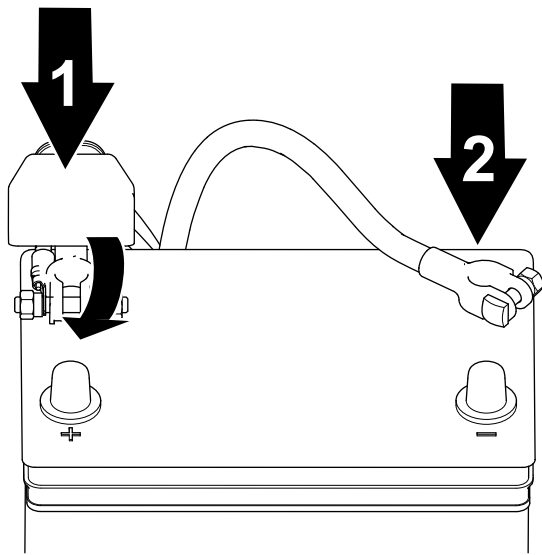

Слика 35

g253379

1. Pozitivni kabl akumulatora 2. Negativni kabl akumulatora
- 
2. Spojite negativni kabl sa akumulatorom i pritegnite navrtku stezaljke akumulatora (Слика 35).

## Punjenje akumulatora

### ▲ УПОЗОРЕЊЕ

Može doći do kratkog spoja terminala akumulatora ili metalnih alata sa metalnim komponentama mašine i pojave varnica. Varnice mogu dovesti do eksplozije gasova iz akumulatora, a time i do telesne povrede.

- Pri uklanjanju ili postavljanju akumulatora, vodite računa da terminali akumulatora ne dodirnu metalne delove mašine.
  - Vodite računa da ne dođe do kratkog spoja između terminala akumulatora i metalnih delova mašine.
1. Odvojite akumulator; pogledajte [Odvajanje akumulatora \(strana 36\)](#).
  2. Uklonite pričvršćivače koji učvršćuju akumulator za nosač (Слика 36) i podignite akumulator.

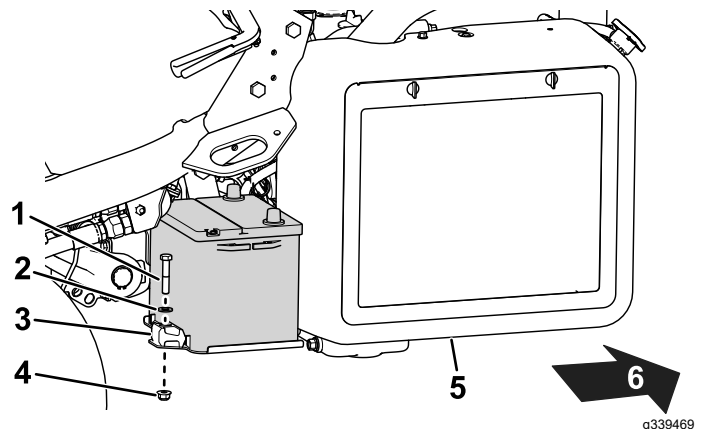

Слика 36

g339469

- |             |                      |
|-------------|----------------------|
| 1. Zavrtanj | 4. Navrtka           |
| 2. Podloška | 5. Hladnjak          |
| 3. Držač    | 6. Zadnji deo mašine |

3. Povežite 2 A do 4 A punjač akumulatora za polove akumulatora. Punite akumulator najmanje 2 sata za 4 A i najmanje 4 sata za 2 A dok specifična težina ne iznosi 1,250 ili više, a temperatura najmanja 16 °C sa svim ćelijama koje slobodno stvaraju gas.

### ▲ УПОЗОРЕЊЕ

Punjenje akumulatora proizvodi gasove koji mogu da eksplodiraju.

Nemojte nikada pušiti u blizini akumulatora i držite ga podalje od varnica i plamena.

**Важно:** Ако не акумулатор не пуните најкраће колико је наведено, скраћујете му радни век.

4. Kada se bateriji napuni, odvojite punjač od električne utičnice i polova akumulatora.
5. Postavite akumulator na nosač i pričvrstite ga prethodno uklonjenim pričvršćivačima (Слика 36).
6. Povežite akumulator; pogledajte [Povezivanje akumulatora \(strana 36\)](#).

## Pronalaženje osigurača

Osigurači električnog sistema nalaze se ispod sedišta (Слика 37).

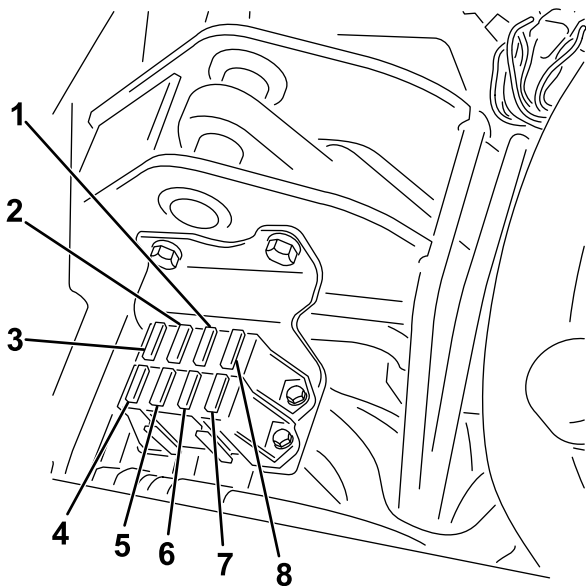

Слика 37

g195277

- |   |   |
|---|---|
| 1. Pokretanje, dijagnostička svetla i grejač – 7,5 A                            | 5. Svetla i detektor curenja – 15 A           |
| 2. Uključivanje cilindra, podizanje/spuštanje, ventilator – 7,5 A               | 6. Anlaser – 15 A                             |
| 3. Podizanje cilindra, omogućavanje e-cilindra i prekomerna temperatura – 7,5 A | 7. Pokretanje – 10 A                          |
| 4. Bez osigurača  | 8. Modul za kontrolu motora i napajanje – 2 A |

## Одржавање погонског система

### Провера притиска и пнеуматика

**Интервал сервиса:** Пре сваке употребе или свакодневно

Притисак у пнеуматикама за сва 3 тоčka варира у зависности од услова на травњаку, од минималних 0,83 бара до максималних 1,10 бара.

### Провера притезног момента навртке тоčka

**Интервал сервиса:** Након првог сата

Након првих 10 сати

Сваких 200 сати

#### **⚠ УПОЗОРЕЊЕ**

**Непоштовање одговарајућег притезног момента навртке тоčka може да доведе до телесне повреде.**

**Притегните навртке тоčka наведеним притезним моментом у наведеним интервалима.**

**Спецификација притезног момента тоčka:** од 95 N·m до 122 N·m

**Напомена:** Да би се обезбедио равномерна расподела, притежите навртке према X шеми.

## Пodešavanje prenosa za neutralno stanje

Ако се машина помера док је папуџица гаса у NEUTRALNOM положају, подесите neutralni повратни механизам.

1. Побрините се да баяпас вентил буде затворен.
2. Подигните машину и подупри те је на раму тако да 1 од предњих тоčkova буде подигнут са земље.

**Напомена:** Ако је машина опремљена комплетом погона на 3 тоčka, такође подигните блокирајте задњи точак.

3. Pokrenite motor, pomerite ručicu gasa u položaj za SPOR rad i uverite se da se prednji točak odignut sa zemlje ne okreće.
4. Ако се точак окреће, искључите мотор и поступите као што sledи:

- A. Otpustite kontranavrtku ekscentra do vrha hidrostata (Слика 38).

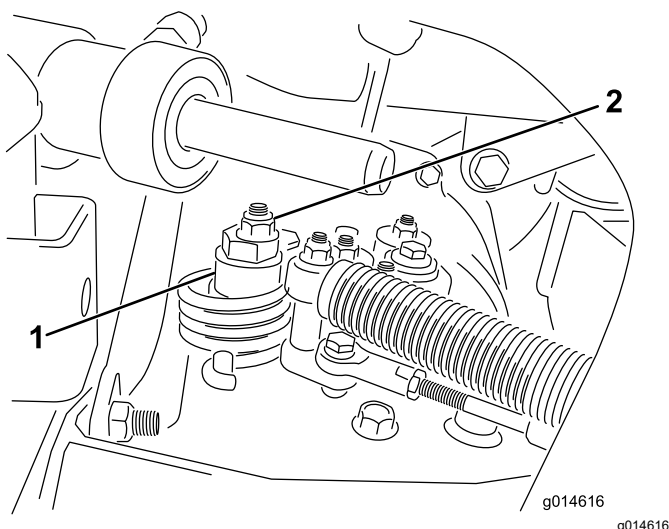

Слика 38

1. Ексцентар                      2. Контранавртка

- B. Пomerите полугу за контролу функције у NEUTRALAN положај, а руčицу гаса у положај за SPOR рад. Pokрените мотор.
- C. Okреćите ексцентар док кретање не počне да се јавља у супротном смеру. Kada точак престане да се окреће, притегните навртку која блокира ексцентар и podešavanje (Слика 38). Proверите podešavanje са руčицом гаса у положају за SPOR и BRZ рад.

**Напомена:** Ако се точак и даље окреће док је ексцентар максимално podešen, обратите се овлашћеном distributorу компаније Toro или погледajte *привучник за сервисирање* за више информација.

## Пodešavanje brzine transporta

### Postizanje maksimalne brzine transporta

Пapučica гаса испоручује се podešena на максималну брзину транспорта, међутим можда ћете морати да је прилагодите ако папуčица досегне pun hod пре него што додирне граничник папуčице или ако желите да smanjite транспортну брзину.

Да бисте постигли максималну транспортну брзину, поставите полугу за контролу функције у положај за TRANSPORT и nagazите папуčицу гаса. Ако папуčица додирне граничник (Слика 39) пре него што оsetите затезање сајле, обавите sledeći поступак podešavanja:

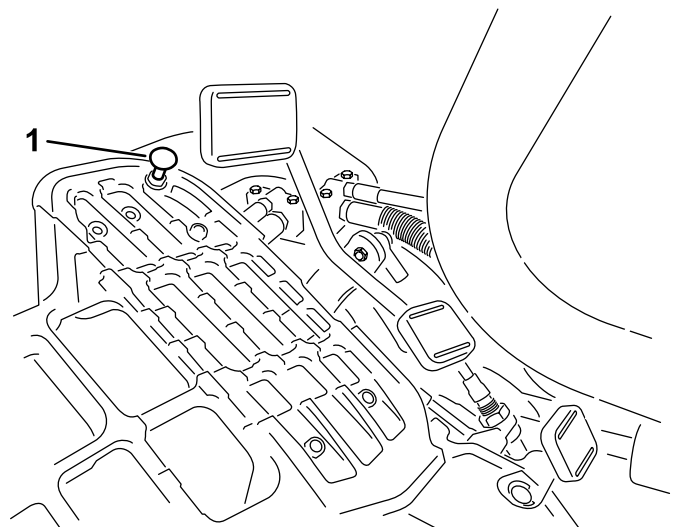

Слика 39

1. Граничник папуčице

1. Postavите полугу за контролу функције у положај за TRANSPORT и popустите сигурносне навртке које причвршћују граничник папуčице за под (Слика 39).
2. Pritežite граничник папуčице док не доде у контакт са папуčицом гаса.
3. Nastavите са dodavanjem blagog opterećenja на папуčицу гаса и podešavanjem граничника папуčице тако да доде у dodir са šipком папуčице и притегните навртке.

**Важно:** Pobрините се да затегнутост сајле не буде preterana или ćete skratiti radni vek сајле.

### Smanjenje brzine transporta

1. Pritisните pedalu гаса и otpустите сигурносну навртку која причвршћује граничник папуčице за плочу пода.
2. Otpустите граничник pedale док не postignete željenu брину транспорта.
3. Priteгните сигурносну навртку која причвршћује граничник папуčице.



# Podešavanje brzine košenja

Brzina košenja je fabrički podešena na 6,12 km/h.

Brzinu košenja možete da podesite od 0 km/h do 8 km/h.

1. Otpustite kontranavrtku na zavrtnju rukavca (Слика 40).
2. Otpustite navrtku koja pričvršćuje blokadu i nosače kosilice na rukavcu papučiце.

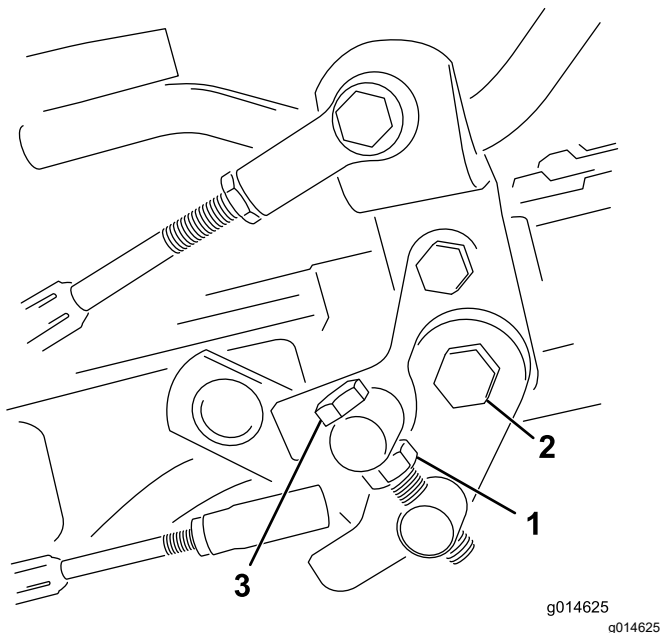

Слика 40

1. Kontranavrtka
2. Navrtka
3. Zavrtnaj rukavca

3. Okrećite zavrtnaj rukavca u smeru kretanja kazaljke na satu da biste smanjili brzinu košenja odnosno suprotno smeru kretanja kazaljke na satu da biste povećali brzinu košenja.
4. Pritegnite kontranavrtku na zavrtnju rukavca i navrtku na rukavcu papučiце da biste blokirali podešavanje (Слика 40). Proverite podešavanje i podesite po potrebi.

# Одржавање система за хлађење

## Bezbednost sistema za hlađenje

- Gutanje rashladne tečnosti motora može da izazove trovanje; držite van domašaja dece i kućnih ljubimaca.
- Ispuštanje vrele rashladne tečnosti pod pritiskom ili dodirivanje vrelog hladnjaka i okolnih delova može da izazove teške opekotine.
  - Uvek pustite motor da se ohladi najmanje 15 minuta pre nego što skidate poklopac hladnjaka.
  - Koristite krpu kada otvarate poklopac hladnjaka, i otvorite poklopac polako kako bi para mogla da izađe.

## Čišćenje rešetke hladnjaka

**Интервал сервиса:** Пре сваке употребе или свакодневно Ако су услови рада изузетно прањјави и прљави чистите је сваког сата.

Da bi se sprečilo pregrevanje sistema, rešetka hladnjaka i hladnjak moraju da budu čisti. Proveravajte i čistite rešetku hladnjaka i hladnjak svakog dana, a ako je potrebno i svakog sata. Te komponente čistite češće ako su uslovi rada izuzetno prašnjavi i prljavi.

1. Uklonite rešetku hladnjaka (Слика 41).

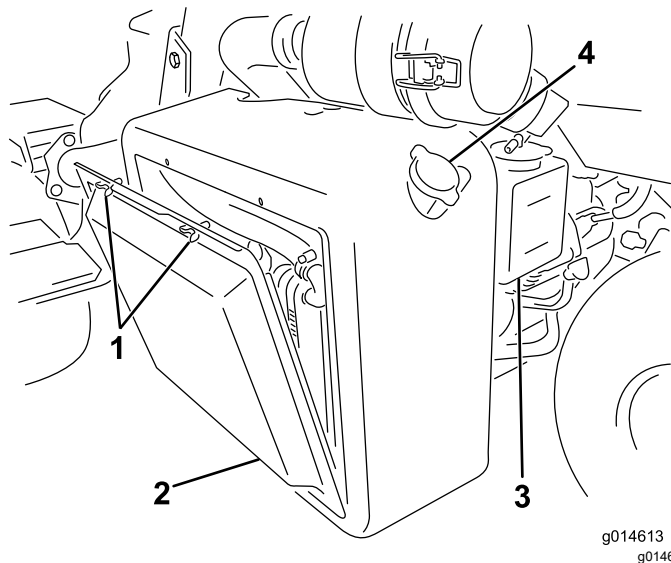

Слика 41

1. Leptir zavrtnjevi
2. Rešetka hladnjaka
3. Rezervoar
4. Poklopac hladnjaka



2. Radeći od strane hladnjaka sa koje je ventilator, izduvajte hladnjak komprimovanim vazduhom.
3. Očistite rešetku i vratite je na mesto.

## Provera nivoa rashladne tečnosti za motor

Kapacitet sistema za hlađenje je približno 4,6 l.

Dopunite sistem za hlađenje rastvorom vode i permanentnog etilen glikol antifrizu u razmeri 50/50. Proverite nivo rashladne tečnosti na početku svakog radnog dana pre pokretanja motora.

### ▲ ПАЗЊА

**Ako je motor radio, vrela rashladna tečnost pod pritiskom može izaći i izazvati opekotine.**

- Nemojte otvarati poklopac hladnjaka kada je motor u radu.
- Koristite krpu kada otvarate poklopac hladnjaka, i otvorite poklopac polako kako bi para mogla da izađe.

1. Parkirajte mašinu na ravnoj površini.
2. Proverite nivo rashladne tečnosti ([Слика 41](#) i [Слика 42](#)).

Trebalo bi da se nalazi između linija na rezervoaru kada je motor hladan.

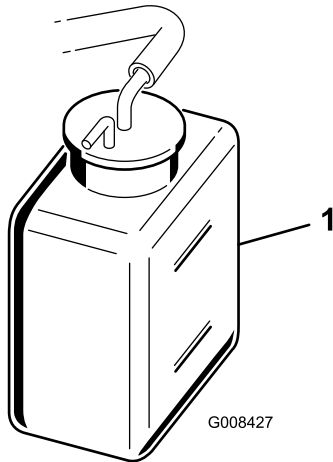

Слика 42

G008427

1. Резервоар

3. Ako je nivo rashladne tečnosti nizak, skinite poklopac rezervoara i dodajte 50/50 mešavinu vode i trajnog etilen-glikol antifrizu. **Nemojte ga prepuniti.**
4. Vratite poklopac rezervoara.

## Одржавање кочница

### Razrada kočnica

Интервал сервиса: Годишње

Čvrsto pritisnite kočnice i vozite mašinu brzinom za košenje dok se kočnice ne ugreju, na šta ukazuje njihov miris. Možda ćete morati da podesite kočnice nakon perioda razrađivanja; pogledajte [Podešavanje kočnica \(strana 41\)](#).

### Podešavanje kočnica

Ako kočnice ne mogu da zadrže parkirano mašinu, možete da ih podesite pomoću priključka za pregradu u blizini kočionog doboša; obratite se ovlašćenom serviseru ili pogledajte *priručnik za servisiranje* za više informacija.

**Напомена:** Коčнице разраđујте годишње; погледајте [Razrada kočnica \(strana 41\)](#).

# Одржавање појаса

## Пodešavanje kaiša alternatora

Интервал сервиса: Након првих 8 сати

Pobrinite se da kaiš bude pravilno zategnut da obezbeđuje adekvatan rad mašine i sprečava nepotrebno habanje.

1. Parkirajte mašinu na ravnoj površini, isključite motor, aktivirajte parkirnu kočnicu, uklonite ključ i sačekajte da se svi pokretni delovi zaustave.
2. Blago pritisnite palcem kaiš između remenica (10 kg). Trebalo bi da se savije od 7 do 9 mm. Ako ne, obavite sledeći postupak da biste podesili zategnutost kaiša:

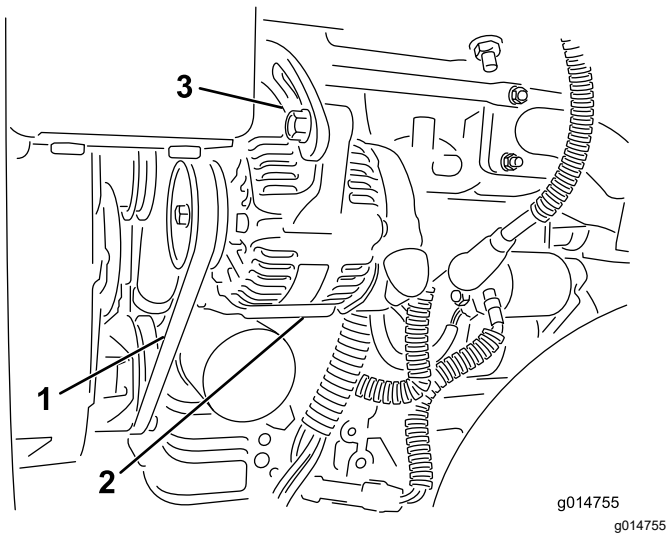

Слика 43

1. Kaiš alternatora – primenite pritisak ovde
2. Alternator
3. Traka za podešavanje

- A. Otpustite zavrtnjeve koji pričvršćuju alternator za motor i traku za podešavanje.
- B. Pregledajte da li je kaiš pohaban ili oštećen i zamenite ga ako je istrošen.
- C. Pomoću poluge locirane između alternatora i bloka motora, izvucite alternatora biste postigli odgovarajuću zategnutost kaiša i pritegnite zavrtnjeve.

# Одржавање хидрауличног система

## Bezbednost hidrauličnog sistema

- Ako se tečnost ubrizga u kožu odmah potražite pomoć lekara. Ubrizganu tečnost mora hirurški da ukloni doktor u roku od nekoliko sati.
- Proverite da su sva creva i vodovi za hidrauličnu tečnost u dobrom stanju i da su svi hidraulički spojevi i priključci zategnuti pre nego što primenjujete pritisak na hidraulični sistem.
- Držite telo i šake dalje od curenja u tankom mlazu ili mlaznica koje izbacuju hidrauličnu tečnost pod visokim pritiskom.
- Koristite karton ili papir da biste otkrili gde curi hidraulična tečnost.
- Bezbedno oslobodite sav pritisak iz hidrauličnog sistema pre nego što vršite bilo kakve radove na hidrauličnom sistemu.

## Servisiranje hidraulične tečnosti

**Важно:** Независно од типа коришћене хидрауличне теčnosti, било која машина која се користи за кошење фервеја при амбијенталним температурама изнад 29 °C требало би да има монтиран комплет хладњака улја (део br- . 117-9314).

## Specifikacije hidraulične tečnosti

Rezervoar se u fabrici puni kvalitetnom hidrauličnom tečnošću. Proverite nivo hidraulične tečnosti pre nego što prvi put pokrenete motor i svakog dana nakon toga; pogledajte [Provera nivoa hidraulične tečnosti \(страна 43\)](#).

**Preporučena hidraulična tečnost:** Toro PX Extended Life Hydraulic Fluid; na raspolaganju u kofama od 19 l ili buradima od 208 l.

**Напомена:** Машини која користи препоручену теčnost за замену је ређе потребна замена теčnosti и филтера.

**Алтернативне хидрауличне теčnosti:** Ако теčnost Toro PX Extended Life Hydraulic Fluid није доступна, можете користити другу конвенционалну хидрауличну теčnost на бази нафте чије су спецификације унутар наведеног опсега за сва следећа битна својства и која испуњава индустријске стандарде. Немојте користити синтетичку теčnost. Консултујте се са ваџим дистрибутером мазива како бисте одредили одговарајући производ.

**Напомена:** Toro ne preuzima odgovornost za štetu načinjenu neodgovarajućim zamenama, prema tome koristite proizvode samo od uglednih proizvođača koji stoje iza svojih preporuka.

## Hidraulična tečnost protiv habanja, velike viskoznosti/niske tačke tečljivosti, ISO VG 46

Bitna svojstva:

Viskoznost, ASTM D445	cSt @ 40 °C 44 do 48
Indeks viskoznosti ASTM D2270	140 ili više
Tačka tečljivosti, ASTM D97	-37 °C do -45 °C
Industrijske specifikacije:	Eaton Vickers 694 (I-286-S, M-2950-S/35VQ25 ili M-2952-S)

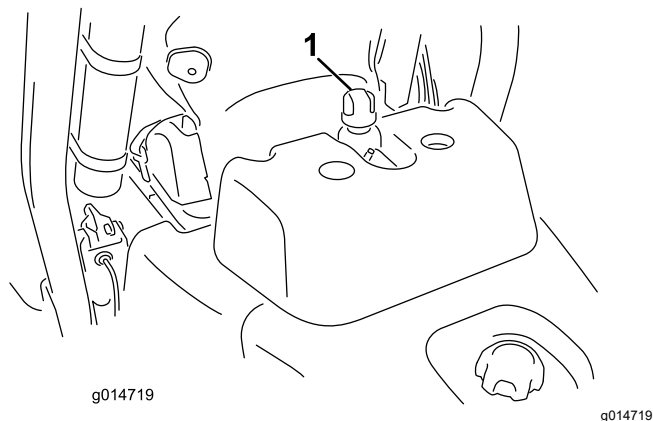

**Слика 44**

1. Lokacija poklopca za hidrauličnu tečnost ili šipke za merenje

**Напомена:** Mnoge hidraulične tečnosti su skoro bezbojne, pa je teško uočiti curenje. Crvena boja za hidrauličnu tečnost je dostupna u bočicama od 20 ml. Jedna bočica je dovoljna za 15 do 22 l hidraulične tečnosti. Naručite deo br. 44-2500 od ovlašćenog distributera kompanije Toro.

**Важно:** Toro Premium Synthetic Biodegradable Hydraulic Fluid je jedina sintetička biorazgradiva tečnost koju je odobrila kompanija Toro. Ova tečnost je kompatibilna sa elastomerima koji se koriste u hidrauličnim sistemima kompanije Toro i pogodna je za širok opseg temperaturnih uslova. Ova tečnost je kompatibilna sa konvencionalnim mineralnim uljima, ali radi maksimalne biorazgradivosti i učinka, hidraulični sistem treba temeljno isprati od konvencionalnih tečnosti. Ulje je na raspolaganju u kofama od 19 l ili buradima od 208 l kod ovlašćenog distributera kompanije Toro.

## Provera nivoa hidraulične tečnosti

Rezervoar hidraulične tečnosti se u fabrici puni kvalitetnom hidrauličnom tečnošću. Svakog dana pre korišćenja mašine, proverite nivo rashladne tečnosti. Vaša mašina je opremljena šipkom za merenje ili belim plastičnim prozorom na prednjoj strani rezervoara za hidrauličnu tečnost (iza sedišta sa leve strane mašine) koji se koristi za proveru nivoa hidraulične tečnosti. Tečnost bi trebalo da bude između linija na prozoru ili oznaka na šipci za merenje; ako nije, dodajte još odgovarajuće tečnosti.

Pogledajte [Слика 44](#) za ovaj postupak.

1. Pozicionirajte mašinu na ravnoj površini.  
**Напомена:** Uverite se da je mašina ohlađena i da je tečnost hladna.
2. Provera nivoa tečnosti prema rezervoaru na vašoj mašini:
  - Ako vaš rezervoar ima prozor, proverite nivo ulja tamo i pređite na korak 5.
  - Ako vaš rezervoar nema prozor, pronađite šipku za merenje u gornjem delu hidrauličnog rezervoara i pređite na korak 3.
3. Uklonite šipku za merenje i obrišite je čistom krpom, zatim uvrnite šipku nazad u rezervoar.
4. Izvadite šipku za merenje i proverite nivo tečnosti. Ako je tečnost između oznaka na šipci za merenje, nivo je dovoljan. Ako nivo nije između oznaka, treba dodati još tečnosti.
5. Uklonite poklopac ili šipku za merenje (u zavisnosti od mašine koju imate) sa rezervoara za hidraulične tečnosti i polako dopunite rezervoar odgovarajućom hidrauličnom tečnošću visokog kvaliteta dok se nivo ne javi između 2 linije na prozoru ili 2 linije na šipci za merenje.
6. Vratite poklopac ili šipku za merenje na mesto i obrišite tečnost koja se možda prosula.

**Важно:** Proverite nivo hidraulične tečnosti pre prvog pokretanja motora, a posle toga svakodnevno.

# Zamena hidraulične tečnosti i filtera

**Интервал сервиса:** Сваких 800 сати—Ако **не користите** preporučenu hidrauličnu tečnost ili ste ikada napunili rezervoar alternativnom tečnošću, zamenite hidrauličnu tečnost, filter i odušak rezervoara.

Сваких 1.000 сати—Ако **користите** preporučenu hidrauličnu tečnost, zamenite filter hidraulične tečnosti.

Сваких 2.000 сати—Ако **користите** preporučenu hidrauličnu tečnost, zamenite hidrauličnu tečnost.

**Капацитет hidraulične tečnosti:** 25,7 l

Ако се теčnost kontaminira, обратите се овлашћеном дистрибутеру компаније Toro да одзрачи систем.

Запљана теčnost изгледа млечно или црно у поређењу са чистом теčnoшћу.

1. Очистите област око простора за монтажу filtera (Слика 45). Поставите посуду за истаканје испод filtera и skinite filter.

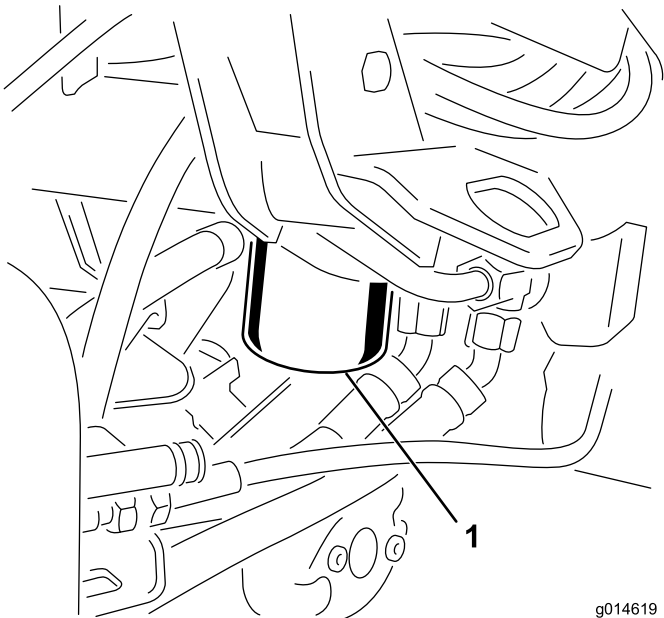

g014619  
g014619

Слика 45

1. Filter hidraulične tečnosti

**Напомена:** Ако неćете испуштати теčnost, одвојите и заћепите hidrauliчни вод који иде до filtera.

2. Napunite zamenski filter odgovarajućom hidrauličnom tečnošću, podmažite zaptivku i ručno navrćite dok zaptivka ne dodirne lavu filtera. Zatim pritegnite još za  $\frac{3}{4}$  okreta.
3. Napunite hidraulični rezervoar hidrauličnom tečnošću; pogledajte [Specifikacije hidraulične](#)

tečnosti (страна 42) i [Provera nivoa hidraulične tečnosti](#) (страна 43).

4. Pokrenite mašinu i pustite je da radi od 3 do 5 minuta da bi tečnost procirkulisala i uklonila vazduh zarobljen u sistemu. Isključite motor i proverite nivo tečnosti.
5. Propisno odložite tečnost i filter.

## Provera vodova i creva za hidrauličnu tečnost

Svakodnevno proveravajte cevi i creva u pogledu curenja, savijenih cevi, labavih nosača, habanja, labavih fittinga, oštećenja usled vremenskih uslova i oštećenja usled uticaja hemikalija. Obavite sve potrebne popravke pre nego što počnete sa radom.

# Održavanje jedinice za sečenje

## Bezbednost sečiva

Istrošeno ili oštećeno sočivo ili donji nož može da se polomi, i komad može da bude odbačen ka vama ili posmatračima i da dovede do teške telesne povrede ili smrtnog ishoda.

- Periodično proveravajte da li su sečiva i donji noževi previše istrošeni ili oštećeni.
- Budite pažljivi prilikom provere sečiva. Nosite rukavice i budite pažljivi kada ih servisirate. Sečiva samo menjajte ili oštrite glačanjem u obrnutom smeru rotacije; nemojte ih nikada ispravljati ni variti.
- Na mašinama sa više jedinica za sečenje, vodite računa kad rotirate jedinicu za sečenje; to bi moglo da dovede do rotiranja cilindra u ostalim jedinicama za sečenje.

## Montiranje i uklanjanje jedinica za sečenje

### ▲ ПАЗЊА

Sečica jedinice za sečenje su oštra i mogu da vam poseku šake.

Nosite debele zaštitne kožne rukavice ili rukavice kada koristite jedinice za sečenje.

**Напомена:** Kada oštrite, podešavate visinu košenja ili obavljate druge postupke održavanja jedinice za sečenje, motore cilindra jedinice za sečenje čuvajte na mestu za skladištenje na prednjem delu viljušaka za vešanje da biste sprečili njihovo oštećivanje.

**Важно:** Ne podižite vešanje u položaj za transport kada su motori cilindra u nosačima rama mašine. Tako može doći do oštećenja motora ili creva.

**Важно:** Svaki put kada treba da nagnete jedinicu za sečenje, poduprite zadnji deo jedinice za sečenje kako biste osigurali da navrtke vijaka za podešavanje ležajne šipke ne budu naslonjene na radnu površinu (Слика 46).

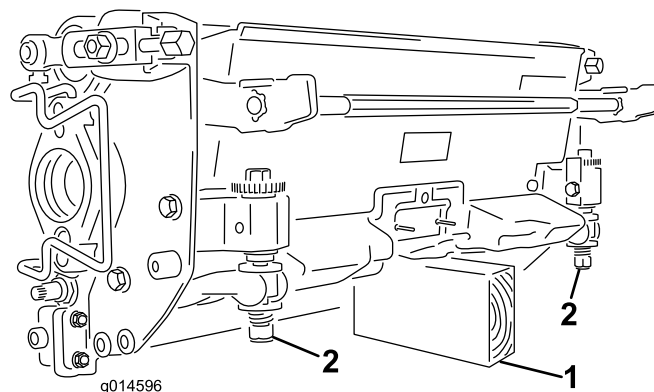

Слика 46

1. Podupirač (nije isporučen)
2. Navrtka zavrtnja za podešavanje ležajne šipke (2)

## Montiranje jedinica za sečenje

1. Podignite oslonac za stopalo i zakrenite ga u otvoren položaj, omogućavajući pristup položaju jedinice za sečenje (Слика 47).

### ▲ ПАЗЊА

Oslonac za stopalo može da priklešti prste ako padne nazad u zatvoren položaj.

Držite prste van oblasti gde oslonac za stopalo naleže kad je otvoren.

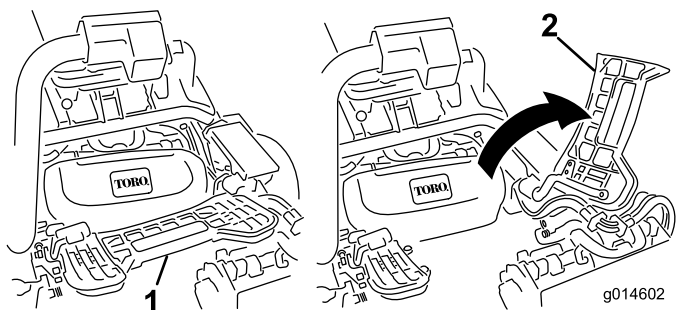

Слика 47

1. Oslonac za stopalo – zatvoren
2. Oslonac za stopala – otvoren

2. Postavite jedinicu za sečenje ispod centralne viljuške vešanja.
3. Sa rezama na šipci viljuške vešanja usmerenim naviše (tj. otvorenim) (Слика 48), pritisnite viljušku vešanja nadole tako da šipka nalegne na šipku preko gornjeg dela jedinice za sečenje (Слика 49).



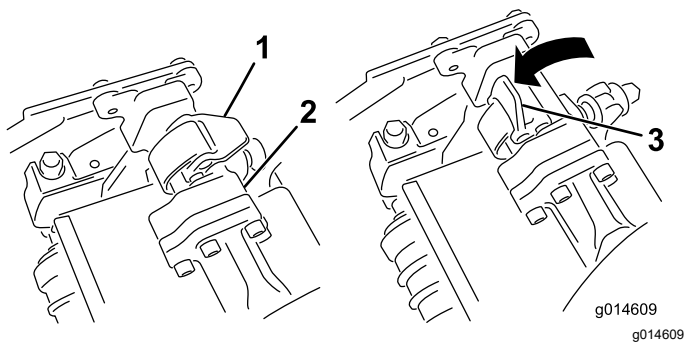

Слика 48

1. Reza – zatvoren položaj
2. Šipka viljuške vešanja
3. Reza – otvoren položaj

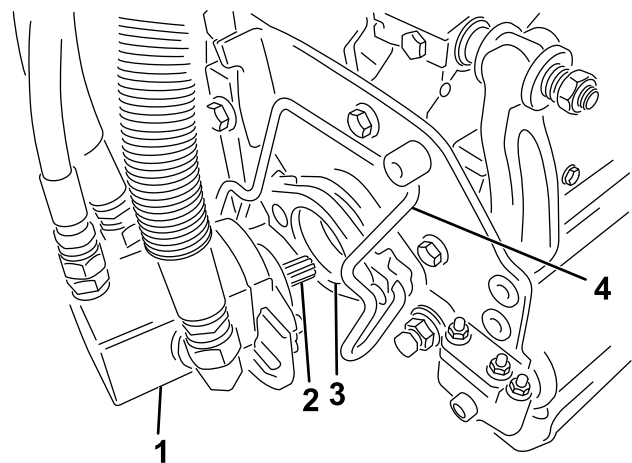

Слика 50

1. Motor cilindra
2. Osovina vretena
3. Udubljenje
4. Šipka za zadržavanje motora

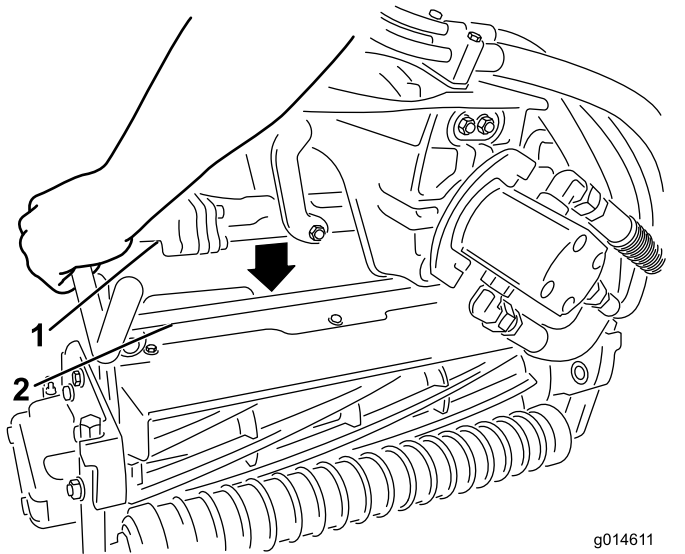

Слика 49

1. Šipka viljuške vešanja
2. Šipka jedinice za sečenje

4. Zatvorite reze nadole oko šipke jedinice za rezanje i zaključajte ih u mestu (Слика 48).

**Напомена:** Можете да чујете звук шкљоцања и да осетите када се резе правилно закључају у месту.

5. Premažite osovinu vretena motora jedinice za rezanje čistom mašću (Слика 50).
6. Umetnite motor sa leve strane jedinice za rezanje (kao se vidi sa položaja operatera) i povucite šipku za zadržavanje motora na jedinici za sečenje prema motoru dok se ne začuje zvuk škljocanja sa obe strane motora (Слика 50).

7. Montirajte korpu za travu na kuke za korpu za travu na viljušci vešanja.
8. Ponovite ovaj postupak i za ostale jedinice za sečenje.

## Uklanjanje jedinica za sečenje

1. Parkirajte mašnu na ravnoj površini, spustite jedinice za sečenje do zemlje dok hidraulično vešanje ne bude u potpunosti istegnuto, aktivirajte parkirnu kočnicu, isključite motor i uklonite ključ.
2. Gurnite šipku za zadržavanje motora iz žlebova na motoru prema jedinici za sečenje i uklonite motor iz jedinice za sečenje.

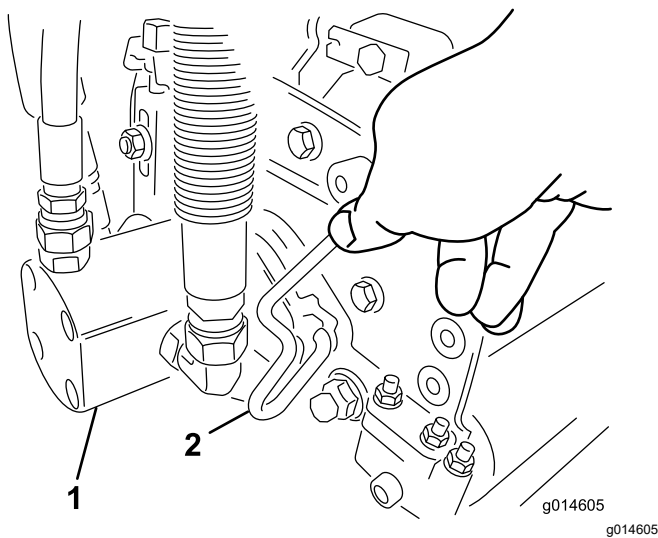

Слика 51

1. Motor cilindra
2. Šipka za zadržavanje motora

3. Premestite motor na lokaciju za skladištenje na prednjem delu viljuške za vešanje (Слика 52).

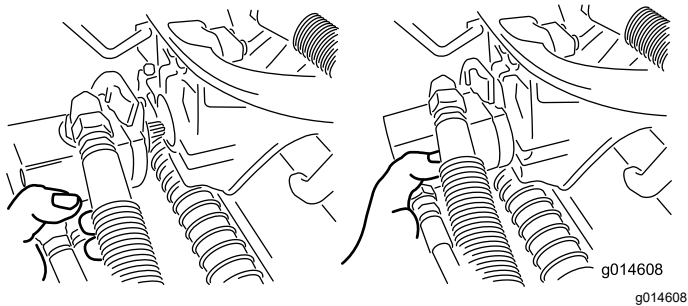

Слика 52

**Напомена:** Kada oštrite, podešavate visinu košenja ili obavljate druge postupke održavanja jedinice za sečenje, motore cilindra jedinice za sečenje čuvajte na mestu za skladištenje na prednjem delu viljušaka za vešanje da biste sprečili njihovo oštećivanje.

**Важно:** Ne podižite vešanje u položaj za transport kada su motori cilindra u nosačima rama mašine. Tako može doći do oštećenja motora ili creva. Ako morate da pomerate jedinicu za vuču bez montiranih jedinica za sečenje, pričvrstite ih za viljuške za vešanje pomoću vezica za kablove.

4. Otvorite reze na šipci viljuške za vešanje jedinice za sečenje koju uklanjate (Слика 48).
5. Odvojite reze od šipke jedinica za sečenje.
6. Odgurajte jedinicu za sečenje od viljuške za vešanje.
7. Ponovite korake od 2 do 6 za ostale jedinice za sečenje po potrebi.

## Provera kontakta između cilindra i donjeg noža

Svakog dana pre korišćenja mašine, proverite kontakt između cilindra i donjeg noža, nezavisno od toga da li je kvalitet prethodnog puta bio zadovoljavajuć. Kontakt mora da postoji celom dužinom cilindra i donjeg noža; pogledajte *priručnik za operatera* jedinice za sečenje.

## Oštrenje cilindara glačanjem u obrnutom smeru rotacije

### ▲ УПОЗОРЕЊЕ

Kontakt sa cilindrom ili drugim pokretnim delovima može dovesti do telesne povrede.

- Držite prste, šake i odeću podalje od cilindra ili drugih pokretnih delova.
- Nikad nemojte da pokušavate da šakom ili stopalom okrećete cilindre dok je motor uključen.

1. Parkirajte mašinu na ravnoj površini, spustite jedinice za sečenje, isključite motor, uklonite ključ i aktivirajte parkirnu kočnicu.
2. Uklonite plastične poklopce sa leve strane sedišta.
3. Napravite početna podešavanja cilindra i donjeg noža za oštrenje glačanjem na svim jedinicama za sečenje koje treba da se oštire glačanjem sa obrnutim smerom rotacije; pogledajte *priručnik za operatera* jedinice za sečenje.

### ▲ ОПАСНОСТ

Promena brzine motora u toku oštrenja glačanjem sa obrnutim smerom rotacije može da dovede do zastoja cilindara.

- Nikad nemojte da menjate brzinu tokom oštrenja glačanjem sa obrnutim smerom rotacije.
- Oštrite glačanjem sa obrnutim smerom rotacije samo u praznom hodu niske brzine motora.

4. Pokrenite motor i pustite ga da radi u praznom hodu niske brzine.
5. Okrenite polugu za oštrenje glačanjem u obrnutom smeru rotacije u položaj REVERSE (R – UNAZAD) (Слика 53).

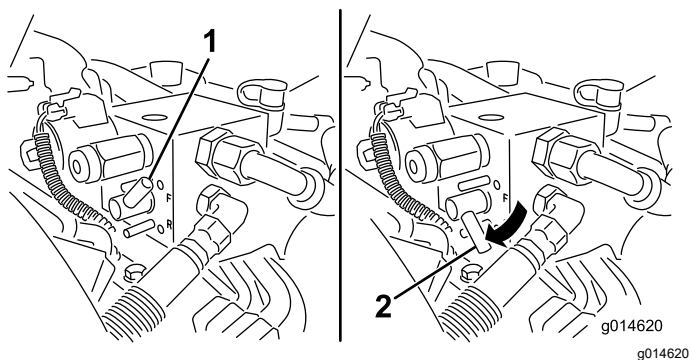

Слика 53

1. Poluga za oštrenje glačanjem u obrnutom smeru rotacije – položaj FORWARD (F – UNAPRED)
2. Poluga za oštrenje glačanjem u obrnutom smeru rotacije – položaj REVERSE (R – UNAZAD)

6. Okrenite upravljač brzinom cilindara na postavku 1 (Слика 54).

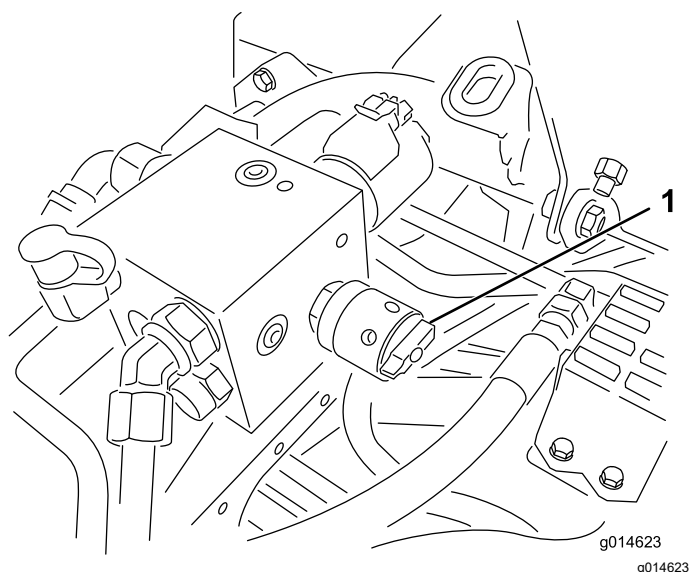

Слика 54

1. Upravljač brzinom cilindra

7. Sa polugom za kontrolu funkcije u NEUTRALNOM položaju, pomerite upravljač za podizanje/spuštanje košenja unapred da biste započeli oštrenje glačanjem sa obrnutim smerom rotacije na određenim cilindrima.
8. Nanesite sredstvo za glačanje pomoću četke sa dugom drškom. Nikad nemojte koristiti četku sa kratkom drškom.
9. Ako dođe do zastoja cilindara ili počnu nepravilno da rade u toku glačanja sa obrnutim smerom, izaberite veću brzinu cilindara dok se brzina ne stabilizuje, zatim vratite brzinu na postavku 1 ili na željenu brzinu.
10. Da biste podešavali jedinice za sečenje tokom oštrenja glačanjem sa obrnutim smerom, isključite cilindre pomeranjem upravljača

za podizanje/spuštanje košenja unazad i isključivanjem motora. Nakon završetka podešavanja, ponovite korake od 4 do 8.

11. Ponovite postupak za sve jedinice za sečenje koje želite da naoštrite glačanjem.
12. Kad završite, vratite polugu za oštrenje glačanjem u obrnutom smeru rotacije u položaj FORWARD (F – UNAPRED), vratite poklopac na mesto i sperite sredstvo za glačanje sa jedinice za sečenje. Podesite cilindar jedinice za sečenje prema donjem nožu ukoliko je potrebno. Pomerite upravljač brzinom cilindra jedinice za sečenje u željeni položaj za košenje.

**Важно:** Ako se poluga za oštrenje glačanjem u obrnutom smeru rotacije ne vrati u položaj FORWARD (F – UNAPRED) nakon završetka glačanja, jedinice za sečenje neće moći da se podignu ili da funkcionišu ispravno.

## Podešavanje brzine cilindra

Da bi se dostigao dosledan, visoko kvalitetan otkos sa ujednačenim izgledom nakon košenja, morate da pravilno podesite upravljač brzinom cilindra (nalazi se na razvodnom bloku ispod poklopca sa leve strane sedišta). Podesite upravljač brzinom cilindra kao što sledi:





1. Izaberite visinu košenja na koju su podešene jedinice za sečenje.
2. Izaberite željenu brzinu kretanja koja najbolje odgovara uslovima.
3. Koristite tabelu u nastavku da biste odredili brzinu cilindra za vaše jedinice za sečenje sa 5, 8, 11 ili 14 sečiva; pogledajte [Tablica brzine cilindra \(страна 49\)](#).
4. Podesite brzinu cilindra okretanjem dugmeta (Слика 54) dok indikator strelicom ne bude u ravni sa brojem kojeg ste odredili u koraku 3.

**Напомена:** Možete da povećate ili smanjite brzinu cilindra kako biste kompenzovali uslove na travnjaku.



# Tablica brzine cilindra

Tablica brzine cilindra

 Visina košenja	 Jedinica za sečenje sa 5 sečiva	 Jedinica za sečenje sa 8 sečiva	 Jedinica za sečenje sa 11 sečiva	 Jedinica za sečenje sa 14 sečiva			
	Brzina kretanja						
	6,1 km/h	8,0 km/h	6,1 km/h	8,0 km/h	6,1 km/h	8,0 km/h	6,1 km/h
	Postavka brzine cilindra						
1,6 mm	*N/R	*N/R	9	*N/R	9	*N/R	9
2,4 mm	*N/R	*N/R	9	*N/R	9	*N/R	9
3,2 mm	*N/R	*N/R	9	*N/R	9	*N/R	*N/R
4,0 mm	*N/R	*N/R	9	*N/R	9	*N/R	*N/R
4,8 mm	*N/R	*N/R	9	*N/R	7	*N/R	*N/R
5,5 mm	*N/R	*N/R	9	*N/R	6	*N/R	*N/R
6,4 mm	7	*N/R	6	7	5	7	*N/R
7,9 mm	6	*N/R	5	6	4	6	*N/R
9,5 mm	6	7	4	5	4	5	*N/R
11,1 mm	6	6	4	5	3	4	*N/R
12,7 mm	5	6	3	4	*N/R	*N/R	*N/R
15,9 mm	4	5	3	3	*N/R	*N/R	*N/R
19,0 mm	3	4	3	3	*N/R	*N/R	*N/R
22,2 mm	3	4	*N/R	3	*N/R	*N/R	*N/R
25,4 mm	3	3	*N/R	*N/R	*N/R	*N/R	*N/R

\*N/R: Nije preporučljivo

## Sistem dijagnostike

### Dijagnostikovanje lampice indikatora za servis

Lampica indikatora za servis svetli u slučaju greške u mašini. Kada lampica zasija, možete da pristupite računarskim kodovima da biste dijagnostikovali problem ulaskom u režim za dijagnostiku. U režimu za dijagnostiku, lampica indikatora za servis treperi nekoliko puta dajući vam kod greške koji vi ili ovlašćeni distributer kompanije Toro možete da iskoristite za identifikovanje problema.

**Напомена:** U režimu za dijagnostiku ne možete da pokrenete motor.

### Ulazak u režim za dijagnostiku

1. Zaustavite mašinu, aktivirajte parkirnu kočnicu, okrenite ključ za paljenje u položaj za ISKLJUČIVANJE.

2. Pomerite polugu za kontrolu funkcije u položaj za TRANSPORT.
3. Pobrinite se da poluga za oštrenje glačanjem u obrnutom smeru rotacije bude u položaju FORWARD (F – UNAPRED).
4. Napustite sedište.
5. Upravljač za podizanje/spuštanje košenja držite u PODIGNUTOM položaju.
6. Uključite prekidač za paljenje u položaj za POKRETANJE.
7. Brojte kodove čim počnu da trepere (možete da otpustite upravljač za podizanje/spuštanje košenja kada počne treperenje).

Kada se sve završi, okrenite ključ u položaj za ISKLJUČIVANJE da biste napustili režim za dijagnostiku.

## Određivanje koda greške

Sistem će prikazati 3 greške koje su se javile u poslednjih 40 sati. On prikazuje greške u nizu treptaja lampice, kao što sledi:

- Ako nema greški, lampica će ravnomerno treperiti, srednjim tempom bez pauze (1 Hz).
- Ako greška postoji, prvo će trepereti nasto desetica, nakon čega sledi pauza, pa mesto jedinica. U sledećem primeru, znak # predstavlja jedan treptaj. Primeri:
  - Ako je kod 15, šema treperenja će izgledati ovako: #\_#####
  - Ako je kod 42, šema treperenja će izgledati ovako: #####\_##
  - Ako je kod 123, šema treperenja će izgledati ovako: #####\_####
- Ako postoji više od 1 greške, mesto desetice sledeće greške počće nakon pauze posle koda prve greške.

**Напомена:** Sistem skladišti samo poslednja 3 koda greške.

Za spisak kodova grešaka, obratite se ovlašćenom distributeru kompanije Toro ili pogledajte *priručnik za servisiranje*.

## Складиштење

### Bezbednost prilikom skladištenja

- Pre nego što napustite položaj operatera, zaustavite mašinu, uklonite ključ i sačekajte da prestane svako kretanje. Pre podešavanja, servisiranja, čišćenja ili odlaganja mašine, sačekajte da se ohladi.
- Nemojte skladištiti mašinu ni kanister sa gorivom na mestu na kom postoji otvoreni plamen, varnica ili pomoćni plamenik, kao na kotlu za grejanje vode ili drugim aparatima.

### Priprema mašine za skladištenje

Ako želite da skladištite mašinu na duži vremenski period, potrebno je preduzeti sledeće korake pre skladištenja:

1. Pogledajte [Bezbednost prilikom skladištenja \(strana 50\)](#).
2. Uklonite nakupljenu prljavštinu i staru pokošenu travu. Naoštrite sečivo donjih noževa, ako je potrebno; pogledajte *priručnik za operatera* jedinice za sečenje. Nanesite zaštitu od rđe na donje noževe i sečiva. Nanesite mast i ulje na tačke podmazivanja.
3. Blokirate točkove i sklonite opterećenje sa pneumatika.
4. Ispraznite i zamenite hidrauličnu tečnost i filter i proverite hidraulične cevi i pomoćne delove. Zamenite, ako je potrebno; pogledajte [Zamena hidraulične tečnosti i filtera \(strana 44\)](#) i [Provera vodova i creva za hidrauličnu tečnost \(strana 44\)](#).
5. Gorivo treba ukloniti iz rezervoara za gorivo. Ostavite motor da radi dok se ne zaustavi zbog nedostatka goriva. Zamenite filter za gorivo; pogledajte [Zamena filtera za gorivo/separatora za vodu \(strana 35\)](#).
6. Dok je motor još uvek zagrejan, ispustite ulje iz kućišta motora. Dopunite svežim uljem; pogledajte [Zamena motornog ulja i filtera \(strana 33\)](#).
7. Očistite prljavštinu i otpatke sa cilindra, rebara glave cilindra i kućišta ventilatora.
8. Uklonite akumulator i napunite ga u potpunosti. Čuvajte ga ili na polici ili na mašini. Ako skladištite na mašini, ostavite kablove nepovezane. Skladištite akumulator u hladnoj

prostoriji da biste izbegli brzo pogoršanje  
napunjenosti akumulatora.

9. Ako je moguće, skladištite mašinu na toplom i  
suvom mestu.

**Напомене:**

**Напомене:**

## EEA/UK obaveštenje o privatnosti

### Korišćenje vaših podataka o ličnosti od strane kompanije Toro

The Toro Company („Toro“) poštuje vašu privatnost. Kada kupite naše proizvode, možda ćemo sakupiti određene podatke o ličnosti o vama, bilo neposredno od vas ili preko vaše lokalne Toro kompanije ili prodavca. Toro koristi te podatke za ispunjenje ugovornih obaveza – kao što je registrovanje vaše garancije, obrada vašeg garantnog zahteva ili kontaktiranje sa vama u slučaju povlačenja proizvoda – i za legitimne poslovne svrhe – kao što je merenje zadovoljstva korisnika, unapređenje naših proizvoda ili obezbeđivanje informacija o proizvodu koje bi vas mogle interesovati. Toro može da deli vaše podatke sa našim zavisnim i povezanim privrednim društvima, prodavcima ili drugim poslovnim partnerima u vezi sa ovim aktivnostima. Takođe možemo da otkrijemo podatke o ličnosti kada to zahteva zakon ili u vezi sa prodajom, kupovinom ili spajanjem preduzeća. Vaše podatke o ličnosti nikada nećemo prodati nijednoj drugoj kompaniji u marketinške svrhe.

### Zadržavanje vaših podataka o ličnosti

Kompanija Toro će čuvati vaše podatke o ličnosti sve dok su bitni za prethodno navedene svrhe i dok je to u skladu sa zakonom. Za više informacija o primenljivim periodima zadržavanja obratite se na adresu [legal@toro.com](mailto:legal@toro.com).

### Posvećenost kompanije Toro sigurnosti

Vaši podaci o ličnosti mogu biti obrađeni u SAD-u ili drugoj državi koja možda ima manje stroge zakone o zaštiti podataka nego što je to slučaj sa vašom zemljom prebivališta. Kad god prebacimo vaše podatke van vaše zemlje prebivališta, preduzećemo zakonom propisane korake da obezbedimo da postoje odgovarajuće mere zaštite za vaše podatke i da se sa njima bezbedno postupa.

### Pristup i ispravka

Možda imate pravo da ispravite ili pregledate svoje podatke o ličnosti ili da podnesete prigovor ili ograničite njihovu obradu. Da biste to uradili, obratite nam se putem e-pošte na [legal@toro.com](mailto:legal@toro.com). Ako ste zabrinuti u vezi sa načinom na koji Toro postupa sa vašim podacima, slobodno nam se direktno obratite u vezi s tim. Imajte u vidu da evropski državljani imaju pravo žalbe svom organu za zaštitu podataka.

# Informacije o kalifornijskom upozorenju Predlog 65

## Šta je ovo upozorenje?

Možda ćete videti neki proizvod na prodaju koji sadrži nalepnicu upozorenja poput sledeće:



**WARNING: Cancer and Reproductive Harm —www.p65Warnings.ca.gov**  
(UPOZORENJE: rak i šteta za reproduktivno zdravlje).

## Šta je predlog 65?

Predlog 65 je primenjiv na sve kompanije koje posluju u Kaliforniji, prodaju proizvode u Kaliforniji ili prave proizvode koji bi se mogli prodavati u Kaliforniji ili uneti u Kaliforniju. On nalaže da Guverner Kalifornije mora da održava i objavljuje spisak hemikalija za koje je poznato da izazivaju rak, urođene mane i/ili drugu štetu za reproduktivno zdravlje. Spisak, koji se ažurira svake godine, sadrži stotine hemikalija koje se mogu naći u mnogim proizvodima za svakodnevnu upotrebu. Svrha Predloga 65 je da se javnost obavesti o izloženosti tim hemikalijama.

Predlog 65 ne zabranjuje prodaju proizvoda koji sadrže te hemikalije, već zahteva da se postave upozorenja na svaki proizvod, ambalažu proizvoda ili literaturu sa proizvodom. Uz to, upozorenje prema Predlogu 65 ne znači da proizvod krši bilo koji standard ili zahtev u pogledu bezbednosti proizvoda. Zapravo, vlada Kalifornije je pojasnila da upozorenje prema Predlogu 65 „nije isto što i regulatorna odluka da je neki proizvod „bezbedan“ ili „nebezbedan“. Mnoge od tih hemikalija se koriste u proizvodima za svakodnevnu upotrebu već godinama bez dokumentovane štete. Više informacija potražite na <https://oag.ca.gov/prop65/faqs-view-all>.

Upozorenje prema Predlogu 65 znači da je kompanija ili (1) procenila izloženost i zaključila da premašuje nivo „nema značajnog rizika“ ili (2) odabrala da pruži upozorenje na osnovu svog razumevanja prisustva hemikalije sa spiska, bez pokušaja da izvrši procenu izloženosti.

## Da li je ovaj zakon primenjiv svuda?

Upozorenja prema Predlogu 65 su obavezna samo na osnovu zakona Kalifornije. Ta upozorenja se mogu videti širom Kalifornije na raznim mestima, između ostalog u restoranima, prodavnicama životnih namirnica, hotelima, školama i bolnicama, kao i na raznoraznim proizvodima. Uz to, neki trgovci na malo putem mreže i naručivanja poštom postavljaju upozorenja prema Predlogu 65 na svoje veb stranice ili u kataloge.

## Koliko su kalifornijska upozorenja stroga u poređenju sa saveznim graničnim vrednostima?

Standardi iz Predloga 65 su često stroži od saveznih i međunarodnih standarda. Postoje razne supstance koje zahtevaju upozorenje prema Predlogu 65 u količinama koje su daleko niže od saveznih graničnih vrednosti. Na primer, standard iz Predloga 65 za upozorenje za olovo je 0,5 µg/dan, što je daleko niže nego kod saveznih i međunarodnih standarda.

## Zašto svi slični proizvodi nemaju to upozorenje?

- Proizvodi koji se prodaju u Kaliforniji zahtevaju obeležavanje prema Predlogu 65, dok slični proizvodi koji se prodaju drugde to ne zahtevaju.
- Kompanija koja je bila u sporu vezanom za Predlog 65 i rešila spor poravnanjem bi mogla biti obavezna da stavlja upozorenja prema Predlogu 65 na svoje proizvode, dok druge kompanije koje prave slične proizvode ne moraju biti u takvoj obavezi.
- Sprovođenje Predloga 65 nije dosledno.
- Kompanije mogu odlučiti da ne daju upozorenja jer zaključuju da to nisu dužne da učine prema Predlogu 65; nedostatak upozorenja za proizvod ne znači da proizvod ne sadrži navedene hemikalije na sličnim nivoima.

## Zašto Toro stavlja ovo upozorenje?

Kompanija Toro je odlučila da pruži što više informacija potrošačima kako bi oni mogli da donesu informisane odluke o proizvodima koje kupuju i koriste. Toro pruža upozorenja u nekim slučajevima na osnovu svog znanja o prisustvu jedne ili više hemikalija sa spiska bez vršenja procene nivoa izloženosti, pošto neke hemikalije sa spiska ne navode dozvoljene granične vrednosti izloženosti. Iako bi izloženost od proizvoda kompanije Toro mogla biti zanemarljiva ili daleko ispod granične vrednosti opsega „nema značajnog rizika“, iz razloga pojačane predostrožnosti kompanija Toro je odabrala da pruži upozorenja prema Predlogu 65. Štaviše, ako kompanija Toro ne pruži ta upozorenja, savezna država Kalifornija ili privatna lica koja traže sprovođenje Predloga 65 bi je mogla tužiti i kompanija bi mogla pretrpeti znatne novčane kazne.



## Garancija kompanije Toro

Ograničena garancija u trajanju od dve godine ili 1.500 sati

### Uslovi i pokriveni proizvodi

The Toro Company i njeno povezano privredno društvo, Toro Warranty Company, u skladu sa ugovorom između njih, zajednički garantuju da vaš Toro komercijalni proizvod („Proizvod“) nema nedostataka u materijalu ili izradi tokom 2 godine ili 1500 radnih sati\*, koji se uslov pre ispuni. Ova garancija je primenjiva na sve proizvode sa izuzetkom aeratora (pogledajte posebne izjave o garanciji za te proizvode). U slučaju da postoji stanje pokriveno garancijom, popravićemo proizvod bez troška po vas, što uključuje dijagnostiku, delove i transport. Ova garancija počinje da teče na dan kada je proizvod isporučen originalnom maloprodajnom kupcu.  
\* Proizvod opremljen meračem broja sati.

### Uputstva za ostvarivanje servisa u garanciji

Vaša je odgovornost da obavestite distributera komercijalnih proizvoda ili ovlašćenog prodavca komercijalnih proizvoda od kojeg ste kupili proizvod čim smatrate da postoji stanje pokriveno garancijom. Ako vam treba pomoć da pronađete distributera ili ovlašćenog prodavca komercijalnih proizvoda, ili imate pitanja u vezi sa vašim pravima ili obavezama u pogledu garancije, možete nam se obratiti na:

Toro Commercial Products Service Department  
Toro Warranty Company  
8111 Lyndale Avenue South  
Bloomington, MN 55420-1196

952-888-8801 ili 800-952-2740

E-pošta: commercial.warranty@toro.com

### Odgovornosti vlasnika

Kao vlasnik proizvoda, vi ste odgovorni za potrebna održavanja i podešavanja navedena u vašem *Priručniku za operatera*. Popravke problema sa proizvodom izazvanih nevršenjem potrebnih održavanja i podešavanja nisu pokriveno ovom garancijom.

### Stavke i stanja koja nisu pokrivena

Nisu svi kvarovi ili neispravnosti proizvoda koji se javljaju tokom garantnog roka nedostaci u pogledu materijala ili izrade. Ova garancija ne pokriva sledeće:

- Nedostatke na proizvodu koji su rezultat korišćenja zamenskih delova koji nisu Toro ili ugradnje i korišćenja dodatnih ili prepravljenih priključaka i proizvoda koji nisu marke Toro.
- Kvarovi proizvoda koji nastanu iz nevršenja preporučenih održavanja i/ili podešavanja.
- Kvarovi proizvoda koji nastanu iz nasilnog, nemarnog ili bezobzirnog rukovanja proizvodom.
- Delovi koji su istrošeni korišćenjem a koji nisu neispravni. Primeri delova koji se potroše, ili istroše, tokom redovnog rada proizvode uključuju, ali se ne ograničavaju na sledeće: kočione pločice i obloge, obloge lamele kvačila, sečiva, koturi, valjci i ležajevi (zaptiveni ili koji se podmazuju), donji noževi, svećice, transportni točkovi i ležajevi, pneumatici, filteri, kaiševi i određeni delovi raspršivača kao što su dijafragme, mlaznice, merači protoka i regulacioni ventili.
- Kvarovi uzrokovani spoljnim uticajima, uključujući, ali ne ograničavajući se na vremenske prilike, prakse skladištenja, kontaminaciju ili korišćenje neodobrenih goriva, rashladnih tečnosti, maziva, aditiva, đubriva, vode ili hemikalija.
- Kvarovi ili problemi sa učinkom usled korišćenja goriva (npr. benzina, dizela ili biodizela) koje nije usklađeno sa odgovarajućim industrijskim standardima za tu vrstu goriva.
- Redovna buka, vibracije, habanje i propadanje. Redovno „habanje“ uključuje, ali se ograničava na oštećenje sedišta usled habanja ili trenja, dotrajale ofarbane površine, ogrebane nalepnice ili prozore.

### Države koje nisu Sjedinjene Američke Države ili Kanada

Kupci koji su kupili proizvode kompanije Toro izvezen iz Sjedinjenih Američkih Država ili Kanade treba da se obrate svom distributeru (prodavcu) kompanije Toro da bi pribavili politiku garancije za svoju zemlju, provinciju ili državu. Ako iz bilo kog razloga niste zadovoljni uslugom vašeg distributera ili imate problema sa dobijanjem informacija o garanciji, obratite se ovlašćenom servisnom centru kompanije Toro.

### Delovi

Delovi koji su u okviru potrebnog održavanja predviđeni za zamenu imaju garanciju za period do predviđenog vremena zamene za taj deo. Delovi koji su zamenjeni na osnovu ove garancije su pokriveni tokom trajanja originalne garancije za proizvod i postaju vlasništvo kompanije Toro. Konačnu odluku o tome da li da popravi postojeći deo ili sklop ili da ga zameni donosi kompanija Toro. Kompanija Toro može da koristi refabrikovane delove za popravke na osnovu garancije.

### Garancija za akumulatore za duboko pražnjenje i litijum-jonske akumulatore

Akumulatori za duboko pražnjenje i litijum-jonski akumulatori imaju precizirani ukupan broj kilovat-časova koje mogu da isporuče tokom svog radnog veka. Načini rada, punjenja i održavanja mogu da produže ili smanje ukupan radni vek akumulatora. Kako se akumulatori u ovom proizvodu troše, količina korisnog rada između intervala punjenja će se postepeno smanjivati dok se akumulator potpuno ne istroši. Za zamenu akumulatora koji su se istrošili usled redovnog korišćenja je odgovoran vlasnik proizvoda. Napomena: (Samo za litijum-jonske akumulatore): Pogledajte garanciju za akumulator za dodatne informacije.

### Doživotna garancija na kolenasto vratilo (Samo za model ProStripe 02657)

Kolenasto vratilo ProStripe koje je opremljeno originalnim delovima kompanije Toro - kočionom papučom i Crank-Safe kvačilom za zaustavljanje sečiva (integrisano kvačilo za zaustavljanje sečiva (brake blade clutch - BBC) + kočiona papuča) kao originalnom opremom i koje koristi originalni kupac u skladu sa preporučenim postupcima rada i održavanja pokriveno je doživotnom garancijom protiv krivljenja kolenastog vratila motora. Mašine opremljene frikcionim podloškama, BBC jedinicama i drugi takvi uređaji nisu pokriveni doživotnom garancijom na kolenasto vratilo.

### Održavanje je o trošku vlasnika

Fino podešavanje motora, podmazivanje, čišćenje i poliranje, zamena filtera, rashladne tečnosti i izvođenje preporučenog održavanja su samo neki od uobičajenih servisnih radova potrebnih za Toro proizvode, a koji su o trošku vlasnika.

### Opšti uslovi

Popravka od strane ovlašćenog distributera ili prodavca kompanije Toro je vaš jedini pravni lek na osnovu ove garancije.

**Ni The Toro Company niti Toro Warranty Company nisu odgovorne za indirektnu, slučajnu ili posledičnu štetu u vezi sa korišćenjem proizvoda kompanije Toro pokrivenih ovom garancijom, uključujući bilo koji trošak ili izdatke za nabavku zamenske opreme ili usluge tokom razumnih perioda kvara ili nekorišćenja do završetka popravke u okviru ove garancije. Osim dole navedene garancije u pogledu emisije štetnih gasova, ako je primenjiva, nema nijedne druge izričite garancije. Sve podrazumevane garancije o mogućnosti prodaje pogodnosti za upotrebu su ograničene na trajanje ove garancije za dati rok.**

Neke države ne dozvoljavaju isključivanje slučajnih ili posledičnih šteta ili ograničenja za to koliko dugo podrazumevana garancija traje pa gore navedena isključenja i ograničenja možda ne važe za vas. Ova garancija vam daje posebna zakonska prava, a možete imati i druga prava koja se razlikuju od države do države.

### Napomena u vezi sa garancijom u pogledu emisija štetnih gasova

Sistem za kontrolu emisija na vašem proizvodu bi mogao biti pokriven posebnom garancijom koja ispunjava zahteve koje su utvrdili američka Agencija za zaštitu životne sredine (EPA) i Kalifornijski odbor za vazdušne resurse (CARB). Gore navedena ograničenja broja sati nisu primenjiva na garanciju za sistem za kontrolu emisija. Pogledajte izjavu o garanciji za sistem za kontrolu emisija motora koja je dostavljena sa vašim proizvodom ili sadržana u dokumentaciji proizvođača motora.