



Count on it.

Návod k obsluze

Hnací jednotka Greensmaster® 3400 TriFlex®

Číslo modelu 04520—Výrobní číslo 410400000 a vyšší



g014597



Tento výrobek splňuje všechny příslušné směrnice Evropské unie. Podrobné informace naleznete v Prohlášení o shodě k tomuto výrobku.

Používání nebo provoz motoru v zalesněných, křovinatých nebo travnatých místech bez řádně funkčního a udržovaného lapače jisker (jak je uvedeno v části 4442) nebo motoru, který není vhodným způsobem zkonstruován, vybaven a udržován k zajištění prevence vzniku požáru, je porušením zákona o veřejných zdrojích státu Kalifornie, části 4442 a 4443.

Přiložená uživatelská příručka k motoru obsahuje informace o předpisech pro ochranu životního prostředí USA (EPA) a kontrolu emisí státu Kalifornie pro emisní systémy a informace o údržbě a záruce. Náhradní uživatelskou příručku k motoru je možné objednat u výrobce motoru.

⚠ DŮLEŽITÉ UPOZORNĚNÍ

CALIFORNIA

Důležité upozornění, poučka 65

Výfukové plyny dieselového motoru mohou podle znalostí státu Kalifornie způsobit rakovinu, vrozené vady a jiná poškození spojená s reprodukčním systémem

Vývody baterie, svorky a související příslušenství obsahují olovo a sloučeniny olova, tj. chemikálie, které jsou ve státě Kalifornie známy jako látky škodlivé pro reprodukční orgány a vyvolávající rakovinu. Po manipulaci s baterií si rádne omyjte ruce.

Používání tohoto výrobku může způsobit vystavení účinkům chemikálií, které jsou státu Kalifornie známy jako karcinogenní, mutagenní nebo reprotoxické.

Úvod

Tento stroj je sekačka travnatých ploch vybavená vřetenovými žacími noži a sedadlem pro řidiče, určená k používání profesionálními pracovníky najímanými pro komerční účely. Je určena především k sekání trávy na dobře udržovaném trávníku. Používání tohoto výrobku pro jiné účely, než ke kterým je určen, může být nebezpečné uživateli a přihlížejícím osobám.

Pečlivě si tuto příručku prostudujte, abyste se naučili stroj správně obsluhovat a udržovat, a předešli tak zranění a jeho poškození. Jste odpovědní za řádnou a bezpečnou obsluhu stroje.

Více informací naleznete na stránce www.Toro.com včetně bezpečnostních pokynů, podkladů pro školení a informací o příslušenství. Můžete zde také vyhledat prodejce výrobků nebo zaregistrovat svůj výrobek.

Kdykoli budete potřebovat servis, originální díly Toro nebo doplňující informace, obraťte se na autorizovaného prodejce Toro a uveďte model a sériové číslo svého výrobku. **Obrázek 1** znázorňuje umístění typového a sériového čísla na výrobku. Číslo si zapište do následujícího pole.

Důležité: Potřebujete-li informace o záruce, náhradních dílech a jiné údaje o výrobku, pomocí mobilního zařízení můžete naskenovat QR kód na štítku sériového čísla (je-li k dispozici).

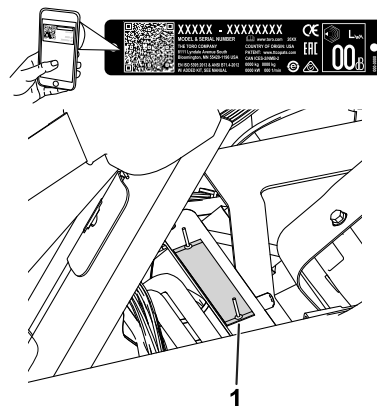

Obrázek 1

g233264

- Umístění modelového a sériového čísla – zvedněte sedadlo a vyhledejte štítek se sériovým číslem.

Číslo modelu _____

Výrobní číslo _____

Tato příručka identifikuje potenciální rizika a uvádí bezpečnostní sdělení, která jsou označena varovným bezpečnostním symbolem (**Obrázek 2**) signalizujícím riziko, jež může vést k vážnému úrazu nebo usmrcení, nebudete-li doporučená opatření dodržovat.



Obrázek 2

g000502

Varovný bezpečnostní symbol

Ke zdůraznění informací se v tomto návodu používají dva výrazy. **Důležité** upozorňuje na zvláštní informace mechanického charakteru a **Upozornění** zdůrazňuje všeobecné informace, kterým je třeba věnovat zvláštní pozornost.

Obsah

Bezpečnost	4	Výměna motorového oleje	32
Obecné bezpečnostní informace	4	Údržba palivového systému	34
Bezpečnostní a instrukční štítky	4	Odstranění vody z palivového filtru	34
Nastavení	10	Výměna odlučovače palivového filtru /	
1 Montáž ochranného oblouku	11	odlučovače vody	35
2 Montáž sedadla	11	Kontrola palivového potrubí a spojek	35
3 Připevnění servisního štítku a štítku se		Údržba elektrického systému	36
sponou	11	Bezpečnost při práci s elektrickým	
4 Montáž volantu	12	systémem	36
5 Dobíjení akumulátoru	13	Odpojení akumulátoru	36
6 Montáž olejového chladiče	13	Zapojení akumulátoru	36
7 Montáž háků sběracího koše	13	Dobíjení akumulátoru	37
8 Montáž žacích jednotek	14	Umístění pojistek	37
9 Přidání zadního závaží	14	Údržba hnací soustavy	38
10 Montáž soupravy krytu CE	14	Kontrola tlaku v pneumatikách	38
11 Připevnění štítků CE	14	Kontrola utažení matic kol	38
12 Snížení tlaku v pneumatikách	15	Seřízení převodovky pro neutrální	
13 Zajíždění brzd	15	polohu	38
Součásti stroje	16	Seřízení přepravní rychlosti	39
Ovládací prvky	16	Seřízení rychlosti pojezdu při sekání	40
Technické údaje	20	Údržba chladicího systému	40
Přídavná zařízení / příslušenství	20	Bezpečnost při práci s chladicím	
Před provozem	20	systémem	40
Bezpečnostní kroky před použitím	20	Čištění mřížky chladiče	40
Specifikace paliva	21	Kontrola hladiny chladicí kapaliny	
Plnění palivové nádrže	21	motoru	41
Provádění úkonů denní údržby	21	Údržba brzd	41
Během provozu	22	Zajíždění brzd	41
Bezpečnost za provozu	22	Seřízení brzd	41
Zajíždění stroje	23	Údržba řemenů	42
Spuštění motoru	23	Seřízení řemene alternátoru	42
Kontrola stroje po nastartování motoru	23	Údržba hydraulického systému	42
Vypnutí motoru	24	Bezpečnost při práci s hydraulickým	
Kontrola činnosti bezpečnostního		systémem	42
blokovacího systému	24	Údržba hydraulické kapaliny	42
Jízda se strojem bez sekání	25	Kontrola hydraulického potrubí a hadic	44
Sečení travnaté plochy	25	Údržba žacích jednotek	45
Po provozu	27	Bezpečnost týkající se použití žacího nože	
Bezpečnostní opatření po použití	27	45
Kontrola a čištění po sekání	27	Montáž a demontáž žacích jednotek	45
Přeprava stroje	27	Kontrola kontaktu vřeten a plochého	
Vlečení stroje	28	nože	47
Údržba	29	Přelapování vřeten	47
Bezpečnost při provádění úkonů údržby	29	Nastavení otáček vřeten	48
Doporučený harmonogram údržby	30	Tabulka otáček vřeten	49
Seznam denní údržby	31	Systém diagnostiky	49
Údržba motoru	32	Diagnostika kontrolky závad	49
Bezpečnost při údržbě motoru	32	Uskladnění	50
Údržba vzduchového filtru	32	Bezpečnost při skladování	50
		Příprava stroje na uskladnění	50

Bezpečnost

Stroj byl vyroben v souladu se specifikacemi norem EN ISO 5395 a ANSI B71.4-2017 a těmto normám odpovídá po dokončení postupů nastavení.

Obecné bezpečnostní informace

Tento výrobek může amputovat ruce a nohy a vrhat předměty.

- Před spuštěním motoru si pozorně přečtěte tuto *provozní příručku*, abyste porozuměli jejímu obsahu.
- Při práci se strojem buďte maximálně opatrní. Neprovádějte žádné činnosti, jež by odváděly vaši pozornost, neboť byste mohli způsobit zranění nebo poškození majetku.
- Nepřibližujte ruce ani nohy do blízkosti rotujících částí stroje.

- Nikdy stroj neprovozujte, pokud nejsou všechny kryty ve správné poloze nebo pokud řádně nefungují další bezpečnostní ochranná zařízení.
- Přihlízející osoby a děti se musí zdržovat mimo pracovní prostor. Nikdy nedovolte dětem stroj obsluhovat.
- Před opuštěním místa obsluhy vypněte stroj, vyjměte klíč a počkejte, dokud se nezastaví všechny pohybující se části. Před seřizováním, údržbou, čištěním nebo uskladněním nechejte stroj vychladnout.

Nesprávné používání nebo údržba tohoto stroje mohou vést ke zranění. Pro snížení rizika zranění dodržujte tyto bezpečnostní pokyny a vždy věnujte pozornost výstražnému symbolu , který znamená Upozornění, Výstrahu nebo Nebezpečí – pokyny k zajištění osobní bezpečnosti. Nedodržení těchto pokynů může mít za následek zranění osob nebo jejich usmrcení.

Bezpečnostní a instrukční štítky



Bezpečnostní štítky a pokyny jsou umístěny na viditelném místě v blízkosti každého prostoru představujícího potenciální nebezpečí. V případě ztráty nebo poškození původní nálepky nahradte nálepku novou.



Symbole na akumulátoru

Na akumulátoru jsou všechny následující symboly nebo některé z nich.

- | | |
|---|---|
| 1. Nebezpečí výbuchu | 6. Nedovolte, aby se kdokoli k akumulátoru přibližoval. |
| 2. Chraňte před otevřeným ohněm, nekuřte | 7. Chraňte si oči; výbušné plyny mohou trvale poškodit zrak nebo způsobit jiné zranění. |
| 3. Žiravina / nebezpečí popálení | 8. Kyselina sírová může způsobit trvalé poškození zraku nebo vážné popáleniny. |
| 4. Používejte ochranné brýle. | 9. Oči ihned vypláchněte vodou a rychle vyhledejte lékařskou pomoc. |
| 5. Přečtěte si <i>provozní příručku</i> . | 10. Obsahuje olovo, neodhazujte |



106-6755

decal106-6755

- | | |
|---|--|
| 1. Chladičí kapalina motoru je pod tlakem. | 3. Výstraha – nedotýkejte se horkého povrchu. |
| 2. Nebezpečí výbuchu – přečtěte si <i>provozní příručku</i> . | 4. Výstraha – přečtěte si <i>provozní příručku</i> . |

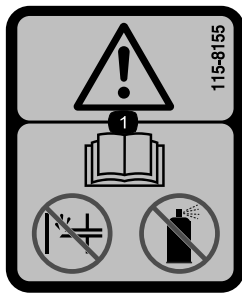

115-8155

decal115-8155

1. Výstraha – přečtěte si *provozní příručku*, nenaplňujte ani nepoužívejte startovací kapalinu.

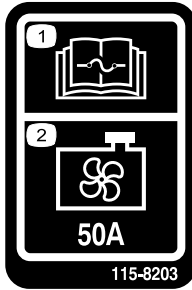

115-8203

decal115-8203

1. Informace o pojistkách naleznete v *provozní příručce*.
2. Ventilátor chladiče – 50 A

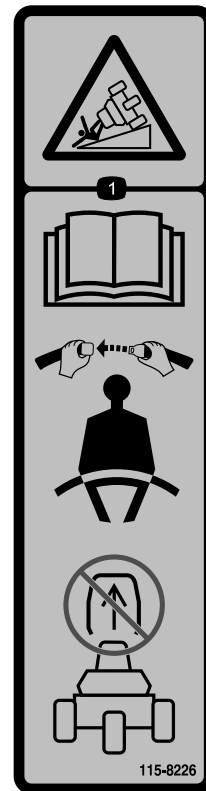

115-8226

decal115-8226

1. Nebezpečí převrácení – přečtěte si *provozní příručku*; použijte bezpečnostní pás; nedemontujte ochranný oblouk.

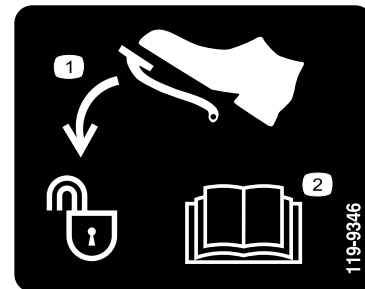

119-9346

decal119-9346

1. Odemkněte sešlápnutím pedálu.
2. Další informace naleznete v *provozní příručce*.

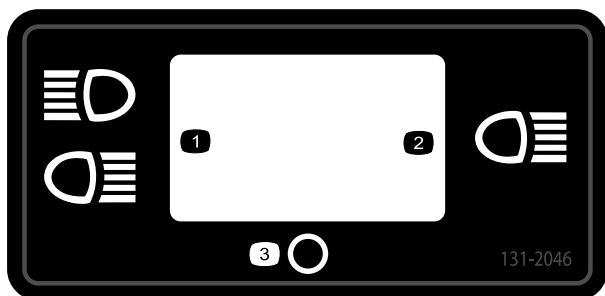

131-2046

decal131-2046

1. Dva světlomety
2. Jeden světlomet
3. Vypnuto



133-8062

decal133-8062

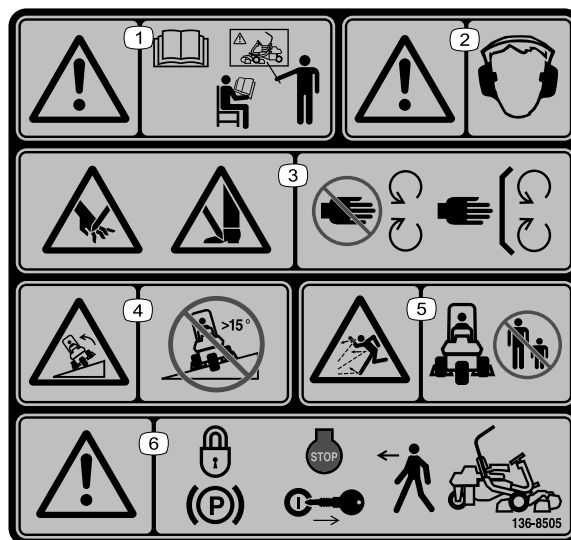

136-8505

decal136-8505

Poznámka: Tento stroj vyhovuje zkouškám statické příčné a podélné stability na maximálním doporučeném svahu uvedeném na štítku, jak stanovuje průmyslová norma pro zkoušky stability. Prostudujte si pokyny k obsluze stroje na svahu uvedené v *provozní příručce* a vyhodnoťte podmínky, ve kterých hodláte stroj provozovat. Na základě toho stanovíte, zda může být stroj v daný den a na daném místě za těchto podmínek použit. Změny v terénu mohou vést ke změně provozního sklonu stroje. Je-li to možné, při práci se strojem na svahu mějte žací jednotky spuštěné u země. Zvednutím žacích jednotek při práci na svahu může dojít k narušení stability stroje.

1. Výstraha – před použitím stroje si přečtěte *provozní příručku*; absolvujte odpovídající školení.
2. Výstraha – je nutné používat chrániče sluchu.
3. Nebezpečí poezání či useknutí končetin – mějte vždy namontované všechny ochranné kryty a štíty.
4. Nebezpečí převrácení – nepoužívejte stroj na svazích se sklonem větším než 15°.
5. Nebezpečí zranění v důsledku zásahu vymrštěným předmětem – ostatní osoby se musejí zdržovat v bezpečné vzdálenosti od pracovního prostoru.
6. Výstraha – před opuštěním stroje zatáhněte parkovací brzdu, vypněte motor a vyjměte klíč ze zapalování.

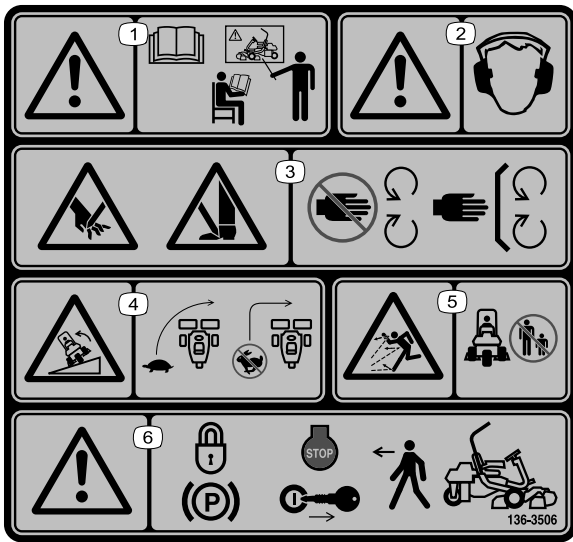

136-8506

decal136-8506

1. Výstraha – přečtěte si *provozní příručku* a nepoužívejte stroj, pokud k tomu nejste vyškoleni.
2. Výstraha – používejte ochranu sluchu.
3. Nebezpečí pořezání/useknutí rukou nebo nohou – nepřibližujte se k pohybujícím se součástem a nechejte všechny ochranné kryty a štíty na místě.
4. Nebezpečí převrácení – před zatáčením stroj zpomalte a nezatačte vysokou rychlostí.
5. Nebezpečí zranění odlétávajícími předměty – přihlížející osoby musí vždy zůstat v bezpečné vzdálenosti.
6. Výstraha – před opuštěním stroje zatáhněte parkovací brzdou, vypněte motor a vyjměte klíč.

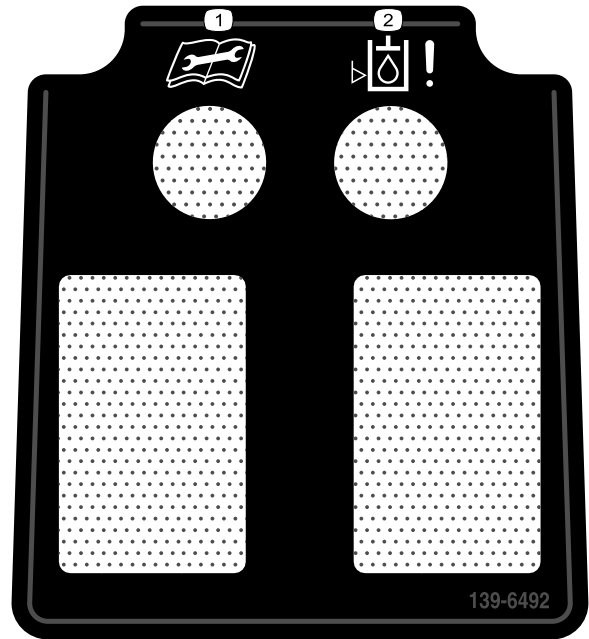

139-6492

decal139-6492

1. Před prováděním údržby si přečtěte *provozní příručku*.
2. Ukazatel nízké hladiny hydraulické kapaliny

GREENSMASTM 3400/3420 TriFlex QUICK REFERENCE AID SEE OPERATOR'S MANUAL

CHECK/SERVICE (daily)

1. OIL LEVEL - ENGINE
2. OIL LEVEL - HYDRAULIC TANK
3. BRAKE FUNCTION
4. INTERLOCK SYSTEM:
 - 4a. SEAT INTERLOCK
 - 4b. NEUTRAL SENSOR
 - 4c. MOW SENSOR
 - 4d. PARKING BRAKE INTERLOCK
5. WATER SEPARATOR / FUEL FILTER
6. AIR CLEANER
7. RADIATOR SCREEN
8. TIRE PRESSURE (10-15 psi)
9. BATTERY
10. FUEL - DIESEL #2
11. WHEEL NUT TORQUE (70-90 FT-LBS)
12. FAN / ALTERNATOR / WATER PUMP BELT
13. COOLANT LEVEL
14. REEL SPEED / BACKLAP CONTROL

FLUID SPECIFICATIONS / CHANGE INTERVALS

See operator's manual for initial change	FLUID TYPE	CAPACITY L QTS.	CHANGE INTERVALS HRS.	FILTER PART NO.
A. ENGINE OIL	SAE 10W-60 DEX	3.7/ 3.9	100 HRS., 1000 HRS.	115-5152
B. HYDRAULIC OIL	SEE OPERATOR'S MANUAL	16.9/ 20*	2000 HRS., 1000 HRS.	108-5194
C. AIR CLEANER			200 HRS.	108-3811
D. FUEL FILTER			500 HRS.	110-9049
E. FUEL TANK	NO. 2 DIESEL	22.7 / 24	DRAIN AND FLUSH, 2 YEARS	
F. COOLANT	COOLANT/ANTIFREEZE	4.4 / 4.6	DRAIN AND FLUSH, 2 YEARS	

Including filter 139-2728

139-2728

decal139-2728

GREENSMASTER 3XXX							
1	2		3		4		5
	3.8 MPH 6.1 Km/h	5.0 MPH 8.0 Km/h	3.8 MPH 6.1 Km/h	5.0 MPH 8.0 Km/h	3.8 MPH 6.1 Km/h	5.0 MPH 8.0 Km/h	3.8 MPH 6.1 Km/h
0.062" / 1.6mm	N/R	N/R	9	N/R	9	N/R	9
0.094" / 2.4mm	N/R	N/R	9	N/R	9	N/R	9
0.125" / 3.2mm	N/R	N/R	9	N/R	9	N/R	9
0.156" / 4.0mm	N/R	N/R	9	N/R	9	N/R	N/R
0.188" / 4.8mm	N/R	N/R	9	N/R	7	N/R	N/R
0.218" / 5.5mm	N/R	N/R	9	N/R	6	N/R	N/R
0.250" / 6.4mm	7	N/R	6	7	5	7	N/R
0.312" / 7.9mm	6	N/R	5	6	4	6	N/R
0.375" / 9.5mm	6	7	4	5	4	5	N/R
0.438" / 11.1mm	6	6	4	5	3	4	N/R
0.500" / 12.7mm	5	6	3	4	N/R	N/R	N/R
0.625" / 15.9mm	4	5	3	3	N/R	N/R	N/R
0.750" / 19.0mm	3	4	3	3	N/R	N/R	N/R
0.875" / 22.2mm	3	4	N/R	3	N/R	N/R	N/R
1.000" / 25.4mm	3	3	N/R	N/R	N/R	N/R	N/R

115-8156

decal115-8156

- | | | | |
|---------------------------|----------------------------|-----------------------------|----------------|
| 1. Výška vřetena | 3. Žací jednotka s 8 noži | 5. Žací jednotka se 14 noži | 7. Rychlý chod |
| 2. Žací jednotka s 5 noži | 4. Žací jednotka s 11 noži | 6. Otáčky vřeten | 8. Pomalý chod |

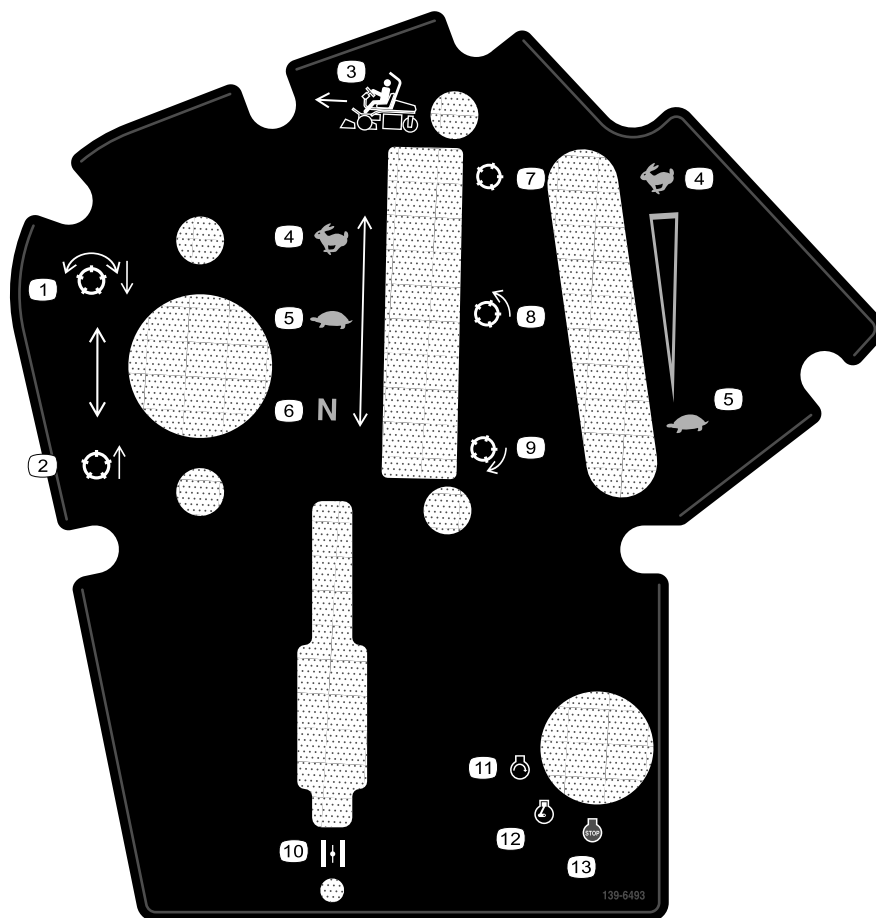

139-6493

decal139-6493

- | | |
|-------------------------------------|--------------------------|
| 1. Sklopení a zapnutí žacích vřeten | 8. Vřetena – sekání |
| 2. Zvednutí a vypnutí žacích vřeten | 9. Vřetena – přelapování |
| 3. Směr sekání | 10. Sytič |
| 4. Rychlý chod | 11. Spuštění motoru |
| 5. Pomalý chod | 12. Startování motoru |
| 6. Neutrál | 13. Zastavení motoru |
| 7. Vřetena – přeprava | |

Nastavení

Vyjímatelné díly

Pro ověření, že byly dodány všechny součásti, použijte tabulku níže.

Postup	Popis	Množství	Použití
1	Ochranný oblouk	1	Namontujte ochranný oblouk.
	Šroub (½ x 3 ¾ in)	4	
	Přírubová matice (½ in)	4	
2	Souprava sedadla (objednávejte samostatně, obraťte se na autorizovaného prodejce Toro)	1	Namontujte sedadlo na základnu.
3	Servisní štítek (obj. č. 139-2728)	1	Připevněte servisní štítek a štítek se sponou.
	Štítek se sponou (115-8156)	1	
4	Volant	1	Namontujte volant.
	Pojistná matice (1 ½ in)	1	
	Podložka	1	
	Krytka volantu	1	
5	Nejsou potřeba žádné díly	–	Dobijte akumulátor.
6	Souprava chladiče oleje – hnací jednotka řady Greensmaster 3400 (obj. č. 117-9314, nutno zakoupit samostatně)	–	Namontujte volitelný chladič oleje.
7	Hák sběracího koše	6	Namontujte háky sběracího koše.
	Přírubové šrouby	12	
8	Stavěcí lišta	1	Namontujte žací jednotky.
	Žací jednotka (prodává autorizovaný prodejce Toro)	3	
	Sběrací koš	3	
9	Sada závaží, obj. č. 121-6665 (nutno zakoupit samostatně) Poznámka: Tato souprava není potřeba pro jednotky s namontovanou sadou pohonu 3 kol.	1	Přidejte zadní závaží.
10	Souprava krytu CE – obj. č. 04442 (prodává se samostatně)	1	Namontujte soupravu krytu CE.
11	Výstražný štítek (č. dílu 136-8505)	1	Je-li to nutné, připevněte štítky CE.
	Štítek s označením CE	1	
	Štítek s rokem výroby	1	
12	Nejsou potřeba žádné díly	–	Snižte tlak vzduchu v pneumatikách.
13	Nejsou potřeba žádné díly	–	Zajedťte brzdy.

Média a doplňky

Popis	Množství	Použití
Provozní příručka	1	Před použitím stroje si ji přečtěte.
Uživatelská příručka k motoru	1	Zde naleznete údaje o motoru.
Prohlášení o shodě Certifikát hlučnosti	1 1	Pro shodu CE.
Klíčky zapalování	2	Spusťte motor.

1

Montáž ochranného oblouku

Díly potřebné k provedení tohoto kroku:

1	Ochranný oblouk
4	Šroub ($\frac{1}{2} \times 3 \frac{3}{4}$ in)
4	Přírubová matice ($\frac{1}{2}$ in)

Postup

1. Odstraňte z krytu horní podpěru krytu.
2. Vyjměte z krytu ochranný oblouk.
3. Pomocí 4 šroubů ($\frac{1}{2} \times 3 \frac{3}{4}$ in) a 4 přírubových matic ($\frac{1}{2}$ in) namontujte ochranný oblouk do konzol konstrukce ROPS na obou stranách stroje, viz [Obrázek 3](#).

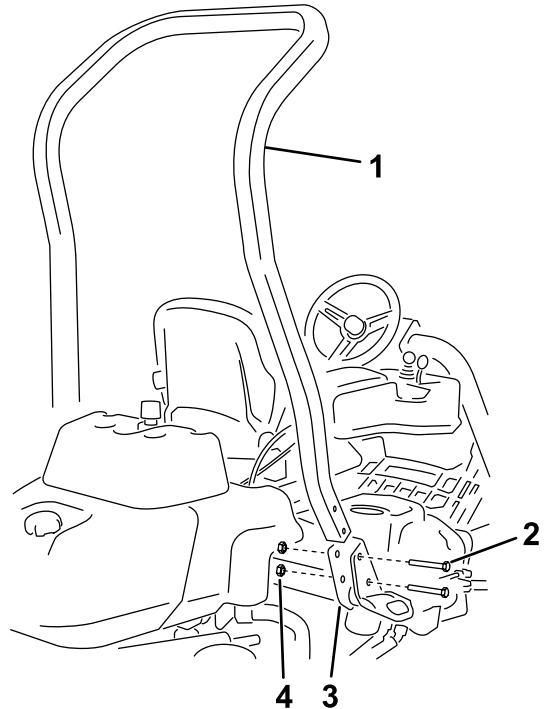

Obrázek 3

g233739

- | | |
|---|---|
| 1. Ochranný oblouk | 3. Konzola konstrukce ROPS |
| 2. Šroub ($\frac{1}{2} \times 3 \frac{3}{4}$ in) | 4. Přírubová matice ($\frac{1}{2}$ in) |

4. Upevňovací prvky utáhněte na utahovací moment 136 až 149 N·m.

2

Montáž sedadla

Díly potřebné k provedení tohoto kroku:

1	Souprava sedadla (objednávejte samostatně, obraťte se na autorizovaného prodejce Toro)
---	--

Postup

Pořídte si požadovanou soupravu sedadla od svého prodejce a namontujte ji do stroje; viz *montážní pokyny* k soupravě.

3

Přípevnění servisního štítku a štítku se sponou

Díly potřebné k provedení tohoto kroku:

1	Servisní štítek (obj. č. 139-2728)
1	Štítek se sponou (115-8156)

Postup

Přípevněte servisní štítek (obj. č. 139-2728) a štítek se sponou (obj. č. 115-8156) na sedadlo; viz [Obrázek 4](#), kde jsou uvedeny informace o sedadle Premium (model č. 04719) nebo [Obrázek 5](#) o standardním sedadle (model č. 04508).

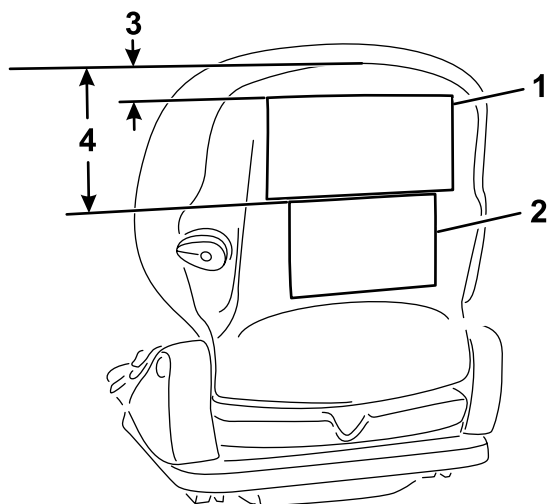

Obrázek 4

Sedadlo Premium (model č. 04719)

- | | |
|---------------------|------------|
| 1. Servisní štítek | 3. 2,5 cm |
| 2. Štítek se sponou | 4. 16,5 cm |

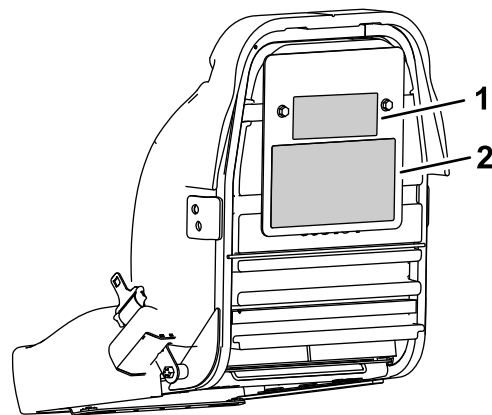

Obrázek 5

Standardní sedadlo (model č. 04508)

- | | |
|---------------------|--------------------|
| 1. Štítek se sponou | 2. Servisní štítek |
|---------------------|--------------------|

4

Montáž volantu

Díly potřebné k provedení tohoto kroku:

1	Volant
1	Pojistná matice (1 ½ in)
1	Podložka
1	Krytka volantu

Postup

1. Nasadte volant na hřídel volantu ([Obrázek 6](#)).

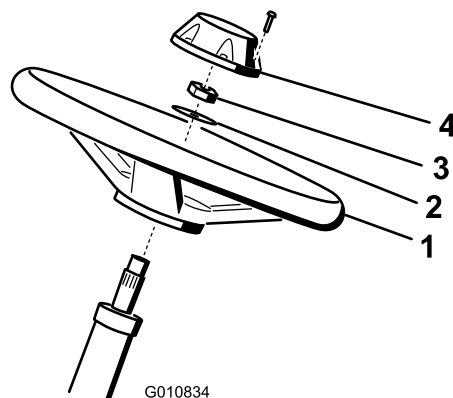

Obrázek 6

- | | |
|-------------|--------------------|
| 1. Volant | 3. Pojistná matice |
| 2. Podložka | 4. Kryt |

2. Nasadte podložku na hřídel volantu ([Obrázek 6](#)).

- Pomocí pojistné matice zajistíte volant na hřídeli a matici utáhněte na utahovací moment 27 až 35 N·m (Obrázek 6).
- Nasaďte kryt na volant a upevněte 6 šrouby (Obrázek 6).

5

Dobíjení akumulátoru

Nejsou potřeba žádné díly

Postup

Nabijte akumulátor, viz [Dobíjení akumulátoru \(strana 37\)](#).

6

Montáž olejového chladiče

Volitelná výbava

Díly potřebné k provedení tohoto kroku:

–	Souprava chladiče oleje – hnací jednotka řady Greensmaster 3400 (obj. č. 117-9314, nutno zakoupit samostatně)
---	---

Postup

Pokud pracujete se strojem v horkém podnebí, kde okolní teplota překračuje 29 °C, nebo pokud jej používáte pro náročné práce (sekání jiných ploch než greeny, jako jsou ferveje, nebo vertikální řez), namontujte volitelnou sadu chladiče hydraulického oleje (obj. č. 117-9314).

7

Montáž háků sběracího koše

Díly potřebné k provedení tohoto kroku:

6	Hák sběracího koše
12	Přírubové šrouby

Postup

Pomocí 12 přírubových šroubů namontujte na konce tyčí ramen zavěšení 6 háků sběracího koše (Obrázek 7).

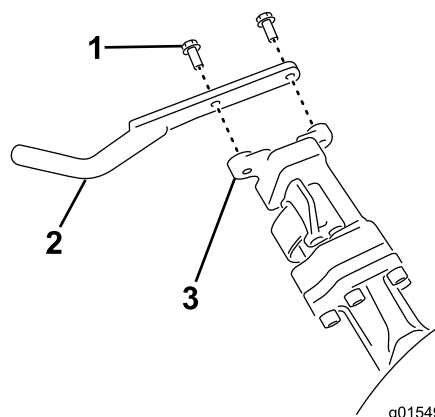

Obrázek 7

- Přírubový šroub
- Hák sběracího koše
- Tyč ramena zavěšení

8

Montáž žacích jednotek

Díly potřebné k provedení tohoto kroku:

1	Stavěcí lišta
3	Žací jednotka (prodává autorizovaný prodejce Toro)
3	Sběrací koš

Postup

1. Připravte žací jednotku k montáži (viz *provozní příručka* k žací jednotce).
2. Naneste mazivo na vnitřní průměr hnacího spojení.
3. Namontujte žací jednotky, viz [Montáž žacích jednotek \(strana 45\)](#).

9

Přidání zadního závaží

Díly potřebné k provedení tohoto kroku:

1	Sada závaží, obj. č. 121-6665 (nutno zakoupit samostatně) Poznámka: Tato souprava není potřeba pro jednotky s namontovanou sadou pohonu 3 kol.
---	---

Postup

Tento stroj vyhovuje normám EN ISO 5395 a ANSI B71.4-2017, pokud je vybaven soupravou závaží, obj. č. 121-6665.

Poznámka: Pokud je jednotka vybavena sadou pohonu 3 kol, není ke splnění požadavků normy EN ISO 5395:2013 a ANSI B71.4-2017 nutné další závaží.

10

Montáž soupravy krytu CE

Díly potřebné k provedení tohoto kroku:

1	Souprava krytu CE – obj. č. 04442 (prodává se samostatně)
---	---

Postup

Namontujte soupravu krytu CE; viz *montážní pokyny* k soupravě krytu CE pro hnací jednotku Greensmaster 3400 TriFlex.

11

Přípevnění štítků CE

Díly potřebné k provedení tohoto kroku:

1	Výstražný štítek (č. dílu 136-8505)
1	Štítek s označením CE
1	Štítek s rokem výroby

Postup

Používáte-li tento stroj v zemi, která vyžaduje soulad s normou CE, po montáži soupravy krytu na stroj proveďte následující kroky:

- Připevněte výstražný štítek CE (obj. č. 136-8505) na stávající výstražný štítek (obj. č. 136-8506). Umístění výstražného štítku zachycuje [Obrázek 8](#).

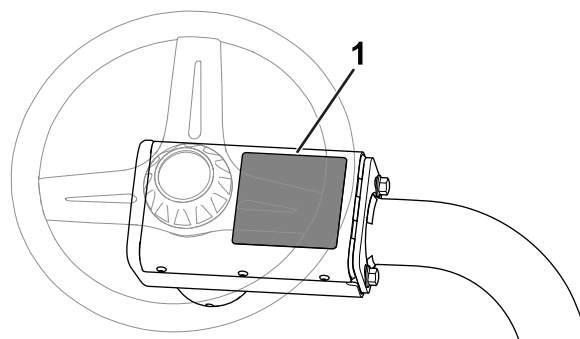

Obrázek 8

g235881

1. Umístění výstražného štítku

- Štítek s označením CE připevněte na rám pod přední částí sedadla ([Obrázek 9](#)).

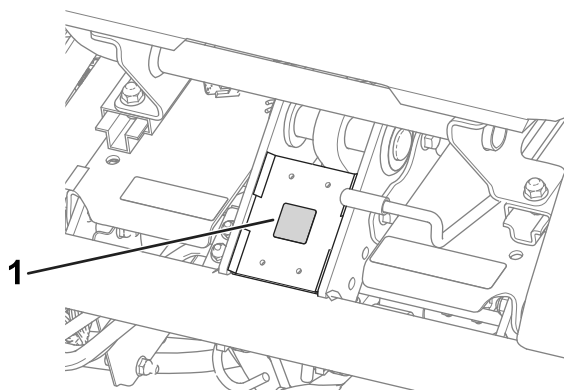

g233420

Obrázek 9

1. Štítek s označením CE

- Vedle sériového štítku připevněte štítek s rokem výroby (Obrázek 10).

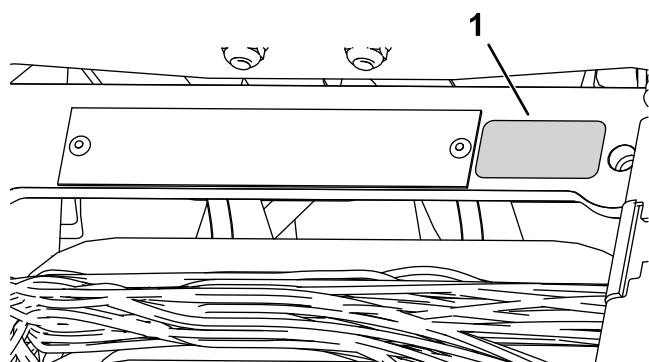

g271539

Obrázek 10

1. Štítek s rokem výroby

12

Snížení tlaku v pneumatikách

Nejsou potřeba žádné díly

Postup

Pneumatiky jsou při dodání od výrobce pro potřeby přepravy přehušťené. Před spuštěním stroje snižte tlak na správnou úroveň, viz [Kontrola tlaku v pneumatikách \(strana 38\)](#).

13

Zajíždění brzd

Nejsou potřeba žádné díly

Postup

Zajedte brzdy; viz [Zajíždění brzd \(strana 41\)](#).

Součásti stroje

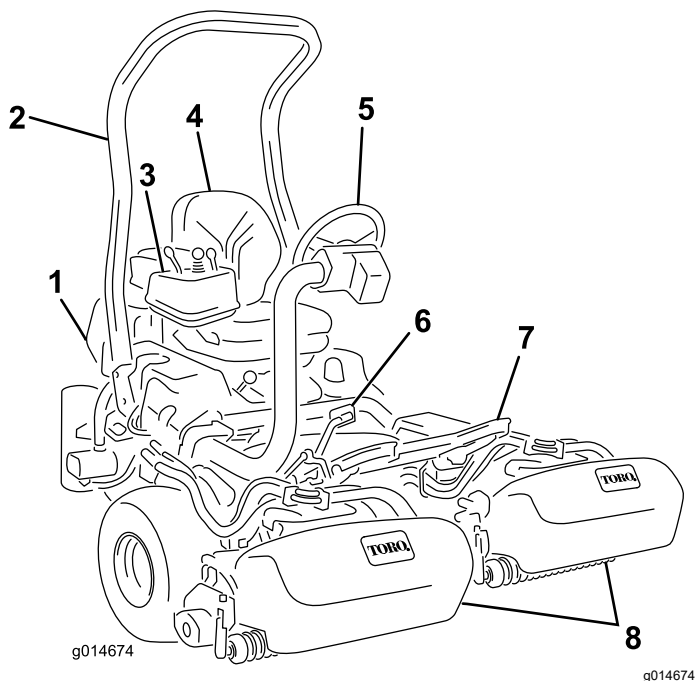

Obrázek 11

- | | |
|--------------------|---------------------------|
| 1. Motor | 5. Volant |
| 2. Ochranný oblouk | 6. Pedál ovládání pojezdu |
| 3. Ovládací panel | 7. Nožní opěrka |
| 4. Sedátko | 8. Žací jednotky |

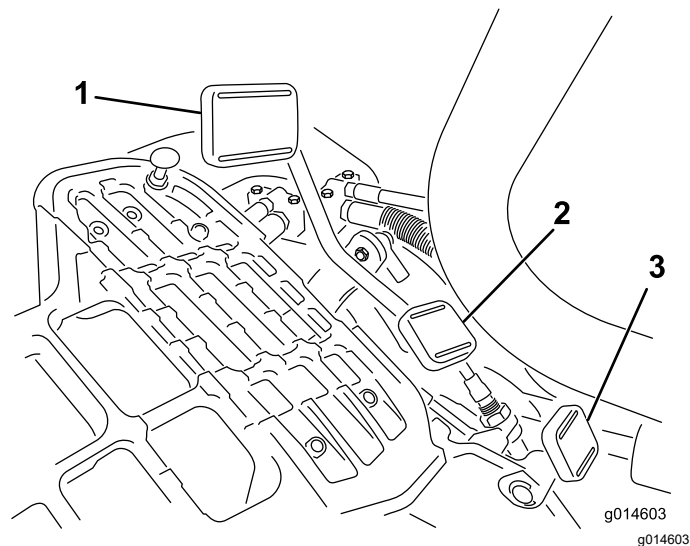

Obrázek 12

- | | |
|-----------------------------------|---------------------------------|
| 1. Ovládací pedál pojezdu – vpřed | 3. Pojistný pedál ramene řízení |
| 2. Ovládací pedál pojezdu – vzad | |

Ovládací prvky

Ovládací pedál pojezdu

Ovládací pedál pojezdu (Obrázek 12) má 3 funkce: pohyb stroje dopředu, pohyb stroje dozadu a zastavení stroje. Sešlápnutím horní části pedálu aktivujete jízdu dopředu, sešlápnutím dolní části pedálu aktivujete jízdu dozadu nebo pomůžete k zabrzdění při jízdě dopředu. Při zastavení stroje nechte pedál vrátit se do neutrální polohy. Při jízdě se strojem dopředu neopírejte pro své pohodlí patu o pedál pro jízdu vzad (Obrázek 13).



Obrázek 13

K dispozici jsou následující pojezdové rychlosti:

- rychlost sekání při jízdě vpřed: 3,2 až 8 km/h
- maximální přepravní rychlost: 16 km/h
- rychlost jízdy vzad: 4,0 km/h

Spínač zapalování

Vložte klíč do spínače (Obrázek 14) a otočením ve směru hodinových ručiček do polohy START nastartujete motor. Jakmile se motor nastartuje, klíč uvolněte; klíč se sám vrátí do ZAPNUTÉ polohy. Chcete-li motor vypnout, otočte klíč proti směru hodinových ručiček do polohy STOP.

Pojistný pedál ramene řízení

Sešlápněte pedál (Obrázek 12) a přesuňte páku řízení nahoru nebo dolů s ohledem na pohodlí řidiče; poté uvolněte pedál a zajistěte páku v dané poloze.

Páčka škrticí klapky

Pomocí páčky škrticí klapky (Obrázek 14) regulujete otáčky motoru. Přesunutím páčky škrticí klapky do polohy pro RYCHLÝ CHOD zvýšíte otáčky motoru. Přesunutím páčky do polohy pro POMALÝ CHOD otáčky motoru snížíte.

Důležité: Pomocí páčky škrticí klapky nelze vypínat motor.

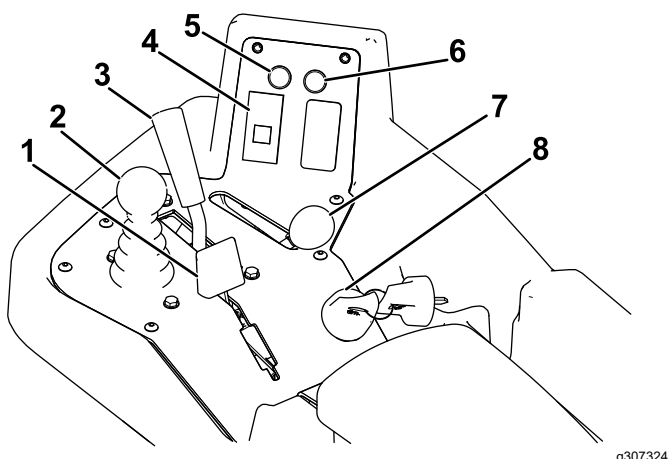

Obrázek 14

- | | |
|---|-----------------------------|
| 1. Páčka sytiče | 5. Kontrolka závad |
| 2. Ovládací páka zvedání/sklápění žací jednotek | 6. Kontrolka úniku kapaliny |
| 3. Funkční ovládací páka | 7. Páčka škrticí klapky |
| 4. Kontrolka tlaku motorového oleje | 8. Spínač zapalování |

Ovládací páka sekání pro zvednutí a spuštění

Přesunutím ovládací páky (Obrázek 14) dopředu během sekání spustíte žací jednotky dolů a zapnete vřetena. Zatažením ovládací páky dozadu vřetena zastavíte a žací jednotky zvednete. Chcete-li vřetena zastavit, aniž byste zvedli žací jednotky, krátce zatáhněte za ovládací páku a uvolněte ji. Přesunutím ovládací páky dopředu vřetena zapnete.

Funkční ovládací páka

Funkční ovládací páka (Obrázek 14) slouží k volbě 2 možností pojezdu a NEUTRÁLNÍ polohy. Za jízdy se strojem můžete přepnout z polohy pro sečení na přepravu nebo z polohy pro přepravu na sečení (nikoli na neutrál), aniž by došlo k poškození.

- ZADNÍ poloha – neutrální poloha; používá se k přelapování vřeten
- STŘEDNÍ poloha – používá se při sekání trávy
- PŘEDNÍ poloha – používá se pro přejezd stroje mezi místy sekání

Výstražná kontrolka akumulátoru

Kontrolka (Obrázek 14) se rozsvítí, pokud je akumulátor málo nabitý.

Kontrolka tlaku motorového oleje

Tato kontrolka (Obrázek 14) se rozsvítí, když tlak motorového oleje klesne pod bezpečnou úroveň.

Kontrolka teploty chladicí kapaliny

Tato kontrolka (Obrázek 14) se rozsvítí a zároveň se zastaví motor, pokud se nadměrně zvýší teplota chladicí kapaliny motoru. Pokud se motor zastaví, je možné jej znovu nastartovat a se strojem jet po dobu 10 sekund, než se motor znovu vypne. Díky tomu můžete přemístit stroj na místo, kde jej lze nechat vychladnout.

Kontrolka závad

Kontrolka závad (Obrázek 14) se rozsvítí, když snímače stroje detekují problém v jednom ze systémů stroje. Pokud se tato kontrolka rozsvítí, ukončete právě prováděnou činnost a přejeďte na bezpečné místo, kde můžete vy nebo servisní technik závadu diagnostikovat. Další informace o diagnostice závad systému pomocí kontrolky závad naleznete v části [Diagnostika kontrolky závad \(strana 49\)](#).

Kontrolka žhavicích svíček

Pokud se rozsvítí kontrolka žhavicích svíček (Obrázek 14), znamená to, že žhavicí svíčky pracují.

Poznámka: Kontrolka žhavicích svíček se může nakrátko rozsvítit po nastartování motoru, což je normální.

Měřič provozních hodin

Počítadlo provozních hodin (Obrázek 15) uvádí celkový počet hodin provozu stroje. Začíná pracovat po každém otočení spínače zapalování do ZAPNUTÉ polohy.

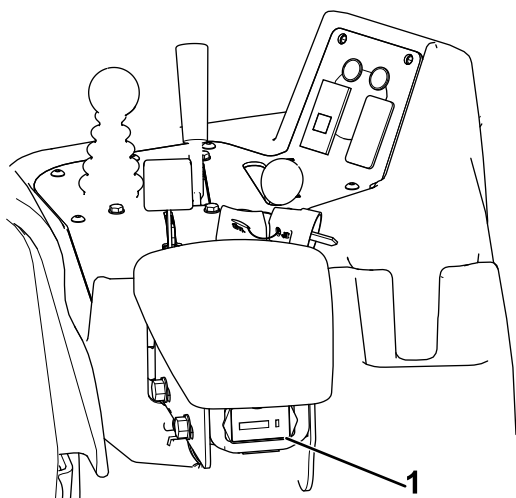

Obrázek 15

g307330

1. Měřič provozních hodin

Páka parkovací brzdy

Vytažením páky brzdy (Obrázek 16) zatáhnete parkovací brzdu. Brzdu uvolníte tak, že stisknete uvolňovací páku na spodní straně páky brzdy a následně ji sklopíte do uvolněné polohy. Parkovací brzdu zatahujte před každým opuštěním stroje.

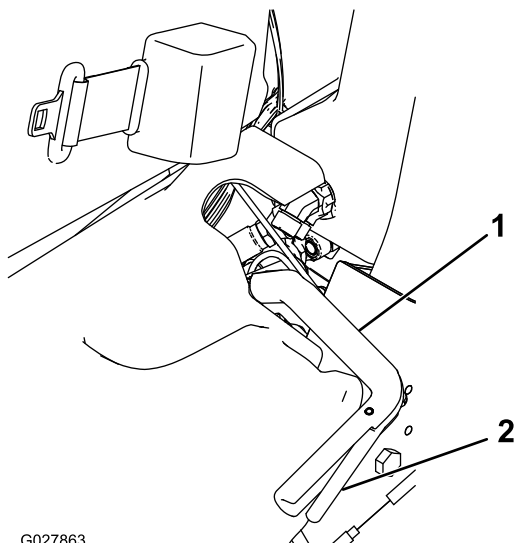

G027863

g027863

Obrázek 16

1. Páka parkovací brzdy
2. Uvolňovací páka

Páka přelapování

Páka přelapování se nachází pod plastovým krytem vlevo od sedadla. Páku přelapování (Obrázek 17) použijte společně s ovládací pákou zvedání/sklápění žacích jednotek a ovladačem otáček vřeten, chcete-li přelapovat vřetena.

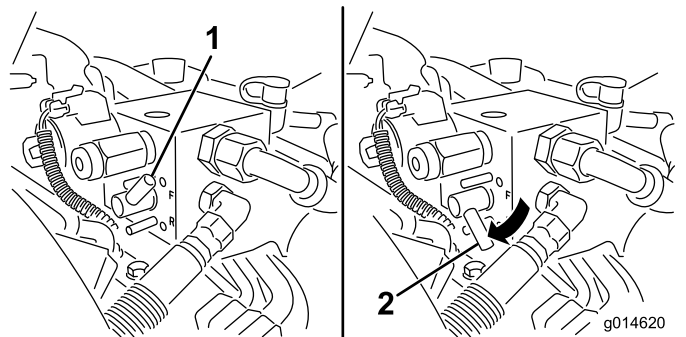

g014620

g014620

Obrázek 17

1. Páka přelapování – poloha sekání
2. Páka přelapování – poloha přelapování

Ovladač otáček vřeten

Ovladač otáček vřeten se nachází pod plastovým krytem vlevo od sedadla. Ovladač otáček vřeten (Obrázek 18) použijte k nastavení otáček vřeten.

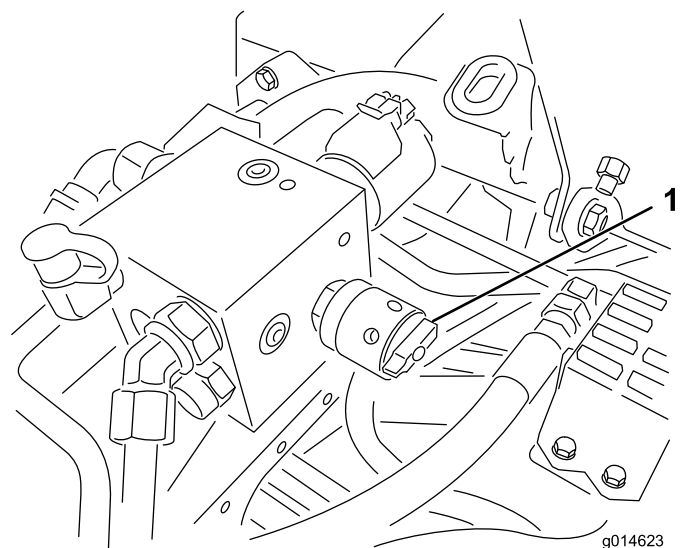

g014623

g014623

Obrázek 18

1. Ovladač otáček vřeten

Nastavovací páka sedadla

Nastavovací páka sedadla se nachází v levém předním rohu sedadla (Obrázek 19) a slouží k jeho posunutí dopředu či dozadu.

Poznámka: Pokud chcete nastavení sedadla dále upravit, můžete demontovat 4 matice upevňující kluzná vedení sedadla k základně a přemístit kluzná vedení na druhou sadu montážních otvorů, které jsou k dispozici.

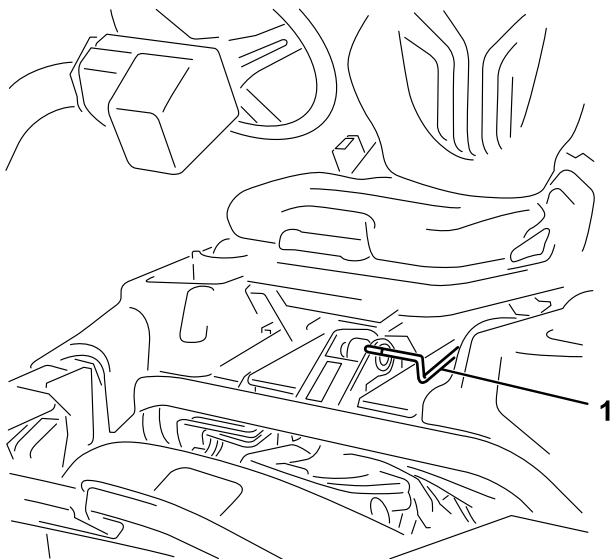

Obrázek 19

g193737

1. Nastavovací rukojeť sedadla

Uzavírací ventil paliva

Uzavírací ventil paliva (Obrázek 20), který se nachází za sedadlem pod palivovou nádrží, uzavírejte při uskladnění nebo přepravě stroje na nákladním automobilu či přívěsu.

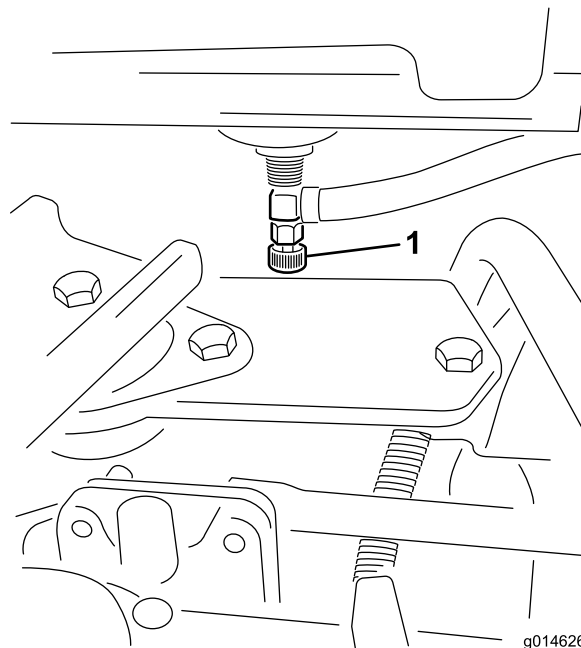

g014626

g014626

Obrázek 20

1. Uzavírací ventil paliva (pod palivovou nádrží)

Technické údaje

Poznámka: Specifikace a design se mohou bez upozornění změnit.

Šířka sekání	151 cm
Rozchod kol (ke středu pneumatiky)	128 cm (50,5 in)
Rozchod kol (k vnější straně pneumatiky)	154 cm
Minimální světlá výška (na ose stroje)	11 cm
Celková délka (s koši)	249 cm
Celková šířka	179 cm (70,6 in)
Celková výška	205 cm
Čistá hmotnost s vřeteny (11 nožů)	695 kg

Přídavná zařízení / příslušenství

Pro stroj je k dispozici řada přídavných zařízení a příslušenství schválených společnostmi Toro, která vylepšují a rozšiřují možnosti stroje. Seznam schválených přídavných zařízení a příslušenství můžete získat od svého autorizovaného servisního prodejce nebo distributora Toro nebo na stránkách www.Toro.com.

K zajištění optimální výkonnosti a dodržení požadavků na bezpečnost stroje je nutné používat pouze originální náhradní díly a příslušenství společnosti Toro. Náhradní díly a příslušenství jiných výrobců mohou být nebezpečné a jejich použití může mít za následek zneplatnění záruky.

Obsluha

Poznámka: Levá a pravá strana stroje se určuje z pohledu obsluhy z běžné pracovní pozice.

Před provozem

Bezpečnostní kroky před použitím

Obecné bezpečnostní informace

- Nikdy nedovolte, aby nezaškolené osoby nebo děti obsluhovaly stroj nebo na něm prováděly servis. Věková hranice obsluhy může být omezena místními předpisy. Majitel je zodpovědný za proškolení všech operátorů a mechaniků.
- Dobře se seznáme s bezpečným použitím zařízení, ovládacími prvky a významem bezpečnostních nápisů.
- Před opuštěním polohy obsluhy zatáhněte parkovací brzdu, vypněte stroj, vyjměte klíč a počkejte, dokud se nezastaví všechny pohybující se části. Před seřizováním, údržbou, čištěním nebo uskladněním nechejte stroj vychladnout.
- Naučte se, jak rychle stroj zastavit a vypnout jej.
- Přesvědčte se, zda jsou namontovány kontrolní prvky přítomnosti obsluhy, bezpečnostní spínače a bezpečnostní ochranná zařízení a zda správně fungují. Stroj nepoužívejte, pokud tyto prvky nefungují správně.
- Před sečením vždy stroj zkontrolujte a přesvědčte se, zda jsou žací jednotky v dobrém provozním stavu.
- Zkontrolujte prostor, kde budete stroj používat, a odstraňte všechny předměty, jež mohou být strojem vymrštěny.

Bezpečnost týkající se paliva

- Při manipulaci s palivem buďte velmi opatrní. Palivo je vysoce hořlavé a jeho výpary jsou výbušné.
- Uhaste všechny cigarety, doutníky, dýmky a ostatní zdroje vznícení.
- Používejte jen schválený kanystr.
- Neodstraňujte uzávěr palivové nádrže ani nedoplňujte nádrž palivem při spuštěném nebo horkém motoru.
- Nedoplňujte ani nevypouštějte palivo v uzavřeném prostoru.
- Neskladujte stroj nebo nádobu s palivem v blízkosti otevřeného ohně, zdroje jisker nebo

tepla, například u ohřívače vody nebo jiného zařízení.

- V případě rozlití paliva se nepokoušejte nastartovat motor a vyhýbejte se použití jakéhokoli zdroje vznícení, dokud se palivové výpary nerozptýlí.

Specifikace paliva

- **Objem palivové nádrže:** 22,7 l
- **Doporučené palivo:**
 - V zájmu dosažení co nejlepších výsledků používejte pouze čistou čerstvou naftu nebo bionaftu s nízkým (pod 500 miliontin) nebo velmi nízkým (pod 15 miliontin) obsahem síry. Nafta musí mít minimální cetanové číslo 40. Aby byla zajištěna čerstvost, nakupujte palivo v takovém množství, aby je bylo možné spotřebovat do 180 dní.
 - Při teplotách nad -7 °C používejte letní naftu (2-D), při nižších teplotách zimní naftu (1-D nebo směs 1-D/2-D). Zimní nafta má při nízkých teplotách nižší teplotu vznícení a vlastnosti tečení za studena, jež usnadní startování a omezí ucpávání palivového filtru.

Poznámka: Používání letní nafty při teplotách nad -7 °C přispěje k delší životnosti palivového čerpadla a vyššímu výkonu ve srovnání se zimní naftou.

- U tohoto stroje lze rovněž použít palivo s podílem bionafty do stupně B20 (20 % bionafty, 80 % motorové nafty). Používejte výhradně motorovou naftu s nízkým nebo velmi nízkým obsahem síry. Dodržujte následující bezpečnostní opatření:
 - ◇ Podíl bionafty v palivu musí odpovídat specifikaci ASTM D6751 nebo EN14214.
 - ◇ Složení směsi paliva musí splňovat normu ASTM D975 nebo EN590.
 - ◇ Směsi s bionaftou mohou poškodit nátěr povrchů.
 - ◇ V chladném počasí používejte bionaftu B5 (obsah bionafty 5 %) nebo nižšího stupně.
 - ◇ Kontrolujte těsnění, hadice a vložky, které jsou v kontaktu s palivem, jelikož může docházet k jejich postupnému poškození.
 - ◇ Po určité době po přechodu na směs bionafty lze předpokládat ucpání palivového filtru.
 - ◇ Další informace o bionaftě vám poskytne autorizovaný prodejce Toro.

Plnění palivové nádrže

1. Očistěte okolí uzávěru palivové nádrže a uzávěr sejměte (**Obrázek 21**).

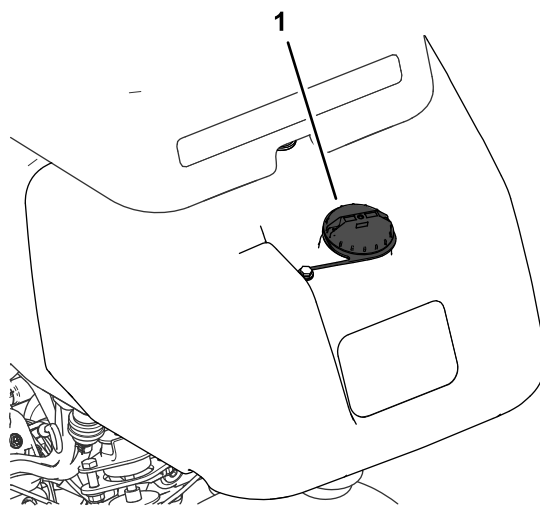

Obrázek 21

g272992

1. Víko palivové nádrže

2. Doplnujte specifikované palivo do palivové nádrže, dokud jeho hladina nebude sahat 25 mm pod spodní okraj plnicího hrdla. Tento prostor v nádrži umožňuje expanzi paliva.

Důležité: Neplňte palivovou nádrž až po horní okraj.

3. Namontujte uzávěr.

Poznámka: Při zajištění uzávěru uslyšíte cvaknutí.

4. Rozlité palivo utřete.

Provádění úkonů denní údržby

Servisní interval: Při každém použití nebo denně

Každý den před spuštěním stroje proveďte následující postupy:

- Zkontrolujte hladinu motorového oleje, viz [Kontrola motorového oleje \(strana 32\)](#).
- Vypusťte vodu z palivového filtru, viz [Odstranění vody z palivového filtru \(strana 34\)](#).
- Zkontrolujte chladicí systém, viz [Údržba chladicího systému \(strana 40\)](#).
- Zkontrolujte tlak v pneumatikách, viz [Kontrola tlaku v pneumatikách \(strana 38\)](#).
- Zkontrolujte hladinu hydraulické kapaliny, viz [Kontrola hladiny hydraulické kapaliny \(strana 43\)](#).
- Zkontrolujte kontakt vřetena a plochého nože, viz [Kontrola kontaktu vřetena a plochého nože \(strana 47\)](#).

Během provozu

Bezpečnost za provozu

Obecné bezpečnostní informace

- Majitel nebo obsluha odpovídají za nehody, jež mohou vést ke zranění osob nebo poškození majetku, a je jejich povinností jim předcházet.
- Používejte vhodné oblečení a pomůcky, včetně ochranných brýlí, dlouhých kalhot, pevné protiskluzové obuvi a chráničů sluchu. Svažte si dlouhé vlasy a nenoste volné oděvy či volné šperky.
- Stroj neobsluhujte, jste-li nemocní, unavení nebo pod vlivem alkoholu nebo drog.
- Při práci se strojem buďte maximálně opatrní. Neprovádějte žádné činnosti, jež by odváděly vaši pozornost, neboť byste mohli způsobit zranění nebo poškození majetku.
- Před spuštěním motoru se přesvědčte, zda jsou všechny pohony v neutrální poloze, zda je zatažena parkovací brzda a zda zaujímáte správnou pracovní pozici.
- Nepřevázejte na stroji žádné osoby.
- Přihlízející osoby, především děti, se musí zdržovat mimo pracovní prostor. Pokud musí být přítomni spolupracovníci, postupujte opatrně a ujistěte se, že jsou na stroji nasazeny sběrací koše.
- Se strojem pracujte jen za dobré viditelnosti, abyste se mohli vyhnout výmolům a nebezpečí skrytému v terénu.
- Nesekejte mokrou trávu. Stroj může v důsledku snížené tahové síly podklouzávat.
- Nepřibližujte své ruce a nohy k žacím jednotkám.
- Před couváním se pohledem dozadu a dolů ujistěte, že máte volnou cestu.
- Buďte opatrní, pokud se blížíte k nepřehledným zatáčkám, křovinám, stromům nebo jiným objektům, jež vám mohou bránit ve výhledu.
- Vypínejte žací jednotky pokaždé, když nesečete.
- Při zatáčení a jízdě přes silnice nebo chodníky stroj zpomalte a počínejte si opatrně. Vždy dejte přednost jiným vozidlům.
- Motor nechejte pracovat jen v dobře větraném prostoru. Výfukové plyny obsahují oxid uhelnatý, který má při vdechnutí smrtelné účinky.
- Nenechávejte stroj se spuštěným motorem bez dozoru.
- Před opuštěním pracovní pozice proveďte následující:

- Zaparkujte stroj na rovném povrchu.
 - Spusťte žací jednotky na zem a ujistěte se, že jsou vypnuté.
 - Zatáhněte parkovací brzdu.
 - Vypněte motor a vyjměte klíč ze zapalování.
 - Počkejte, dokud se nezastaví pohyb všech součástí.
- Pracujte se strojem jen za dobré viditelnosti a za dobrého počasí. Nepracujte se strojem, pokud hrozí nebezpečí zásahu bleskem.

Bezpečnost při použití systému ochrany v případě převrácení (ROPS)

- Nedemontujte žádnou ze součástí konstrukce ROPS ze stroje.
- Přesvědčte se, zda jste připoutáni bezpečnostním pásem a zda jste schopni se v případě nouze rychle odpoutat.
- Vždy používejte bezpečnostní pás.
- Věnujte velkou pozornost překážkám nad hlavou a vyhýbejte se kontaktu s nimi.
- Udržujte konstrukci ROPS v bezpečném provozním stavu a pravidelně pečlivě kontrolujte, zda není poškozená a zda jsou všechny montážní prvky utaženy.
- Všechny poškozené součásti konstrukce ROPS vyměňte. Nesnažte se je opravovat nebo upravovat.

Bezpečnost při práci ve svahu

- Svahy jsou významným faktorem při nehodách způsobených ztrátou kontroly nebo převrácením, které mohou vést k vážnému poranění nebo smrti. Při práci na svahu odpovídáte za bezpečnost. Při práci se strojem na jakémkoli svahu je třeba dbát zvýšené pozornosti.
- Zkontrolujte podmínky na místě sekání a proveďte průzkum místa; na základě toho určíte, zda je svah pro provoz stroje bezpečný. Při provádění tohoto průzkumu vždy používejte zdravý rozum a dobré úsudky.
- Prostudujte si níže uvedené pokyny pro práci se strojem na svahu. Před zahájením práce se strojem vyhodnoťte podmínky na pracovišti a stanovte, zda můžete se strojem za těchto okolností v daný den na zamýšleném místě pracovat. Změny v terénu mohou vést ke změně provozního sklonu stroje.
- Na svahu stroj nerozjíždějte, nezastavujte ani jej neotáčejte. Neměňte náhle rychlost ani směr. Zatácejte pomalu a postupně.

- Nepracujte se stroje v podmínkách, kde je ohrožena tahová síla, schopnost řízení nebo stabilita.
- Odstraňte nebo vyznačte překážky, jako jsou příkopy, výmoly, koleje, hrboly, kameny neb jiné skryté předměty. Vysoká tráva může překážky skryt. Stroj se může na nerovném terénu převrhnout.
- Uvědomte si, že při práci se strojem na mokré trávě, napříč svahem nebo po svahu dolů může dojít ke ztrátě jeho tahového výkonu. V případě ztráty trakce hnacích kol hrozí sklouznutí a ztráta brzdného účinku nebo řízení.
- Při práci se strojem v blízkosti svahů, příkopů, náspů, vodních toků nebo jiných nebezpečných míst si počínejte velmi opatrně. Při přejetí kola přes okraj nebo propadnutí okraje se stroj může náhle převrhnout. Mezi strojem a jakýmkoliv nebezpečným místem dodržujte bezpečnou vzdálenost.
- Nebezpečí vyhodnoťte na úpatí svahu. Pokud hrozí nebezpečí, sekejte na svahu pomocí stroje ovládaného za chůze.
- Je-li to možné, při práci na svahu mějte žací jednotky spuštěné k zemi. Zvednutím žacích jednotek při práci na svahu může dojít k narušení stability stroje.
- Při práci se systémem pro sběr trávy nebo jinými přídatnými zařízeními si počínejte velmi opatrně. Tato zařízení totiž mohou mít vliv na stabilitu stroje a způsobit ztrátu kontroly.

Zajíždění stroje

Intervaly výměny oleje a postupy údržby doporučené během období záběhu jsou popsány v *návodu k obsluze* motoru dodávaném se strojem.

Doba záběhu vyžaduje pouze 8 hodin provozu.

Jelikož první hodiny provozu jsou klíčové pro budoucí spolehlivost stroje, pozorně sledujte jeho funkce a výkonnost, abyste včas rozpoznali a odstranili drobné nedostatky, které by mohly vést k závažným problémům. Během záběhu stroje často kontrolujte, zda nejsou patrné známky úniku oleje, uvolněné upevňovací prvky nebo jiné závady.

Spuštění motoru

Důležité: Nepoužívejte éter ani jiné druhy startovacích kapalin.

Poznámka: Palivovou soustavu musíte odvodušnit před nastartováním motoru v kterékoli z následujících situací:

- Při prvním spuštění nového motoru

- Motor přestal běžet kvůli nedostatku paliva.
- Byla provedena údržba součástí palivového systému, například výměna filtru apod.

Viz příručka k obsluze motoru.

1. Sedněte si na sedadlo, zatáhněte parkovací brzdu, vypněte ovládací páku zvedání/spouštění žacích jednotek a přesuňte funkční ovládací páku do NEUTRÁLNÍ polohy.
2. Sundejte nohu z ovládacího pedálu pojezdu a ujistěte se, že je pedál v NEUTRÁLNÍ poloze.
3. Posuňte páku škrticí klapky do polohy pro POMALÝ chod.
4. Vložte klíč do spínače a otočte jej do ZAPNUTÉ polohy. Podržte klíč v ZAPNUTÉ poloze, dokud kontrolka žhavicích svíček nezhasne (přibližně 6 sekund).
5. Otočte klíčem spínače zapalování do polohy START.
6. Jakmile se motor nastartuje, klíč uvolněte a nechte jej vrátit se automaticky do ZAPNUTÉ polohy.
7. Před provozem nechte motor několik minut zahřát.

Důležité: Aby nedošlo k přehřívání startéru, nespínejte startér na dobu delší než 10 sekund. Po 10 sekundách souvislého startování vyčkejte 60 sekund před opětovným sepnutím.

Důležité: Při prvním startování motoru nebo po generální opravě motoru jezděte strojem dopředu a dozadu po dobu 1 až 2 minut. Otočením volantu doleva a doprava zkontrolujte odezvu řízení. Poté vypněte motor a počkejte, dokud se nezastaví všechny pohybující se součásti, viz [Vypnutí motoru \(strana 24\)](#). Zkontrolujte, zda nedochází k úniku oleje, žádné součásti nejsou uvolněné a nejsou patrné další závady.

Kontrola stroje po nastartování motoru

1. Přesuňte páčku ovládací škrticí klapky do polohy RYCHLÝ CHOD.
2. Krátce posuňte ovládací páku zvedání/spouštění žacích jednotek dopředu.

Žací jednotky se musí sklopit a všechna vřetena se musí otáčet.

Poznámka: Funkční páka musí být ve střední poloze (sekání), aby při sklápění žacích jednotek pracovala vřetena.

3. Přesuňte ovládací páku zvedání/sklápění žacích jednotek dozadu.

Žací vřetena se musí přestat otáčet a žací jednotky se musí zvednout do maximální přepravní polohy.

4. Pomocí brzdy udržujte stroj v klidové poloze a sešlápněte ovládací pedál pojezdu do polohy pro jízdu vpřed a vzad.
5. Výše uvedený postup provádějte po dobu 1 nebo 2 minut. Přesuňte funkční ovládací páku do NEUTRÁLNÍ polohy, zatáhněte parkovací brzdu a vypněte motor.
6. Zkontrolujte, zda nedochází k úniku kapaliny, a v případě zjištění netěsností dotáhněte hydraulická šroubení.

Poznámka: Pokud je stroj nový a ložiska a vřetena jsou těsná, je pro tuto kontrolu nutné použít polohu páky škrticí klapky pro RYCHLÝ CHOD. Po uplynutí doby záběhu nemusí být nastavení škrticí klapky do polohy pro „rychlý chod“ potřebné.

Poznámka: Pokud nadále dochází k úniku kapaliny, obraťte se na autorizovaného prodejce Toro, který vám poskytne pomoc a v případě potřeby i náhradní díly.

Důležité: Stopy kapaliny na motoru nebo těsněních kol jsou normální. Pro správnou funkci těsnění je nezbytné malé množství maziva.

Vypnutí motoru

1. Přesuňte páku škrticí klapky do polohy pro POMALÝ CHOD, zatáhněte dozadu ovládací páku zvedání/spouštění žacích jednotek a přesuňte funkční ovládací páku do NEUTRÁLNÍ polohy.
2. Otočením klíče zapalování do VYPNUTÉ polohy vypněte motor. Vyjměte klíček ze spínače, aby nedošlo k náhodnému nastartování.
3. Před odstavením stroje uzavřete uzavírací ventil paliva.

Kontrola činnosti bezpečnostního blokovacího systému

Servisní interval: Při každém použití nebo denně

▲ VÝSTRAHA

Jestliže jsou spínače bezpečnostního blokování odpojeny nebo poškozeny, stroj se může za provozu chovat neočekávaně a zapříčinit zranění osob.

- Se spínači bezpečnostního blokování nemanipulujte.
- Denně funkci ochranných spínačů kontrolujte a jakýkoli poškozený spínač před použitím stroje vyměňte.

Účelem bezpečnostního blokovacího systému je zabránit pohybu stroje, pokud hrozí nebezpečí zranění obsluhy nebo poškození stroje.

Bezpečnostní blokovací systém znemožňuje nastartování motoru, jestliže:

- Ovládací pedál pojezdu není v NEUTRÁLNÍ poloze.
- Funkční ovládací páka není v NEUTRÁLNÍ poloze.

Bezpečnostní blokovací systém brání pohybu stroje, jestliže:

- Není uvolněna parkovací brzda.
- Nesedíte na sedadle obsluhy.
- Funkční ovládací páka není v poloze pro SEKÁNÍ nebo v PŘEPRAVNÍ poloze.

Bezpečnostní blokovací systém brání provozu vřeten, pokud funkční ovládací páka není v poloze pro SEKÁNÍ.

Kontrola ovládacího pedálu pojezdu

Každý den proveďte následující kontroly systému a ujistěte se, že bezpečnostní blokovací systém funguje správně:

1. Posadte se na sedadlo, přesuňte ovládací pedál pojezdu do NEUTRÁLNÍ polohy, přesuňte funkční ovládací páku do NEUTRÁLNÍ polohy a zatáhněte parkovací brzdu.
2. Zkuste pohnout ovládacím pedálem pojezdu dopředu nebo dozadu.

Pedál nesmí umožnit pohyb, což znamená, že bezpečnostní blokovací systém funguje správně. V případě nesprávné funkce poruchu opravte.

Kontrola funkčního ovládání

1. Posadte se na sedadlo, přesuňte ovládací pedál pojezdu do NEUTRÁLNÍ polohy, přesuňte funkční ovládací páku do NEUTRÁLNÍ polohy a zatáhněte parkovací brzdu.
2. Přesuňte funkční ovládací páku do polohy pro SEKÁNÍ nebo do PŘEPRAVNÍ polohy a pokuste se nastartovat motor.

Motor se nesmí protáčet ani nastartovat, což znamená, že bezpečnostní blokovací systém funguje správně. V případě nesprávné funkce poruchu opravte.

3. Posadte se na sedadlo, přesuňte ovládací pedál pojezdu do NEUTRÁLNÍ polohy, přesuňte funkční ovládací páku do NEUTRÁLNÍ polohy a zatáhněte parkovací brzdu.
4. Nastartujte motor a přesuňte funkční ovládací páku do polohy pro SEKÁNÍ nebo do PŘEPRAVNÍ polohy.

Motor se musí vypnout, což znamená, že bezpečnostní blokovací systém funguje správně.

V případě nesprávné funkce poruchu opravte.

Kontrola spínače přítomnosti obsluhy

1. Posadte se na sedadlo, přesuňte ovládací pedál pojezdu do NEUTRÁLNÍ polohy, přesuňte funkční ovládací páku do NEUTRÁLNÍ polohy a zatáhněte parkovací brzdu.
2. Nastartujte motor.
3. Uvolněte parkovací brzdu, přesuňte funkční ovládací páku do polohy pro SEKÁNÍ a zvedněte se ze sedadla.

Motor se musí vypnout, což znamená, že bezpečnostní blokovací systém funguje správně. V případě nesprávné funkce poruchu opravte.

Kontrola ovládací páky zvedání/spouštění žacích jednotek

1. Posadte se na sedadlo, přesuňte ovládací pedál pojezdu do NEUTRÁLNÍ polohy, přesuňte funkční ovládací páku do NEUTRÁLNÍ polohy a zatáhněte parkovací brzdu.
2. Nastartujte motor.
3. Spusťte žací jednotky přesunutím ovládací páky sekání pro zvednutí a spuštění dopředu. Žací jednotky se musí spustit dolů, ale nesmí se začít otáčet.

Pokud se začnou otáčet, systém blokování nefunguje správně. Před uvedením stroje do provozu je třeba problém odstranit.

Jízda se strojem bez sekání

- Zcela zvedněte žací jednotky.
- Přesuňte funkční ovládací páku do PŘEPRAVNÍ polohy.
- Při jízdě ze strmých svahů zpomalte stroj pomocí brzd, abyste neztratili kontrolu nad řízením.

- K oblastem drsného terénu vždy přijíždějte sníženou rychlostí a přes větší nerovnosti přejíždějte opatrně.
- Dobře se obeznamte se šířkou stroje. Nepokoušejte se projíždět mezi objekty, které jsou blízko u sebe, aby nedošlo ke škodám vyžadujícím nákladné opravy a prostojům.

Sečení travnaté plochy

Důležité: Pokud při sekání greenu zazní alarm detektoru netěsností (je-li ve výbavě vašeho modelu) nebo pokud zaznamenáte únik oleje, neprodleně zvedněte žací jednotky, odjedte přímo z greenu a zastavte stroj mimo plochu greenu. Určete příčinu úniku a problém odstraňte.

Před sekáním greenu si na ploše bez překážek procvičte základní funkce stroje (např. spouštění a zastavování stroje, zvedání a spouštění žacích jednotek a otáčení).

Zkontrolujte, zda na greenu nejsou nečistoty, vytáhněte vlajku z držáku a určete vhodný směr sekání. Směr sekání určete podle směru použitého při předchozím sekání. Používejte vždy jinou trasu než při předchozím sekání, aby nedocházelo ke slehnutí stébel trávy, kvůli kterému je pak těžší zachytit stébla trávy mezi nože vřetena a plochy nůž.

Sekání greenu

1. Přijedte ke greenu s funkční ovládací pákou nastavenou v poloze pro SEKÁNÍ a škrtecí klapkou v poloze pro maximální otáčky.
2. Začněte na jednom okraji greenu, abyste mohli sekat v pruzích.

Poznámka: Dochází při něm k minimálnímu stlačování a na greenu vytváří atraktivní obrazec.

3. Zatlačte dopředu ovládací páku zvedání/spouštění žacích jednotek, jakmile se přední okraj sběracího koše dostane za vnější okraj greenu.

Poznámka: Tímto krokem spustíte žací jednotky na trávník a zapnete vřetena.

Důležité: Středová žací jednotka se zvedá a klesá krátce po předních žacích jednotkách. Proto byste měli nacvičit potřebné načasování, abyste omezili nutnost pozdějšího začišťovacího sekání na minimum.

Poznámka: Zpoždění zvedání a spouštění středové žací jednotky závisí na teplotě hydraulické kapaliny. Studená hydraulická kapalina má za následek delší prodlevu.

S rostoucí teplotou kapaliny se doba zpoždění zkracuje.

4. Při sekání v opačném směru se snažte překrýt malou část posekaného pásu.

Poznámka: Jako pomůcku pro udržování rovného směru na greenu a zachování stejné vzdálenosti stroje od okraje předchozího sekání si představte čáru zaměření přibližně 1,8 až 3 m před strojem směřující k okraji neposekané části greenu (Obrázek 23). K zaměření použijte vnější okraj volantu, tj. okraj volantu musí být v rovině s bodem, který je vždy ve stejné vzdálenosti před předním okrajem stroje.

5. Jakmile přední okraje košů přejedou za okraj greenu, zatáhněte ovládací páku zvedání/spouštění žací jednotek dozadu a podržte ji, dokud se všechny žací jednotky nezvednou. Tím dojde k zastavení vřeten a zvednutí žací jednotek.

Důležité: Tento krok správně načasujte, abyste neposekali okrajovou část a současně posekali co nejvíce plochy greenu a tím minimalizovali množství trávy, kterou je nutné posekat po vnějším obvodu.

6. Chcete-li zkrátit provozní dobu a urychlit vyrovnání stroje pro další přejezd, krátce otočte stroj v opačném směru a pak jej otočte ve směru neposekané plochy. Tento manévr otočení ve tvaru slzy (Obrázek 22) rychle vyrovná stroj do polohy pro další přejezd.

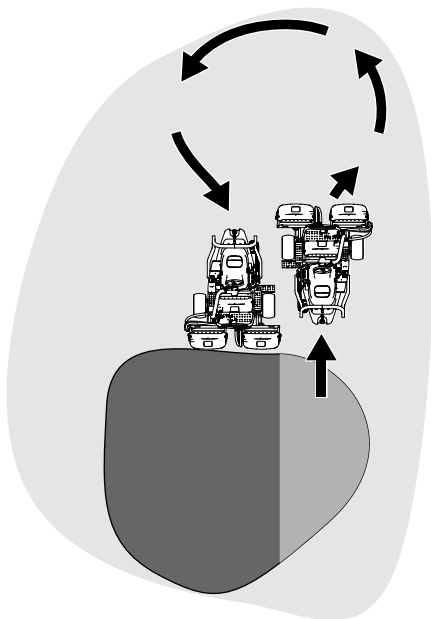

Obrázek 22

g229671

Poznámka: Snažte se dělat obrátku co nejkratší. Výjimkou je teplejší počasí – širší oblouk minimalizuje vydření trávníku.

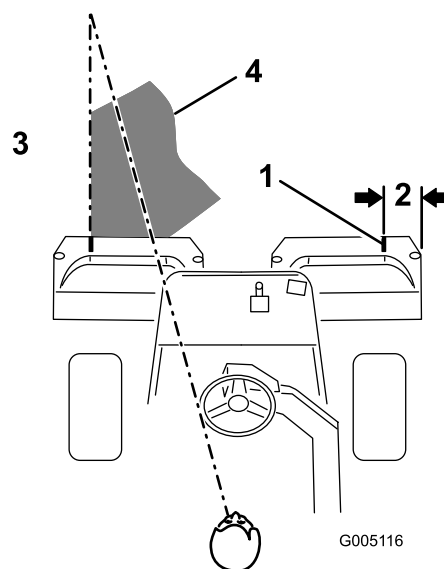

Obrázek 23

G005116

g005116

1. Vyrovnávací pruh
2. Přibližně 12,7 cm
3. Posekaná tráva vlevo
4. Udržujte ohnisko 2 až 3 m před strojem.

Poznámka: Po dokončení obrátky se volant nevrátí do původní polohy.

Důležité: Nikdy nezastavujte stroj na greenu, pokud jsou žací jednotky zapnuté, neboť by mohlo dojít k poškození trávniku. Zastavení stroje může na mokřem greenu zanechat stopy nebo prohlubně od kol.

Posekání obvodu a dokončení práce

1. Sekání trávníku dokončete posekáním vnějšího obvodu. Měňte směr sekání ve srovnání s předchozím sekáním.

Poznámka: Při sekání okraje nastavujte rychlost stroje pomocí páky škrticí klapky. Tím se vyrovná zastřížení greenu a může se snížit efekt známý jako „triplex ring“ (prstenec vzniklý opakovaním začíšťovacího sekání).

Poznámka: Vždy zohledněte momentální počasí a stav trávníku a střídejte směr sekání oproti předchozímu sekání.

2. Po dokončení sekání vnějšího obvodu zastavte vřetena přesunutím ovládací páky zvedání/spouštění žací jednotek dozadu a odjedte z greenu. Jakmile jsou všechny žací jednotky mimo green, zvedněte je.

Poznámka: Tento krok minimalizuje shluky trávy ponechané na greenu.

3. Vraťte zpět vlajku.

4. Před přepravou stroje na další green vyprázdněte ze sběracích košů veškerou posekanou travu.

Poznámka: Těžká, mokrá posekaná tráva namáhá koše a nežádoucím způsobem zvyšuje hmotnost stroje, čímž se nadměrně zatěžují jeho systémy (jako je motor, hydraulický systém, brzdy atd.).

Po provozu

Bezpečnostní opatření po použití

Obecné bezpečnostní informace

- Před opuštěním polohy obsluhy zatáhněte parkovací brzdou, vypněte motor, vyjměte klíč a počkejte, dokud se nezastaví všechny pohybující se části. Před seřizováním, údržbou, čištěním nebo uskladněním nechejte stroj vychladnout.
- Aby nedošlo k požáru, odstraňujte z žacích jednotek a pohonů travu a nečistoty. Místa potřísněná uniklým olejem nebo palivem vždy očistěte.
- Při skladování nebo převozu stroje zavřete přívod paliva.
- Při přepravě stroje a vždy, když stroj nepoužíváte, vyřaďte pohon přídatných zařízení.
- Před uskladněním stroje v jakýchkoli uzavřených prostorech jej vždy nechejte vychladnout.
- Provádějte údržbu bezpečnostních pásů, případně je vyčistěte.
- Neskladujte stroj ani nádobu s palivem v blízkosti otevřeného ohně, zdroje jisker nebo tepla, například u ohřívače vody nebo jiných zařízení.

Bezpečnost při vlečení

- Vlečte pouze takovým strojem, který je vybaven tažným závěsem. Tažené zařízení připojte pouze k závěsu.
- Dodržujte doporučení výrobce týkající se mezní hmotnosti vlečeného zařízení a vlečení ve svazích. Hmotnost taženého zařízení může ve svahu způsobit ztrátu tahového výkonu a ztrátu kontroly.
- Nikdy neumožněte dětem či dospělým osobám přepravu v taženém zařízení nebo na něm.
- Při vlečení jezděte pomalu a počítejte s delší brzdovou vzdáleností.

Kontrola a čištění po sekání

Po dokončení sekání stroj důkladně omyjte pomocí zahradní hadice bez trysky, aby příliš silný proud vody nezpůsobil znečištění a poškození těsnění a ložisek.

Nikdy neomyjte vodou horký motor či elektrické konektory.

Důležité: Stroj nikdy nemyjte brakickou nebo recyklovanou vodou.

Důležité: Stroj nikdy nemyjte pomocí vysokotlakého čisticího zařízení. Vysokotlaké čisticí zařízení může poškodit elektroinstalaci stroje, uvolnit důležité štítky, případně spláchnout potřebnou vrstvu maziva z míst se zvýšeným třením. Vyvarujte se také nadměrného používání vody v okolí přístrojové desky, motoru a akumulátoru.

Důležité: Stroj nemyjte při spuštěném motoru. Pokud byste stroj myli se spuštěným motorem, mohlo by dojít k poškození jeho vnitřních součástí.

Před čištěním stroje postupujte následovně:

- Přesvědčte se, zda ze stroje neuniká hydraulická kapalina a zda nejsou poškozeny nebo opotřebené součásti hydraulického nebo mechanického systému.
- Zkontrolujte ostrost žacích jednotek.
- Promažte montážní celek hřídele brzdy olejem SAE 30 nebo mazivem ve spreji, abyste zabránili korozi a zajistili dobrou výkonnost stroje při dalším sekání.

Přeprava stroje

- Při nakládání či vykládání stroje z přívěsu nebo nákladního vozidla dávejte pozor.
- Při nakládání stroje na přívěs nebo nákladní vozidlo používejte stejně širokou nájezdovou plošinu.
- Stroj bezpečně upevněte pomocí popruhů, řetězů, lan nebo provazů. Přední i zadní popruhy by měly směřovat dolů a směrem od stroje [Obrázek 24](#).

Důležité: Nestartujte motor, pokud je obtokový ventil otevřený.

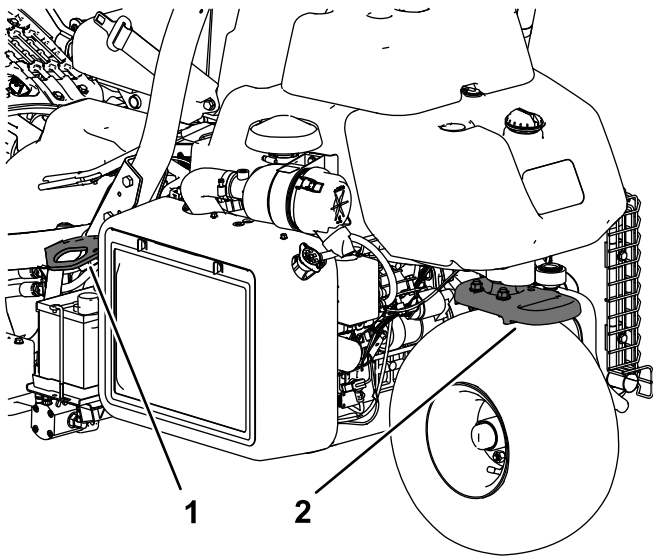

g270390

Obrázek 24

1. Vázací oko (na každé straně)
2. Zadní vázací oko

Vlečení stroje

V případě nouze lze stroj odvléct na vzdálenost maximálně 0,4 km.

Důležité: Při vlečení nepřekračujte rychlost 3 až 5 km/h, abyste nepoškodili systém pohonu. Pokud potřebujete stroj přepravit na vzdálenost větší než 0,4 km, naložte jej na nákladní automobil nebo přívěs.

1. Vyhledejte obtokový ventil na čerpadle ([Obrázek 25](#)).

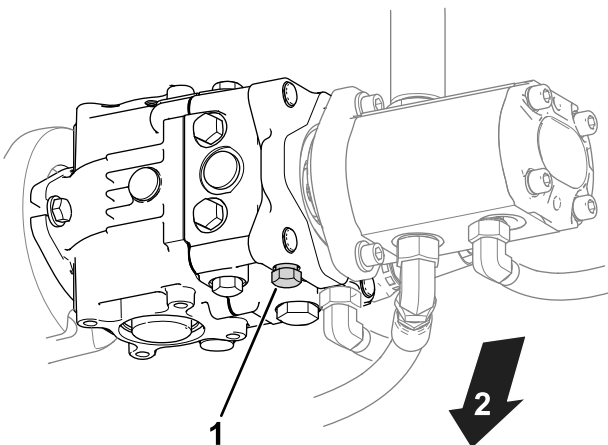

g400870

Obrázek 25

1. Obtokový ventil
2. Spodní část stroje

2. Otevřete obtokový ventil otočením ventilu o 3 otáčky doleva.
3. Před nastartováním motoru utáhněte obtokový ventil momentem 12 N·m.

Údržba

▲ VÝSTRAHA

V případě nesprávné údržby stroje může dojít k předčasnému selhání jeho systémů, což by mohlo vám nebo jiným osobám způsobit vážné zranění.

Věnujte stroji náležitou péči a udržujte jej v dobrém provozním stavu, jak je uvedeno v těchto pokynech.

Poznámka: Levá a pravá strana stroje se určuje z pohledu obsluhy z běžné pracovní pozice.

Poznámka: Bezplatnou kopii elektrického nebo hydraulického schématu si můžete stáhnout na stránkách www.Toro.com; vyhledejte svůj stroj v odkazech na návody k obsluze na domovské stránce.

Důležité: Další pokyny k postupům údržby naleznete v uživatelské příručce k motoru.

▲ DŮLEŽITÉ UPOZORNĚNÍ

Jestliže ponecháte klíč ve spínači zapalování, může kdokoli náhodně spustit motor a způsobit vám nebo přihlížejícím osobám vážné zranění.

Před zahájením jakýchkoli úkonů údržby vyjměte klíč ze spínače zapalování a odpojte kabely zapalovacích svíček. Odsuňte kabely stranou tak, aby náhodně nepřišly do styku se zapalovacími svíčkami.

Bezpečnost při provádění úkonů údržby

- Před opuštěním pozice obsluhy proveďte následující opatření:
 - Zaparkujte stroj na rovném povrchu.
 - Vypněte žací jednotky.
 - Zatáhněte parkovací brzdu.
 - Vypněte motor a vyjměte klíč ze zapalování.
 - Počkejte, dokud se nezastaví pohyb všech součástí.
- Před provedením údržby nechte vychladnout všechny součásti stroje.
- Je-li to možné, neprovádějte údržbu se spuštěným motorem. Nepřibližujte se k pohybučím se částem.
- Pokaždé, když pracujete pod strojem, podepřete jej montážními stolicemi.
- Ze součástí, ve kterých je uložena energie, opatrně uvolněte tlak.
- Udržujte všechny díly stroje v dobrém stavu a dbejte na to, aby byly utaženy veškeré upevňovací prvky.
- Nahraďte všechny opotřebené nebo poškozené štítky.
- K zajištění bezpečnosti a optimálního výkonu stroje je nutné používat pouze originální náhradní díly společnosti Toro. Náhradní díly jiných výrobců mohou být nebezpečné a jejich použití může mít za následek zneplatnění záruky.

Doporučený harmonogram údržby

Servisní interval	Postup při údržbě
Po první hodině	<ul style="list-style-type: none"> • Utáhněte matice kol.
Po prvních 8 hodinách	<ul style="list-style-type: none"> • Zkontrolujte napnutí řemene alternátoru.
Po prvních 10 hodinách	<ul style="list-style-type: none"> • Utáhněte matice kol.
Po prvních 50 hodinách	<ul style="list-style-type: none"> • Vyměňte motorový olej a filtr. • Zkontrolujte otáčky motoru (při volnoběhu a plné akceleraci).
Při každém použití nebo denně	<ul style="list-style-type: none"> • Přesvědčte se, zda nejsou bezpečnostní pásy opotřebené, pořezané a jinak poškozené. Pokud některá ze součástí nefunguje správně, bezpečnostní pás(y) vyměňte za nový (nové). • Zkontrolujte funkci bezpečnostního blokovacího systému. • Zkontrolujte funkci bezpečnostního blokovacího systému. • Po sekání stroj zkontrolujte a vyčistěte. • Zkontrolujte stav oleje v motoru. • Odstraňte vodu z palivového filtru. • Zkontrolujte tlak v pneumatikách. • Očistěte mřížku chladiče. V extrémně prašných podmínkách a při velkém znečištění ji čistěte každou hodinu. • Zkontrolujte hladinu chladicí kapaliny motoru. • Zkontrolujte hladinu hydraulické kapaliny. • Zkontrolujte hydraulické potrubí a hadice. • Zkontrolujte kontakt vřetena a plochého nože.
Po každých 50 hodinách provozu	<ul style="list-style-type: none"> • Zkontrolujte spojení kabelů baterie.
Po každých 100 hodinách provozu	<ul style="list-style-type: none"> • Vyměňte motorový olej a filtr.
Po každých 200 hodinách provozu	<ul style="list-style-type: none"> • Provedte údržbu vzduchového filtru. Pokud jej používáte v extrémně prašném nebo znečištěném prostředí, provádějte údržbu častěji. • Utáhněte matice kol.
Po každých 500 hodinách provozu	<ul style="list-style-type: none"> • Vyměňte palivový filtr.
Po každých 800 hodinách provozu	<ul style="list-style-type: none"> • Pokud nepoužíváte doporučenou hydraulickou kapalinu nebo jste již nádrž naplnili alternativní kapalinou, vyměňte hydraulickou kapalinu, filtr a odvzdušňovač nádrže. • Zkontrolujte otáčky motoru (při volnoběhu a plné akceleraci). • Zkontrolujte vůli ventilů.
Po každých 1000 hodinách provozu	<ul style="list-style-type: none"> • Pokud používáte doporučenou hydraulickou kapalinu, vyměňte filtr hydraulické kapaliny.
Po každých 2000 hodinách provozu	<ul style="list-style-type: none"> • Pokud používáte doporučenou hydraulickou kapalinu, vyměňte hydraulickou kapalinu.
Každý rok	<ul style="list-style-type: none"> • Zajedťte brzdy.
Každé 2 roky	<ul style="list-style-type: none"> • Zkontrolujte palivové potrubí a spojky. • Vyměňte pohyblivé hadice. • Vypusťte a propláchněte chladicí soustavu.

Seznam denní údržby

Tuto stránku si zkopírujte pro každodenní použití.

Úkon údržby	Pro týden:						
	Pondělí	Úterý	Středa	Čtvrtek	Pátek	Sobota	Neděle
Zkontrolujte činnost ochranných spínačů.							
Zkontrolujte správnou funkci nástrojů.							
Zkontrolujte činnosti brzd.							
Zkontrolujte, případně vyprázdněte palivový filtr / odlučovač vody.							
Zkontrolujte hladinu paliva.							
Zkontrolujte hladinu hydraulické kapaliny.							
Zkontrolujte hladinu motorového oleje.							
Vyčistěte mřížku a chladič.							
Zkontrolujte vzduchový filtr.							
Zkontrolujte, zda nedochází k nezvyklému hluku motoru.							
Zkontrolujte seřízení vřetena vůči plochému noži.							
Zkontrolujte, zda nedošlo k poškození hydraulických hadic.							
Zkontrolujte, zda nedochází k únikům kapalin.							
Zkontrolujte tlak vzduchu v pneumatikách.							
Zkontrolujte seřízení výšky sekání.							
Opravte poškozený lak.							

Zápis problematických oblastí

Kontrolu provedl(a):		
Položka	Datum	Informace

Údržba motoru

Bezpečnost při údržbě motoru

- Před kontrolou hladiny oleje a doplňováním oleje do klikové skříně vypněte motor.
- Neměňte otáčky regulátoru a nepřekračujte maximální otáčky motoru.

Údržba vzduchového filtru

Servisní interval: Po každých 200 hodinách provozu—Proveďte údržbu vzduchového filtru. Pokud jej používáte v extrémně prašném nebo znečištěném prostředí, provádějte údržbu častěji.

- Přesvědčte se, zda není poškozen plášť vzduchového filtru, což by mohlo způsobit únik vzduchu. Je-li poškozen, vyměňte jej. Zkontrolujte, zda se v celém sacím systému nevyskytují netěsnosti, poškození nebo uvolněné hadicové svorky.
 - Předčasná výměna vzduchového filtru zvyšuje nebezpečí vniknutí nečistot do motoru, když je filtr demontován.
 - Kryt musí být správně usazen a musí těsnit s pláštěm vzduchového filtru.
1. Uvolněte západky upevňující kryt vzduchového filtru k plášti (**Obrázek 26**).

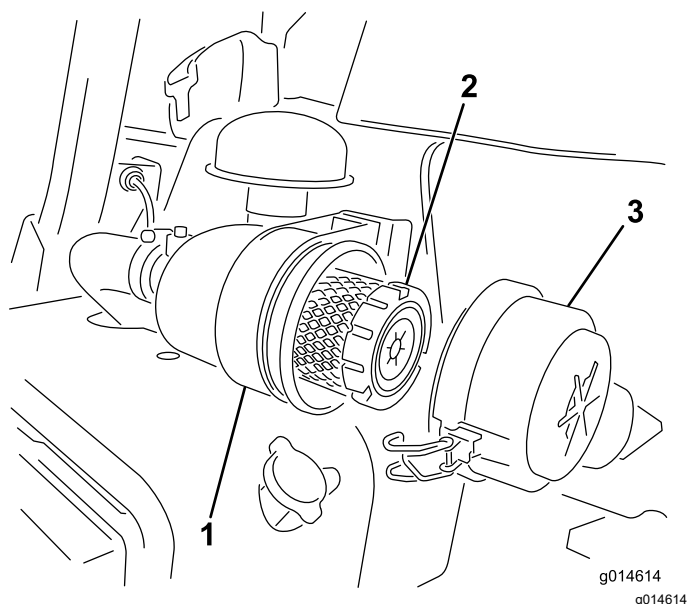

Obrázek 26

1. Těleso vzduchového filtru
2. Vzduchový filtr
3. Plášť vzduchového filtru

2. Sejměte kryt z pláště vzduchového filtru.
3. Před vyjmutím filtru odstraňte pomocí nízkotlakého vzduchu (čistý a suchý vzduch o tlaku 2,75 bar) větší nahromadění nečistot mezi vnější stranou primárního filtru a nádobou. Tento postup čištění zabrání vniknutí nečistot do systému sání, když je primární filtr odstraněn.

Důležité: Nepoužívejte vysokotlaký vzduch, který by mohl nečistoty protlačit přes filtr do sacího potrubí.

4. Primární filtr vyjměte a vyměňte následovně:

Důležité: Starou vložku nečistěte.

- A. Zkontrolujte, zda se nový filtr při přepravě nepoškodil. **Nepoužívejte poškozenou vložku.**
- B. Opatrně vytáhněte starý filtr z pláště filtru a zlikvidujte jej.
- C. Tlakem na vnější obrubu vložky zasuňte nový filtr a usadte jej v nádobě; zkontrolujte přítom těsnicí konec filtru a pláště.

Důležité: Netlačte na pružný střed filtru.

5. Očistěte otvor pro vypuzování nečistot ve snímatelném krytu. Vyjměte z krytu gumový výtlačný ventil, vyčistěte dutinu a výtlačný ventil nasadte zpět.
6. Nasadte kryt tak, aby gumový výtlačný ventil směřoval dolů, přibližně do polohy mezi 5. a 7. hodinou při pohledu směrem od konce.
7. Zajistěte západky (**Obrázek 26**).

Výměna motorového oleje

Kontrola motorového oleje

Servisní interval: Při každém použití nebo denně

Motor se dodává s olejovou náplní 3,7 litru (s filtrem) v klikové skříně, avšak před prvním spuštěním motoru a po něm je třeba hladinu oleje zkontrolovat.

Používejte vysoce kvalitní motorový olej, který splňuje následující požadavky:

- Požadovaná úroveň klasifikace API: CH-4, CI-4 nebo vyšší
- Preferovaný olej: SAE 10W-30
- Alternativní olej: SAE 15W-40

U distributora lze pořídit olej Toro Premium Engine Oil s viskozitou 10W-30. Objednací čísla naleznete v *katalogu dílů*.

Poznámka: Pro kontrolu motorového oleje je nejvhodnější doba před zahájením každodenní práce,

kdy je motor studený. Pokud již motor běžel, před kontrolou nechejte olej alespoň 10 minut stékat zpět do olejové vany. Pokud je hladina oleje na značce dolní meze nebo pod ní, doplňte olej tak, aby hladina oleje sahala ke značce HORNÍ meze. **Nádrž nepřepĺňujte.**

Důležité: Hladinu motorového oleje udržujte mezi značkami horní a dolní meze na měrce oleje. Je-li v motoru příliš málo nebo mnoho oleje, může se poškodit.

1. Zaparkujte stroj na rovném povrchu.
2. Vytáhněte měрку a otřete ji čistým hadrem (Obrázek 28).

Důležité: Během plnění motoru olejem mějte měрку oleje vytaženou. Při doplňování nebo plnění motorového oleje *musí být* mezi plnicím nástrojem a plnicím otvorem oleje v krytu ventilu vzdálenost podle znázornění (Obrázek 27). Tato vzdálenost je nutná k odvětrávání během plnění, aby nedošlo k přetečení oleje do odvětrávacího otvoru.

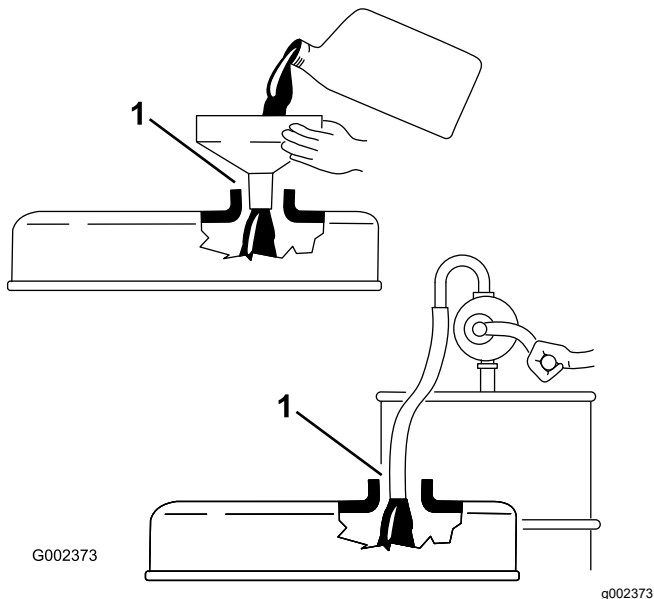

Obrázek 27

1. Dbejte na dodržení vzdálenosti.

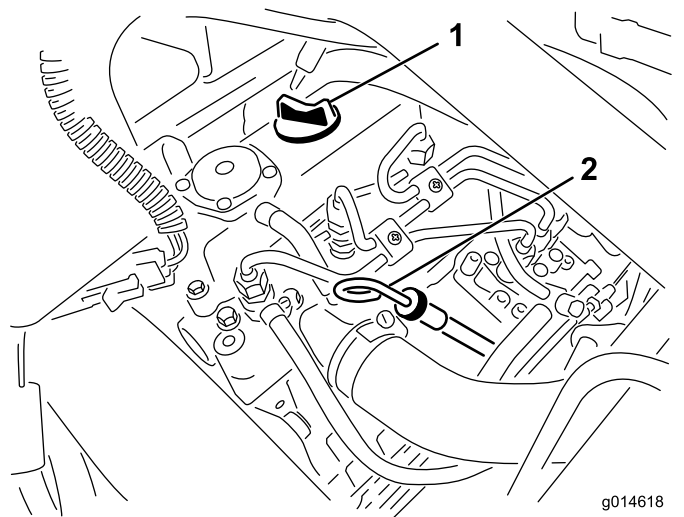

Obrázek 28

1. Uzávěr plnicího otvoru
2. Měrka

3. Zasuňte měрку do trubky a ujistěte se, že je zcela usazena.
4. Vymějte měрку z trubky a zkontrolujte hladinu oleje.

Poznámka: Pokud je hladina oleje nízká, odstraňte uzávěr plnicího otvoru oleje z krytu ventilu a **pomal** doplňte dostatečné množství oleje, aby hladina dosahovala ke značce HORNÍ meze na měrce.

Olej doplňujte pomalu a během procesu často kontrolujte výšku hladiny. **Nádrž nepřepĺňujte.**

5. Vraťte měрку zpět.
6. Spuštěte motor a nechte jej běžet volnoběžnými otáčkami po 30 sekund; poté jej vypněte. Vyčkejte 30 sekund a zopakujte kroky 2 až 5.
7. Namontujte uzávěr plnicího otvoru a zasuňte měрку pevně na místo.

Výměna motorového oleje a filtru

Servisní interval: Po prvních 50 hodinách

Po každých 100 hodinách provozu

1. Vymontujte vypouštěcí zátku a nechejte olej vytéci do vypouštěcí nádoby. Jakmile olej přestane téci, namontujte vypouštěcí zátku (Obrázek 29).

Údržba palivového systému

Odstranění vody z palivového filtru

Servisní interval: Při každém použití nebo denně

1. Odstavte stroj na rovném povrchu a vypněte motor.
2. Umístěte pod palivový filtr nádobu.
3. Otevřete vypustnou zátku na palivovém filtru přibližně o jednu otáčku a vypusťte veškerou nahromaděnou vodu (**Obrázek 31**).

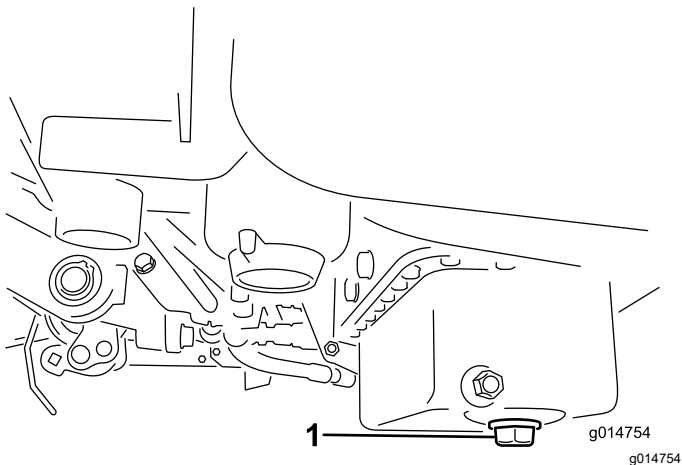

Obrázek 29

1. Vypouštěcí zátka

2. Demontujte olejový filtr (**Obrázek 30**). Těsnění nového filtru lehce potřete čistým olejem.

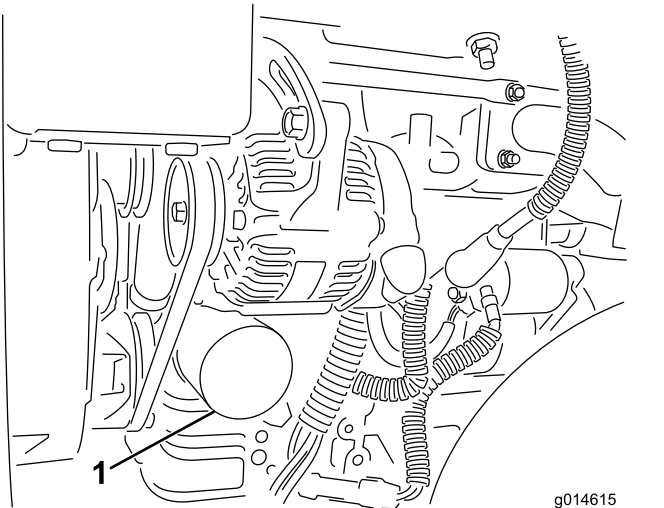

Obrázek 30

1. Olejový filtr

3. Našroubujte filtr rukou tak, aby se těsnění dotýkalo adaptéru filtru, poté jej utáhněte o další 1/2 až 3/4 otáčky. **Filtr neutahujte příliš.**
4. Doplňte olej do klikové skříně; postupujte podle pokynů v části [Kontrola motorového oleje \(strana 32\)](#).
5. Použitý olej zlikvidujte podle platných předpisů.

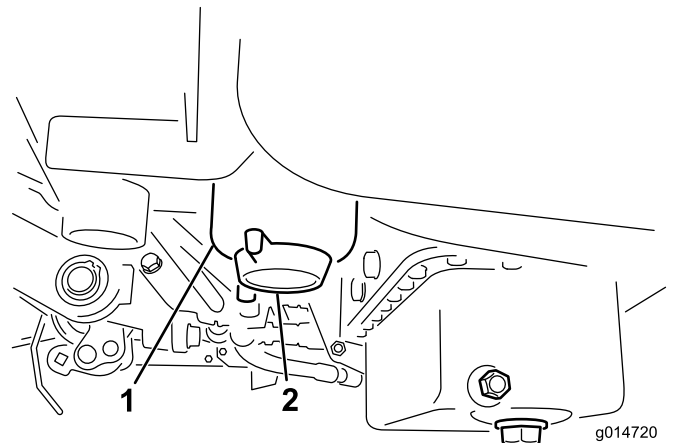

Obrázek 31

1. Palivový filtr
2. Vypouštěcí zátka

4. Po vypuštění zátku utáhněte.

Poznámka: Protože akumulovaná voda bude smíchaná s motorovou naftou, vypusťte obsah palivového filtru do vhodné nádoby a zlikvidujte jej podle platných předpisů.

Výměna odlučovače palivového filtru / odlučovače vody

Servisní interval: Po každých 500 hodinách provozu

1. Zavřete uzavírací ventil paliva (**Obrázek 32**) pod palivovou nádrží.

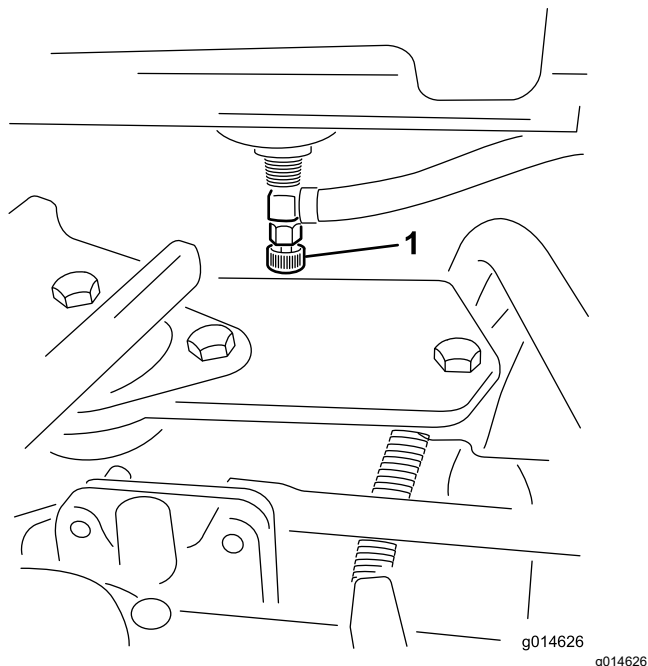

Obrázek 32

1. Uzavírací ventil paliva

2. Vyčistěte montážní oblast nádoby filtru (**Obrázek 33**).
3. Umístěte pod palivový filtr nádobu.
4. Otevřete vypustnou zátku filtru (**Obrázek 33**).

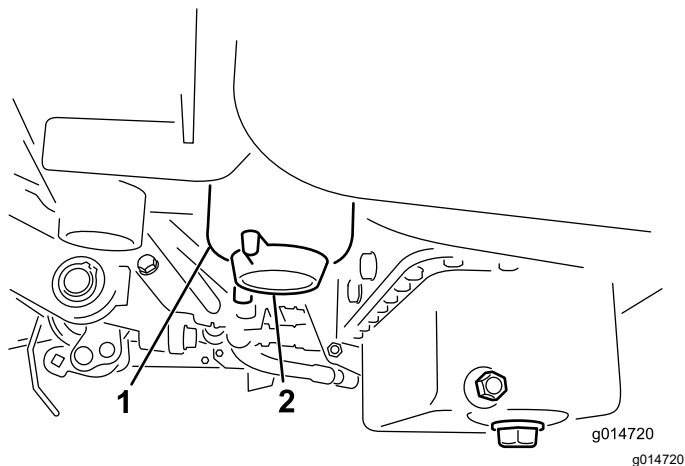

Obrázek 33

1. Nádoba palivového filtru / odlučovače vody
2. Vypouštěcí zátku filtru

5. Odšroubujte nádobu filtru a zlikvidujte ji v souladu s místními předpisy.
6. Našroubujte filtr rukou tak, aby se těsnění dotýkalo adaptéru filtru, a poté jej utáhněte o další 1/2 až 3/4 otáčky.
7. Vypouštěcí zátku filtru musí být zavřená. Otevřete uzavírací ventil paliva.

Kontrola palivového potrubí a spojek

Servisní interval: Každé 2 roky

Zkontrolujte, zda palivové potrubí není narušené nebo poškozené a spojky nejsou uvolněné.

Údržba elektrického systému

Bezpečnost při práci s elektrickým systémem

- Před opravou odpojte akumulátor. Jako první odpojte záporný vývod a jako poslední kladný vývod. Jako první připojte kladný vývod a jako poslední záporný vývod.
- Akumulátor dobíjejte v dobře větraném prostoru a v dostatečné vzdálenosti od zdroje jiskření nebo ohně. Před připojením nebo odpojením akumulátoru nejprve odpojte nabíječku. Noste ochranný oděv a používejte izolované nářadí.

Odpojení akumulátoru

⚠ DŮLEŽITÉ UPOZORNĚNÍ

Svorky akumulátoru nebo kovové nářadí se mohou zkratovat při kontaktu s kovovými součástmi, a tím způsobit jiskření. Jiskry by mohly vyvolat explozi plynů z akumulátoru a následné zranění osob.

- Při vyjímání nebo montáži akumulátoru dbejte na to, aby se vývody akumulátoru nedotýkaly žádných kovových částí stroje.
- Dejte pozor, abyste kovovým nástrojem nezkratovali vývody akumulátoru proti kovovým částem stroje.

⚠ DŮLEŽITÉ UPOZORNĚNÍ

Nesprávné vedení kabelů akumulátoru by mohlo způsobit poškození stroje a kabely by mohly zapříčinit jiskření. Jiskry mohou vyvolat explozi plynů z akumulátoru a způsobit následné zranění osob.

Vždy odpojíte nejprve záporný (černý) kabel akumulátoru a teprve potom kladný (červený) kabel akumulátoru.

1. Odpojte záporný kabel akumulátoru od vývodu akumulátoru ([Obrázek 34](#)).

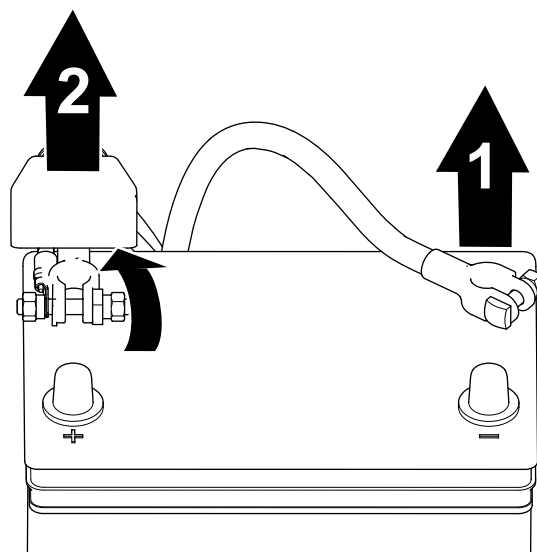

Obrázek 34

1. Záporný kabel baterie
2. Kladný kabel baterie

2. Zvedněte odpojovač a odpojte kladný kabel akumulátoru od vývodu akumulátoru ([Obrázek 34](#)).

Zapojení akumulátoru

⚠ DŮLEŽITÉ UPOZORNĚNÍ

Nesprávné vedení kabelů akumulátoru by mohlo způsobit poškození stroje a kabely by mohly zapříčinit jiskření. Jiskry mohou vyvolat explozi plynů z akumulátoru a způsobit následné zranění osob.

Vždy připojujte nejdříve kladný (červený) kabel akumulátoru a potom záporný (černý) kabel.

1. Připojte kladný kabel k akumulátoru a utáhněte matici svorky akumulátoru ([Obrázek 35](#)).

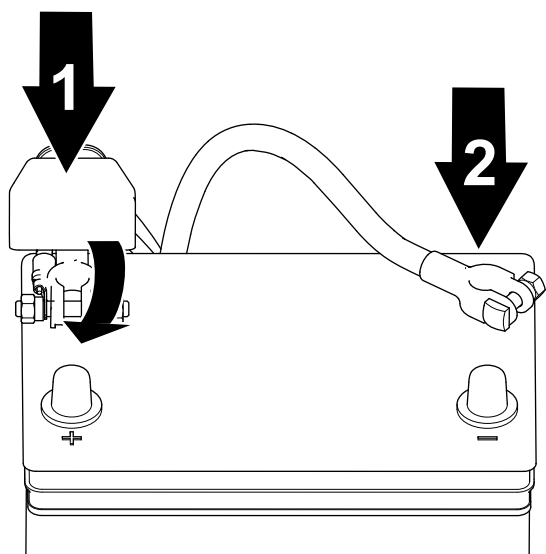

Obrázek 35

g253379

1. Kladný kabel akumulátoru
2. Záporný kabel akumulátoru

2. Připojte záporný kabel k akumulátoru a utáhněte matici svorky akumulátoru (Obrázek 35).

Dobíjení akumulátoru

▲ DŮLEŽITÉ UPOZORNĚNÍ

Vývody akumulátoru nebo kovové nástroje by mohly způsobit zkrat proti kovovým součástem stroje a vyvolat jiskření. Jiskry by mohly zapříčinit explozi plynů z akumulátoru a následné zranění osob.

- Při vyjímání nebo montáži akumulátoru dbejte na to, aby se vývody akumulátoru nedotýkaly žádných kovových částí stroje.
- Dejte pozor, abyste kovovým nástrojem nezkratovali vývody akumulátoru proti kovovým částem stroje.

1. Odpojte akumulátor. Postupujte podle pokynů v části [Odpojení akumulátoru \(strana 36\)](#).
2. Demontujte upevňovací prvky, které připevňují akumulátor k držáku (Obrázek 36), a akumulátor vyjměte.

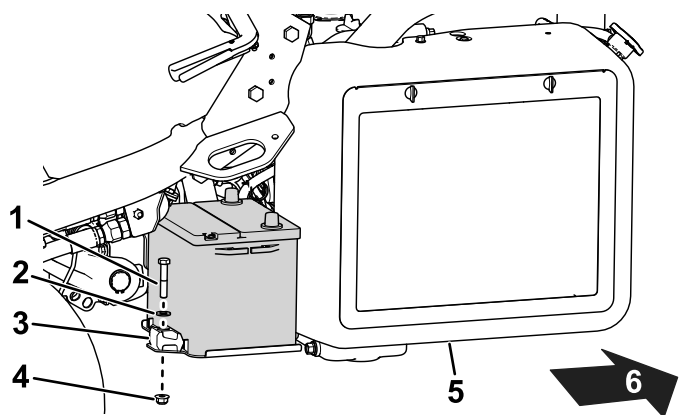

Obrázek 36

g339469

- | | |
|-------------|----------------------|
| 1. Šroub | 4. Matice |
| 2. Podložka | 5. Chladič |
| 3. Držák | 6. Zadní část stroje |

3. Připojte k pólům akumulátoru nabíječku dodávající proud 2–4 A. Nabíjejte akumulátor po dobu alespoň 2 hodin proudem 4 A nebo po dobu alespoň 4 hodin proudem 2 A, dokud specifická hustota elektrolytu nedosáhne 1,250 nebo více a teplota alespoň 16 °C a u žádného článku nebude docházet k uvolňování plynu.

▲ DŮLEŽITÉ UPOZORNĚNÍ

Při nabíjení akumulátoru vznikají plyny, které mohou explodovat.

V blízkosti akumulátoru nikdy nekuřte a uchovávejte jej v dostatečné vzdálenosti od jisker a otevřeného ohně.

Důležité: Pokud nebudete akumulátor nabíjet alespoň po dobu uvedenou výše, můžete zkrátit jeho životnost.

4. Jakmile je akumulátor nabitý, odpojte nabíječku z elektrické zásuvky a od vývodů akumulátoru.
5. Umístěte akumulátor na držák a připevňte jej pomocí dříve demontovaných upevňovacích prvků (Obrázek 36).
6. Připojte akumulátor podle pokynů v části [Zapojení akumulátoru \(strana 36\)](#).

Umístění pojistek

Pojistky elektrického systému se nacházejí pod sedadlem (Obrázek 37).

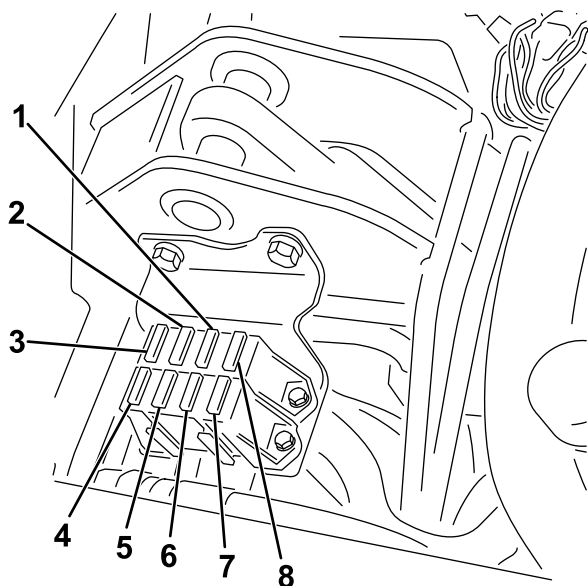

Obrázek 37

g195277

- | | |
|--|--|
| 1. Startování/provoz, diagnostické kontrolky a žhavení – 7,5 A | 5. Světla a detektor netěsností – 15 A |
| 2. Zapnutí vřetena, zvedání/sklápění, ventilátor – 7,5 A | 6. Startér – 15 A |
| 3. Zvedání vřetena, aktivace el. vřetena a měření nadměrné teploty – 7,5 A | 7. Provoz – 10 A |
| 4. Bez pojistky | 8. Logické obvody a napájení ECM – 2 A |

Údržba hnací soustavy

Kontrola tlaku v pneumatikách

Servisní interval: Při každém použití nebo denně

Tlak v pneumatikách všech 3 kol upravujte podle stavu trávničku od minimální hodnoty 0,83 bar (83 kPa) do maxima 1,10 bar (110 kPa).

Kontrola utažení matic kol

Servisní interval: Po první hodině

Po prvních 10 hodinách

Po každých 200 hodinách provozu

▲ DŮLEŽITÉ UPOZORNĚNÍ

Při nedodržení správného utažení matic kol může dojít ke zranění osob.

Ve stanovených intervalech utáhněte matice kol na předepsaný utahovací moment.

Utahovací moment matic kol: 95 až 122 N·m.

Poznámka: V zájmu zajištění rovnoměrného rozložení síly utahujte matice kol do kříže.

Seřízení převodovky pro neutrální polohu

Pokud se stroj pomalu pohybuje, když je pedál ovládání pojezdu v NEUTRÁLNÍ poloze, seřídte mechanismus návratu do neutrálu.

1. Obtokový ventil musí být zavřený.
2. Zvedněte stroj a podepřete jej na rámu tak, aby bylo jedno přední kolo zvednuté nad zemí.

Poznámka: Pokud je stroj vybaven soupravou pohonu 3 kol, zvedněte a zablokujte také zadní kolo.

3. Nastartujte motor, přesuňte páčku škrticí klapky do polohy pro POMALÝ CHOD a ujistěte se, že se přední kolo, které je zvednuté nad zemí, neotáčí.
4. Pokud se kolo otáčí, vypněte motor a postupujte následujícím způsobem:
 - A. Povolte matici upevňující excentrickou podložku k horní části hydrostatu (Obrázek 38).

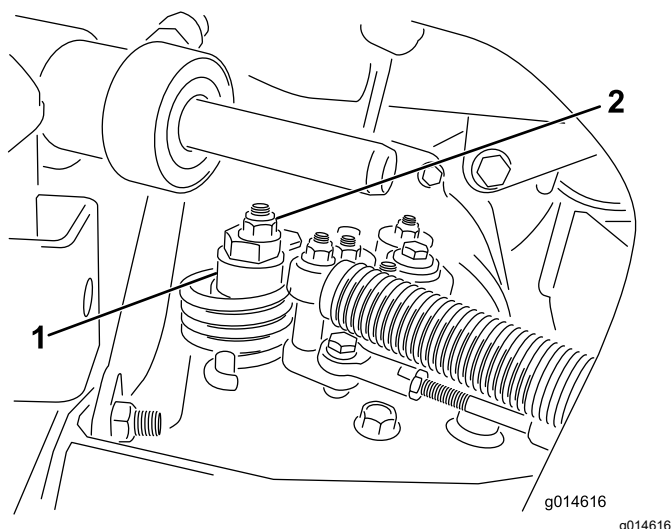

Obrázek 38

1. Excentrická podložka 2. Pojistná matice

- B. Přesuňte funkční ovládací páku do NEUTRÁLNÍ polohy a škrticí klapku do polohy pro POMALÝ CHOD. Spusťte motor.
- C. Otáčejte excentrickou podložkou, dokud pomalý pohyb v jakémkoli směru neustane. Když se kolo přestane otáčet, utáhněte matici upevňující excentrickou podložku a seřízenou polohu (Obrázek 38). Ověřte seřízení, když je škrticí klapka v poloze pro POMALÝ CHOD a RYCHLÝ CHOD.

Poznámka: Pokud se kolo stále otáčí, když je excentrická podložka v poloze maximálního nastavení, kontaktujte autorizovaného prodejce Toro nebo proveďte další seřízení podle *servisní příručky*.

Seřízení přepravní rychlosti

Dosažení maximální přepravní rychlosti

Ovládací pedál pojezdu je z výroby nastaven na maximální přepravní rychlost. Může však být nutné jej nastavit, pokud dosáhne své krajní polohy před tím, než přijde do kontaktu s dorazem pedálu, nebo pokud chcete přepravní rychlost snížit.

Chcete-li dosáhnout maximální přepravní rychlosti, přesuňte funkční ovládací páku do PŘEPRAVNÍ polohy a sešlápněte ovládací pedál pojezdu. Pokud se pedál dotkne dorazu (Obrázek 39) před tím, než ucítíte napětí na lanku, seřízení proveďte následovně:

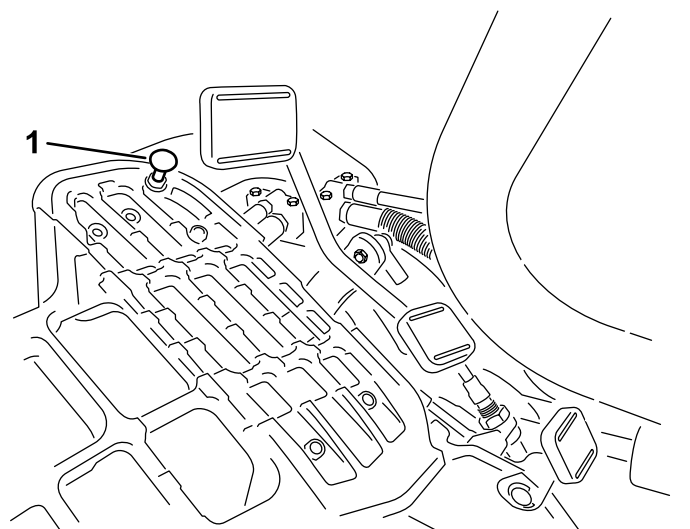

Obrázek 39

1. Doraz pedálu

- Umístěte funkční ovládací páku do PŘEPRAVNÍ polohy a povolte pojistnou matici, která zajišťuje doraz pedálu k podlahové desce (Obrázek 39).
- Utahujte doraz pedálu, dokud se nepřestane dotýkat ovládacího pedálu pojezdu.
- Nadále mírným tlakem sešlápněte ovládací pedál pojezdu a seřídte doraz pedálu tak, aby se dotýkal tyče pedálu, a dotáhněte matici.

Důležité: Napětí lanka nesmí být nadměrné, jinak dojde ke zkrácení jeho životnosti.

Snížení přepravní rychlosti

- Sešlápněte ovládací pedál pojezdu a povolte pojistnou matici, která zajišťuje doraz pedálu k podlahové desce.
- Povolte doraz pedálu tak, abyste dosáhli požadované přepravní rychlosti.
- Utáhněte pojistnou matici upevňující doraz pedálu.

Seřízení rychlosti pojezdu při sekání

Rychlost sekání je z výroby nastavena na 6,1 km/h.

Rychlost jízdy vpřed můžete nastavit na hodnotu od 0 do 8 km/h.

1. Povolte pojistnou matici na radiálním čepu (**Obrázek 40**).
2. Povolte matici upevňující zámek a držáky pro nastavení sekání na otočném čepu pedálu.

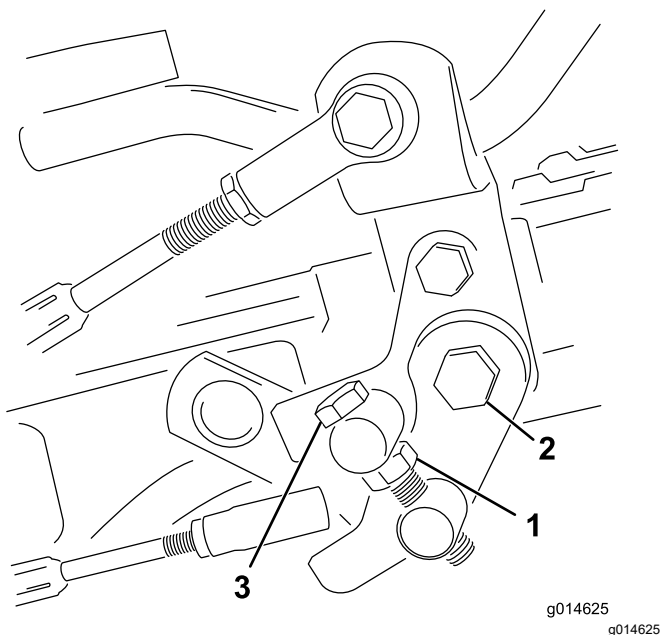

Obrázek 40

- | | |
|--------------------|-----------------|
| 1. Pojistná matice | 3. Radiální čep |
| 2. Matice | |

3. Otočte radiálním čepem ve směru hodinových ručiček, chcete-li rychlost pojezdu při sekání snížit, nebo proti směru hodinových ručiček, chcete-li rychlost pojezdu při sekání zvýšit.
4. Utáhněte pojistnou matici na radiálním čepu a matici na otočném čepu pedálu a zajistěte seřízenou polohu (**Obrázek 40**). Zkontrolujte seřízení a podle potřeby je upravte.

Údržba chladicího systému

Bezpečnost při práci s chladicím systémem

- Při požití chladicí kapaliny motoru hrozí otrava; uchovávejte mimo dosah dětí a zvířat.
- Vypuštění horké chladicí kapaliny pod tlakem nebo kontakt s horkým chladičem a okolními částmi mohou způsobit vážná popálení.
 - Před otevřením uzávěru chladiče nechejte motor vychladnout po dobu alespoň 15 minut.
 - Při otvírání uzávěru chladiče použijte hadr a uzávěr otevírejte pomalu, aby mohla uniknout pára.

Čištění mřížky chladiče

Servisní interval: Při každém použití nebo denně
V extrémně prašných podmínkách a při velkém znečištění ji čistěte každou hodinu.

Aby nedošlo k přehřátí systému, je nutné udržovat chladič a mřížku čisté. Mřížku a chladič kontrolujte a čistěte denně, nebo každou hodinu, pokud je to nutné. V prašných podmínkách a znečištěném prostředí provádějte čištění častěji.

1. Demontujte mřížku chladiče (**Obrázek 41**).

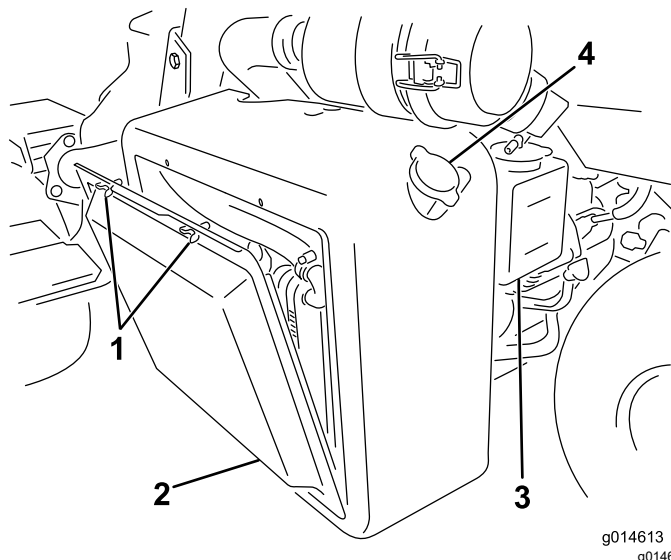

Obrázek 41

- | | |
|--------------------|--------------------|
| 1. Křídlaté šrouby | 3. Rezervní nádrž |
| 2. Mřížka chladiče | 4. Uzávěr chladiče |

2. Z pohledu ventilátoru chladiče profoukněte chladič stlačeným vzduchem.

3. Vyčistěte mřížku a nasadte ji.

Kontrola hladiny chladicí kapaliny motoru

Objem chladicí soustavy je přibližně 4,6 l.

Chladicí systém naplňte roztokem vody a celoroční nemrznoucí směsí ethylenglykolu v poměru 50/50. Kontrolujte hladinu chladicí kapaliny na začátku každého dne před spuštěním motoru.

▲ VÝSTRAHA

Pokud motor běžel, může natlakovaná horká chladicí kapalina uniknout a způsobit popáleniny.

- Neotevírejte uzávěr chladiče při běžícím motoru.
- Při otevírání uzávěru chladiče použijte hadr a uzávěr otevírejte pomalu, aby mohla uniknout pára.

1. Zaparkujte stroj na rovném povrchu.
2. Zkontrolujte hladinu chladicí kapaliny ([Obrázek 41](#) a [Obrázek 42](#)).

Musí se pohybovat mezi ryskami na rezervní nádrži, když je motor studený.

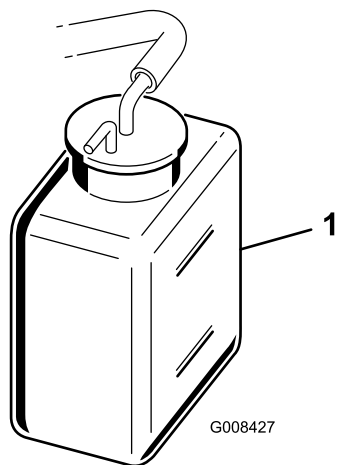

Obrázek 42

g008427

1. Rezervní nádrž
3. Pokud je hladina chladicí kapaliny nízká, sejměte uzávěr rezervní nádrže a doplňte roztok vody a celoroční nemrznoucí směsí ethylenglykolu v poměru 50/50. **Nádrž nepřepĺňujte.**
4. Nasadte uzávěr rezervní nádrže.

Údržba brzd

Zajíždění brzd

Servisní interval: Každý rok

Pevně sešlápněte brzdy a jeďte se strojem rychlostí sekání, dokud se brzdy nezahřejí, což poznáte podle zápachu. Je možné, že po uplynutí doby záběhu budete muset brzdy seřídít; viz [Seřízení brzd \(strana 41\)](#).

Seřízení brzd

Pokud brzda neudrží zaparkovaný stroj na místě, můžete brzdy seřídít nasazením přepážky do blízkosti brzdového bubnu. Kontaktujte autorizované servisní středisko nebo vyhledejte příslušné informace v *servisní příručce*.

Poznámka: Jednou za rok zajedte brzdy; viz [Zajíždění brzd \(strana 41\)](#).

Údržba řemenů

Seřízení řemene alternátoru

Servisní interval: Po prvních 8 hodinách

Řemen musí být správně napnutý, aby byla zajištěna správná funkce stroje a nedocházelo ke zbytečnému opotřebení.

1. Odstavte stroj na rovném povrchu, vypněte motor, zatáhněte parkovací brzdu, vyjměte klíč a počkejte, dokud se nezastaví všechny pohybující se součásti.
2. Zatláčeťe palcem mírným tlakem (10 kg) na řemen mezi řemenicemi. Řemen by se měl prohnut o 7 až 9 mm. Není-li tomu tak, proveďte následující postup seřízení napnutí řemene:

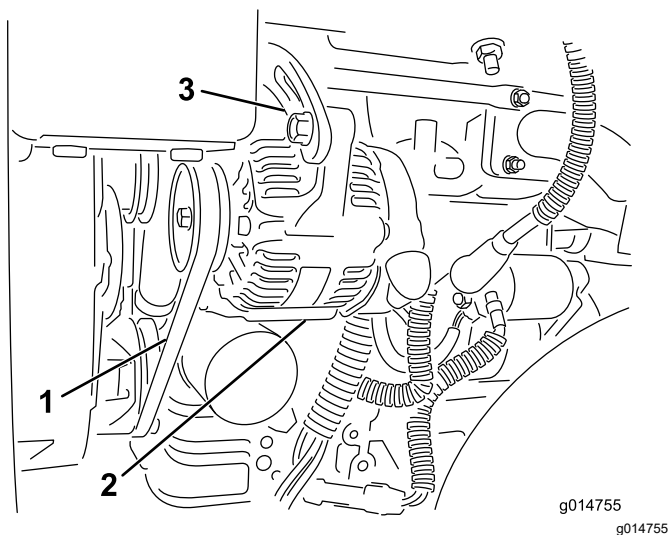

Obrázek 43

1. Řemen alternátoru – zde zatlačte
2. Alternátor
3. Seřizovací třmen

- A. Povolte šrouby upevňující alternátor k motoru a seřizovacímu třmenu.
- B. Zkontrolujte, zda řemen není opotřebený či poškozený, a podle potřeby jej vyměňte.
- C. Umístěte páku mezi alternátor a blok motoru, vysuňte alternátor ven tak, abyste dosáhli správného napnutí řemene, a utáhněte šrouby.

Údržba hydraulického systému

Bezpečnost při práci s hydraulickým systémem

- Pokud se kapalina dostane do kůže, vyhledejte okamžitě lékařskou pomoc. Vstříknutou kapalinu musí lékař chirurgicky odstranit do několika hodin.
- Před natlakováním hydraulické soustavy zkontrolujte bezvadný stav všech hydraulických hadic a potrubí a utažení všech hydraulických spojek a přípojek.
- Nepřibližujte tělo a ruce k netěsnícím místům nebo tryskám, ze kterých uniká hydraulická kapalina pod vysokým tlakem.
- K nalezení úniků hydraulické kapaliny použijte karton nebo papír.
- Před prováděním jakékoli práce na hydraulické soustavě bezpečně uvolněte tlak v této soustavě.

Údržba hydraulické kapaliny

Důležité: Bez ohledu na používaný typ hydraulické kapaliny musí být stroj, který se používá k sekání fervejí, vertikálnímu řezu nebo sekání při okolní teplotě nad 29 °C, vybaven soupravou chladiče oleje (obj. č. 117-9314).

Specifikace hydraulické kapaliny

Nádrž je z výroby naplněna vysoce kvalitní hydraulickou kapalinou. Zkontrolujte hladinu hydraulické kapaliny před prvním nastartováním motoru a poté každý den, viz [Kontrola hladiny hydraulické kapaliny \(strana 43\)](#).

Doporučená hydraulická kapalina: Toro PX Extended Life Hydraulic Fluid; k dispozici v 19litrových kbelcích nebo 208litrových sudech.

Poznámka: U stroje, který používá doporučenou náhradní kapalinu, je interval výměny kapaliny a filtru delší.

Alternativní hydraulické kapaliny: Pokud kapalinu Toro PX Extended Life Hydraulic Fluid nemáte k dispozici, můžete použít jinou běžnou hydraulickou kapalinu na ropné bázi za předpokladu, že její specifikace spadají u všech níže uvedených materiálových vlastností do příslušného rozsahu a jsou v souladu s průmyslovými normami. Nepoužívejte syntetickou kapalinu. Požádejte místního prodejce maziv o doporučení vhodného výrobku.

Poznámka: Společnost Toro nepřebírá žádnou odpovědnost za škody způsobené nevhodnými náhražkami, proto používejte jen produkty od osvědčených výrobců, kteří si za svými doporučeními stojí.

Vysoký index viskozity/Hydraulická kapalina s ochranou proti opotřebení a nízkým bodem tuhnutí, ISO VG 46

Materiálové vlastnosti:

Viskozita, ASTM D445 cSt při 40 °C: 44 až 48

Index viskozity ASTM D2270 140 nebo vyšší

Bod tuhnutí, ASTM D97 -37 °C až -45 °C

Oborové specifikace: Eaton Vickers 694 (I-286-S, M-2950-S/35VQ25 nebo M-2952-S)

Poznámka: Mnohé hydraulické kapaliny jsou téměř bezbarvé, takže je obtížné lokalizovat netěsnosti. Pro hydraulickou kapalinu je k dispozici přísada s červeným barvivem v lahvičkách o objemu 20 ml. Lahvička dostačuje pro 15 až 22 l hydraulické kapaliny. Opatřete si díl s objednacím číslem 44-2500 od autorizovaného prodejce Toro.

Důležité: „Toro Premium Synthetic Biodegradable Hydraulic Fluid“ je jediná syntetická, biologicky rozložitelná hydraulická kapalina schválená společností Toro. Tato kapalina je kompatibilní s elastomery použitými v hydraulických soustavách společnosti Toro a je vhodná pro široké rozmezí teplot. Tato kapalina je kompatibilní s běžnými minerálními oleji, avšak z důvodu maximální biologické odbouratelnosti a výkonnosti je nutné z hydraulické soustavy běžnou kapalinu důkladně vypláchnout. Olej je k dispozici od autorizovaného prodejce společnosti Toro v 19litrových kbelících nebo 208litrových sudech.

Kontrola hladiny hydraulické kapaliny

Nádrž hydraulické kapaliny je z výroby naplněna vysoce kvalitní hydraulickou kapalinou. Hladinu hydraulické kapaliny kontrolujte každý den před zahájením práce se strojem. Stroj je vybaven měrkou nebo bílým plastovým okénkem na přední straně nádrže hydraulické kapaliny (za sedadlem na levé straně stroje), které slouží ke kontrole hladiny hydraulické kapaliny. Hladina kapaliny se musí nacházet mezi ryskami na okénku nebo značkami na měrci. Pokud tomu tak není, vhodnou kapalinu doplňte.

Při tomto postupu se řiďte pokyny uvedenými v části [Obrázek 44](#).

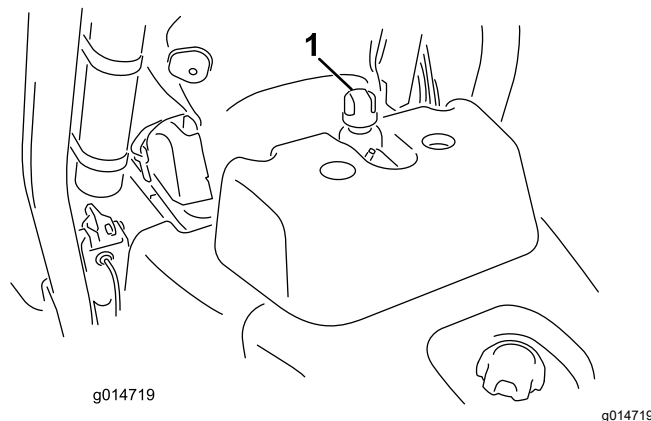

Obrázek 44

1. Umístění uzávěru nebo měrky nádrže hydraulické kapaliny

1. Zaparkujte stroj na rovném povrchu.

Poznámka: Nechejte stroj a kapalinu vychladnout.

2. Zkontrolujte hladinu kapaliny podle typu nádrže na stroji:

- Pokud je nádrž vybavena kontrolním okénkem, jeho prostřednictvím zkontrolujte hladinu oleje v nádrži a přejděte ke kroku 5.
- Pokud nádrž nemá kontrolní okénko, vyhledejte na horní straně nádrže hydraulické kapaliny měrku a přejděte ke kroku 3.

3. Vyjměte měrku, otřete ji čistým hadrem a zašroubujte ji zpět do nádrže.

4. Měrku znovu vyjměte a zkontrolujte hladinu kapaliny. Je-li hladina kapaliny mezi značkami na měrci, množství kapaliny je dostačující. Pokud hladina není mezi značkami, kapalinu je třeba doplnit.

5. Demontujte uzávěr nebo měrku (podle typu stroje) z nádrže hydraulické kapaliny a pomalu naplňte nádrž odpovídající, vysoce kvalitní hydraulickou kapalinou, dokud se hladina nebude nacházet mezi 2 ryskami na kontrolním okénku nebo 2 značkami na měrci.

6. Měrku nebo uzávěr znovu nasadte a otřete případnou rozlitou kapalinou.

Důležité: Zkontrolujte hladinu hydraulické kapaliny před prvním nastartováním motoru a poté každý den.

Výměna hydraulické kapaliny a filtru

Servisní interval: Po každých 800 hodinách provozu—Pokud **nepoužíváte** doporučenou hydraulickou kapalinu nebo jste již nádrž naplnili alternativní kapalinou, vyměňte hydraulickou kapalinu, filtr a odvzdušňovač nádrže.

Po každých 1000 hodinách provozu—Pokud **používáte** doporučenou hydraulickou kapalinu, vyměňte filtr hydraulické kapaliny.

Po každých 2000 hodinách provozu—Pokud **používáte** doporučenou hydraulickou kapalinu, vyměňte hydraulickou kapalinu.

Množství hydraulické kapaliny: 25,7 l

Pokud je kapalina znečištěná, požádejte autorizovaného prodejce Toro o vypláchnutí systému. Znečištěná kapalina má ve srovnání s čistou kapalinou mléčnou nebo černou barvu.

1. Vyčistěte montážní oblast filtru ([Obrázek 45](#)). Postavte pod filtr nádobu na zachycení oleje a filtr vyjměte.

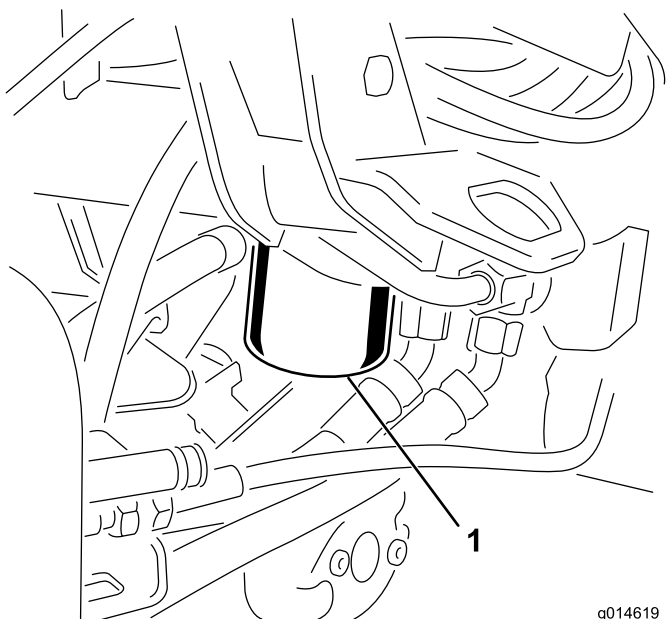

Obrázek 45

g014619
g014619

1. Filtr hydraulické kapaliny

Poznámka: Pokud se nechystáte kapalinu vypustit, odpojte hydraulické vedení směrem k filtru a opatřete je zátkou.

2. Naplňte náhradní filtr vhodným typem hydraulické kapaliny, promažte těsnění a rukou ho otáčejte, až dosedne k hlavě filtru. Poté filtr utáhněte o další 3/4 otáčky.

3. Nádrž hydraulické kapaliny naplňte specifikovanou kapalinou podle pokynů v části [Specifikace hydraulické kapaliny \(strana 42\)](#) a [Kontrola hladiny hydraulické kapaliny \(strana 43\)](#).
4. Spusťte stroj a nechejte motor běžet na volnoběžné otáčky 3 až 5 minut, aby mohla kapalina obíhat a systém se tak odvzdušnil. Vypněte motor a zkontrolujte hladinu kapaliny.
5. Kapalinu a filtr zlikvidujte podle platných předpisů.

Kontrola hydraulického potrubí a hadic

Denně kontrolujte, zda se u hydraulického potrubí a hadic nevyskytují netěsnosti, zlomené potrubí, volné montážní držáky, opotřebení, volné spoje nebo narušení vlivem počasí a chemikálií. Před provozem proveďte všechny nezbytné opravy.

Údržba žacích jednotek

Bezpečnost týkající se použití žacího nože

Opotřebený nebo poškozený žací nebo plochý nůž může prasknout a jeho úlomek může sekačka vymrští na obsluhu nebo přihlížející osoby, a způsobit jim tak vážné zranění nebo smrt.

- Pravidelně kontrolujte nadměrné opotřebení a poškození žacích nožů a plochých nožů.
- Při kontrole žacích nožů si počínejte opatrně. Při provádění servisních prací na těchto dílech noste rukavice a buďte obezřetní. Žací nože a ploché nože pouze vyměňujte nebo přelapujte – nikdy se je nepokoušejte rovnat nebo svařovat.
- U strojů s větším počtem žacích jednotek buďte při otáčení žací jednotky opatrní – může způsobit otáčení vřeten v dalších žacích jednotkách.

Montáž a demontáž žacích jednotek

⚠ VÝSTRAHA

Nože žací jednotky jsou ostré a mohou vám pořezat ruce.

Při manipulaci s žacími jednotkami noste rukavice z tvrdé kůže nebo materiálu odolného proti proříznutí.

Poznámka: Při broušení, nastavování výšky sekání nebo provádění jiných postupů údržby žacích jednotek uložte motory vřeten žacích jednotek na místo pro uložení v přední části ramen zavěšení, aby nedošlo k poškození žacích jednotek.

Důležité: Nezvedejte zavěšení do přepravní polohy, pokud jsou motory vřeten v držácích na rámu stroje. Mohlo by dojít k poškození motorů nebo hadic.

Důležité: Pokud potřebujete žací jednotku naklonit, podepřete její zadní část tak, aby matice na seřizovacích šroubech držáku plochého nože nespočívaly na pracovním povrchu (Obrázek 46).

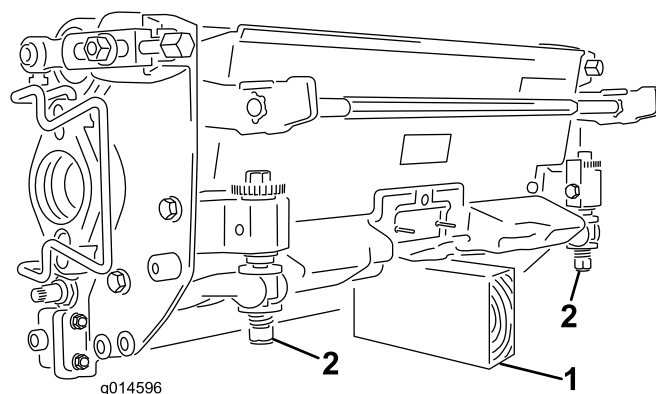

Obrázek 46

1. Podpěra (není dodávána)
2. Matice seřizovacího šroubu držáku plochého nože (2)

Montáž žacích jednotek

1. Zvedněte a vyklopte nožní opěrku; tím získáte přístup k prostřední žací jednotce (Obrázek 47).

⚠ VÝSTRAHA

Při zavírání nožní opěrky hrozí nebezpečí přiskřípnutí prstů.

Nesahejte prsty do prostoru, kde je otevřená nožní opěrka uložena.

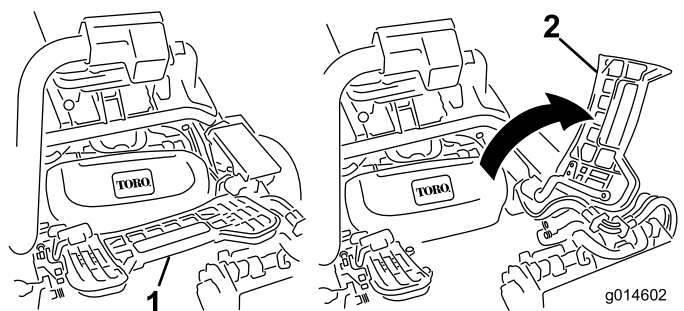

Obrázek 47

1. Opěrka nohou – zavřená
 2. Opěrka nohou – otevřená
2. Umístěte žací jednotku pod prostřední rameno zavěšení.
 3. Když jsou západky na tyči ramena zavěšení otočeny nahoru (tj. otevřené) (Obrázek 48), zatlačte rameno zavěšení dolů, aby tyč vedla nad ramenem přes horní stranu žací jednotky (Obrázek 49).

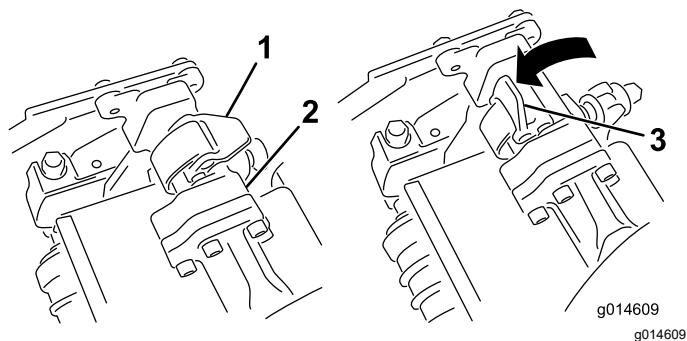

Obrázek 48

1. Západka – zavřená poloha 2. Tyč ramena zavěšení
3. Západka – otevřená poloha

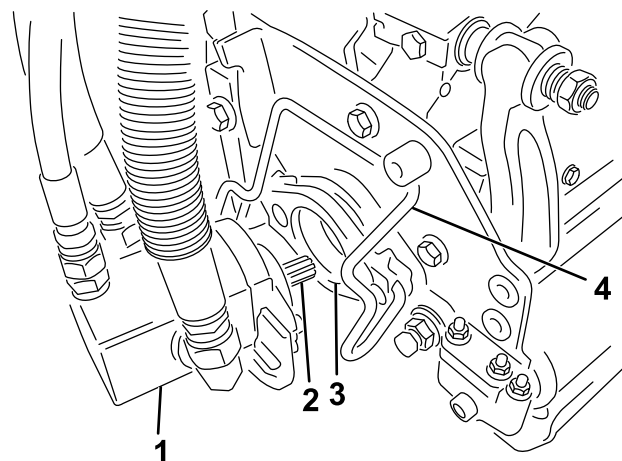

Obrázek 49

1. Tyč ramena zavěšení 2. Tyč žací jednotky

4. Zavřete západky dolů přes tyč ramena žací jednotky a zajistěte je v dané poloze (**Obrázek 48**).

Poznámka: Když se západky správně zajistí na svém místě, ucítíte to a uslyšíte cvaknutí.

5. Potřete drážkovaný hřídel motoru žací jednotky čistým mazivem (**Obrázek 50**).
6. Umístěte motor na levou stranu žací jednotky (z pohledu obsluhy) a zatáhněte přídržnou tyč motoru na žací jednotce směrem k motoru, dokud neuslyšíte cvaknutí na obou stranách motoru (**Obrázek 50**).

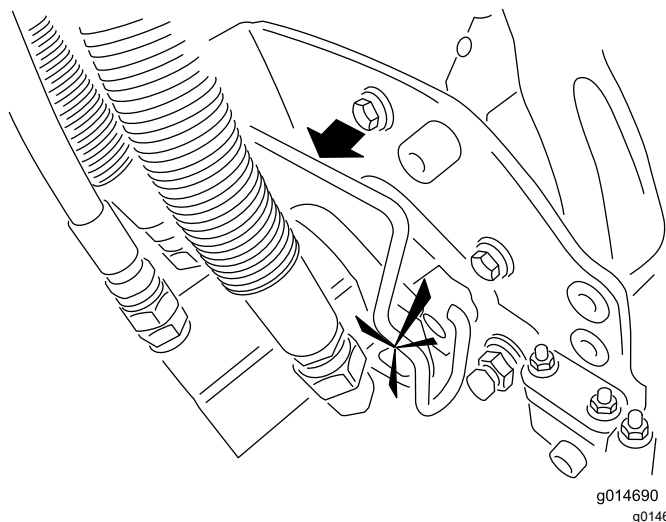

Obrázek 50

1. Motor vřetena 2. Drážkovaný hřídel
3. Dutina 4. Přídržná tyč motoru

7. Namontujte sběrací koš na háky koše na ramenu zavěšení.
8. Opakujte postup u zbývajících žacích jednotek.

Demontáž žacích jednotek

1. Zaparkujte stroj na čistém rovném povrchu, spusťte žací jednotky k zemi tak, aby došlo k úplnému vysunutí hydraulických prvků zavěšení, zatáhněte parkovací brzdu, vypněte motor a vyjměte klíč.
2. Odsuňte přídržnou tyč motoru z výřezů v motoru směrem k žací jednotce a motor od žací jednotky oddělte.

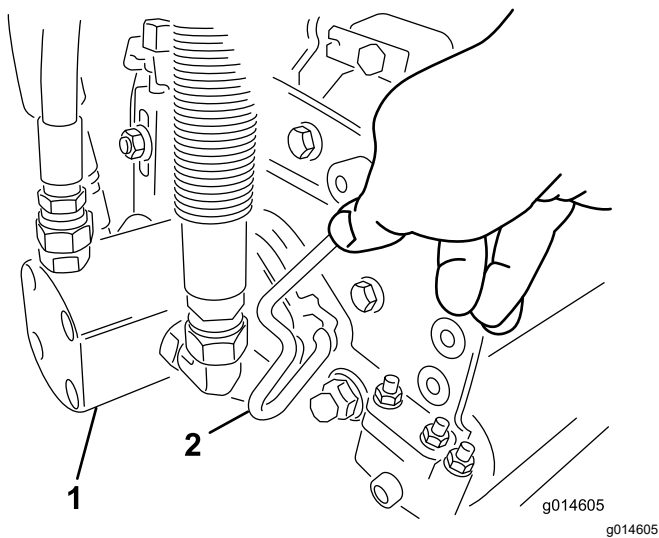

Obrázek 51

1. Motor vřetena
2. Přidrzná tyč motoru

3. Uložte motor na místo pro uložení v přední části ramena zavěšení (Obrázek 52).

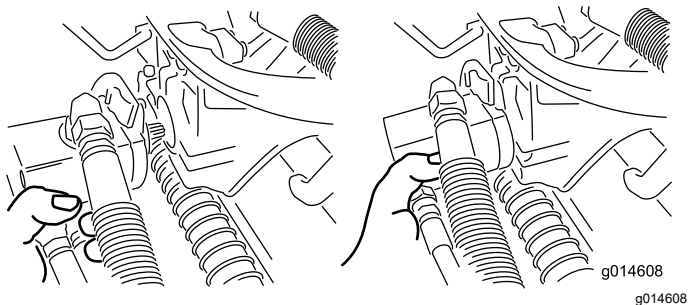

Obrázek 52

Poznámka: Při broušení, nastavování výšky sekání nebo provádění jiných postupů údržby žací jednotek uložte motory vřeten žací jednotek na místo pro uložení v přední části ramen zavěšení, aby nedošlo k poškození žací jednotek.

Důležité: Nezvedejte zavěšení do přepravní polohy, pokud jsou motory vřeten v držácích na rámu stroje. Mohlo by dojít k poškození motorů nebo hadic. Pokud potřebujete pohybovat hnací jednotkou bez namontovaných žací jednotek, zajistěte je k ramenům zavěšení pomocí kabelů.

4. Otevřete západky na tyči ramena zavěšení žací jednotky, kterou demontujete (Obrázek 48).
5. Odpojte západky od tyče žací jednotky.
6. Vysuňte žací jednotku zpod ramena zavěšení.
7. Podle potřeby zopakujte kroky 2 až 6 pro ostatní žací jednotky.

Kontrola kontaktu vřetena a plochého nože

Každý den před zahájením prací zkontrolujte kontakt vřetena a plochého nože bez ohledu na to, zda byla kvalita předchozího sekání přijatelná. K lehkému kontaktu musí docházet po celé délce vřetena a plochého nože; viz *provozní příručka* k žací jednotce.

Přelapování vřeten

▲ DŮLEŽITÉ UPOZORNĚNÍ

Při styku s vřeteny nebo jinými pohyblivými díly může dojít ke zranění osob.

- Nepřibližujte prsty, ruce ani oděv k vřetenům ani jiným pohyblivým dílům.
- Při běžícím motoru se nikdy nesnažte otáčet vřetena rukou nebo nohou.

1. Zaparkujte stroj na rovném povrchu, spusťte žací jednotky dolů, vypněte motor, vyjměte klíč a zatáhněte parkovací brzdu.
2. Odstraňte plastový kryt vlevo od sedačky.
3. Provedte první seřízení vřetena a plochého nože vhodné pro přelapování u všech žacích jednotek, u nichž budete přelapování provádět; postupujte podle pokynů v *provozní příručce* k žací jednotce.

▲ NEBEZPEČÍ

Změna otáček motoru během přelapování může způsobit zastavení vřeten.

- Během přelapování nikdy neměňte otáčky motoru.
 - Přelapování provádějte pouze při volnoběžných otáčkách motoru.
4. Nastartujte motor a nechte jej běžet nízkými volnoběžnými otáčkami.
 5. Otočte páku přelapování do polohy VZAD (R) (Obrázek 53).

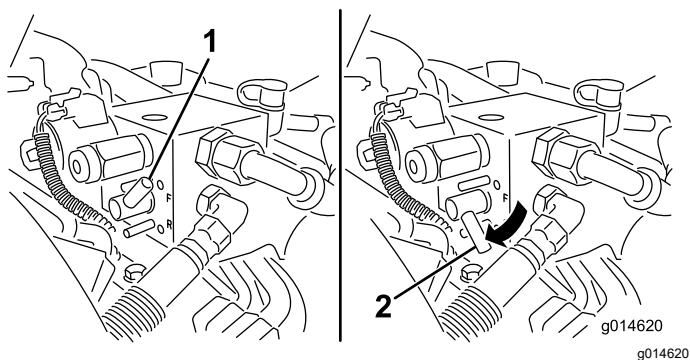

Obrázek 53

1. Páka přelapování – poloha VPŘED 2. Páka přelapování – poloha VZAD

6. Otočte ovladač otáček vřeten do nastavení 1 (Obrázek 54).

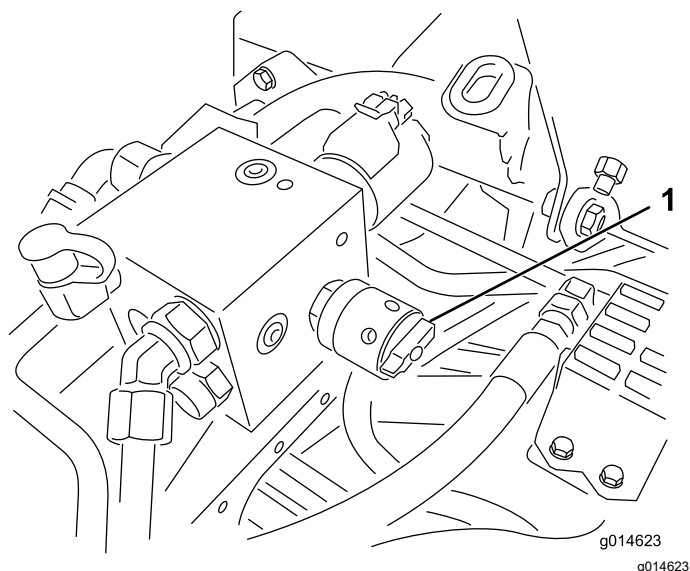

Obrázek 54

1. Ovladač otáček vřeten

7. Když je funkční ovládací páka v NEUTRÁLNÍ poloze, přesunutím ovládací páky zvedání/sklápění dopředu zahájíte postup přelapování na určených vřetenech.
8. Brusnou směs nanášejte kartáčem s dlouhou rukojetí. Nikdy nepoužívejte kartáč s krátkou rukojetí.
9. Pokud se vřetena během přelapování zastaví nebo se pohybují přerušovaně, vyberte vyšší nastavení otáček vřeten, dokud se otáčky nestabilizují; poté obnovte nastavení otáček vřeten do polohy 1 nebo jiného požadovaného nastavení.
10. Chcete-li provést seřízení žacích jednotek během přelapování, vypněte vřetena přemístěním ovládací páky zvedání/spouštění žacích jednotek dozadu a vypněte motor. Po dokončení seřízení zopakujte kroky 4 až 8.

11. Zopakujte postup u všech žacích jednotek, které chcete přelapovat.
12. Po dokončení vraťte páky přelapování do polohy VPŘED (F), nasadte zpět kryt a ze žacích jednotek omyjte veškerou brusnou hmotu. Seřídte vřeteno žací jednotky a plochý nůž podle potřeby. Přesuňte ovladač otáček vřetena žací jednotky do požadované polohy pro sekání.

Důležité: Pokud po přelapování nepřesunete páku přelapování zpět do polohy VPŘED (F), žací jednotky se nezvednou nebo nebudou fungovat správně.

Nastavení otáček vřeten





Chcete-li dosáhnout konzistentního vysoce kvalitního sekání a jednotného vzhledu posekané trávy, je důležité správné nastavení otáček vřeten (ovladač se nachází na bloku rozdělovacího potrubí pod krytem vlevo od sedadla). Seřídte ovládací prvky otáček vřeten následujícím způsobem:

1. Zvolte výšku sekání, v níž budou žací jednotky použity.
2. Zvolte požadovanou jezdovou rychlost, která nejlépe odpovídá podmínkám.
3. Následující tabulka slouží k určení nastavení otáček vřeten pro žací jednotky s 5, 8, 11 nebo 14 žacími noži; viz [Tabulka otáček vřeten \(strana 49\)](#).
4. Otočením knoflíku (Obrázek 54) nastavte otáčky vřetena tak, aby šipka ukazatele zůstala u čísla nastavení, které jste určili v kroku 3.

Poznámka: Otáčky vřetena je možné zvýšit nebo snížit, aby se kompenzovaly podmínky trávníku.

Tabulka otáček vřeten

Tabulka otáček vřeten

 Výška sekání	 Žací jednotka s 5 noži	 Žací jednotka s 8 noži	 Žací jednotka s 11 noži	 Žací jednotka s 14 noži			
	Pojezdová rychlost						
	6,1 km/h	8,0 km/h	6,1 km/h	8,0 km/h	6,1 km/h	8,0 km/h	6,1 km/h
	Nastavení otáček vřeten						
1,6 mm	*N	*N	9	*N	9	*N	9
2,4 mm	*N	*N	9	*N	9	*N	9
3,2 mm	*N	*N	9	*N	9	*N	*N
4,0 mm	*N	*N	9	*N	9	*N	*N
4,8 mm	*N	*N	9	*N	7	*N	*N
5,5 mm	*N	*N	9	*N	6	*N	*N
6,4 mm	7	*N	6	7	5	7	*N
7,9 mm	6	*N	5	6	4	6	*N
9,5 mm	6	7	4	5	4	5	*N
11,1 mm	6	6	4	5	3	4	*N
12,7 mm	5	6	3	4	*N	*N	*N
15,9 mm	4	5	3	3	*N	*N	*N
19,0 mm	3	4	3	3	*N	*N	*N
22,2 mm	3	4	*N	3	*N	*N	*N
25,4 mm	3	3	*N	*N	*N	*N	*N

*N: Nedoporučuje se

System diagnostiky

Diagnostika kontrolky závad

Kontrolka závad se rozsvítí, pokud dojde k poruše stroje. Pokud tato kontrolka svítí, můžete přejít ke kódům řídicí jednotky a diagnostikovat problém vstupem do diagnostického režimu. V diagnostickém režimu kontrolka závad několikrát blikne a tak označí chybový kód, který můžete vy nebo autorizovaný prodejce Toro použít ke zjištění problému.

Poznámka: V diagnostickém režimu nelze nastartovat motor.

Vstup do diagnostického režimu

1. Zastavte stroj, zatáhněte parkovací brzdu a otočte klíč zapalování do VYPNUTÉ polohy.
2. Přesuňte funkční ovládací páku do PŘEPRAVNÍ polohy.

3. Přesvědčte se, zda je páka přelapování v poloze VPŘED (F).
4. Opusťte sedadlo.
5. Podržte ovládací páku zvedání/sklápění žací jednotky ve ZVEDNUTÉ poloze.
6. Otočte spínač zapalování do polohy PROVOZ.
7. Až se rozblíkají kódy, začněte je počítat (jakmile se rozblíkají, můžete uvolnit ovládací páku zvedání/sklápění žací jednotky).

Po dokončení otočte klíč do VYPNUTÉ polohy. Tím z diagnostického režimu vystoupíte.

Určení chybového kódu

System zobrazí poslední 3 chyby, k nimž došlo za posledních 40 hodin. Poruchy zobrazí prostřednictvím série blikání kontrolky následujícím způsobem:

- Pokud nedošlo k žádné poruše, kontrolka bude trvale blikat střední frekvencí bez prodlev (1 Hz).

- Pokud k poruše došlo, nejprve bude blikat místo desítek, poté následuje pauza a pak bude blikat místo jednotek. V následujících příkladech znak „#“ představuje blikání. Příklady:
 - Pokud je kód 15, bude vzor blikání #_#####.
 - Pokud je kód 42, bude vzor blikání #####_##.
 - Pokud je kód 123, bude vzor blikání #####_###.
- Pokud došlo k více poruchám, po blikání místa jednotek první poruchy bude následovat prodleva a poté se rozbliká místo desítek další poruchy.

Poznámka: Systém ukládá pouze 3 poslední chybové kódy.

Seznam chybových kódů získáte od autorizovaného prodejce Toro nebo jej naleznete v *servisní příručce*.

Uskladnění

Bezpečnost při skladování

- Před opuštěním místa obsluhy vypněte stroj, vyjměte klíč a počkejte, dokud se nezastaví všechny pohybující se části. Před seřizováním, údržbou, čištěním nebo uskladněním nechejte stroj vychladnout.
- Neskladujte stroj nebo nádobu s palivem v blízkosti otevřeného ohně, zdroje jisker nebo tepla, například u ohřívače vody nebo jiného zařízení.

Příprava stroje na uskladnění

Chcete-li stroj odstavit na delší dobu, proveďte před odstavením stroje následující úkony:

1. Viz část [Bezpečnost při skladování \(strana 50\)](#).
2. Odstraňte nahromaděné nečistoty a posekanou trávu. Podle potřeby nabruste žací nože a ploché nože; postupujte podle pokynů v *provozní příručce* k žací jednotce. Na ploché nože a žací nože naneste ochranný prostředek proti korozi. Namažte a potřete olejem všechna místa mazání.
3. Podložte kola, abyste odlehčili zatížení pneumatik.
4. Vypusťte a vyměňte hydraulickou kapalinu a filtr a zkontrolujte hydraulická vedení a spojení. V případě potřeby je vyměňte; postupujte podle pokynů v části [Výměna hydraulické kapaliny a filtru \(strana 44\)](#) a [Kontrola hydraulického potrubí a hadic \(strana 44\)](#).
5. Z palivové nádrže vypusťte veškeré palivo. Nechte motor běžet, dokud se nezastaví v důsledku nedostatku paliva. Vyměňte palivový filtr; postupujte podle pokynů v části [Výměna odlučovače palivového filtru / odlučovače vody \(strana 35\)](#).
6. Dokud je motor zahřátý, vypusťte olej z klikové skříně. Naplňte ji čerstvým olejem; postupujte podle pokynů v části [Výměna motorového oleje a filtru \(strana 33\)](#).
7. Očistěte válec, žebra válce a kryt ventilátoru od nečistot a chomáčů posekané trávy.
8. Vyjměte baterii a plně ji nabijte. Uložte ji na polici nebo uvnitř stroje. Ponechte kabely odpojené, pokud je baterie uložena ve stroji. Uložte baterii v chladném prostředí, aby nedocházelo k rychlému vybití baterie.
9. Je-li to možné, uložte stroj na teplém a suchém místě.

Poznámky:

Poznámky:

Poznámky:

Oznámení o ochraně soukromí EEA / UK

Způsob, jakým společnost Toro nakládá s vašimi osobními údaji

Společnost Toro Company („Toro“) respektuje vaše soukromí. Když zakoupíte naše produkty, můžeme shromažďovat určité osobní informace poskytnuté buď přímo vámi, nebo vaším místním prodejcem či společností Toro. Společnost Toro využívá tyto informace k plnění smluvních povinností, jako je například registrace vaší záruky, zpracování reklamace nebo kontakt s vámi v případě stažení výrobku – a pro legitimní obchodní účely – jako např. zjišťování spokojenosti zákazníků, zlepšování našich výrobků nebo poskytování informací o výrobcích, jež pro vás mohou být zajímavé. Společnost Toro může sdílet vaše údaje se svými dceřinými společnostmi, přidruženými společnostmi, prodejci a dalšími obchodními partnery v souvislosti s kteroukoli z těchto činností. Osobní údaje můžeme rovněž poskytnout, pokud je to vyžadováno zákonem nebo v souvislosti s prodejem, koupí nebo sloučením podniku. Vaše osobní informace nebudeme nikdy prodávat žádné další společnosti pro marketingové účely.

Zachování osobních údajů

Společnost Toro uchová vaše osobní údaje, pokud jsou relevantní pro výše uvedené účely a v souladu se zákonnými požadavky. Chcete-li získat další informace o platných lhůtách uchování, kontaktujte nás prosím na adrese legal@toro.com.

Závazek společnosti Toro k bezpečnosti

Vaše osobní údaje mohou být zpracovávány v USA nebo jiné zemi, ve které mohou platit méně přísné zákony na ochranu dat než v zemi vašeho bydliště. Pokaždé, když převedeme vaše údaje mimo zemi vašeho bydliště, přijmeme zákonem požadovaná opatření, abychom zajistili, že budou zavedeny příslušné záruky, které ochrání vaše informace a zajistí šetrné nakládání s nimi.

Přístup a oprava

Můžete mít právo své osobní údaje upravovat nebo kontrolovat a můžete mít námítky nebo omezovat zpracování svých dat. Za tímto účelem nás kontaktujte e-mailem legal@toro.com. Máte-li pochybnosti ohledně způsobu, jakým společnost Toro zpracovává vaše informace, doporučujeme, abyste tuto otázku vznesli přímo u nás. Vezměte prosím na vědomí, že občané EU mají právo podat stížnost na úřadě pro ochranu osobních údajů.

Návrh zákona č. 65 ve státě Kalifornie (California Proposition 65) – výstraha

Co tato výstraha znamená?

V prodeji můžete spatřit výrobek, který je opatřen následujícím výstražným štítkem:



VÝSTRAHA: Rakovina a poškození reprodukčního systému –
www.P65Warnings.ca.gov.

O co se v návrhu zákona č. 65 jedná?

Návrh zákona č. 65 se vztahuje na všechny společnosti působící v Kalifornii, které tam prodávají výrobky nebo vyrábějí výrobky, jež mohou být v Kalifornii prodávány nebo do ní dováženy. Návrh nařizuje, aby guvernér státu Kalifornie vedl a zveřejňoval soupis chemických látek, o nichž je známo, že mohou způsobit rakovinu, vrozené vady a/nebo jiné poškození reprodukčního systému. Soupis, který je každoročně aktualizován, zahrnuje stovky chemikálií, které se nacházejí v mnoha předmětech každodenní potřeby. Účelem návrhu zákona č. 65 je informovat veřejnost o vystavení působení těchto chemických látek.

Návrh nezakazuje prodej výrobků obsahujících tyto chemikálie, místo toho však žádá, aby byly všechny výrobky, obaly výrobků nebo literatura doprovázející tyto výrobky opatřeny výstrahou. Výstraha uvedená v souladu s návrhem č. 65 neznámá, že výrobek je v rozporu s jakýmkoli normami nebo požadavky týkajícími se bezpečnosti výrobku. Vláda státu Kalifornie ve skutečnosti objasnila, že zmíněná výstraha není totéž jako regulační rozhodnutí, jež stanovuje, zda je produkt „bezpečný“ nebo „nebezpečný“. Řada z těchto chemických látek se mnoho let používá ve výrobcích každodenní potřeby, aniž by byla doložena jakákoli újma na zdraví. Další informace naleznete na stránkách <https://oag.ca.gov/prop65/faqs-view-all>.

Výstraha uvedená v souladu s návrhem zákona č. 65 znamená, že společnost buď 1) vyhodnotila míru rizika a dospěla k závěru, že nebyla překročena „žádná významná míra rizika“, nebo 2) se rozhodla uvést výstrahu na základě toho, že si je vědoma přítomnosti uvedené chemické látky, míru rizika se ale nepokusila vyhodnotit.

Platí tento zákon všude?

Uvedení výstrahy podle návrhu zákona č. 65 se vyžaduje pouze v rámci kalifornských zákonů. Podobné výstrahy lze spatřit v celé Kalifornii na různých místech, včetně restaurací, obchodů s potravinami, hotelů, škol a nemocnic, a na široké škále produktů. Někteří online a maloobchodní prodejci navíc uvádí výstrahu dle návrhu zákona č. 65 na svých webových stránkách nebo v katalogích.

Jak se výstraha dle kalifornského návrhu zákona liší od federálních limitů?

Normy návrhu zákona č. 65 jsou často přísnější než federální a mezinárodní normy. U řady látek je nutné uvádět výstrahu dle návrhu zákona č. 65 při množství, které je mnohem nižší než u federálních akčních limitů. Například norma návrhu zákona č. 65 upozorňující na množství oliva činí 0,5 µg/den, což je výrazně pod limity federálních a mezinárodních norem.

Proč nejsou touto výstrahou opatřeny všechny obdobné produkty?

- Výrobky prodávané v Kalifornii musí být označeny podle návrhu zákona č. 65, zatímco podobné produkty prodávané jinde toto označení mít nemusí.
- Společnost, která v rámci soudního sporu týkajícího se návrhu zákona č. 65 dosáhla mimosoudního vyrovnání, může být požádána, aby na svých produktech výstrahu dle návrhu zákona č. 65 uváděla. Na jiné společnosti, které vyrábějí podobné výrobky, se takový požadavek vztahovat nemusí.
- Prosazování návrhu zákona č. 65 není konzistentní.
- Společnosti se mohou rozhodnout, že výstrahu nebudou uvádět, protože dospěly k závěru, že podle návrhu zákona č. 65 tak nejsou povinny učinit. Pokud výrobek není výstrahou opatřen, neznámá to však, že neobsahuje chemické látky uvedené na seznamu v podobném množství.

Proč společnost Toro tuto výstrahu uvádí?

Společnost Toro se rozhodla, že bude spotřebitelům poskytovat co nejvíce informací, aby mohli činit informovaná rozhodnutí o výrobcích, které kupují a používají. Společnost uvádí výstrahu v případech, kdy si je vědoma přítomnosti jedné nebo více uvedených chemických látek, i když neprovedla přesné vyhodnocení úrovně expozice. Požadavky na omezení expozice se totiž nevztahují na všechny uvedené chemické látky. Společnost Toro se z důvodů obezřetnosti rozhodla výstrahu dle návrhu zákona č. 65 uvést, i když nebezpečí vystavení působení chemických látek obsažených ve výrobcích značky Toro je zanedbatelné nebo spadá do kategorie „žádné významné riziko“. Pokud společnost Toro takovou výstrahu neuvede, může být mimoto žalována státem Kalifornie nebo soukromými stranami, jež o prosazování návrhu zákona č. 65 usilují, a může z toho pro ni vyplývat citelný postih.



Záruka Toro

Omezená záruka na dobu dvou let nebo 1 500 provozních hodin

Podmínky a výrobky, na které se záruka vztahuje

Společnost Toro Company a její dceřiná společnost Toro Warranty Company na základě vzájemné dohody nesou společně záruky za případné materiálové či výrobní vady komerčního výrobku společnosti Toro („výrobek“) po dobu 2 let nebo 1 500 provozních hodin* podle toho, co nastane dříve. Tato záruka se vztahuje na všechny výrobky s výjimkou provozních vozů (viz jednotlivé části záruky vztahující se na tyto výrobky). V případě, že jsou naplněny záruční podmínky, opravíme výrobek na vlastní náklady, včetně diagnostiky, práce, náhradních dílů a dopravy. Tato záruka začíná běžet v den dodání výrobku původnímu maloobchodnímu odběrateli. * Výrobek vybavený měřičem provozních hodin.

Pokyny pro poskytnutí záruční opravy

Jste-li přesvědčeni, že došlo k naplnění záručních podmínek, musíte sdělit distributorovi komerčních výrobků nebo autorizovanému prodejci komerčních výrobků, kde jste výrobek zakoupili. Potřebujete-li pomoc s vyhledáním distributora nebo autorizovaného prodejce komerčních výrobků nebo máte-li dotazy týkající se vašich práv či povinností spojených se zárukou, můžete nás kontaktovat na adrese:

Toro Commercial Products Service Department
Toro Warranty Company
8111 Lyndale Avenue South
Bloomington, MN 55420-1196

952-888-8801 nebo 800-952-2740
E-mail: commercial.warranty@toro.com

Povinnosti vlastníka

Jako vlastníci výrobku jste odpovědní za provádění nutné údržby a seřizování, jak je uvedeno v příslušné *provozní příručce*. Opravy týkající se závad výrobku způsobených nevyhovující údržbou a úpravami nejsou zahrnuty v rámci této záruky.

Součásti a úkony, na které se nevztahuje záruka

Ne všechny závady nebo poruchy, které se v záruční době na výrobku vyskytnou, jsou vady materiálu nebo výrobní vady. Záruka se nevztahuje na následující:

- Závady na výrobku, které jsou důsledkem použití jiných náhradních dílů než Toro nebo instalace a používání předávných nebo upravených zařízení a produktů jiné značky než Toro.
- Závady na výrobku, které jsou důsledkem neprovádění doporučené údržby a/nebo seřizování.
- Závady na výrobku, které jsou důsledkem jeho nesprávného, nedbalého nebo nezodpovědného používání.
- Součásti, u nichž dochází k opotřebení, které nejsou poškozené. Mezi součásti, u nichž dochází k opotřebení nebo ke spotřebě v rámci běžného provozu výrobku, patří mimo jiné brzdové destičky a obložení, spojky a obložení, žací nože, vřetena, válce a ložiska (utěsněná nebo mazatelná), ploché nože, zapalovací svíčky, řídicí kolečka a jejich ložiska, pneumatiky, filtry, řemeny a některé součásti rozprašovačů, například membrány, trysky, průtokoměry a pojistné ventily.
- Závady způsobené nejen vnějšími vlivy, ale také skladovacími postupy, kontaminací, používáním neschválených paliv, chladicích kapalin, maziv, přísad, hnojiv, vody, chemikálií atd.
- Závady nebo snížení výkonu způsobené používáním paliv (např. benzínu, motorové nafty nebo bionafty), která nevyhovují příslušným průmyslovým normám.
- Běžný hluk, vibrace, opotřebení a znehodnocení. Běžné „opotřebení“ zahrnuje kromě jiného poškození sedaček opotřebením nebo oděrem, odřený lak, poškrábané etikety nebo okna.

Jiné země než USA a Kanada

Prosíme zákazníky, kteří zakoupili produkty společnosti Toro dovezené z USA či Kanady, aby se spojili s příslušným distributorem (zástupcem) společnosti Toro, který jim poskytne záruční podmínky platné v dané zemi, oblasti nebo státu. Pokud z jakéhokoli důvodu nejste se službami distributora spokojeni nebo je pro vás obtížné získat informace o záruce, obraťte se na autorizované servisní středisko společnosti Toro.

Díly

Díly, u nichž je v rámci údržby plánována výměna, jsou kryté zárukou do doby jejich plánované výměny. Díly vyměněné podle této záruky jsou kryté po dobu platnosti záruky na originální výrobek a stávají se majetkem společnosti Toro. Společnost Toro učiní konečné rozhodnutí o tom, zda příslušný díl nebo montážní celek budou opraveny nebo vyměněny. Společnost Toro může k záručním opravám použít repasované díly.

Záruka poskytovaná na akumulátory s hlubokým cyklem vybití a lithium-iontové akumulátory

Akumulátor s hlubokým cyklem vybití a lithium-iontové akumulátory mají specifikovaný celkový počet kilowatthodin, které jsou během své životnosti schopny dodat. Způsob provozu, dobíjení a údržby může životnost akumulátorů prodloužit nebo zkrátit. Postupem času se množství užitečné práce v intervalech mezi dobíjením akumulátorů snižuje, až jsou akumulátory zcela vypotřebované. Výměna akumulátorů vypotřebovaných v důsledku běžného provozu je odpovědností majitele výrobku. Poznámka: (pouze lithium-iontový akumulátor): další informace naleznete v záruce na akumulátor.

Doživotní záruka na klikový hřídel (pouze model ProStripe 02657)

Na modely ProStripe, jež jsou vybaveny originálním třecím kotoučem Toro a brzdovou spojkou žacího nože Crank-Safe (montážní celek integrovaný brzdové spojky žacího nože (BBC) + třecí kotouč) a používány původním kupujícím v souladu s doporučenými postupy pro obsluhu a údržbu, se vztahuje doživotní záruka na ohnutí klikového hřídele motoru. Doživotní záruka na klikový hřídel se nevztahuje na stroje vybavené třecími podložkami, brzdovou spojkou žacího nože (BBC) a dalšími takovými zařízeními.

Údržbu hradí majitel

Mezi běžné servisní úkony vyžadované u výrobků značky Toro a prováděné na náklady majitele patří seřizování, mazání, čištění a leštění motoru, výměna filtrů, chladicí kapaliny a provádění doporučené údržby.

Obecné podmínky

Oprava autorizovaným distributorem nebo prodejcem Toro je jediný nápravný prostředek, na který máte podle této záruky nárok.

Společnosti Toro Company a Toro Warranty Company nejsou odpovědné za nepřímé, náhodné ani následné škody související s používáním výrobků Toro, na něž se vztahuje tato záruka, včetně jakýchkoli nákladů nebo výdajů na zajištění náhradního zařízení nebo servisu během odpovídající doby trvání poruchy nebo nepoužitelnosti výrobku do skončení oprav podle této záruky. S výjimkou níže uvedených emisních záruk, která platí v odpovídajících případech, neexistuje žádná jiná výslovná záruka. Veškeré předpokládané záruky prodejnosti a vhodnosti použití jsou omezeny na dobu trvání této výslovné záruky.

Některé státy nepovolují vyloučení náhodných nebo následných škod ze záruky nebo omezení doby trvání předpokládané záruky, proto se na vás výše uvedené výjimky a omezení nemusejí vztahovat. Tato záruka uděluje specifická zákonná práva, kromě nichž můžete mít i další práva, která se mezi jednotlivými státy liší.

Poznámka k záručnímu krytí systému řízení emisí

Systém pro kontrolu emisí v produktu může být pokryt samostatnou zárukou, která splňuje požadavky stanovené americkými organizacemi EPA (U.S. Environmental Protection Agency) a/nebo CARB (California Air Resources Board). Na záruku na systém pro kontrolu emisí se nevztahují výše uvedená omezení týkající se provozních hodin. Viz prohlášení o záruce na systém řízení emisí, které bylo dodáno s výrobkem, nebo je součástí dokumentace od výrobce motoru.