



Introducere

Această maină este proiectată pentru a fi utilizată de proprietarii de reedine. În primul rând, este proiectată pentru îndepărtarea zăpezii de pe suprafețele pavate, precum șosele și trotuare și alte suprafețe destinate traficului din zonele rezidențiale sau comerciale. Nu este proiectată pentru îndepărtarea altor materiale în afară de zăpadă. Utilizarea acestui produs în alte scopuri decât cele intenționate poate fi periculoasă pentru dumneavoastră și pentru alte persoane.

Citiți cu atenție aceste informații pentru a învăța modul corespunzător de utilizare și întreținere a produsului și pentru a evita rănirea și deteriorarea acestuia. Aveți responsabilitatea de a utiliza produsul în mod corespunzător și sigur.

Vizitați site-ul www.Toro.com pentru siguranța produsului și materiale de instruire privind utilizarea, informații privind accesoriile, ajutor la căutarea unui distribuitor sau pentru înregistrarea produsului.

De fiecare dată când aveți nevoie de service, piese originale Toro sau informații suplimentare, contactați un furnizor de servicii autorizat sau departamentul Servicii Clienți Toro și pregătiți numerele de model sau de serie ale mainii. **Figura 1** identifică locaia numerelor de model sau de serie pe maină. Scrieți numerele în spațiul furnizat.

Important: Puteți scana codul QR de pe autocolantul cu numărul de serie (dacă este disponibil) cu ajutorul unui dispozitiv mobil pentru a accesa date despre garanție, piese și alte informații despre produs.



Figura 1

1. Locația numerelor de model și de serie

Nr. model _____
Nr. serie _____

Acest manual identifică potențialele pericole și conține mesaje de siguranță identificate prin simbolul de alertă de siguranță (**Figura 2**), semnalizând un pericol care poate cauza rănirea gravă sau moartea dacă nu respectați următoarele măsuri de precauție recomandate.

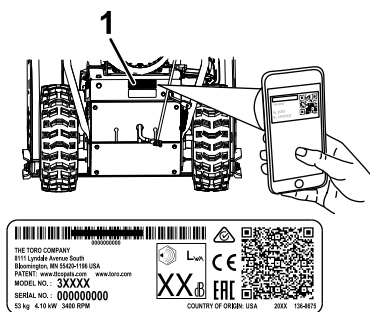

Figura 2

Simbolul de alertă de siguranță

g000502

Acest manual utilizează 2 cuvinte pentru a evidenția informațiile. **Important** atrage atenția asupra informațiilor mecanice speciale și **Notă** accentuează informațiile generale care necesită atenție specială.

Produsul respectă toate directivele europene relevante; pentru detalii, consultați Declarația de conformitate (DC) separată specifică produsului.

Important: Dacă utilizați această maină la peste 1500 m pentru o perioadă continuă, asigurați-vă că a fost instalat setul de mare altitudine astfel încât motorul să respecte reglementarea Consiliului statului California privind resursele aeriene (CARB)/Ageniei pentru protecția mediului din SUA (EPA) referitoare la emisie. Setul de mare altitudine crește performanța motorului, prevenind ancrasarea bujiei, pornirea greoaie și creșterea emisiilor. După instalarea setului, pe maină se va atașa eticheta pentru mare altitudine alături de autocolantul cu numărul de serie. Contactați orice furnizor de service autorizat Toro pentru a obține setul și eticheta pentru mare altitudine potrivite mainii dumneavoastră. Pentru a localiza un furnizor convenabil pentru dumneavoastră, accesați site-ul web www.Toro.com sau contactați departamentul Servicii Clienți Toro la numărul/numerele listate în declarația dumneavoastră de garanție pentru controlul emisiilor. Îndepărtați setul de la motor și restabiliți motorul la configurația originală din fabrică atunci când utilizați motorul la o altitudine



mai mică de 1500 m. Nu utilizezi la altitudini mici un motor care a fost modificat pentru altitudine mare, deoarece acest lucru poate duce la supraîncălzirea și defectarea motorului.

În cazul în care nu sunteți siguri dacă motorul a fost modificat pentru altitudini mari, căutați următoarea etichetă (Figura 3).



Figura 3

Cuprins

Introducere	1
Siguranță în funcționare	2
Sigurana generală	2
Decal-uri instrucționale și de siguranță	3
Reglare	5
1 Desfășurarea mânerului superior	5
2 Montarea racordului pentru controlul traciunii	5
3 Montarea axului pentru controlul jgheabului	5
4 Montarea uneltei pentru curățarea zăpezii	6
5 Verificarea nivelului uleiului de motor	7
6 Verificarea și reglarea presiunii din anvelope	7
7 Verificarea saboilor și a screperului	7
8 Verificarea funcționării unității de tracțiune	7
Rezumat al produsului	8
Specificații	9
Echipamente / Accesorii	9
Operare	9
Înainte de utilizare	9
Sigurana înainte de utilizare	9
Umplerea rezervorului de combustibil	10
În timpul utilizării	10
Sigurana în timpul utilizării	10
Pornirea motorului	11
Oprirea motorului	13
Utilizarea unității de tracțiune	13
Utilizarea selectorului de viteză	13
Utilizarea unității de angrenaj melcat/rotor	13
Utilizarea dispozitivului Quick Stick®	14
Curățarea unui jgheab de evacuare înfundat	15

Indicații de exploatare	15
După utilizare	16
Sigurana după utilizare	16
Prevenirea îngheului după utilizare	16
Întreținere	17
Program(e) de întreținere recomandat(e)	17
Siguranță în timpul întreinerii	17
Pregătirea pentru întreținere	17
Verificarea nivelului uleiului de motor	17
Verificarea și reglarea saboților și screperului	19
Verificarea și reglarea cablului de tracțiune	19
Verificarea și reglarea cablului de angrenaj melcat/rotor	20
Verificarea nivelului uleiului din cutia de viteze a angrenajului melcat	21
Schimbarea uleiului de motor	21
Ungerea arborelui hexagonal	22
Înlocuirea bujiei	23
Reglarea sistemului de fixare a jgheabului de evacuare	23
Înlocuirea curelelor de transmisie	24
Înlocuirea farului	25
Depozitare	26
Depozitarea în siguranță	26
Depozitarea mașinii	26
Scoaterea mașinii din starea de depozitare	26
Înlăturarea defectăunilor	27

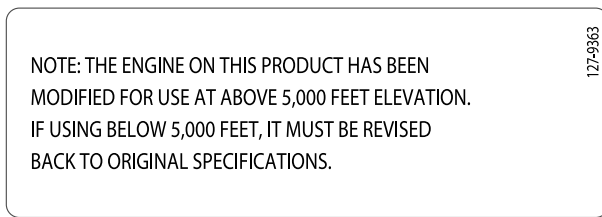
Siguranță în funcționare

Această maină a fost proiectată în conformitate cu specificațiile standardului EN ISO 8437.

Sigurana generală

Acest produs poate provoca răni la nivelul mâinilor sau picioarelor și poate arunca obiecte. Urmai întotdeauna instrucțiunile de siguranță pentru a evita rănirea gravă.

- Trebuie să citiți și să înțelegeți conținutul acestui *Manual al operatorului* înainte de a porni motorul. Asigurați-vă că toate persoanele care utilizează acest produs cunosc modul de utilizare, tiu să oprească rapid motorul și să înțeleagă avertizările.
- Opriți motorul ori de câte ori părăsiți poziția de utilizare, indiferent de motiv.
- Nu vă sprijiniți mâinile sau picioarele în apropierea pieselor aflate în mișcare.
- Nu puneți în funcțiune maina fără ca toate apărătorile și celelalte dispozitive de protecție să fie montate și funcționale.

- Stați la distanță de orice gură de descărcare. Inei alte persoane, în special copii, departe de aria de funcționare a mainii.
- Nu lăsați niciodată copii să utilizeze mașina.

Decal-uri instrucționale și de siguranță



Instrucțiunile și autocolantele cu informații privind siguranța sunt ușor vizibile pentru operator și sunt amplasate lângă orice zonă cu potențial risc. Înlocuiți orice autocolant care este deteriorat sau lipsește.

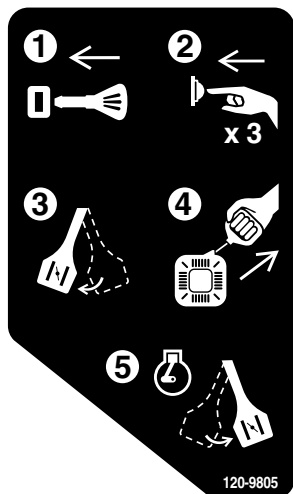

120-9805

decal120-9805

1. Introduceți cheia.
2. Aplicați 3 ocure motorului.
3. Acționați maneta de oc.
4. Trageți de cablul demaror.
5. După ce motorul a pornit, dezactivați maneta de oc.

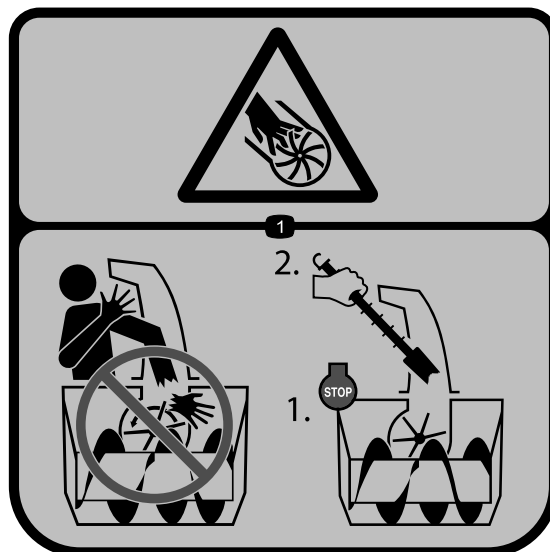

121-6847

decal121-6847

1. Pericol de tăiere/desprindere a degetelor sau mâinii, rotor – nu introduceți mâna în jgheab; opriți motorul înainte de a utiliza unealta pentru curățarea jgheabului.



121-6817

decal121-6817

1. Pericol de tăiere/desprindere a mâinilor sau picioarelor, rotor și angrenaj melcat – țineți trecătorii la distanță.

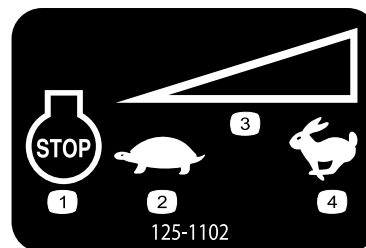

125-1102

decal125-1102

1. Oprire motor
2. Lent
3. Control variabil al vitezei
4. Rapid

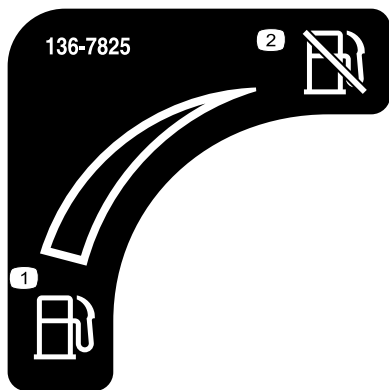

136-7825

decal136-7825

1. Combustibil 2. Oprire combustibil



138-0652

decal138-0652

Nr. piesă de comandă 137-6208

1. Rapid 3. Lent
 2. Viteză de deplasare în față 4. Viteză de deplasare în spate



137-6249

decal137-6249

1. Apăsai maneta pentru a cupla unitatea de traciune.
2. Avertisment – citiți *Manualul operatorului*.
3. Pericol de tăiere/desprindere a degetelor sau mâinii, lamă rotor – nu introduceți mâna în jgheab; opriți motorul înainte de a utiliza unealta pentru curățarea jgheabului.
4. Pericol de tăiere/desprindere a degetelor sau mâinii, lamă rotor – păstrați distanța față de piesele mobile; lăsați toate apărătoarele și protecțiile montate; scoateți cheia din contact înainte de a efectua lucrările de întreținere.
5. Pericol de obiecte proiectate – țineți trecătorii la distanță.
6. Apăsai maneta pentru a cupla rotorul.

Reglare

1

Desfășurarea mânerului superior

Nu s-au solicitat piese

Procedură

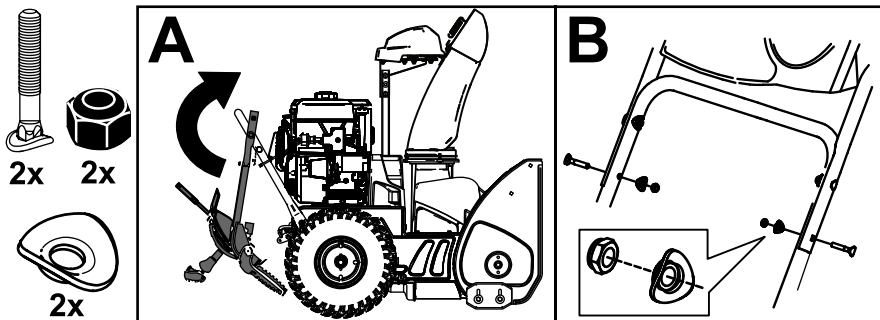

g358953

2

Montarea racordului pentru controlul traciunii

Nu s-au solicitat piese

Procedură

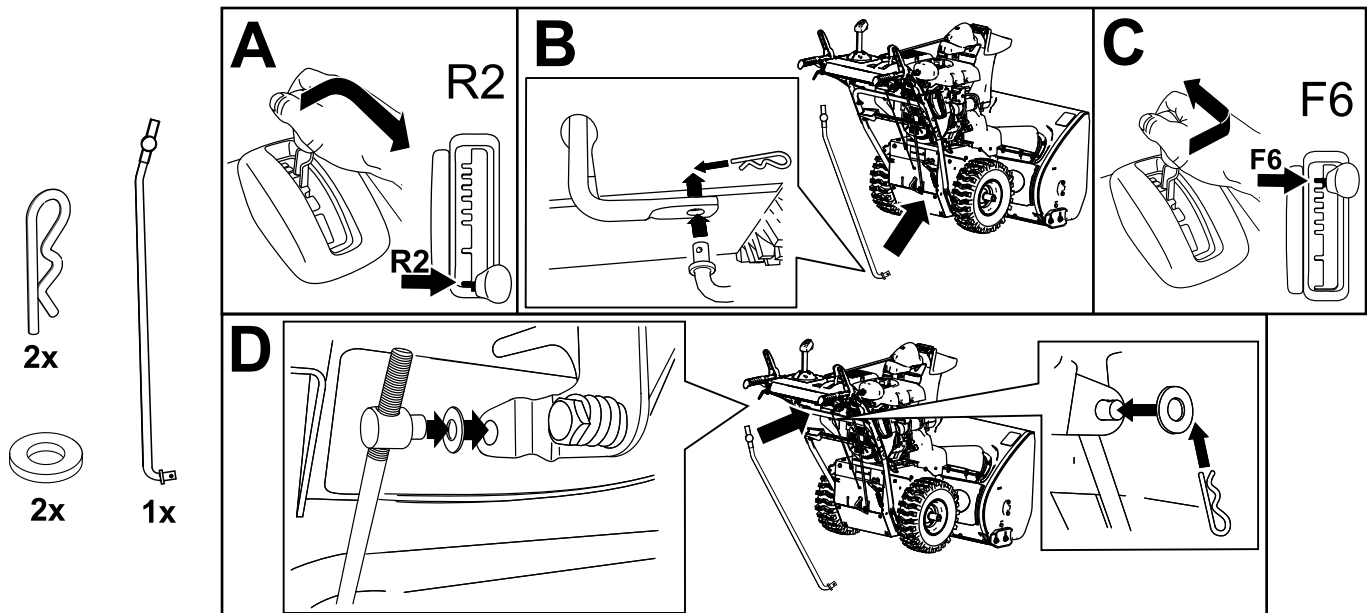

g263628

3

Montarea axului pentru controlul jgheabului

Nu s-au solicitat piese

Procedură

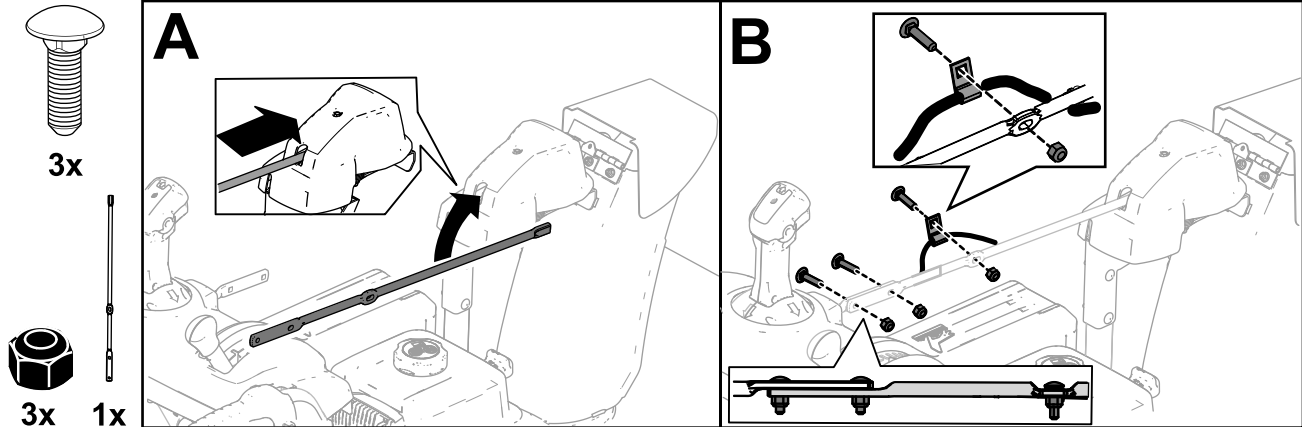

4

Montarea uneltei pentru curățarea zăpezii

Nu s-au solicitat piese

Procedură

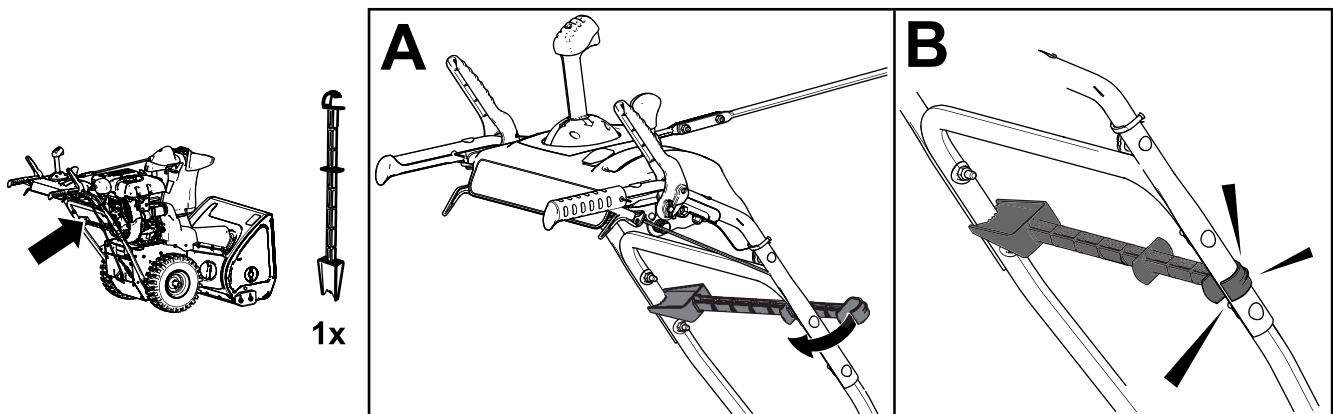

5

Verificarea nivelului uleiului de motor

Nu s-au solicitat piese

Procedură

Notă: Mașina dumneavoastră este furnizată cu ulei în carterul motorului. Înainte de pornirea motorului, verificați nivelul uleiului și adăugați ulei, dacă este necesar.

Consultați [Verificarea nivelului uleiului de motor \(Pagină 17\)](#).

6

Verificarea și reglarea presiunii din anvelope

Nu s-au solicitat piese

Procedură

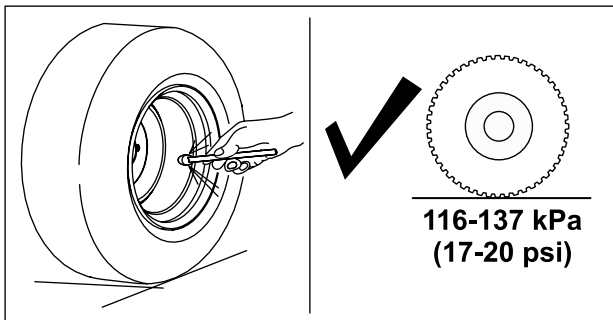

g257835

7

Verificarea saboilor și a screperului

Nu s-au solicitat piese

Procedură

Consultați [Verificarea și reglarea saboților și screperului \(Pagină 19\)](#).

8

Verificarea funcționării unității de tracțiune

Nu s-au solicitat piese

Procedură

⚠ AVERTISMENT

În cazul în care unitatea de tracțiune nu este reglată corect, este posibil ca mașina să se deplaseze în direcție opusă celei corecte, cauzând accidente și/sau daune ale proprietății.

Verificați cu atenție unitatea de tracțiune și reglați-o în mod corect, dacă este necesar.

1. Pornii motorul; consultați [Pornirea motorului \(Pagină 11\)](#).
2. Deplasați maneta pentru selectarea vitezelor în poziția R1; consultați [Utilizarea selectorului de viteză \(Pagină 13\)](#).
3. Apăsai maneta din stânga (maneta de tracțiune) către mâner ([Figura 9](#)).



Figura 9

g322974

Mașina trebuie să se deplaseze în spate. Dacă mașina nu se deplasează sau se deplasează în față, efectuați următoarele:

- A. Eliberați maneta de tracțiune și opriți motorul.
 - B. Deconectați axul de la maneta pentru selectarea vitezelor.
 - C. Rotiți axul în jos (spre dreapta) pe tija pentru controlul vitezei.
 - D. Conectați axul la maneta pentru selectarea vitezelor.
4. Eliberați maneta de tracțiune.
 5. Deplasați maneta pentru selectarea vitezelor în poziția 1; consultați [Utilizarea selectorului de viteză \(Pagină 13\)](#).
 6. Apăsăți maneta din stânga (maneta de tracțiune) către mâner ([Figura 9](#)).

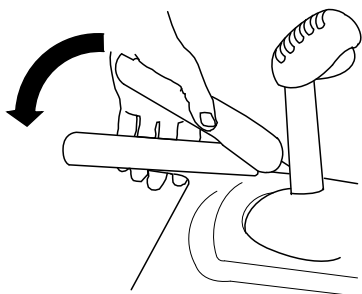
Mașina trebuie să se deplaseze înainte. Dacă mașina nu se deplasează sau se deplasează înapoi, efectuați următoarele:

- A. Eliberați maneta de tracțiune și opriți motorul.
 - B. Deconectați axul de la maneta pentru selectarea vitezelor.
 - C. Rotiți axul în sus (spre stânga) pe tija pentru controlul vitezei.
 - D. Conectați axul la maneta pentru selectarea vitezelor.
7. Dacă efectuați orice reglaje, repetați acest procedeu până în momentul în care nu mai sunt necesare alte reglaje.

Important: Dacă mâna se deplasează când maneta de tracțiune este eliberată, verificați cablul de tracțiune; consultați [Verificarea și reglarea cablului de tracțiune \(Pagină 19\)](#) sau duceți mâna la un centru de service autorizat pentru efectuarea service-ului.

Rezumat al produsului

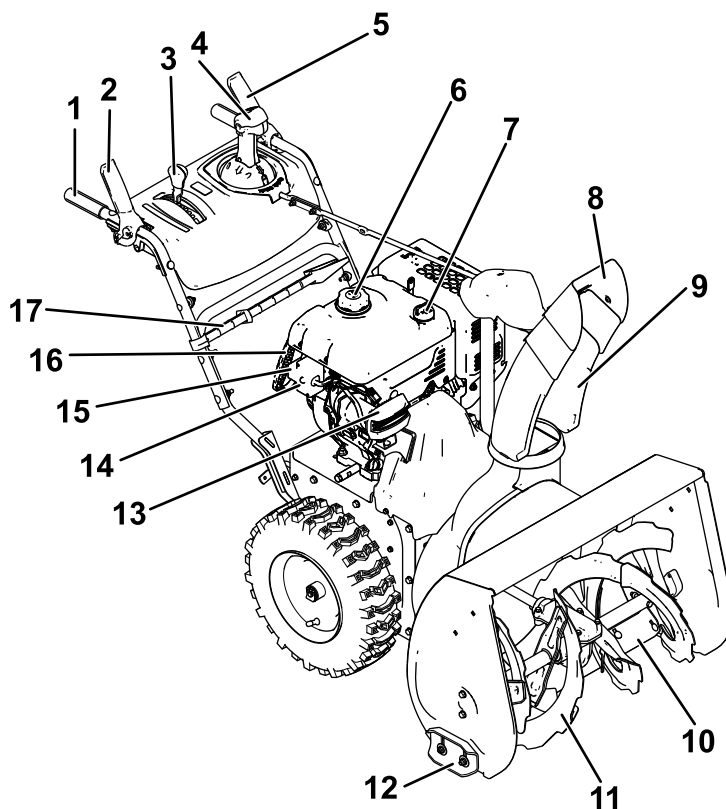

g296299

Figura 10

- | | |
|--------------------------------------------------|--------------------------------------|
| 1. Mâner (2) | 10. Sreper |
| 2. Manetă angrenaj melcat/rotor | 11. Angrenaj melcat |
| 3. Manetă pentru selectarea vitezelor | 12. Sabot (2) |
| 4. Control jgheab de evacuare Quick Stick® | 13. Far |
| 5. Manetă de tracțiune | 14. Buton de pornire electrică |
| 6. Capac rezervor de combustibil | 15. Fiă de pornire electrică |
| 7. Tub pentru umplerea rezervorului de ulei/jojă | 16. Mâner demaror cu recul |
| 8. Deflector jgheab | 17. Unealta pentru curățarea zăpezii |
| 9. Jgheab de evacuare | |



Figura 11

- | | |
|----------------------------------------------------|------------------------------|
| 1. Piston | 5. Manetă de accelerație |
| 2. Cheie de contact | 6. Buon de golire a uleiului |
| 3. Maneta de oc | 7. Mâner de pornire cu recul |
| 4. Valvă pentru oprirea alimentării cu combustibil | |

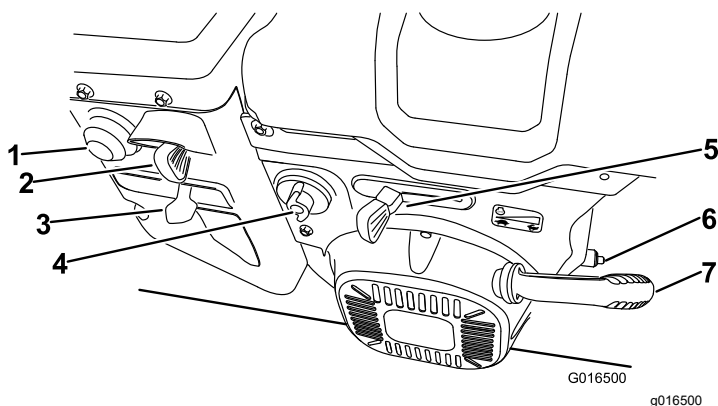

Figura 12

1. Unealtă pentru curățarea zăpezii (ataată de mâner)

Specificații

Model	Greutate	Lungime	Lăime	Înălțime
38850	124,7 kg	160 cm	74 cm	114 cm

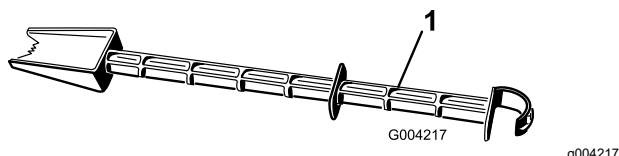
Echipamente / Accesorii

Pentru extinderea și îmbunătățirea performanțelor mainii este disponibilă o gamă de accesorii aprobate de Toro. Pentru lista dispozitivelor de ataare și a accesoriilor aprobate, contactați centrul de service local sau un distribuitor Toro autorizat sau accesați www.Toro.com.

Pentru performanțe optime și utilizarea în siguranță a mainii, utilizați exclusiv piese și accesorii originale Toro. Piese de schimb și accesorii de la alți producători pot fi periculoase și pot anula garanția produsului.

Operare

Notă: Determinați partea stângă și dreaptă a mașinii din poziția de operare normală.

Înainte de utilizare

Sigurana înainte de utilizare

Sigurana generală

- **Doar pentru modele cu pornire electrică:** Utilizați cabluri prelungitoare și prize conforme specificațiilor din manual. Verificați cablul electric înainte de a-l introduce într-o sursă de alimentare. Înlocuiți cablul dacă este deteriorat. Deconectați cablul de alimentare de fiecare dată când nu porniți mașina.
- Purtați îmbrăcăminte adecvată, inclusiv ochelari de protecție, pantaloni lungi, încălăminte solidă, antiderapantă și căți pentru protecția auzului. Strângeți la spate părul lung și nu purtați îmbrăcăminte largă sau bijuterii.
- Inspectați cu atenție zona în care veți utiliza maina și îndepărtați toate preurile de ters picioarele, cărucioarele, plăcile, firele și alte obiecte străine.
- Dacă un scut, dispozitiv de siguranță sau autocolant este deteriorat, ilizibil sau pierdut, reparați-l sau înlocuiți-l înainte de o nouă utilizare. De asemenea, strângeți orice dispozitive de fixare desprinse.
- Reglați înălțimea carcasei colectorului atunci când vă deplasați pe suprafețe cu pietriș sau piatră zdrobită.

Măsuri de siguranță pentru combustibil

Combustibilul este extrem de inflamabil și exploziv. Un incendiu sau o explozie cauzată de combustibil vă poate arde pe dumneavoastră și pe cei din jur.

- Pentru a preveni o încărcare statică din cauza aprinderii combustibilului, plasați recipientul și/sau mașina pe sol înainte de umplere, nu pe un vehicul sau obiect.
- Umpleți rezervorul de combustibil într-un spațiu deschis, cu motorul rece. Fixați bine bucul rezervorului și tergeți scurgerile.
- Nu manipulați combustibilul când fumați sau în apropierea unei flăcări deschise sau a scânteilor.
- Depozitați combustibilul într-un rezervor de combustibil corespunzător și nu o lăsați la îndemâna copiilor.

- Când în rezervor există combustibil, înclinai maina numai conform instrucțiunilor.
- Dacă vărsați combustibil pe haine, schimbați-le imediat.

Umplerea rezervorului de combustibil

Tip	Benzină fără plumb
Cifra octanică minimă	87 (S.U.A.) sau 91 (cifra octanică în cercetare; în afara S.U.A.)
Etanol	Maxim 10% în procente de volum
Metanol	Fără
MTBE (ter butil metil eter)	Sub 15% în procente de volum
Ulei	Nu adăugați în combustibil

Utilizai doar combustibil curat, proaspăt (nu mai vechi de 30 de zile), dintr-o sursă de încredere.

Umpleți rezervorul de combustibil în modul indicat în [Figura 13](#); nu umpleți peste partea inferioară a gâtului rezervorului de combustibil.



Figura 13

g216203

Important: Pentru rezultate optime, achiziționați numai cantitatea de combustibil pe care estimați că o veți utiliza în următoarele 30 de zile. În caz contrar, adăugați stabilizator/aditiv de combustibil în combustibilul proaspăt, conform instrucțiunilor producătorului stabilizatorului/aditivului de combustibil.

În timpul utilizării

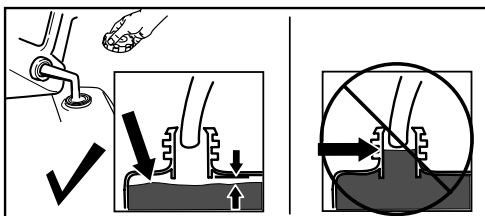
Sigurana în timpul utilizării

Sigurana generală

- Opii motorul înainte de desfundarea mainii și utilizați întotdeauna o tijă sau unealta pentru curățarea zăpezii (dacă a fost furnizată).
- Stați în spatele mânerelor și la distanță de gura de descărcare în timp ce utilizați mașina. **inei**

faa, mâinile, picioarele și alte părți ale corpului, precum și hainele, la distanță de piesele mobile sau rotative.

- Nu orientați niciodată evacuarea către persoane sau zone în care se pot înregistra daune ale proprietății.
- Utilizați maina cu foarte mare atenție. Nu vă angrenați în nicio activitate care vă poate distrage atenția; în caz contrar, se pot înregistra daune ale proprietății sau vătămări corporale.
- Fii precut pentru a evita alunecarea sau căderea, mai ales când utilizați maina în mararier.
- Aveți întotdeauna grijă când pășiți în ei ferm de ambele mâner. Mergeți; nu alergați niciodată.
- Fii extrem de precut când utilizați maina pe o pantă.
- Nu utilizați maina în condiții de vizibilitate sau lumină precară.
- Uitați-vă în spate și fii atent când deplasați maina în mararier.
- Atunci când nu curățați activ zăpada, întrerupeți alimentarea angrenajului melcat.
- Acordați foarte mare atenție când utilizați mașina pe șosele, alei sau drumuri cu pietriș sau când treceți cu ea pe aceste suprafețe. Acordați atenție pericolelor ascunse sau traficului.
- Nu încercați niciodată să efectuați reglaje cu motorul pornit, cu excepția celor prevăzute în instrucțiuni.
- În cazul în care ai lovit un obiect, opriți motorul, scoateți cheia de contact și verificați maina pentru a detecta eventualele avarii. Reparați orice avarie înainte de a porni maina.
- Dacă maina are vibrații anormale, opriți motorul și verificați imediat care este cauza acestora.
- Nu porniți motorul în spații închise; gazele de eapament sunt periculoase.
- Nu supraîncărcați maina încercând să curățați zăpada prea repede.
- Decuplați toate ambreiajele și comutați în treapta neutră înainte de a porni motorul.
- Opii motorul de fiecare dată când părăsiți poziția de utilizare, înainte de curățarea sau desfundarea colectorului, rotorului sau jgheabului de evacuare și când efectuați reparatii, reglaje sau verificări.
- Nu utilizați niciodată mașina la viteze de transport ridicate pe suprafețe alunecoase.

Pornirea motorului

Pornire electrică

Notă: Pentru utilizarea demarorului electric (numai modelele cu pornire electrică), conectai mai întâi cablul de alimentare la alimentare, apoi introduceți-l în priză. Utilizați numai un cablu prelungitor cu calibru 16, certificat UL, recomandat pentru utilizarea în exterior și care nu este mai lung de 15 m.

⚠ ATENȚIE

Cablul electric se poate deteriora, cauzând oc sau incendiu.

Inspectați atent cablul electric înainte de a utiliza mașina. În cazul în care cablul este deteriorat, nu îl utilizați. Înlocuiți sau reparați cablul deteriorat imediat. Pentru asistență, contactați un centru de service autorizat.

⚠ AVERTISMENT

Dacă lăsați mașina conectată la o priză de curent electric, cineva poate porni accidental mașina și răni persoanele din jur sau distruge proprietatea.

Deconectați cablul de alimentare de fiecare dată când nu porniți mașina.



Figura 14

g322740

Pornire cu recul

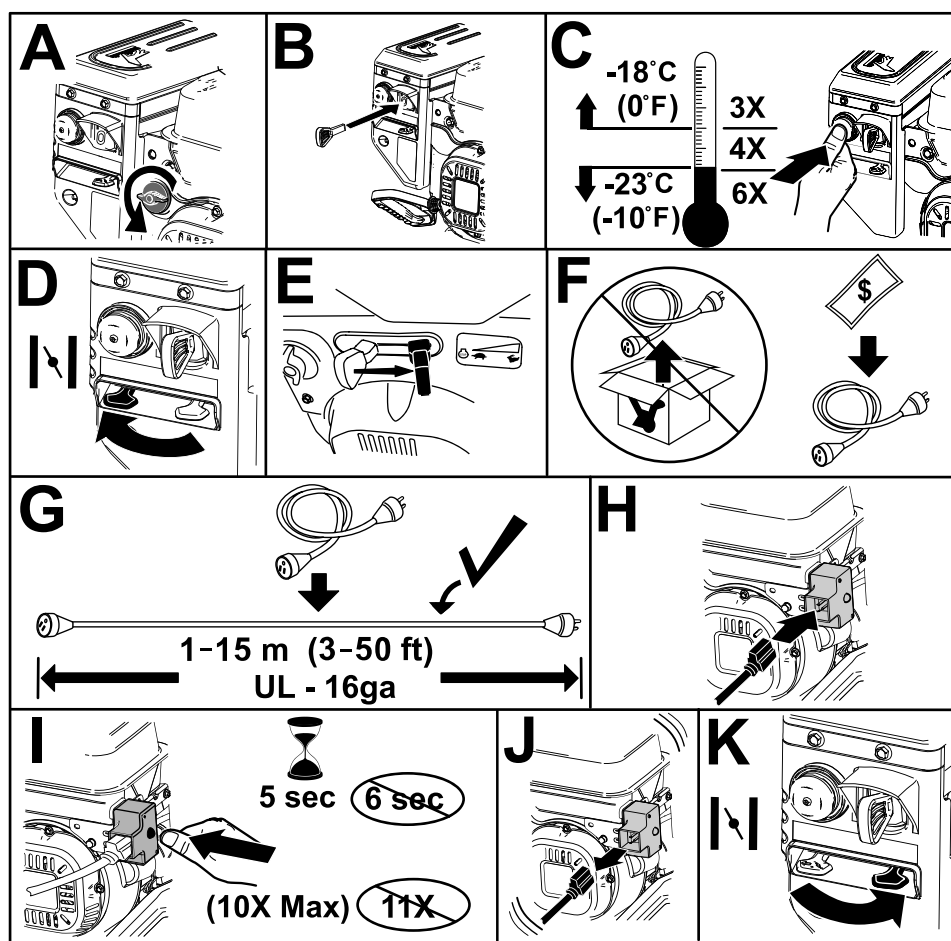

Figura 15

g257505

Oprirea motorului

Important: Așteptați oprirea tuturor componentelor mobile înainte de a părăsi poziția de operare.

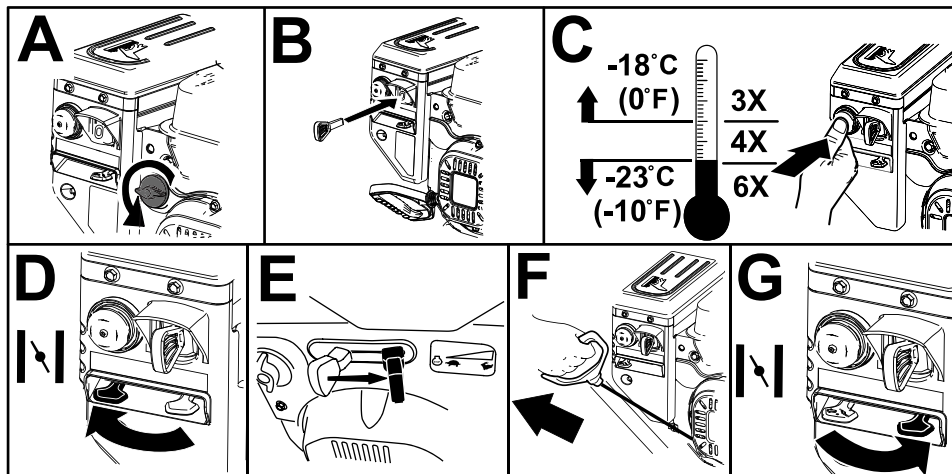

Figura 16

g252411

Utilizarea unității de tracțiune

⚠ AVERTISMENT

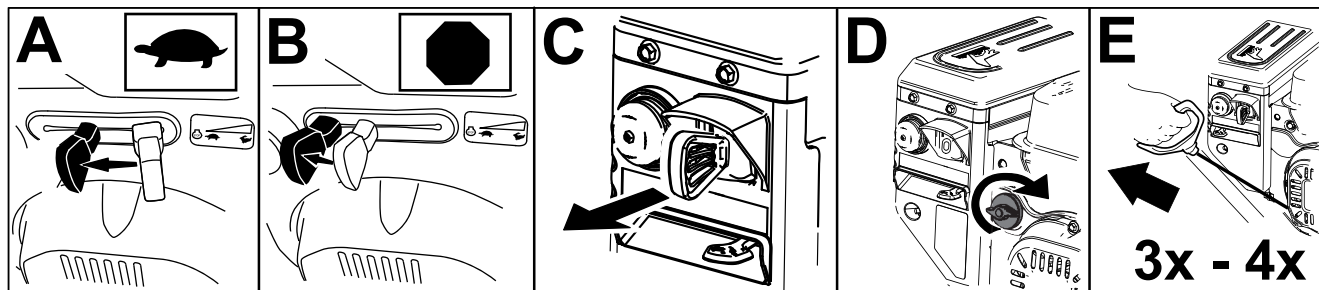
În cazul în care unitatea de tracțiune nu este reglată corect, este posibil ca mașina să se deplaseze în direcție opusă celei corecte, cauzând accidente și/sau daune ale proprietății.

Verificați cu atenție unitatea de tracțiune și reglați-o în mod corect, dacă este necesar.

Important: Dacă mâna se deplasează când maneta de tracțiune este eliberată, verificați cablul de tracțiune; consultați [Verificarea și reglarea cablului de tracțiune \(Pagină 19\)](#) sau duceți mâna la un centru de service autorizat pentru efectuarea service-ului.

Important: Pentru a opera unitatea de tracțiune, trebuie să operați mașina cu funcția de propulsie automată activată.

1. Pentru a cupla unitatea de tracțiune, apăsați maneta din stânga (maneta de tracțiune) către mâner (Figura 17).



Figura 17

g322974

2. Pentru a opri unitatea de tracțiune, eliberați maneta de tracțiune.

Utilizarea selectorului de viteză

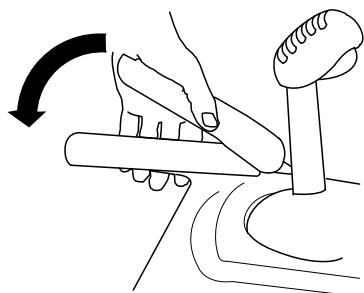
Selectorul de viteză are 6 trepte de deplasare înainte și 2 trepte de deplasare cu spatele. Pentru a schimba treptele de viteză, eliberați maneta de tracțiune și deplasați maneta pentru selectarea vitezelor în poziția dorită (Figura 18). Maneta de blochează într-o canelură la fiecare selectare a unei viteze.



Figura 18

g322971

Utilizarea unității de angrenaj melcat/rotor

1. Pentru a cupla unitatea de angrenaj melcat/rotor, apăsați maneta din dreapta (angrenaj melcat/rotor) către mâner (Figura 19).

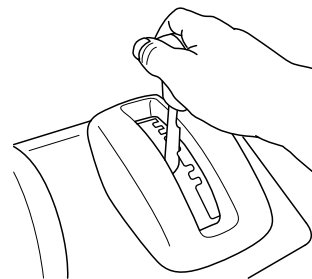

Figura 19

g322975

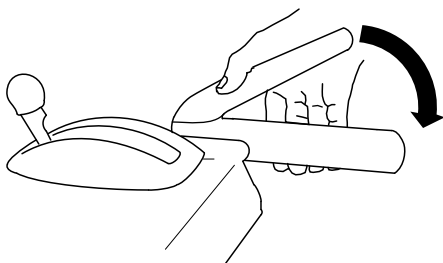
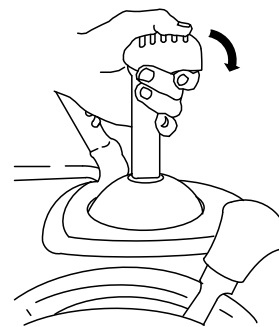

G001014

g001014

Figura 20

2. Pentru a opri angrenajul melcat i rotorul, eliberați maneta din dreapta.

Important: Când cuplați atât maneta de angrenaj melcat/rotor, cât și maneta de tracțiune, maneta de tracțiune blochează în jos maneta de angrenaj melcat/rotor, eliberându-vă mâna dreaptă. Pentru a decupla ambele manete, eliberați maneta din stânga (maneta de traciune).

3. Dacă angrenajul melcat și rotorul continuă să se rotească și după ce eliberați maneta de angrenaj melcat/rotor, nu utilizați mașina. Verificați cablul angrenajului melcat/rotorului; consultați [Verificarea și reglarea cablului de angrenaj melcat/rotor \(Pagină 20\)](#) i reglai, dacă este necesar. În caz contrar, duceți mâna la un centru de service autorizat pentru efectuarea service-ului.

⚠ ATENȚIE

Dacă angrenajul melcat și rotorul continuă să se rotească și după ce eliberați maneta de angrenaj melcat/rotor, vă puteți răni grav sau puteți răni alte persoane.

Nu utilizați mașina în această situație. Duceți mașina la un centru de service autorizat pentru efectuarea service-ului.

Mutarea jgheabului de evacuare

Apăsați în jos capacul albastru al declanșatorului și deplasați dispozitivul Quick Stick spre stânga pentru a muta jgheabul de evacuare spre stânga; deplasați dispozitivul Quick Stick spre dreapta pentru a muta jgheabul de evacuare spre dreapta (Figura 21).



Figura 21

g322957

Dacă jgheabul nu se rotește în mod egal spre stânga și spre dreapta, asigurați-vă că ați introdus cablul spre interiorul mânerelor.

Mutarea deflectorului de jgheab

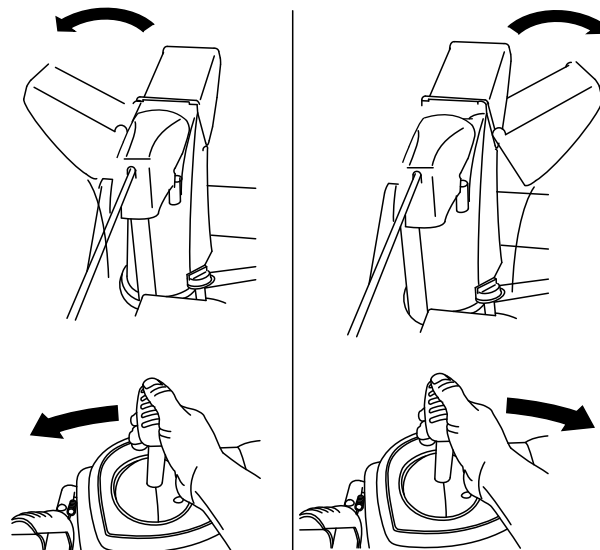
Apăsați în jos capacul albastru al declanșatorului și mutați dispozitivul Quick Stick în față pentru a coborî deflectorul jgheabului; mutați-l spre spate pentru a ridica deflectorul jgheabului (Figura 22).

Utilizarea dispozitivului Quick Stick®

Apăsați în jos capacul albastru al declanșatorului pentru a utiliza dispozitivul Quick Stick în scopul mutării jgheabului de evacuare și deflectorului de jgheab. Eliberați capacul declanșatorului pentru a bloca jgheabul de evacuare și deflectorului jgheabului în poziție (Figura 20).



Figura 22

g001016

Curățarea unui jgheab de evacuare înfundat

⚠ ATENȚIE

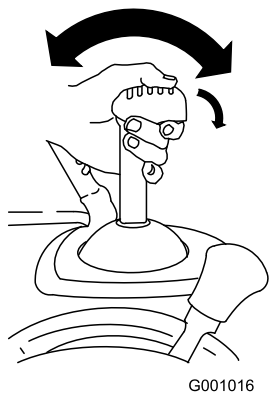
În cazul în care angrenajul melcat/rotorul funcționează dar zăpada nu este evacuată prin jgheabul de evacuare, este posibil ca acesta să fie înfundat.

Nu utilizați niciodată mâinile pentru a curăța jgheabul de evacuare înfundat. Vă puteți accidenta.

- Pentru a desfunda jgheabul de evacuare, rămâneți în poziția de utilizare și eliberați maneta din stânga (maneta de traciune). În timp ce angrenajul melcat/rotorul funcționează, apăsați în jos mânerul pentru a ridica partea din față a mâinii de pe pavaj cu câțiva centimetri. Apoi ridicați mânerul rapid pentru a lovi partea frontală a mașinii de pavaj. Repetați dacă este necesar, până când zăpada este evacuată prin jgheabul de evacuare.
- Dacă nu puteți desfunda jgheabul de evacuare lovind partea frontală a mâinii de pavaj, **opriți motorul, așteptați până la oprirea tuturor pieselor mobile și utilizați unelte pentru curățarea zăpezii (Figura 12).**

Important: Desfundarea jgheabului de evacuare prin lovirea părții frontale a mâinii de pavaj poate cauza micarea saboilor. Reglați saboii și strângeți ferm uruburile de saboi, consultați [Verificarea și reglarea saboilor și screperului \(Pagină 19\)](#).

Indicații de exploatare

⚠ PERICOL

În timpul utilizării mașinii, rotorul și angrenajul melcat se rotesc și pot răni sau amputa mâinile sau picioarele.

- Înainte de reglarea, curățarea, verificarea, depanarea sau repararea mâinii, opriți motorul și așteptați până când se opresc toate piesele mobile. Deconectați cablul bujiei și țineți-l la distanță de bujie pentru a preveni pornirea accidentală a motorului de către alte persoane.
- Îndepărtați obiectele care obturează jgheabul de evacuare; consultați [Curățarea unui jgheab de evacuare înfundat \(Pagină 15\)](#). Nu îndepărtați obiectele care obturează jgheabul de evacuare cu mâinile, ci utilizați unelte pentru curățarea zăpezii ([Figura 13](#)).
- Stați în spatele mânerelor și la distanță de gura de descărcare în timp ce utilizați mașina.
- Inelul, mâinile, picioarele și orice altă parte a corpului sau orice articol de îmbrăcăminte la distanță de piesele mascate, în micare sau care se rotesc.

⚠ ATENȚIE

Rotorul poate arunca pietre, jucării și alte obiecte care pot provoca răni grave.

- **Mențineți obiectele pe care angrenajul melcat le poate prinde și proiecta la distanță de zona care va fi curățată.**
- **Țineți copiii și animalele de companie la distanță de zona de utilizare.**
- Fixați întotdeauna clapeta de accelerație în poziția de deplasare RAPIDĂ când aruncați zăpada.
- Dacă motorul își reduce turația sub o sarcină mare sau roțile alunecă, trebuie să comutați mașina într-o treaptă de viteză inferioară.
- Dacă partea frontală a mașinii se ridică, trebuie să comutați mașina într-o treaptă de viteză inferioară. Dacă partea frontală continuă să se ridice, ridicați ambele mâini.

După utilizare

Sigurana după utilizare

Sigurana generală

- Nu depozitai niciodată maina cu combustibil în rezervor într-o clădire în care sunt prezente surse de încălzire, precum boilere, radiatoare electrice cu convecție sau uscătoare electrice de rufe. Înainte de depozitarea mainii în orice spațiu, lasai motorul să se răcească.
- Pentru informații importante privind depozitarea mainii pentru mai mult de 30 de zile, consultai [Depozitare \(Pagină 26\)](#).
- Lasai motorul să funcționeze timp de câteva minute după utilizare, pentru a preveni înghețarea colectorului și a rotorului.

Prevenirea înghețului după utilizare

- Pe condiții de zăpadă și vreme rece, anumite comenzi și piese mobile pot îngheța. **Nu utilizați forță excesivă când încercați să acționați comenzile înghețate.** Dacă întâmpinați dificultate la utilizarea oricăror comenzi sau piese, porniți motorul și lăsați-l să funcționeze timp de câteva minute.
- După utilizarea mașinii, lăsați motorul să funcționeze timp de câteva minute pentru a preveni înghețarea pieselor mobile. Cuplați angrenajul melcat/rotorul pentru a elimina zăpada care a rămas în interiorul carcasei. Rotiți dispozitivul Quick Stick pentru a preveni înghețarea acestuia. Opriți motorul, așteptați până când se opresc toate piesele mobile și curățați maina de zăpadă și gheață.
- Cu motorul oprit, trageți de câteva ori mânerul de pornire cu recul și apăsați o dată butonul de pornire electrică pentru a preveni înghețarea demarorului cu recul și a celui electric.

Întreținere

Program(e) de întreținere recomandat(e)

Interval de întreținere și service	Procedură de întreținere
După primele 2 ore	<ul style="list-style-type: none">• Verificați cablul de tracțiune și reglați-l, dacă este necesar.• Verificați cablul angrenajului melcat/rotorului și reglați-l, dacă este necesar.
După primele 5 ore	<ul style="list-style-type: none">• Schimbați uleiul de motor.
Înainte de fiecare folosință sau zilnic	<ul style="list-style-type: none">• Verificați nivelul de ulei de motor și adăugați ulei, dacă este necesar.
La intervale de 50 de ore	<ul style="list-style-type: none">• Schimbați uleiul de motor. Schimbați uleiul de motor la fiecare 25 de ore de operare atunci când motorul este turat sub o sarcină ridicată.
La intervale de 100 de ore	<ul style="list-style-type: none">• Înlocuiți bujia.
Anual	<ul style="list-style-type: none">• Verificați saboții și screperul și reglați-le dacă este necesar.• Verificați cablul de tracțiune și reglați-l sau înlocuiți-l, dacă este necesar.• Verificați cablul angrenajului melcat/rotorului și reglați-l sau înlocuiți-l, dacă este necesar.• Verificați nivelul uleiului din cutia de viteze a angrenajului melcat și, dacă este necesar, completați cu ulei.• Ungeți arborele hexagonal.
Anual sau înainte de depozitare	<ul style="list-style-type: none">• Verificați presiunea în anvelope și umflați-le până la o valoare cuprinsă între 1,16 și 1,37 bar.• Turați motorul pentru a usca rezervorul de combustibil și carburatorul la sfârșitul fiecărui sezon.• Apelați la un centru de service autorizat pentru inspectarea și înlocuirea curelei de transmisie a unității de tracțiune sau a curelei de transmisie a angrenajului melcat/rotorului, dacă este necesar.

Siguranță în timpul întreinerii

Citii următoarele precauții privind siguranța înainte de a efectua operații de întreținere pe mâină:

- Opriți motorul, scoateți cheia din contact și așteptați oprirea oricărei mișcări înainte de a părăsi poziția operatorului. Lăsați mâinile să se răcească înainte de reglarea, repararea, curățarea sau depozitarea acestora.
- Purtați ochelari de protecție de fiecare dată când reglați sau reparați mâinile pentru a vă proteja ochii împotriva obiectelor care pot fi proiectate de mâină.
- Verificați toate dispozitivele de fixare la intervale frecvente pentru a vă asigura că sunt bine strânse,

astfel încât mâinile să se afle în stare sigură de funcționare.

- Nu modificați setările regulatorului motorului.

Cumpărați doar piese de schimb și accesorii originale Toro.

Pregătirea pentru întreținere

1. Mutați mașina pe o suprafață uniformă.
2. Opriți motorul și așteptați până la oprirea tuturor pieselor mobile.
3. Deconectați cablul bujiei. Consultați [Înlocuirea bujiei \(Pagină 23\)](#).

Verificarea nivelului uleiului de motor

Interval de service: Înainte de fiecare folosință sau zilnic—Verificați nivelul de ulei de motor și adăugați ulei, dacă este necesar.

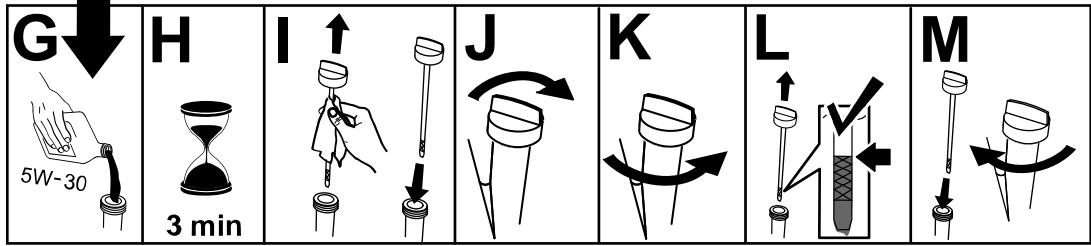
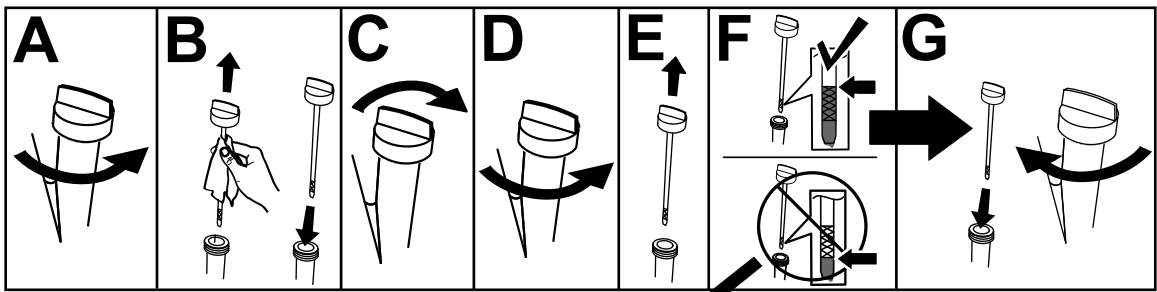

g257528

Verificarea și reglarea saboților și screperului

Interval de service: Anual—Verificați saboții și screperul și reglați-le dacă este necesar.

Verificați saboții pentru a vă asigura că angrenajul melcat nu intră în contact cu pavajul sau suprafața pietruită. Reglați saboții în modul necesar, pentru compensarea uzurii.

1. Verificați presiunea în anvelope, consultați [6 Verificarea și reglarea presiunii din anvelope \(Pagină 7\)](#).
2. Slăbiți piulițele care fixează ambii saboți la părțile laterale ale angrenajului melcat până când saboții glisează ușor în sus și în jos ([Figura 24](#)).



Figura 24

1. 1,3 cm

3. Susineți plăcile laterale astfel încât să fie cu **cel puțin** 1,3 cm deasupra unei suprafețe plane.

Important: **Lamele angrenajului melcat trebuie susținute deasupra solului de saboți.**

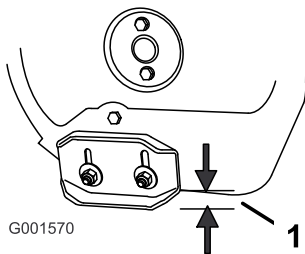
4. Asigurați-vă că screperul se află la 3 mm deasupra și paralel cu o suprafață plană.
Notă: Dacă pavajul este fisurat, accidentat sau neuniform, reglați saboții pentru a ridica screperul. Pentru suprafețe cu pietriș, reglați saboții și mai mult în jos pentru a preveni colectarea de către mașină a pietrelor.
5. Mutați saboții în jos până când aceștia se află la același nivel cu solul.
6. Strângeți ferm piulițele care fixează ambii saboți pe părțile laterale ale angrenajului melcat.

Notă: Pentru a regla rapid saboții dacă aceștia sunt slăbiți, susțineți screperul la 3 mm deasupra pavajului, apoi reglați saboții în jos spre pavaj.

Notă: Dacă saboții devin excesiv de uzați, îi puteți întoarce invers și poziționa partea neuzată spre pavaj.

Verificarea și reglarea cablului de tracțiune

Interval de service: După primele 2 ore—Verificați cablul de tracțiune și reglați-l, dacă este necesar.

Anual—Verificați cablul de tracțiune și reglați-l sau înlocuiți-l, dacă este necesar.

Dacă mașina nu se deplasează în treptele de viteză pentru deplasare înainte sau înapoi sau se deplasează când eliberați maneta de tracțiune, reglați cablul de tracțiune.

Cu maneta de tracțiune decuplată, asigurați-vă că partea inferioară a suportului cablului de tracțiune atinge cadrul mainii ([Figura 23](#)).



Figura 25

Dacă partea inferioară a suportului cablului de tracțiune nu atinge cadrul mainii, cablul din stânga (de tracțiune) nu este reglat corect.

Pentru a regla cablul de tracțiune, procedați în felul următor:

1. Slăbiți contrapiulița.
2. Slăbiți sau strângeți întinzătorul până când cablul este prins în partea inferioară a suportului atinge cadrul mainii.
3. Strângeți contrapiulița ([Figura 26](#)).

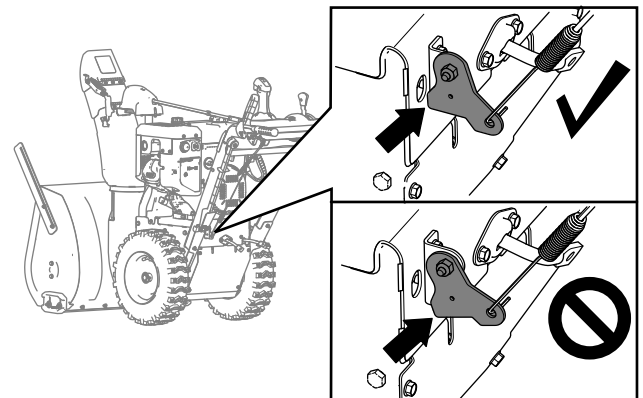

Figura 26

1. Contrapiuliță
2. Întinzător cu filet

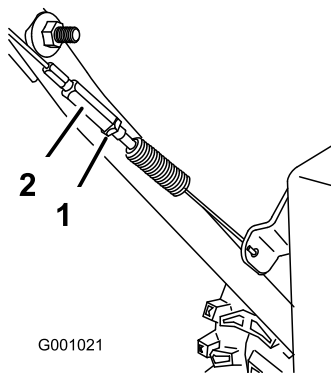

Figura 28

1. 1,5 mm
2. Cadru
3. Bra angrenaj melcat

Verificarea și reglarea cablului de angrenaj melcat/rotor

Interval de service: După primele 2 ore—Verificați cablul angrenajului melcat/rotorului și reglați-l, dacă este necesar.

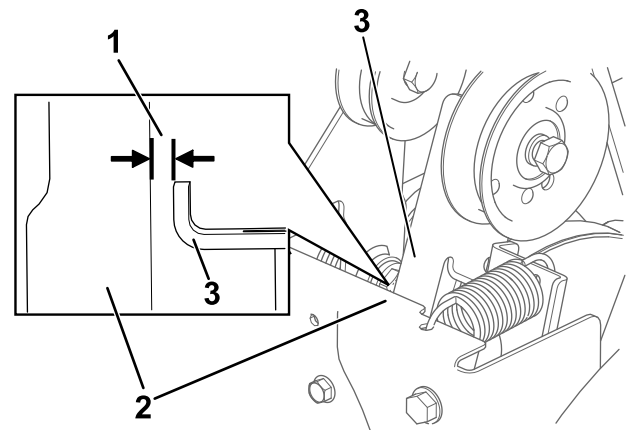
Anual—Verificați cablul angrenajului melcat/rotorului și reglați-l sau înlocuiți-l, dacă este necesar.

1. Scoateți cele 2 uruburi care fixează capacul curelei (Figura 27).
2. Îndepărtați capacul curelei (Figura 27).



Figura 27



Figura 29

1. Contrapiuliță
 2. Întinzător cu filet
6. Slăbiți sau strângeți întinzătorul care reglează tensionarea cablului (Figura 29).
 7. Reglai întinzătorul până când obțineți spațiul corespunzător.
 8. Strângeți contrapiulița.
 9. Introduceți cele 2 uruburi pe care le-ați îndepărtat anterior pe capacul curelei.
 10. În cazul în care cablul angrenajului melcat/rotorului este reglat corect, dar problema rămâne, contactați un centru de service autorizat.

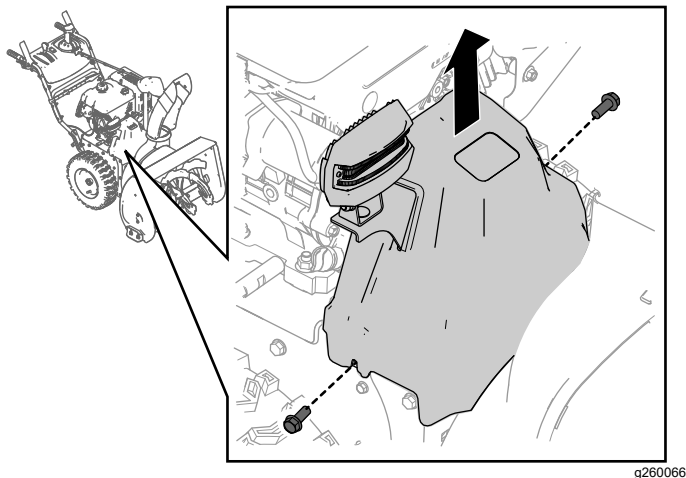
3. Cu maneta de angrenaj melcat/rotor decuplată, asigurați-vă că distanța dintre brațul angrenajului melcat și cadrul mâinii este de 1,5 mm, așa cum se arată în Figura 28.

Verificarea nivelului uleiului din cutia de viteze a angrenajului melcat

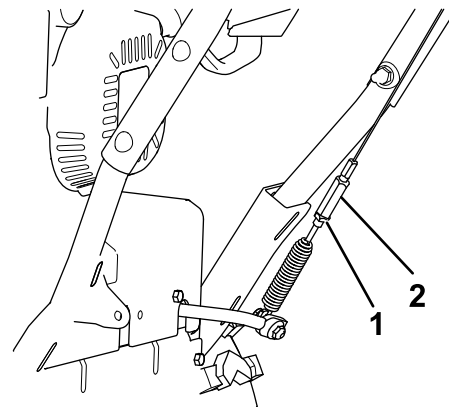
Interval de service: Anual—Verificai nivelul uleiului din cutia de viteze a angrenajului melcat i, dac̃ este necesar, completai cu ulei.

1. Mutați mașina pe o suprafață uniformă.
2. Curățați zona din jurul dopului de eavă i scoatei dopul de la cutia de viteze (Figura 30).

Notă: Dacă este necesar, utilizați un clete pentru a ajuta la îndepărtarea dopului de eavă.



Figura 30

g257725

3. Verificai nivelul uleiului utilizând un dispozitiv de măsurare adecvat, cum ar fi un colier de cablu curat. Uleiul trebuie să fie la aproximativ 3,8 cm sub deschiderea de umplere (Figura 31).

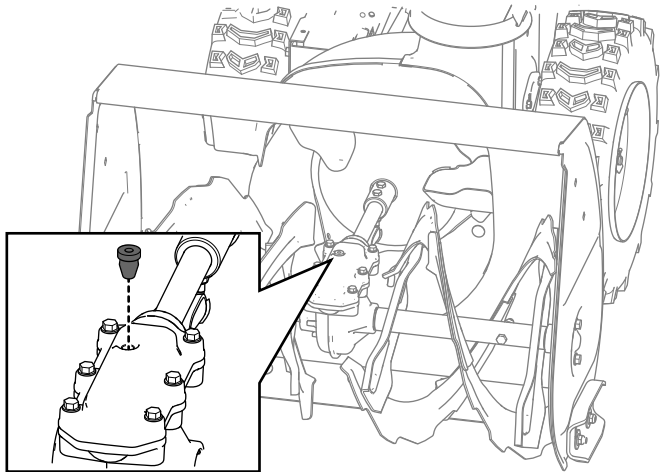

Figura 31

g257737

4. Dacă nivelul de ulei este scăzut, adăugați lubrifiant pentru angrenaje GL-5 sau GL-6, SAE 85-95 EP în cutia de viteze, apoi verificați din nou nivelul de ulei.

Notă: Nu utilizați ulei sintetic.

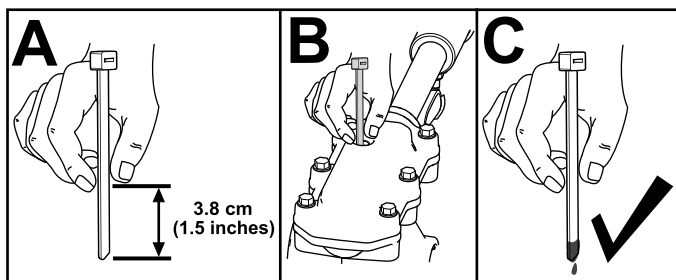
5. Montați dopul de țeavă în cutia de viteze.

Schimbarea uleiului de motor

Interval de service: După primele 5 ore—Schimbați uleiul de motor.

La intervale de 50 de ore—Schimbați uleiul de motor. Schimbați uleiul de motor la fiecare 25 de ore de operare atunci când motorul este turat sub o sarcină ridicată.

Dacă este posibil, lăsați motorul să funcționeze câteva minute înainte de schimbarea uleiului, deoarece uleiul cald curge mai ușor și transportă mai multe impurități.

Capacitate ulei de motor	0,95 l
Vâscozitate ulei	Consultați Figura 33.
Clasificare de service API	SJ sau superioară

*După ce îndepărtai uleiul din carter, în acesta rămâne ulei rezidual. Nu umpleți carterul cu ulei până la capacitatea maximă. Umpleți carterul cu ulei conform instrucțiunilor din pașii care urmează.

1. Mutați mașina pe o suprafață uniformă.
2. Curățați zona din jurul buonului de scurgere a uleiului (Figura 32).



Figura 32

g016496

1. Buon de scurgere a uleiului
3. Introduceți o tavă de scurgere a uleiului sub tubul de scurgere i scoatei buonul.

Notă: Când scoateți capacul, asigurați-vă că tubul nu se slăbește.

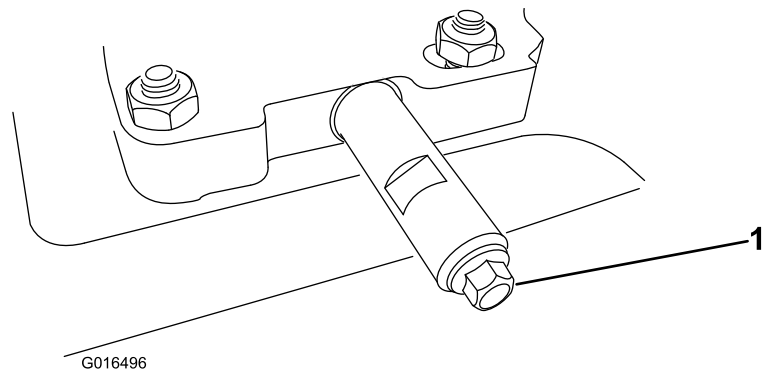
4. Scurgeți uleiul.

Notă: Eliminați uleiul uzat în mod corespunzător la un centru de reciclare local.

5. Montați buonul de scurgere a uleiului i strângeți-l bine.
6. Curățați zona din jurul capacului de umplere/jojei de ulei.

7. Deșurubați joja de ulei i îndepărtați-o.
8. Turnai cu grijă în tubul de umplere cu ulei o cantitate de aproximativ $\frac{3}{4}$ din capacitatea motorului.

Utilizați **Figura 33** pentru a selecta cea mai bună vâscozitate a uleiului pentru domeniul de temperatură exterioară așteptat:



Figura 33



Figura 34

1. Arbore hexagonal
2. Placă cu fricțiune din aluminiu
3. Roată din cauciuc

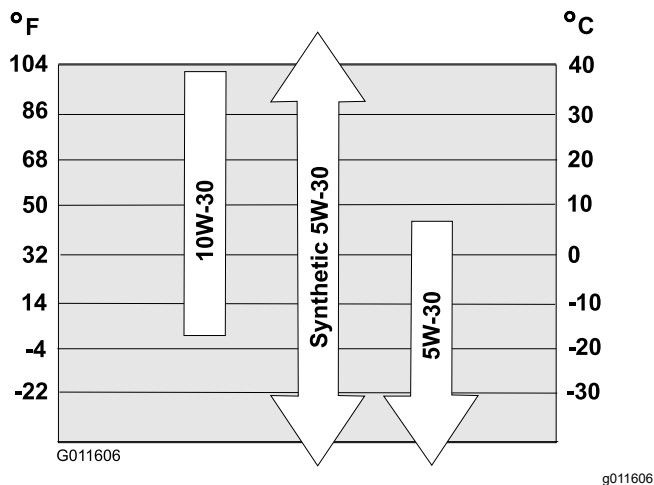
Important: Nu permiteți uleiului să ajungă pe roata din cauciuc sau placa cu fricțiune din aluminiu, deoarece unitatea de tracțiune va patina (**Figura 34**).

1. Golii combustibilul din rezervor.
2. Înclinai mâna în față, sprijinită pe carcasa angrenajului melcat i asigurai-o împotriva căderii.
3. Scoateți capacul posterior (**Figura 35**).

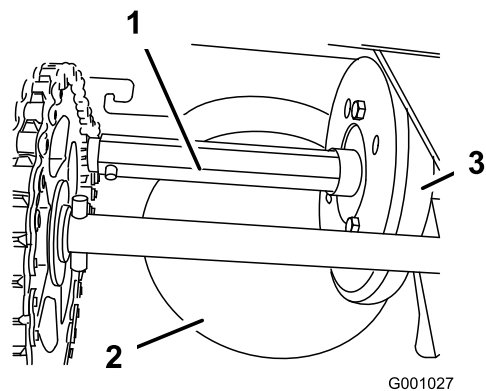

Figura 35

1. Capac posterior

4. Deplasai maneta pentru selectarea vitezelor în poziția R2.
5. Introduceți degetul în ulei de motor auto i ungeți uleiul arborele hexagonal.
6. Deplasai maneta pentru selectarea vitezelor în poziția 6.
7. Ungeți celălalt capăt al arborelui hexagonal.
8. Deplasai maneta pentru selectarea vitezelor înainte i înapoi de câteva ori.
9. Remontați capacul posterior i readuceți mâna în poziția de utilizare.

9. Așteptați 3 minute ca uleiul să se aeze în motor.
10. tergeți joja cu o lavetă curată.
11. Introduceți joja în tubul de umplere cu ulei i înurubai-o, apoi îndepărtați joja.
12. Verificați nivelul de ulei indicat pe jojă.
 - Dacă nivelul de ulei indicat de jojă este prea scăzut, turnai cu grijă o cantitate mică de ulei în tubul de umplere, așteptați 3 minute i repetați pașii de la 10 la 12 până când nivelul de ulei indicat de jojă va fi corect.
 - Dacă nivelul de ulei indicat de jojă este prea ridicat, îndepărtați excesul de ulei până când nivelul de ulei indicat de jojă va fi corect.

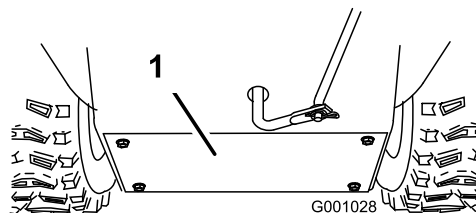
Important: Dacă nivelul de ulei din motor este prea scăzut sau prea ridicat i pornii motorul, este posibil să defectați mâna.

13. Instalați joja în siguranță în tubul de umplere cu ulei.
14. Reciclați în mod corespunzător uleiul uzat.

Ungea arborelui hexagonal

Interval de service: Anual—Ungeți arborele hexagonal.

Ungeți anual arborele hexagonal cu ulei de motor auto (**Figura 34**).

Înlocuirea bujiei

Interval de service: La intervale de 100 de ore—Înlocuii bujia.

⚠ ATENȚIE

Înlocuirea bujiei cât timp motorul este fierbinte poate cauza arsuri.

Așteptai până când motorul s-a răcit pentru a înlocui bujia.

Utilizai o bujie Toro sau echivalentă (Champion® RN9YC sau NGK BPR6ES).

1. Scoatei carcasa (Figura 36).



Figura 36

1. Carcasă bujie

2. Curăai în jurul bazei bujiei.

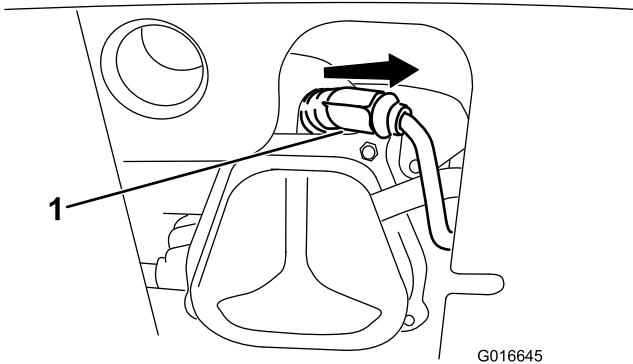

Figura 37

1. Bază bujie

3. Înlăturai și elimini la deeurii bujia veche.

Notă: Vei avea nevoie de o extensie de cheie cu clichet pentru a înlătura bujia.

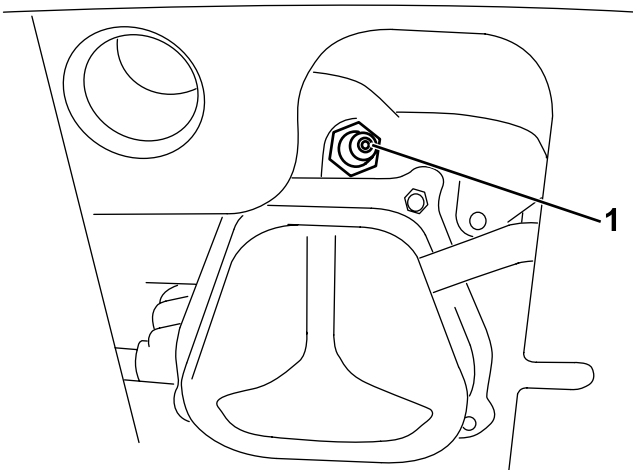
4. Setai spațiul dintre electrozi pe o nouă bujie la 0,76 mm conform (Figura 38).



Figura 38

1. 0,76 mm

5. Montai bujia nouă, strângeți-o ferm și conectați cablul de aprindere la bujie.

Notă: Verificați fixarea corectă a cablului de aprindere pe bujie.

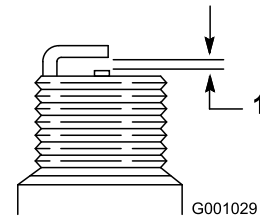
Reglarea sistemului de fixare a jgheabului de evacuare

Dacă jgheabul de evacuare nu rămâne fixat în poziția dorită sau nu se deblochează pentru a-l deplasa în altă poziție, reglați sistemul de fixare a jgheabului.

1. Îndepărtați dispozitivul de fixare de pe capacul angrenajului (Figura 39), ridicați partea frontală a capacului și glisați-o complet spre spate.



Figura 39

2. Slăbiți șurubul de pe clema de cablu (Figura 40).

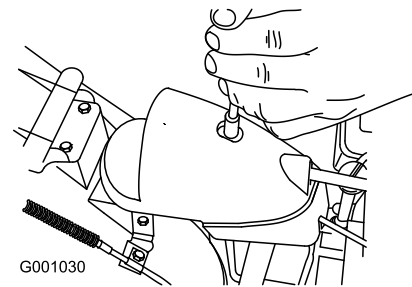

Figura 40

1. Conductă de cablu 2. Clemă de cablu

3. Prindeți conducta de cablu și mutați-o spre partea din față a mașinii până când opritorul jgheabului de descărcare este cuplat complet în dinții angrenajului (Figura 40 și Figura 41).

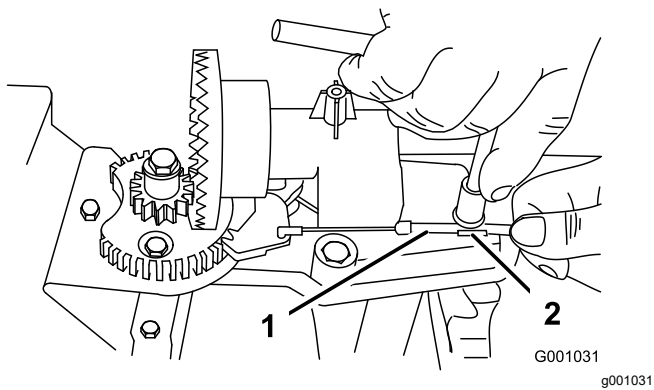

Figura 41

1. Opritor al jgheabului de evacuare 2. Dinți angrenaj

Notă: Opritorul este reglat cu arc și se deplasează în mod normal în dinții angrenajului (Figura 41).

4. Eliminați orice joc al cablului trăgând conducta de cablu spre partea din spate.
 5. Strângeți șurubul de pe clema de cablu, având grijă să nu îndepărtați piesa de plastic.
 6. Montați și fixați capacul angrenajului.

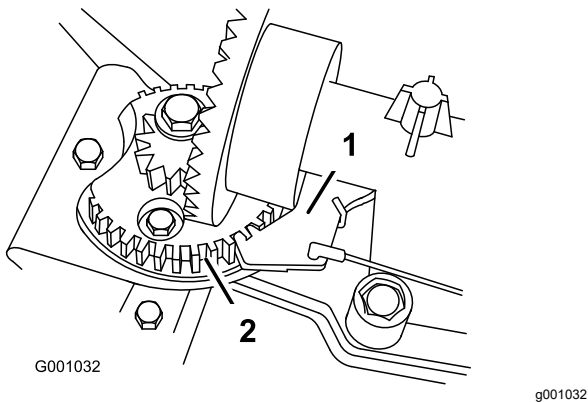
Înlocuirea curelelor de transmisie

În cazul în care cureaua de acionare a angrenajului melcat/rotorului sau cureaua unităii de tracțiune se uzează, se îmbibă cu ulei sau este deteriorată, înlocuiți-o la un centru de service autorizat.

Înlocuirea farului

Înlocuiește farul (cod piesă Toro 138-0670) de câte ori este necesar.

1. Detașai cablul de pe partea din spate a farului (A din [Figura 42](#)).
2. Scoateți urubul și piulia care fixează farul pe suportul acestuia și îndepărtați farul vechi (B din [Figura 42](#)).
3. Fixați farul nou pe suport cu urubul și piulia pe care le-ați demontat la pasul anterior (C din [Figura 42](#)).
4. Introduceți cablul în spatele farului până când se fixează în poziție (D din [Figura 42](#)).



Figura 42

g326789

Depozitare

Depozitarea în siguranță

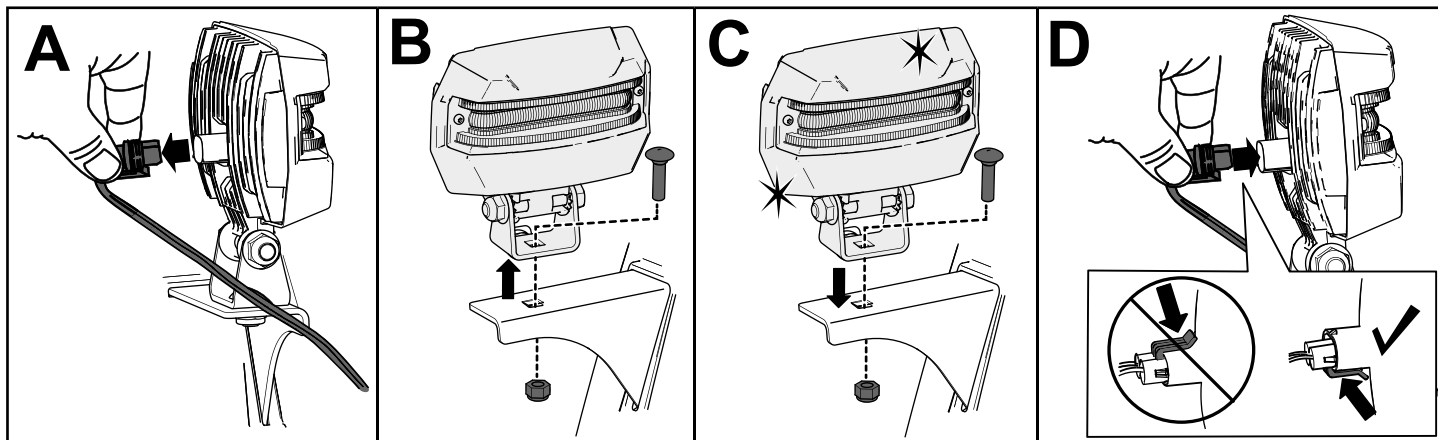
- Oprii motorul, scoateți cheia din contact și așteptați oprirea oricărei micări înainte de a părăsi poziția operatorului. Lăsați maina să se răcească înainte de reglarea, repararea, curățarea sau depozitarea acesteia.
- Vaporii eliberați de combustibil sunt foarte inflamabili, explozivi și periculoși, dacă sunt inhalați. Dacă depozitați maina într-o zonă cu o flacără deschisă, vaporii eliberați de combustibil se pot aprinde și pot cauza o explozie.
- Nu depozitați niciodată maina într-o casă (zonă de locuit), subsol sau orice altă zonă în care pot fi prezente surse de încălzire, precum boilere și radiatoare electrice cu convecție, uscătoare electrice de rufe, cuptoare și alte echipamente asemănătoare.
- Nu înclinați mașina în față sau în spate cu combustibil în rezervorul de combustibil, deoarece combustibilul se poate scurge din mașină.
- Nu depozitați mașina cu mânerul înclinat spre sol; în caz contrar, uleiul se poate scurge în cilindrul motorului și apoi pe sol, iar motorul nu va porni.

Depozitarea mașinii

1. La ultima alimentare din sezon, adăugați stabilizator de combustibil, conform instrucțiunilor producătorului acestuia.

Important: Nu depozitați combustibilul o perioadă mai lungă decât cea recomandată de producătorul stabilizatorului de combustibil.

2. Turai motorul timp de 10 minute pentru a distribui combustibilul condiționat prin sistemul de alimentare cu combustibil.
3. Lăsați maina să funcționeze până la golirea rezervorului de combustibil.
4. Amorsați motorul și porniți-l din nou.
5. Lăsați motorul să funcționeze până se oprește. Când nu mai puteți porni motorul, înseamnă că acesta este suficient de uscat.
6. Lăsați motorul să se răcească.
7. Scoateți cheia din contact.
8. Curățați complet mașina.
9. Retușați suprafețele zgâriate cu vopsea disponibilă de la un furnizor de servicii autorizat.

Nisipul a afectat zonele înainte de vopsire, utilizați un agent de prevenire a formării ruginii pentru a împiedica ruginirea pieselor metalice.

10. Strângeți toate șuruburile, bolțurile și contrapiulițele. Reparați sau înlocuiți orice piese deteriorate.
11. Acoperii maina și depozitați-o într-un loc curat, uscat, la distanță de copii.

Scoaterea mașinii din starea de depozitare

Efectuați procedurile de întreținere anuală prevăzute în programul recomandat pentru întreținere; consultați [Întreținere \(Pagină 17\)](#).

Înlăturarea defecțiunilor

Problemă	Cauze posibile	Acțiuni corective
Demarorul electric nu funcționează (numai modelele cu pornire electrică).	<ol style="list-style-type: none"> 1. Cablul de alimentare este deconectat de la priză sau de la mașină. 2. Cablul de alimentare este uzat, corodat sau deteriorat. 3. Priza de alimentare nu are tensiune. 	<ol style="list-style-type: none"> 1. Conectați cablul de alimentare la priză și/sau la mașină. 2. Înlocuiți cablul de alimentare. 3. Apelați la un electrician calificat pentru a pune sub tensiune priza de alimentare.
Motorul nu pornete sau pornete greu.	<ol style="list-style-type: none"> 1. Cheia nu este în contact. 2. Maneta de oc este în poziția OPRIT, iar pistonul nu a fost apăsat. 3. Valva pentru oprirea alimentării cu combustibil nu este deschisă. 4. Clapeta de accelerație nu este în poziția de deplasare RAPIDĂ. 5. Rezervorul de combustibil este gol sau sistemul de combustibil conține ulei uzat. 6. Cablul bujiei este slăbit sau deconectat. 7. Bujia este corodată, murdară sau jocul este incorect. 8. Capacul orificiului de aerisire a combustibilului este blocat. 9. Nivelul uleiului din carterul motorului este prea mare sau prea mic. 	<ol style="list-style-type: none"> 1. Introduceți cheia în contact. 2. Mutai maneta de oc în poziția PORNIT și apăsăți pistonul de 3 ori. 3. Deschideți valva pentru oprirea alimentării cu combustibil. 4. Mutați clapeta de accelerație în poziția de deplasare RAPIDĂ. 5. Goliți și/sau umpleți rezervorul de combustibil cu combustibil proaspăt (nu mai vechi de 30 de zile). Dacă problema persistă, contactați un centru de service autorizat. 6. Conectați cablul la bujie. 7. Verificați bujia și reglați jocul, dacă este necesar. Înlocuiți bujia dacă este corodată, murdară sau fisurată. 8. Eliminați blocajul aerisirii sau înlocuiți capacul de combustibil. 9. Adăugați sau goliți ulei pentru a ajusta nivelul de ulei în carterul motorului la marcajul Full (Plin) de pe jojă.
Motorul funcționează neuniform.	<ol style="list-style-type: none"> 1. Maneta de oc este în poziția PORNIT. 2. Valva pentru oprirea alimentării cu combustibil nu este complet deschisă. 3. Rezervorul de combustibil este aproape gol sau conține combustibil expirat. 4. Cablul bujiei este slăbit. 5. Bujia este corodată, murdară sau jocul este incorect. 6. Nivelul uleiului din carterul motorului este prea mare sau prea mic. 	<ol style="list-style-type: none"> 1. Deplasați maneta de oc în poziția OPRIT. 2. Deschideți valva pentru oprirea alimentării cu combustibil. 3. Goliți și umpleți rezervorul de combustibil cu combustibil proaspăt (nu mai vechi de 30 de zile). Dacă problema persistă, contactați un centru de service autorizat. 4. Conectați cablul la bujie. 5. Verificați bujia și reglați jocul, dacă este necesar. Înlocuiți bujia dacă este corodată, murdară sau fisurată. 6. Adăugați sau goliți ulei pentru a ajusta nivelul de ulei în carterul motorului la marcajul Full (Plin) de pe jojă.

Problemă	Cauze posibile	Acțiuni corective
Motorul funcționează, dar maina evacuează zăpada greu sau deloc.	<ol style="list-style-type: none"> 1. Clapeta de accelerație nu este în poziția de deplasare RAPIDĂ la curățarea zăpezii. 2. Mașina se deplasează prea rapid pentru a curăța zăpada. 3. Încercați să îndepărtați prea multă zăpadă o dată. 4. Încercați să îndepărtați zăpadă extrem de grea sau zăpadă umedă. 5. Jgheabul de evacuare este înfundat. 6. Cureaua de transmisie a angrenajului melcat/rotorului este slăbită sau a căzut de pe roata de transmisie. 7. Cureaua de transmisie a angrenajului melcat/rotorului este uzată sau ruptă. 	<ol style="list-style-type: none"> 1. Mutați clapeta de accelerație în poziția de deplasare RAPIDĂ. 2. Comutați mașina într-o treaptă de viteză inferioară. 3. Reduceți cantitatea de zăpadă curățată dintr-un singur loc. 4. Nu supraîncărcați maina cu zăpadă foarte grea sau umedă. 5. Desfundați jgheabul de evacuare. 6. Instalați și/sau reglați cureaua de transmisie a angrenajului melcat/rotorului; consultați www.Toro.com pentru informații de service sau duceți mașina la un centru de service autorizat. 7. Înlocuiți cureaua de transmisie a angrenajului melcat/rotorului; consultați www.Toro.com pentru informații de service sau duceți mașina la un centru de service autorizat.
Jgheabul de evacuare nu se fixează în poziție sau nu se deplasează.	<ol style="list-style-type: none"> 1. Sistemul de fixare a jgheabului de evacuare nu este reglat corespunzător. 	<ol style="list-style-type: none"> 1. Reglați sistemul de fixare a jgheabului de evacuare.
Mașina nu este elimină corespunzător zăpada de pe suprafețe.	<ol style="list-style-type: none"> 1. Saboții și/sau screperul nu sunt reglați corect. 2. Presiunea din anvelope nu este egală. 	<ol style="list-style-type: none"> 1. Reglați saboții și/sau screperul. 2. Verificați și reglați presiunea într-unul sau în ambele anvelope.

Menționari:

Menționari:

Declaraie de confidenialitate SEE/MB

Utilizarea datelor dumneavoastră cu caracter personal de către Toro

The Toro Company („Toro”) vă respectă intimitatea. Când achiziionai produsele noastre, putem colecta anumite date cu caracter personal care vă aparțin direct de la dumneavoastră sau prin intermediul distribuitorului local Toro. Toro utilizează aceste date pentru a-i îndeplini obligațiile contractuale, cum ar fi înregistrarea garanției dumneavoastră, procesarea revendicării dumneavoastră de garanție sau pentru a vă contacta în cazul rechemării produselor, i în scopul derulării de activități economice legitime, cum ar fi măsurarea gradului de satisfacție a clienților, îmbunătățirea produselor noastre sau oferirea de informații despre produse care v-ar putea interesa. Toro poate partaja informațiile dumneavoastră cu filialele, societățile afiliate, distribuitorii sau alți parteneri de afaceri în legătură cu aceste activități. De asemenea, putem dezvălui datele dumneavoastră cu caracter personal în condițiile prevăzute de lege sau pentru vânzări, achiziii sau fuziuni. Nu vom vinde informațiile dumneavoastră cu caracter personal niciunei alte companii în scop comercial.

Păstrarea datelor dumneavoastră cu caracter personal

Toro va păstra datele dumneavoastră cu caracter personal atâta timp cât sunt necesare pentru scopurile menionate anterior i în conformitate cu prevederile legale. Pentru mai multe informații despre perioadele aplicabile pentru păstrarea datelor, contactai-ne la legal@toro.com.

Obligațiile Toro privind securitatea

Datele dumneavoastră caracter personal pot fi procesate în SUA sau într-o altă ară în care legislaia pentru protecția datelor cu caracter personal este mai puțin strictă decât în ara dumneavoastră. Ori de câte ori transferăm datele dumneavoastră cu caracter personal în afara ării dumneavoastră, vom lua măsurile prevăzute prin lege pentru a asigura un nivel adecvat de securitate pentru protejarea datelor dumneavoastră i pentru a ne asigura că sunt procesate în sigurană.

Acces i corectare

Avei dreptul să corectai i să revizuii datele dumneavoastră cu caracter personal, să refuzai sau să restricționezi procesarea datelor dumneavoastră. Pentru aceasta, contactai-ne la legal@toro.com. Dacă avei nelămuriri cu privire la modul în care Toro procesează informațiile dumneavoastră, vă rugăm să ni le transmiteți direct. Rețineți că cetățenii ărilor membre UE au dreptul să depună reclamații la Autoritatea pentru protecția datelor cu caracter personal.



Count on it.