



Power Max® 928 OAE bacač snega za teške uslove rada

Број модела 38850—Серијски број 406320000 и више

Упутство за оператора

Увод

Ova mašina je namenjena za upotrebu od strane vlasnika kuća. Ona je prvobitno projektovana za uklanjanje snega sa popločanih površina, kao što su prilazi i trotoari i za druge površine za saobraćaj na rezidencijalnim ili komercijalnim površinama. Ona nije projektovana za uklanjanje nekih drugih materijala osim snega. Korišćenje ovog proizvoda za namene za koje nije predviđen može da bude opasno po vas i za posmatrača.

Pažljivo pročitajte ove informacije da biste naučili kako da pravilno koristite i održavate svoj proizvod i kako da izbegnete povrede i oštećenje proizvoda. Pravilno i bezbedno rukovanje proizvodom je vaša odgovornost.

Posetite www.Toro.com za materijale u vezi sa bezbednošću i za obuku za korišćenje proizvoda, za informacije o dodatnoj opremi, za pomoć u pronalaženju prodavca ili da biste registrovali svoj proizvod.

Kad god vam je potreban servis, originalni Toro delovi ili dodatne informacije, obratite se ovlašćenom serviseru ili korisničkoj službi kompanije Toro i pripremite broj modela i serijski broj mašine. **Слика 1** pokazuje lokaciju broja modela i serijskog broja na mašini. Zapišite brojeve u za to predviđenom prostoru.

ВАЖНО: Можете да мобилним уређајем скенирате QR код на nalepnici sa serijskim brojem (ako je deo opreme) kako biste pristupili informacijama o garanciji, delovima i drugim informacijama o proizvodu.

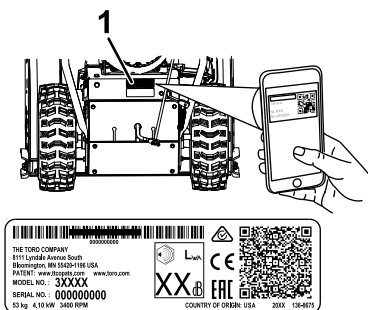

Слика 1

1. Lokacija sa brojem modela i serijskim brojem

Број модела _____

Серијски број _____

Ovo uputstvo otkriva potencijalne opasnosti i sadrži bezbednosne poruke koje su označene simbolom za bezbednosno upozorenje (**Слика 2**), koji označava opasnost koja može dovesti do ozbiljne povrede ili smrti ako ne poštujete preporučene mere opreza.



Слика 2

Simbol za bezbednosno upozorenje

g000502

Ovaj priručnik koristi 2 reči za isticanje informacija. „**Važno**“ skreće pažnju na posebne mehaničke informacije, a „**Napomena**“ naglašava da su opšte informacije vredne posebne pažnje.

Ovaj proizvod je u skladu sa svim relevantnim evropskim direktivama; za više detalja pogledajte odvojenu Izjavu o usklađenosti specifičnu za dati proizvod.

ВАЖНО: Ако користите ову машину на надморској висини изнад 1500 m у неком континуираном периоду, проверите да ли је уградена опрема за велике надморске висине (High Altitude Kit) како би мотор задовољно propise CARB/EPA за emisiju štetnih gasova. Oprema za velike nadmorske visine povećava učinak motora sprečavajući zaprljanje svećice, težak start i povećanu emisiju štetnih gasova. Kada ugradite ovu opremu, prikačite oznaku za veliku nadmorsku visinu pored nalepnice sa serijskim brojem na mašini. Kontaktirajte ovlašćenog Toro servisera kako biste dobili adekvatnu opremu za veliku nadmorsku visinu i nalepnicu za veliku nadmorsku visinu za vašu mašinu. Kako biste pronašli prodavca koji je za vas odgovarajući, posetite našu internet stranicu na www.Toro.com ili kontaktirajte naše odeljenje za brigu o klijentima na broj(eve) navedene u Izjavi o garanciji kontrole štetnih gasova. Uklonite opremu sa motora i vratite motor na njegovu prvobitnu fabričku konfiguraciju kada



radite sa motorom na nadmorskoj visini ispod 1500 m. Na manjim nadmorskim visinama nemojte raditi sa motorom koji je prepravljen za upotrebu na velikoj nadmorskoj visini.

Ako niste sigurni da li je vaša mašina prepravljena za upotrebu na velikoj nadmorskoj visini, pogledajte sledeću nalepnicu (Слика 3).

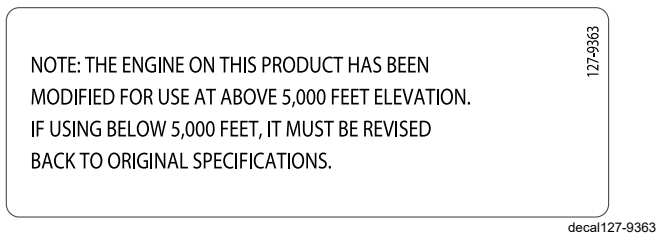

Слика 3

Садржај

Увод	1
Безбедност	2
Општа безбедност	2
Безбедносне налепнице и налепнице са инструкцијамa	3
Подешавање	5
1 Расклапање горње ручке	5
2 Монтажа везе за управљање вуком	5
3 Монтажа шипке за управљање бачаčem	5
4 Монтажа алата за чишћење снега	6
5 Провера нивоа улја у мотору	7
6 Провера и подешавање притиска у pneumaticima	7
7 Провера клизача и стругача	7
8 Провера рада вучног погона	7
Преглед производа	8
Спецификације	9
Додатна опрема/Прикључци	9
Рад	9
Пре рада	9
Безбедност пре рада	9
Пунjenje резервоара за гориво	10
Током рада	10
Безбедност за време рада	10
Покретање мотора	10
Заустављање мотора	13
Управљање вучним погоном	13
Руковање са менјаčem	13
Руковање погоном за спиралу/лопатice	13
Руковање са Quick Stick®	14
Чишћење зарушеног избацивача	15
Оперативне напомене	15
Након рада	16
Безбедност након рада	16
Спречавање залеђивања након употребе	16

Одржавање	17
Препоручени распоред(и) одржавања	17
Безбедност приликом одржавања	17
Припрема за одржавање	17
Провера нивоа улја у мотору	18
Провера и подешавање клизача и стругача	19
Провера и подешавање вучне сажле	19
Провера и подешавање сажле за спиралу/лопатice	20
Провера нивоа улја у менјачу за спиралу	20
Замена моторног улја	21
Подмазивање хексагоналног вратила	22
Замена свећica	22
Подешавање засуна избацивача	23
Замена погонских каиша	24
Замена светала	25
Складиштење	26
Безбедност приликом складиштења	26
Складиштење машине	26
Вађење машине из складишта	26
Решавање проблема	27

Безбедност

Ova mašina je projektovana u skladu sa specifikacijama iz EN ISO 8437.

Општа безбедност

Овај производ је у стању да ампутира шаке и стопала и да baca предмете. Увек пратите сва безбедносна упутства како бисте избегли озбиљне телесне повреде.

- Треба да прочитате и схватите садржај овог *Упутства за operatera* пре него што покренете мотор. Проверите да ли свако ко користи овај производ зна како да га користи, зна како да брзо заустави мотор и да разуме упозорења.
- Зауставите мотор увек када напуштате радну позицију из било ког разлога.
- Немојте приближавати шаке или стопала покретним деловима на машини.
- Немојте радити са машином без комплетне заштите и других безбедносних заштитних уређаја на месту и у раду.
- Држите се подалје од свих отвора за прањеније. Држите подалје посматраче, нарочито малу децу од подручја рада.
- Немојте никада дозволити деци да користе машину.

Безбедносне налепнице и налепнице са инструкцијама



Bezbednosne nalepnice i uputstva su lako vidljivi operateru i nalaze se u blizini svake zone sa potencijalnom opasnošću. Zamenite svaku nalepnicu koja je oštećena ili nedostaje.



120-9805

decal120-9805

1. Ubacite ključ.
2. Pritisnite dugme 3 puta kako biste napunili sistem uljem.
3. Aktivirajte prigušivač.
4. Povucite sajlu za pokretanje.
5. Kada se motor pokrene i počne da radi, vratite prigušivač.

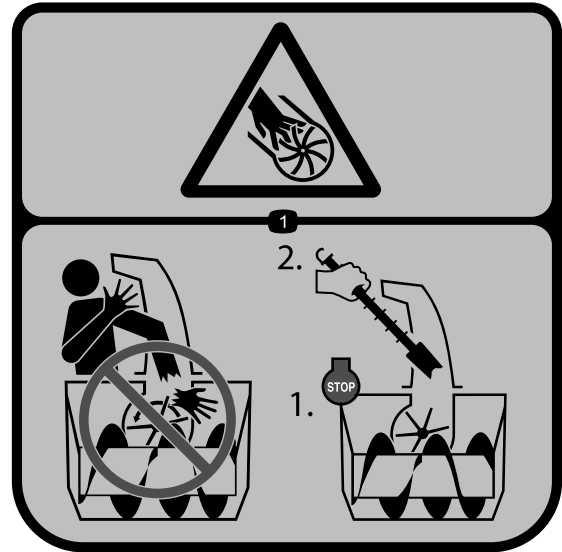

121-6847

decal121-6847

1. Opasnost od posekotina/odsecanja prstiju ili šake, od lopatice – ne stavljajte ruku u bacač; zaustavite motor pre korišćenja alata za čišćenje bacača.



121-6817

decal121-6817

1. Opasnost od posekotina/odsecanja šake ili stopala, od lopatica i spirala – držite posmatrače podalje.

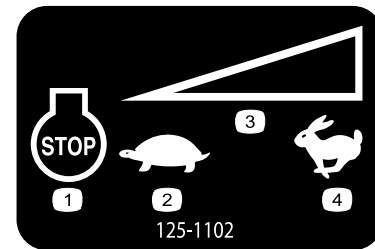

125-1102

decal125-1102

- | | |
|------------------------|--------------------------------|
| 1. Motor – zaustavljen | 3. Upravljač za promenu brzine |
| 2. Polako | 4. Brzo |

Подешавање

1

Rasklapanje gornje ručke

Делови нису потребни

Поступак

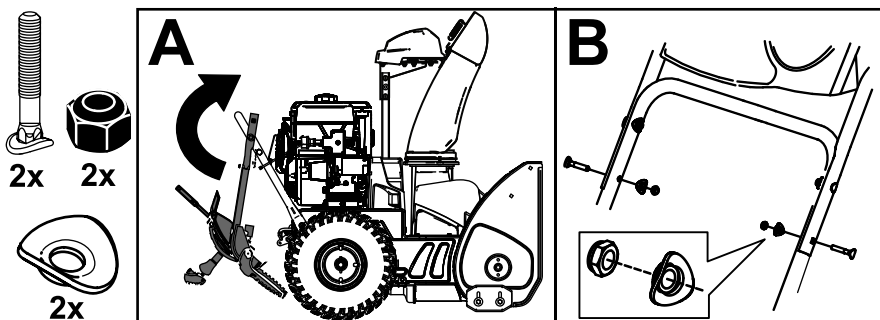

g358953

2

Montaža veze za upravljanje vučom

Делови нису потребни

Поступак

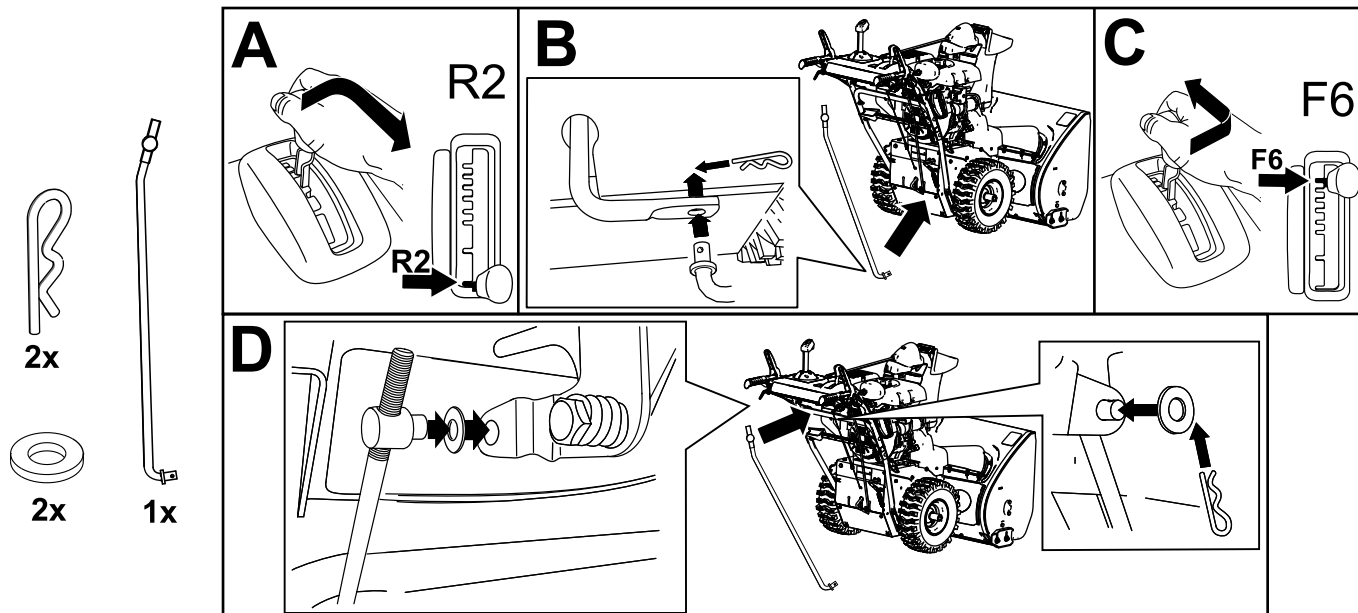

g263628

3

Montaža šipke za upravljanje bacačem

Делови нису потребни

Поступак

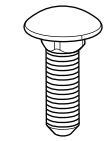

3x

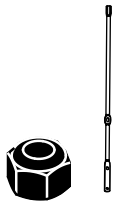

3x 1x

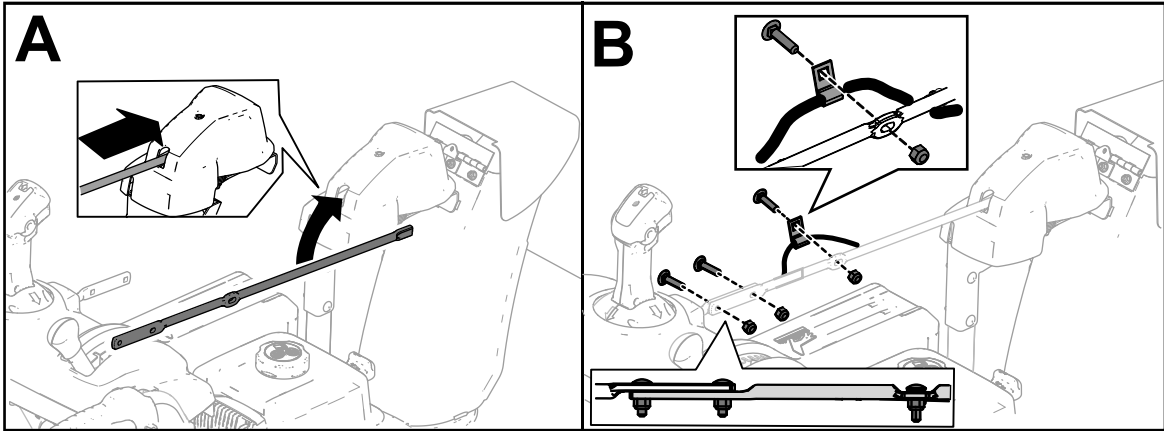

g252615

4

Montaža alata za čišćenje snega

Делови нису потребни

Поступак

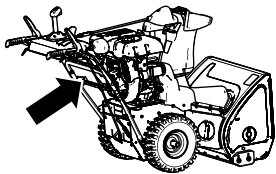

1x

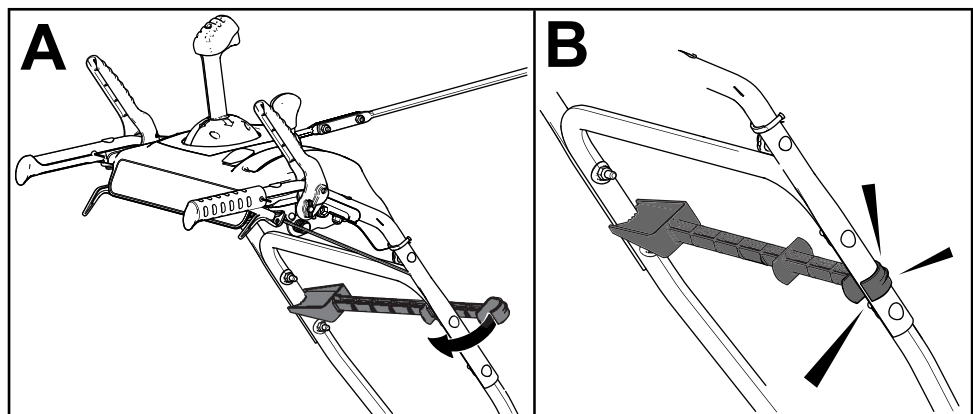

g256722

5

Provera nivoa ulja u motoru

Делови нису потребни

Поступак

Напомена: Vaša mašina se isporučuje sa uljem u kućištu motora. Pre pokretanja motora, proverite nivo ulja i dodajte ulje ako je potrebno.

Pogledajte [Provera nivoa ulja u motoru \(strana 18\)](#).

6

Provera i podešavanje pritiska u pneumaticima.

Делови нису потребни

Поступак

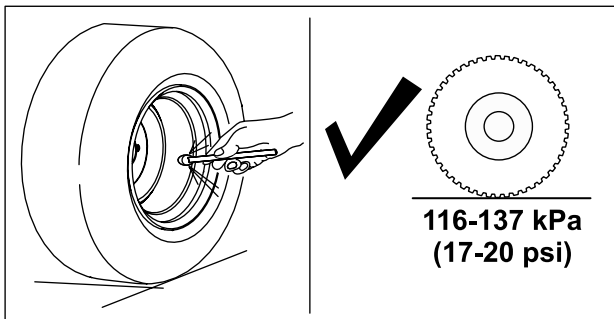

8

Provera rada vučnog pogona

Делови нису потребни

Поступак

⚠ ПАЗЊА

Ako vučni pogon nije pravilno podešen, mašina se može kretati u smeru suprotnom od željenog, što može dovesti do povrede i/ili materijalne štete.

Pažljivo proverite vučni pogon i podesite ga pravilno, ukoliko je to neophodno.

1. Pokrenite motor; pogledajte [Pokretanje motora \(strana 10\)](#).
2. Pomerite menjač u položaj R1; pogledajte [Rukovanje sa menjačem \(strana 13\)](#).
3. Stisnite levu (vučnu) polugu do drške ([Слика 9](#)).

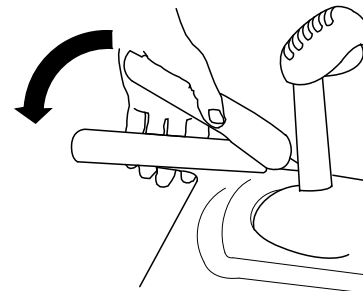

Слика 9

7

Provera klizača i strugača

Делови нису потребни

Поступак

Pogledajte [Provera i podešavanje klizača i strugača \(strana 19\)](#).

Mašina bi trebalo da se pomeri unazad. Ako se mašina ne pomeri ili se pomeri unapred, uradite sledeće:

- A. Pustite vučnu polugu i zaustavite motor.
 - B. Raskočite rukavac od poluge menjača.
 - C. Okrenite rukavac nadole (u smeru kazaljke) na šipki za kontrolu brzine.
 - D. Povežite rukavac sa polugom menjača.
4. Pustite vučnu polugu.
 5. Pomerite menjač u položaj 1; pogledajte [Rukovanje sa menjačem \(strana 13\)](#).

6. Stisnite levu (vučnu) polugu do drške (Слика 9).
 Mašina bi trebalo da se pomeri unapred. Ako se mašina ne pomeri ili se pomeri unazad, uradite sledeće:
- Pustite vučnu polugu i zaustavite motor.
 - Raskačite rukavac od poluge menjača.
 - Okrenite rukavac nagore (suprotno smeru kazaljke) na šipki za kontrolu brzine.
 - Povežite rukavac sa polugom menjača.
7. Ako ste radili neka podešavanja, ponavljajte ovu proceduru dok više ne budu potrebna podešavanja.

Важно: Ako se mašina pokreće kada je vučna poluga u otpuštenom položaju, proverite vučnu sajlu; pogledajte [Provera i podešavanje vučne sajle \(strana 19\)](#) ili odvezite mašinu do ovlašćenog servisera radi servisiranja.

Преглед производа

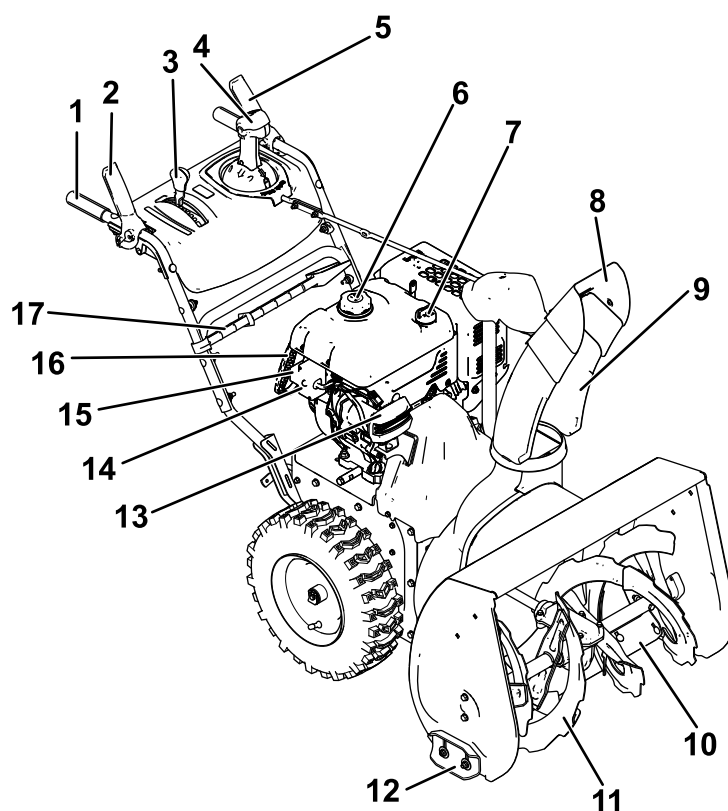

Слика 10

g296299

- | | |
|---------------------------------------|--------------------------------|
| 1. Drška (2) | 10. Strugač |
| 2. Poluga spirale/lopatice | 11. Spirala |
| 3. Poluga menjača | 12. Klizač (2) |
| 4. Quick Stick® kontrola izbacivača | 13. Svetlo |
| 5. Vučna poluga | 14. Dugme za elektrostart |
| 6. Poklopac rezervoara za gorivo | 15. Priključak za elektrostart |
| 7. Crevo za punjenje uljem/merač ulja | 16. Poteznik |
| 8. Usmerivač bacača | 17. Alat za čišćenje snega |
| 9. Izbacivač | |

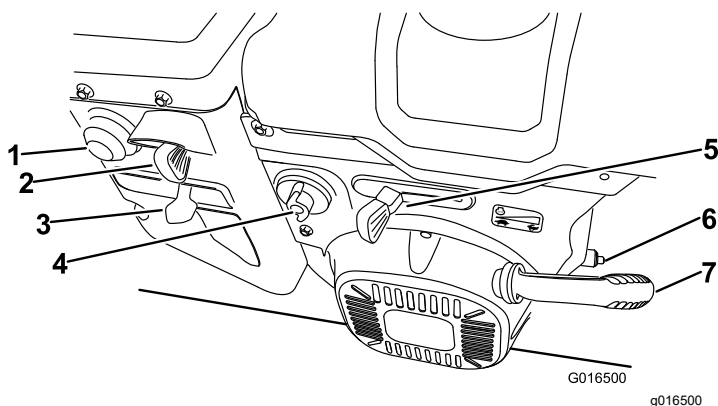

Слика 11

- | | |
|------------------------------------|------------------------|
| 1. Dugme za punjenje sistema uljem | 5. Prigušnica |
| 2. Prekidač za paljenje | 6. Čep za drenažu ulja |
| 3. Prigušivač | 7. Poteznik |
| 4. Nepovratni ventil za gorivo | |

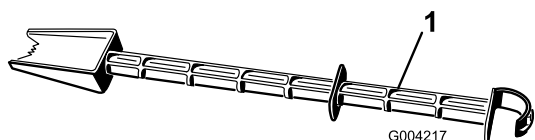

Слика 12

1. Alat za čišćenje snega (prikačen na ručku)

Спецификације

Model	Težina	Dužina	Širina	Visina
38850	124,7 kg	160 cm	74 cm	114 cm

Dodatna oprema/Priključci

Radi poboljšanja i proširenja mogućnosti mašine, za korišćenje uz nju je dostupan izbor dodatne opreme i priključaka koje je odobrila kompanija Toro. Za listu odobrene dodatne opreme i priključaka obratite se ovlašćenom serviseru ili ovlašćenom distributeru kompanije Toro ili posetite www.Toro.com.

Da biste obezbedili optimalne performanse i produžetak bezbednosne sertifikacije mašine, koristite samo originalne zamenske delove i dodatnu opremu kompanije Toro. Zamenski delovi i dodatna oprema drugih proizvođača može biti opasna i njihovo korišćenje može da poništi garanciju za proizvod.

Рад

Напомена: Utvrdite levu i desnu stranu mašine iz uobičajenog položaja operatera.

Пре рада

Bezbednost pre rada

Opšta bezbednost

- **Samo za modele sa elektropokretanjem:** Koristite produžni kabl i utičnice kako je navedeno u uputstvu. Proverite električni kabl pre nego što ga uključite u struju. Ako je kabl oštećen, zamenite ga. Isključite napojni kabl uvek kada ne pokrećete mašinu.
- Nosite odgovarajuću odeću, uključujući zaštitu za oči; dugačke pantalone; izdržljivu neklizajuću obuću; i zaštitu za uši. Vežite dugu kosu, obezbedite široku odeću i nemojte nositi viseći nakit.
- Detaljno pregledajte površinu na kojoj ćete koristiti mašinu i uklonite sve otirače, sanke, table, žice i druge strane predmete.
- Ako su štit, sigurnosni uređaj ili nalepnica oštećeni, nečitki, ili ih nema, popravite ih ili zamenite pre početka rada. Takođe, zategnite sve olabavljene pričvršćivače.
- Podesite visinu kućišta kolektora za čišćenje površina od šljunka ili drobljenog kamena.

Bezbednost goriva

Gorivo je veoma zapaljivo i eksplozivno. Vatra ili eksplozija od goriva može opeći vas i druge.

- Kako biste sprečili da statičko pražnjenje zapali gorivo, stavite kanticu i/ili mašinu na zemlju pre punjenja, ne u vozilo ili na neki predmet.
- Napunite rezervoar sa gorivom napolju kada je motor hladan. Bezbedno vratite čep od goriva i obrišite prosuto gorivo.
- Nemojte rukovati gorivom kada pušite cigaretu ili u blizini otvorenog plamena ili varnica.
- Čuvajte gorivo u kantici za gorivo koja je odobrena, van domašaja dece.
- Kada je gorivo u rezervoaru, nagnite mašinu samo onako kako je navedeno u uputstvima.
- Ako prospete gorivo na odeću, odmah promenite odeću.

Punjenje rezervoara za gorivo

Vrsta	Bezolovni benzin
Minimalni oktanski broj	87 (SAD) ili 91 (istraživački oktanski broj; izvan SAD)
Etanol	Ne više od 10% zapremine
Metanol	Ne sadrži
MTBE (metil tercijarni butil etar)	Manje od 15% zapremine
Ulje	Ne dodavati u gorivo

Koristite samo čisto, sveže (ne starije od 30 dana) gorivo od proverenog prodavca.

Rezervoar za gorivo punite kao što je prikazano na [Slika 13](#); nemojte puniti preko donjeg dela vrata rezervoara za gorivo.

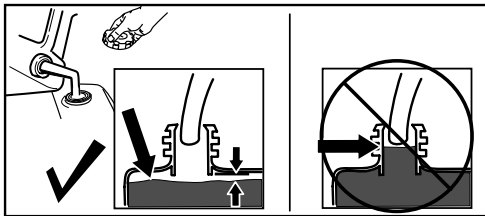

Slika 13

g216203

Важно: Za najbolje rezultate, kupite samo onu količinu goriva koju očekujete da ćete koristiti za 30 dana. U suprotnom, dodajte stabilizator/regenerator goriva prema uputstvu proizvođača stabilizatora/regeneratora goriva.

Током рада

Bezbednost za vreme rada

Opšta bezbednost

- Zaustavite motor pre nego što počnete sa otpušavanjem mašine i uvek koristite neki štap ili alat za čišćenje snega (ako je predviđen).
- Budite iza ručki i podalje od otvora za pražnjenje dok rukujete mašinom. **Držite podalje lice,**

Pokretanje motora

Električno pokretanje

Напомена: Da biste koristili elektrostarter (samo modeli sa elektrostartom), prvo povežite napojni kabl sa priključkom, a zatim sa utičnicom. Koristite samo produžni kabl koji je na UL listi, preseka 1,5 mm preporučen za upotrebu na otvorenom i koji nije duži od 15 m.

šake, stopala i ostale delove tela ili odeće od pokretnih ili rotirajućih delova.

- Nikada nemojte usmeravati pražnjenje prema osobama ili površinama gde može da se javi materijalna šteta.
- Usredsredite svu pažnju dok upravljate mašinom. Nemojte se uključivati ni u kakvu drugu aktivnost koja dovodi do odvlačenja pažnje; u suprotnom može doći do povrede ili materijalne štete.
- Pazite da se ne okliznete ili padnete, naročito kada upravljate mašinom unazad.
- Uvek proverite gde stojete i držite ručke čvrsto. Hodajte; nikada nemojte trčati.
- Budite naročito pažljivi prilikom upravljanja mašinom na nagibima.
- Nemojte rukovati mašinom u uslovima loše vidljivosti ili bez svetla.
- Gledajte iza sebe i budite pažljivi kada stojite iza mašine.
- Kada se sneg ne čisti, prekinite napajanje spirale.
- Budite naročito pažljivi kada rukujete mašinom na ili kada prelazite preko prilaznih puteva, staza ili puteva od šljunka. Budite na oprezu zbog skrivenih opasnosti ili saobraćaja.
- Nikada nemojte pokušavati da vršite neka podešavanja dok motor radi, osim ukoliko to nije navedeno u uputstvima.
- Nakon udara u neki strani predmet, zaustavite motor, uklonite ključ i proverite da li ima oštećenja na mašini. Popravite sva oštećenja pre nego što pokrenete mašinu.
- Ako mašina počne neobičajeno da vibrira, zaustavite motor i odmah proverite uzrok.
- Nemojte pokretati motor u zatvorenom prostoru; izduvni gasovi su opasni.
- Nemojte preopteretiti kapacitet mašine tako što ćete pokušavati prebrzo da očistite sneg.
- Stavite sva kvačila i brzine na nulti položaj pre pokretanja motora.
- Zaustavite motor svaki put kad napuštate radnu poziciju, pre čišćenja ili otpušavanja kolektora, lopatice ili izbacivača, kao i kada radite neke popravke, podešavanja ili provere.
- Nikada nemojte rukovati mašinom pri velikim prenosnim brzinama na klizavim površinama.

⚠ УПОЗОРЕЊЕ

Električni kabl se može oštetiti, dovodeći do elektroudara ili požara.

Pažljivo proverite električni kabl pre korišćenja mašine. Ako je kabl oštećen, nemojte ga koristiti. Odmah zamenite ili popravite oštećeni kabl. Za pomoć se obratite ovlašćenom serviseru.

⚠ ПАЖЊА

Ako ostavite mašinu prikačenu na utičnicu, neko može nenamerno pokrenuti mašinu i povrediti nekoga ili napraviti materijalnu štetu.

Isključite napojni kabl uvek kada ne pokrećete mašinu.

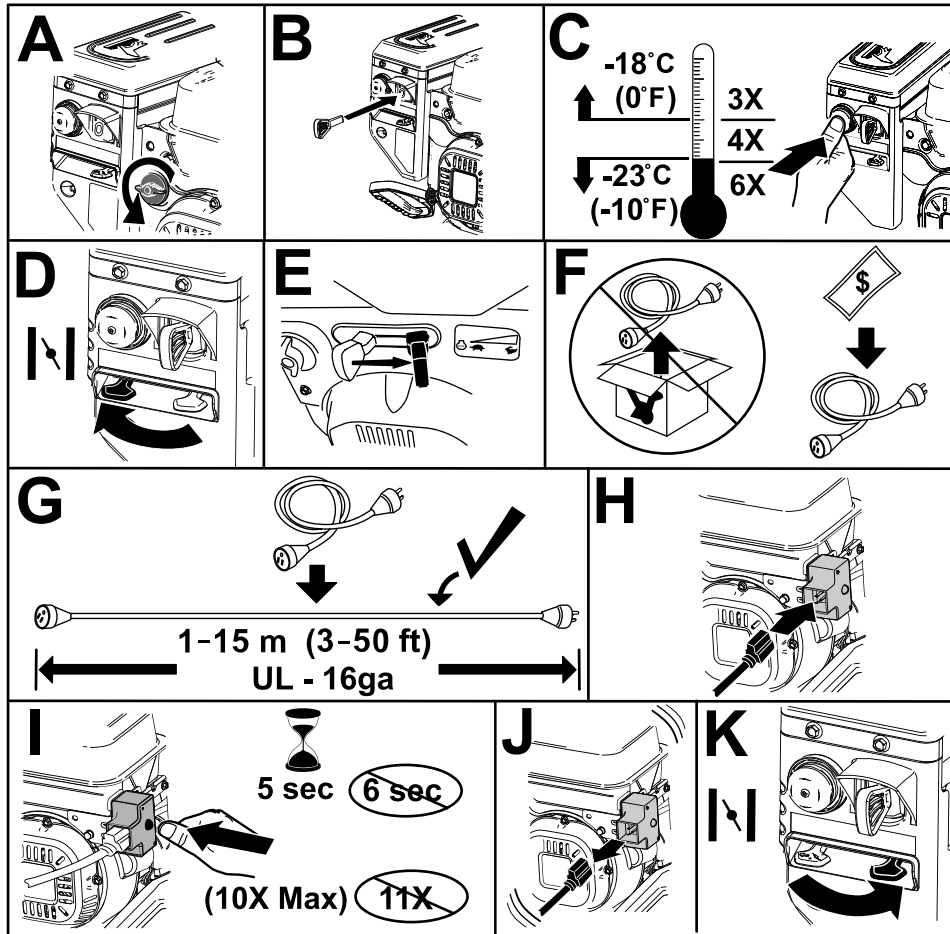

Слика 14

g322740

Ručno pokretanje

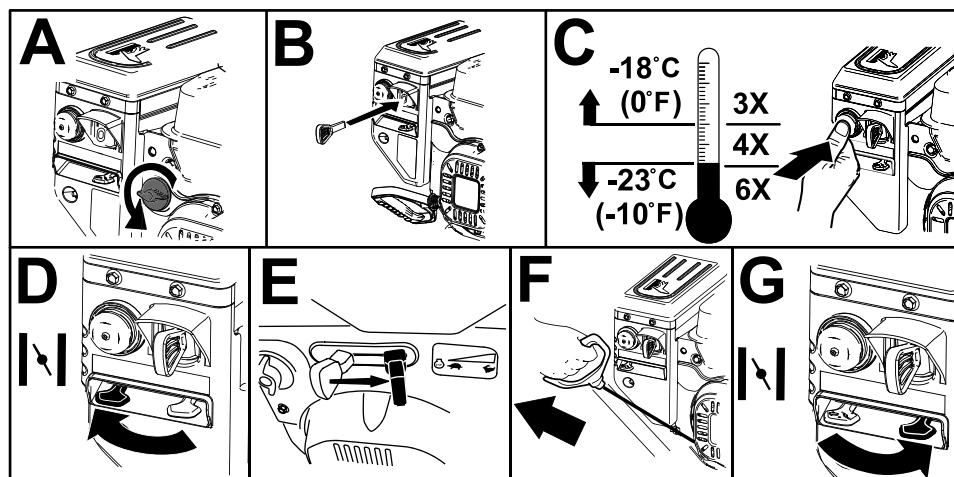

Слика 15

g257505

Zaustavljanje motora

Важно: Pre nego što napustite položaj operatera, sačekajte da se svi pokretni delovi zaustave.

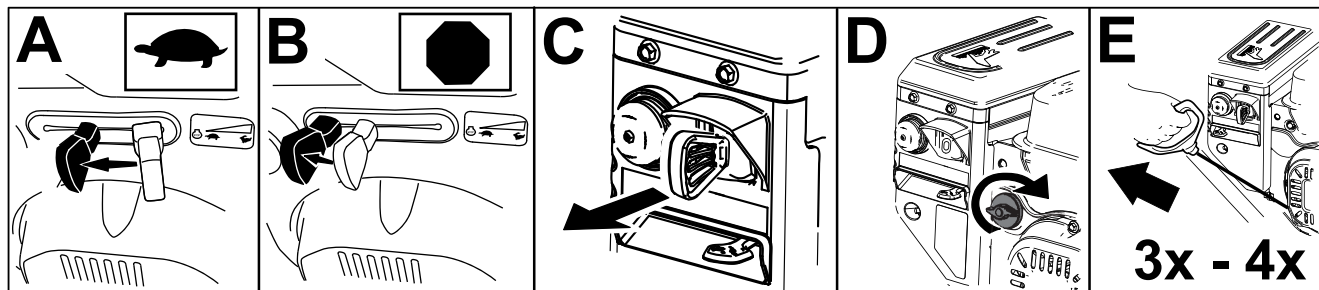

Слика 16

g252411

Upravljanje vučnim pogonom

▲ ПАЖЊА

Ako vučni pogon nije pravilno podešen, mašina se može kretati u smeru suprotnom od željenog, što može dovesti do povrede i/ili materijalne štete.

Pažljivo proverite vučni pogon i podesite ga pravilno, ukoliko je to neophodno.

Важно: Ako se mašina pokreće kada je vučna poluga u otpuštenom položaju, proverite vučnu sajlju; pogledajte [Provera i podešavanje vučne sajlje \(strana 19\)](#) ili odvezite mašinu do ovlašćenog servisera radi servisiranja.

Важно: Da biste upravljali vučnim pogonom, morate da upravljate mašinom sa aktiviranom samohodnom funkcijom.

1. Kako biste aktivirali vučni pogon, stisnite levu (vučnu) polugu do drške (Слика 17).

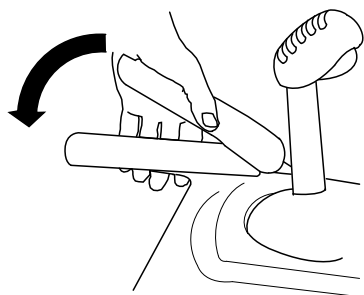

Слика 17

g322974

Rukovanje sa menjačem

Menjač ima 6 brzina za napred i 2 brzine za unazad. Da promenite brzinu, pustite vučnu polugu i pomerite polugu menjača u željeni položaj (Слика 18). Poluga se zaustavlja u urezu za svaku odabranu brzinu.

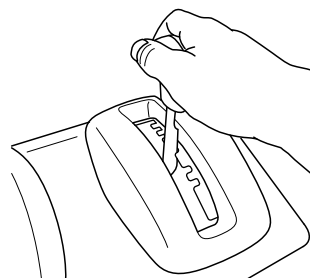

Слика 18

g322971

Rukovanje pogonom za spiralu/lopatice

1. Kako biste aktivirali pogon za spiralu/lopatice, stisnite desnu (spiralu/lopatice) polugu do drške (Слика 19).

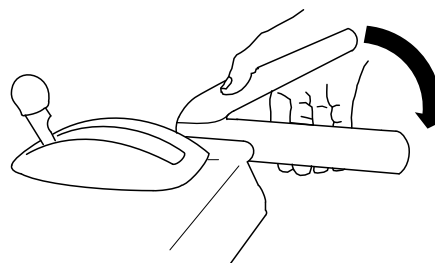

Слика 19

g322975

2. Da zaustavite vučni pogon, pustite vučnu polugu.

2. Da biste zaustavili vučni pogon, pustite vučnu polugu.

Важно: Kada aktivirate i polugu spirale/lopaticice i vučnu polugu, vučna poluga blokira polugu spirale/lopaticice nadole, oslobađajući vašu desnu ruku. Da otpustite obe poluge, jednostavno pustite levu (vučnu) polugu.

3. Ako spirala i lopatica nastave da se okreću kada pustite polugu za spiralu/lopaticicu, nemojte rukovati mašinom. Proverite sajlu spirale/lopaticice; pogledajte [Provera i podešavanje sajle za spiralu/lopaticicu \(strana 20\)](#) i izvršite podešavanja, ako je to neophodno. U suprotnom, odnesite mašinu u ovlašćeni servis radi servisiranja.

⚠ УПОЗОРЕЊЕ

Ako spirala i lopatica nastave da se okreću kada pustite polugu za spiralu/lopaticicu, možete ozbiljno da povredite sebe ili druge.

Nemojte rukovati mašinom. Odnosite mašinu u ovlašćeni servis radi servisiranja.

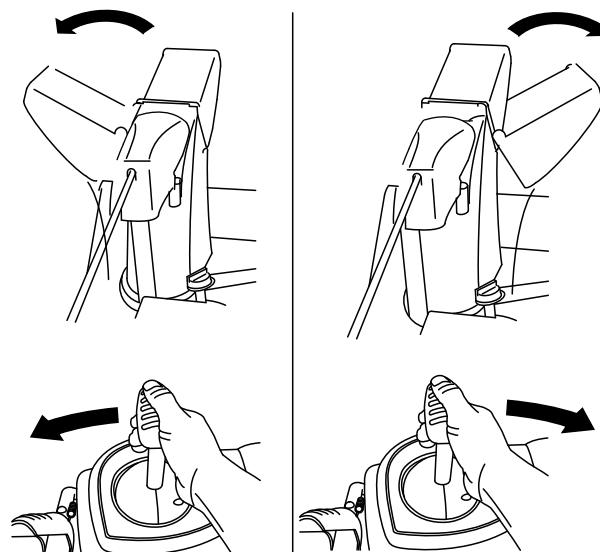

Слика 21

g322957

Ako se bacač ne okreće nalevo koliko i nadesno, proverite da li sajla ide ka unutrašnjosti ručki.

Pomeranje usmerivača bacača

Držite plavu aktivacionu kapu nadole i pomerajte Quick Stick napred kako biste spustili usmerivač bacača; pomerajte unazad kako biste podigli usmerivač bacača ([Слика 22](#)).



G001016

Слика 22

g001016

Rukovanje sa Quick Stick®

Držite plavu aktivacionu kapu nadole kako biste koristili Quick Stick za pomeranje izbacivača i usmerivača bacača. Pustite aktivacionu kapu kako biste zadržali izbacivač i usmerivač bacača na položaju ([Слика 20](#)).

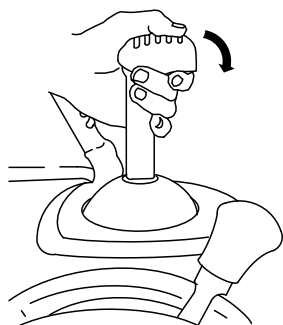

G001014

Слика 20

g001014

Pomeranje izbacivača

Držite plavu aktivacionu kapu nadole i pomerite Quick Stick nalevo kako biste pomerili izbacivač na levu stranu; pomerite Quick Stick nadesno kako biste pomerili izbacivač na desnu stranu ([Слика 21](#)).

Čišćenje zapušenog izbacivača

⚠ УПОЗОРЕЊЕ

Ako spirala/lopatica radi, ali nema snega da izlazi iz izbacivača, može biti da je izbacivač zapušen.

Nikada nemojte rukama čistiti zapušen izbacivač. To bi moglo dovesti do telesne povrede.

- Kako biste otpušili izbacivač, ostanite u radnoj poziciji i pustite levu (vučnu) polugu. Dok spirala/lopatica radi, pritisnite ručke kako biste podigli prednji deo mašine nekoliko centimetara od tla. Zatim brzo podignite ručke kako bi prednji deo mašine udario o tlo. Ponavljajte ako je neophodno sve dok mlaz snega ne počne da izlazi iz izbacivača.
- Ako ne možete da otpušite izbacivač lupkanjem prednjeg dela mašine, **zaustavite motor, sačekajte da se zaustave svi pokretni delovi i uzmite alat za čišćenje snega (Слика 12).**

Важно: Otpušavanje izbacivača lupkanjem prednjeg dela mašine o tlo može dovesti do pomeranja klizača. Podesite klizače i dobro dotegnite zavrtnje na klizačima; pogledajte [Provera i podešavanje klizača i strugača \(страна 19\)](#).

Оперативне напомене

⚠ ОПАСНОСТ

Kada mašina radi, lopatica i spirala se okreću i mogu naneti povredu ili amputirati šake ili stopala.

- Pre podešavanja, čišćenja, provere, rešavanja problema ili popravljanja mašine, zaustavite motor i sačekajte da se zaustave svi pokretni delovi. Raskačite žicu sa svećice i držite je podalje od priključka kako biste sprečili da neko slučajno pokrene motor.
- Uklonite začepljenje iz izbacivača; pogledajte [Čišćenje zapušenog izbacivača \(страна 15\)](#). Koristite alat za čišćenje snega ([Слика 13](#)), ne ruke, kako biste uklonili začepljenje iz izbacivača.
- Budite iza ručki i podalje od otvora za pražnjenje dok rukujete mašinom.
- Držite podalje lice, šake, stopala i ostale delove tela ili odeće od prikriivenih, pokretnih ili rotirajućih delova.

⚠ УПОЗОРЕЊЕ

Lopatica može baciti kamen, igračke i druge strane predmete i naneti ozbiljne telesne povrede vama ili posmatračima.

- Površine koje treba da se očiste treba da budu bez predmeta koje bi spirala mogla pokupiti i izbaciti.
- Decu i ljubimce držite dalje od područja rada.
- Uvek podesite prigušnicu na BRZO kada se baca sneg.
- Ako motor uspori pod opterećenjem ili točkovi klizaju, prebacite mašinu u manju brzinu.
- Ako se prednji deo mašine izdigne, prebacite mašinu u manju brzinu. Ako prednji deo nastavi da se podiže, podignite ručke.

Након рада

Bezbednost nakon rada

Opšta bezbednost

- Nikada nemojte odlagati mašinu sa gorivom u rezervoaru unutar zgrade gde postoje izvori paljenja, kao što su grejači za toplu vodu, grejači prostora ili mašine za sušenje veša. Neka se motor ohladi pre nego što ostavite mašinu u bilo koji zatvoreni prostor.
- Kada odlažete mašinu na više od 30 dana, pogledajte [Складиштење \(страна 26\)](#) radi važnih informacija.
- Neka mašina radi još nekoliko minuta nakon izbacivanja snega kako bi se sprečilo zaleđivanje kolektora i lopatice.

Sprečavanje zaleđivanja nakon upotrebe

- Kada pada sneg i kada je hladno, neka upravljačka oprema i pokretni delovu mogu da se zalede. **Nemojte na silu pokušavati da rukujete zaleđenom upravljačkom opremom.** Ako imate poteškoća prilikom rukovanja upravljačkom opremom ili delom, pokrenite motor i ostavite ga da radi nekoliko minuta.
- Nakon korišćenja mašine, neka motor radi nekoliko minuta kako se pokretni delovi ne bi zaledili. Aktivirajte spiralu/lopaticu kako biste očistili ostatke snega sa unutrašnjosti kućišta. Okrenite Quick Stick kako se ne bi zaledio. Zaustavite motor, sačekajte da se svi pokretni delovi zaustave i uklonite sav led i sneg iz mašine.
- Kada je motor ugašen, povucite poteznic nekoliko puta i jednom pritisnite dugme za elektrostart kako biste sprečili da se poteznic i elektrostarter zalede.

Одржавање

Препоручени распоред(и) одржавања

Интервал сервисног одржавања	Поступак одржавања
Након прва 2 сата	<ul style="list-style-type: none">• Proverite vučnu sajlu i podesite je ako je neophodno.• Proverite sajlu za spiralu/lopaticu i podesite je ako je neophodno.
Након првих 5 сати	<ul style="list-style-type: none">• Zamenite ulje u motoru.
Пре сваке употребе или свакодневно	<ul style="list-style-type: none">• Proverite nivo ulja u motoru i dodajte ulje ako je potrebno.
Сваких 50 сати	<ul style="list-style-type: none">• Zamenite ulje u motoru. Motorno ulje menjajte nakon svakih 25 radnih sati kada koristite mašinu pod teškim opterećenjem.
Сваких 100 сати	<ul style="list-style-type: none">• Zamenite svećicu.
Годишње	<ul style="list-style-type: none">• Proverite klizače i strugač i podesite ih ako je to potrebno.• Proverite vučnu sajlu i podesite je ili zamenite ako je neophodno.• Proverite sajlu za spiralu/lopaticu i podesite je ili zamenite ako je neophodno.• Proverite nivo ulja u menjaču za spiralu i dodajte ulje ako je potrebno.• Podmažite heksagonalno vratilo.
Годишње или пре складиштења	<ul style="list-style-type: none">• Proverite pritisak u pneumaticima i napumpajte ih na 1,16 do 1,37 bara.• Pokrenite motor kako biste isušili rezervoar i karburator na kraju sezone.• Neka ovlašćeni serviser proveri i zameni kaiš za vučni pogon i/ili kaiš za pogon spirale/lopatice, ako je neophodno.

Bezbednost prilikom održavanja

Pročitajte naredne bezbednosne mere opreza pre izvođenja radova na održavanju na mašini:

- Pre nego što napustite položaj operatera, zaustavite motor, uklonite ključ i sačekajte da se svi pokretni delovi zaustave. Pre podešavanja, servisiranja, čišćenja ili odlaganja mašine, sačekajte da se ohladi.
- Uvek nosite zaštitu za oči dok vršite podešavanja ili popravljate kako biste zaštitili oči od stranih predmeta koje mašina može izbaciti.
- Proveravajte redovno dotegnutost svih delova koji služe za pričvršćivanje kako biste bili sigurni da je mašina u bezbednom radnom stanju.
- Nemojte menjati podešavanja regulatora na motoru.

Kupujte jedino originalne Toro rezervne delove i priključke.

Припрема за одржавање

1. Pomerite mašinu na ravnu površinu.
2. Zaustavite motor i sačekajte da se zaustave svi pokretni delovi.

3. Raskačite žicu sa svećice. Pogledajte [Zamena svećica \(страна 22\)](#).

Provera nivoa ulja u motoru

Интервал сервиса: Пре сваке употребе или свакодневно—Proverite nivo ulja u motoru i dodajte ulje ako je potrebno.

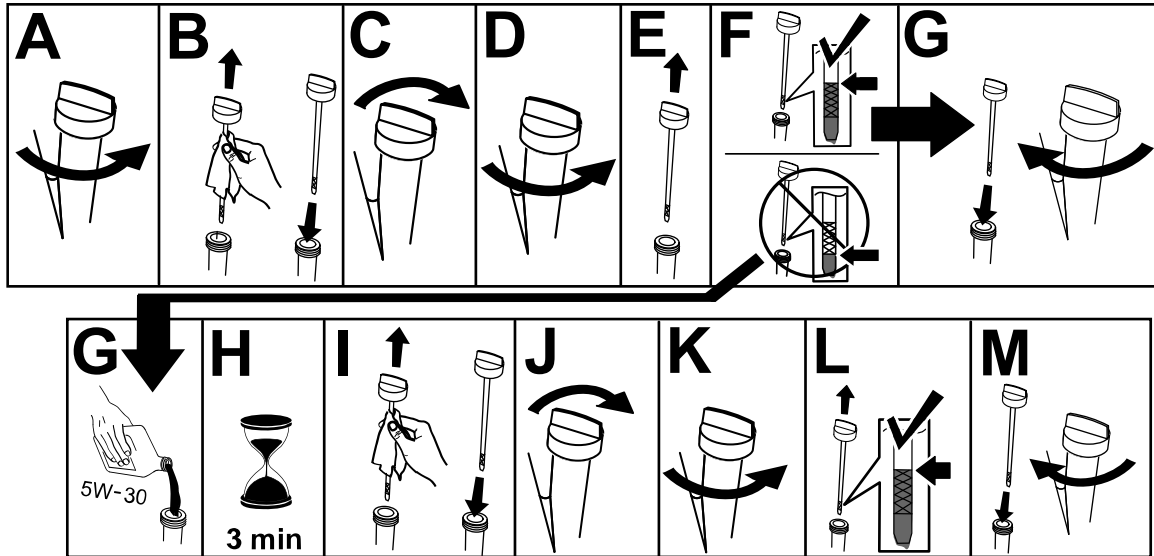

g257528

Provera i podešavanje klizača i strugača

Интервал сервиса: Годишње—Proverite klizače i strugač i podesite ih ako je to potrebno.

Proverite klizače kako biste bili sigurni da spirala ne dodiruje popločanu ili površinu prekrivenu šljunkom. Podesite klizače prema potrebi kako biste kompenzovali habanje.

1. Proverite pritisak u pneumaticima; pogledajte [6 Provera i podešavanje pritiska u pneumaticima \(strana 7\)](#).
2. Otpustite navrtke koje pričvršćuju oba klizača za bokove spirale da bi klizači mogli lako da se pomeraju nagore i nadole (Слика 24)

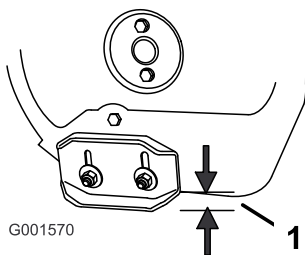

Слика 24

g001570

1. 1,3 cm

3. Poduprite bokove lopatica tako da one budu **barem** 1,3 cm iznad nivoa površine.

Важно: Klizači moraju držati lopatice spirale iznad tla.

4. Proverite da je strugač 3 mm iznad i da je paralelno sa ravnom površinom.

Напомена: Ако је pločnik napukao, hrapav ili neravan, podesite klizače kako biste izdignili strugač. Za površine pod šljunkom, podesite klizače tako da mašina ne kupi kamenčiće.

5. Pomerajte klizače nadole dok ne budu jednaki sa tlom.
6. Čvrsto dotegnite navrtnje koji osiguravaju oba klizača sa strana spirale.

Напомена: Како бисте брзо пodesили klizače ако се олабаве, издignite strugač 3 mm од тла, а затим пodesite klizače надолe према тлу.

Напомена: Ако се klizači поhabaju, можете их окренути и поставити некоришћену страну ка тлу.

Provera i podešavanje vučne sajle

Интервал сервиса: Након прва 2 сата—Proverite vučnu sajlu i podesite je ako je neophodno.

Годишње—Proverite vučnu sajlu i podesite je ili zamenite ako je neophodno.

Ако машина не иде према brzini unapred или unazad када pustite vučnu polugu, podesite vučnu sajlu.

Док је vučna poluga deaktivirana, pobrinite се да donja strana nosača vučne sajle dodiruje ram mašine (Слика 23).

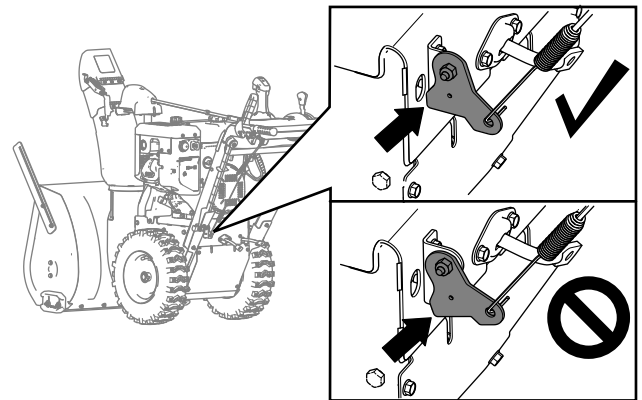

Слика 25

g259431

Ако donja strana nosača vučne sajle не dodiruje ram mašine, leva (vučna) sajla nije pravilno podešena.

Да бисте пodesили vučnu sajlu, урадите следеће:

1. Odvrnite protivnavrtku.
2. Otpustite ili pritegnite zategu dok se sajla не zategne, а donja strana nosača не dodirne ram mašine.
3. Pritegnite protivnavrtku (Слика 26).

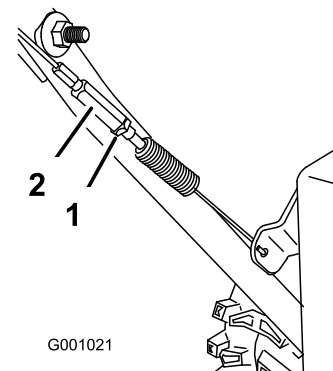

Слика 26

g001021

1. Protivnavrtka
2. Zatega

Provera i podešavanje sajle za spiralu/lopaticu

Интервал сервиса: Након прва 2 сата—Проверите sajlu za spiralu/lopaticu i podesite je ako je neophodno.

Годишње—Проверите sajlu za spiralu/lopaticu i podesite je ili zamenite ako je neophodno.

1. Уклоните 2 завртња која држе poklopac kaiša на месту (Слика 27).
2. Уклоните poklopac kaiša (Слика 27).

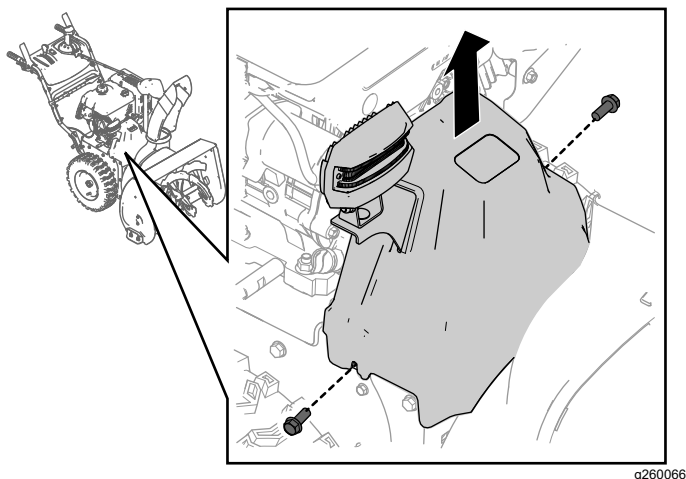

Слика 27

3. Док је полуга спираle/lopatice деактивирана, побрините се да зазор између крака квачила Спирале и рама машине износи 1,5 mm као што је приказано на Слика 28.

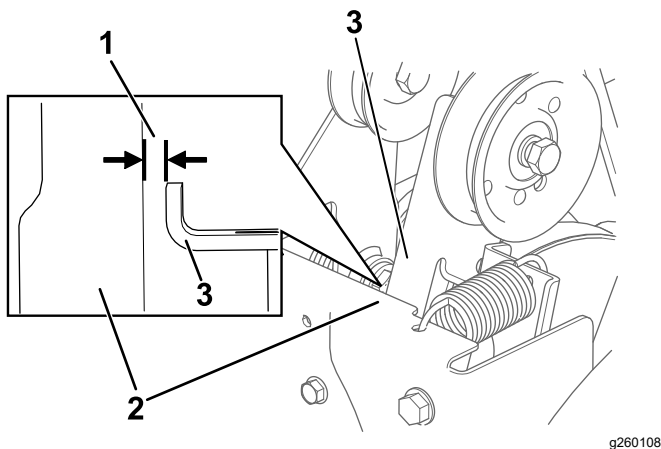

Слика 28

1. 1,5 mm
2. Ram
3. Крак квачила спираle

4. Ако sajla спираle/lopatice није правилно podešena, урадите следеће:
5. Отпустите противнавртку (Слика 29).

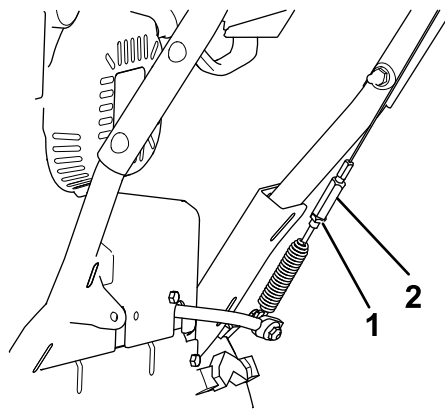

Слика 29

1. Противнавртка
2. Затеза

6. Отпустите или притегните затезу која прилагођава затегнутост sajle (Слика 29).
7. Пodesите затезу док не постигнете одговарајући зазор.
8. Притегните противнавртку.
9. Уметните 2 завртња које сте претходно уклонили у poklopac kaiša.
10. Ако је sajla за спиралу/lopaticu правилно podešena, а проблем и даље постоји, обратите се овлашћеном сервисеру.

Provera nivoa ulja u menjaču za spiralu

Интервал сервиса: Годишње—Проверите ниво улја у менјачу за спиралу и додajte улје ако је потребно.

1. Померите машину на равну површину.
2. Очистите простор око прикључка за creво и уклоните прикључак за creво са менјача (Слика 30).

Напомена: Ако је неопходно, користите klešta као помоћ приликом уклањања прикључка за creво.

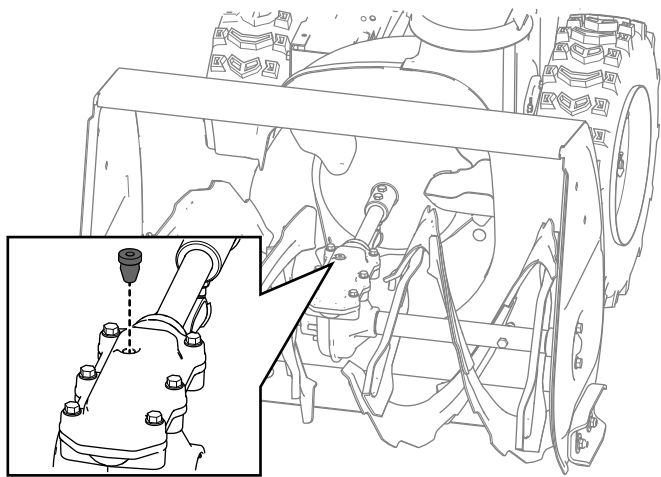

Слика 30

g257725

3. Proverite nivo ulja pomoću odgovarajućeg merača, poput čiste kablovske vezice. Ulje treba a bude približno 3,8 mm ispod otvora za punjenje (Слика 31).

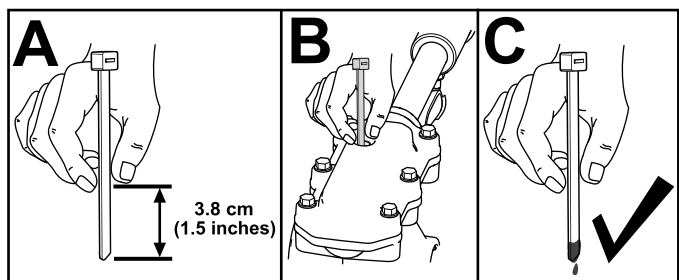

Слика 31

g257737

4. Ako je nivo ulja nizak, dodajte GL-5 ili GL-6, SAE 85-95 EP ulje za menjač u menjač, a zatim ponovo proverite nivo ulja.

Напомена: Nemojte koristiti sintetička ulja.

5. Vratite priključak za crevo u menjač.

Zamena motornog ulja

Интервал сервиса: Након првих 5 сати—Zamenite ulje u motoru.

Сваких 50 сати—Zamenite ulje u motoru. Motorno ulje menjajte nakon svakih 25 radnih sati kada koristite mašinu pod teškim opterećenjem.

Ako je moguće, neka motor radi nekoliko minuta pre zamene ulja jer toplo ulje bolje cirkuliše i nosi više zagađujućih materija.

Капацитет улја у мотору	0,95 l
Вискозитет улја	Погледајте Слика 33.
Класификација према API сервису	SJ или виша

*Postoji ostatak od ulja u kućištu motora nakon što ispraznite ulje. Nemojte sipati kompletnu količinu ulja u kućište motora. Napunite kućište motora kako je navedeno u narednim koracima.

1. Pomerite mašinu na ravnu površinu.
2. Očistite prostor oko čepa za pražnjenje ulja(Слика 32).

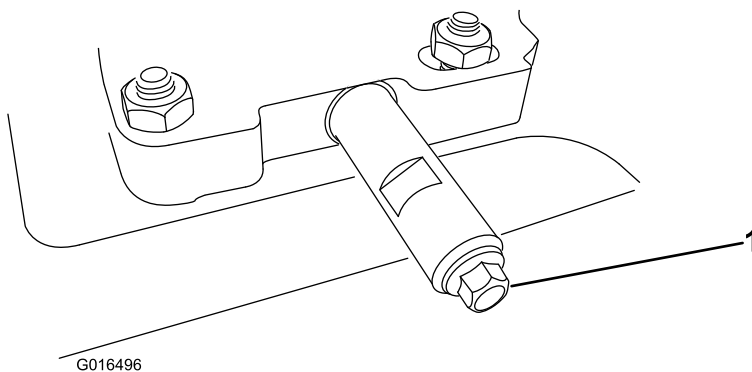

Слика 32

g016496

1. Čep za pražnjenje ulja

3. Podvucite posudu za pražnjenje ulja ispod produžetka za pražnjenje i skinite čep za pražnjenje ulja.

Напомена: Kada skidate čep, pobrinite se da se cev ne olabavi.

4. Ispraznite ulje.

Напомена: Propisno odložite korišćeno ulje u lokalni centar za reciklažu.

5. Vratite čep za pražnjenje ulja i dotegnite ga dobro.
6. Očistite oko otvora za punjenje ulja/merača nivoa ulja.
7. Odvrnite merač nivoa ulja i uklonite ga.
8. Pažljivo sipajte oko $\frac{3}{4}$ kapaciteta motornog ulja u posudu za punjenje uljem.

Koristite Слика 33 kako biste odabrali najbolji viskozitet ulja za očekivani raspon temperature na otvorenom:

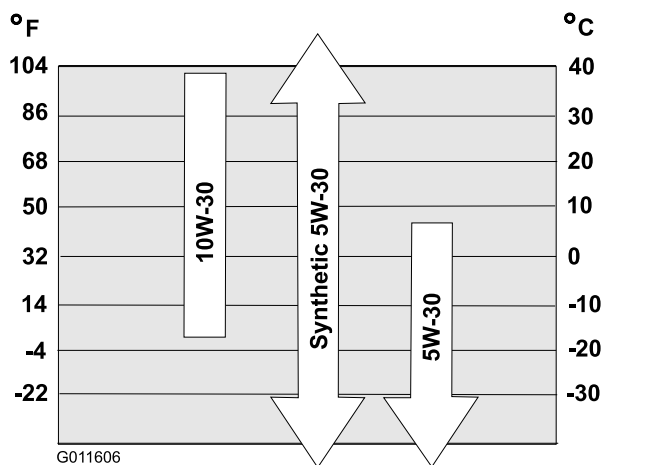

Слика 33

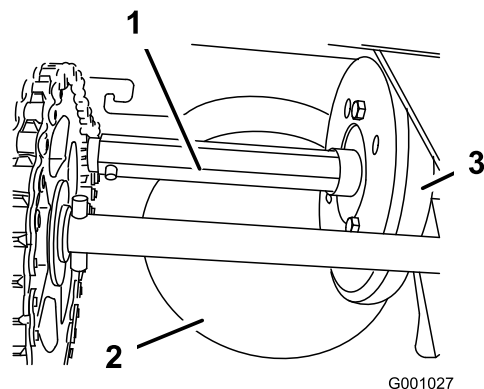

Слика 34

1. Хексагонално вратило
2. Алуминијумска ламела
3. Гумени котур

9. Саčekajte 3 минута да се улје слегне у мотору.
10. Обришите мерач нивоа улја чистом тканinom.
11. Уметните мерач нивоа у цев за пуњење улја и уврните је, а затим је извадите.
12. Очитajte ниво улја на мерачу.
 - Ако је ниво улја на мерачу пренизак, пажљиво сипajte малу количину у посуду за улје, саčekajte 3 минута и поновите кораке 10 преко 12 док ниво улја на мерачу не буде добар.
 - Ако је ниво улја на мерачу previsok, празните вишак улја док ниво улја на мерачу не буде добар.

Важно: Ако је ниво улја у мотору пренизак или previsok, а покренете мотор, мо̀жете оштетити мотор.

13. На безбедан начин ставите мерач нивоа улја у посуду за пуњење улјем.
14. Propisno рециклирајте искоришћено улје.

Podmazivanje heksagonalnog vratila

Интервал сервиса: Годишње—Podmažite heksagonalno вратило.

Мало подмажите хексагонално вратило на годишњем нивоу са моторним улјем за automobile (Слика 34).

Важно: Не смете дозволити да улје доспе на гумени котур или алуминијумску ламелу јер ће ву̀чни погон исклизнути (Слика 34).

1. Испразните гориво из резервоара.
2. Nagnite машину напред на ку̀иште спирале и заблокирајте положај да не може да падне.
3. Skinite задњи poklopac (Слика 35).

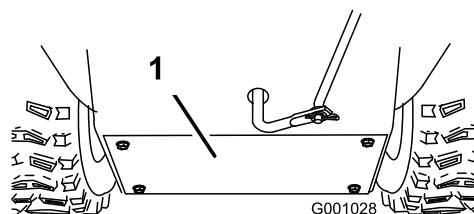

Слика 35

1. Задњи poklopac
4. Pomerite ру̀цицу менја̀ча на положај R2.
5. Умо̀чите прст у automobilsko моторно улје и мало подмажите хексагонално вратило.
6. Pomerite ру̀цицу менја̀ча на положај 6.
7. Podmažite други крај хексагоналног вратила.
8. Pomerite ру̀цицу менја̀ча напред и назад неколико пута.
9. Vratite задњи poklopac и вратите машину у радни положај.

Zamena svećica

Интервал сервиса: Сваких 100 сати—Zamenite svećicu.

▲ УПОЗОРЕЊЕ

Zamena svećica dok je motor topao može dovesti do opekotina.

Sačekajte da se motor ohladi i zamenite svećicu.

Koristite Toro svećicu ili ekvivalentnu (Champion® RN9YC ili NGK BPR6ES).

1. Skinite navlaku (Слика 36).

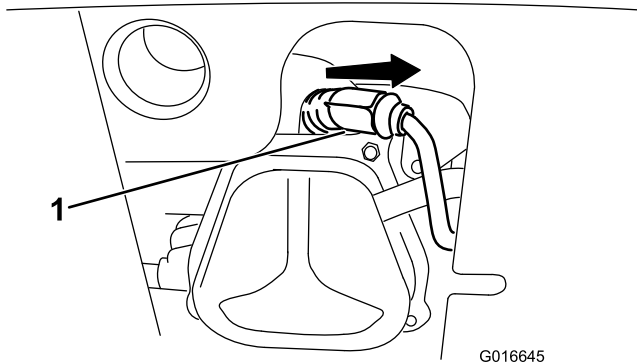

Слика 36

1. Navlaka svećice

2. Očistite oko ležišta svećice.

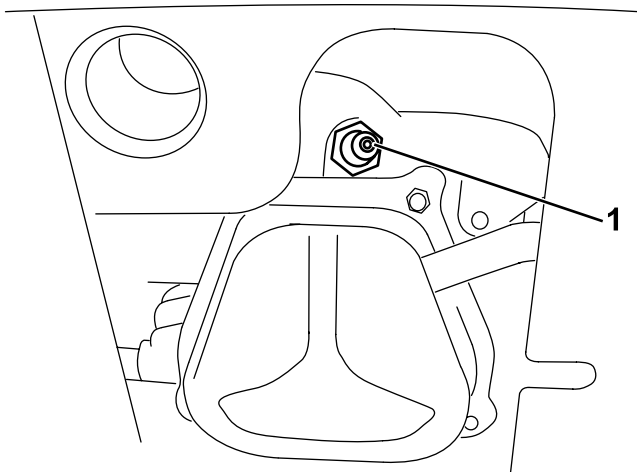

Слика 37

1. Osnova svećice

3. Skinite i odložite staru svećicu.

Напомена: Биће вам потребан насадни кључ са наставком како бисте уклонили свећicu.

4. Podesite rastojanje između elektroda na novoj svećici na 0,76 mm kako je prikazano na Слика 38.

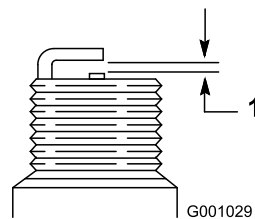

Слика 38

1. 0,76 mm

5. Stavite novu svećicu, čvrsto je dotegnite i prikačite žicu za paljenje na svećicu.

Напомена: Proverite da li žica za paljenje u potpunosti naleže na svećicu.

Пodešavanje zasuna izbacivača

Ako se izbacivač ne zaustavlja u željenom položaju ili se ne zaustavlja tako da ga možete pomeriti u drugi položaj, podesite zasun izbacivača.

1. Uklonite pričvršćivač sa poklopca zupčanika (Слика 39), podignite prednji deo poklopca i prevucite ga unazad i oslobodite pristup.

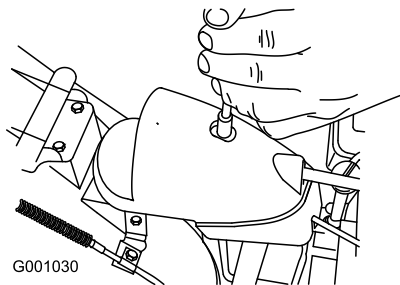

Слика 39

2. Otpustite zavrtnanj na stezaljki za sajlju (Слика 40).

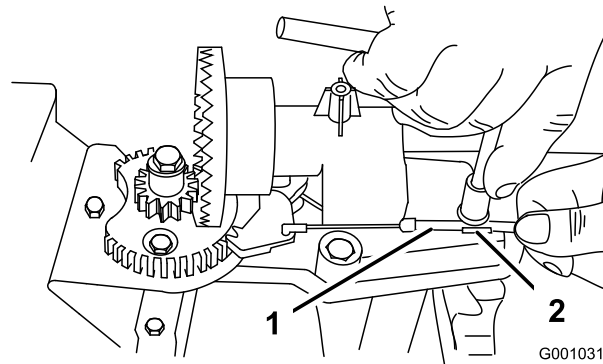

Слика 40

1. Sajla
2. Stezaljka za sajlju

- Uхватite bužir sajle i pomerite ga napred prema prednjem delu mašine dok zasun izbacivača u potpunosti ne zahvati zupce zupčanika (Слика 40 i Слика 41).

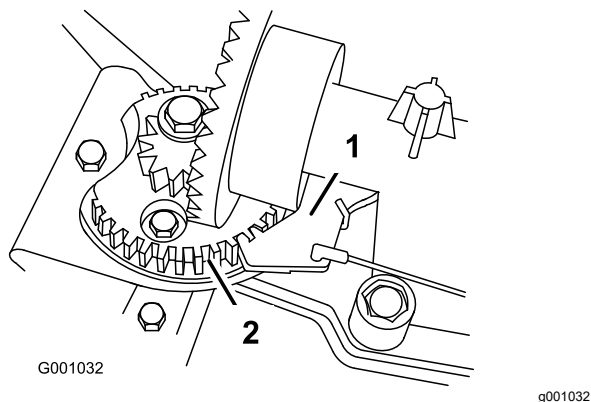

Слика 41

- Zasun izbacivača
- Zupci zupčanika

Напомена: Zasun je napregnut oprugom i prirodno naleže na zupce zupčanika (Слика 41).

- Zategnite sajlu tako što ćete povući bužir sajle unazad, da ne bude labava.
- Pritegnite zavrtanj na stezaljki za sajlu, vodeći računa da ne ogulite plastični deo.
- Montirajte i pričvrstite poklopac zupčanika.

Zamena pogonskih kaiša

Ako se pogonski kaiš spirale/lopatice ili kaiš vučnog pogona pohabaju, natope uljem ili su na neki drugi način oštećeni, dajte ovlašćenom serviseru da zameni kaiš.

Zamena svetala

Zamenite sklop sa svetlima (Toro deo broj 138-0670) kada je potrebno.

1. Skinite žicu za svetla sa zadnjeg dela svetla (A od [Слика 42](#)).
2. Skinite zavrtnaj i navrtanj koji drže sklop svetala na nosaču za svetla i zatim skinite sklop sa starim svetlom (B od [Слика 42](#)).
3. Pričvrstite sklop sa novim svetlom na nosač za svetla sa prethodno skinutim zavrtnjem i navrtnjem (C od [Слика 42](#)).
4. Ubacujte žicu od svetala u zadnji deo svetla dok ne bude u potpunosti na svom mestu (D od [Слика 42](#)).

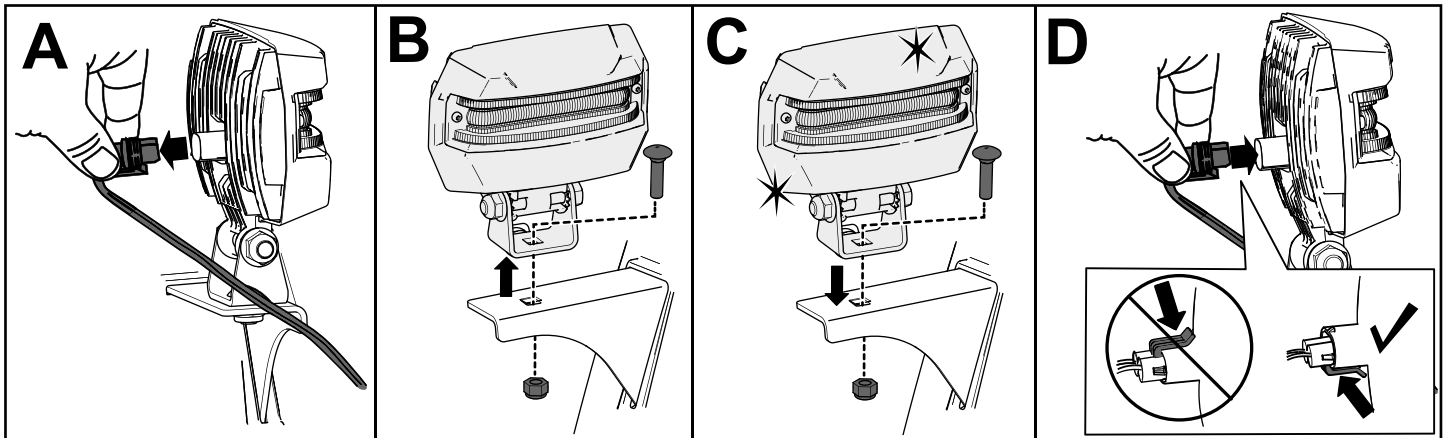

g326789

Слика 42

Складиштење

Bezbednost prilikom skladištenja

- Pre nego što napustite položaj operatera, zaustavite motor, uklonite ključ i sačekajte da se svi pokretni delovi zaustave. Pre podešavanja, servisiranja, čišćenja ili odlaganja mašine, sačekajte da se ohladi.
- Isparenja goriva su veoma zapaljiva, eksplozivna i opasna ako se udišu. Ako ostavite proizvod u prostoru sa otvorenom vatrom, isparenja goriva se mogu zapaliti i dovesti do eksplozije.
- Nemojte ostavljati mašinu u kući (prostoru gde se živi), podrumu ili nekom drugom prostoru gde bi mogao postojati izvor paljenja, kao što su grejači za toplu vodu ili grejači prostora, mašine za sušenje veša, peći i drugi uređaji.
- Nemojte naginjati mašinu ni napred ni nazad kada je gorivo u rezervoaru; u suprotnom, gorivo može iscureti iz mašine.
- Nemojte ostavljati mašinu sa ručkom nagnutom na tlo; u suprotnom, ulje može iscureti u cilindar motora i na zemlju i motor neće moći da se pokrene.

Skladištenje mašine

1. Prilikom poslednjeg punjenja gorivom u godini, dodajte stabilizator u sveže gorivo prema uputstvu proizvođača stabilizatora za gorivo.
Важно: Nemojte ostavljati gorivo duže nego što je to predložio proizvođač stabilizatora za gorivo.
2. Neka motor radi 10 minuta kako bi se oplemenjeno gorivo rasporedilo preko celog sistema za gorivo.
3. Neka mašina radi dok motor ne ostane bez goriva.
4. Napunite sistem motora uljem i pokrenite ga ponovo.
5. Neka motor radi dok se ne zaustavi. Kada više ne možete da pokrenete motor, tada je dovoljno suv.
6. Neka se motor ohladi.
7. Uklonite ključ.
8. Očistite mašinu temeljno.
9. Izvršite retuširanje površina kojima je farba oštećena sa farbom koju možete dobiti kod

ovlašćenog serviseru. Pre farbanja, obavite peskarenje oštećenih površina i koristite antikorozivni premaz kako biste sprečili koroziju na metalnim delovima.

10. Dote gnite sve olabavljene šrafove, zavrtnje i kontranavrtke. Popravite ili zamenite sve oštećene delove.
11. Prekrijte mašinu i ostavite je na čistom, suvom mestu, van domašaja dece.

Vađenje mašine iz skladišta

Sprovedite godišnje procedure održavanja kako je dato u preporučenom planu za održavanje; pogledajte [Одржавање \(страна 17\)](#).

Решавање проблема

Проблем	Могући узрок	Корективна мера
Elektrostarter se ne okreće (samo kod modela sa elektrostartom).	<ol style="list-style-type: none"> 1. Napojni kabl je raskaćen na izlasku ili na mašini. 2. Napojni kabl je pohaban, korodirao ili oštećen. 3. Utičnica nije pod naponom. 	<ol style="list-style-type: none"> 1. Povežite napojni kabl na izlaz i/ili mašinu. 2. Zamenite napojni kabl. 3. Neka kvalifikovani električar stavi utičnicu pod napon.
Motor se ne pokreće ili se teško pokreće.	<ol style="list-style-type: none"> 1. Ključ nije na paljenju. 2. Prigušivač je u položaju ISKLJUČEN i nije pritisnuto dugme za punjenje sistema uljem. 3. Nepovratni ventil za gorivo nije otvoren. 4. Prigušnica nije u položaju BRZO . 5. Rezervoar za gorivo je prazan ili se u sistemu za gorivo nalazi ustajalo gorivo. 6. Žica za svećicu je olabavljena ili se otkočila. 7. Svećica ima poroznost, zaprljana je ili razmak nije dobar. 8. Čep za ventilaciju goriva je ograničen. 9. Nivo motornog ulja u kućištu motora je prenizak ili previsok. 	<ol style="list-style-type: none"> 1. Ubacite ključ u paljenje. 2. Pomerite prigušivač na UKLJUČEN i pritisnite dugme za punjenje sistema uljem 3 puta. 3. Otvorite nepovratni ventil za gorivo. 4. Pomerite prugušnicu u položaj BRZO. 5. Ispraznite i/ili napunite rezervoar sa svežim gorivom (ne starijim od 30 dana). Ako problem i dalje postoji, kontaktirajte ovlašćenog servisera. 6. Povežite žicu na svećicu. 7. Proverite svećicu i podesite razmak ako je neophodno. Zamenite svećicu ako ima poroznosti, ako je zaprljana ili napukla. 8. Skinite ograničenje ili zamenite čep za gorivo. 9. Dodajte ili ispraznite ulje kako biste podesili nivo ulja u kućištu motora do oznake za „pun“ na meraču.
Motor radi neravnomerno.	<ol style="list-style-type: none"> 1. Prigušivač je u položaju UKLJUČEN . 2. Nepovratni ventil za gorivo nije skroz otvoren. 3. Rezervoar za gorivo je skoro prazan ili se u njemu nalazi ustajalo gorivo. 4. Žica za svećicu je olabavljena. 5. Svećica ima poroznost, zaprljana je ili razmak nije dobar. 6. Nivo motornog ulja u kućištu motora je prenizak ili previsok. 	<ol style="list-style-type: none"> 1. Prebacite prigušivač u položaj ISKLJUČEN . 2. Otvorite nepovratni ventil za gorivo. 3. Ispraznite i napunite rezervoar sa svežim gorivom (ne starijim od 30 dana). Ako problem i dalje postoji, kontaktirajte ovlašćenog servisera. 4. Povežite žicu na svećicu. 5. Proverite svećicu i podesite razmak ako je neophodno. Zamenite svećicu ako ima poroznosti, ako je zaprljana ili napukla. 6. Dodajte ili ispraznite ulje kako biste podesili nivo ulja u kućištu motora do oznake za „pun“ na meraču.

Проблем	Могући узрок	Корективна мера
Motor radi, ali mašina slabo izbacuje sneg ili ga uopšte ne izbacuje.	<ol style="list-style-type: none"> 1. Prigušnica nije u položaju BRZO kada baca sneg. 2. Mašina se kreće prebrzo za čišćenje snega. 3. Pokušavate da uklonite previše snega pri jednom zahvatu. 4. Pokušavate da uklonite izuzetno težak ili vlažan sneg. 5. Izbacivač je zapušten. 6. Pogonski kaiš za spiralu/lopaticu je olabavljen ili je spao sa remenice. 7. Pogonski kaiš za spiralu/lopaticu je pohaban ili je pukao. 	<ol style="list-style-type: none"> 1. Pomerite prugušnicu u položaj BRZO. 2. Prebacite mašinu u manju brzinu. 3. Smanjite količinu snega po zahvatu. 4. Nemojte preopteretiti mašinu sa izuzetno teškim ili vlažnim snegom. 5. Otpušite izbacivač. 6. Vratite i/ili podesite pogonski kaiš za spiralu/lopaticu; pogledajte na www.Toro.com za servisne informacije ili odnesite mašinu ovlašćenom serviseru. 7. Zamenite pogonski kaiš za spiralu/lopaticu; pogledajte na www.Toro.com za servisne informacije ili odnesite mašinu ovlašćenom serviseru.
Izbacivač se ne zaustavlja u mestu ili se ne pomera.	<ol style="list-style-type: none"> 1. Zasun izbacivača nije pravilno podešen. 	<ol style="list-style-type: none"> 1. Podesite zasun izbacivača.
Mašina ne čisti dobro sneg sa površine.	<ol style="list-style-type: none"> 1. Klizači i/ili strugač nisu dobro podešeni. 2. Pritisak u pneumaticima nije isti. 	<ol style="list-style-type: none"> 1. Podesite klizače i/ili strugač. 2. Proverite i podesite pritisak u jednom ili oba pneumatica.

Напомене:

Напомене:

EEA/UK obaveštenje o privatnosti

Korišćenje vaših podataka o ličnosti od strane kompanije Toro

The Toro Company („Toro“) poštuje vašu privatnost. Kada kupite naše proizvode, možda ćemo sakupiti određene lične podatke o vama, bilo neposredno od vas ili preko vaše lokalne Toro kompanije ili prodavca. Toro koristi te podatke za ispunjenje ugovornih obaveza – kao što je registrovanje vaše garancije, obrada vašeg garantnog zahteva ili da vas kontaktira u slučaju povlačenja proizvoda – i za legitimne poslovne svrhe – kao što je merenje zadovoljstva korisnika, unapređenje naših proizvoda ili obezbeđivanje informacija o proizvodu koje bi vas mogle interesovati. Toro može da deli vaše podatke sa našim podružnicama, filijalama, prodavcima ili drugim poslovnim partnerima u vezi sa ovim aktivnostima. Takođe možemo da otkrijemo podatke o ličnosti kada to zahteva zakon ili u vezi sa prodajom, kupovinom ili spajanjem preduzeća. Vaše podatke o ličnosti nikada nećemo prodati nijednoj drugoj kompaniji u marketinške svrhe.

Zadržavanje vaših ličnih podataka

Kompanija Toro će čuvati vaše podatke o ličnosti sve dok su bitni za prethodno navedene svrhe i dok je to u skladu sa zakonom. Za više informacija o primenljivim periodima zadržavanja obratite se na adresu legal@toro.com.

Posvećenost kompanije Toro sigurnosti

Vaši podaci o ličnosti mogu biti obrađeni u SAD-u ili drugoj državi koja možda ima manje stroge zakone o zaštiti podataka nego što je to slučaj sa vašom zemljom prebivališta. Kad god prebacimo vaše podatke van vaše zemlje prebivališta, preduzećemo zakonom propisane korake da obezbedimo da postoje odgovarajuće mere zaštite za vaše podatke i da se sa njima bezbedno postupa.

Pristup i ispravka

Možda imate pravo da ispravite ili pregledate svoje podatke o ličnosti ili da podnesete prigovor ili ograničite njihovu obradu. Da biste to uradili, obratite nam se putem e-pošte na legal@toro.com. Ako ste zabrinuti u vezi sa načinom na koji Toro postupa sa vašim podacima, slobodno nam se direktno obratite u vezi s tim. Imajte u vidu da evropski državljani imaju pravo žalbe svom organu za zaštitu podataka.



Count on it.