



Кронштейн реле в сборе

Тяговый блок Greensmaster® eTriFlex серии 3360 или 3370

Номер модели 147-3089

Инструкции по монтажу

Монтаж

Незакреплённые детали

Используя таблицу, представленную ниже, убедитесь в том, что все детали отгружены

Наименование	Количество	Использование
Детали не требуются	–	Подготовка машины.
Детали не требуются	–	Снимите правый боковой кожух.
Детали не требуются	–	Снимите реле
Кронштейн реле	1	Установите кронштейн реле
Болт (1/4 x 1/2 дюйма)	2	
Контргайка (1/4 дюйма)	2	
Вставной кабельный хомут	1	Проложите жгут проводов рулевого управления вокруг кронштейна реле
Детали не требуются	–	Завершите установку.

Подготовка машины

1. Установите машину на ровной поверхности.
2. Опустите режущие блоки.
3. Включите стояночный тормоз.
4. Выключите машину и извлеките ключ.
5. Отсоедините разъемы основного питания; см. *Руководство оператора* машины.

Снятие правого бокового кожуха

Снимите правый боковой кожух с машины ([Рисунок 1](#)).

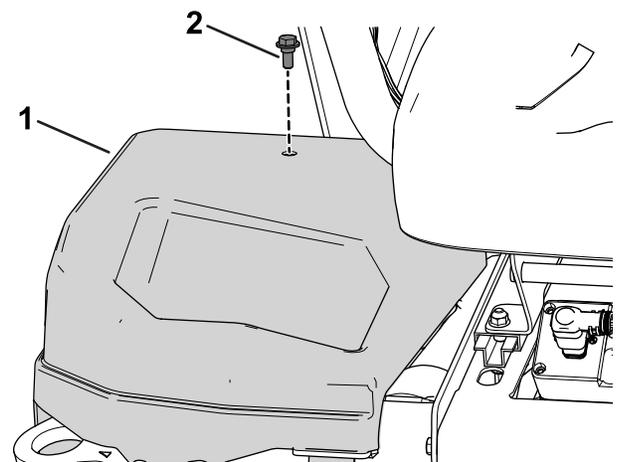

g279712

Рисунок 1

Вид с передней части машины

1. Правый боковой кожух
2. Болт



Снятие реле

Снимите реле как это показано в [Рисунок 2](#), открутив три болта и гайки. Сохраните болты и гайки для установки на более позднем этапе.

Примечание: При снятии пометьте реле, чтобы облегчить их последующую установку

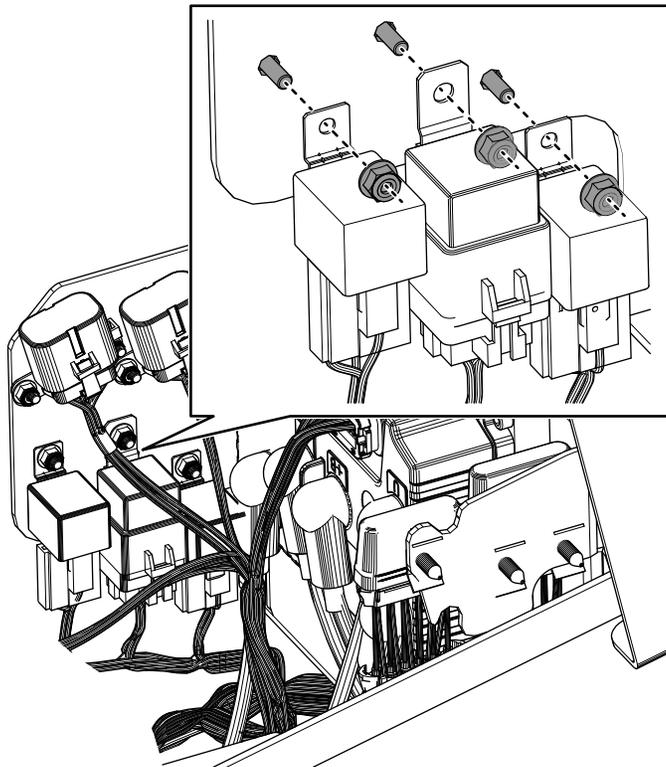

g406304

Рисунок 2
Вид с места водителя

Установка кронштейна реле

1. С помощью двух болтов (1/4 x 1/2 дюйма) и двух контргаек (1/4 дюйма) зафиксируйте кронштейн реле в имеющихся монтажных отверстиях, как это показано на [Рисунок 3](#).

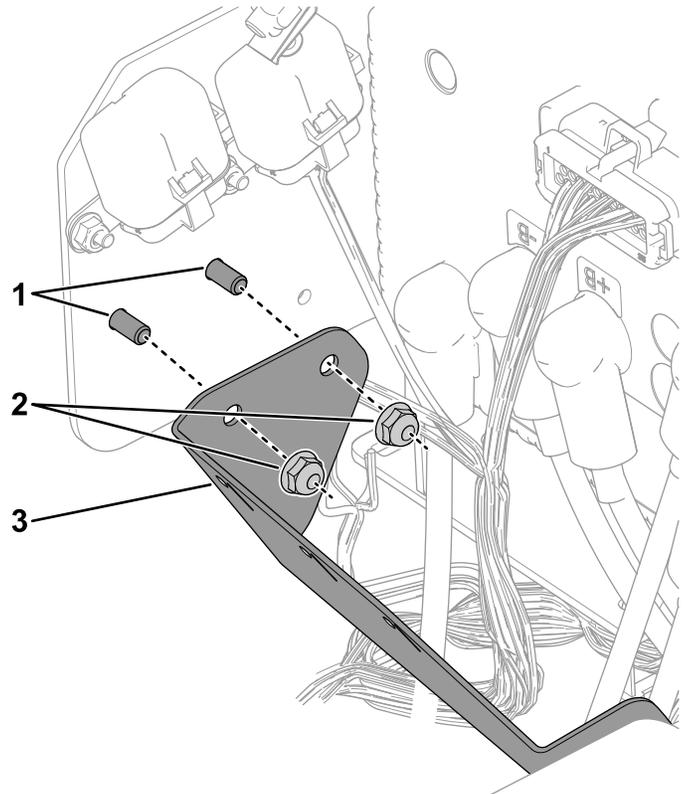

g408850

Рисунок 3

1. Болт (1/4 x 1/2 дюйма)
2. Релескобы
3. Контргайка (1/4 дюйма)

- Установите три реле, снятые, как описано в [Снятие реле \(страница 2\)](#), на кронштейне реле с помощью сохраненного крепежа ([Рисунок 4](#)).

Примечание: Используя прорези в кронштейне реле, установите реле в правильном положении (4 в [Рисунок 4](#)).



Рисунок 4

Вид с задней части машины

- | | |
|----------|-------------------------------------|
| 1. Болт | 3. Реле |
| 2. Гайка | 4. Совместите прорези с ушками реле |

Прокладка жгута проводов рулевого управления вокруг кронштейна реле

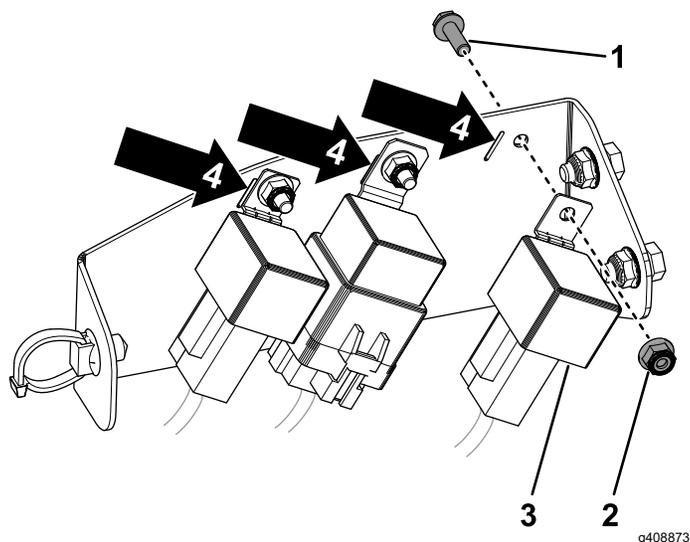
Проложите жгут проводов от рулевой колонки к стороне кронштейна реле и зафиксируйте его с помощью кабельного хомута ([Рисунок 5](#)).

Жгут проводов рулевого управления должен быть проложен вокруг кронштейна реле.



Рисунок 5

Вид с передней части машины

- | | |
|--------------------------------------|-------------------------------|
| 1. Вставной кабельный хомут | 3. Кронштейн реле |
| 2. Жгут проводов рулевого управления | 4. Рулевая колонка управления |

Завершение установки

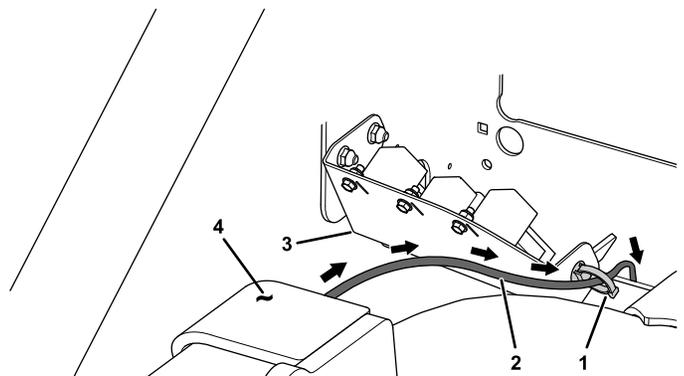
- Установите правый боковой кожух; см. [Рисунок 1](#).
- Подключите разъемы основного питания; см. [Руководство оператора машины](#).



Count on it.