



Odśnieżarka Power Max® 726 OE

Model nr 38814—Numer seryjny 409000000 i wyższe

Model nr 38819—Numer seryjny 409000000 i wyższe

Podręcznik operatora

Wprowadzenie

Odśnieżarka jest przeznaczona dla użytkowników domowych. Maszyna służy głównie do odśnieżania nawierzchni brukowanych, takich jak podjazdy i chodniki, a także innych nawierzchni komunikacyjnych w obiektach mieszkaniowych i handlowych.

Odśnieżarka jest przeznaczona wyłącznie do usuwania śniegu. Używanie produktu w celach niezgodnych z jego przeznaczeniem może okazać się niebezpieczne dla operatora i osób postronnych.

Przeczytaj uważnie poniższe informacje, aby poznać zasady właściwej obsługi i konserwacji urządzenia, nie uszkodzić go i uniknąć obrażeń ciała. Odpowiedzialność za prawidłowe i bezpieczne użytkowanie produktu spoczywa na użytkowniku.

Odwiądź www.Toro.com w kwestiach dotyczących materiałów szkoleniowych z zakresu bezpieczeństwa oraz eksploatacji produktu, informacji na temat akcesoriów, pomocy w znalezieniu autoryzowanego sprzedawcy lub rejestracji urządzenia.

Aby skorzystać z serwisu, zakupić oryginalne części Toro lub uzyskać dodatkowe informacje, skontaktuj się z przedstawicielem autoryzowanego serwisu lub biurem obsługi klienta firmy Toro - w tym celu przygotuj numer modelu i numer seryjny urządzenia. **Rysunek 1** przedstawia położenie oznaczenia modelu oraz numeru seryjnego na urządzeniu. Zapisz je w przewidzianym na to miejscu.

Ważne: Zeskanuj urządzeniem mobilnym kod QR na tabliczce z numerem seryjnym (jeśli występuje), aby uzyskać informacje o gwarancji, częściach zamiennych i innych kwestiach związanych z produktem.

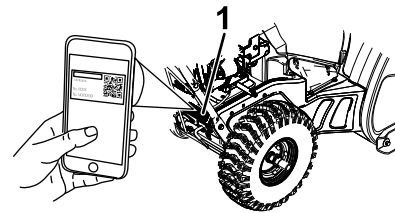

Rysunek 1

g293243

1. Położenie numeru modelu i numeru seryjnego

Model nr _____

Numer seryjny _____

Niniejsza instrukcja zawiera opis potencjalnych zagrożeń, a zawarte w niej ostrzeżenia zostały oznaczone symbolem ostrzegawczym (**Rysunek 2**), który sygnalizuje niebezpieczeństwo mogące spowodować poważne obrażenia lub śmierć w razie zlekceważenia zalecanych środków ostrożności.



Rysunek 2

Symbol ostrzegawczy

g000502

W niniejszej instrukcji występują 2 słowa podkreślające wagę informacji. **Ważne** zwraca uwagę na szczególne informacje techniczne, a **Uwaga** podkreśla informacje ogólne, wymagające szczególnej uwagi.



Ten produkt jest zgodny z odpowiednimi dyrektywami europejskimi. Szczegółowe informacje można znaleźć w osobnej deklaracji zgodności produktu (DOC) dotyczącej tego wyrobu.

Ważne: W przypadku eksploatacji tej maszyny na wysokości powyżej 1500 m przez dłuższy czas należy zainstalować zestaw na dużą wysokość n.p.m., aby silnik mógł spełniać wymagania CARB/EPA w zakresie emisji. Zestaw na dużą wysokość n.p.m. poprawia parametry pracy silnika, zapobiegając jednocześnie powstawaniu nagaru na elektrodach świec zapłonowych, trudnościom z uruchamianiem silnika i zwiększonej emisji zanieczyszczeń. Po zainstalowaniu zestawu na maszynie należy umieścić stosowną naklejkę, obok naklejki z numerem seryjnym. Aby uzyskać zestaw na dużą wysokość n.p.m. i naklejki, należy skontaktować się z autoryzowanym serwisem Toro. Adres najbliższego przedstawiciela można znaleźć na stronie www.Toro.com lub kontaktując się z Działem Obsługi Klienta Toro pod numerami podanymi w dokumencie Emission Control Warranty Statement (Gwarancja dotycząca kontroli emisji). W przypadku eksploatacji poniżej wysokości 1500 m należy zdemontować zestaw z silnika i przywrócić oryginalną konfigurację. Silnika przystosowanego do pracy na dużej wysokości n.p.m. nie należy używać na niższych wysokościach, gdyż może to doprowadzić do jego przegrzania i uszkodzenia.

Jeżeli nie wiadomo, czy dana maszyna została przystosowana do eksploatacji na dużej wysokości n.p.m., należy poszukać następującej naklejki (**Rysunek 3**).

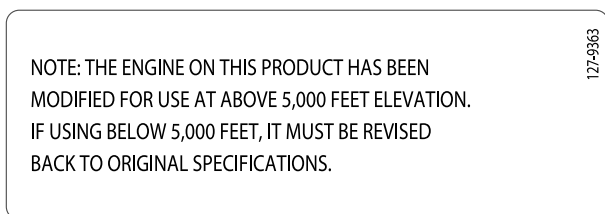

Rysunek 3

Spis treści

Wprowadzenie	1
Bezpieczeństwo	3
Ogólne zasady bezpieczeństwa	3
Naklejki informacyjne i ostrzegawcze	4
Montaż	6
1 Montaż tunelu	6
2 Montaż górnego uchwytu	6
3 Montaż układu przenoszącego kontroli trakcji	7
4 Montaż drążka sterującego tunelem wyrzutowym	7
5 Instalacja narzędzia do usuwania śniegu	8
6 Sprawdzanie poziomu oleju w silniku	9
7 Sprawdzanie ciśnienia w oponach	9
8 Sprawdzanie płóz i zgarniacza	10
9 Sprawdzanie działania napędu trakcyjnego	10
Przegląd produktu	11
Specyfikacje	12
Osprzęt/akcesoria	12
Działanie	12
Przed rozpoczęciem pracy	12
Bezpieczeństwo przed rozpoczęciem pracy	12
Uzupełnianie paliwa	13
W czasie pracy	13
Bezpieczeństwo w czasie pracy	13
Uruchamianie silnika	14
Zatrzymywanie silnika	15
Obsługa napędu trakcyjnego	15
Obsługa wybieraka biegów	16
Obsługa napędu śruby śnieżnej/ wirnika	16
Obsługa dźwigni Quick Stick®	16
Odblokowywanie tunelu wyrzutowego	17
Rady związane z posługiwaniem się urządzeniem	18
Po pracy	18
Bezpieczeństwo po skończonej pracy	18
Zapobieganie zamarzaniu po pracy	18
Konserwacja	19
Zalecany harmonogram konserwacji	19
Zasady bezpieczeństwa podczas konserwacji	19
Przygotowanie do konserwacji	19
Sprawdzanie poziomu oleju w silniku	20
Sprawdzanie i regulacja płóz i zgarniacza	20
Sprawdzanie i regulacja linki trakcji	21
Sprawdzanie i regulacja linki śruby śnieżnej/ wirnika	21
Sprawdzanie poziomu oleju w skrzyni przekładni śruby śnieżnej	22
Wymiana oleju silnikowego	22
Smarowanie wałka sześciokątnego	23

Wymiana świecy zapłonowej	24
Wymiana pasków napędowych	25
Wymiana reflektora przedniego	25
Przechowywanie	26
Bezpieczeństwo przy przechowywaniu.....	26
Przechowywanie maszyny	26
Przygotowanie maszyny po przechowywaniu	26
Rozwiązywanie problemów	27

Bezpieczeństwo

Maszyna została zaprojektowana zgodnie z normą EN ISO 8437.

Ogólne zasady bezpieczeństwa

Niniejszy produkt może obciąć dłonie lub stopy oraz wyrzucać przedmioty. Aby uniknąć poważnych obrażeń ciała, zawsze przestrzegaj wszystkich instrukcji dotyczących bezpieczeństwa.

- Przed pierwszym uruchomieniem silnika należy zapoznać się z niniejszą *instrukcją obsługi*. Każdy użytkownik tego urządzenia musi być zaznajomiony ze sposobem jego obsługi, sposobem szybkiego zatrzymania silnika i musi rozumieć ostrzeżenia.
- Zanim opuścisz stanowisko operatora z jakiegokolwiek powodu wyłącz silnik.
- Nie zbliżaj dłoni ani stóp do ruchomych części maszyny.
- Zabronione jest użytkowanie maszyny bez założonych i działających wszystkich osłon oraz innych urządzeń zabezpieczających.
- Nie zbliżać się do wyrzutnika. Nie zezwalaj osobom postronnym, a w szczególności małym dzieciom na podchodzenie w pobliże obszaru pracy.
- Nigdy nie pozwalaj dzieciom obsługiwać maszynę.

Naklejki informacyjne i ostrzegawcze



Etykiety dotyczące bezpieczeństwa oraz instrukcje są wyraźnie widoczne dla operatora i znajdują się w pobliżu wszystkich miejsc potencjalnego zagrożenia. Uszkodzone i brakujące etykiety należy wymienić.

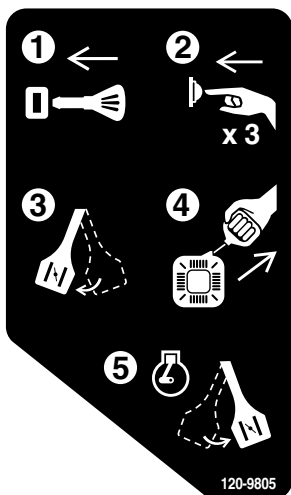

120-9805

decal120-9805

1. Wsunąć klucz.
2. Podać paliwo do silnika (3 razy).
3. Włączyć ssanie.
4. Pociągnąć za linkę rozrusznika.
5. Po uruchomieniu silnika, odłączyć ssanie.

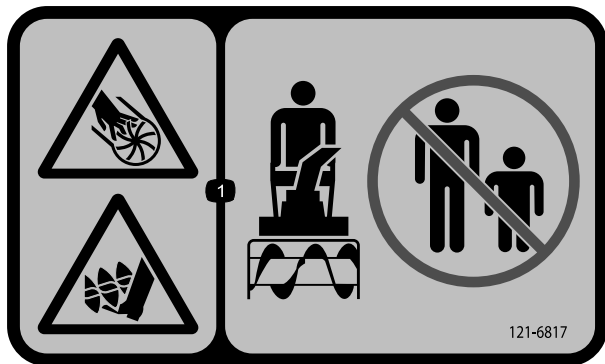

121-6817

decal121-6817

1. Ryzyko skaleczenia/utruty stóp lub dłoni, wirnik i śruba śnieżna – należy zadbać o to, aby osoby postronne nie zbliżały się do maszyny.

Numer zamówieniowy części: 138-8487

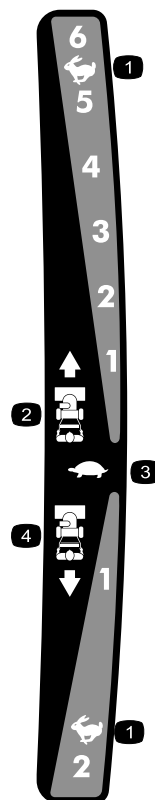

121-6823

decal121-6823

1. Szybko
2. Biegi do jazdy do przodu
3. Wolno
4. Biegi wsteczne



131-6487

decal131-6487

1. Wyłączenie silnika
2. Wolno
3. Szybko

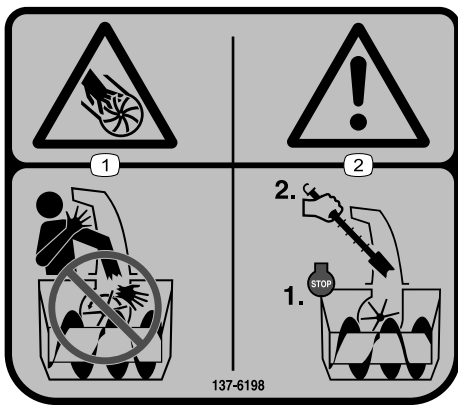

137-6198

decal137-6198

1. Ryzyko skaleczenia/utruty palców lub dłoni, uwaga na wirnik – nie wkładaj dłoni do tunelu.
2. Ostrzeżenie – wyłącz silnik przed udrożnieniem tunelu za pomocą narzędzia.

Numer zamówieniowy części: 138-8487



121-1240

decal121-1240

1. Napęd trakcyjny – ściśnij dźwignię, aby załączyć; zwolnij dźwignię, aby wyłączyć.
2. Ostrzeżenie – przeczytaj *Instrukcję obsługi*.
3. Uwaga – ryzyko skaleczenia/utruty dłoni, uwaga na wirnik – nie wkładać dłoni do tunelu; wyłączyć silnik przed opuszczeniem stanowiska operatora; używać narzędzia do udrażniania tunelu.
4. Ryzyko skaleczenia/utruty dłoni, wirnik – nie zbliżaj się do części ruchomych, dopilnuj, aby wszystkie pokrywy i osłony były zamontowane na swoim miejscu; wyjmij kluczyk zapłonu i przeczytaj *instrukcję obsługi* przed rozpoczęciem konserwacji.
5. Niebezpieczeństwo wyrzucania przedmiotów – dopilnuj, aby osoby postronne nie zbliżały się.
6. Napęd śruby śnieżnej/ wirnika – ściśnij dźwignię, aby załączyć; zwolnij dźwignię, aby wyłączyć.

Montaż

1

Montaż tunelu

Nie są potrzebne żadne części

Procedura

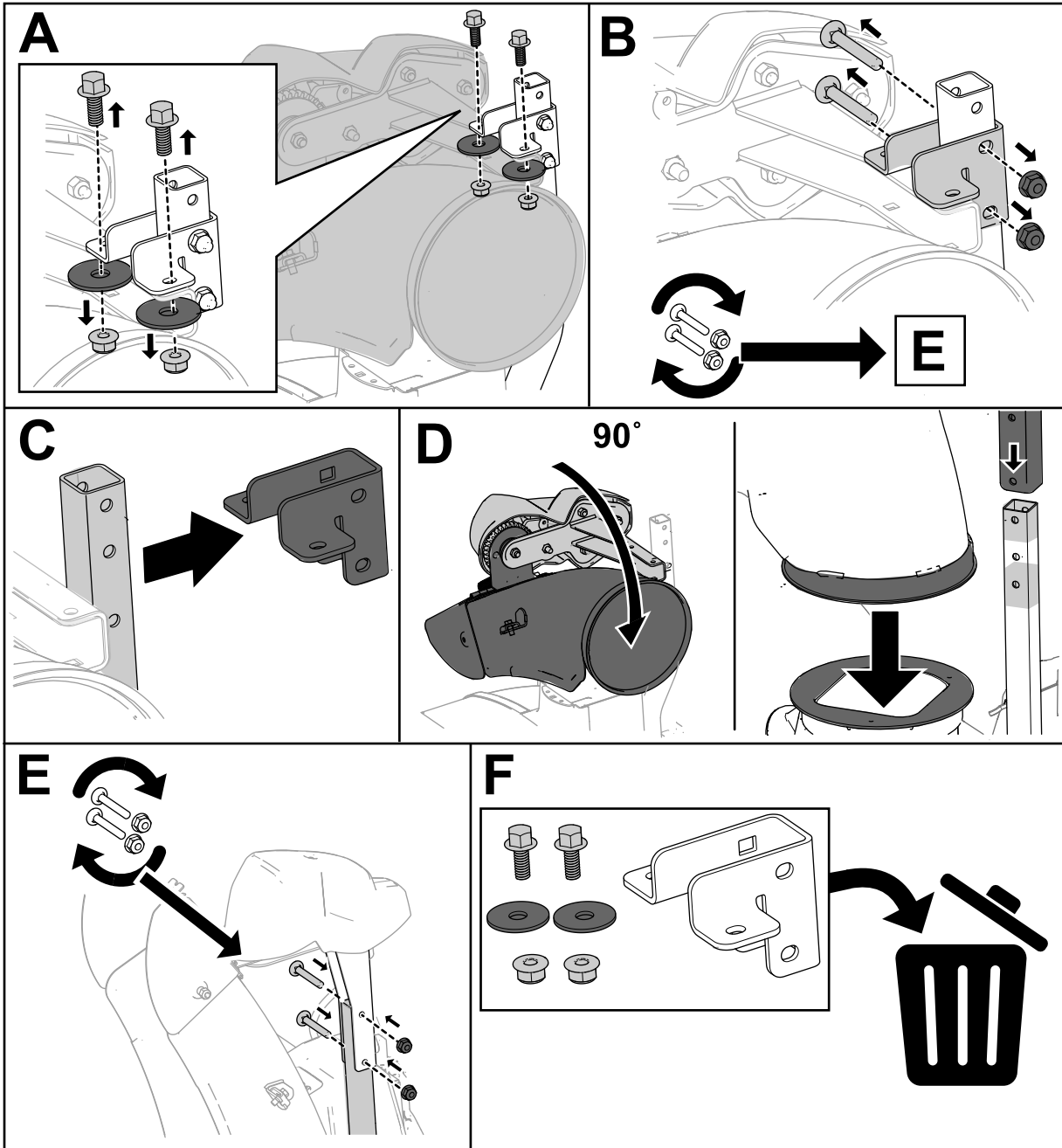

g385316

2

Montaż górnego uchwyty

Nie są potrzebne żadne części

Procedura

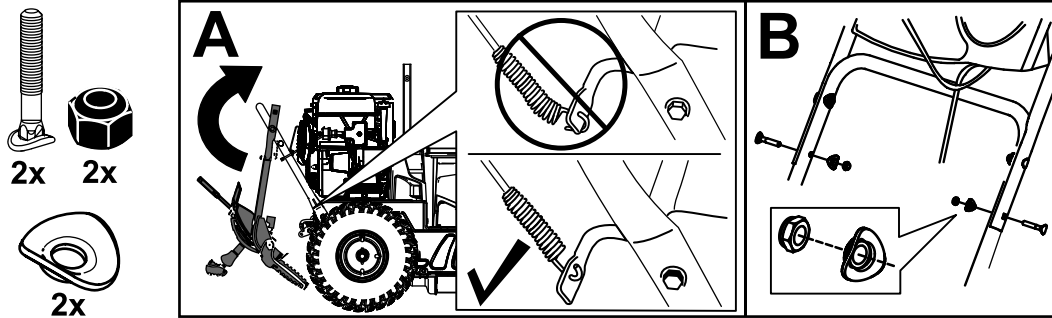

g263892

3

Montaż układu przenoszącego kontroli trakcji

Nie są potrzebne żadne części

Procedura

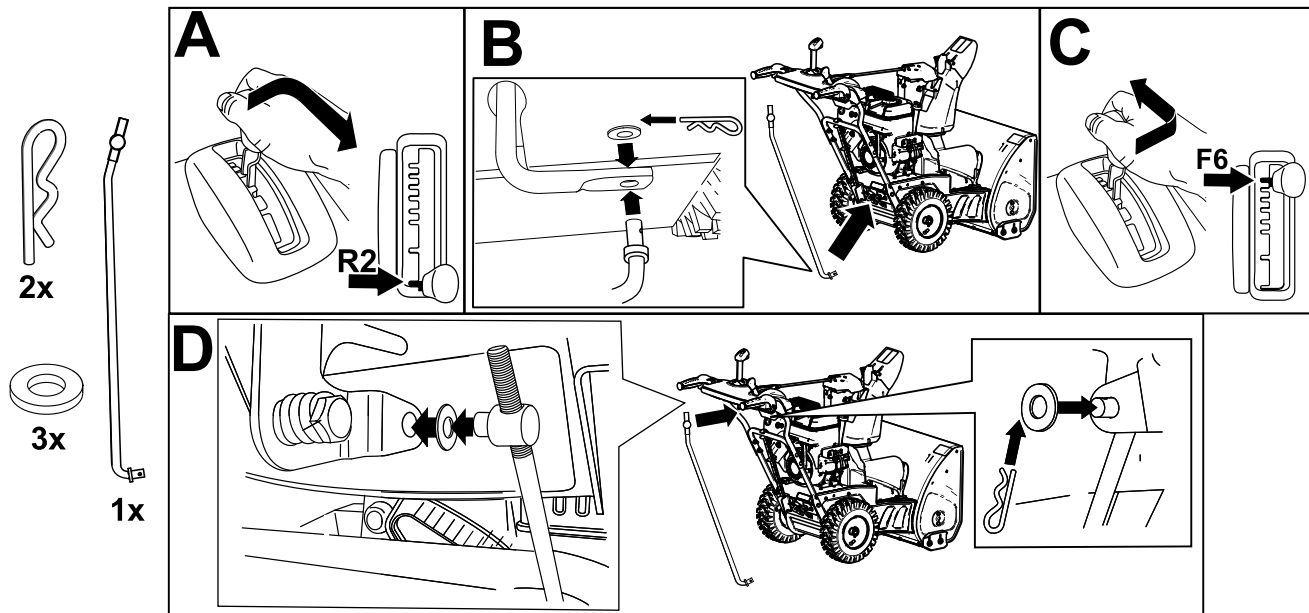

g252391

4

Montaż drążka sterującego tunelem wyrzutowym

Nie są potrzebne żadne części

Procedura

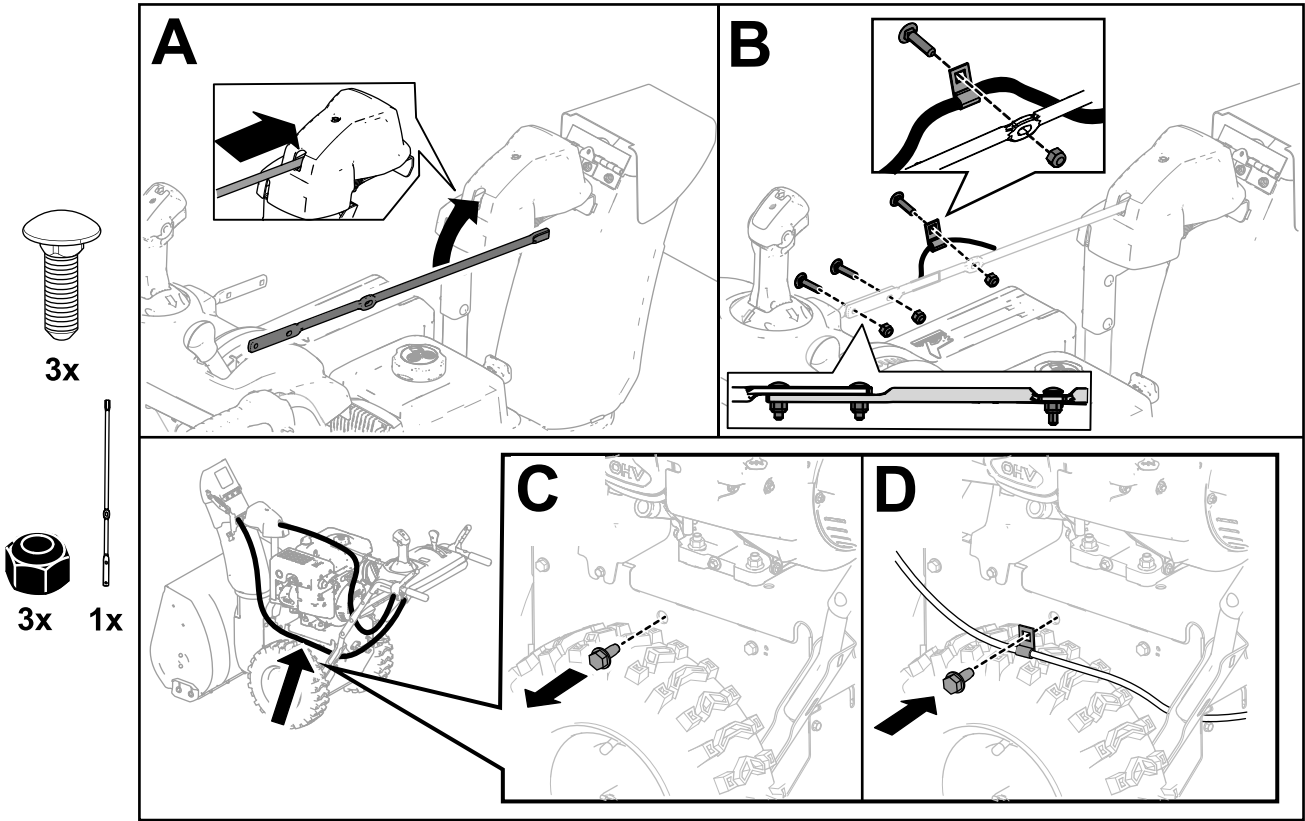

5

Instalacja narzędzia do usuwania śniegu

Nie są potrzebne żadne części

Procedura

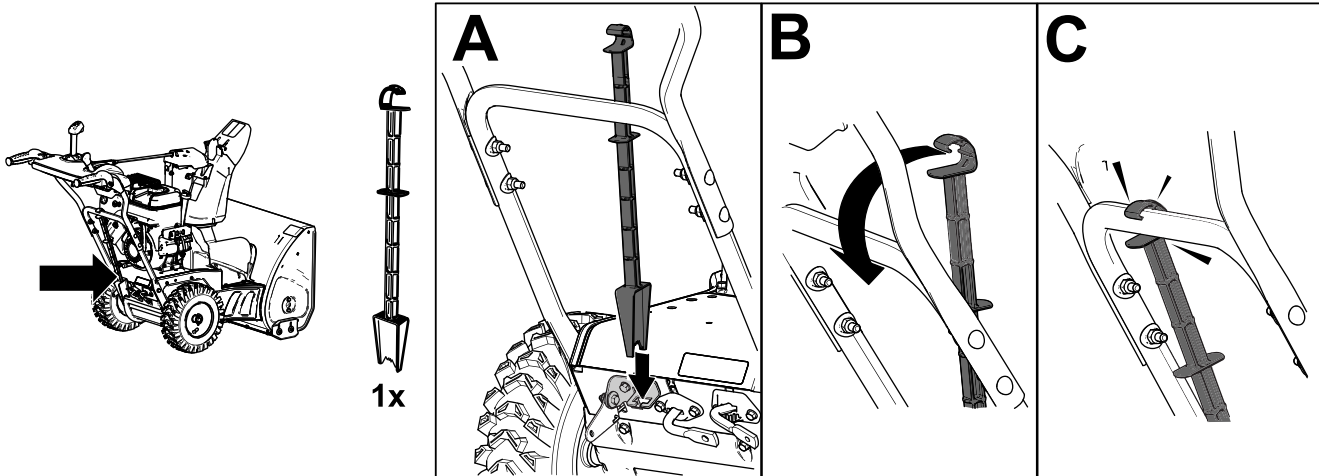

g252394

6

Sprawdzanie poziomu oleju w silniku

Nie są potrzebne żadne części

Procedura

Informacja: Maszyna jest dostarczana z olejem w skrzyni korbowej silnika. Przed uruchomieniem silnika sprawdź i w razie potrzeby uzupełnij poziom oleju.

Patrz [Sprawdzanie poziomu oleju w silniku \(Strona 20\)](#).

7

Sprawdzanie ciśnienia w oponach

Nie są potrzebne żadne części

Procedura

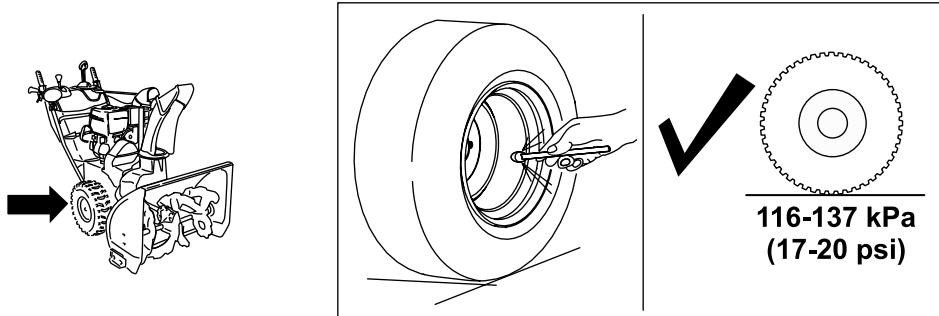

g252396

8

Sprawdzanie płóz i zgarniacza

Nie są potrzebne żadne części

Procedura

Patrz [Sprawdzanie i regulacja płóz i zgarniacza \(Strona 20\)](#).

9

Sprawdzanie działania napędu trakcyjnego

Nie są potrzebne żadne części

Procedura

▲ OSTROŻNIE

Jeśli napęd trakcyjny nie zostanie odpowiednio wyregulowany, maszyna może poruszać się w kierunku przeciwnym do zamierzonego, powodując obrażenia i/lub szkody.

Sprawdź dokładnie, a w razie potrzeby odpowiednio wyreguluj napęd trakcyjny.

1. Uruchomić silnik (patrz [Uruchamianie silnika \(Strona 14\)](#)).
2. Ustaw wybierak biegów w pozycji R1; patrz [Obsługa wybieraka biegów \(Strona 16\)](#).
3. Przyciśnij lewą dźwignię (trakcji) do uchwyty ([Rysunek 10](#)).

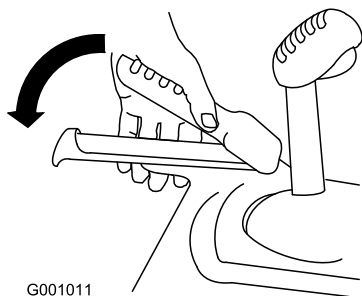

G001011

Rysunek 10

g001011

Maszyna powinna ruszyć do tyłu. Jeśli maszyna nie rusza lub rusza do przodu, wykonaj poniższe czynności:

- A. Zwolnij dźwignię trakcji i wyłącz silnik.
 - B. Odłącz czop zawieszenia obrotowego od dźwigni wybieraka biegów.
 - C. Obróć czop zawieszenia obrotowego w dół (w prawo) na drążku zmiany biegów.
 - D. Podłącz czop zawieszenia obrotowego do dźwigni wybieraka biegów.
4. Zwolnij dźwignię trakcji.
 5. Ustaw wybierak biegów w pozycji 1; patrz [Obsługa wybieraka biegów \(Strona 16\)](#).
 6. Przyciśnij lewą dźwignię (trakcji) do uchwytu ([Rysunek 10](#)).

Maszyna powinna ruszyć do przodu. Jeśli maszyna nie rusza lub rusza do tyłu, wykonaj poniższe czynności:

- A. Zwolnij dźwignię trakcji i wyłącz silnik.
 - B. Odłącz czop zawieszenia obrotowego od dźwigni wybieraka biegów.
 - C. Obróć czop zawieszenia obrotowego w górę (w lewo) na drążku zmiany biegów.
 - D. Podłącz czop zawieszenia obrotowego do dźwigni wybieraka biegów.
7. Po wykonaniu dowolnych regulacji powtarzaj tę procedurę, aż dalsza regulacja nie będzie potrzebna.

Ważne: Jeśli maszyna porusza się po zwolnieniu dźwigni trakcji, sprawdź linkę trakcji (patrz [Sprawdzanie i regulacja linki trakcji \(Strona 21\)](#)) lub oddaj maszynę do naprawy do autoryzowanego serwisu.

Przegląd produktu

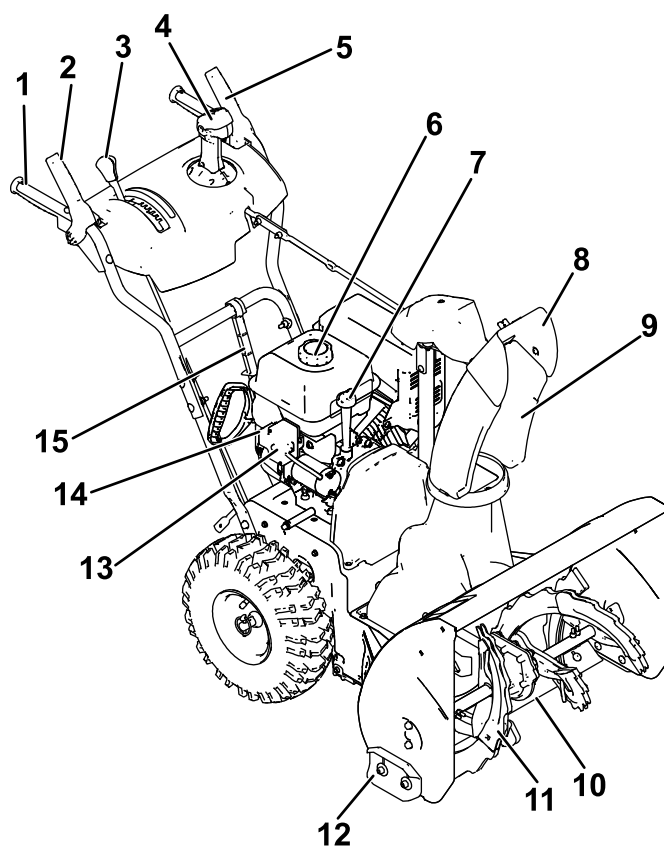

g264798

Rysunek 11

- | | |
|---|--|
| 1. Uchwyt (2) | 9. Tunel wyrzutowy |
| 2. Dźwignia śruby śnieżnej/wirnika | 10. Zgarniacz |
| 3. Dźwignia wybieraka biegów | 11. Śruba śnieżna |
| 4. Sterowanie tunelu wyrzutowego Quick Stick® | 12. Płoza (2) |
| 5. Dźwignia trakcji | 13. Przycisk rozrusznika elektrycznego |
| 6. Korek zbiornika paliwa | 14. Gniazdko rozrusznika elektrycznego |
| 7. Szyjka wlewu oleju/wskaźnik poziomu | 15. Narzędzie do usuwania śniegu |
| 8. Deflektor tunelu wyrzutowego | |

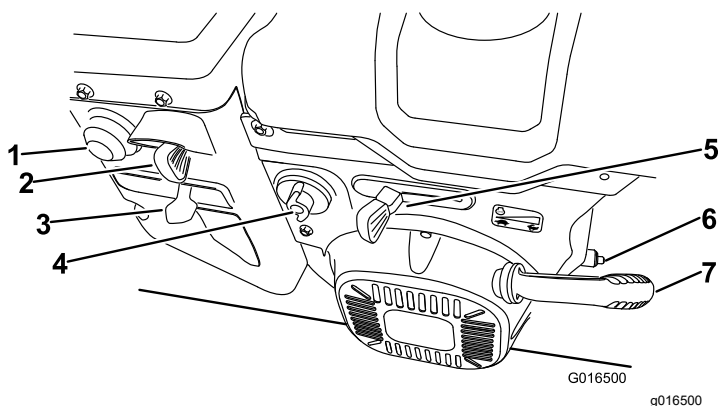

Rysunek 12

- | | |
|----------------------------|---------------------------------|
| 1. Pompka | 5. Przepustnica |
| 2. Kluczyk | 6. Korek spustowy oleju |
| 3. Ssanie | 7. Uchwyt rozrusznika linkowego |
| 4. Zawór odcinający paliwo | |

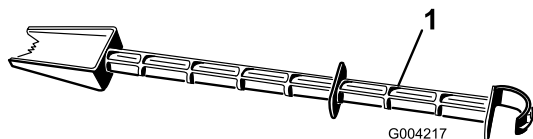

Rysunek 13

1. Narzędzie do usuwania śniegu (przymocowane do uchwytu)

Specyfikacje

Model	Masa	Długość	Szerokość	Wysokość
38814	79,4 kg	142 cm	71 cm	117 cm
38819	81,6 kg			

Osprzęt/akcesoria

Dostępna jest gama osprzętu i akcesoriów akceptowanych przez firmę Toro przeznaczonych do stosowania z urządzeniem i zwiększających jego możliwości. Skontaktuj się z autoryzowanym przedstawicielem serwisowym lub dystrybutorem lub odwiedź stronę www.Toro.com, aby uzyskać listę wszystkich zatwierdzonych akcesoriów i osprzętu.

Dla zagwarantowania wydajnej i bezpiecznej pracy maszyny należy stosować wyłącznie części zamienne/akcesoria zalecane przez firmę Toro. Części zamienne i akcesoria pochodzące od innych producentów mogą stwarzać zagrożenie dla bezpieczeństwa. Korzystanie z nich może spowodować utratę gwarancji maszyny.

Działanie

Informacja: Określ lewą i prawą stronę maszyny ze standardowego stanowiska operatora.

Przed rozpoczęciem pracy

Bezpieczeństwo przed rozpoczęciem pracy

Ogólne zasady bezpieczeństwa

- **Tylko modele z rozrusznikiem elektrycznym:** Używaj przedłużaczy i gniazd określonych w instrukcji. Sprawdź przewód elektryczny przed podłączeniem go do źródła zasilania. Jeśli przewód jest uszkodzony, należy go wymienić. Zawsze, kiedy nie uruchamiasz maszyny, odłączaj przewód zasilający.
- Noś odpowiednią odzież, w tym ochronę oczu, długie spodnie, pełne obuwie robocze z podeszwą antypoślizgową i ochronniki słuchu. Zwiąż włosy, jeśli są długie, zabezpiecz luźne ubranie, i nie noś luźnej biżuterii.
- Dokładnie sprawdź obszar, na którym będziesz używać maszyny, i usuń wszystkie wycieraczki, sanki, deski, przewody i inne przedmioty.
- Jeśli osłona, zabezpieczenie lub naklejka ulegnie uszkodzeniu, stanie się nieczytelna lub zaginie, napraw ją lub wymień przed przystąpieniem do pracy. Dokręć także wszelkie poluzowane mocowania.
- Wyreguluj wysokość obudowy kolektora tak, aby nie zawadzała o powierzchnię szutrową lub tłuczniową.

Bezpieczeństwo związane z paliwem

Paliwo jest niezwykle łatwopalne i wybuchowe. Pożar lub wybuch paliwa może poparzyć Ciebie i innych.

- Aby zapobiec zapaleniu paliwa przez ładunek elektrostatyczny, przed napełnianiem ustaw kanister i/lub maszynę na podłożu, a nie w pojeździe lub na innym przedmiocie.
- Uzupełniaj paliwo na zewnątrz, kiedy silnik jest zimny. Załóż z powrotem korek paliwa mocując go poprawnie i wytrzyj rozlane paliwo.

- Nie zbliżaj się do paliwa, kiedy palisz. Paliwo nie może znajdować się w pobliżu otwartego płomienia ani iskier.
- Przechowuj paliwo w atestowanym kanistrze, poza zasięgiem dzieci.
- Gdy zbiornik jest napełniony paliwem, przechylaj maszynę tylko w sposób podany w instrukcji.
- Ubranie oblane paliwem należy natychmiast zmienić.

Uzupełnianie paliwa

- Aby uzyskać najlepsze rezultaty, używaj tylko czystej, świeżej (poniżej 30 dni) benzyny bezołowiowej o liczbie oktanowej 87 lub wyższej (metoda klasyfikacji $[R+M]/2$).
- Można stosować paliwo nasycone tlenem, zawierające do 10% etanolu lub 15% MTBE (objętościowo).
- **Nie** używaj benzyny z etanolem (takiej jak E15 lub E85) o zawartości etanolu powyżej 10% (objętościowo). Mogą wystąpić problemy z wydajnością i/lub uszkodzenie silnika, które może nie być objęte gwarancją.
- **Nie** używaj benzyny zawierającej metanol.
- **Zabrania się** przechowywania paliwa w zbiorniku lub kanistrach przez okres zimowy, jeżeli nie został użyty stabilizator paliwa.
- **Zabrania się** dodawania oleju do benzyny.

Nie nalewać paliwa powyżej dolnego poziomu szyjki zbiornika (Rysunek 14).

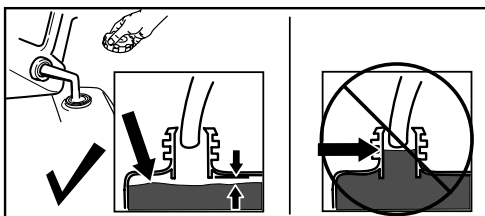

Rysunek 14

g216203

Ważne: W celu uzyskania jak najlepszych rezultatów, kupuj tylko tyle paliwa, ile zamierzasz zużyć w ciągu 30 dni. Możesz także w każdej sytuacji skorzystać ze środka stabilizującego/dodatku uszlachetniającego paliwo w maszynie dodając go zgodnie z zaleceniami dodatku stabilizującego paliwo, aby paliwo dłużej zachowywało świeżość.

W czasie pracy

Bezpieczeństwo w czasie pracy

Ogólne zasady bezpieczeństwa

- **Wyłącz silnik przed przystąpieniem do udrażniania kanału wyrzutowego i zawsze korzystaj z kijka lub narzędzia do usuwania śniegu (jeżeli było dostarczone).**
- W czasie użytkowania maszyny stój za uchwytami, z dala od otworu wyrzutnika. **Nie zbliżaj twarzy, dłoni, stóp ani innych części ciała ani odzieży do ruchomych lub wirujących części.**
- Nigdy nie kieruj wyrzutnika w stronę ludzi lub miejsc, gdzie może dojść do uszkodzenia mienia.
- Podczas obsługi maszyny zachowaj pełne skupienie. Nie podejmuj żadnych rozpraszających czynności, w przeciwnym razie możesz spowodować obrażenia lub wyrządzić szkody w mieniu.
- Uważaj, aby się nie poślizgnąć lub przewrócić, zwłaszcza podczas cofania.
- Zawsze utrzymuj stabilną pozycję i mocno trzymaj uchwyt. Chodź; nie biegaj.
- Podczas używania maszyny na pochylonym terenie zachowuj ostrożność.
- Nie używaj maszyny nie mając dobrej widoczności ani odpowiedniego oświetlenia.
- Podczas cofania maszyny patrz do tyłu i zachowaj ostrożność.
- W przypadku przerwy w odśnieżaniu wyłącz napęd śruby.
- Zachowuj ostrożność, obsługując maszynę lub przejeżdżając przez żwirowe podjazdy, ścieżki lub drogi. Uważaj na ukryte zagrożenia oraz ruch uliczny.
- Nigdy nie próbuj dokonywać jakichkolwiek regulacji przy uruchomionym silniku, chyba, że takie polecenie podano w instrukcji.
- Po uderzeniu w inny przedmiot zatrzymaj silnik, wyjmij kluczyk zapłonu i sprawdź maszynę pod kątem uszkodzeń. Przed uruchomieniem maszyny napraw wszelkie uszkodzenia.
- Jeśli maszyna zaczyna nadmiernie drgać, wyłącz silnik i natychmiast sprawdź przyczynę.
- Nie wolno uruchamiać silnika wewnątrz pomieszczenia, gdyż spaliny stwarzają zagrożenie.
- Nie przeciążaj maszyny, usiłując odśnieżać zbyt szybko.

- Przed uruchomieniem silnika zwolnij wszystkie sprzęgła i włącz bieg jałowy.
- Zawsze wyłączaj silnik, kiedy opuszczasz stanowisko operatora, aby odblokować kolektor,

wirnik lub tunel wyrzutowy, a także przed naprawą, regulacją lub kontrolą.

- Nigdy nie odśnieżaj z dużą prędkością przejazdową na śliskich nawierzchniach.

Uruchamianie silnika

Model z rozruchem elektrycznym

Informacja: Aby korzystać z rozrusznika elektrycznego (tylko modele z elektrycznym rozrusznikiem), najpierw podłącz przewód zasilający do gniazda rozrusznika elektrycznego, a następnie do gniazda zasilania. Używaj tylko zatwierdzonego przez UL przedłużacza o średnicy 1,29 mm (16 AWG), zalecanego do użytku na zewnątrz, o maksymalnej długości 15 m.

⚠ OSTRZEŻENIE

Przewód elektryczny może ulec uszkodzeniu, powodując porażenie prądem lub pożar.

Zanim włączysz maszynę, dokładnie sprawdź przewód elektryczny. Jeżeli przewód jest uszkodzony, nie używaj go. Natychmiast wymień lub napraw uszkodzony przewód. Skontaktuj się z przedstawicielem autoryzowanego serwisu, aby uzyskać pomoc.

⚠ OSTROŻNIE

Jeśli zostawisz maszynę podłączoną do gniazda zasilania, ktoś może przypadkowo ją uruchomić, powodując obrażenia i szkody.

Zawsze, kiedy nie uruchamiasz maszyny, odłączaj przewód zasilający.

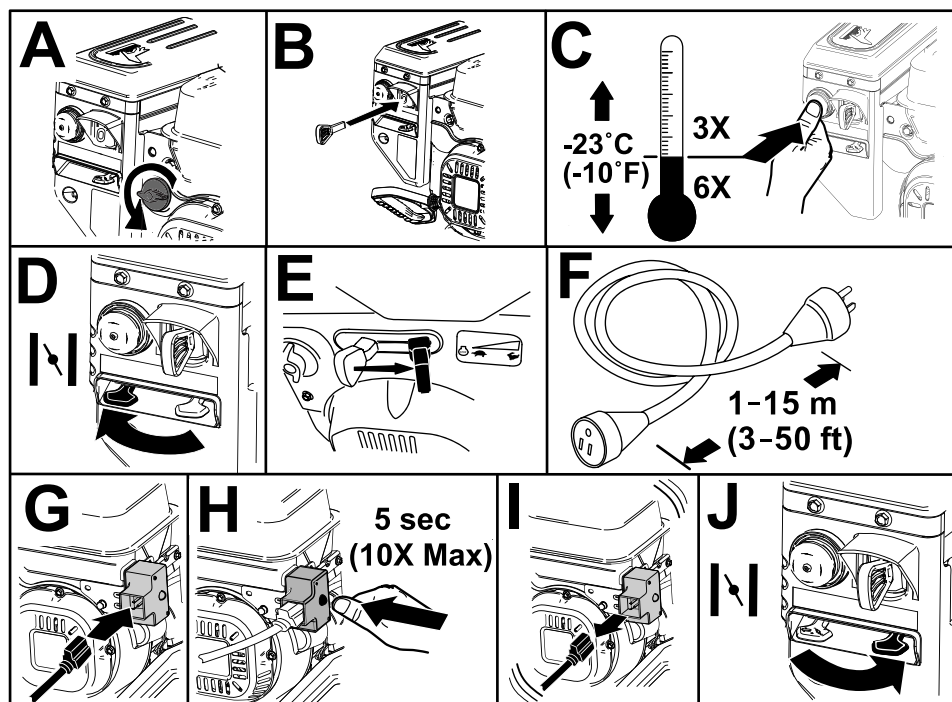

Rysunek 15

g254927

Model standardowy

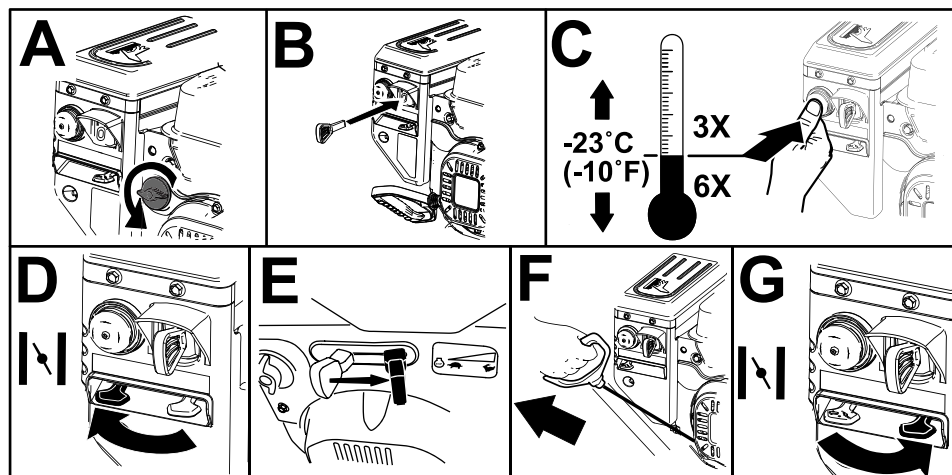

Rysunek 16

g254928

Zatrzymywanie silnika

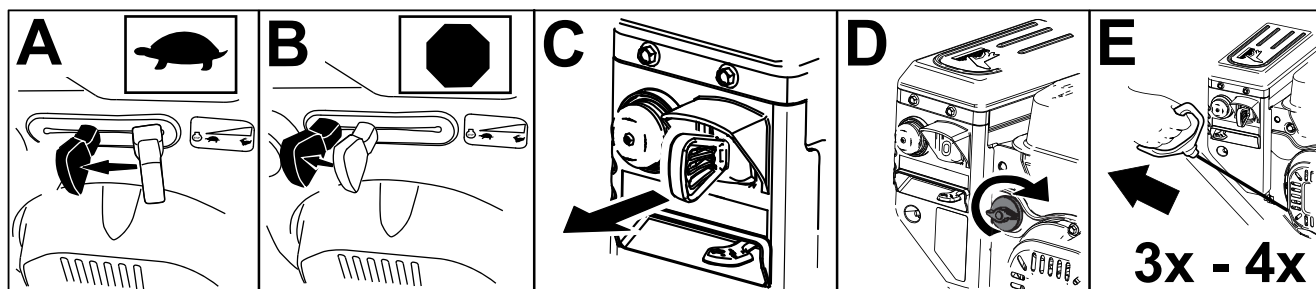

Rysunek 17

g252411

Obsługa napędu trakcyjnego

⚠ OSTROŻNIE

Jeśli napęd trakcyjny nie zostanie odpowiednio wyregulowany, maszyna może poruszać się w kierunku przeciwnym do zamierzonego, powodując obrażenia i/lub szkody.

Sprawdź dokładnie, a w razie potrzeby odpowiednio wyreguluj napęd trakcyjny; więcej informacji: patrz [Sprawdzanie i regulacja linki trakcji \(Strona 21\)](#).

Ważne: Jeśli maszyna porusza się po zwolnieniu dźwigni trakcji, sprawdź linkę trakcji (patrz [Sprawdzanie i regulacja linki trakcji \(Strona 21\)](#)).

21) lub oddaj maszynę do naprawy do autoryzowanego serwisu.

1. Aby włączyć napęd trakcyjny, przyciśnij lewą ręką dźwignię (trakcji) do uchwyty (Rysunek 18).

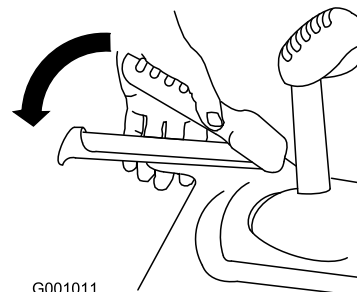

G001011

Rysunek 18

g001011

2. Aby wyłączyć napęd trakcyjny, zwolnij dźwignię trakcji.

Obsługa wybieraka biegów

Wybierak biegów ma 6 biegów do przodu i 2 biegi wsteczne. Aby zmieniać biegi, zwolnij dźwignię trakcji i ustaw dźwignię wybieraka biegów w żądanej pozycji ([Rysunek 19](#)). Dźwignia blokuje się w wycięciu po każdym wybraniu biegu.

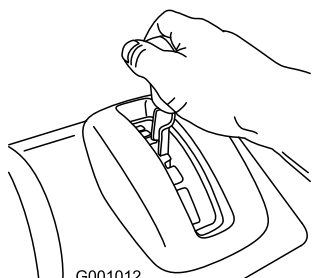

G001012

Rysunek 19

g001012

Obsługa napędu śruby śnieżnej/ wirnika

1. Aby załączyć napęd śruby śnieżnej/ wirnika, przyciśnij prawą dźwignię (śruba śnieżna/ wirnik) do uchwyty ([Rysunek 20](#)).

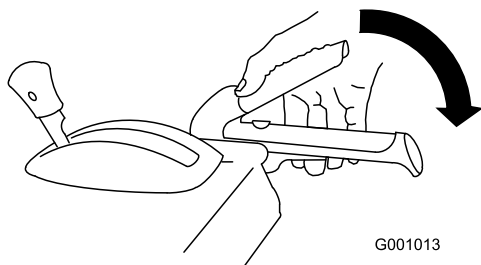

G001013

Rysunek 20

g001013

2. Aby zatrzymać śrubę śnieżną i wirnik, zwolnij prawą dźwignię.

Ważne: Kiedy załączysz zarówno dźwignię śruby śnieżnej/ wirnika, jak i dźwignię trakcji, dźwignia trakcji zablokuje dźwignię śruby śnieżnej/ wirnika, zwalniając Twoją prawą rękę. Aby zwolnić obie dźwignie, wystarczy zwolnić lewą dźwignię (trakcji).

3. Jeśli śruba śnieżna i wirnik obracają się nadal po zwolnieniu dźwigni śruby śnieżnej/ wirnika, nie używaj maszyny. Sprawdź linkę śruby śnieżnej/wirnika (patrz [Sprawdzanie i regulacja linki śruby śnieżnej/ wirnika \(Strona 21\)](#)) i w razie potrzeby dokonaj regulacji. Możesz także oddać maszynę do przedstawiciela autoryzowanego serwisu celem naprawy.

▲ OSTRZEŻENIE

Jeśli śruba śnieżna i wirnik obracają się nadal po zwolnieniu dźwigni śruby śnieżnej/ wirnika, grozi to poważnymi obrażeniami dla Ciebie i innych.

Nie używaj maszyny. Oddaj maszynę do przedstawiciela autoryzowanego serwisu celem naprawy.

Obsługa dźwigni Quick Stick®

Chwyć za niebieską rękkość, aby użyć dźwigni Quick Stick do sterowania tunelem wyrzutowym i deflektorem. Zwolnij rękkość, aby zablokować tunel wyrzutowy i deflektor w obecnej pozycji ([Rysunek 21](#)).

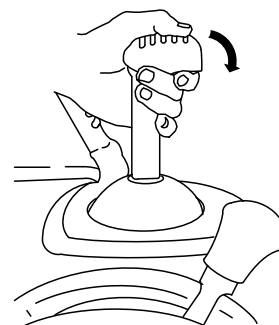

G001014

Rysunek 21

g001014

Sterowanie tunelem wyrzutowym

Chwyć za niebieską rękkość i przesun dźwignię Quick Stick w lewo, aby skierować tunel wyrzutowy w lewo; przesun dźwignię Quick Stick w prawo, aby skierować tunel wyrzutowy w prawo ([Rysunek 22](#)).

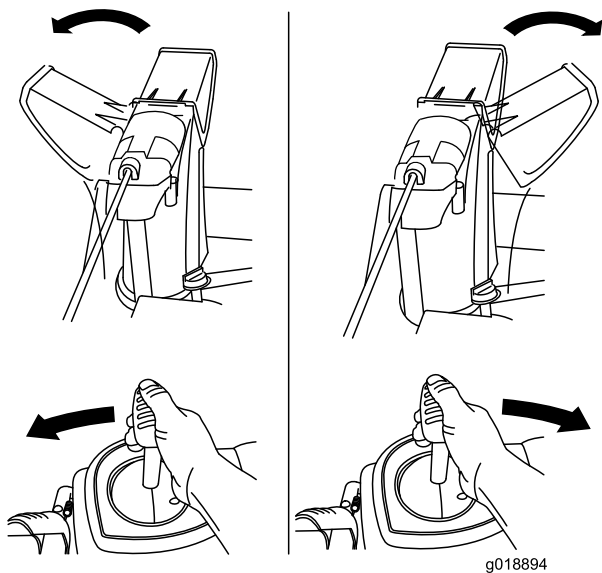

Rysunek 22

g018894

g018894

Odblokowywanie tunelu wyrzutowego

⚠ OSTRZEŻENIE

Jeśli śruba śnieżna/ wirnik obracają się, ale z tunelu wyrzutowego nie jest wyrzucany śnieg, tunel może być zablokowany.

Nigdy nie usuwaj blokady tunelu wyrzutowego dłońmi. Może to prowadzić do odniesienia obrażeń ciała.

- Aby go odblokować, pozostań na stanowisku operatora i zwolnij lewą dźwignię (trakcji). Nie zatrzymując śruby śnieżnej/ wirnika, przyciśnij uchwyty, aby unieść przód maszyny kilka centymetrów nad podłoże. Następnie szybko unieś uchwyty, aby uderzyć przodem maszyny o podłoże. Powtórz w razie potrzeby, aż z tunelu wyrzutowego zacznie być wyrzucany śnieg.
- Jeśli nie uda się odblokować tunelu wyrzutowego, uderzając przodem maszyny o podłoże, **wyłącz silnik, zaczekaj, aż wszystkie ruchome części się zatrzymają, i użyj narzędzia do usuwania śniegu (Rysunek 13).**

Ważne: Odblokowanie tunelu wyrzutowego, uderzając przodem maszyny o podłoże, może spowodować przesunięcie się płóz. Skoryguj wysokość płóz i dokładnie dokręć śruby płóz; patrz [Sprawdzanie i regulacja płóz i zgarniacza \(Strona 20\)](#).

- Jeśli tunel nie obraca się równie daleko w lewo, jak w prawo, sprawdź, czy linka jest poprowadzona od wewnątrz uchwytów. Patrz [2 Montaż górnego uchwytu \(Strona 6\)](#).
- Jeśli tunel nie porusza się lub nie blokuje po zwolnieniu rękojeści, należy wyregulować linkę zapadki tunelu wyrzutowego.

Sterowanie deflektorem tunelu wyrzutowego

Chwyć za niebieską rękojeść i przesunij dźwignię Quick Stick do przodu, aby obniżyć deflektor tunelu; przesunij ją do tyłu, aby unieść deflektor tunelu ([Rysunek 23](#)).

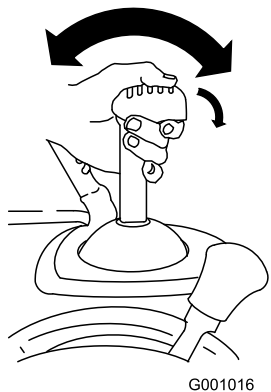

Rysunek 23

G001016

g001016

Rady związane z posługiwaniem się urządzeniem

⚠ NIEBEZPIECZEŃSTWO

Kiedy maszyna pracuje, wirnik i śruba śnieżna mogą się obracać i spowodować obrażenia lub odcięcie dłoni lub stóp.

- Przed przystąpieniem do regulacji, czyszczenia, kontroli, usuwania problemów lub naprawy maszyny wyłącz silnik i zaczekaj, aż wszystkie ruchome części się zatrzymają. Odłącz kabel od świecy zapłonowej i zamocuj go z dala od świecy, aby zapobiec przypadkowemu uruchomieniu silnika.
- Odblokuj tunel wyrzutowy; patrz [Odblokowywanie tunelu wyrzutowego \(Strona 17\)](#). W razie potrzeby odblokuj tunel wyrzutowy za pomocą narzędzia do usuwania śniegu ([Rysunek 14](#)), a nie dłońmi.
- W czasie użytkowania maszyny stój za uchwytami, z dala od otworu wyrzutnika.
- Nie zbliżaj twarzy, dłoni, stóp ani innych części ciała ani odzieży do ukrytych, ruchomych lub wirujących części.

⚠ OSTRZEŻENIE

Wirnik może wyrzucać kamienie, zabawki i inne przedmioty, powodując poważne obrażenia u operatora lub osób postronnych.

- Uprzątnij z odśnieżanego obszaru wszystkie przedmioty, które mogłyby zostać pochwycone i wyrzucone przez śrubę śnieżną.
- Nie pozwalaj dzieciom ani zwierzętom przebywać na odśnieżanym obszarze.
- W czasie odśnieżania zawsze ustawiaj przepustnicę w pozycji SZYBKO.
- Jeśli silnik zwolni wskutek obciążenia lub koła zaczną się ślizgać, zmień bieg na niższy.
- Jeśli przód maszyny podjeżdża w górę, zmień bieg na niższy. Jeśli przód nadal podjeżdża w górę, unieś uchwyty.

Po pracy

Bezpieczeństwo po skończonej pracy

Ogólne zasady bezpieczeństwa

- Nigdy nie przechowuj maszyny z paliwem w zbiorniku w budynku, gdzie występują otwarte źródła zapłonu, takie jak podgrzewacze c.w.u., wolnostojące grzejniki, suszarki do ubrań itp. Przed przechowywaniem maszyny w jakimkolwiek pomieszczeniu zaczekaj, aż silnik ostygnie.
- Jeżeli maszyna ma być przechowywana przez okres dłuższy niż 30 dni, zapoznaj się z ważnymi informacjami podanymi w [Bezpieczeństwo przy przechowywaniu \(Strona 26\)](#).
- Po zakończeniu odśnieżania zostaw maszynę uruchomioną przez kilka minut, aby zapobiec zamarznięciu kolektora i wirnika.

Zapobieganie zamarzaniu po pracy

- Kiedy pada śnieg i panuje niska temperatura, niektóre elementy sterowania i ruchome części mogą zamarzać. **Nie używaj nadmiernej siły, próbując poruszyć zamarznięte elementy sterowania.** W razie problemów z poruszeniem dowolnego elementu sterowania lub części, uruchom silnik i zostaw uruchomiony na kilka minut.
- Po zakończeniu używania maszyny, zostaw silnik uruchomiony na kilka minut, aby zapobiec zamarznięciu ruchomych części. Włącz śrubę śnieżną/ wirnik, aby usunąć pozostały śnieg z wnętrza obudowy. Poruszaj dźwignią Quick Stick, aby zapobiec jej zamarznięciu. Wyłącz silnik, zaczekaj, aż wszystkie ruchome części się zatrzymają, po czym usuń lód i śnieg z maszyny.
- Przy wyłączonym silniku pociągnij kilka razy za uchwyt rozrusznika linkowego i naciśnij raz przycisk rozrusznika elektrycznego, aby zapobiec zamarznięciu rozrusznika linkowego i elektrycznego.

Konserwacja

Zalecany harmonogram konserwacji

Częstotliwość serwisowania	Procedura konserwacji
Po pierwszych 2 godzinach	<ul style="list-style-type: none">• Sprawdź i w razie potrzeby wyreguluj linkę trakcji.• Sprawdź i w razie potrzeby wyreguluj linkę śruby śnieżnej/ wirnika.
Po pierwszych 5 godzinach	<ul style="list-style-type: none">• Wymień olej silnikowy.
Przed każdym użyciem lub codziennie	<ul style="list-style-type: none">• Sprawdź poziom oleju i w razie potrzeby uzupełnij.
Co 100 godzin	<ul style="list-style-type: none">• Wymień świecę zapłonową.
Co rok	<ul style="list-style-type: none">• Sprawdź i w razie potrzeby wyreguluj płozy i zgarniacz.• Sprawdź i w razie potrzeby wyreguluj lub wymień linkę trakcji.• Sprawdź i w razie potrzeby wyreguluj lub wymień linkę śruby śnieżnej/ wirnika.• Sprawdź i w razie potrzeby uzupełnij olej w przekładni śruby śnieżnej.• Wymień olej silnikowy.• Nasmaruj wałek sześciokątny.
Co rok lub przed składowaniem	<ul style="list-style-type: none">• Sprawdź ciśnienie w oponach i napompuj je do ciśnienia 1,16–1,37 bara.• Na koniec sezonu spuść benzynę i uruchom silnik, aby opróżnić zbiornik paliwa i gaźnik.• Zleć przedstawicielowi autoryzowanego serwisu kontrolę i w razie potrzeby wymianę paska napędu trakcyjnego i/lub paska napędowego śruby śnieżnej/ wirnika.

Zasady bezpieczeństwa podczas konserwacji

Przed przystąpieniem do wykonywania jakichkolwiek czynności konserwacyjnych w maszynie należy zapoznać się z następującymi zasadami bezpieczeństwa:

- Zanim opuścisz stanowisko operatora, wyłącz silnik, wyjmij kluczyk i zaczekaj, aż wszystkie ruchome części się zatrzymają. Przed przystąpieniem do regulacji, obsługi technicznej, czyszczenia lub przed przechowywaniem maszyny odczekaj aż ostygnie.
- Zawsze zakładaj okulary ochronne lub osłonę oczu przed przystąpieniem do regulacji lub naprawy maszyny, aby chronić oczy przed przedmiotami, które mogą być przez nią wyrzucane.
- Często regularnie sprawdzaj dokręcenie wszystkich mocowań, aby zapewnić bezpieczną eksploatację maszyny.
- Nie zmieniaj ustawień regulatora silnika.

Kupuj tylko oryginalne części zamienne i akcesoria firmy Toro.

Przygotowanie do konserwacji

1. Ustaw maszynę na równym podłożu.
2. Wyłącz silnik i zaczekaj, aż wszystkie ruchome części się zatrzymają.
3. Odłącz kabel od świecy zapłonowej. Patrz [Wymiana świecy zapłonowej \(Strona 24\)](#).

Sprawdzanie poziomu oleju w silniku

Okres pomiędzy przeglądami: Przed każdym użyciem lub codziennie—Sprawdź poziom oleju i w razie potrzeby uzupełnij.

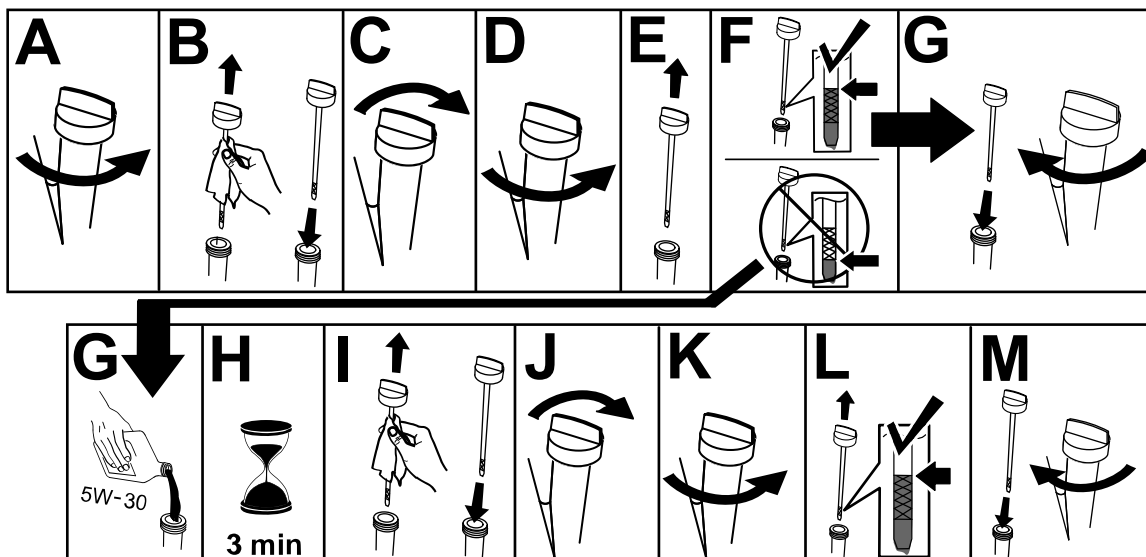

g257528

Sprawdzanie i regulacja płóz i zgarniacza

Okres pomiędzy przeglądami: Co rok—Sprawdź i w razie potrzeby wyreguluj płozy i zgarniacz.

Sprawdź płozy i zgarniacz, aby upewnić się, że śruba śnieżna nie dotyka brukowanej lub żwirowej nawierzchni. Wyreguluj płozy i zgarniacz odpowiednio do ich zużycia.

1. Sprawdź ciśnienie w oponach; patrz [7 Sprawdzenie ciśnienia w oponach \(Strona 9\)](#).
2. Odkręcaj nakrętki mocujące obie płozy do boków śruby śnieżnej, aż można je będzie łatwo przesunąć w górę i w dół.

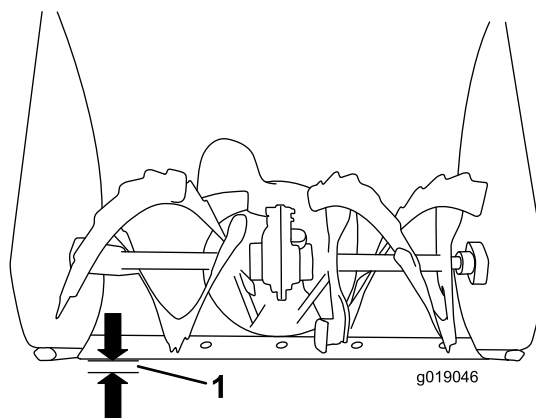

g019046

Rysunek 25

g019046

1. 3 mm

Ważne: Łopatki śruby śnieżnej muszą być podparte nad podłożem przez płozy.

3. Upewnij się, że zgarniacz znajduje się 3 mm nad i równoległe do równej nawierzchni.

Informacja: Jeśli chodnik jest popękany, wyboisty lub nierówny, wyreguluj płozy, aby unieść zgarniacz. W przypadku nawierzchni żwirowych, bardziej opuść płozy, aby maszyna nie zbierała kamieni.

4. Opuuszczaj płozy, aż będą równo z podłożem.
5. Mocno dokręć nakrętki mocujące obie płozy do boków śruby śnieżnej.

Informacja: Aby szybko wyregulować łoży, gdy się obluźniają, podeprzyj zgarniacz 3 mm nad chodnikiem, po czym opuść łoży na chodnik.

Informacja: Jeśli łoży ulegną nadmiernemu zużyciu, możesz je odwrócić i ustawić stroną nieużywaną do chodnika.

Sprawdzanie i regulacja linki trakcji

Okres pomiędzy przeglądami: Po pierwszych 2 godzinach—Sprawdź i w razie potrzeby wyreguluj linkę trakcji.

Co rok—Sprawdź i w razie potrzeby wyreguluj lub wymień linkę trakcji.

Jeśli maszyna nie porusza się po włączeniu biegu jazdy do przodu lub do tyłu, lub jeśli porusza się po zwolnieniu dźwigni trakcji, wyreguluj linkę trakcji.

Jeśli lewa linka (trakcji) nie jest właściwie wyregulowana, wykonaj poniższe czynności:

1. Odkręć przeciwnakrętkę.
2. Załącz dźwignię trakcji i przytrzymaj w tym położeniu ([Rysunek 26](#)).

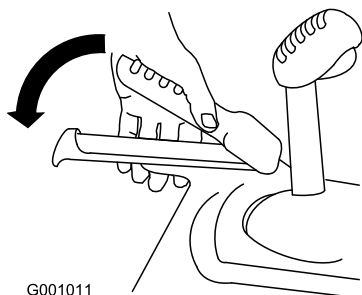

Rysunek 26

G001011

3. Odkręć lub dokręć ściągacz, aby ustawić długość sprężyny na 5,5 cm, jak pokazano na [Rysunek 27](#).

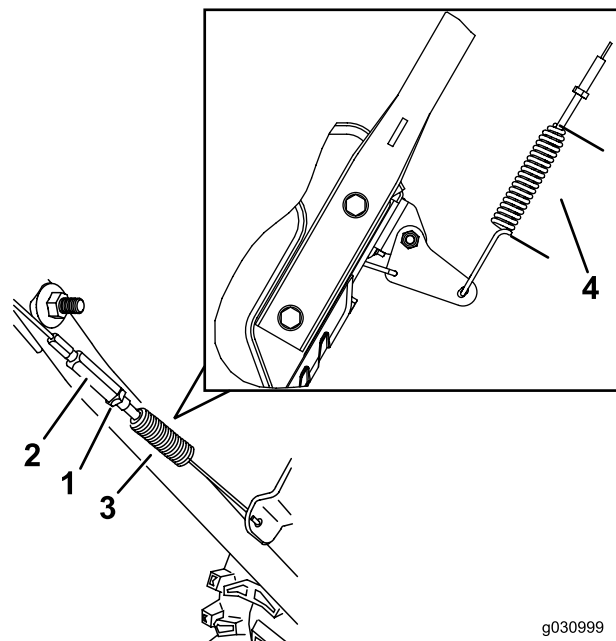

Rysunek 27

- | | |
|--------------------|-------------|
| 1. Przeciwnakrętka | 3. Sprężyna |
| 2. Ściągacz | 4. 5,5 cm |

4. Dokręć przeciwnakrętkę ([Rysunek 27](#)), upewniając się, że linka jest lekko napięta.
5. Jeśli linka trakcji jest prawidłowo wyregulowana, ale problem nadal powtarza się, skontaktuj się z przedstawicielem autoryzowanego serwisu.

Sprawdzanie i regulacja linki śruby śnieżnej/ wirnika

Okres pomiędzy przeglądami: Po pierwszych 2 godzinach—Sprawdź i w razie potrzeby wyreguluj linkę śruby śnieżnej/ wirnika.

Co rok—Sprawdź i w razie potrzeby wyreguluj lub wymień linkę śruby śnieżnej/ wirnika.

1. Odkręć przeciwnakrętkę.
2. Załącz dźwignię śruby śnieżnej/ wirnika i przytrzymaj w tym położeniu ([Rysunek 28](#)).

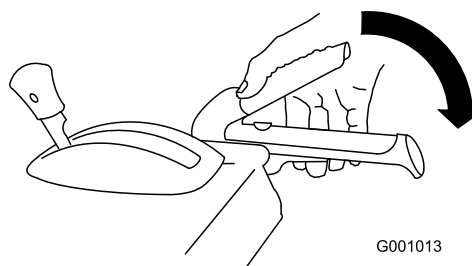

Rysunek 28

G001013

G001013

- Odkręć lub dokręć ściągacz, aby ustawić długość sprężyny na 7 cm, jak pokazano na [Rysunek 29](#).

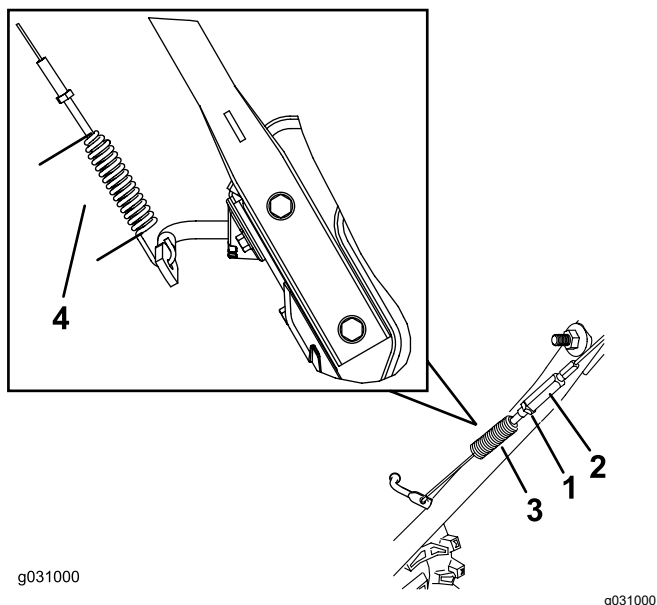

Rysunek 29

- | | |
|--------------------|-------------|
| 1. Przeciwnakrętka | 3. Sprężyna |
| 2. Ściągacz | 4. 7 cm |

- Dokręć przeciwnakrętkę ([Rysunek 29](#)), upewniając się, że linka jest lekko napięta.
- Jeśli linka śruby śnieżnej/ wirnika jest prawidłowo wyregulowana, ale problem nadal powtarza się, skontaktuj się z przedstawicielem autoryzowanego serwisu.

Sprawdzanie poziomu oleju w skrzyni przekładni śruby śnieżnej

Okres pomiędzy przeglądami: Co rok—Sprawdź i w razie potrzeby uzupełnij olej w przekładni śruby śnieżnej.

- Ustaw maszynę na równym podłożu.
- Wyczyść obszar wokół zatyczki ([Rysunek 30](#)).

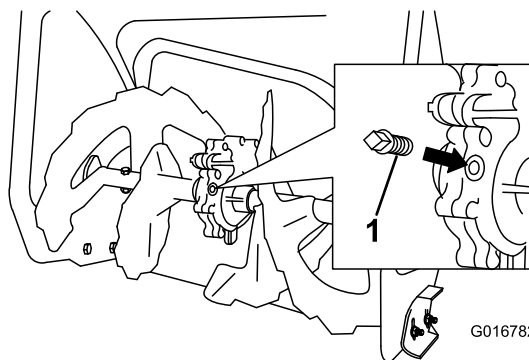

Rysunek 30

- Zatyczka

- Wymij zatyczkę z przekładni.
- Sprawdź poziom oleju w przekładni. Poziom oleju powinien znajdować się 9,5 mm poniżej wlewu.
- Jeżeli poziom oleju jest niski, dolej oleju przekładniowego GL-5 lub GL-6, SAE 80-90 EP do przekładni — poziom oleju powinien znajdować się 9,5 mm poniżej wlewu.

Informacja: Nie stosuj oleju syntetycznego.

- Włóż zatyczkę do przekładni.

Wymiana oleju silnikowego

Okres pomiędzy przeglądami: Po pierwszych 5 godzinach—Wymień olej silnikowy.

Co rok—Wymień olej silnikowy.

Jeśli to możliwe, uruchom silnik na kilka minut przed wymianą oleju, ponieważ rozgrzany olej łatwiej wypływa i zawiera więcej zanieczyszczeń.

Ilość oleju silnikowego	Model 38814: 0,6 l*, Model 38819: 0,7 l*
Lepkość oleju	Patrz Rysunek 32 .
Klasa serwisowa API	SJ lub wyższa

* Po spuszczeniu oleju w skrzyni korbowej zostaje pewna ilość szczątkowa. Nie napełniaj skrzyni korbowej olejem w ilości równej jej pojemności. Napełniaj skrzynię korbową olejem zgodnie z poniższym opisem.

Wykorzystaj [Rysunek 32](#) poniżej, aby wybrać najlepszą lepkość oleju dla spodziewanego zakresu temperatur na zewnątrz:

- Ustaw maszynę na równym podłożu.
- Wyczyść obszar wokół korka spustowego oleju ([Rysunek 31](#)).

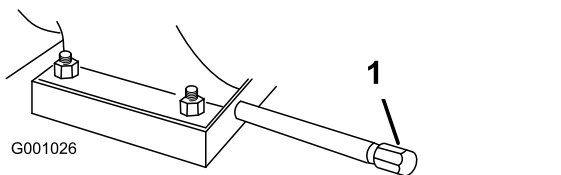

Rysunek 31

1. Korek spustowy oleju

3. Podsuń naczynie na spuszczonego oleju pod przedłużenie spustu i wyciągnij korek spustowy oleju.

4. Spuść olej.

Informacja: Oddaj zużyty olej do lokalnego centrum recyklingu.

5. Załóż korek spustowy oleju i mocno go dokręć.

6. Wyczyść obszar wokół wlewu / wskaźnika poziomu oleju.

7. Odkręć wskaźnik poziomu i wyjmij go.

8. Ostrożnie wlej przez szyjkę wlewu oleju około ¾ pojemności skrzyni korbowej oleju.

Wykorzystaj Rysunek 32, aby wybrać najlepszą lepkość oleju dla spodziewanego zakresu temperatur na zewnątrz:

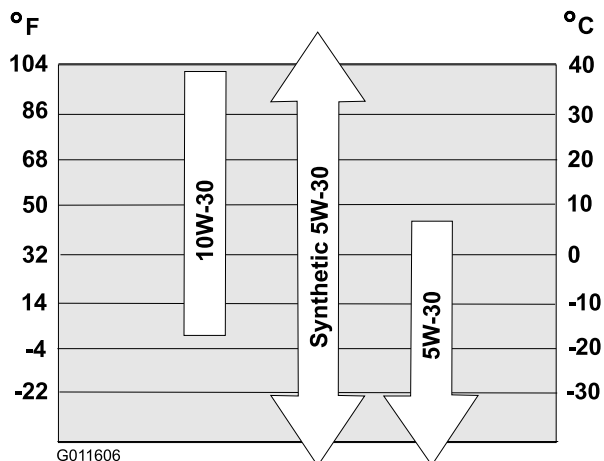

Rysunek 32

9. Odczekaj 3 minuty na ustabilizowanie się poziomu oleju w silniku.
10. Wytrzyj wskaźnik poziomu czystą szmatką.
11. Wsuń wskaźnik poziomu do szyjki wlewu oleju, wkręcaj go, następnie wyjmij wskaźnik poziomu.
12. Odczytaj poziom oleju na wskaźniku.
 - Jeżeli poziom oleju na wskaźniku poziomym jest zbyt niski, ostrożnie dolewaj olej niewielkimi porcjami przez szyjkę wlewu,

odczekaj 3 minuty i powtarzaj czynności od 10 do 12 do czasu, gdy poziom oleju na wskaźniku osiągnie prawidłowy poziom.

- Jeśli poziom oleju jest zbyt wysoki, spuść jego nadmiar, aby uzyskać prawidłowy poziom na wskaźniku.

Ważne: Jeśli poziom oleju w skrzyni korbowej jest zbyt niski lub zbyt wysoki, uruchomienie silnika może spowodować jego uszkodzenie.

13. Zamocuj pewnie wskaźnik poziomu w szyjce wlewu oleju.

Smarowanie wałka sześciokątnego.

Okres pomiędzy przeglądami: Co rok—Nasmaruj wałek sześciokątny.

Raz w roku delikatnie nasmaruj wałek sześciokątny olejem silnikowym (Rysunek 33).

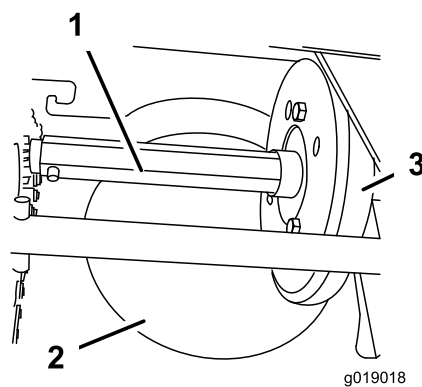

Rysunek 33

1. Wałek sześciokątny
2. Stalowe koło pasowe
3. Gumowe koło

Ważne: Uważaj, aby olej nie dostał się na gumowe koło ani na stalowe koło pasowe, ponieważ spowoduje to ślizganie się napędu jezdnego (Rysunek 33).

1. Opróżnij zbiornik paliwa.
2. Przechyl maszynę do przodu, na obudowę śrubę śnieżnej i zablokuj tak, aby się nie przewróciła.
3. Zdejmij pokrywę tylną (Rysunek 34).

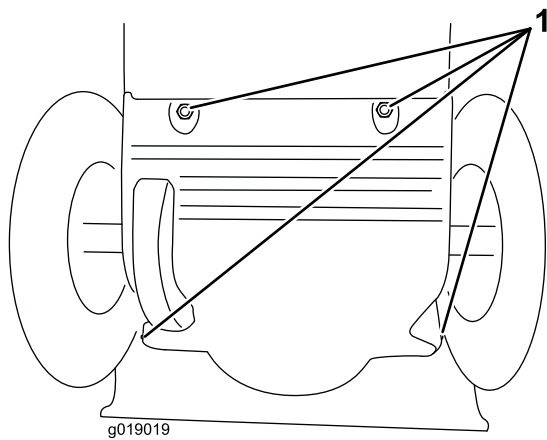

Rysunek 34

1. Śruby

4. Ustaw dźwignię wybieraka biegów w położeniu R2.
5. Zamocz palec w oleju silnikowym i **delikatnie** nasmaruj wałek sześciokątny.
6. Ustaw dźwignię wybieraka biegów w położeniu 6
7. Nasmaruj drugi koniec wałka sześciokątnego.
8. Przesuń dźwignię wybieraka biegów kilka razy do przodu i do tyłu.
9. Zamontuj pokrywę tylną i przywróć maszynę do położenia roboczego.

Wymiana świecy zapłonowej

Okres pomiędzy przeglądami: Co 100 godzin—Wymień świecę zapłonową.

⚠ OSTRZEŻENIE

Wymiana świecy w momencie, gdy silnik jest rozgrzany może spowodować oparzenia.

Oczekaj, aż silnik ochłodzi, a następnie wymień świecę.

Używaj świec firmy Toro lub świec podobnych (Champion® RN9YC lub NGK BPR6ES).

1. Zdejmij osłonę (Rysunek 35).

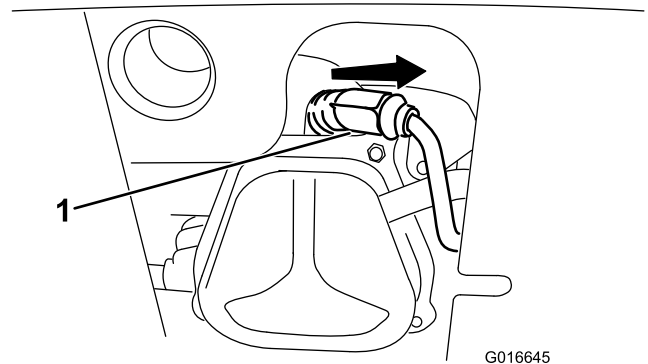

Rysunek 35

1. Kapturek świecy zapłonowej

2. Wyczyść obszar wokół podstawy świecy zapłonowej.

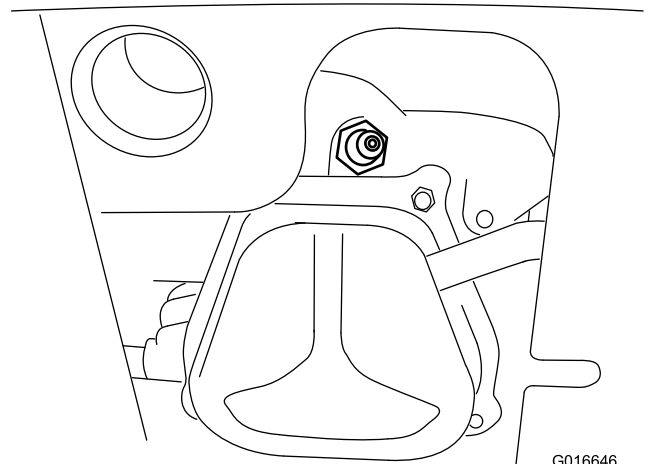

Rysunek 36

3. Wyciągnij i usuń starą świecę.

Informacja: Do wykręcenia świecy niezbędny jest klucz z grzechotką.

4. Odstęp między elektrodami w nowej świecy powinien wynosić 0,76 mm, zgodnie z Rysunek 37.

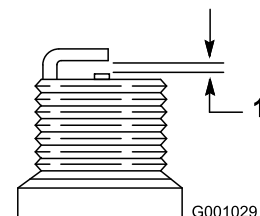

Rysunek 37

1. 0,76 mm

5. Wprowadź nową świecę, dokładnie ją dokręć i podłącz kabel zapłonu do świecy.

Informacja: Sprawdź, czy przewód zapłonowy zamknął się prawidłowo na świecy.

lub ulegnie innemu uszkodzeniu, zleć wymianę paska przedstawicielowi autoryzowanego serwisu.

Wymiana pasków napędowych

Jeśli pasek napędowy lub pasek napędu trakcyjnego śruby śnieżnej/wirnika zużyje się, nasiąknie olejem

Wymiana reflektora przedniego

Tylko model 38819

Wymień zespół reflektora przedniego (numer części Toro 138-0670), jeśli jest to wymagane.

1. Odłącz przewód reflektora z tyłu reflektora (A w ramce [Rysunek 38](#)).
2. Odkręć śrubę z nakrętką mocujące zespół reflektora do wspornika reflektora, po czym zdejmij dotychczasowy zespół reflektora (B w ramce [Rysunek 38](#)).
3. Zamocuj nowy zespół reflektora do wspornika reflektora, używając odkręconej wcześniej śruby z nakrętką (C w ramce [Rysunek 38](#)).
4. Podłącz przewód reflektora bezpośrednio od tyłu reflektora, aż się zablokuje (D w ramce [Rysunek 38](#)).

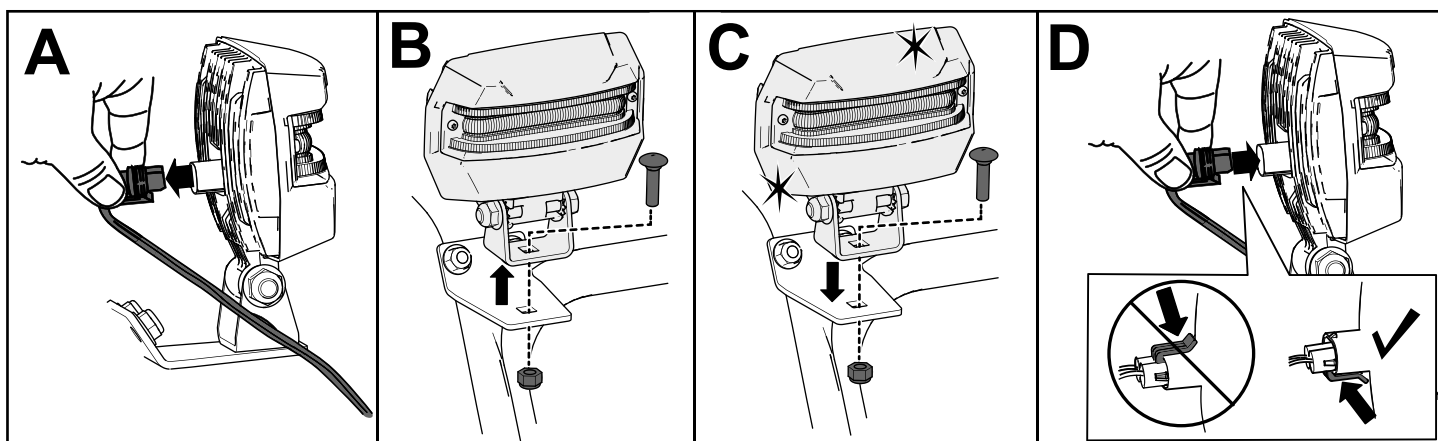

Rysunek 38

g256137

Przechowywanie

Bezpieczeństwo przy przechowywaniu

- Zanim opuścisz stanowisko operatora, wyłącz silnik, wyjmij kluczyk i zaczekaj, aż wszystkie ruchome części się zatrzymają. Przed przystąpieniem do regulacji, obsługi technicznej, czyszczenia lub przed przechowywaniem maszyny odczekaj aż ostygnie.
- Opary paliwa są łatwopalne, wybuchowe i niebezpieczne w razie wdychania. Przechowując produkt w miejscu, gdzie występuje otwarty płomień, może dojść do zapłonu oparów paliwa i wybuchu.
- Nie przechowuj maszyny w domu (mieszkanu), piwnicy, ani innych miejscach, gdzie mogą występować źródła zapłonu, takie jak podgrzewacze c.w.u., wolnostojące grzejniki, suszarki do ubrań, piece i podobne urządzenia.
- Nie przechylaj maszyny do przodu ani do tyłu z paliwem w zbiorniku, ponieważ paliwo może z niej wyciec.
- Nie przechowuj maszyny z uchwytem opuszczonym na podłoże, gdyż może to spowodować to napłynięcie oleju do cylindra silnika i wyciek na podłoże, a silnik może się nie uruchomić i nie móc pracować.

Przechowywanie maszyny

1. Przy ostatnim tankowaniu w roku dodaj do świeżego paliwa stabilizator paliwa zgodnie z zaleceniami producenta stabilizatora paliwa.
Ważne: Nie należy przechowywać paliwa dłużej niż sugeruje to producent stabilizatora do paliwa.
2. Uruchom silnik na 10 minut, aby rozprowadzić wzbogacone paliwo w układzie paliwowym.
3. Uruchom maszynę i zaczekaj, aż silnik zatrzyma się z powodu braku paliwa.
4. Podaj paliwo do silnika i uruchom go ponownie.
5. Uruchom silnik i poczekaj, aż sam się wyłączy. Silnik będzie dostatecznie suchy, kiedy nie będzie można go uruchomić.
6. Poczekaj na ostygnięcie silnika.
7. Wyjmij kluczyk ze stacyjki.
8. Dokładnie wyczyść maszynę.
9. Pomaluj miejsca, w których odprysnął lakier, lakierem dostępnym u przedstawiciela

autoryzowanego serwisu. Przed malowaniem przeszlifuj te miejsca papierem ściernym i zagruntuj środkiem antykorozyjnym, aby zabezpieczyć elementy metalowe przed korozją.

10. Dokręć wszystkie luźne śruby, wkręty i nakrętki zabezpieczające. Napraw lub wymień wszystkie uszkodzone części.
11. Przykryj maszynę i przechowaj ją w czystym, suchym miejscu, poza zasięgiem dzieci.

Przygotowanie maszyny po przechowywaniu

Wykonaj procedury dorocznej konserwacji, zgodnie z punktem „Zalecany harmonogram konserwacji”; patrz: [Konserwacja \(Strona 19\)](#).

Rozwiązywanie problemów

Problem	Możliwa przyczyna	Usuwanie usterek
Rozrusznik elektryczny nie obraca się (tylko modele z rozruchem elektrycznym).	<ol style="list-style-type: none"> 1. Przewód zasilający jest odłączony od gniazda lub maszyny. 2. Przewód zasilający jest zużyty, skorodowany lub uszkodzony. 3. Gniazdo zasilania nie jest podłączone do sieci. 	<ol style="list-style-type: none"> 1. Podłącz przewód zasilający do gniazda i/lub maszyny. 2. Wymień przewód zasilający. 3. Zleć wykwalifikowanemu elektrykowi podłączenie gniazda do sieci.
Silnik nie uruchamia się lub uruchamia się z trudem.	<ol style="list-style-type: none"> 1. Kluczyka nie ma w stacyjce. 2. Ssanie jest w pozycji WYŁ. i nie naciśnięto pompki. 3. Zawór odcinający paliwo nie jest otwarty. 4. Przepustnica nie jest w pozycji SZYBKO. 5. Zbiornik paliwa jest pusty lub układ paliwowy zawiera zwiędnięte paliwo. 6. Kabel świecy zapłonowej jest obluźniony lub odłączony. 7. Świeca zapłonowa jest wyszczerbiona, zanieczyszczona lub przerwa jest nieprawidłowa. 8. Zatkany korek odpowietrzający. 9. Poziom oleju w skrzyni korbowej silnika jest zbyt niski lub zbyt wysoki. 	<ol style="list-style-type: none"> 1. Wsuń kluczyk do stacyjki. 2. Ustaw ssanie w pozycji WŁ. i naciśnij pompkę 3 razy. 3. Otwórz zawór odcięcia paliwa. 4. Ustaw dźwignię przepustnicy w pozycji SZYBKO. 5. Opróżnij zbiornik paliwa lub napełnij go świeżym paliwem (nie starszym niż 30 dni). Jeśli problem powtarza się, skontaktuj się z przedstawicielem autoryzowanego serwisu. 6. Podłącz kabel do świecy zapłonowej. 7. Sprawdź świecę zapłonową i w razie potrzeby ustaw przerwę. Wymień świecę zapłonową, jeśli jest wyszczerbiona, zanieczyszczona lub pęknięta. 8. Odblokuj odpowietrznik lub wymień korek wlewu paliwa. 9. Uzupełnij lub spuść olej, aby dostosować jego poziom w skrzyni korbowej silnika do oznaczeni Full na wskaźniku poziomu oleju.
Silnik pracuje nierównomiernie.	<ol style="list-style-type: none"> 1. Ssanie jest w pozycji WŁ. 2. Zawór odcinający paliwo nie jest całkowicie otwarty. 3. Zbiornik paliwa jest prawie pusty lub zawiera zwiędnięte paliwo. 4. Kabel świecy zapłonowej jest obluźniony. 5. Świeca zapłonowa jest wyszczerbiona, zanieczyszczona lub przerwa jest nieprawidłowa. 6. Poziom oleju w skrzyni korbowej silnika jest zbyt niski lub zbyt wysoki. 	<ol style="list-style-type: none"> 1. Ustaw ssanie w pozycji WYŁ. 2. Otwórz zawór odcięcia paliwa. 3. Opróżnij i napełnij zbiornik paliwa świeżym paliwem (nie starszą niż 30 dni). Jeśli problem powtarza się, skontaktuj się z przedstawicielem autoryzowanego serwisu. 4. Podłącz kabel do świecy zapłonowej. 5. Sprawdź świecę zapłonową i w razie potrzeby ustaw przerwę. Wymień świecę zapłonową, jeśli jest wyszczerbiona, zanieczyszczona lub pęknięta. 6. Uzupełnij lub spuść olej, aby dostosować jego poziom w skrzyni korbowej silnika do oznaczeni Full na wskaźniku poziomu oleju.

Problem	Możliwa przyczyna	Usuwanie usterek
Silnik pracuje, ale maszyna odśnieża słabo lub wcale nie odśnieża.	<ol style="list-style-type: none"> 1. W czasie odśnieżania przepustnica nie jest w pozycji SZYBKO. 2. Maszyna porusza się zbyt szybko, aby odśnieżać. 3. Próbujesz usunąć zbyt dużo śniegu na raz. 4. Próbujesz usuwać bardzo ciężki lub mokry śnieg. 5. Tunel wyrzutowy jest zablokowany. 6. Pasek napędowy śruby śnieżnej/wirnika jest luźny lub spadł z koła pasowego. 7. Pasek napędowy śruby śnieżnej/wirnika jest zużyty lub pęknięty. 	<ol style="list-style-type: none"> 1. Ustaw dźwignię przepustnicy w pozycji SZYBKO. 2. Zmień bieg na niższy. 3. Zmniejsz ilość usuwanego śniegu. 4. Nie przeciążaj maszyny bardzo ciężkim lub mokrym śniegiem. 5. Odblokuj tunel wyrzutowy. 6. Załóż i/lub wyreguluj pasek napędowy śruby śnieżnej/wirnika; sprawdź w witrynie www.Toro.com informacje dotyczące serwisowania lub zabierz maszynę do przedstawiciela autoryzowanego serwisu. 7. Wymień pasek napędowy śruby śnieżnej/wirnika; sprawdź w witrynie www.Toro.com informacje dotyczące serwisowania lub zabierz maszynę do przedstawiciela autoryzowanego serwisu.
Tunel wyrzutowy nie daje się zablokować lub się nie porusza.	<ol style="list-style-type: none"> 1. Linka zapadki tunelu wyrzutowego nie jest odpowiednio ustawiona. 	<ol style="list-style-type: none"> 1. Wyreguluj linkę zapadki tunelu wyrzutowego.
Maszyna nieodpowiednio odśnieża.	<ol style="list-style-type: none"> 1. Płozy i/lub zgarniacz nie są odpowiednio ustawione. 2. Ciśnienie w oponach nie jest jednakowe. 	<ol style="list-style-type: none"> 1. Wyreguluj płozy i/lub zgarniacz. 2. Sprawdź i wyreguluj ciśnienie w jednej lub obu oponach.

Notatki:

Notatki:

Notatki:

Polityka ochrony prywatności – EOG i Wielka Brytania

Jak Toro wykorzystuje dane osobowe użytkownika

Firma Toro („Toro”) szanuje prywatność użytkownika. Przy nabyciu produktów możemy zbierać pewne dane osobowe użytkownika, bezpośrednio od niego lub od lokalnego podmiotu lub dealera Toro. Toro wykorzystuje te informacje w celu zrealizowania zobowiązań umownych, np. zarejestrowania gwarancji, realizacji zgłoszenia gwarancyjnego lub kontaktu z użytkownikiem w przypadku akcji serwisowej produktów oraz w uzasadnionych celach biznesowych, np. do badania poziomu zadowolenia klientów, poprawy naszych produktów lub przekazywania informacji o produkcie, którymi użytkownik może być zainteresowany. Firma Toro może udostępniać te dane swoim oddziałom, sprzedawcom i innym partnerom biznesowym w związku z tymi działaniami. Możemy również ujawniać dane osobowe, jeżeli wymagają tego przepisy lub w związku ze sprzedażą, nabyciem lub połączeniem podmiotów. Nigdy nie przekazemy Twoich danych osobowych żadnej innej firmie w celach marketingowych.

Przechowywanie danych osobowych użytkownika

Firma Toro przechowuje dane osobowe użytkownika dopóki mają znaczenie dla powyższych celów i zgodnie z obowiązującymi przepisami. Dodatkowe informacje o obowiązujących okresach przechowywania można uzyskać pod adresem e-mail: legal@toro.com.

Zobowiązanie bezpieczeństwa firmy Toro

Dane osobowe użytkownika mogą być przetwarzane w Stanach Zjednoczonych lub innym kraju, którego przepisy o ochronie danych mogą być mniej surowe niż przepisy obowiązujące w kraju zamieszkania użytkownika. W przypadku przekazania informacji użytkownika poza jego kraj zamieszkania podejmiemy prawnie wymagane kroki, aby zapewnić odpowiednią ochronę informacji użytkownika oraz dopilnować ich bezpiecznego przetwarzania.

Dostęp i poprawianie

Użytkownik ma prawo dostępu do swoich danych osobowych oraz ich poprawiania, a także wniesienia sprzeciwu wobec przetwarzania jego danych lub ograniczenia ich przetwarzania. W tym celu prosimy o kontakt pod adresem e-mail: legal@toro.com. Jeżeli masz wątpliwości dotyczące sposobu postępowania z Twoimi danymi osobowymi przez firmę Toro prosimy o bezpośrednie zgłaszanie ich do nas. Zwracamy uwagę na fakt, że mieszkańcy Unii Europejskiej mają prawo wniesienia skargi do Urzędu Ochrony Danych Osobowych.