



# Strömkablagesats

Traktorenheter i Groundsmaster® 3200- och 3300-serierna

Modellnr 140-1559

Monteringsanvisningar

## Montering

# 1

### Förbereda maskinen

Inga delar krävs

#### Tillvägagångssätt

1. Parkera maskinen på en plan yta.
2. Koppla in parkeringsbromsen.
3. Sänk redskapen.
4. Stäng av motorn och ta ut nyckeln.

# 2

### Koppla loss batteriet

Inga delar krävs

#### Ta bort batterikablarna

#### ⚠ VARNING

Batteripolerna eller verktyg av metall kan kortslutas mot maskinkomponenter i metall och orsaka gnistor.

- Vid avlägsnande eller installation av batteriet får du inte låta batterianslutningarna komma i kontakt med några av maskinens metalleder.
- Låt inte metallverktyg kortslutas mellan batterianslutningarna och maskinens metalleder.

#### ⚠ VARNING

Elektriska gnistor kan få batterigaserna att explodera, vilket kan leda till personskador.

Felaktig dragning av batterikablarna kan skada maskinen och kablarna samt orsaka gnistor.

- Lossa alltid batteriets minuskabel (svart) innan du lossar pluskabeln (röd).
- Anslut alltid pluskabeln (röd) innan minuskabeln (svart) ansluts.

1. Ta bort batteriets minuskabel från batteripolen (Figur 1).

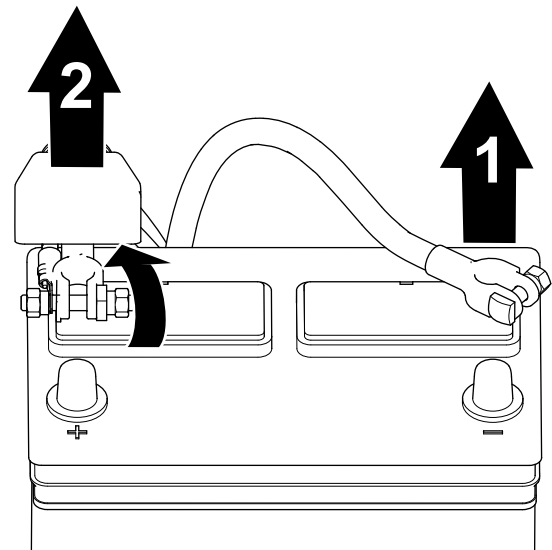

g252591

Figur 1

1. Minuskabel
2. Pluskabel

2. Lyft upp isolatorn och ta bort batteriets pluskabel från batteripolen (Figur 1).



# 3

## Dra elkablaget

Delar som behövs till detta steg:

1	Strömkablage
6	Kabelband
1	Relä
1	Säkring (10 A)

### Tillvägagångssätt

**Viktigt:** Dra kablaget på avstånd från alla varma, vassa eller rörliga delar och fäst det med kabelband där det behövs.

1. Lossa spärren och öppna motorhuven.

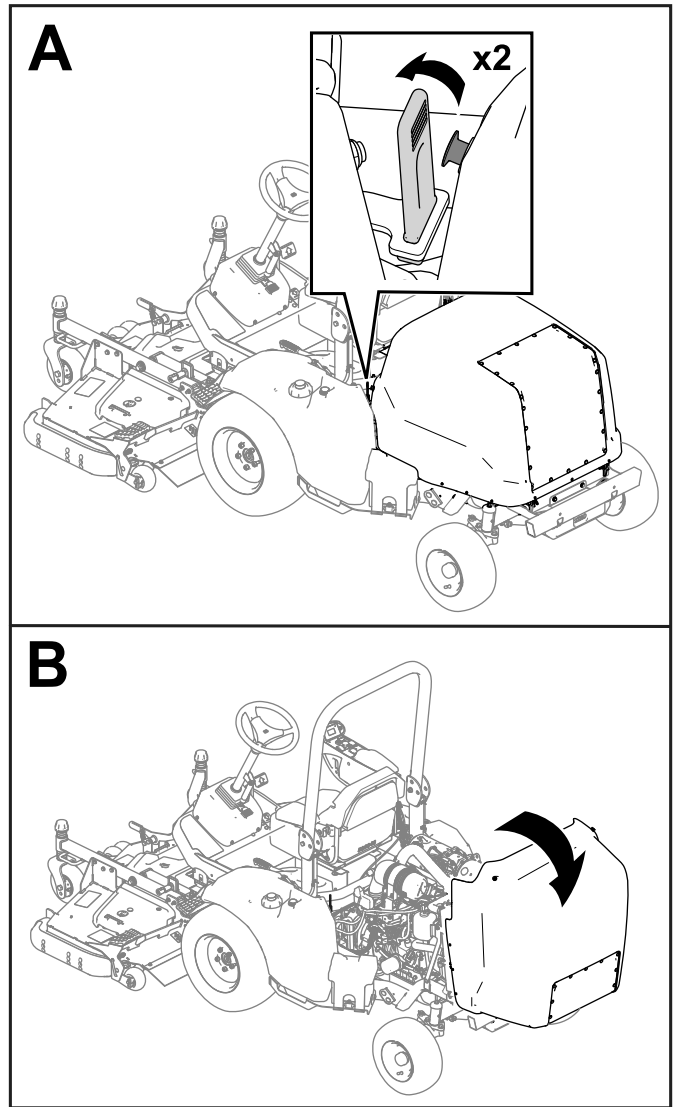

Figur 2

g285428

2. Montera reläet på kablaget (Figur 3).
3. Dra batteriets två ringkopplingar runt motorn (Figur 3).

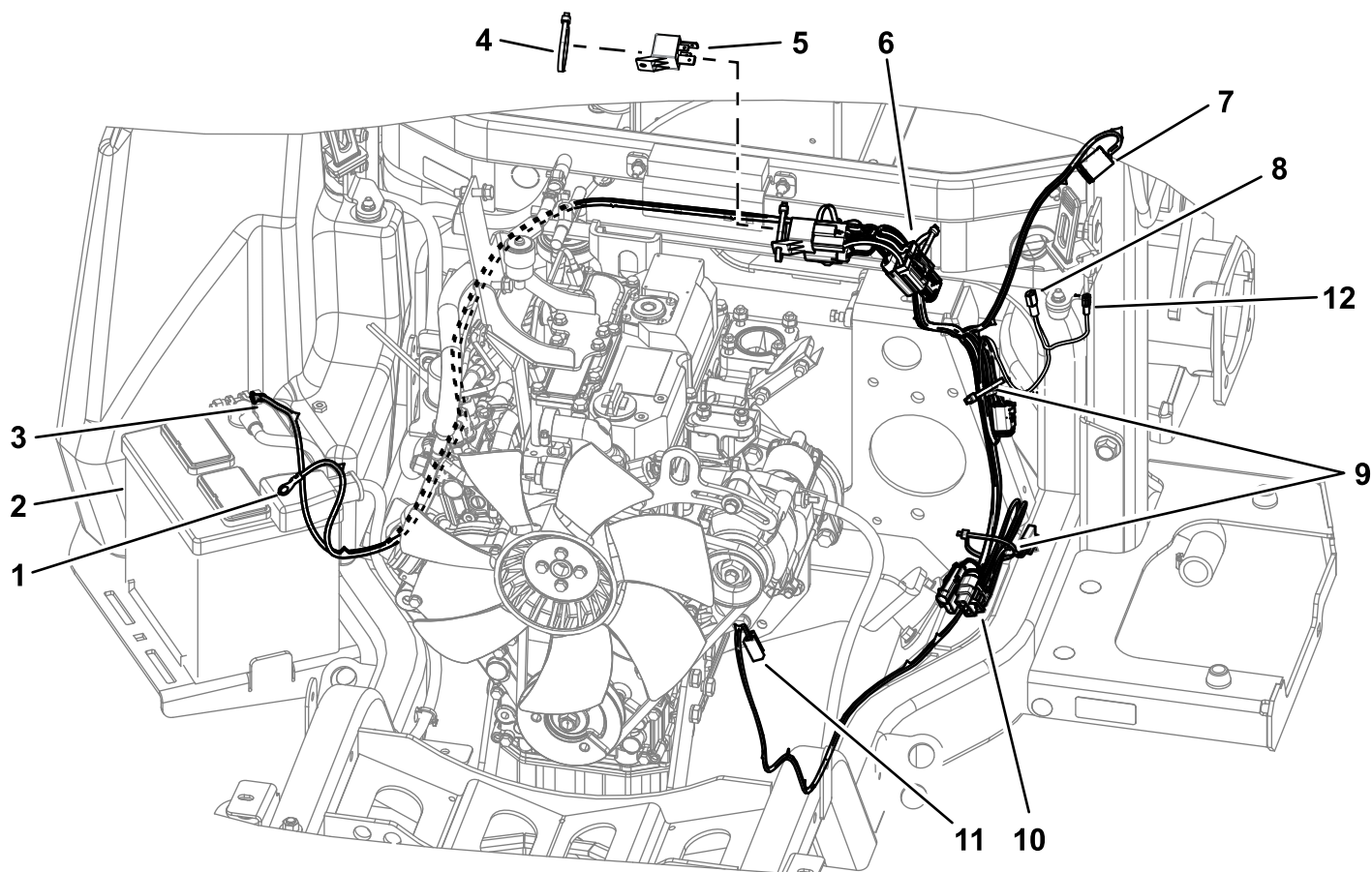

g398735

**Figur 3**

- |                               |              |   |                                     |
|-------------------------------|--------------|---|-------------------------------------|
| 1. Positiv (+) batterikontakt | 4. Kabelband | 7. Valfri kontrollanslutning                        | 10. Strömanslutningar för tillbehör |
| 2. Batteri                    | 5. Relä      | 8. Huvudkablgets anslutning                         | 11. Valfri spolarvätskeanslutning   |
| 3. Negativ (-) batterikontakt | 6. Säkringar | 9. Använd kabelband för att fästa överflödig kabel. | 12. Extra strömkontakt              |

- 
4. Dra kablaget till kontaktpositionerna enligt [Figur 3](#).
  5. Fäst kablaget på maskinen med kabelbanden enligt [Figur 3](#).

6. Vrid spärrarna och ta bort sidoskyddet från armstödet (Figur 4).

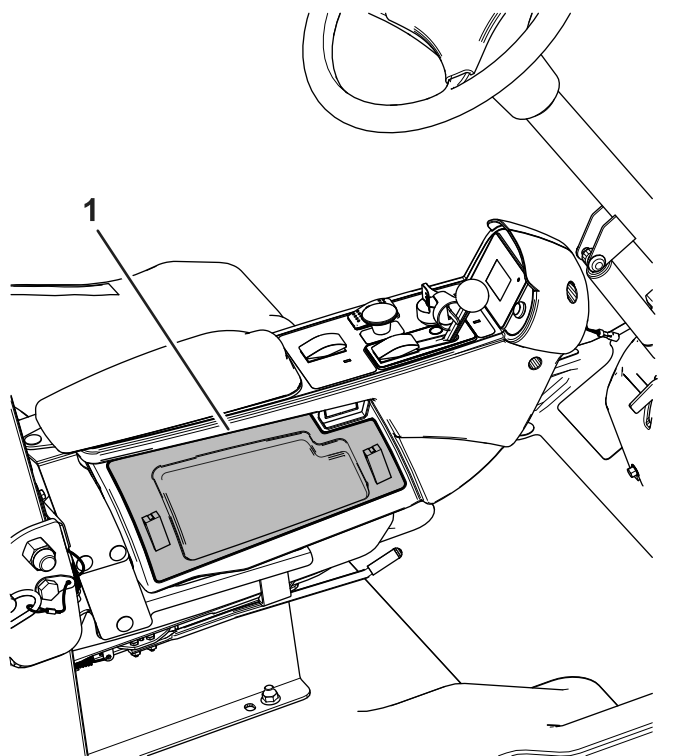

Figur 4

g333069

1. Skydd

7. Montera 10 A-säkringen i säkringsblocket enligt Figur 5.

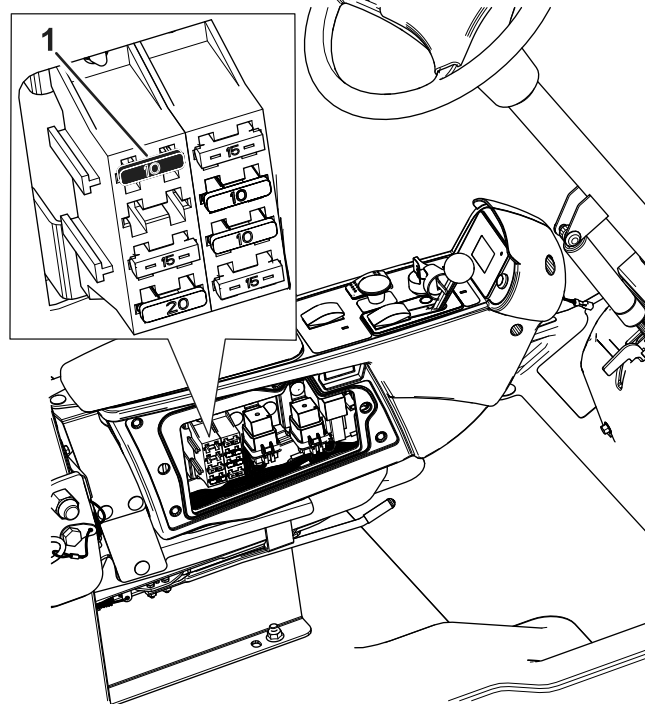

Figur 5

g333070

1. Monterad 10 A-säkring

8. Montera skyddet och fäst det med spärrarna.

## 4

### Ansluta batteriet

Inga delar krävs

#### Tillvägagångssätt

#### **⚠ VARNING**

Elektriska gnistor kan få batterigaserna att explodera, vilket kan leda till personskador.

Felaktig dragning av batterikablarna kan skada maskinen och kablarna samt orsaka gnistor.

- Lossa alltid batteriets minuskabel (svart) innan du lossar pluskabeln (röd).
- Anslut alltid pluskabeln (röd) innan du ansluter minuskabeln (svart).

1. Anslut pluskabeln till batteriet och dra åt batteriklämmans mutter (Figur 6).

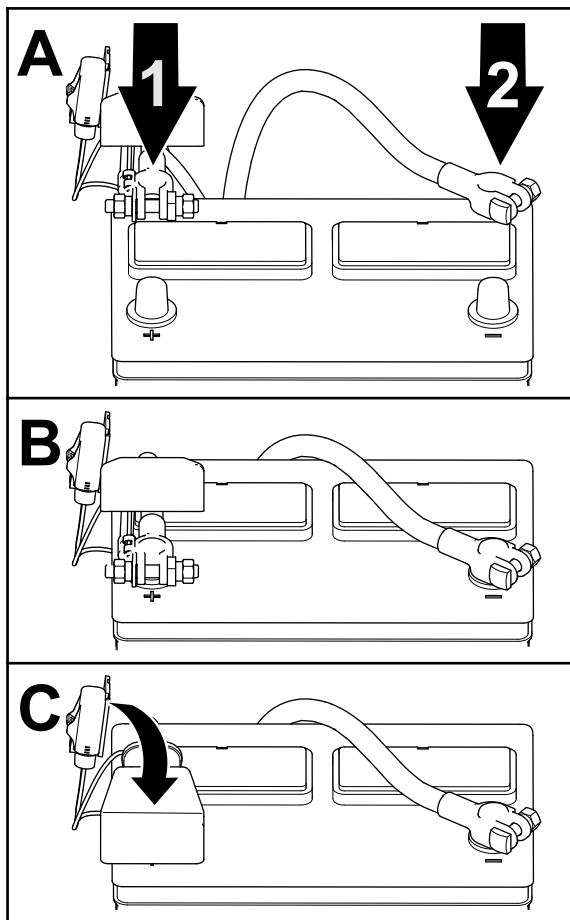

g252786

**Figur 6**

1. Pluskabel

2. Minuskabel

2. Anslut minuskabeln till batteriet och dra åt batteriklämmans mutter (Figur 6).
3. Montera isolatorn över batteriets pluspol (Figur 6).

# Anteckningar:

# Anteckningar:



**Count on it.**