



Комплект жгута проводов питания

Тяговый блок Groundsmaster® серии 3200 или 3300

Номер модели 140-1559

Инструкции по монтажу

Монтаж

1

Подготовка машины

Детали не требуются

Процедура

1. Установите машину на ровной поверхности.
2. Включите стояночный тормоз.
3. Опустите навесное оборудование.
4. Выключите двигатель и извлеките ключ из замка зажигания.

2

Отсоединение аккумулятора

Детали не требуются

Снятие кабелей аккумулятора

⚠ ПРЕДУПРЕЖДЕНИЕ

Клеммы батареи или металлические инструменты могут коротнуть на металлические компоненты, вызвав искрение.

- При демонтаже или установке аккумулятора не допускайте прикосновения его клемм к металлическим частям машины.
- Не допускайте короткого замыкания клемм аккумулятора металлическими инструментами на металлические части машины.

⚠ ПРЕДУПРЕЖДЕНИЕ

Искры могут вызвать взрыв аккумуляторных газов, что приведет к получению травмы.

Неправильное подключение кабелей к аккумулятору может вызвать искрение, что приведет к повреждению машины и кабелей.

- Всегда отсоединяйте отрицательный (черный) кабель аккумулятора перед отсоединением положительного (красного) кабеля.
- Всегда присоединяйте положительный (красный) кабель аккумулятора перед присоединением отрицательного (черного) кабеля.

1. Отсоедините отрицательный кабель аккумулятора от штыря аккумулятора (Рисунок 1).

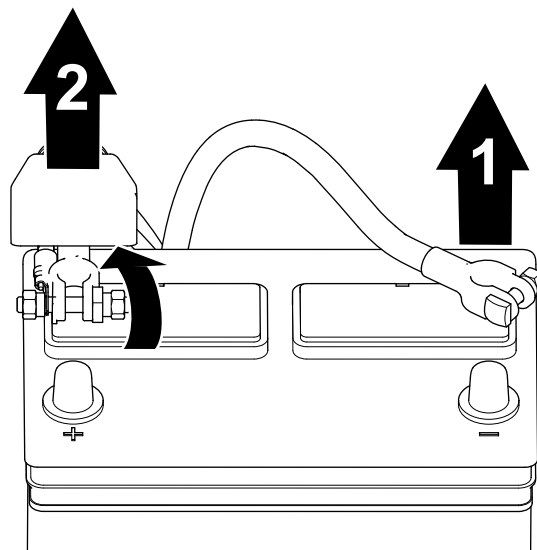

g252591

Рисунок 1

1. Отрицательный кабель аккумулятора
 2. Положительный кабель аккумулятора
-
2. Снимите изолирующий колпачок и отсоедините положительный кабель аккумулятора от штыря аккумулятора (Рисунок 1).



3

Прокладка жгута проводов питания

Детали, требуемые для этой процедуры:

1	Жгут проводов питания
6	Кабельная стяжка
1	Реле
1	Предохранитель (10 А)

Процедура

Внимание: Проложите жгут проводов в стороне от всех горячих, острых или движущихся частей и закрепите его кабельными стяжками по мере необходимости.

1. Расфиксируйте защелки и откройте капот.



Рисунок 2

g285428

2. Установите реле в жгут проводов (Рисунок 3).
3. Проложите 2 круглые клеммы от аккумулятора вокруг двигателя (Рисунок 3).

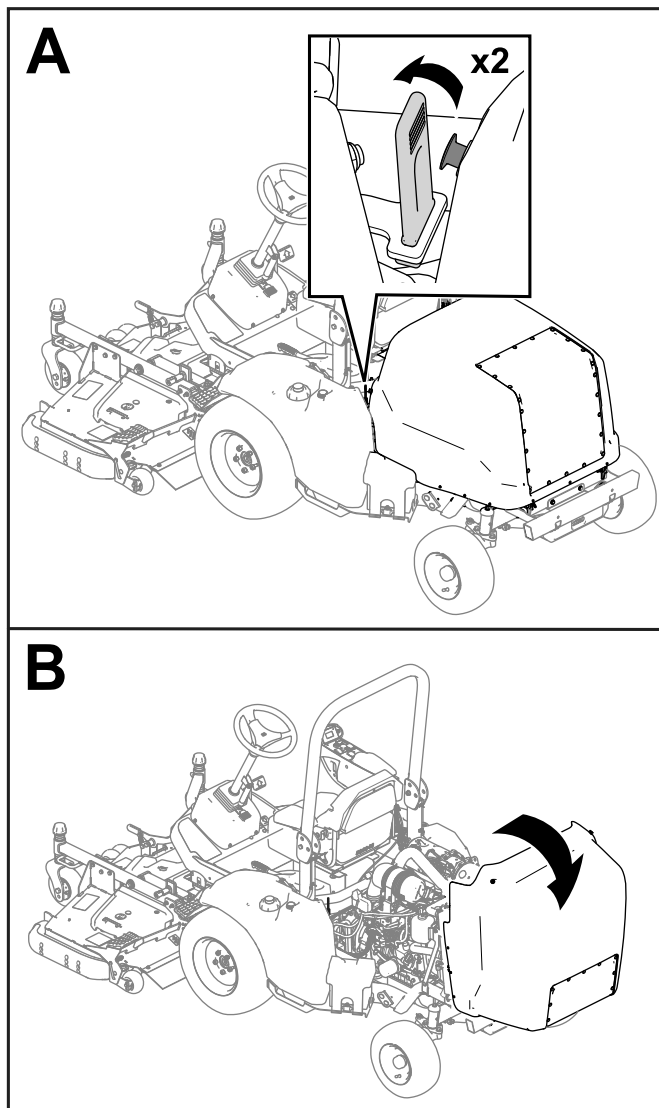
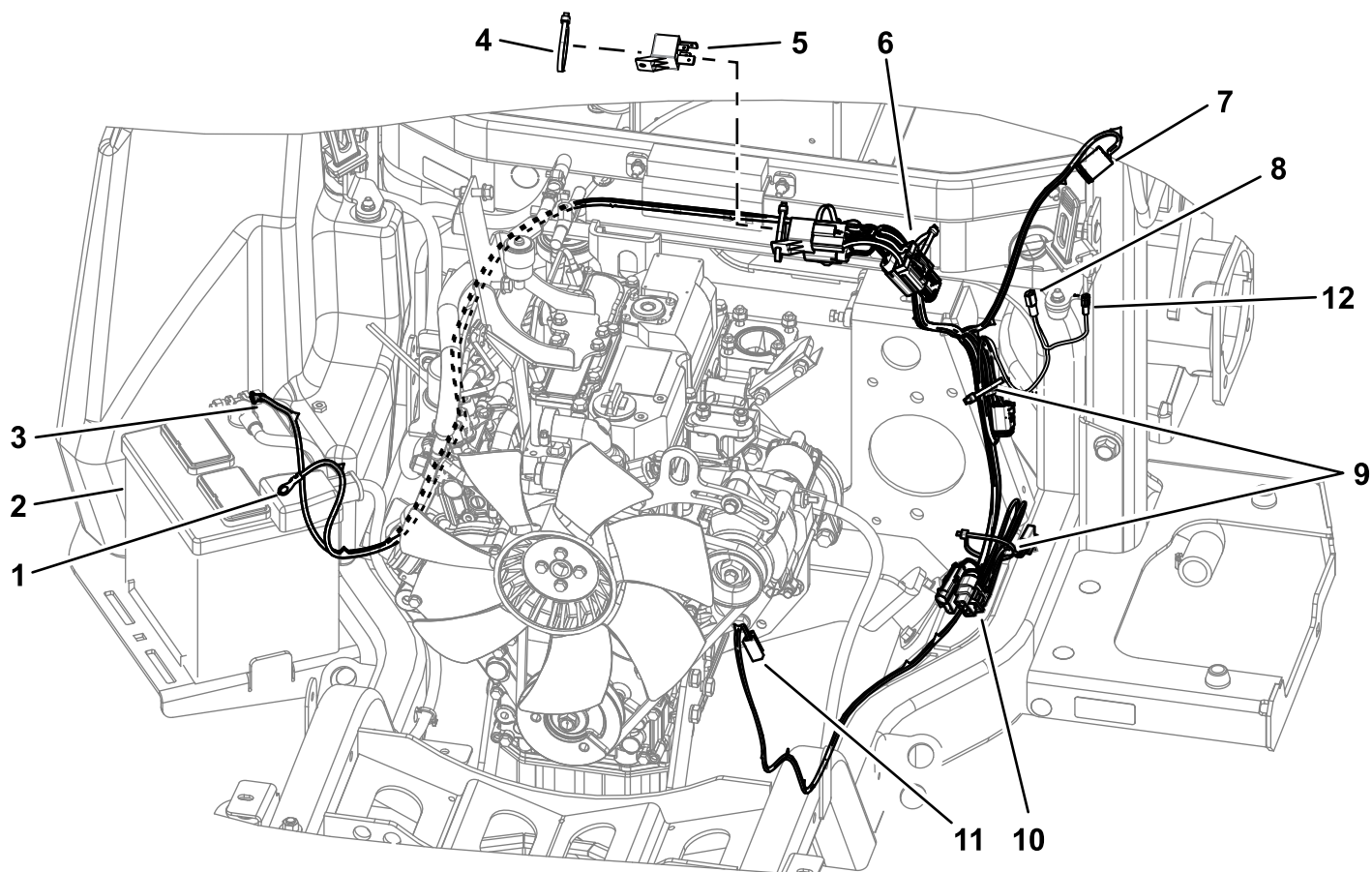

g398735

Рисунок 3

- | | | | |
|--|---------------------|--|---|
| 1. Положительная (+) клемма аккумулятора | 4. Кабельная стяжка | 7. Дополнительный разъем управления | 10. Разъемы питания принадлежностей |
| 2. Аккумулятор | 5. Реле | 8. Разъем главного жгута проводов | 11. Разъем дополнительного насоса стеклоомывателя |
| 3. Отрицательная (-) клемма аккумулятора | 6. Предохранители | 9. Используйте кабельные стяжки для крепления излишней длины проводов. | 12. Разъем питания вспомогательного оборудования |

-
4. Проложите жгут проводов к местам расположения разъемов, как показано на [Рисунок 3](#).
 5. Прикрепите жгут проводов к машине кабельными стяжками, показанными на [Рисунок 3](#).

6. Поверните защелки и снимите боковую крышку на подлокотнике (Рисунок 4).



Рисунок 4

1. Крышка

7. Установите предохранитель на 10 А в блок предохранителей, как показано на Рисунок 5.

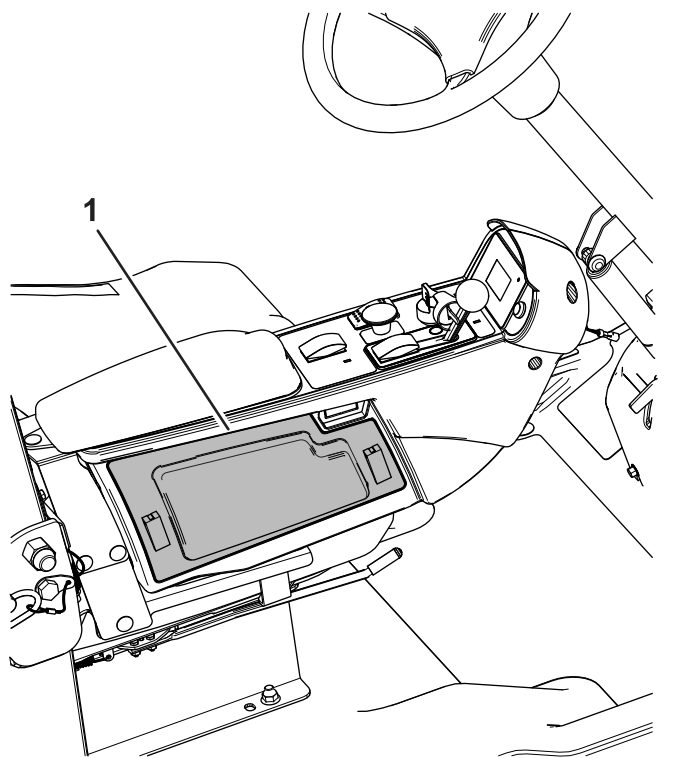

Рисунок 5

1. Установленный предохранитель на 10 А

8. Установите крышку и закрепите ее защелками.

4

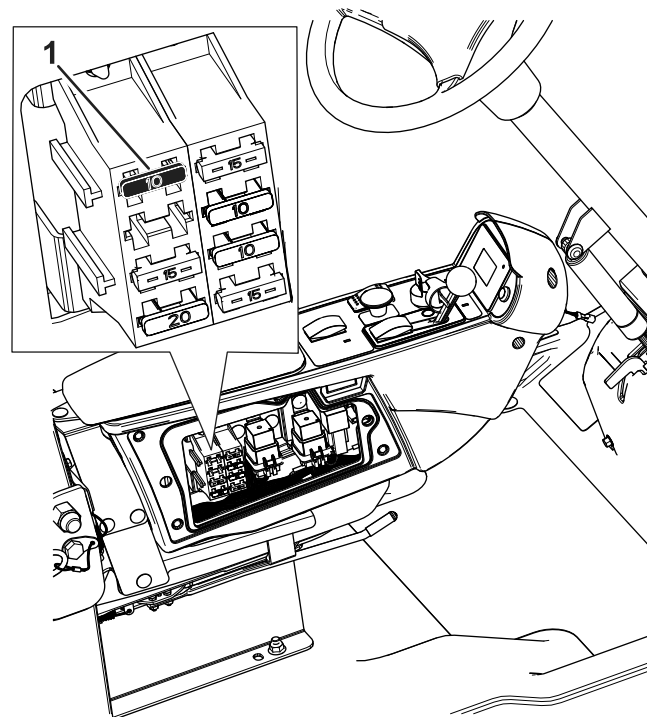
Подсоединение аккумулятора

Детали не требуются

Процедура

⚠ ПРЕДУПРЕЖДЕНИЕ

Искры могут вызвать взрыв аккумуляторных газов, что приведет к получению травмы.

Неправильное подключение кабелей к аккумулятору может вызвать искрение, что приведет к повреждению машины и кабелей.

- Всегда отсоединяйте отрицательный (черный) кабель аккумулятора перед отсоединением положительного (красного) кабеля.
- Всегда присоединяйте положительный (красный) кабель аккумулятора перед присоединением отрицательного (черного) кабеля.

1. Подсоедините положительный кабель к аккумулятору и затяните зажимную гайку аккумулятора (Рисунок 6).

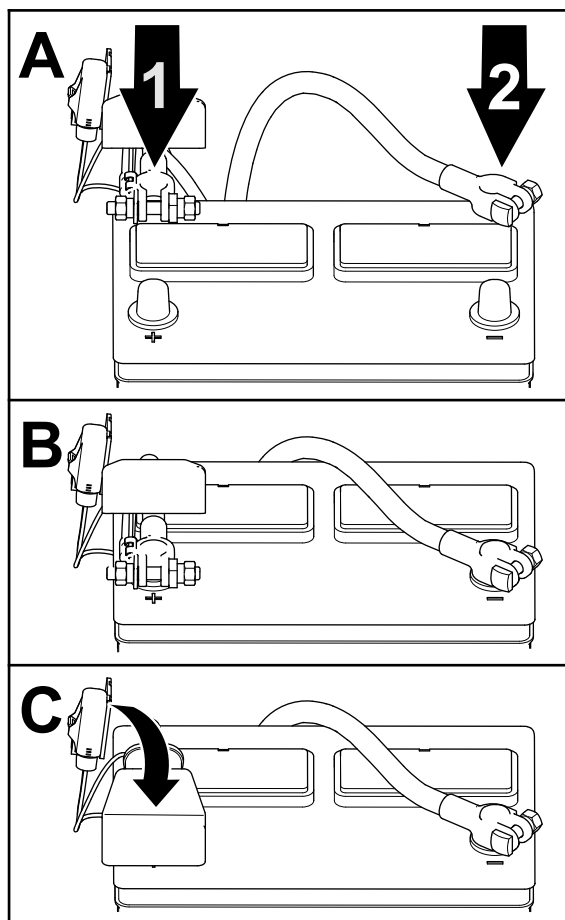

g252786

Рисунок 6

1. Положительный кабель аккумулятора
 2. Отрицательный кабель аккумулятора
-
2. Подсоедините отрицательный кабель к аккумулятору и затяните зажимную гайку аккумулятора (Рисунок 6).
 3. Установите изоляционный колпачок на положительную клемму аккумулятора (Рисунок 6).

Примечания:

Примечания:



Count on it.