



Kit faisceau électrique

Groupe de déplacement Groundsmaster® série 3200 ou 3300

N° de modèle 140-1559

Instructions de montage

Montage

1

Préparation de la machine

Aucune pièce requise

Procédure

1. Garez la machine sur une surface plane et horizontale.
2. Serrez le frein de stationnement.
3. Abaissez les accessoires.
4. Coupez le moteur et enlevez la clé.

2

Débranchement de la batterie

Aucune pièce requise

Débranchement des câbles de la batterie

⚠ ATTENTION

Les bornes de la batterie ou les outils en métal peuvent causer des courts-circuits au contact des pièces métalliques et produire des étincelles.

- Lors du retrait ou de la mise en place de la batterie, les bornes ne doivent toucher aucune partie métallique de la machine.
- Évitez de créer des courts-circuits entre les bornes de la batterie et les parties métalliques de la machine avec des outils en métal.

⚠ ATTENTION

Les étincelles peuvent provoquer l'explosion des gaz de la batterie et vous blesser.

S'ils sont mal acheminés, les câbles de la batterie peuvent subir des dommages ou endommager la machine et produire des étincelles.

- Débranchez toujours le câble négatif (noir) de la batterie avant le câble positif (rouge).
- Connectez toujours le câble positif (rouge) de la batterie avant le câble négatif (noir).

1. Débranchez le câble négatif de la borne de la batterie (Figure 1).



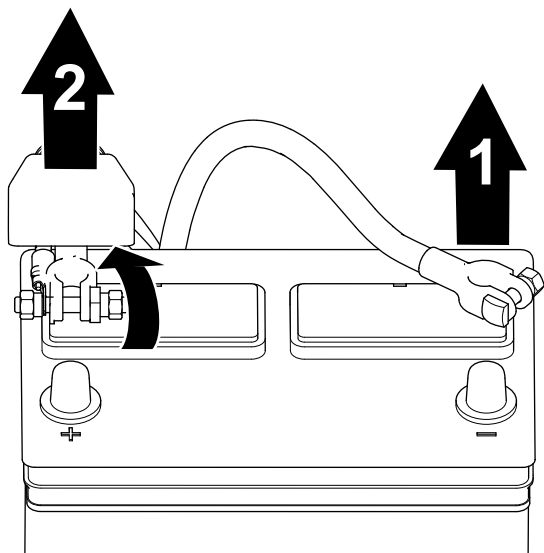

g252591

Figure 1

1. Câble négatif de la batterie 2. Câble positif de la batterie

2. Soulevez le capuchon isolant et débranchez le câble positif de la borne de la batterie (Figure 1).

3

Acheminement du faisceau électrique

Pièces nécessaires pour cette opération:

1	Faisceau électrique
6	Attache-câble
1	Relais
1	Fusible (10 A)

Procédure

Important: Acheminez le faisceau à l'écart des pièces chaudes, coupantes ou mobiles, et fixez-le avec des attache-câbles selon les besoins.

1. Déverrouillez et soulevez le capot.

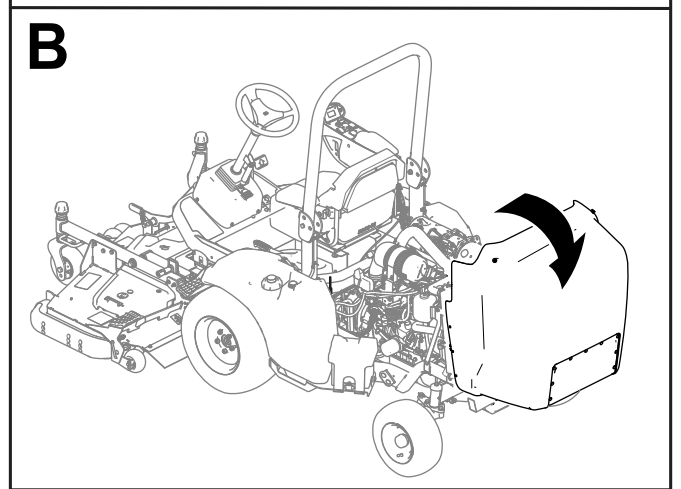
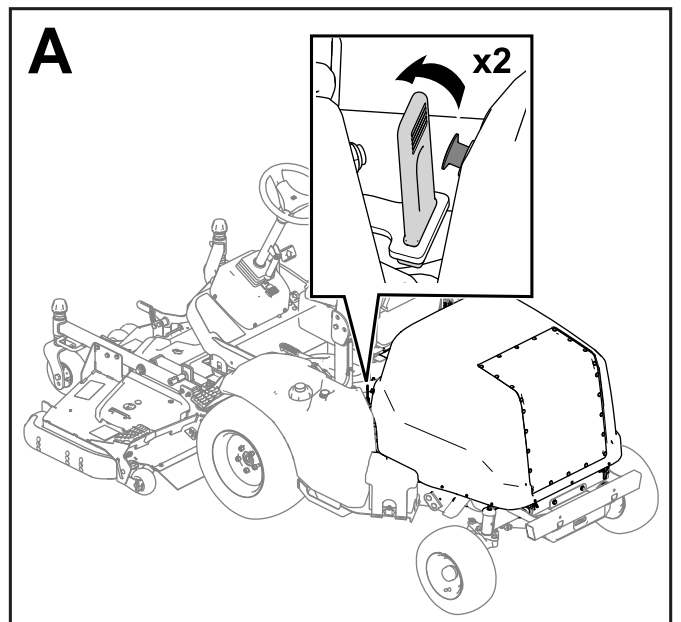

g285428

Figure 2

2. Installez le relais sur le faisceau (Figure 3).
3. Contournez le moteur avec les 2 cosses en anneau de la batterie (Figure 3).

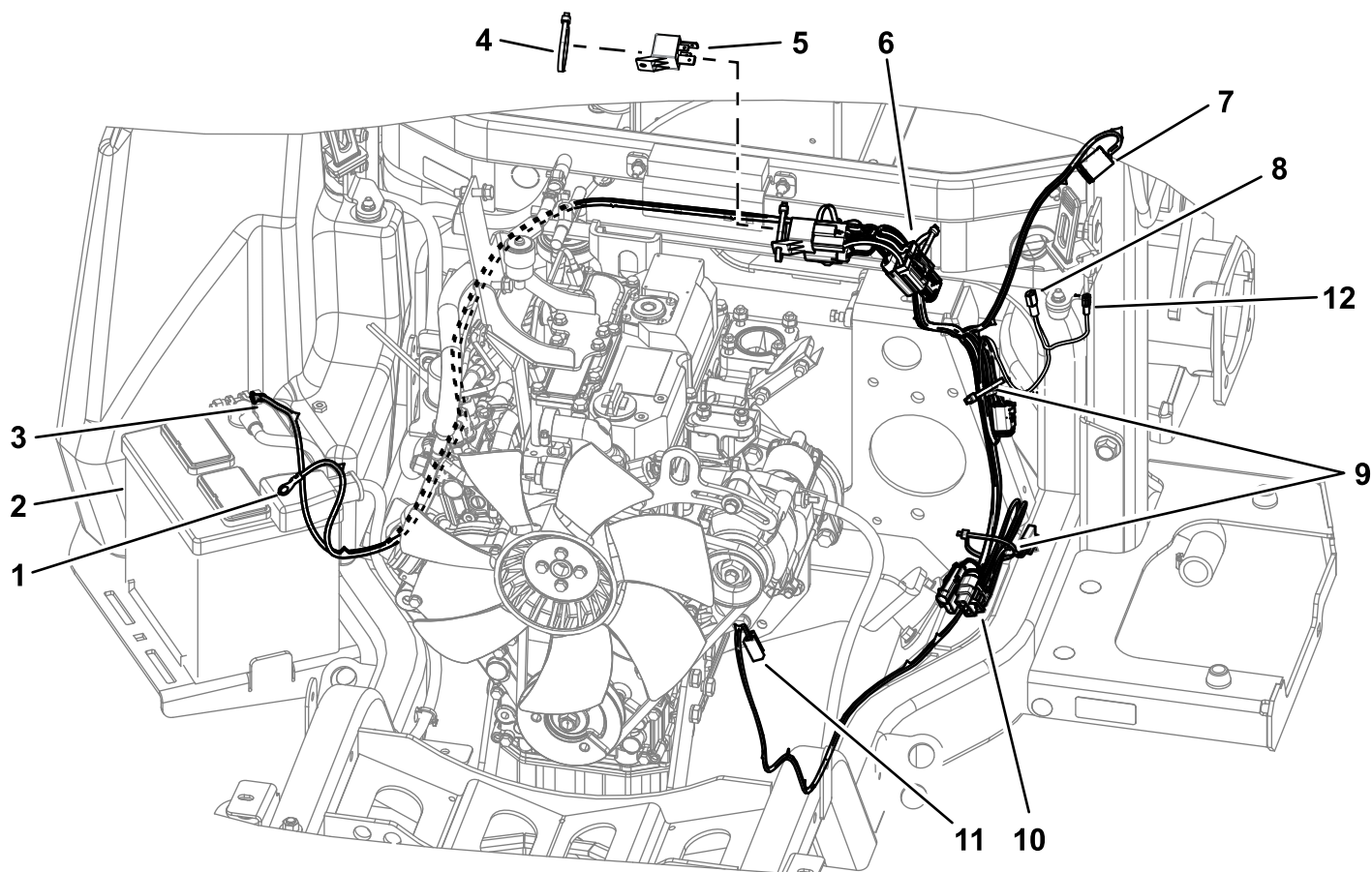

g398735

Figure 3

- | | | | |
|--|------------------|--|--|
| 1. Connecteur positif (+) de la batterie | 4. Attache-câble | 7. Connexion de commande optionnelle | 10. Connecteurs d'alimentation des accessoires |
| 2. Batterie | 5. Relais | 8. Connexion du faisceau principal | 11. Raccord de liquide de lave-glace optionnel |
| 3. Connecteur négatif (-) de la batterie | 6. Fusibles | 9. Attachez l'excédent de fil avec des attache-câbles. | 12. Connecteur d'alimentation auxiliaire |

-
4. Acheminez le faisceau jusqu'aux connecteurs indiqués à la [Figure 3](#).
 5. Attachez le faisceau à la machine avec les attache-câbles indiqués à la [Figure 3](#).

6. Tournez les fermetures et déposez le couvercle latéral de l'accoudoir (Figure 4).

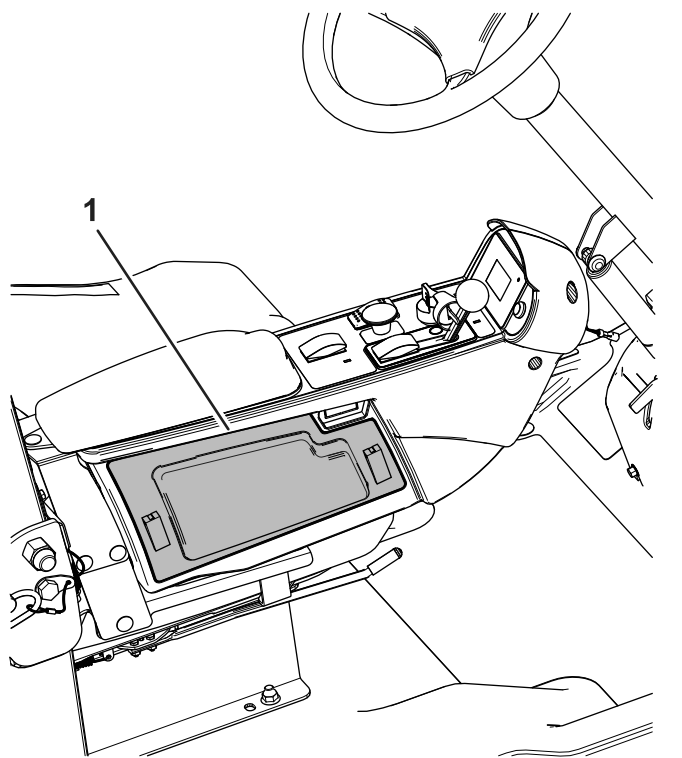

Figure 4

g333069

1. Couvercle

7. Installez le fusible de 10 A dans le porte-fusibles, comme montré à la Figure 5.

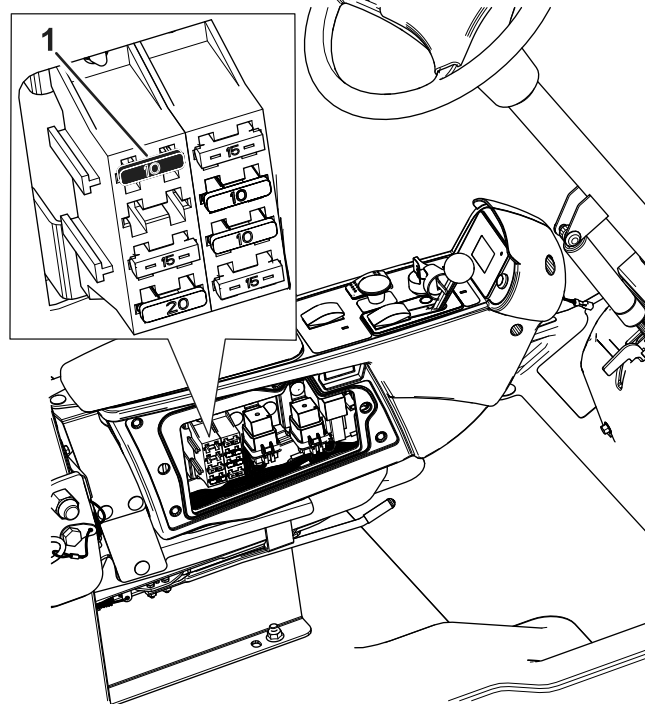

Figure 5

g333070

1. Fusible de 10 A installé

8. Reposez le couvercle et fixez-le avec les fermetures.

4

Branchement de la batterie

Aucune pièce requise

Procédure

⚠ ATTENTION

Les étincelles peuvent provoquer l'explosion des gaz de la batterie et vous blesser.

S'ils sont mal acheminés, les câbles de la batterie peuvent subir des dommages ou endommager la machine et produire des étincelles.

- Débranchez toujours le câble négatif (noir) de la batterie avant le câble positif (rouge).
- Connectez toujours le câble positif (rouge) de la batterie avant le câble négatif (noir).

1. Branchez le câble positif à la batterie et serrez l'écrou de collier de la batterie (Figure 6).

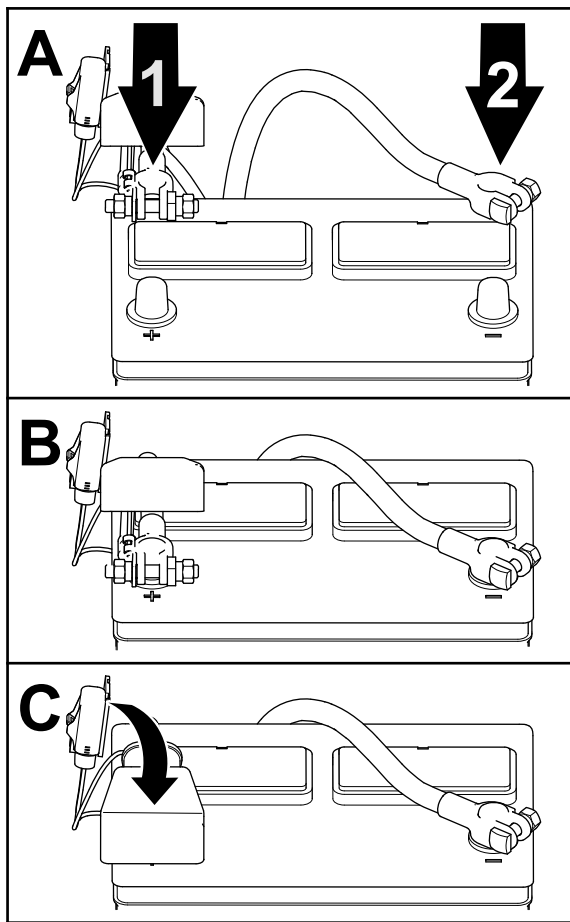

g252786

Figure 6

1. Câble positif de la batterie 2. Câble négatif de la batterie

2. Branchez le câble négatif à la batterie et serrez l'écrou de collier de la batterie (Figure 6).
3. Placez le capuchon isolant sur la borne positive de la batterie (Figure 6).

Remarques:

Remarques:



Count on it.