



46 cm-es fűnyíró

Modellsz. 20944—Sorszám 32000001 és ettől felfelé

Kezelői kézikönyv

Bevezetés

Ez a forgókéses, tolókaros fűnyíró lakóingatlanok tulajdonosai számára készült. Elsősorban házikerti füves területek jól karbantartott gypén végzett fűnyírásra tervezték. A termék nem rendeltetésszerű használata veszélyezteti az Ön és a közelben állók biztonságát.

Gondosan olvassa el ezt a tájékoztatót, hogy a termék megfelelő üzemeltetését és karbantartását elsajátítva elkerülje a sérüléseket, valamint a termék károsodását. Ön felelős a termék megfelelő és biztonságos üzemeltetéséért.

Látogasson el a www.Toro.com weboldalra további információkért, például munkavédelmi tippekért, oktatóanyagokért, tartozékinformációkért, kérjen segítséget márkakereskedés kereséséhez, vagy regisztrálja termékét.

Ha szervizre, eredeti Toro-alkatrészekre vagy további információkra van szüksége, forduljon hivatalos márkaszervizhez vagy a Toro ügyfélszolgálatához, és tartsa kéznél terméke típus- és sorozatszámát. A(z) **Ábra 1** jelzi a típus- és sorozatszám helyét a terméken. Írja a számokat a megfelelő helyre.

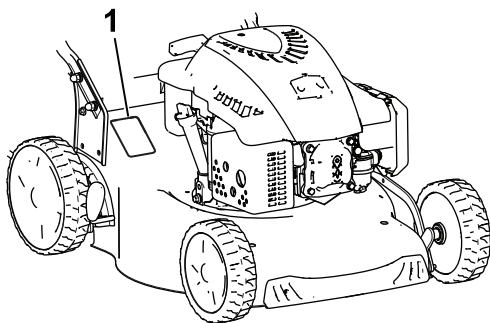

Ábra 1

g188341

1. Típus- és sorozatszám-címke helye

Modellsz. _____
Sorszám _____

A kézikönyv feltünteti a lehetséges veszélyeket, és a (**Ábra 2**) biztonsági figyelmeztető jelzéssel azonosított biztonsági üzeneteket tartalmaz. Ez a jelzés olyan

veszélyre hívja fel a figyelmet, amely súlyos sérülést vagy halált okozhat, amennyiben Ön nem követi az ajánlott óvintézkedéseket.



Ábra 2

g000502

Biztonsági figyelmeztető jelzések

Ez a kézikönyv 2 szót használ az információ kiemelésére. A **Fontos** speciális műszaki információra hívja fel a figyelmet, a **Megjegyzés** külön figyelemre érdemes általános információt hangsúlyoz.

A termék megfelel minden vonatkozó európai irányelvnek; a részletekért kérjük, olvassa el a különálló termékspecifikus megfelelőségi nyilatkozatot (DOC).

Bruttó vagy nettó nyomaték: A motor bruttó vagy nettó forgatónyomatékát laboratóriumban állapította meg a gyártó az SAE J1940 vagy J2723 szabvány szerint. A biztonsági, károsanyag-kibocsátási és üzemeltetési követelmények teljesítése érdekében a motor tényleges nyomatéka ebben a fűnyíróosztályban jelentősen kisebb. Olvassa el a motorgyártó által a géphez mellékelte információkat.

Ne módosítsa illetéktelenül és ne hatástalanítsa a gép biztonsági berendezéseit, és rendszeresen ellenőrizze a megfelelő működésüket. Ne kísérelje meg beállítani vagy módosítani a motorfordulatszám-vezérlő rendszert; ezzel nem biztonságos üzemállapotot idézhet elő, amely személyi sérülést is okozhat.

Tartalom

Bevezetés	1
Biztonság	2
Általános óvintézkedések	2
Biztonsági és tájékoztató címkék	3
Felszerelés	4
1 A fogantyú összeszerelése	4
2 A berántózsínör befűzése a zsinórvezetőbe.....	5
3 A motor feltöltése olajjal	5
4 A gyújtótartály összeszerelése.....	5



Biztonság

A gép tervezése az EN ISO 5395 szabvány alapján történt.

Általános óvintézkedések

A termék végtagvesztést okozhat, továbbá tárgyakat dobhat ki. A súlyos sérülések elkerülése érdekében mindig kövesse a biztonsági utasításokat.

- A motor beindítása előtt olvassa el, értelmezze és kövesse a *Kezelői kézikönyvben* és a gépen látható összes utasítást és figyelmeztetést.
- Ne tegye kezét vagy lábát a gép mozgó részeinek közelébe vagy a gép alá. Maradjon távol a kidobónyílásoktól.
- Ne használja a gépet, ha a védőburkolatok és egyéb védőelemek nincsenek a helyükön, és nem működnek.
- Tartsa távol a bábéskodókat és a gyerekeket a működtetési területtől. Ne engedje, hogy a gépet gyerekek üzemeltessék. Csak olyan személyek dolgozhatnak vele, akik felelősek, képzettek, ismerik az utasításokat, és fizikailag is képesek működtetni a gépet.
- Álljon meg a géppel, állítsa le a motort, és várja meg, amíg minden mozgó alkatrész leáll, mielőtt megkezdene a gép karbantartását, tankolását, vagy elhárítaná annak eltömődését.

A gép nem megfelelő használata vagy karbantartása személyi sérüléshez vezethet. A lehetséges sérülések elkerülése érdekében kövesse a biztonsági útmutatóban leírtakat, és mindig ügyeljen a biztonsági figyelmeztető szimbólumra (▲), amelynek jelentése lehet Figyelem, Vigyázat vagy Veszély – személyes biztonsági utasítások. Az utasítások be nem tartása súlyos személyi sérüléshez vagy halálhoz vezethet.

Termékáttekintés	6
Műszaki adatok	6
Tartozékok/adapterek	6
Üzemeltetés	7
Működtetés előtt	7
Biztonsági tudnivalók a működtetés előtt	7
Üzemanyag-utántöltés	7
A motor olajsintjének ellenőrzése	8
A vágási magasság állítása	8
Működtetés közben	9
Üzem közben betartandó óvintézkedések	9
A motor beindítása	9
Az önjáró meghajtás használata	10
A motor leállítása	10
A fűkaszalék mulcsozása	10
A fűkaszalék zsákolása	11
A fűkaszalék hátsó kidobása	11
Üzemeltetési tanácsok	12
Működtetés után	12
A használatot követően betartandó óvintézkedések	12
A gép aljának tisztítása	12
A fogantyú behajtása	13
Karbantartás	14
Ajánlott karbantartási ütemterv(ek)	14
Biztonsági tudnivalók karbantartáskor	14
Felkészülés karbantartásra	14
A gyújtógyertya cseréje	15
A légszűrő cseréje	15
A motorolaj cseréje	15
A kés cseréje	16
A kerekek kenése	17
Tárolás	18
Biztonságos tárolás	18
A gép felkészítése tárolásra	18
A gép kivétele tárolásból	18

Biztonsági és tájékoztató címkék



A biztonsági címkék és utasítások a gépkezelő számára jól látható helyen, a potenciális veszélyforrás közelében található. Cserélje ki vagy pótolja a megrongálódott vagy hiányzó címkét.

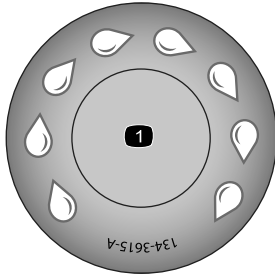

decal134-3615

134-3615

1. Gyorsmosó-csatlakozó

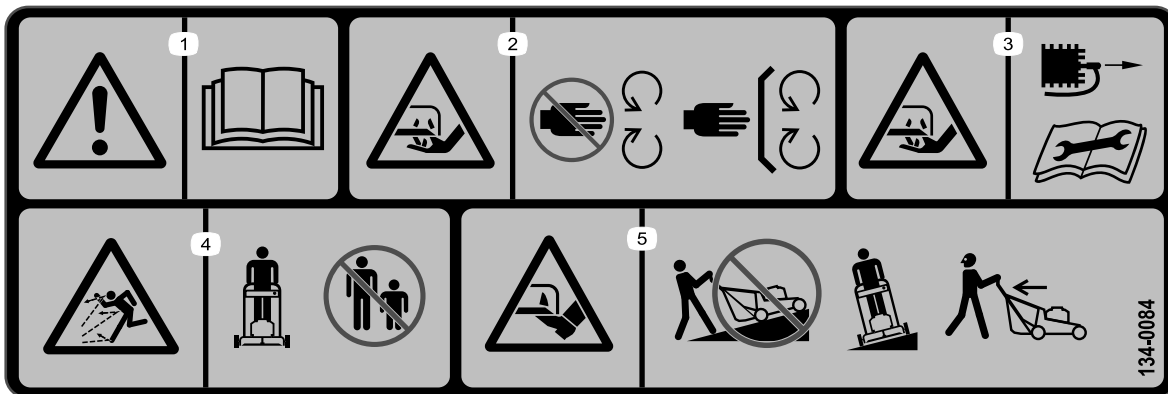

decal134-0084

134-0084

1. Figyelmeztetés – olvassa el a *Kezelői kézikönyvet*.
2. Vágásból eredő veszély – ne nyúljon a mozgó alkatrészek közelébe; tartsa az összes védőelemet a helyén.
3. Vágásból eredő veszély – kösse le a gyújtógyertyát, és olvassa el a *Kezelői kézikönyvet* a karbantartás végrehajtása előtt.
4. Repülő tárgyak okozta veszély – tartsa távol a géptől a nézelődőket.
5. Vágásból eredő veszély – ne végezzen fűnyírást emelkedőn felfelé; mindig oldalirányban végezze a fűnyírást; ügyeljen arra, hogy a kés leálljon, és a motor kikapcsolt állapotban legyen, mielőtt a közelben lévő hulladékot felvenné; mindig nézzen hátra, amikor hátrafelé halad a géppel.

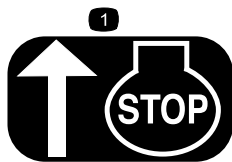

decalh295159

H295159

1. A motor leállítása

Felszerelés

Fontos: Távolítsa el és dobja ki a motort burkoló műanyag védőlemezt, valamint minden egyéb műanyag elemet és csomagolást a gépről.

1

A fogantyú összeszerelése

Ehhez az eljáráshoz szükséges alkatrészek:

2	Fogantyú alsó része
4	Rövid csavar
4	Lapos alátét
4	Rugós alátét
4	Anyá
1	Fogantyú felső része
2	Fogantyúgomb
2	Ívelt alátét
2	Hosszú csavar

Eljárás

1. Rögzítse a fogantyú alsó részét a fűnyíróházhoz 4 csavarral, 4 lapos alátéttel, 4 rugós alátéttel és 4 anyával (Ábra 3).

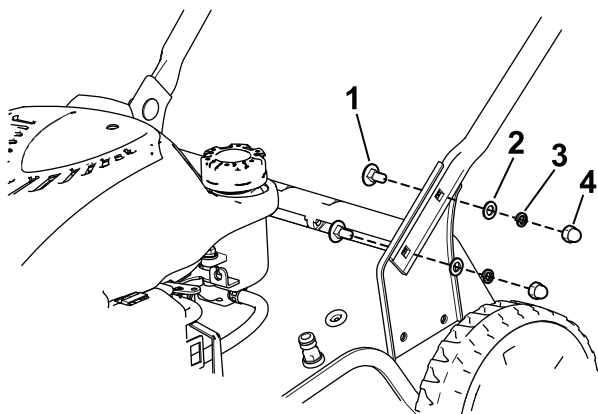

Ábra 3

g188335

1. Csavar (4)
2. Lapos alátét (4)
3. Rugós alátét (4)
4. Anyá (4)

2. Rögzítse a fogantyú felső részét a fogantyú alsó részéhez 2 fogantyúgomb, 2 ívelt alátét és 2 csavar segítségével. Húzza meg szorosan a fogantyúgombokat kézzel (Ábra 4).

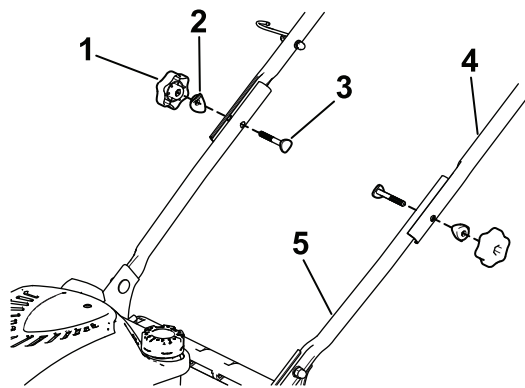

Ábra 4

g188346

1. Fogantyúgomb (2)
2. Ívelt alátét (2)
3. Csavar (2)
4. Fogantyú felső része
5. Fogantyú alsó része

3. Helyezze be a kábeleket a kábelbilincsbe, és rögzítse a kábelkapcsot a fogantyúhoz az Ábra 5 szerint.

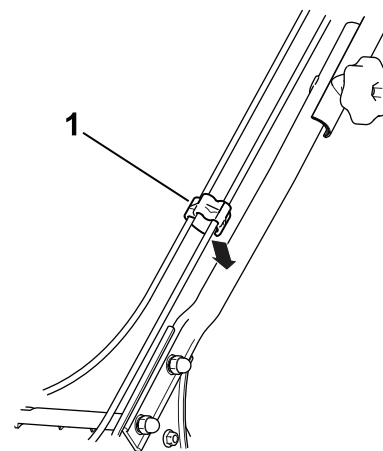

Ábra 5

g189081

1. Kábelkapocs

2

A berántózsínór befűzése a zsinórvezetőbe

Nincs szükség alkatrészre

Eljárás

Fontos: A gép használatakor a motor biztonságos és könnyű beindítása érdekében fűzze be a berántózsínórt a zsinórvezetőbe.

Húzza a késvezérlő rudat a fogantyú felső részéhez (Ábra 9), és húzza keresztül a berántózsínórt a fogantyún található zsinórvezetőn (Ábra 6).

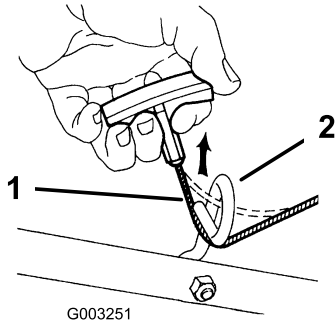

Ábra 6

1. Berántózsínór
2. Zsinórvezető

3

A motor feltöltése olajjal

Nincs szükség alkatrészre

Eljárás

Fontos: A gépet nem olajjal feltöltött állapotban szállítjuk. A motor indítását megelőzően tölts fel a motort olajjal.

Motorolaj mennyisége: 0,55 liter

Az olaj viszkozitása: SAE 30 vagy SAE 10W-30 detergenstartalmú kenőolaj

API-besorolás: SJ vagy magasabb

1. Helyezze a gépet sík felületre.

2. A sapkáját balra elforgatva húzza ki a nivópálcát (Ábra 7).

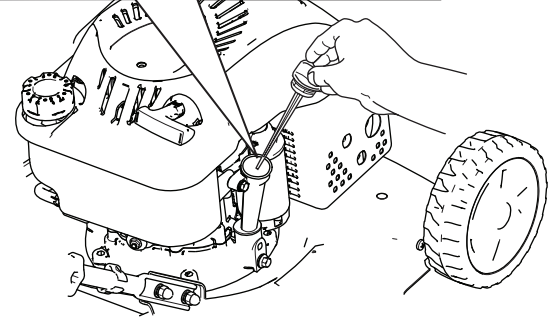
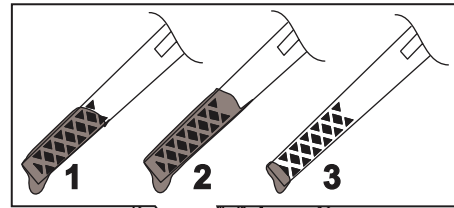

Ábra 7

1. Tele
2. Magas
3. Alacsony

3. Töltse be óvatosan az előírt olajmennyiség $\frac{3}{4}$ -ét az olajbetöltő csőbe.
4. Várjon körülbelül 3 percet, hogy az olaj elhelyezkedjen a motorban.
5. Törölje meg a nivópálcát egy tiszta ronggyal.
6. Dugja vissza nivópálcát az olajbetöltő csőbe, majd húzza ki.
7. Ellenőrizze az olajsintet a nivópálcán (Ábra 7).
 - Ha a nivópálca alapján az olajsint túl alacsony, töltsön óvatosan némi olajat az olajbetöltő csőbe, várjon 3 percet, majd ismétlje addig az 5–7. lépést, amíg a nivópálca alapján az olaj el nem éri a megfelelő szintet.
 - Ha az olajsint a nivópálca szerint túl magas, engedjen le az olajból annyit, hogy nivópálca alapján elérje a megfelelő szintet; lásd: [A motorolaj cseréje \(oldal 15\)](#).

Fontos: Ha túl alacsony vagy túl magas olajsinttel járhatja, a motor károsodhat.

8. Szilárdan helyezze be a nivópálcát.

4

A gyűjtőtartály összeszerelése

Ehhez az eljáráshoz szükséges alkatrészek:

1	Gyűjtőtartály
1	Gyűjtőtartály váza

Eljárás

1. Csúsztassa a gyűjtőtartály vázát a gyűjtőtartályba (Ábra 8).
2. Helyezze el mind a 6 gyűjtőtartálykapcsot a gyűjtőtartály vázán (Ábra 8).

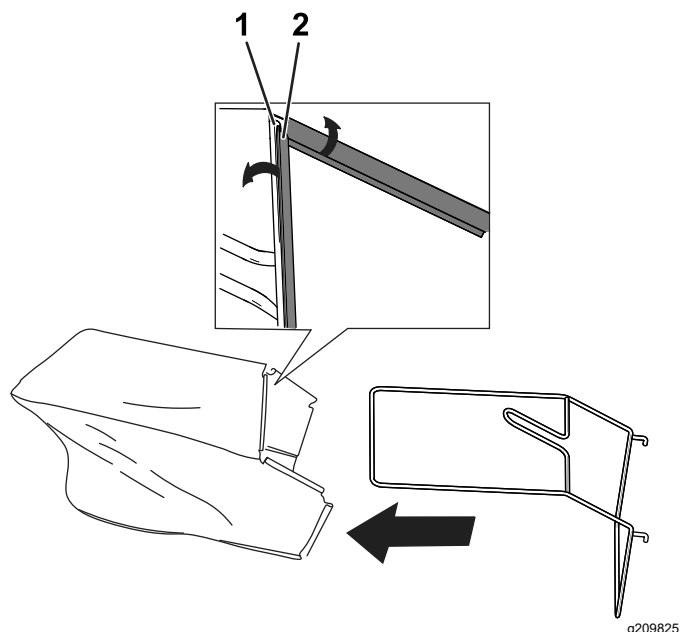

Ábra 8

1. Gyűjtőtartály váza
2. Gyűjtőtartálykapocs

Termékáttekintés

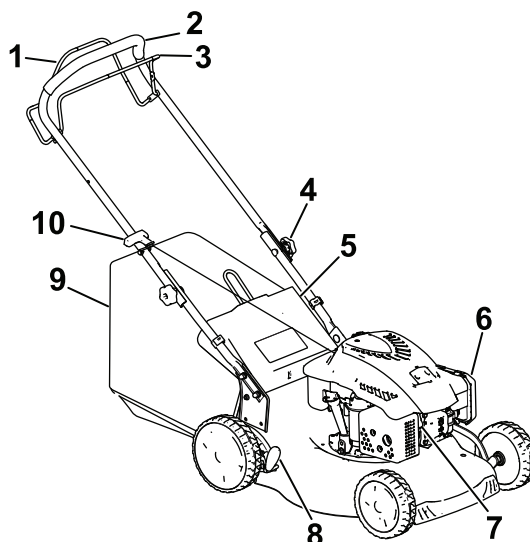

Ábra 9

g188337

- | | |
|---------------------------|------------------------------|
| 1. Önjáró meghajtás rúdja | 6. Légszűrő |
| 2. Fogantyú | 7. Gyűjtőgyertya |
| 3. Késvezérlő rúd | 8. Vágásmagasság-állító kar |
| 4. Fogantyúgomb | 9. Gyűjtőtartály |
| 5. Hátsó ajtó | 10. Berántózsínór fogantyúja |

Műszaki adatok

Modell	Tömeg	Hosszúság	Szélesség	Vágásszélesség	Magasság
20944	33 kg	140 cm	53 cm	46 cm	105 cm

Tartozékok/adapterek

A Toro által jóváhagyott tartozékok és adapterek széles választéka kapható a géphez, melyek javítják és bővítik annak képességeit. A jóváhagyott tartozékok és adapterek listájáért forduljon hivatalos márkaszervizhez, hivatalos Toro-forgalmazóhoz, vagy látogasson el a www.Toro.com oldalra.

Az optimális teljesítmény és a gép folyamatos tanúsított biztonsága érdekében csak eredeti Toro-pótalkatrészeket és -tartozékokat használjon. A más által gyártott pótalkatrészek és tartozékok használata veszélyes lehet, emellett ez a garanciát is érvényteleníti.

Üzemeltetés

Megjegyzés: A gép jobb és bal oldalát a normál üzemeltetési helyzet alapján határozza meg.

Működtetés előtt

Biztonsági tudnivalók a működtetés előtt

Általános óvintézkedések

- Mindig állítsa le a gépet, és várja meg, amíg minden mozgó alkatrész megáll, majd hagyja lehűlni, mielőtt beállításba, javításba vagy tisztításba kezd, illetve mielőtt elteszi a gépet.
- Ismerkedjen meg a berendezés biztonságos üzemeltetésével, a kezelőszervekkel és a biztonsági jelzésekkel.
- Győződjön meg arról, hogy a védőburkolatok és az egyéb védőelemek, például a terelőlemezek és/vagy a fűgyújtó a helyükön vannak és működőképesek.
- Mindig ellenőrizze a gépet, hogy a kések és a kécsavarok nem kopottak vagy nem sérültek-e.
- Vizsgálja át a területet, ahol a gépet használni fogja, és távolítsa el onnan minden olyan tárgyat, amely zavarhatja a munkát vagy amelyet a gép eldobhat.
- A mozgó kés érintése súlyos sérülést okozhat. A vágásmagasság állítása közben ne nyúljon a nyíróasztal alá.

Üzemanyaggal kapcsolatos óvintézkedések

- Az üzemanyag rendkívül gyúlékony és robbanásveszélyes. Az üzemanyag okozta tűz vagy robbanás megégetheti Önt vagy másokat, és anyagi károkat okozhat.
 - Annak megakadályozása érdekében, hogy a statikus feltöltődés begyűjtsa az üzemanyagot, tankolás előtt a tartályt és/vagy a gépet közvetlenül a földre helyezze, ne járműre vagy tárgyra.
 - A tankolást kültéren, nyílt területen végezze, amikor a motor hideg. Törölje fel a kiömlött üzemanyagot.
 - Ne kezeljen üzemanyagot dohányzás közben vagy nyílt láng és szikrák közelében.

- Járó vagy meleg motornál ne vegye le a tanksapkát, és ne tankoljon.
- Ha az üzemanyag kiömlött, ne kísérelje meg beindítani a motort. Kerülje gyújtóforrás létrehozását, amíg az üzemanyag teljesen el nem párolgott.
- Üzemanyagot csak jóváhagyott üzemanyagtartályban tároljon, gyerekek számára nem hozzáférhető helyen.
- Az üzemanyag lenyelése sérülést vagy halált okozhat. A gőzök belégzése hosszabb távon súlyos sérülést és megbetegedést okozhat.
 - Kerülje a gőzök hosszabb távú belégzését.
 - Tartsa távol arcát és kezeit a fűvókától és az üzemanyag-betöltő nyílástól.
 - Az üzemanyag szemtől és bőrtől távol tartandó.

Üzemanyag-utántöltés

- A legjobb eredmény elérése érdekében csak tiszta, friss, ((R+M)/2 besorolási módszer szerint) legalább 87-es oktánszámú ólommentes benzint használjon.
- **ETANOL:** maximum 10% (V/V) etanol (benzin-alkohol keverék) vagy 15% (V/V) MTBE-t (metil-tercier-butyl-éter) tartalmazó benzin használható. Az etanol és az MTBE nem ugyanaz. 15 % (V/V) etanolt tartalmazó üzemanyag (E15) nem használható. **Ne használjon** 10% (V/V)-nál több etanolt tartalmazó üzemanyagot, amilyen például az E15 (15% etanolt tartalmaz), az E20 (20% etanolt tartalmaz) vagy az E85 (legfeljebb 85% etanolt tartalmaz). A nem jóváhagyott benzin használata teljesítményproblémákat és/vagy motorkárosodást okozhat. A nem jóváhagyott benzin használatára a termékgarancia nem terjed ki.
- **Ne** használjon metanolt tartalmazó benzint.
- **Ne** tároljon télen üzemanyagot sem az üzemanyagtartályban, sem más tartályban, kivéve, ha üzemanyag-stabilizátort kever az üzemanyaghoz.
- **Ne** adjon olajat a benzinhez.

Fontos: Az indítási problémák csökkentése érdekében adagoljon az általános üzemanyaghoz stabilizátort, 30 napnál nem régebbi benzinnel elkeverve.

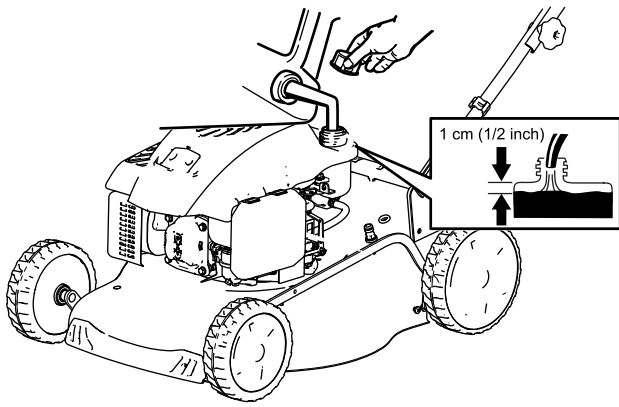

Ábra 10

g189388

A motor olajsztintjének ellenőrzése

Szolgáltatásszünet: Minden egyes használat előtt, vagy naponta

1. Helyezze a gépet sík felületre.
2. A sapkáját balra elforgatva húzza ki a nívópálcát (Ábra 11).

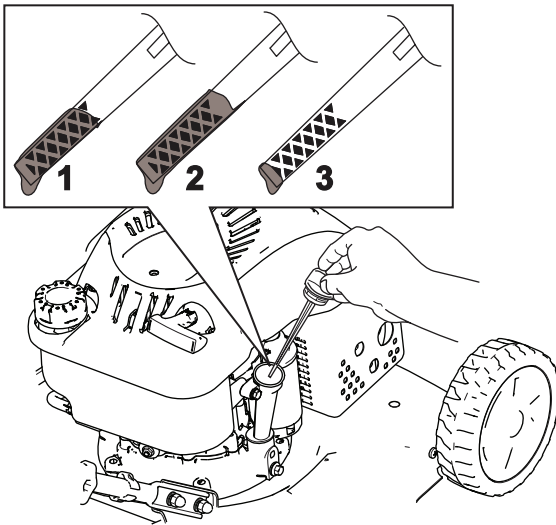

Ábra 11

g188326

1. Tele
2. Magas
3. Alacsony

3. Törölje meg a nívópálcát egy tiszta ronggyal.
4. Dugja vissza nívópálcát az olajbetöltő csőbe, majd húzza ki.
5. Ellenőrizze az olajsztintet a nívópálcán (Ábra 11).
 - Ha a nívópálca alapján az olajsztint túl alacsony, töltsön lassan némi olajat az olajbetöltő csőbe, várjon 3 percet, majd ismétlje addig a 3–5. lépést, amíg a

nívópálca alapján az olaj el nem éri a megfelelő szintet.

- Ha az olajsztint a nívópálca szerint túl magas, engedjen le az olajból annyit, hogy nívópálca alapján elérje a megfelelő szintet. A felesleges olaj leeresztését lásd: [A motorolaj cseréje \(oldal 15\)](#).

Fontos: Ha túl alacsony vagy túl magas olajsztinttel járhatja, a motor károsodhat.

6. Szerelje be biztonságosan a nívópálcát az olajbetöltő csőbe.

A vágási magasság állítása

▲ FIGYELMEZTETÉS

A vágási magasság állításakor kapcsolatba kerülhet a mozgó késsel, amely súlyos sérülést okozhat.

- Állítsa le a motort, és várja meg, amíg leállnak a mozgó alkatrészek.
- A vágásmagasság állítása közben ne nyúljon a nyíróasztal alá.

A vágásmagasság összesen 7 fokozatba állítható, 25 és 70 mm között. Állítsa be a kívánt vágási magasságot. Állítsa az első kerekeket a hátsó kerekekével megegyező magasságba.

A vágási magasság állításához oldja ki a kart (Ábra 12), emelje fel vagy engedje le a gépet, majd húzza be a kart.

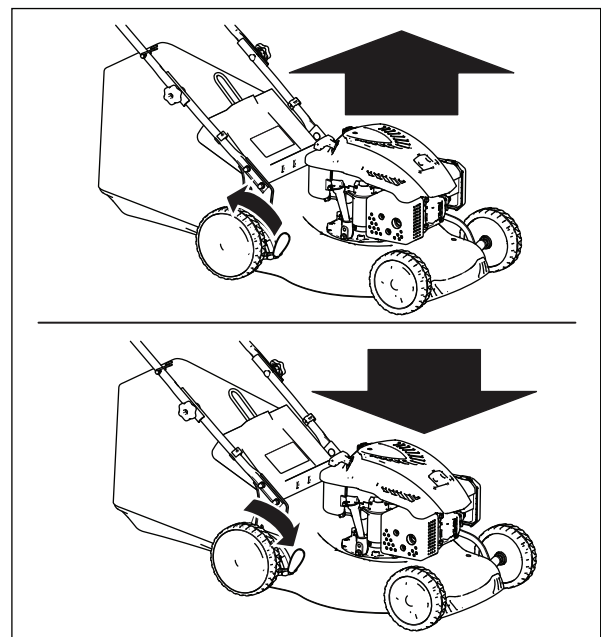

Ábra 12

g188329

A vágásimagasság-helyzeteket a **Ábra 13** mutatja.

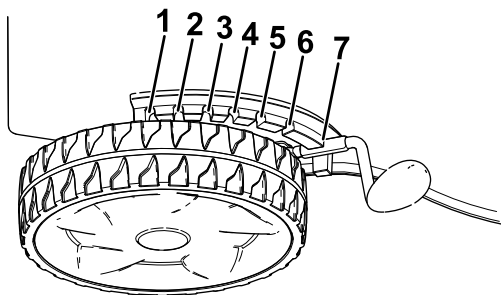

Ábra 13

g208642

- | | |
|------------|------------|
| 1. 70,0 mm | 5. 40,0 mm |
| 2. 62,5 mm | 6. 32,5 mm |
| 3. 55,0 mm | 7. 25,0 mm |
| 4. 47,5 mm | |

Működtetés közben

Üzem közben betartandó óvintézkedések

Általános óvintézkedések

- Viseljen megfelelő öltözéket, beleértve a védőszemüveget, a hosszú szárú nadrágot, megfelelő, csúszásgátló lábbelit és a hallásvédelmi eszközt. Hosszú haját kösse hátra, és ne viseljen laza ruházatot vagy ékszert.
- A gép használatát teljes odafigyeléssel végezze. Ne bonyolódjon olyan tevékenységbe, amely elvonhatja a figyelmét, különben személyi sérülés vagy anyagi kár lehet a következmény.
- Ne üzemeltesse a gépet betegen, fáradtan, illetve alkohol vagy gyógyszer hatása alatt.
- A kés éles; ha hozzáér, súlyosan megsérülhet. Állítsa le a motort, és várja meg, míg leállnak a mozgó alkatrészek, mielőtt a gépet az üzemi helyzetből elmozdítaná.
- Amikor elengedi a késvezérlő rudat, mind a motornak, mind a késnek 3 másodpercen belül le kell állnia. Ha nem így történik, azonnal hagyja abba a gép használatát, és lépjen kapcsolatba egy hivatalos márkaszervizzel.
- Tartsa távol a járóelőket a működtetési területtől. Tartsa a kisgyerekeket a működtetési területen kívül, olyan felelős felnőtt felügyelete alatt, aki nem a gépet kezeli. Ha valaki a területre lép, állítsa le a gépet.
- Mindig nézzen lefelé és maga mögé, mielőtt hátrafelé kezdene haladni a géppel.

- A gépet csak megfelelő időjárási és jó látási körülmények között használja. Ne használja a gépet, ha villámcsapás lehetősége áll fenn.
- A nedves fű vagy levelek súlyos sérülést okozhatnak, ha rajtuk megcsúszva hozzáér a késhez. Kerülje a fűnyírást nedves fűvön.
- Különösen ügyeljen, amikor be nem látható kanyarokhoz, cserjékhez, fákhöz vagy más olyan tárgyakhoz közelít, melyek eltakarhatják a kilátást.
- Ne irányítsa senki felé a kidobott anyagot. Kerülje az anyag falra vagy akadályra való kidobását; az visszaverődhet a kezelő felé. Állítsa le a kés(eke)t, amikor kavicsos felületet keresztez.
- Ügyeljen a lyukakra, a keréknyomokra, a zökkenőkre, a kövekre és az egyéb rejtett tárgyakra. Egyenetlen terepen elveszítheti az egyensúlyát.
- Ha a gép valamilyen tárgyba ütközik, vagy rázkódni kezd, azonnal állítsa le a motort, várja meg, amíg minden mozgó alkatrész megáll, vegye le a gyújtógyertyáról a gyertyapipát, majd vizsgálja át a gépet, hogy nem sérült-e meg. Az üzemeltetés folytatása előtt végezze el a szükséges javításokat.
- Mielőtt elmozdítaná az üzemi helyzetből, állítsa le a motort, és várja meg, míg leállnak a mozgó alkatrészek.
- Ha járt a motor, forró lehet, és súlyos égési sérülést okozhat. Maradjon távol a forró motortól.
- A motort csak jól szellőző helyen járassa. A kipufogógázok szén-monoxidot tartalmaznak, amely belélegezve halált okoz.
- Ellenőrizze rendszeresen a fűgyűjtő alkatrészeket és a kidobócsatornát kopás és elhasználódás szempontjából, és cserélje ki azokat eredeti Toro-alkatrészekre, ha szükséges.

Biztonsági tudnivalók lejtőn való használatkor

- A lejtőkön mindig keresztirányban dolgozzon, soha ne felfelé és lefelé. Legyen rendkívül óvatos a lejtőkön történő irányváltás közben.
- Ne végezzen fűnyírást túl meredek lejtőkön. A bizonytalan egyensúlyi helyzet megcsúszással és eleséssel járó balesetet okozhat.
- Fokozott körültekintéssel vágjon fűvet átvágások, árkok vagy feltöltések közelében.

A motor beindítása

Fontos: A gép tartozéka egy, a gyújtógyertya végére helyezhető gumisapka. Ügyeljen arra,

hogy a gyertyapipa végén (a gumisapka alatt) lévő fémhurok szilárdan rögzítve legyen a gyújtógyertya fém hegyéhez.

1. Tartsa a fogantyúnak húzva a késvezérlő rudat (Ábra 14A).

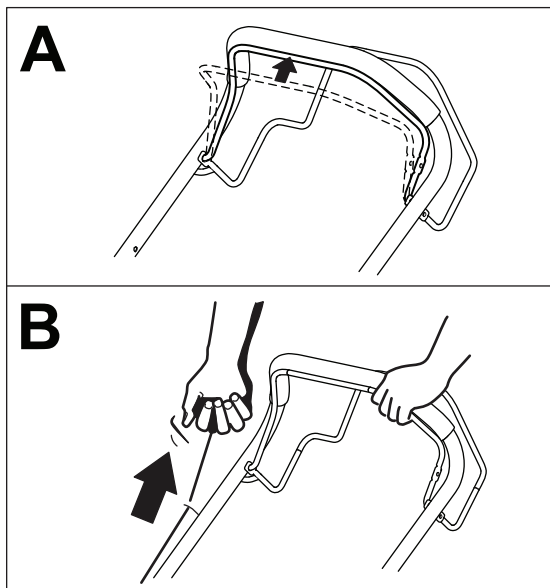

Ábra 14

g188344

1. Késvezérlő rúd

2. Húzza meg kis erővel a berántófogantyút, amíg ellenállást nem kezd érezni, majd rántsa meg erősen (Ábra 14B). Amikor a motor beindul, hagyja, hogy a zsinór lassan visszatérjen a fogantyúhoz.

Az önjáró meghajtás használata

Az önjáró meghajtás üzemeltetéséhez szorítsa hozzá az önjáró meghajtás rúdját (Ábra 15) a fogantyúhoz, és tartsa ott.

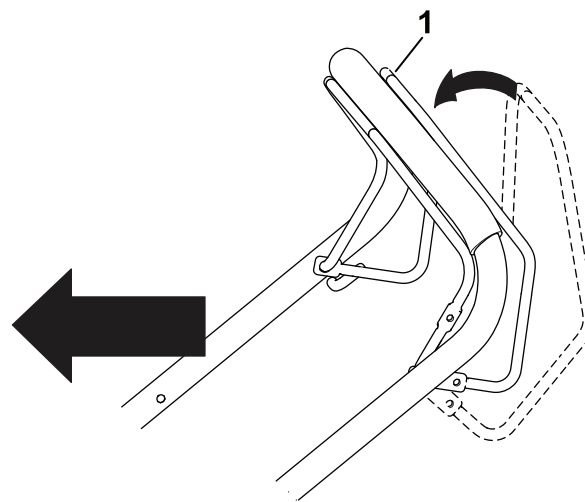

Ábra 15

g188340

1. Önjáró meghajtás rúdja

Megjegyzés: A gép rögzített maximális sebessége körülbelül 3,7 km/h.

Az önjáró meghajtás oldásához engedje el az önjáró meghajtás rúdját.

A motor leállítása

A motor leállításához engedje el a késvezérlő kart.

Megjegyzés: Válassza le és tesztelje a gyertyapipát, mielőtt elhagyja a gépet, hogy megakadályozza a motor véletlen beindítását.

A fűkaszálék mulcsozása

▲ FIGYELMEZTETÉS

A kés éles; ha hozzáér, súlyosan megsérülhet.

- A kaszálék mulcsozása előtt ellenőrizze, hogy a mulcsozó dugó a helyén van-e.
- Ne kapcsolja be a kést, ha a mulcsozó dugó nincs a helyén, a gyújtótartály nincs felhelyezve, vagy a hátsó ajtó le van engedve.

Ha a gyújtótartály rajta van a gépen, vegye le róla; lásd: [A gyújtótartály leszerelése \(oldal 11\)](#).

1. Hajtsa fel, és tartsa meg így a hátsó ajtót (Ábra 16).

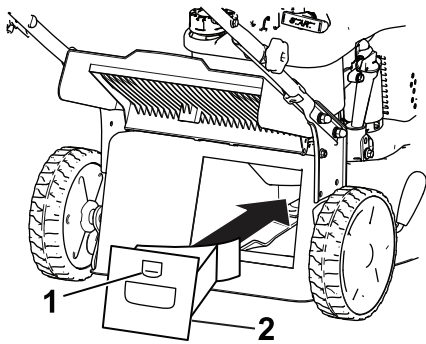

Ábra 16

g188334

1. Retesz
2. Mulcsozó dugó

2. Helyezze be a mulcsozó dugót a burkolatba, és rögzítse a dugót a burkolaton lévő nyílásban (Ábra 16).
3. Hajtsa le a hátsó ajtót.

A fűkaszálék zsákolása

Használja a gyűjtőtartályt, ha össze kívánja gyűjteni a fűkaszálékot és levélhulladékot a gyepről.

▲ FIGYELMEZTETÉS

Az elhasználdott gyűjtőtartályból kisebb kövek és egyéb tárgyak repülhetnek ki a közelben tartózkodók felé, ami súlyos, akár végzetes személyi sérülést is okozhat.

Ellenőrizze rendszeresen a gyűjtőtartályt. Ha az sérült, szereljen fel új eredeti Toro-cseretartályt.

▲ FIGYELMEZTETÉS

A kés éles; ha hozzáér, súlyosan megsérülhet.

- A kaszálék zsákolása előtt ellenőrizze, hogy a gyűjtőtartály a helyén van-e.
- Ne kapcsolja be a kést, ha a mulcsozó dugó nincs a helyén, a gyűjtőtartály nincs felhelyezve, vagy a hátsó ajtó le van engedve.

▲ FIGYELMEZTETÉS

A gép fűkaszálékot és más tárgyakat dobhat ki a nyitott kidobóalagúton keresztül. A kirepülő tárgyak kellő energiával rendelkeznek ahhoz, hogy súlyos, akár végzetes személyi sérülést okozzanak a közelben állóknak.

Ne nyissa ki a kidobóalagút ajtaját, amíg jár a motor.

Ha a gépre fel van szerelve a mulcsozóék, hajtsa fel a hátsó ajtót, vegye le a mulcsozóéket, majd hajtsa le a hátsó ajtót.

A gyűjtőtartály felszerelése

1. Szükség esetén szerelje össze a gyűjtőtartályt; lásd: [4 A gyűjtőtartály összeszerelése \(oldal 5\)](#).
2. Hajtsa fel, és tartsa meg így a hátsó ajtót (Ábra 17).

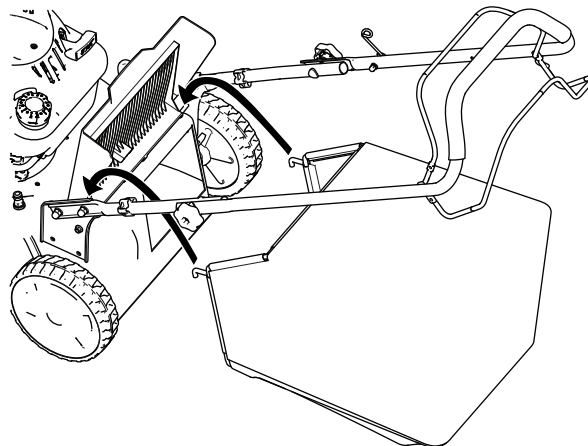

Ábra 17

g188333

3. Szerelje fel a gyűjtőtartályt, ügyelve rá, hogy a gyűjtőtartály csapjai beüljenek a fogantyú mélyedéseibe (Ábra 17).
4. Hajtsa le a hátsó ajtót.

A gyűjtőtartály leszerelése

1. Hajtsa fel, és tartsa meg így a hátsó ajtót (Ábra 17).
2. Vegye le a tartályt.
3. Hajtsa le a hátsó ajtót.

A fűkaszálék hátsó kidobása

1. Ha a gyűjtőtartály a gépen van, a kaszálék hátsó kidobása előtt vegye le róla; lásd: [A gyűjtőtartály leszerelése \(oldal 11\)](#).
2. Ha a gépre fel van szerelve a mulcsozóék, hajtsa fel a hátsó ajtót, vegye le a mulcsozóéket, majd hajtsa le a hátsó ajtót.

▲ FIGYELMEZTETÉS

A kés éles; ha hozzáér, súlyosan megsérülhet.

- **A fűkaszálék hátsó kidobásához a hátsó ajtó legyen lehajtva.**
- **Ne kapcsolja be a kést, ha a mulcsozó dugó nincs a helyén, a gyújtótartály nincs felhelyezve, vagy a hátsó ajtó le van engedve.**

Üzemeltetési tanácsok

Általános fűnyírési tanácsok

- Vizsgálja meg a területet, ahol a gépet használni fogja, és távolítson el minden olyan tárgyat, amelyet a gép feldobhat.
- Kerülje el a kés kemény tárgyakhoz csapódását. Szándékosan soha ne nyírjon tárgyak felett.
- Ha a gép valamilyen tárgyba ütközik, vagy rázkódni kezd, azonnal állítsa le a motort, vegye le a gyújtógyertyáról a gyertyapipát, és vizsgálja át a gépet, nem sérült-e meg.
- A legjobb teljesítmény eléréséhez szereljen fel új kést az idény kezdete előtt.
- Szükség esetén cserélje ki a kést Toro-cserekésre.

Fűkaszálás

- Egyszerre a fűszálaknak csak mintegy harmadrészét vágja le. Ne vágjon az 51 mm-es beállítás alatt, hacsak nem gyér a fű, vagy csak késő ősszel, amikor a fű növekedése lelassul.
- A gyeplégy jobb kinézete érdekében 15 cm-nél magasabb fűnél kezdje a legnagyobb vágásmagassággal és haladjon lassabban; ezután menjen át a területen alacsonyabb beállítás mellett. Ha a fű túl hosszú, a gép eltömődhet, és a motor lefulladhat.
- A nedves fű és levelek hajlamosak összetapadni az udvaron, és a gép eltömődését vagy a motor leállását okozhatják. Kerülje a fűnyírást nedves fűvön.
- Vegye figyelembe a rendkívül száraz időjárás esetén fennálló potenciális tűzveszélyt, kövesse a helyi tűzvédelmi figyelmeztetéseket, és tartsa tisztán a gépet a száraz fűtől és a törmeléktől.
- Váltogassa a fűnyírás irányát. Ez segít eloszlatni a kaszálékot a pázsiton az egyenletes trágyázás érdekében.
- Ha nem kielégítő a kész pázsit megjelenése, próbáljon ki egyet vagy akár többet a következő javaslatok közül:

- Cserélje ki vagy éleztesse meg a kést.
- Fűnyírás közben haladjon lassabb ütemben.
- Növelje gépén a vágási magasságot.
- Nyírja gyakrabban a fűvet.
- Alkalmazzon átfedést a rendek között, ahelyett, hogy külön minden soron teljes szélességű rendet nyírna.

Levelek vágása

- A pázsit nyírását követően győződjön meg arról, hogy a fű fele kilátszik a levágott levéllepel alól. Lehetséges, hogy egynél többször kell áthaladnia egy soron a levelek felett.
- Ha több, mint 13 cm vastagon áll a levél a gyeplén, kezdje a fűnyírást nagyobb vágásmagassággal, majd menjen át újra a gyeplén a kívánt beállítással.
- Ha a gép nem vágja elég finomra a leveleket, csökkentse a nyírás sebességét.

Működtetés után

A használatot követően betartandó óvintézkedések

Általános óvintézkedések

- Mindig állítsa le a gépet, és várja meg, amíg minden mozgó alkatrész megáll, majd hagyja lehűlni, mielőtt beállításba, javításba vagy tisztításba kezd, illetve mielőtt elteszi a gépet.
- A tüzesetek megelőzése érdekében tisztítsa meg a gépet a fűtől és a törmeléktől. Törölje fel a kiömlött olajat és az üzemenyagot.
- Soha ne tárolja a gépet vagy az üzemenyagot olyan helyen, ahol nyílt láng, szikra vagy őr láng fordul elő, mint például vízmelegítőkön vagy más berendezéseken.

Biztonsági tudnivalók szállításkor

- Járjon el fokozott körültekintéssel a gép be- és kirakodásakor.
- Biztosítsa a gépet elgurulás ellen.

A gép aljának tisztítása

Szolgáltatásszünet: Minden egyes használat előtt, vagy naponta

▲ FIGYELMEZTETÉS

A gép alól szilárd anyag repülhet ki.

- Viseljen szemvédő eszközt.
- A motor üzemelése során tartózkodjon a kezelőállásban (a fogantyú mögött).
- Ne engedjen nézelődőket erre a területre.

A legjobb eredmény érdekében tisztítsa meg a gépet röviddel a fűnyírás befejezése után.

1. Vigye a gépet sík, burkolt talajra.
2. Állítsa le a motort, és várja meg, míg leállnak a mozgó alkatrészek, mielőtt a gépet az üzemi helyzetből elmozdítaná.
3. Engedje le a gépet a legalacsonyabb vágásmagasságra; lásd: [A vágási magasság állítása \(oldal 8\)](#).
4. Mossa ki a hátsó ajtó alatti területet ott, ahol a nyesedék a burkolatból a gyűjtőtartályba jut.

Megjegyzés: Mossa ki a fűgyűjtő kar környékét teljesen előre és teljesen hátra állított helyzetben is.

5. Csatlakoztasson egy vízcsapra kötött kerti locsolótömlőt a gyorsmosó-csatlakozóra ([Ábra 18](#)).

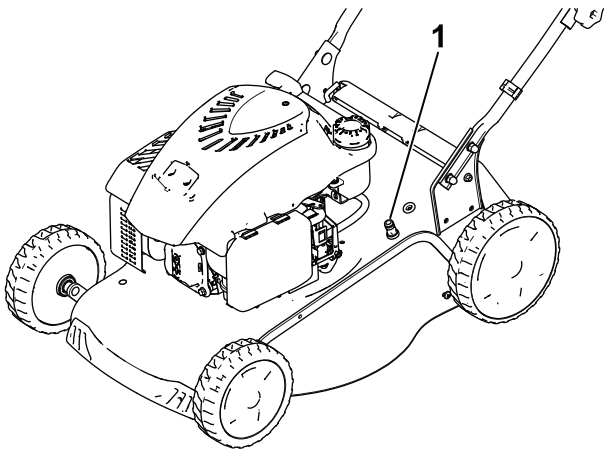

Ábra 18

g188338

1. Gyorsmosó-csatlakozó

6. Nyissa meg a vizet.
7. Indítsa be a motort, és járassa, amíg már nem távozik több nyesedék a gép alól.
8. Állítsa le a motort.
9. Zárja el a vizet, és kösse le a locsolótömlőt a gépről.
10. Indítsa be a motort, és a rozsdásodás megelőzése érdekében járassa pár percig, hogy kiszáradjon a gép alja.

11. Bármely zárt térben való tárolás előtt hagyja a motort lehűlni.

A fogantyú behajtása

▲ FIGYELMEZTETÉS

A fogantyú nem megfelelő be- vagy kihajtása károsíthatja a kábeleket, ami nem biztonságos üzemeltetési körülményeket eredményezhet.

- Ügyeljen a kábelek épségére a fogantyú be- vagy kihajtása során.
- Ha egy kábel károsodott, lépjen kapcsolatba hivatalos márkaszervizzel.

1. Lazítsa meg a 2 fogantyúgombot ([Ábra 19A](#)).

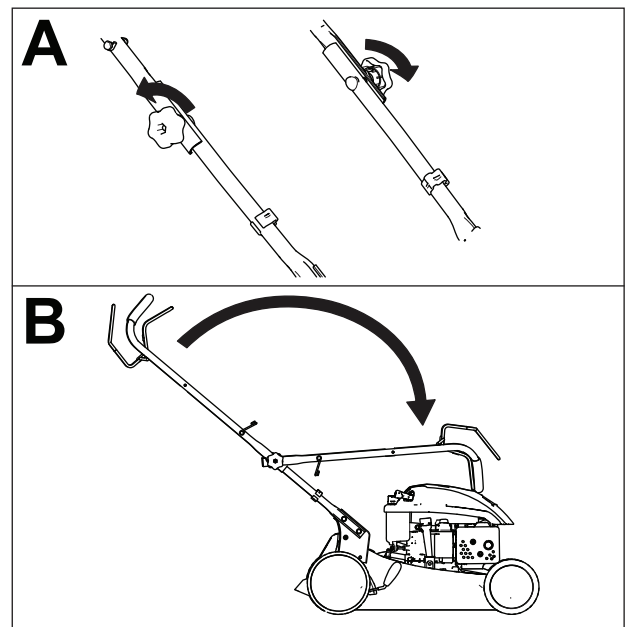

Ábra 19

g188328

2. A fogantyút a lehajtásához fordítsa előre ([Ábra 19B](#)).

Karbantartás

Megjegyzés: A gép jobb és bal oldalát a normál üzemeltetési helyzet alapján határozza meg.

Ajánlott karbantartási ütemterv(ek)

Karbantartási időköz	Karbantartási intézkedés
Minden egyes használat előtt, vagy naponta	<ul style="list-style-type: none">• Ellenőrizze a motor olajsintjét.• Takarítsa le a gép aljáról a fűkaszálékot és a szennyeződést.
Minden 100 órában	<ul style="list-style-type: none">• Cserélje ki a gyújtógyertyát.
Évente	<ul style="list-style-type: none">• A légszűrő cseréje; cserélje gyakrabban poros üzemeltetési körülmények esetén.• Cserélje ki vagy éleztesse meg a kést (ha hamar kimegy az éle, gyakrabban).• Tisztítsa meg a levegőhűtő rendszert; poros üzemeltetési körülmények esetén a tisztítást gyakrabban végezze el. Lásd a motor kézikönyvét.
Évente, vagy tárolás előtt	<ul style="list-style-type: none">• Kenje meg a kerekeket.• Az útmutatás szerint ürítse le az üzemanyagtartályt javítás előtt, valamint az éves eltárolást megelőzően.

Biztonsági tudnivalók karbantartáskor

- Vegye le a gyertyapipát a gyújtógyertyáról, mielőtt bármilyen karbantartási munkába kezdene.
- A gép karbantartása során viseljen védőkesztyűt és védőszemüveget.
- A kés éles; ha hozzáér, súlyosan megsérülhet. A kés szervizeléskor viseljen védőkesztyűt. Ne végezzen a kése(ke)n javítást vagy átalakítást.
- Soha ne változtasson a biztonsági berendezéseken. Rendszeresen ellenőrizze megfelelő működésüket.
- A gép felbillentése az üzemanyag szivárgását okozhatja. Az üzemanyag gyúlékony, robbanásveszélyes, és személyi sérülést okozhat. Járassa a gépet az üzemanyag kifogyásáig, vagy távolítsa el az üzemanyagot kézi szivattyúval (soha ne használjon leszívócsövet).
- Az optimális teljesítmény érdekében csak eredeti Toro-pótalkatrészeket és -tartozékokat használjon. A más által gyártott pótalkatrészek és tartozékok használata veszélyes lehet, emellett ez a garanciát is érvényteleníti.

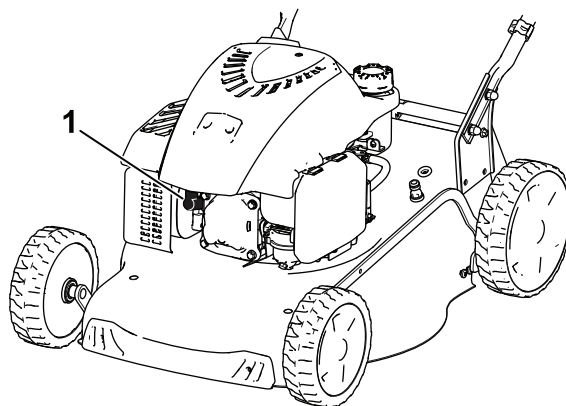

Ábra 20

g188342

3. A karbantartási munka elvégzését követően dugja vissza a gyertyapipát.

Fontos: Mielőtt felbillenti a gépet az olajcseréhez vagy a kés cseréjéhez, fogyassza ki az üzemanyagtartályt normál használatlaltal. Ha már az üzemanyag kifogyasztása előtt fel kell billentenie a gépet, ürítse ki a tartályt kézi üzemanyag-szivattyúval. A gép oldalra billentésekor a nívópálca nézzen lefelé.

Felkészülés karbantartásra

1. Állítsa le a motort, és várja meg, amíg leállnak a mozgó alkatrészek.
2. Vegye le a gyertyapipát a gyújtógyertyáról (Ábra 20).

▲ FIGYELMEZTETÉS

A gép felbillentése az üzemanyag szivárgását okozhatja. Az üzemanyag gyúlékony, robbanásveszélyes, és személyi sérülést okozhat.

Járassa a gépet az üzemanyag kifogyásáig, vagy az üzemanyagot kézi szivattyúval távolítsa el; soha ne leszívócsővel.

A gyújtógyertya cseréje

Szolgáltatásszünet: Minden 100 órában

Használjon Champion RN9YC, vagy azzal egyenértékű gyújtógyertyát.

1. Állítsa le a motort, és várja meg, amíg leállnak a mozgó alkatrészek.
2. Vegye le a gyújtógyertyáról a gyertyapipát.
3. Tisztítsa körbe a gyújtógyertyát.
4. Szerelje ki a gyújtógyertyát a motorból.

Fontos: Cserélje ki a repedt, elszennyeződött, vagy piszkos gyújtógyertyát. Az elektródákat ne tisztítsa, mert a motorba bejutó szemcsék károsíthatják a motort.

5. Állítsa a hézagot az új gyertyán 0,76 mm-re a [Ábra 21](#) szerint.

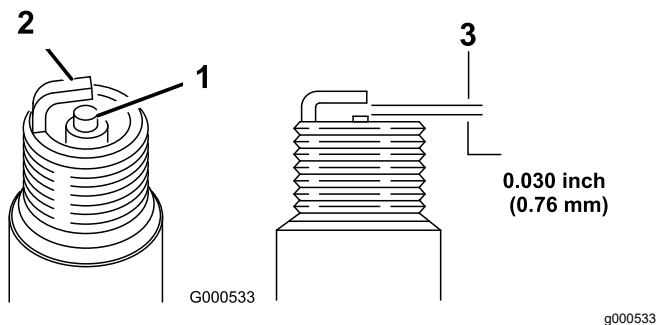

Ábra 21

1. Középső elektróda
 2. Testelektróda
 3. Elektródahézag (nem méretarányos)
-
6. Szerelje be a gyújtógyertyát.
 7. Húzza meg a gyertyát 20 N·m nyomatékkal.
 8. Csatlakoztassa a gyertyapipát a gyújtógyertyára.

A légszűrő cseréje

Szolgáltatásszünet: Évente

1. Nyomja le a légszűrő tetején található biztosítófülek (Ábra 22).

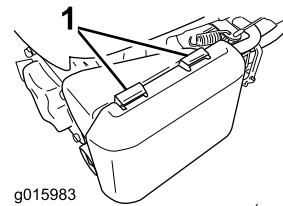

Ábra 22

1. Biztosítófülek
-
2. Nyissa fel a fedelet.
 3. Vegye ki a papír légszűrőt és a szivacs előszűrőt ([Ábra 23](#)).

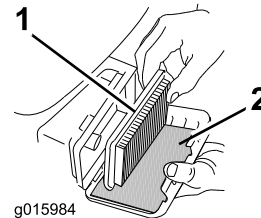

Ábra 23

1. Papír légszűrő
 2. Szivacs előszűrő
-
4. Vizsgálja meg a szivacs előszűrőt, és cserélje ki, ha károsodott vagy nagyon elszennyeződött.
 5. Vizsgálja meg a papír légszűrőt.
 - A. Ha a papír légszűrőbetét megsérült, esetleg olajtól vagy üzemanyagtól nedves, cserélje ki.
 - B. Ha a papír légszűrőbetét szennyezett, ütögesse több alkalommal egy kemény felülethez, vagy fúvassa át sűrített levegővel a gép felőli oldala felől kevesebb mint 2,07 bar nyomáson.
- Megjegyzés:** A szűrőbetétből a szennyeződést ne kefével távolítsa el; a kefézés a szennyeződést a rostok közé erőlteti.
6. Távolítsa el a szennyeződést a szűrőházból, és fedje le egy nedves ronggyal. **Ne törölje bele a port a szívócsatornába.**
 7. Tegye vissza a szivacs előszűrőt és a papír légszűrőbetétet a légszűrőházba.
 8. Szerelje helyére a fedelet.

A motorolaj cseréje

A motorolaj cseréjére nincs szükség, de ha le szeretné cserélni a motorolajat, végezze az alábbi eljárás szerint.

Motorolaj mennyisége: 0,55 liter

Az olaj viszkozitása: SAE 30 vagy SAE 10W-30 detergenstartalmú kenőolaj

API-besorolás: SJ vagy magasabb

Megjegyzés: Néhány percre járassa a motort az olaj cseréje előtt, hogy felmelegedjen. A meleg olaj jobban folyik, és több szennyezőanyagot szállít.

1. Helyezze a gépet sík felületre.
2. Lásd: [Felkészülés karbantartásra \(oldal 14\)](#).
3. A sapkáját balra elforgatva húzza ki a nívópálcát ([Ábra 24](#)).

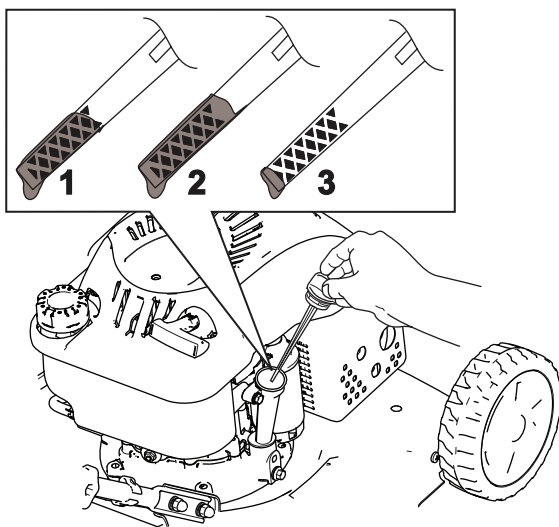

Ábra 24

g188326

1. Tele
2. Magas
3. Alacsony

4. Az elhasznált olaj olajbetöltő csövön keresztül történő kiürítéséhez billentse az oldalára a gépet (a légszűrő nézzen felfelé) ([Ábra 25](#)).

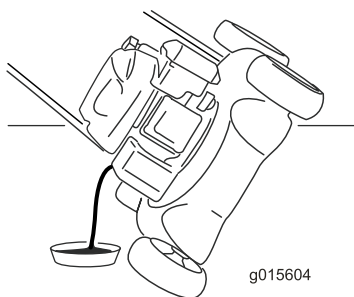

Ábra 25

g015604

g015604

5. Az elhasznált olaj kiürítése után fordítsa a gépet üzemi helyzetbe.
6. Töltse be óvatosan az előírt olajmennyiség $\frac{3}{4}$ -ét az olajbetöltő csőbe.
7. Várjon körülbelül 3 percet, hogy az olaj elhelyezkedjen a motorban.

8. Törölje meg a nívópálcát egy tiszta ronggyal.
9. Dugja vissza nívópálcát az olajbetöltő csőbe, majd húzza ki.
10. Ellenőrizze az olajsintet a nívópálcán ([Ábra 25](#)).
 - Ha a nívópálca alapján az olajsint túl alacsony, töltsön óvatosan némi olajat az olajbetöltő csőbe, várjon 3 percet, majd ismétlje addig a 8–10. lépést, amíg a nívópálca alapján az olaj el nem éri a megfelelő szintet.
 - Ha az olajsint a nívópálca szerint túl magas, engedjen le az olajból annyit, hogy nívópálca alapján elérje a megfelelő szintet.

Fontos: Ha túl alacsony vagy túl magas olajsinttel járhatja, a motor károsodhat.

11. Szilárdan helyezze be a nívópálcát.
12. Hasznosítsa újra az olajat környezetbarát módon.

A kés cseréje

Szolgáltatásszünet: Évente

Fontos: A kés megfelelő felszereléséhez **nyomatékkulcs szükséges**. Ha nem rendelkezik nyomatékkulccsal, vagy nem szívesen végezné el ezt a műveletet, forduljon márkaszervizhez.

Mielőtt tankol, minden esetben vizsgálja meg a kést. Ha a kés megsérült vagy elrepedt, azonnal cserélje ki. Ha a kés eltompult vagy kicsorbult, éleztesse meg és egyensúlyoztassa ki, vagy cserélje ki.

▲ FIGYELMEZTETÉS

A kés éles; ha hozzáér, súlyosan megsérülhet.

A kés szervizelésekor viseljen védőkesztyűt.

1. Lásd: [Felkészülés karbantartásra \(oldal 14\)](#).
2. Döntse oldalra a gépet, úgy, hogy a nívópálca lefelé nézzen.
3. A kést ékelje ki egy fadarabbal ([Ábra 26](#)).

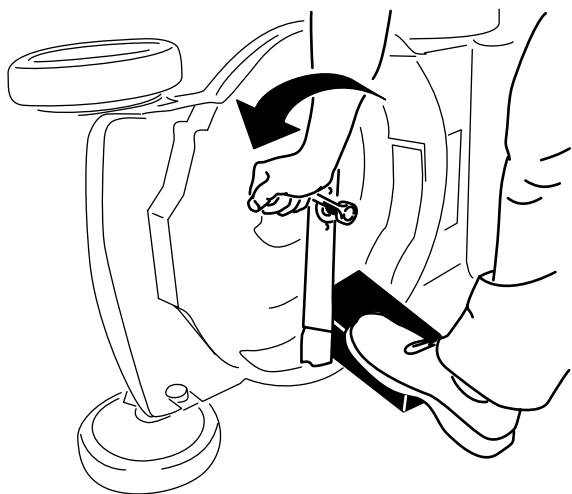

Ábra 26

g188339

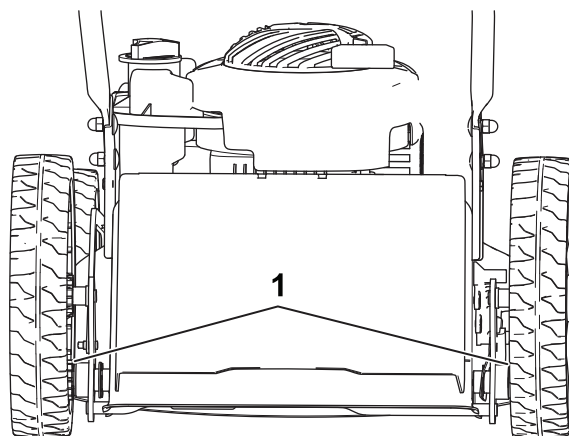

Ábra 28

g189817

1. Golyóscsapág

4. Szerelje ki a kést, megőrizve minden rögzítőelemet (Ábra 26).
5. Szerelje be az új kést és az összes rögzítőelemet (Ábra 27).

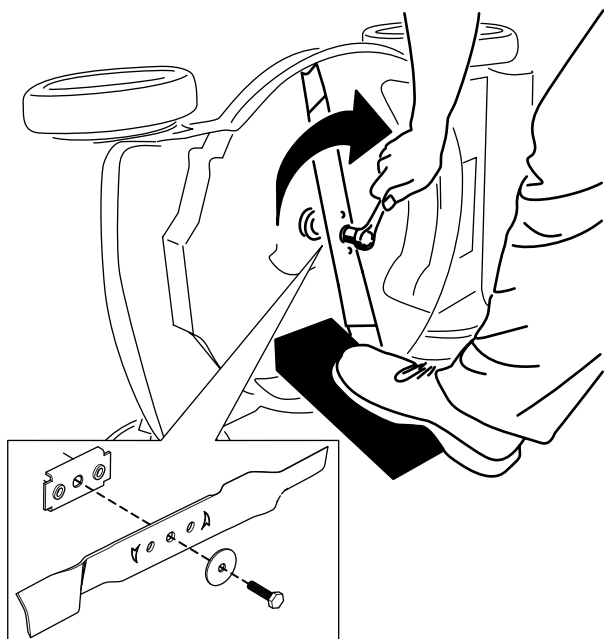

Ábra 27

g188330

Fontos: A kés hajlított végei nézzenek a fűnyíró burkolata felé.

6. Nyomatékkulcs segítségével húzza meg a késcsavart 45 N·m nyomatékkal.

A kerekek kenése

Szolgáltatásszünet: Évente, vagy tárolás előtt

Vigyen fel néhány csepp 2. sz. lítiumos kenőzsírt az egyes kerekek golyóscsapágjaira (Ábra 28).

Tárolás

A gépet hűvös, tiszta, száraz helyen tárolja.

Biztonságos tárolás

Mindig állítsa le a gépet, és várja meg, amíg minden mozgó alkatrész megáll, majd hagyja lehűlni, mielőtt beállításba, javításba vagy tisztításba kezd, illetve mielőtt elteszi a gépet.

A gép felkészítése tárolásra

1. Az év utolsó tankolásakor adjon az üzemanyaghoz stabilizálót (pl. Toro Premium Fuel Treatment adalékot).
2. A nem felhasznált üzemanyagot helyezze el megfelelő módon. Hasznosítsa újra a helyi előírásoknak megfelelően, vagy használja fel gépkocsijában.
Megjegyzés: Az üzemanyagtartályban marad régi üzemanyag nehéz indítást okozhat. Ne tárolja az üzemanyagot stabilizáló nélkül 30 napnál, a stabilizált üzemanyagot pedig 90 napnál hosszabb ideig.
3. Járassa addig a gépet, amíg az üzemanyag elfogyasztása miatt a motor le nem áll.
4. Indítsa be újra a motort.
5. Hagyja a motort járni, amíg le nem áll. Ha már nem képes újraindítani a motort, akkor kellően száraz.
6. Vegye le a gyújtógyertyáról a gyertyapipát.
7. Szerelje ki a gyújtógyertyát, töltsön be 30 ml olajat a gyújtógyertya furatán keresztül, és húzza meg a berántózsínort lassan több alkalommal, hogy jól eloszlassa az olajat a henger körül, amivel megakadályozható a henger korróziója az üzemén kívüli időszak során.
8. Szerelje be a gyújtógyertyát, de ne húzza meg.
9. Húzzon meg minden csavart és anyát.

A gép kivétele tárolásból

1. Ellenőrizze és húzza meg az összes kötőelemet.
2. Szerelje ki a gyújtógyertyát, és forgassa át a motort intenzíven a berántózsínór segítségével, hogy eltávozzon az olaj a hengerből.
3. Szerelje be a gyújtógyertyát, és húzza meg nyomatékkulccsal 20 N·m nyomatékkal.
4. Végezzen el minden előírt karbantartást; lásd: [Karbantartás \(oldal 14\)](#).
5. Ellenőrizze a motorolaj szintjét; lásd: [A motor olajszintjének ellenőrzése \(oldal 8\)](#).
6. Töltse fel az üzemanyagtartályt friss üzemanyaggal; lásd: [Üzemanyag-utántöltés \(oldal 7\)](#).
7. Csatlakoztassa a gyertyapipát a gyújtógyertyára.

Megjegyzések:

EEA/UK-adatvédelmi nyilatkozat

A Toro az alábbi módon használja fel az Ön személyes adatait

A The Toro Company („Toro”) tiszteltben tartja személyes adatainak bizalmosságát. Amikor megvásárolja valamelyik termékünket, birtokunkba kerülhet néhány személyes adata közvetlenül Öntől vagy a helyi Toro vállalaton, illetve -kereskedőn keresztül. A Toro ezeket az információkat a szerződéses kötelezettségek teljesítése érdekében – például jótállás nyilvántartásba vételéhez, jótállási igény feldolgozása vagy termék visszahívása esetén történő kapcsolatfelvételre és jogszerű üzleti célokra – használja fel, például vevői elégedettség mérésére, termékeink javítására vagy olyan termékinformációk biztosítására, amelyek érdekesek lehetnek az Ön számára. A Toro a fenti tevékenységek bármelyikével kapcsolatban megoszthatja az Ön adatait a Toro leányvállalataival, kapcsolt vállalkozásaival, kereskedőivel vagy más üzleti partnereivel. Személyes adatait akkor is nyilvánosságra hozhatjuk, ha a törvény ezt előírja, vagy ha vállalkozás eladásával, megvásárlásával, egyesülésével kapcsolatban merül fel erre igény. Más vállalat számára soha nem adjuk ki az Ön személyes adatait marketingcélokból.

Személyes adatai megőrzése

A Toro a személyes adatait addig őrzi meg, amíg az a fenti célokból fontos lehet, valamint a jogszabályi előírásoknak megfelelően. A hatályos megőrzési időszakkal kapcsolatban további tájékoztatásért vegye fel a kapcsolatot a következő címmel: legal@toro.com.

A Toro biztonsággal kapcsolatos elkötelezettsége

Személyes adatait az Egyesült Államokban vagy más olyan országban is feldolgozhatják, amely kevésbé szigorú adatvédelmi jogszabályokkal rendelkezik, mint a lakóhely szerinti országa. Amikor adatait a lakóhelye szerinti országon kívül továbbítjuk, jogilag megkövetelt lépéseket teszünk annak biztosítása érdekében, hogy megfelelő intézkedések történjenek adatai védelme érdekében, valamint hogy azokat biztonságosan kezeljék.

Hozzáférés és helyesbítés

Önnek joga van személyes adatai kijavításához vagy felülvizsgálatához, illetve az adatok feldolgozásának tiltásához vagy korlátozásához. Ezek kapcsán írjon a legal@toro.com címre. Ha aggódalmi vannak azzal kapcsolatban, hogy a Toro miként kezeli az Ön adatait, bátran tegye fel kérdéseit közvetlenül nekünk. Felhívjuk figyelmét, hogy az európai lakosoknak jogukban áll panaszt tenni az adatvédelmi hatóságnál.