



Workman[®] 2110

Arbejdskøretøj

Modelnr. 07277 – Serienr. 220000001 og op

Modelnr. 07277TC – Serienr. 220000001 og op

Betjeningsvejledning





Advarsel



Udstødningsgassen fra dette produkt indeholder kemikalier, der ifølge staten Californien er kræftfremkaldende, giver medfødte defekter eller andre forplantningsskader.

Vigtigt Motoren i dette produkt er ikke udstyret med en gnistfangerlydpotte. Det er en overtrædelse af California Public Resource Code Section 4442 at bruge eller betjene denne motor på et skovbegrøet, buskbegrøet eller græsbeegrøet område som defineret i CPRC 4126. Andre stater eller føderale områder kan have lignende lovgivning.

Dette gnisttændingssystem er i overensstemmelse med de canadiske ICES 002.

Indholdsfortegnelse

	Side
Indledning	3
Sikkerhed	3
Sikker brug	4
Før betjening	4
Under betjening	4
Vedligeholdelse	7
Lydtryksniveau	7
Vibrationsniveau	7
Hælningsoversigt	9
Sikkerheds- og instruktionsmærkater	11
Specifikationer	13
Ekstraudstyr	13
Montering	14
Løsdele	14
Montering af baghjulene	14
Montering af forhjulene	15
Montering af rattet	15
Montering af kofangeren	15
Montering af sæderne	15
Montering af trækket	16
Montering af ladet	16
Aktivering af batteriet	17
Kontrol af krumtaphusets olie	17
Kontrol af bremsevæskestanden	17
Kontrol af dæktrykket	17
Brændstoftank	18
Kontrol af gearolien	18

	Side
Betjening	19
Sæt sikkerheden i højsædet	19
Betjeningsgreb	19
Kontrol før start	21
Start af motoren	21
Standsning af køretøjet	21
Parkering af køretøjet	21
Lad	21
Bagsmækkens låse	22
Tilkørsel af nyt køretøj	22
Læsning af ladet	22
Transport af køretøjet	23
Bugsering af køretøjet	23
Træk af en anhænger	23
Vedligeholdelse	24
Skema over anbefalet vedligeholdelse	24
Kontrolliste til daglig vedligeholdelse	25
Svær drift	26
Brug af donkraft	27
Kontrol og justering af frigearet	27
Serviceeftersyn af motorolien	28
Rengøring af motorens køleområder	29
Eftersyn af luftfilteret	29
Indfedtning af maskinen	30
Serviceeftersyn af bremserne	30
Justering af parkeringsbremsen	31
Eftersyn af dækkene	31
Justering af forhjulsophænget	31
Justering af forhjulenes spidsning	32
Serviceeftersyn af drivremmen	33
Justering af startgeneratorremmen	33
Eftersyn af brændstofssystemet	34
Serviceeftersyn af tændrørene	34
Udskiftning af transmissionsvæsken	35
Udskiftning af sikringerne	35
Udskiftning af forlygterne	36
Eftersyn af batteriet	36
Vask af køretøjet	38
Elektrisk skema	39

Indledning

Læs denne vejledning omhyggeligt, så du kan lære at betjene og vedligeholde produktet korrekt. Oplysningerne i denne betjeningsvejledning kan hjælpe dig og andre med at undgå personskader og produktskader. Selvom Toro udvikler og fremstiller sikre produkter, er du selv ansvarlig for korrekt og sikker betjening af produktet.

Når du har brug for service, originale Toro-dele eller yderligere oplysninger, bedes du kontakte en autoriseret serviceforhandler eller Toros kundeservice samt have produktets model- og serienummer parat. Figur 1 viser model- og serienummerets placering på produktet.

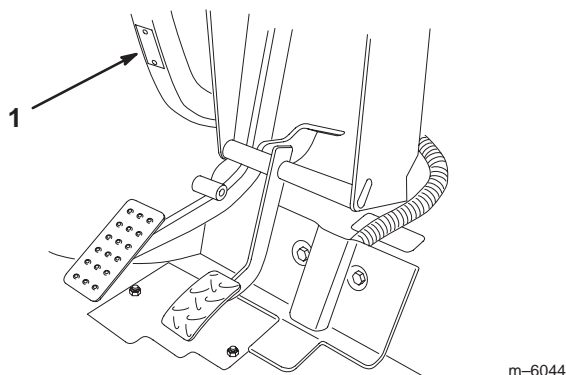

Figur 1

1. Model- og serienummerets placering

Skriv produktets model- og serienummer på linjerne herunder.

Modelnr. _____
Serienr. _____

Denne betjeningsvejledning beskriver potentielle risici og oplyser dig om særlige sikkerhedsforanstaltninger, der skal hjælpe dig og andre med at undgå personskade, eventuelt med døden til følge. Ordene **Fare**, **Advarsel** og **Forsigtig** anvendes til at angive risikoniveauet. Uanset risikoniveauet skal du dog altid være yderst forsigtig.

Fare angiver en ekstremt stor risiko, der *vil* medføre alvorlig personskade eller død, hvis de anbefalede forholdsregler ikke følges.

Advarsel angiver en risiko, der *kan* medføre alvorlig personskade eller død, hvis de anbefalede forholdsregler ikke følges.

Forsigtig angiver en risiko, der kan medføre mindre eller moderate personskader, hvis de anbefalede forholdsregler ikke følges.

I denne manual benyttes to andre ord til at fremhæve oplysninger. **Vigtigt** gør opmærksom på særlige mekaniske oplysninger, og **Bemærk**: understreger generelle oplysninger, der fortjener særlig opmærksomhed.



Sikkerhed

Hvis operatøren eller ejeren anvender maskinen forkert, kan det medføre personskade. For at nedsætte risikoen for personskade skal brugeren følge sikkerhedsforskrifterne og altid være opmærksom på **▲** advarselssymbolerne, der betyder **FORSIGTIG, ADVARSEL** eller **FARE** – ”personlige sikkerhedsforskrifter”. Hvis forskrifterne ikke overholdes, kan det medføre personskade eller død.

Tilsynsførende, operatører og servicepersoner skal være bekendt med følgende standarder og publikationer: (Materialet kan fås ved henvendelse til nedenstående adresse).

- Kode for brandfarlige og brændbare væsker:
ANSI/NFPA 30
- National Fire Protection Association:
ANSI/NFPA #505; Powered Industrial Trucks
National Fire Prevention Association
Barrymarch Park
Quincy, Massachusetts 02269 U.S.A.
- ANSI/ ASME B56.8 Personal Burden Carriers
American National Standards Institute, Inc.
1430 Broadway New York, New York 10018 U.S.A.
- ANSI/UL 558; Internal Combustion Engine Powered
Industrial Trucks
American National Standards Institute, Inc.
1430 Broadway
New York, New York 10018 U.S.A.
eller
Underwriters Laboratories
333 Pfingsten Road
Northbrook, Illinois 60062 U.S.A.

Sikker brug

 **Advarsel** 

Workman er et køretøj, som udelukkende er beregnet til anvendelse uden for hovedvejene, og det er ikke udviklet, udstyret eller fremstillet til brug på offentlig vej eller gade eller motorveje.

Den tilsynsførendes ansvar



- Du skal sikre dig, at operatørerne er fuldt uddannede og fortrolige med betjeningsvejledningen og alle mærkater på køretøjet.
- Sørg for at fastlægge dine egne specielle procedurer og arbejdsregler ved usædvanlige driftsforhold (f.eks. skråninger, der er for stejle til kørsel med køretøjet).

Før betjening

- Betjen først maskinen, når du har læst og forstået indholdet i denne vejledning.
- Tillad **aldrig** børn at betjene køretøjet. Enhver, som betjener køretøjet, skal have kørekort til bil.
- Tillad **aldrig** andre voksne at betjene køretøjet uden først at læse og forstå betjeningsvejledningen. Kun uddannede og autoriserede personer må betjene dette køretøj. Sørg for, at alle operatører er fysisk og mentalt i stand til at betjene køretøjet.
- Dette køretøj er udviklet til at bære **operatøren** og **én passager** i det sæde, der er beregnet til dette formål. Kør **aldrig** med nogen som helst andre passagerer på køretøjet.
- Køretøjet må **aldrig** betjenes af personer, som er påvirket af medicin eller alkohol. Selv receptpligtig medicin og medicin mod forkølelse kan forårsage dødsriged.
- Kør ikke køretøjet, når du er træt. Sørg for at holde pauser ind imellem. Det er meget vigtigt, at du er vågen og opmærksom til enhver tid.
- Lær kontrolgrebene at kende, og vid, hvordan du stopper motoren hurtigt.
- Hold alle afskærmninger, sikkerhedsanordninger og mærkater i orden og på plads. Hvis en afskærmning, sikkerhedsanordning eller mærkat ikke fungerer efter hensigten, er ulæselig eller beskadiget, skal den repareres eller udskiftes, før maskinen betjenes.
- Vær altid iført svært fodtøj. Betjen ikke maskinen, hvis du er iført sandaler, tennisko eller gummisko. Vær ikke iført løstsiddende tøj eller smykker, som kan sætte sig fast i bevægelige dele og forårsage personskade.

- Det tilrådes at bære sikkerhedsbriller, sikkerhedssko, lange benklæder og hjelm, og dette er påkrævet i henhold til visse lokale sikkerheds- og forsikringsregler.
- Undgå at køre i mørke, især på steder, du ikke kender godt. Hvis du absolut skal køre, når det er mørkt, skal du køre meget forsigtigt, bruge forlygterne og endda overveje at forsyne maskinen med yderligere lys.
- Vær ekstremt forsigtig, når du kører i nærheden af personer. Vær altid klar over, hvor omkringstående befinder sig.
- Kontroller altid de udpegede områder på køretøjet, som er angivet i denne vejlednings før start-afsnit, før du betjener køretøjet. Hvis der er noget galt, må du **ikke** benytte køretøjet. Sørg for, at problemet afhjælpes, før køretøjet eller påmonteret udstyr betjenes.
- Da benzin er meget brandfarligt, skal det håndteres med stor forsigtighed.
 - Brug en godkendt benzindunk.
 - Fjern ikke dækslet fra brændstoftanken, når motoren er varm eller kører.
 - Ryg ikke, mens du håndterer benzin.
 - Fyld brændstoftanken op udendørs, indtil niveauet er ca. 25 mm under tankens top (påfyldningsstudsens bund). Fyld ikke for meget på.
 - Tør eventuel spildt benzin op.

Under betjening

 **Advarsel** 

Motorudstødningen indeholder kulilte, som er en lugtfri, dødbringende gift.

Lad ikke motoren køre inden døre eller i et indelukket område.

- Operatøren og passageren skal blive siddende, når køretøjet er i bevægelse. Operatøren skal holde begge hænder på rattet, når som helst det er muligt, og passageren skal benytte de dertil beregnede holdegreb. Hold arme og ben inden for selve køretøjet til enhver tid.
- Kør langsommere, og drej mindre skarpt, når du har en passager med. Husk, at din passager måske ikke forventer, at du bremser eller drejer, og han/hun er måske ikke klar.
- Hold altid øje med og undgå lave nedhæng såsom grene på træer, døråbninger og gangbroer. Sørg for, at der er tilstrækkelig plads oven over dig til, at køretøjet og dit hoved let kan komme under.

- Sæt altid køretøjet i frigear, og aktiver parkeringsbremsen, før du forlader et køretøj med motoren gående, ellers kan køretøjet krybe.
- Hvis ikke køretøjet betjenes sikkert, kan det medføre en ulykke, køretøjet kan vælte, og alvorlig personskade eller død kan blive følgen. Kør forsigtigt. Sådan forhindrer du væltning eller mistet herredømme:
 - Vær ekstremt forsigtig, sænk farten, og hold sikker afstand rundt om bunkere, grøfter, vandløb, ramper, steder du ikke kender eller ethvert sted, hvor forholdene skifter pludseligt, hvad angår jordbundsforholdene eller forhøjninger i terrænet.
 - Hold øje med huller eller andre skjulte farer.
 - Vær ekstra forsigtig, når du betjener køretøjet på våde overflader, i dårligt vejr, ved højere hastigheder eller med fuld last. Standsningstiden og bremselængden øges med fuld last.
 - Undgå at stoppe og starte pludseligt. Skift ikke fra bak til fremadkørsel eller fremadkørsel til bak uden først at standse helt op.
 - Sænk farten, før du drejer. Forsøg ikke at dreje skarpt eller udføre pludselige manøvrer eller andre usikre kørselshandlinger, som kan medføre, at du mister herredømmet over køretøjet.
 - Når du aflæsser, må du ikke lade nogen stå bag køretøjet, og pas på ikke at aflæsse på nogens fødder. Løsn bagsmækkens låse fra siden af ladet, ikke bagfra.
 - Betjen kun køretøjet, når ladet er nede og låst.
 - Før du bakker, skal du se bagud og sikre dig, at der ikke er nogen bag dig. Bak langsomt.
 - Hold øje med trafikken, når du er i nærheden af eller krydser veje. Hold altid tilbage for fodgængere og andre køretøjer. Dette køretøj er **ikke** beregnet til brug på gader eller motorveje. Vis altid af, når du skal dreje, eller stop tidsnok til, at andre mennesker ved, hvad din hensigt er. Overhold alle færdselsregler og -bestemmelser.
 - Køretøjets elektriske systemer og udstødningssystemer kan fremkalde gnister, som kan antænde eksplosive materialer. Betjen aldrig køretøjet i eller i nærheden af et område, hvor der er støv eller røggasser i luften, som er eksplosive.
 - Hvis du nogen sinde er usikker på en sikker betjening, skal du **standse arbejdet** og spørge din tilsynsførende.
- Berør ikke motoren eller lydpotten, mens motoren kører og ej heller lige efter, at den er stoppet. Disse områder kan være varme nok til at forårsage forbrændinger.
- Hvis maskinen nogen sinde vibrerer unormalt, skal du omgående standse, vente på, at al bevægelse standser, og efterse køretøjet for skader. Reparer alle skader, før du begynder at betjene maskinen.
- Før du forlader sædet:
 - A. Stop maskinens bevægelse.
 - B. Aktiver parkeringsbremsen.
 - C. Drej tændingsnøglen til positionen Fra (Off).
 - D. Fjern herefter tændingsnøglen.

Bemærk: Hvis køretøjet står på en skrånende flade, skal du blokere hjulene, efter at du er steget ud af køretøjet.

Bremsning

- Sænk farten, før du nærmer dig en forhindring. Således får du ekstra tid til at standse eller undvige. Hvis du rammer en forhindring, kan køretøjet og dets indhold blive beskadiget. Og hvad vigtigere er, du og din passager kan komme til skade.
- Køretøjets bruttovægt (Gross Vehicle Weight – GVW) har stor indflydelse på din evne til at standse og/eller dreje. Tung last og påmonteret udstyr gør, at køretøjet er sværere at standse eller dreje. Jo tungere last, jo længere tager det at standse.
- Sænk køretøjets hastighed, hvis ladet er fjernet, og der ikke er noget udstyr påmonteret køretøjet. Bremseegenskaberne ændrer sig, og hurtige opbremsninger kan få baghjulene til at låse, hvilket kan påvirke herredømmet over køretøjet.
- Græs og fortove er langt glattere, når de(t) er vådt/våde. Det kan tage 2 til 4 gange længere at standse på våde overflader end på tørre overflader. Hvis du kører gennem stillestående vand, der er dybt nok til, at bremserne bliver våde, vil de ikke fungere ordentligt, før de er tørre. Når du er kørt gennem vand, bør du teste bremserne for at sikre dig, at de fungerer korrekt. Hvis de ikke gør det, skal du køre langsomt, mens du trykker let på bremsepedalen. Så vil bremserne tørre.

Betjening på skråninger

 **Advarsel** 

Betjening af køretøjet på en skråning kan forårsage, at køretøjet vælter eller ruller, eller motoren kan sætte ud, og du kan miste fart på bakken. Dette kan medføre personskaade.

- **Kør ikke på bakker, der hælder mere end 12°.**
- **Accelerer ikke hurtigt, og brems ikke pludseligt hårdt op, når du bakker ned ad en bakke, især med last.**
- **Hvis motoren sætter ud, eller du mister fart på en bakke, skal du langsomt bakke lige ned ad bakken. Forsøg aldrig at dreje køretøjet rundt.**
- **Kør aldrig på tværs af en stejl bakke; kør altid lige op eller ned, eller kør rundt om bakken.**
- **Undgå at dreje på en bakke.**
- **Mindsk lasten og køretøjets hastighed.**
- **Undgå at standse på bakker, især med last på.**



Disse ekstra forsigtighedshensyn skal tages, når du betjener køretøjet på en bakke.

- Sænk farten, før du begynder at køre op eller ned ad en bakke.
- Hvis motoren sætter ud, eller du begynder at miste fart, mens du kører op ad en bakke, skal du gradvis bremse ned og langsomt bakke lige ned ad bakken.
- Det kan være farligt at dreje, mens du kører op eller ned ad bakker. Hvis du absolut skal dreje på en bakke, skal du gøre det langsomt og forsigtigt. Foretag aldrig skarpe eller hurtige drejninger.
- Tung last påvirker stabiliteten. Mindsk lastens vægt samt hastigheden, når du kører på bakker, eller hvis lasten har et højt tyngdepunkt. Fastgør lasten forsvarligt, så den ikke flytter sig.
- Undgå at standse på bakker, især med last på. Det varer længere tid at standse under kørsel ned ad bakke end at standse på plan grund. Hvis køretøjet skal standses, skal du undgå pludselige hastighedsskift, som kan forårsage, at køretøjet vælter eller ruller. Brems ikke pludseligt hårdt op, mens du ruller baglæns, da dette kan få køretøjet til at vælte.
- Kør lige op og ned ad bakker, når det er muligt.
- Vi anbefaler stærkt, at det ekstra styrtbøjleudstyr monteres, når der arbejdes i bakket terræn.

Betjening i ujævnt terræn

Sænk farten, og mindsk lasten, når du kører i ujævnt terræn og i nærheden af kantsten, huller og andre pludselige forandringer i terrænet. Lasten kan flytte sig og gøre køretøjet ustabil.

Vi anbefaler stærkt, at det ekstra styrtbøjleudstyr monteres, når der arbejdes i ujævnt terræn.

 **Advarsel** 

Pludselige forandringer i terrænet kan give pludselige ratbevægelser, som kan medføre skader på hænder og arme.



- **Sænk farten, når du kører i ujævnt terræn og i nærheden af kantsten.**
- **Hold løst fast i ratkansen. Hold hænderne fri af rattets eger.**

Pålæsning og aflæsning

Lastens og passagerens vægt og position kan ændre køretøjets tyngdepunkt og køretøjshåndteringen. Følg disse retningslinjer for at undgå at miste herredømmet og blive udsat for personskaade:

- Kør **ikke** med læs, der **overstiger** lastegrænserne, som er beskrevet på køretøjets vægtmærkat. Se afsnittet Specifikationer på side 13 for at få oplysninger om køretøjets vægtgrænser. Den nominelle lasteevne gælder **kun for plane overflader**.
- Mindsk læssets vægt, når du kører på bakker og i ujævnt terræn, for at undgå, at køretøjet vælter.
- Mindsk læssets vægt, hvis tyngdepunktet er højt. Ting som mursten, gødning eller træplanker kan stakkes højere på ladet. Jo højere en last er stakket, jo større risiko er der for, at køretøjet vælter. Fordel lasten så lavt som muligt, idet du sørger for, at den ikke påvirker udsynet bagud.
- Anbring lastens vægt ligeligt fordelt på tværs af ladet. Hvis du anbringer lasten over mod en af siderne, er der større risiko for, at køretøjet vælter under drejning.
- Anbring lastens vægt ligeligt fordelt på langs af ladet. Hvis du anbringer lasten bag bagakslen, reduceres vægten på forhjulene. Dette kan medføre tab af styrekontrol eller få køretøjet til at vælte på bakker eller i ujævnt terræn.
- Vær ekstra forsigtig, hvis lasten overstiger ladets mål, og når du håndterer last, der ikke er anbragt og ikke kan anbringes i midten. Hold lasten afbalanceret og sikker for at forhindre den i at flytte sig.

- Fastgør altid læs forsvarligt, så de ikke flytter sig. Hvis en last ikke er sikret, eller du transporterer en væske i en stor beholder, f.eks. et sprøjteapparat, kan lasten flytte sig. Denne flytning sker hyppigst under drejning, kørsel op eller ned ad bakke, ved pludseligt skiftende hastigheder, eller når du kører hen over ujævne overflader. Læs, der flytter sig, kan få køretøjet til at vælte.

Advarsel

Ladet kan være tungt. Hænder eller andre kropsdele kan blive knust.

- **Hold hænder og andre kropsdele væk, når du sænker ladet.**
- **Aflæs ikke materialer på omkringstående.**

- Aflæs aldrig et lastet lad, mens køretøjet vender sidelæns på en bakke. Ændringen i vægtfordelingen kan få køretøjet til at vælte.
- Når du kører med et tungt læs i ladet, skal du sænke farten og tage højde for tilstrækkelig bremselængde. Brems ikke pludseligt op. Vær ekstra forsigtig på bakker.
- Vær opmærksom på, at tunge læs øger bremselængden og mindsker din evne til at dreje hurtigt uden at vælte.
- Den bageste ladplads er kun beregnet til last, ikke til passagerer.
- Overlæs aldrig køretøjet. Navnepladen (placeret under instrumentbrættet på midtersøjlen) viser lastgrænserne for køretøjet. Overlæs aldrig påmonteret udstyr, og overskrid aldrig køretøjets bruttovægt.

Vedligeholdelse

- Det er kun tilladt kvalificeret og autoriseret personale at vedligeholde, reparere, justere eller efterse køretøjet.
- Før serviceeftersyn og justeringer af maskinen: Stop motoren, aktiver parkeringsbremsen, og fjern nøglen fra tændingen for at forhindre, at nogen kommer til at starte motoren ved et uheld.
- Hold alle møtrikker, bolte og skruer korrekt tilspændt for at sikre, at hele maskinen er i god stand.

- Undgå brand: Hold motorområdet fri for for meget fedt, græs, blade og ophobet snavs.
- Brug aldrig åben ild til at kontrollere niveauet eller læk af brændstof eller batterielektrolyt.
- Hvis motoren skal køre for at udføre en vedligeholdelsesjustering, skal du holde hænder, fødder, tøj og alle kropsdele væk fra motoren og alle bevægelige dele. Hold alle personer væk.
- Brug ikke åbne brændstofbeholdere eller brændbare rensesvæsker til rengøring af dele.
- **Juster ikke** kørselshastighedsregulatoren. Få en autoriseret Toro-forhandler til at kontrollere kørselshastigheden for at sikre sikkerhed og nøjagtighed.
- Kontakt en autoriseret Toro-forhandler, hvis det nogen sinde skulle være nødvendigt med større reparationer, eller du har brug for anden hjælp.
- Køb altid originale Toro-reservedele og -tilbehør for at være sikker på optimal ydeevne og sikkerhed. Reservedele og tilbehør fremstillet af andre producenter kan være farlige. Ændringer af dette køretøj, som på nogen som helst måde kan påvirke køretøjets drift, ydeevne, holdbarhed eller dets brug, kan medføre personskade eller død. Sådant brug kan gøre garantien ugyldig.

Lydtryksniveau

Denne maskine har et ækvivalent, kontinuerligt A-vægtet lydtryksniveau ved operatørens øre på 80 dBA, baseret på målinger af identiske maskiner i henhold til direktiv 98/37/EF med ændringer.

Vibrationsniveau

Denne maskine overskrider ikke et vibrationsniveau på 2,5 m/s² ved hænderne, baseret på målinger af identiske maskiner i henhold til ISO 5349-procedurer.

Denne maskine overskrider ikke et vibrationsniveau på 0,5 m/s² i sædet, baseret på målinger af identiske maskiner i henhold til ISO 2631-procedurer.

Hældningsoversigt

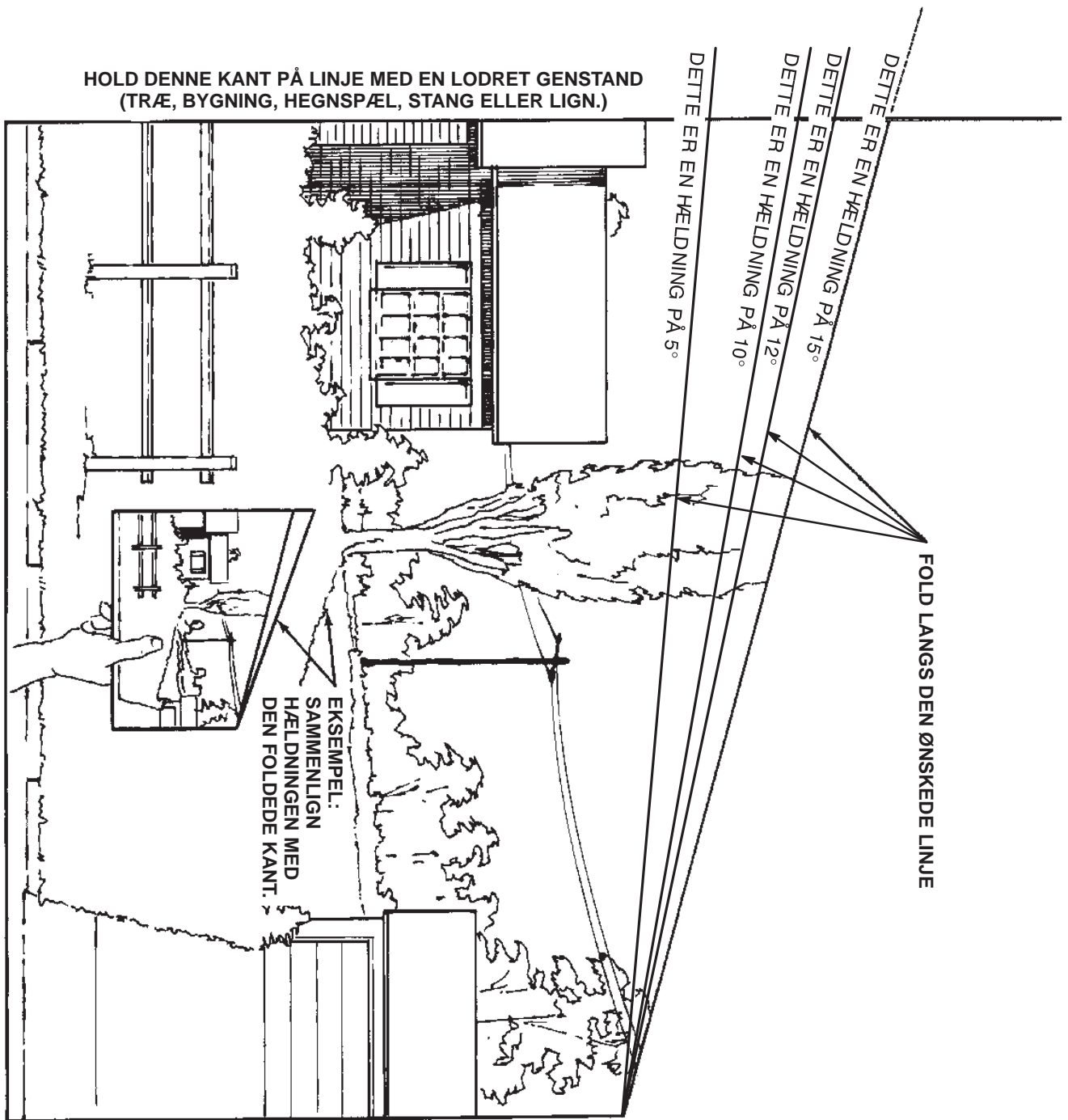

Sikkerheds- og instruktionsmærkater



Sikkerheds- og instruktionsmærkaterne kan nemt ses af operatøren og er placeret tæt på potentielle risikoområder. Beskadede eller bortkomne mærkater skal udskiftes.

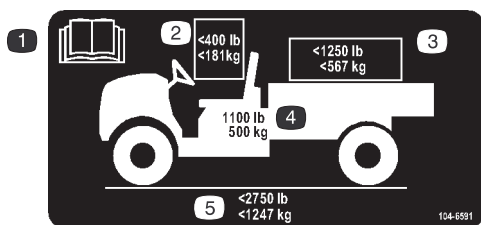

104-6591

1. Læs *betjeningsvejledningen*.
2. Den maksimale, kombinerede operatør- og passagervægt er 181 kg.
3. Den maksimale ladvægt er 567 kg.
4. Køretøjets egenvægt er 500 kg.
5. Køretøjets maksimale bruttovægt er 1247 kg.

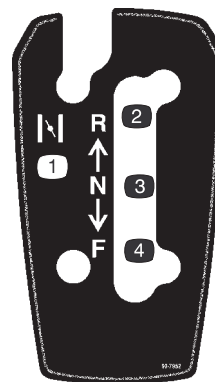

99-7952

1. Choker
2. Bakgear (Reverse)
3. Frigear (Neutral)
4. Fremad



99-7954

1. Advarsel – læs *betjeningsvejledningen*.
2. Risiko for fald – kør ikke med passagerer i ladet.
3. Eksplosionsfare, statisk ladning i brændstofbeholder – opfyld ikke brændstofbeholdere i ladet. Anbring brændstofbeholdere på jorden før opfyldning.

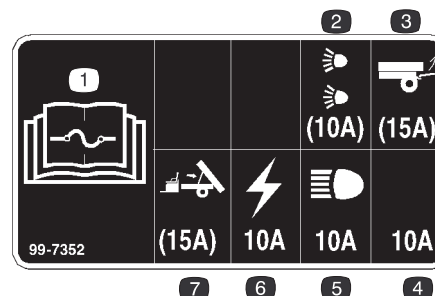

99-7352

1. Læs *betjeningsvejledningen* for at få oplysninger om sikringer.
2. 10 amp. sikring til det ekstra vejlygtesæt
3. 15 amp. sikring til det ekstra bagløftesæt
4. 10 amp. sikring – åben
5. 10 amp. sikring til forlygterne
6. 10 amp. sikring til tændingssystemet
7. 15 amp. sikring til det ekstra løftesæt til den elektriske bund

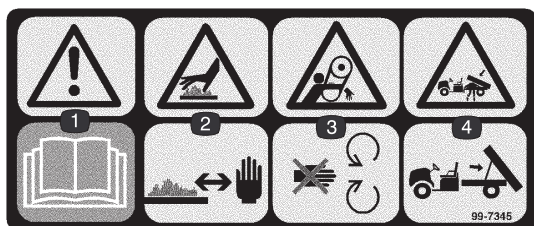

99-7345

1. Advarsel – læs *betjeningsvejledningen*.
2. Varm overflade/risiko for forbrænding – hold sikker afstand til den varme overflade.
3. Fare for at komme i klemme, rem – bliv væk fra bevægelige dele.
4. Fare for knusning, lad – brug støttestøtten til at understøtte ladet.

POISON / DANGER -- CAUSES SEVERE BURNS
 Contains sulfuric acid. Avoid contact with skin, eyes or clothing. -Antidote EXTERNAL-Flush with water. INTERNAL-Drink large quantities water or milk. Follow with milk of magnesia, beaten egg or veg oil. Call physician immediately. Eyes Flush with water for 15 minutes and get prompt medical attention. Batteries produce explosive gases. Keep sparks, flame, cigarettes away. Ventilate when charging or using in enclosed space. Always shield eyes when working near batteries.
KEEP OUT OF REACH OF CHILDREN

26-7390

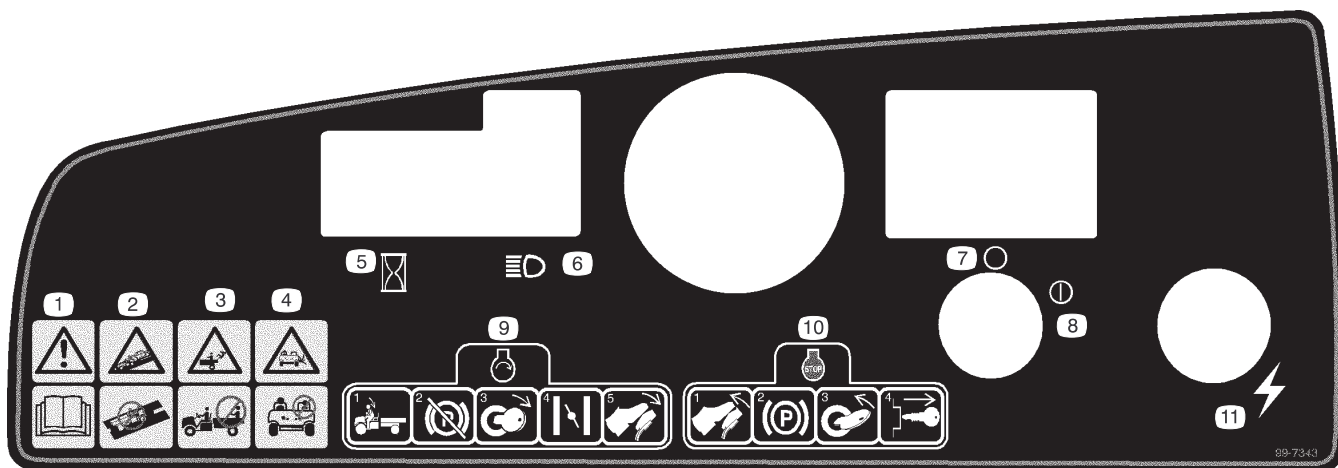

99-7343

1. Advarsel – læs *betjeningsvejledningen*.
2. Risiko for sammenstød – brug ikke køretøjet på offentlige gader, veje eller motorveje.
3. Risiko for fald – kør ikke med passagerer i ladet.
4. Risiko for fald – lad ikke børn betjene køretøjet.
5. Timetæller
6. Forlygter
7. Fra (tænding)
8. Til (tænding)
9. Start af motoren – sæt dig i førersædet, deaktiver parkeringsbremsen, drej tændingsnøglen, så den står i positionen Til, træk chokerhåndtaget ud (hvis det er nødvendigt), og træd på gaspedalen.
10. Stop af motoren – slip gaspedalen, aktiver parkeringsbremsen, drej tændingsnøglen, så den står i positionen Fra, og tag den ud.
11. Elektrisk strøm (stikkontakt)

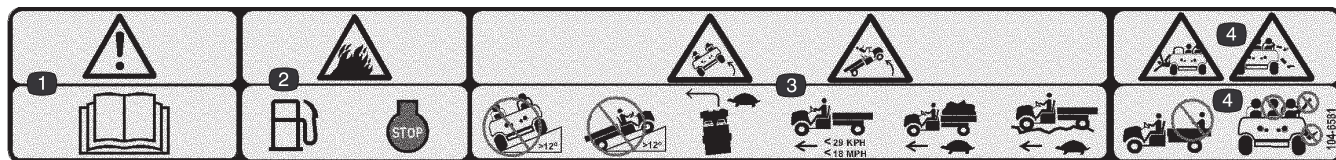

104-6581

1. Advarsel – læs *betjeningsvejledningen*.
2. Brandfare – stop motoren før opfyldning af brændstoftanken.
3. Tippefare – kør ikke køretøjet på tværs eller op ad skråninger med en hældning på over 12 grader. Kørs langsomt når du drejer, kører med fuld eller tung last eller i ujævn terræn. Hold køretøjets hastighed under 29 km/t.
4. Risiko for fald og skader på arme og ben – kør ikke med passagerer i ladet, og hold arme og ben inden for selve køretøjet til hver en tid.

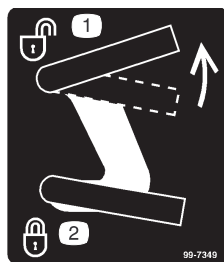

99-7349

1. Oplåsning af ladet
2. Låsning af ladet

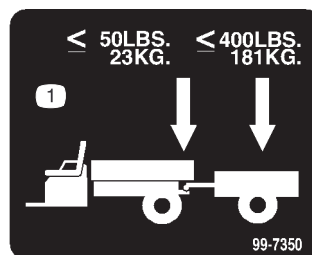

99-7350

1. Den maksimale trækstangsvægt er 23 kg. Den maksimale anhængervægt er 181 kg.

Specifikationer

Bemærk: Specifikationer og design kan ændres uden forudgående varsel.

Egenvægt	Tør 476 kg
Nominel kapacitet (på en plan flade)	749 kg i alt, inkl. 90,7 kg operatør og 90,7 kg passager, last, anhængerens trækstangsvægt, anhængerens bruttovægt, tilbehør og påmonteret udstyr
Køretøjets maksimale bruttovægt (på en plan flade)	1225 kg i alt, inkl. alle ovennævnte vægte
Maksimal lastekapacitet (på en plan flade)	567 kg i alt, inkl. anhængerens trækstangsvægt og anhængerens bruttovægt
Bugserkapacitet:	
Standardbugsertræk	Anhængerens trækstangsvægt 23 kg. Maks. anhængervægt 181 kg
Svært bugsertræk	Anhængerens trækstangsvægt 45 kg. Maks. anhængervægt 363 kg
Totalbredde	150 cm
Totallængde	292 cm
Afstand fra jorden	23,5 cm foran uden last eller operatør 18 cm bagtil uden last eller operatør
Akselafstand	200,7 cm
Dækslidbane (midterlinje til midterlinje)	124,5 cm foran 122,6 cm bagtil
Ladets længde	116,8 cm indeni 129,5 cm udenpå
Ladets bredde	124,5 cm indeni 137,2 cm udenpå
Ladets højde	25,4 cm indeni

Ekstraudstyr

Svær kofanger	Modelnr. 07282	Bageste trækbeslag	Modelnr. 07278
Børsteafskærmning	Modelnr. 07296	Vinyldække til førerhus	Modelnr. 79979
Bagløftesæt ¹	Modelnr. 07274	Blød ladpresenning	Modelnr. 79980
Elektrisk ladløft ²	Modelnr. 07259	Hornsæt	Delnr. 104-6663
Svært bugsertræk	Modelnr. 07275	Køleboks	Modelnr. 07298
Styrtøjle-/sikkerhedsselesæt	Modelnr. 07276	Sneplov	Modelnr. 07292
Sideforhøjersæt	Modelnr. 07290	Førerhus	Modelnr. 07291
Kaleche	Modelnr. 07297	Bremse-/baglygtesæt	Delnr. 104-6697
Foldbar forrude ³	Modelnr. 07293	Signallyssæt	Delnr. 104-6953
Fast forrude ³	Modelnr. 07294		
Gnistfanger	Delnr. 98-9099		
Elektrisk ledningsnetsæt	Delnr. 99-7924		

¹Kræver delnr. 99-7924, hvis du allerede har monteret modelnr. 07259

²Kræver delnr. 99-7924, hvis du allerede har monteret modelnr. 07274

³Kræver modelnr. 07297

Montering

Bemærk: Maskinens venstre og højre side ses fra den normale betjeningsposition.

Løsdele

Bemærk: Brug skemaet herunder til at kontrollere, at alle dele er blevet leveret.

Beskrivelse	Antal	Anvendelse
Hjulsamling	2	Montering af baghjulene (modelnr. 07277TC)
Hjulsamling	2	Montering af forhjulene (modelnr. 07277TC)
Skive	2	
Støvhætte	2	
Rat	1	
Kofanger	1	Montering af kofangeren (modelnr. 07277TC)
Træk	1	Montering af trækket (modelnr. 07277TC)
Sæde	2	Montering af sæderne (modelnr. 07277TC)
Lad	1	Montering af ladet (modelnr. 07277TC)
Højre aksebeslag	1	
Venstre aksebeslag	1	
Flangeskrue, 3/8 x 1 tomme	4	
Bolt, 5/16 x 3/4 tomme	1	
Nøgle	2	Sættes i tændingen.
Betjeningsvejledning	1	Læs før betjening af maskinen.
Betjeningsvejledning til motor	1	
Operatørvideo	1	Se før betjening af maskinen.
Reservedelskatalog	1	Brug til bestilling af reservedele.
Registreringskort	1	Udfyld og returner til Toro.
Skema til kontrol før levering	1	Udfyld og gem i din kundemappe.

Montering af baghjulene

Bemærk: Denne fremgangsmåde er kun nødvendig i forbindelse med modelnr. 07277TC.

1. Fjern de fastgørelsesbolte, der holder hjulene.
2. Fjern leveringsbeslaget, der sidder på hjultappene.
3. Monter hjulene med de fastgørelsesbolte, du fjernede før (fig. 2), og tilspænd med et moment på 61–88 Nm.

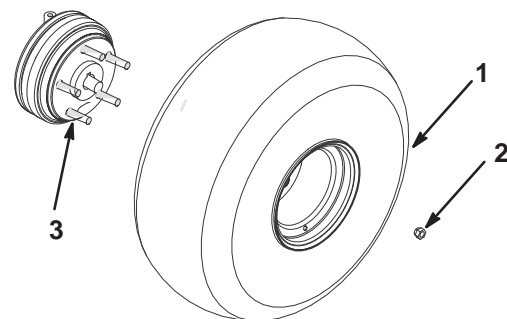

Figur 2

1. Hjulsamling
2. Hjilmøtrik
3. Hjultap

Montering af forhjulene

Bemærk: Denne fremgangsmåde er kun nødvendig i forbindelse med modelnr. 07277TC.

1. Fjern de fastgørelsesbolte, der holder hjulene.
2. Fjern leveringsbeslaget fra spindlerne.
3. Monter hjulene med de fastgørelsesbolte, du fjernede før (fig. 3), og tilspænd med et moment på 61–88 Nm.

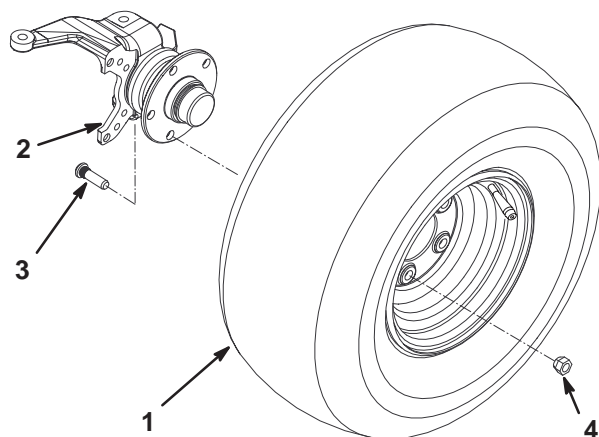

Figur 3

- | | |
|-----------------------|-----------|
| 1. Dæk og hjulsamling | 3. Bolt |
| 2. Spindelsamling | 4. Møtrik |

Montering af rattet

Bemærk: Denne fremgangsmåde er kun nødvendig i forbindelse med modelnr. 07277TC.

1. Fjern møtrikken og låseskiven fra ratakslen.
2. Skub rattet og skiven på akslen. Placer rattet på akslen, så tværbjælken er vandret, når dækkene peger lige frem, og den brede ege peger nedad.
3. Fastgør rattet til akslen ved hjælp af møtrikken (fig. 4).

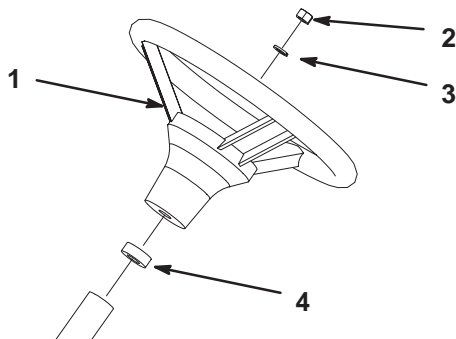

Figur 4

- | | |
|-----------|-------------------|
| 1. Rat | 3. Skive |
| 2. Møtrik | 4. Skumforsegling |

Montering af kofangeren

Bemærk: Denne fremgangsmåde er kun nødvendig i forbindelse med modelnr. 07277TC.

1. Fjern de to bolte, skiver og møtrikker, der er monteret foran på stellet.
2. Juster monteringshullerne, og monter kofangeren på stellet med de skruer, møtrikker osv., du fjernede før (fig. 5).

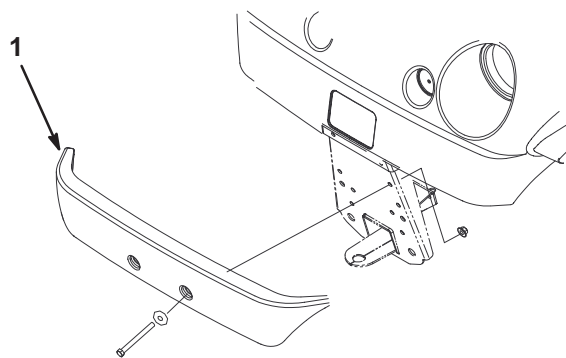

Figur 5

1. Kofanger

Montering af sæderne

Bemærk: Denne fremgangsmåde er kun nødvendig i forbindelse med modelnr. 07277TC.

Placer sædebeslaget i sædepladens åbning, og drej sædet nedad (fig. 6).

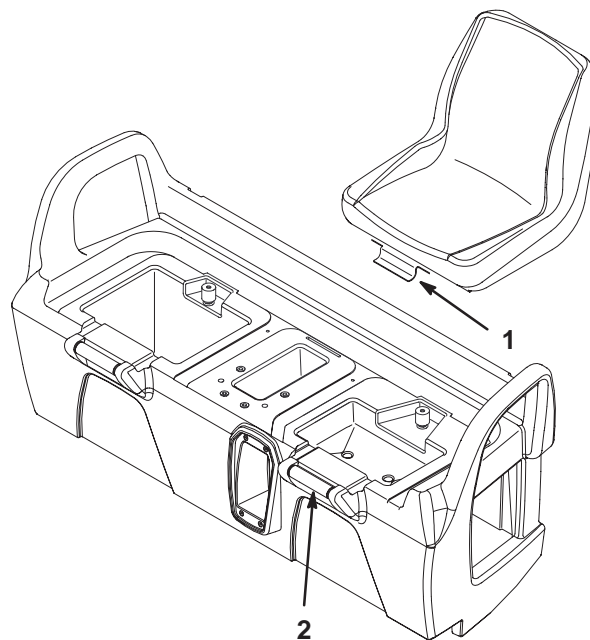

Figur 6

- | | |
|---------------|--------------|
| 1. Sædebeslag | 2. Sædeplade |
|---------------|--------------|

Montering af trækket

Bemærk: Denne fremgangsmåde er kun nødvendig i forbindelse med modelnr. 07277TC.

1. Fjern de fire bolte og møtrikker bagest på stallets inderside.
2. Placer trækket over monteringshullerne på stallet. Fastgør trækket med skrue og møtrikkerne (fig. 7).

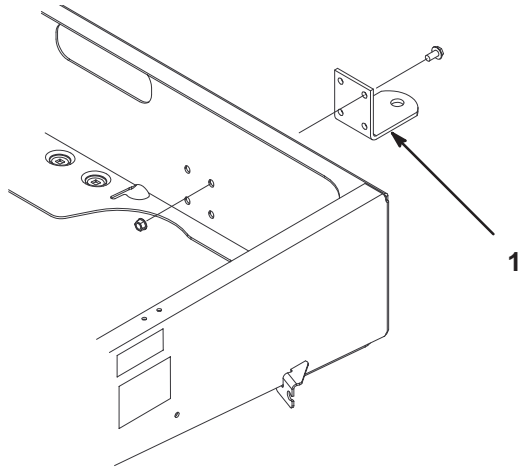

Figur 7

1. Træk

Montering af ladet

Bemærk: Denne fremgangsmåde er kun nødvendig i forbindelse med modelnr. 07277TC.

1. Placer ladet på stallet. Ladet skal ligge fladt og placeres midtpå.
2. Monter det venstre aksebeslag på stallets bageste venstre hjørne med to flangeskruer (3/8 x 1 tomme). Placer beslaget som vist i figur 8.

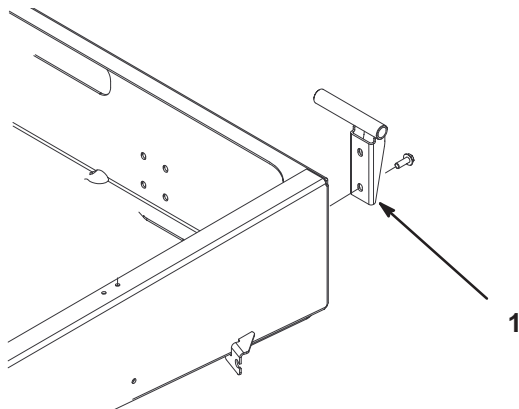

Figur 8

1. Aksebeslag

3. Skub ladets monteringshul hen på aksebeslaget (fig. 9).

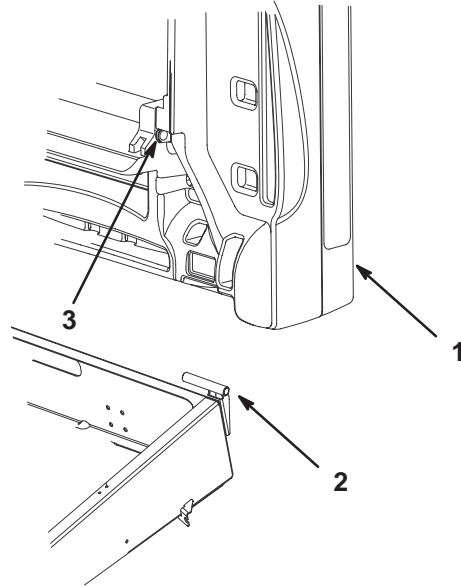

Figur 9

1. Lad
2. Aksebeslag
3. Ladets monteringshul

4. Placer det højre aksebeslag i ladets monteringshul, og monter det på stallet.
5. Få en anden person til at hjælpe med at løfte ladet.
6. Løsn bolten, der holder støttepindsklemmen fast på stallet, indtil du kan skyde støttepindens krog under klemmen (fig. 10).

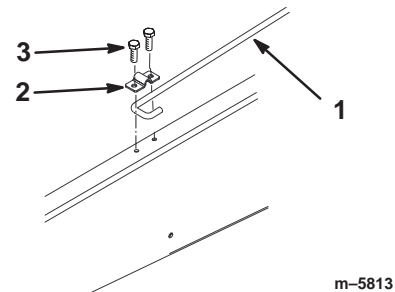

Figur 10

1. Støttepind
2. Støttepindsklemme
3. Bolt, 5/16 x 3/4 tomme

7. Tilspænd bolten, og sæt den anden siden af klemmen fast med en ny bolt (5/16 x 3/4 tomme) (fig. . 10).
8. Sænk ladet.

Aktivering af batteriet

Bemærk: Denne fremgangsmåde er kun nødvendig i forbindelse med modelnr. 07277TC.

Hvis batteriet ikke er fyldt med elektrolyt eller aktiveret, skal det fjernes fra køretøjet, fyldes med elektrolyt og lades op. Bulkelektrolyt med en vægtfylde på 1,260 skal købes hos en lokal batterileverandør.

1. Fjern den gummistrop, der fastgør batteriet til batteribundpladen. Løft batteriet op fra batteribundpladen.

! Fare !	
Batterielektrolyt indeholder svovlsyre, som er en dødelig gift, der forårsager alvorlige forbrændinger.	
<ul style="list-style-type: none">• Drik ikke elektrolyt, og undgå kontakt med hud, øjne eller tøj. Brug sikkerhedsbriller for at beskytte øjnene og gummihandsker for at beskytte hænderne.• Fyld batteriet op på et sted, hvor der altid er rent vand i nærheden til at skylle huden med.	

2. Fjern påfyldningsdækslerne fra batteriet, og fyld langsomt hver celle op, indtil elektrolytstanden står lige oven over pladerne.
3. Sæt påfyldningsdækslerne på igen, og slut en 3 til 4 amp. batterilader til batteriets polklemmer. Oplad batteriet ved 3–4 ampere i 4 til 8 timer (12 volt). Batteriet må ikke overoplades.

! Advarsel !	
Opladning af batteriet producerer gasser, der kan eksplodere.	
Der må aldrig ryges i nærheden af batteriet, og gnister og åben ild skal holdes væk fra batteriet.	

4. Når batteriet er opladet, tages opladeren ud af stikkontakten og frakobles batteripolerne.
5. Fjern påfyldningsdækslerne. Påfyld langsomt elektrolyt i hver celle, indtil elektrolytstanden når op til påfyldningslinjen. Sæt påfyldningsdækslerne på.

Vigtigt Fyld ikke batteriet for meget. Elektrolyt vil løbe over og ramme andre dele af køretøjet, og alvorlig korrosion og nedbrydning vil blive resultatet.

6. Monter batteriet. Se Montering af batteriet, side 37.

Kontrol af krumtaphusets olie

Motoren leveres med olie i krumtaphuset, men oliestanden skal alligevel kontrolleres, før og efter motoren startes første gang.

1. Parker maskinen på en plan flade.
2. Fjern oliepinden, og tør den af med en ren klud (fig. 11). Sæt oliemålepinden ned i målepindsrøret, og sørg for, at den sidder helt i bund. Fjern oliepinden, og kontroller oliestanden.

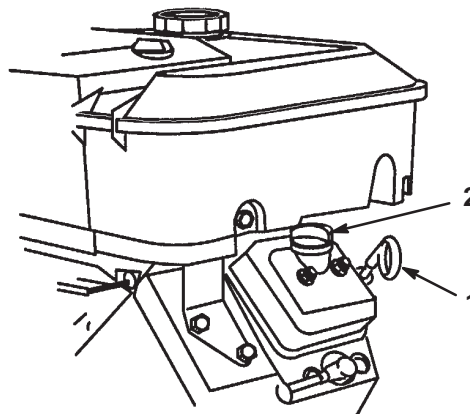

Figur 11

1. Oliepind
2. Påfyldningsdæksel

3. Hvis oliestanden er lav, tages påfyldningsdækslet af ventildækslet (fig. 11), og der hældes olie i åbningen, indtil oliestanden når op til Full-mærket på målepinden. Se afsnittet Serviceeftersyn af motorolien, side 28, hvor du kan finde den korrekte olietype og viskositet. Hæld langsomt olie på, og kontroller niveauet ofte under denne proces. **Fyld ikke for meget på.**
4. Sæt målepinden helt på plads.

Kontrol af bremsevæskestanden

Kontroller bremsevæskestanden, før motoren startes første gang. Se Serviceeftersyn af bremsene på side 30.

Kontrol af dæktrykket

Kontroller dæktrykket hver 8. time eller dagligt for at sikre, at niveauerne er korrekte.

Luftrykkets område i bagdækkene er 55–152 kPa.

Det nødvendige luftryk bestemmes af nyttelasten. **Lavere** luftryk giver mindre kompaktering, en jævnere kørsel og færre dækmærker. Der må ikke benyttes lavere tryk til tung nyttelast ved høje hastigheder.

Der skal benyttes **højere** tryk til tungere nyttelast ved højere hastigheder. Maksimumtrykket må ikke overskrides.

Brændstoftank

Anbefalet benzintype

Brug frisk, ren, **blyfri**, almindelig bilbenzin (mindst 87 oktan). Blyholdig benzin kan anvendes, hvis blyfri almindelig benzin ikke fås.

Vigtigt Brug aldrig benzin, der indeholder **methanol**, benzin, der indeholder mere end 10% ethanol, benzintilsætningsstoffer eller hvid gas, da dette kan medføre skader på motorens brændstofsistem.



Fare



Under visse forhold er benzin meget brandfarlig og yderst eksplosiv. En brand og eksplosion forårsaget af benzin kan give dig og andre forbrændinger samt medføre tingsskade.

- Fyld tanken uden døre i et åbent område, når motoren er kold. Tør eventuel spildt benzin op.
- Fyld ikke brændstoftanken helt op. Fyld benzin på brændstoftanken, indtil niveauet er 25 mm under bunden af påfyldningsstuds. Denne tomme plads i brændstoftanken giver benzinen plads til at udvide sig.
- Ryg aldrig, når du håndterer benzin, og hold dig på afstand af åben ild eller steder, hvor benzindampe kan antændes af en gnist.
- Opbevar benzin i en godkendt beholder og utilgængeligt for børn. Køb kun benzin til 30 dages forbrug.
- Anbring altid benzindunke på jorden et stykke fra køretøjet, før påfyldning påbegyndes.
- Fyld ikke benzindunke inde i et køretøj eller på en lastbil eller anhænger, da indvendige tæpper eller plastikforinger i lastbiler kan isolere dunken og forsinke tabet af evt. statisk elektricitet.
- Når det er praktisk muligt, skal benzindrevet udstyr afmonteres fra lastbilen eller anhænger, og udstyret skal påfyldes med hjulene på jorden.
- Hvis dette ikke er muligt, skal påfyldningen af udstyret finde sted på en lastbil eller anhænger med en løs dunk i stedet for direkte fra benzinstanderen.
- Hvis det er nødvendigt at benytte benzinstanderen, skal spidsen af slangen hele tiden være i kontakt med kanten af åbningen i brændstoftanken eller -dunken, indtil påfyldningen er afsluttet.

Opfyldning af brændstoftanken

Brændstoftanken har en kapacitet på ca. 26,5 liter.

1. Sluk for motoren, og aktiver parkeringsbremsen.
2. Rengør området omkring dækslet til brændstoftanken (fig. 12).

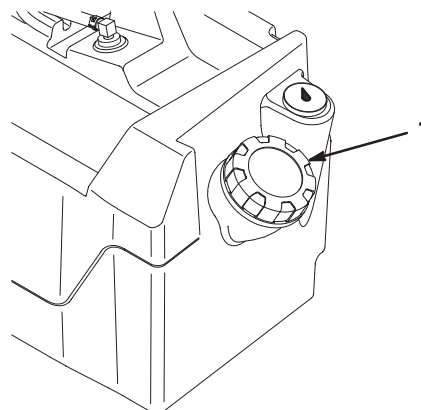

Figur 12

1. Dæksel til brændstoftanken

3. Fjern dækslet til brændstoftanken.
4. Fyld tanken op til ca. 25 mm under toppen af tanken (bunden af påfyldningsstuds). Dette giver benzinen i brændstoftanken plads til at udvide sig. **Fyld ikke for meget på.**
5. Skru brændstofdækslet godt fast. Tør eventuel spildt benzin op.

Kontrol af gearolien

Væskestanden i gearkassen bør være i bunden af niveauindikatorhullet (fig. 13). Hvis det ikke er tilfældet, skal du fylde reservoiret med passende væske. Se afsnittet Udskiftning af transmissionsvæsken på side 35, trin 3 og 4.

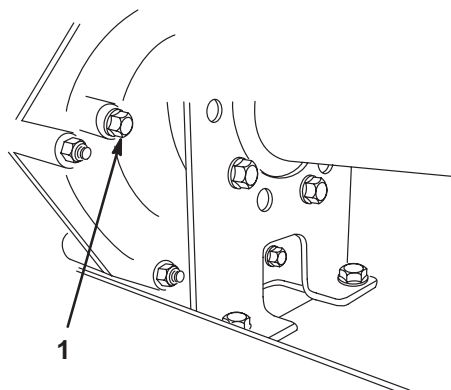

m-4849

Figur 13

1. Niveauindikatorhul

Betjening

Bemærk: Maskinens venstre og højre side ses fra den normale betjeningsposition.

Sæt sikkerheden i højsædet

Læs alle sikkerhedsforskrifterne nøje, og gør dig bekendt med de symboler, der findes i afsnittet om sikkerhed. Disse oplysninger kan hjælpe dig eller omkringstående personer med at undgå at komme til skade.

Betjeningsgreb

Gaspedal

Gaspedalen (fig. 14) giver operatøren mulighed for at variere køretøjets kørselshastighed. Motoren starter, når du træder pedalen ned. Når du træder pedalen længere ned, øges kørselshastigheden. Når du slipper pedalen, vil køretøjet køre langsommere, og motoren vil holde op med at køre. Maks. hastighed i fremadgående retning er 29 km/t.

Bremsepedal

Bremsepedalen anvendes til at standse køretøjet eller sænke farten (fig. 14).

⚠ Forsigtig ⚠

Bremser kan blive slidte eller kan justeres forkert, hvilket kan medføre personskade.

Hvis bremsepedalen vandrer til inden for 25 mm fra køretøjets gulvbræt, skal bremserne justeres eller repareres.

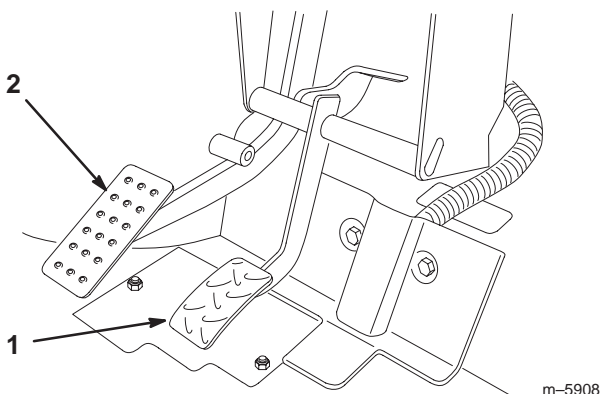

Figur 14

1. Gaspedal

2. Bremsepedal

Parkeringsbremse

Parkeringsbremsen sidder mellem sæderne (fig. 15). Når som helst motoren er slukket, skal parkeringsbremsen være aktiveret for at forhindre, at køretøjet bevæger sig ved et uheld. Træk håndtaget tilbage for at aktivere parkeringsbremsen. Skub håndtaget fremad for at deaktivere bremsen. Sørg for, at parkeringsbremsen er aktiveret, hvis køretøjet er parkeret på en stejl skråning. Anbring klodser på den side af hjulene, som vender ned ad bakke.

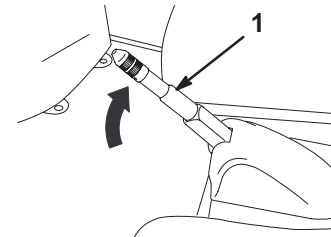

m-5909

Figur 15

1. Parkeringsbremsegreb

Choker

Chokeren sidder under og til højre for førersædet. Skal en kold motor startes, lukkes karburatorchokeren (fig. 16) ved at trække chokeren udad til positionen ON (Til). Når motoren starter, skal du regulere chokeren for at holde motoren jævnt kørende. Åbn chokeren så snart som muligt ved at trykke grebet ind til positionen OFF (Fra). En varm motor kræver ingen eller kun lidt choker.

Gearskiftevælger

Gearskiftevælgeren har tre positioner: frem, bak og frigear (fig. 16). Gearskiftevælgeren starter og kører i en hvilken som helst af de tre positioner.

Bemærk: Hvis gearskiftevælgeren står i Bakgear, når tændingen er aktiveret, lyder en summetone for at advare operatøren.

Vigtigt Køretøjet bør altid standses, før du skifter gearvalg og retning.

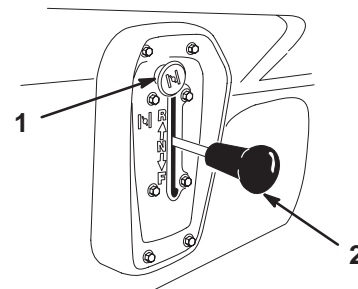

m-5371

Figur 16

1. Choker

2. Gearskiftevælger

Tændingslås

Tændingslåsen (fig. 17), som bruges til at starte og standse motoren, har to positioner: Til og Fra (Off og On). Drej nøglen med uret til positionen On med henblik på betjening. Drej nøglen mod uret til positionen Off, når køretøjet er standset. Fjern nøglen fra tændingen.

Timetæller

Timetælleren (fig. 17) angiver det samlede antal timer, motoren kører. Timetælleren begynder at tælle, når gaspedalen trædes ned.

Olielampe

Olielampen advarer operatøren, hvis olietrykket falder til under et sikkert niveau (fig. 17). Hvis lampen tændes og forbliver tændt, bør oliestanden kontrolleres og olie påfyldes efter behov. Se afsnittet Serviceeftersyn af motorolien på side 28.

Bemærk: Olielampen blinker måske. Dette er normalt og kræver ingen handling.

Lyskontakt

Vip kontakten for at aktivere forlygterne. Tryk for at tænde lysene (fig. 17).

Stikkontakt

Stikkontakten anvendes til at strømføde valgfrit, ekstra elektrisk tilbehør (fig. 17).

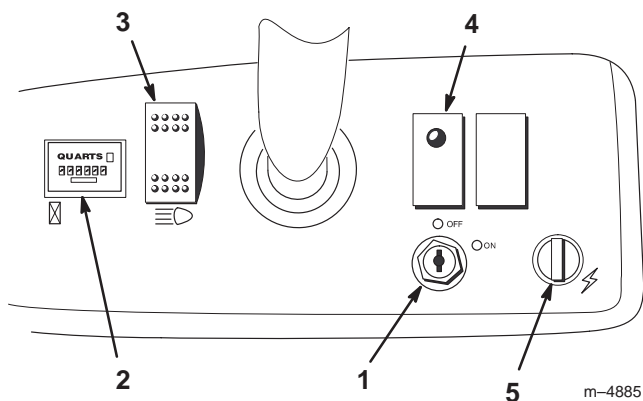

Figur 17

1. Tændingslås
2. Timetæller
3. Lyskontakt
4. Olielampe
5. Stikkontakt

Brændstofmåler

Brændstofmåleren (fig. 18) viser, hvor meget brændstof der er i tanken.

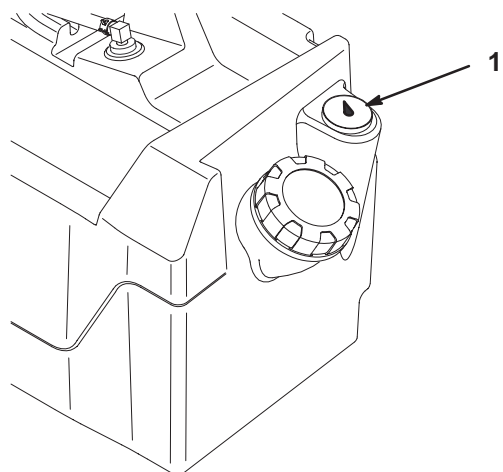

Figur 18

1. Brændstofmåler

Holdegreb til passageren

Passagerens holdegreb er placeret på højre side af instrumentpanelet og ud for hvert sæde (fig. 19).

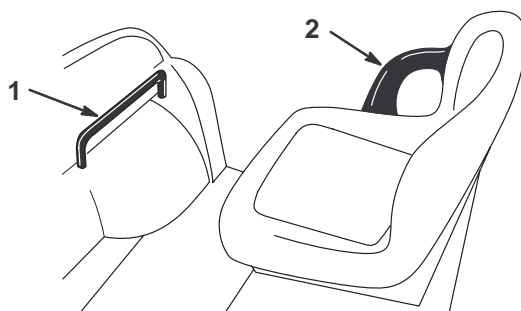

Figur 19

1. Holdegreb til passageren
2. Hoftestøtte

Kontrol før start

Kontroller følgende ting hver dag, før du begynder at bruge køretøjet:

- Kontroller dæktrykket.
Bemærk: Disse dæk er anderledes end bildæk; de kræver mindre tryk for at minimere plænekomprimering og skader.
- Kontroller alle væskestande, og påfyld den rette mængde angivne væsker, hvis der mangler noget.
- Kontroller bremsepedalens funktion.
- Kontroller, om lygterne fungerer.
- Drej rattet til højre og venstre for at kontrollere styretøjet.
- Efterse for olielækager, løse dele og andre tegn på fejlfunktioner. Sørg for, at motoren er slukket, og at alle bevægelige dele er standset, før du kontrollerer, om der er olielækager, løse dele eller og andre fejl.

Hvis noget af ovenstående ikke er korrekt, skal du underrette din mekaniker eller spørge din tilsynsførende, før du tager køretøjet i brug til dagens arbejde. Den tilsynsførende ønsker måske, at du skal kontrollere andre ting dagligt, så spørg, hvad dit ansvar omfatter.

Start af motoren

1. Tag plads i førersædet, sæt nøglen i tændingslåsen, og drej nøglen med uret til positionen On.

Bemærk: Hvis gearskiftevælgeren står i Bakgear, lyder der en summetone for at advare operatøren.

2. Flyt gearskiftevælgeren til den ønskede position.
3. Deaktiver parkeringsbremsen.
4. Træd langsomt på gaspedalen.

Bemærk: Hvis motoren er kold, skal du træde gaspedalen ca. halvvejs ned og holde den nede og trække chokeren ud til positionen ON (Til). Sæt chokeren tilbage til OFF (Fra), når motoren er varm.

Vigtigt Forsøg ikke at skubbe eller bugsere køretøjet for at starte det.

Standning af køretøjet

Tag foden væk fra gaspedalen, og træd langsomt bremsepedalen ned for at standse køretøjet.

Bemærk: Bremselængden kan variere, afhængigt af køretøjets last og hastighed.

Parkering af køretøjet

1. Aktiver parkeringsbremsen, og drej tændingsnøglen til Off.
2. Fjern nøglen fra tændingen for at forhindre utilsigtet start.

Lad

Hævning af ladet

1. Skyd låsen opad mod toppen af udskæringen i bundrammen (fig. 20).

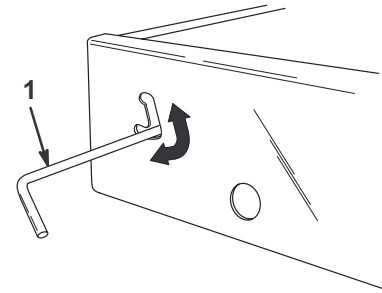

m-4850

Figur 20

1. Lås

2. Løft op i låsen med den ene hånd, mens du hæver ladet med den anden.
3. Hæv ladet til dets fulde højde, og sænk det dernæst lidt for at sætte støttepinden fast (fig. 21).

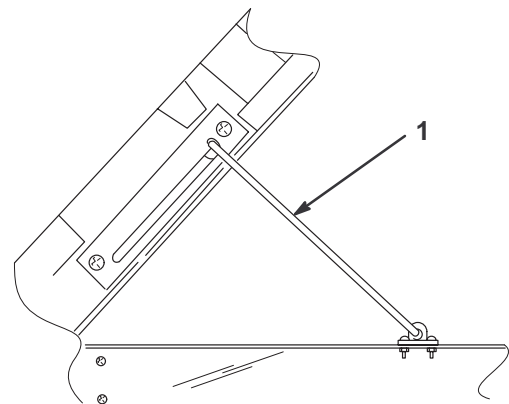

m-4865

Figur 21

1. Støttepind

Sænkning af ladet

1. Løft ladet lidt op med den ene hånd, mens du trykker ned på støttepinden.
2. Sænk ladet, indtil låsen aktiveres.
3. Flyt låsen til den nederste del af udskæringen (fig. 20) for at fastgøre ladet forsvarligt og tæt til bundrammen.

Bagsmækkens låse

1. Løft låsehåndtagene op (fig. 22) for at åbne bagsmækkens låse. Låsene springer ud mod midten af bagsmækken. Sænk langsomt bagsmækken.

Bemærk: Du skal muligvis skubbe enden af bagsmækken ind (især hvis der er last op mod bagsmækken), før låsene springer mod midten af bagsmækken og frigøres.

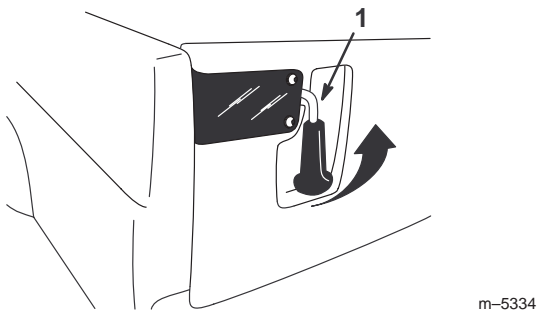

Figur 22

1. Bagsmækkens lås

2. Løft håndtagene opad, og skub dem mod køretøjets yderside for at lukke bagsmækkens låse.
3. Skub låsehåndtagene nedad for at fastgøre lås og bagsmæk forsvarligt.

Tilkørsel af nyt køretøj

Følg disse retningslinjer i de første 100 driftstimer for at få korrekt ydeevne og lang levetid ud af køretøjet:

- Kontroller væske- og motoroliestanden jævnligt, og vær opmærksom på indikationer om overophedning i komponenterne i køretøjet.
- Når du har startet en kold motor, skal du lade den varme op i ca. 15 sekunder, før du accelererer.
- Undgå situationer med hårde opbremsninger i de første timer med tilkørsel af det nye køretøj. Nye bremsebelægninger har måske ikke en optimal ydeevne, før adskillige timers brug har trykpoleret (tilkørt) bremserne.
- Varier køretøjets hastighed under betjening. Undgå hurtige starter og standsninger.
- Det er ikke påkrævet med en tilkørselsolie til motoren. Original motorolie er den samme type som angivet for regelmæssige olieskift.
- Se afsnittet Vedligeholdelse for at få oplysninger om særlige kontrolforanstaltninger efter få timers kørsel.
- Kontroller forhjulsophænget, og juster om nødvendigt. Se afsnittet Justering af forhjulsophænget på side 31.

Læsning af ladet

Ladets kapacitet er 0,37 m³. Mængden af materiale, som kan anbringes i ladet uden at overskride køretøjets nominelle last, kan variere meget, afhængigt af materialets densitet. Et plant ladfuld vådt sand vejer f.eks. 680 kg, hvilket overstiger den nominelle ladkapacitet med 113 kg. Men en plan ladfuld træ vejer 295 kg, hvilket er under den nominelle ladkapacitet.

Se nedenstående tabel for at få oplysninger om mængdegrænser for forskellige materialer:

Materiale	Densitet (lb./ft. ³)	Maksimal ladkapacitet (på en plan flade)
Grus		
Tørt	95	3/4 fuld (ca.)
Vådt	120	1/2 fuld (ca.)
Sand		
Tørt	90	3/4 fuld
Vådt	120	1/2 fuld
Træ	45	Fuld
Bark	<45	Fuld
Jord, pakket	100	3/4 fuld (ca.)

Transport af køretøjet

Der skal bruges en anhænger til flytning af køretøjet over lange afstande. Sørg for, at køretøjet er forsvarligt fastgjort til anhængerens. Se figur 23 og 24 om placeringen af bindepunkterne.

! **Forsigtig** !

Løse sæder kan falde af køretøjet og anhængerens under transport og lande på et andet køretøj eller udgøre en forhindring på vejen.

Fjern sæderne, eller sørg for, at sæderne er forsvarligt fastgjort i låsene.

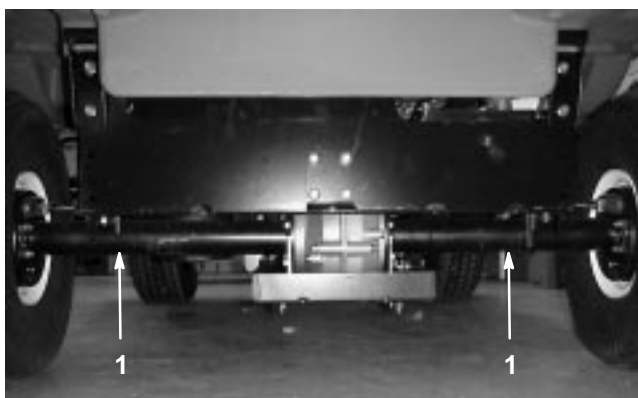

Figur 23

1. Bindepunkter

Bugsering af køretøjet

I nødstilfælde kan køretøjet bugseres over en kort afstand. Imidlertid anbefaler vi ikke dette som standardprocedure.

! **Advarsel** !

Bugsering ved høje hastigheder kan forårsage mistet kontrol over styringen og medføre personskaade.

Bugser aldrig køretøjet med en hastighed på mere end 8 km/t.

Bugsering af køretøjet skal udføres af to personer. Hvis maskinen skal flyttes over en betydelig afstand, skal den transporteres på en lastbil eller anhænger. Se afsnittet Transport af køretøjet på side 23.

1. Fjern drivremmen. Se afsnittet Udskiftning af drivremmen på side 33, trin 1 og 2.
2. Fastgør en trækline til anhængertrækstangen på stallets forreste vange (fig. 24).
3. Sæt køretøjet i frigear, og deaktivér parkeringsbremsen.

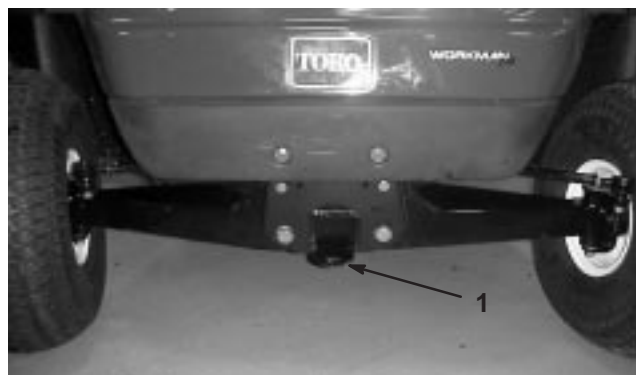

Figur 24

1. Anhængertrækstang og bindepunkt

Træk af en anhænger

Køretøjet kan trække anhængere. Der fås to typer bugsertræk til køretøjet, afhængigt af brugen. Kontakt en autoriseret Toro-forhandler for at få nærmere oplysninger.

Overlæs ikke køretøjet eller anhængerens, når du kører med last eller bugserer en anhænger. Overlæsning kan forårsage dårlig ydeevne eller skader på bremses, aksel, motor, gearkasse, styring, ophæng, karosseristruktur eller dæk. Læs altid en anhænger med 60% af lastens vægt forrest på anhængerens. Således placeres ca. 10% af anhængerens bruttovægt på køretøjets bugsertræk.

Den maksimale last må ikke overskride 567 kg, inkl. anhængerens bruttovægt og trækstangens vægt. Hvis anhængerens bruttovægt f.eks. er 181 kg, og trækstangens vægt er 23 kg, er den maksimale last 363 kg.

Læs altid ladet, når du kører med anhænger, for at opnå tilstrækkelig bremsning og traktion. Grænserne for anhængerens bruttovægt må ikke overskrides.

Undgå at parkere et køretøj med en anhænger på en bakke. Aktiver parkeringsbremsen, og bloker anhængerens dæk, hvis du er nødt til at parkere på en bakke.

Vedligeholdelse

Bemærk: Maskinens venstre og højre side ses fra den normale betjeningsposition.

Skema over anbefalet vedligeholdelse

Vedligeholdelsesintervaller og eftersyn	Vedligeholdelsesprocedure
Efter de første 8 driftstimer	<ul style="list-style-type: none">• Skift motorolie.• Kontroller drivremmens stramning.• Kontroller startremmens stramning.
For hver 8 driftstimer	<ul style="list-style-type: none">• Kontroller motorolien.• Kontroller dæktrykket.
Efter de første 20 driftstimer	<ul style="list-style-type: none">• Kontroller forhjulenes spidsning ved den korrekte kørehøjde.
For hver 50 driftstimer	<ul style="list-style-type: none">• Kontroller batterivæskestanden.• Efterse batterikabelforbindelserne.• Skift motorolien (omfatter syntetisk olie).¹
For hver 100 driftstimer	<ul style="list-style-type: none">• Smør alle fedt fittings.• Rengør motorens roterende skærm.²• Efterse luftfilteret.²• Udskift motoroliefilteret.• Efterse bremsen og parkeringsbremsen.• Efterse dækkene for deres tilstand og slid.• Tilspænd hjullåsemøtrikkerne.• Efterse forhjulsophængets spidsning og kørehøjden.• Efterse positionen af frigearskiftet.
For hver 200 driftstimer	<ul style="list-style-type: none">• Udskift luftfilteret.• Kontroller parkeringsbremsekabeljusteringerne.• Efterse drivremmen.• Efterse og juster startremmen.
For hver 400 driftstimer eller årligt	<ul style="list-style-type: none">• Efterse brændstofslangerne.
For hver 800 driftstimer eller årligt	<ul style="list-style-type: none">• Udskift brændstoffilteret.• Skift gearkasseolie.• Udskift tændrørene.

¹Hyppigere ved arbejde med tung last eller ved høje temperaturer

²Hyppigere under støvede og snavsede forhold

Vigtigt Se betjeningsvejledningen til motoren for at få oplysninger om yderligere vedligeholdelsesprocedurer.

Kontrolliste til daglig vedligeholdelse

Kopier denne side til rutinemæssig brug.

Vedligeholdelsespunkt	I ugen:						
	Man.	Tirs.	Ons.	Tors.	Fre.	Lør.	Søn.
Eftersyn af bremsens og parkeringsbremsens funktion.							
Eftersyn af gearskiftes/frigears funktion.							
Kontrol af brændstofstanden.							
Kontrol af motoroliestanden.							
Kontrol af gearkassens oliestand.							
Eftersyn af luftfilteret.							
Eftersyn af motorens køleribber.							
Kontrol af usædvanlige motorlyde.							
Kontrol af usædvanlige driftslyde.							
Kontrol af dæktrykket.							
Kontrol for væskelækager.							
Kontrol af instrumenternes funktion.							
Kontrol af gaspedalens funktion.							
Kontrol af kørselshøjden og spidsningen.							
Smøring af alle fedtfitings. ¹							
Pletreparationsmaling.							

¹Straks efter hver vask, uanset det angivne interval.

Bemærkninger om problemområder

Eftersyn foretaget af:		
Punkt	Dato	Oplysninger
1		
2		
3		
4		
5		
6		
7		
8		
9		
10		
11		
12		
13		



Forsigtig



Hvis du lader nøglen sidde i tændingslåsen, kan nogen utilsigtet starte motoren og forårsage alvorlig personskade på dig eller andre omkringstående.

Fjern nøglen fra tændingslåsen, og tag tændrørskablet/-kablerne af tændrøret/-ene, før du udfører vedligeholdelsesarbejde. Flyt tændrørskablet/-kablerne til side, så de(t) ikke kommer i berøring med tændrøret/-rørene ved et uheld.



Advarsel



Ladet skal hæves, for at du kan udføre bestemte rutinemæssige vedligeholdelsesjob. Et hævet lad kan falde ned og ramme personer under det.

- Brug altid støttepinden til at holde ladet oppe, før du arbejder under et hævet lad.
- Fjern alt lastmateriale fra ladet, før du arbejder under et hævet lad.

Svær drift

Vigtigt Hvis køretøjet udsættes for nogen af nedenstående forhold, skal vedligeholdelse udføres dobbelt så hyppigt:

- Betjening i ørkenområder
- Betjening i kolde klimaer (under 0 grader celsius)
- Bugsering af anhænger
- Hyppig betjening på støvede veje
- Byggearbejde
- Få bremserne efterset og renses så hurtigt som muligt efter lang tids drift i mudder, sand, vand eller lignende snavsede forhold. Dette vil forhindre slibematerialer i at forårsage for meget slid.
- Under hyppig svær drift skal alle fedtfittings smøres, og luftfilteret efterses dagligt for at forhindre for stort slid.

Brug af donkraft

Når motoren køres med henblik på rutinemæssig vedligeholdelse og/eller motordiagnostik, skal køretøjets baghjul være 25 mm fra jorden med bagakslen understøttet på donkrafte.

! **Fare** !

Et køretøj på en donkraft kan være ustabil og glide ned af donkraften, hvorved personer nedenunder det vil komme til skade.

- **Start ikke motoren, mens køretøjet står på en donkraft.**
- **Fjern altid nøglen fra tændingslåsen, før du forlader køretøjet.**
- **Klodt hjulene op, når køretøjet står på en donkraft.**

Donkraftpunktet foran på køretøjet er placeret foran på stedet bag anhængertrækstangen (fig. 25). Donkraftpunktet bag på køretøjet er under akselrørene (fig. 26).



Figur 25

1. Donkraftpunkt fortil



Figur 26

1. Donkraftpunkter bagtil

Kontrol og justering af frigearet

Under rutinemæssig vedligeholdelse og/eller motordiagnostik skal gearkassen stå i frigear (fig. 27). Køretøjet har en neutral position på skiftegrebet, som kontrollerer frigearet i gearkassen. Følgende skridt bør tages for at sikre, at det neutrale skiftegreb betjener frigearet korrekt:

1. Indstil skiftegrebet til neutral position.
2. Indstil den neutrale konsol på gearkassen til neutral position, drej drivkoblingen, og kontroller, om køretøjet ruller frem og tilbage (fig. 27).
3. Tilspænd en af låsemøtrikkerne (fig. 27) lige nok til at fjerne slækket fra skifteketablet.

Bemærk: Du skal holde gevindtappen under konsollen for at stramme låsemøtrikken ovenpå.

4. Tilspænd den anden låsemøtrik lige nok til at fjerne slækket fra det andet skifteketabel.
5. Tilspænd den første låsemøtrik til 1 Nm.
6. Tilspænd den anden låsemøtrik til 1 Nm.
7. Start motoren, og skift til fremad, baggear og frigear flere gange for at sikre, at den neutrale konsol fungerer korrekt.

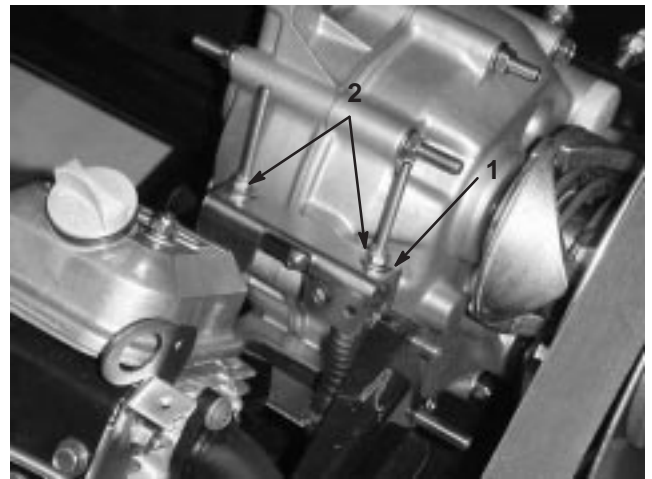

Figur 27

1. Neutral konsol

2. Låsemøtrikker

Serviceeftersyn af motorolien

Kontroller oliestanden før hver anvendelse.

Skift olie efter de første 8 driftstimer og derefter for hver 50 timer.

Udskift oliefilteret for hver 100 timer.

Bemærk: Skift olien og oliefilteret hyppigere, når maskinen anvendes under meget støvede eller sandede forhold.

Olietype: Selvrensende olie (API type SF, SG, SH, SJ eller højere)

Krumtaphusindhold: 1,4 liter, når filteret er skiftet

Viskositet: Se nedenstående tabel

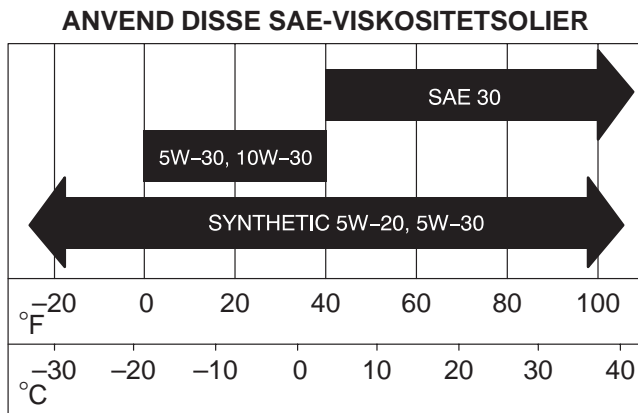

Kontrol af oliestand

Kontroller oliestanden. Se afsnittet Kontrol af krumtaphusets olie på side 17.

Udskiftning og aftapning af olien

1. Start køretøjet, og lad det køre i nogle få minutter for at varme olien op.
2. Parker maskinen på en plan overflade, aktiver parkeringsbremsen, sluk tændingen, og fjern nøglen.
3. Hæv ladet, og fastgør det med støttepinden.
4. Frakobl tændrørskablerne og batterikablerne.
5. Fjern aftapningsproppen (fig. 28), og lad olien løbe ned i en bakke. Monter aftapningsproppen igen, når olien holder op med at løbe.

Bemærk: Bortskaf den brugte olie på et godkendt genbrugsanlæg.

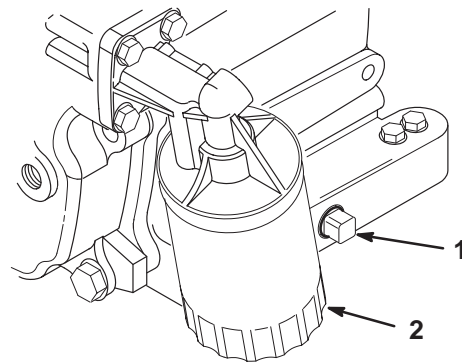

Figur 28

1. Aftapningsprop til motorolie
2. Motoroliefilter

6. Hæld olie i påfyldningsåbningen, indtil oliestanden når op til Full-mærket på målepinden. Hæld langsomt olie på, og kontroller niveauet ofte under denne proces. **Fyld ikke for meget på.**
7. Sæt oliepåfyldningsdækslet og oliepinden forsvarligt på plads.

Skift af oliefilteret

Udskift oliefilteret for hver 100 driftstimer eller årligt, alt efter hvad der indtræffer først.

1. Tap olien af motoren. Se afsnittet Udskiftning og aftapning af olien på side 28.
2. Afmonter det eksisterende oliefilter (fig. 28). Påfør et tyndt lag ren olie på den nye filterpakning.
3. Skru det nye filter på, indtil pakningen berører monteringspladen. Spænd derefter filteret endnu 1/2- til 3/4-omgang. **Overspænd ikke.**
4. Fyld krumtaphuset med den korrekte type ny olie. Se afsnittet Serviceeftersyn af motorolien på side 28.
5. Start motoren og lad den arbejde for at kontrollere for lækager.
6. Stop motoren, og kontroller oliestanden. Hæld om nødvendigt mere olie på.

Rengøring af motorens køleområder

Rengør den roterende skærm, køleribberne og motorens ydre overflader for hver 100 driftstimer eller hyppigere under ekstremt støvede og snavsede forhold.

Vigtigt Hvis motoren betjenes med blokeret roterende skærm, snavsede eller tilstoppede køleribber eller uden køleafskærmninger, vil motoren blive beskadiget på grund af overophedning.

Vigtigt Rengør aldrig motoren med vand under tryk, da vand kan kontaminere brændstofsyste­met.

Eftersyn af luftfilteret

Kontroller luftfilterhuset for skader, som kan medføre en luftlækage. Udskift et beskadiget luftfilterhus.

Sørg for, at dækslet forsegler rundt om luftfilterhuset.

Luftfilter: Eftersø for hver 100 driftstimer; udskift for hver 200 timer eller tidligere, hvis det er snavset eller beskadiget.

Bemærk: Luftfilteret skal efterses oftere under meget støvede eller sandede forhold (efter få timers brug).

Afmontering af filterelementet

1. Parker maskinen på en plan overflade, aktiver parkeringsbremsen, sluk tændingen, og fjern nøglen.
2. Hæv ladet, og fastgør det med støttepinden.
3. Løsn de låse, der fastholder luftfilterets dæksel til luftfilterhuset. Fjern dækslet fra luftfilterhuset. Rens indersiden af luftfilterdækslet (fig. 29).

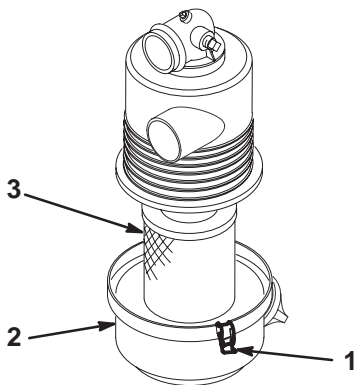

Figur 29

1. Luftfilterlåse
2. Dæksel
3. Filter

4. Træk forsigtigt filteret ud af luftfilterhuset for at mindske den mængde støv, der løsnes (fig. 29). Undgå at banke filteret mod luftfilterhuset.
5. Eftersø filteret, og udskift det, hvis det er beskadiget.

Rengøring af filterelementet

Vigtigt Vask eller genbrug ikke et beskadiget filter.

1. Vaskemetode:

- A. Lav en opløsning af filterrensemiddel og vand, og læg filterelementet i blød i ca. 15 minutter. Se instruktionerne på filterrensemidlets æske for at få fyldestgørende oplysninger.
- B. Når filteret har ligget i blød i 15 minutter, skylles det med rent vand. Rens filteret fra den rene side mod den snavsede side.

Vigtigt Det maksimale vandtryk må ikke overstige 276 kPa for at forhindre skader på filterelementet.

- C. Tør filterelementet med varm strømmende luft ved maksimalt 71°C, eller lad elementet lufttørre.

Vigtigt Brug ikke en elektrisk pære til at tørre filterelementet med, da det derved kan blive beskadiget.

2. Trykluftsmetode:

- A. Blæs trykluft fra indersiden til ydersiden af det tørre filterelement. Hold luftslangens dyse mindst 51 mm fra filteret, og flyt dysen op og ned, mens filterelementet drejes.

Vigtigt Lufttrykket må ikke overskride 689 kPa for at forhindre skader på filterelementet.

- B. Eftersø filterelementet for huller og flænger ved at kigge gennem filteret mod skarpt lys.

Montering af filterelementet

Vigtigt For at undgå motorskade skal den komplette luftfiltersamling altid være monteret, når motoren betjenes.

1. Eftersø det nye filter for forsendelsesskader. Kontroller filterets forseglingsende.

Vigtigt Monter ikke et beskadiget filter.

2. Isæt det nye filter korrekt i luftfilterhuset. Sørg for, at filteret er forseglet ordentligt, ved at trykke på filterets yderste kant, når det monteres. Tryk ikke på den bløde del i midten af filteret.

3. Monter dækslet, og fastgør låsene.

Indfedtning af maskinen

Smør alle lejer og bøsninger efter hver 100 timer eller en gang om året, alt efter hvad der indtræffer først. Indfedt dem hyppigere, når køretøjet benyttes til svære driftsopgaver.

Fedttype: Lithiumbaseret universalfedt nr. 2

Smørepunkter

Fedtfitterne findes ved de fire forbindelsesstangender (fig. 30) og de to styrebolte (fig. 31).

1. Tør fedtfitteren ren, så der ikke kan komme fremmedlegemer ind i lejet eller bøsningen.
2. Pump fedt ind i lejet eller bøsningen.
3. Tør overskydende fedt af.

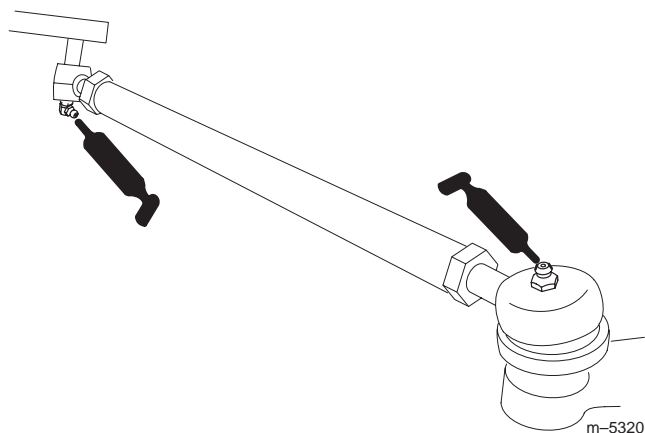

Figur 30

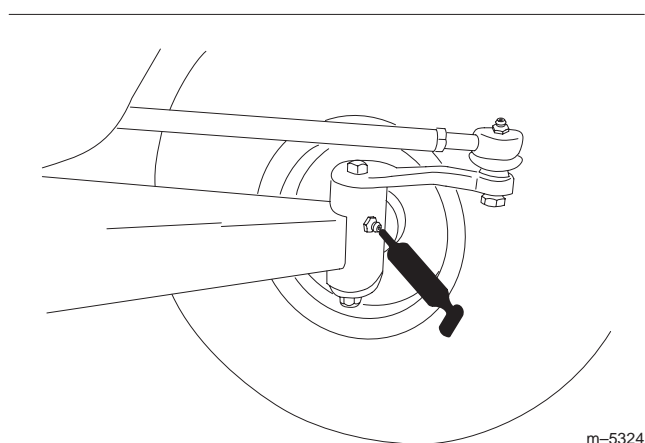

Figur 31

Serviceeftersyn af bremserne

Eftersyn af bremserne

Bremser er en kritisk sikkerhedskomponent i køretøjet. Som med alle sikkerhedskomponenter bør de inspiceres nøje med jævne mellemrum for at sikre optimal ydeevne og sikkerhed. Følgende eftersyn skal udføres for hver 100 timer:

- Efterse bremseblokkene for slid eller skader. Hvis belægningens (bremseklodens) tykkelse er under 1,6 mm, skal bremseblokkene udskiftes.
- Efterse bagpladen og andre komponenter for tegn på stor slitage eller forvriddning. Hvis der findes forvriddning, skal de relevante komponenter udskiftes.
- Kontroller bremsevæskestanden. Se afsnittet Kontrol af bremsevæskestanden på side 30.

Kontrol af bremsevæskestanden

Bremsevæskebeholderen leveres fra fabrikken fyldt med DOT 3-bremsevæske. Kontroller niveauet, før motoren startes første gang, og derefter for hver 8 timer eller dagligt.

1. Parker maskinen på en plan overflade, aktiver parkeringsbremsen, sluk tændingen, og fjern nøglen.
2. Kig på siden af beholderen. Standen skal være over minimumslinjen (fig. 32). Hvis væskestanden er lav, skal du rengøre området rundt om dækslet, tage dækslet af og fylde beholderen til standen er over minimumslinjen. **Fyld ikke for meget på.**

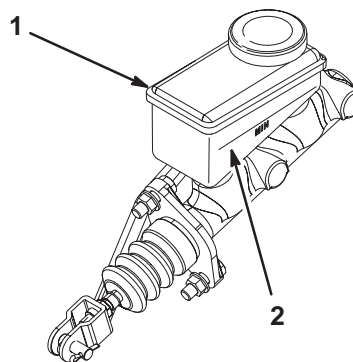

Figur 32

1. Bremsevæskebeholder
2. Minimumslinje

Justering af parkeringsbremsen

Kontroller justeringen af parkeringsbremsen for hver 200 timer.

1. Lirk gummikappen af parkeringsbremsen.
2. Løsn stilleskruen, der fastholder knappen til parkeringsbremsehåndtaget (fig. 33).
3. Drej knappen, indtil en kraft på 133–156 N er påkrævet for at trække håndtaget.
4. Spænd stilleskruen, og monter gummikappen.

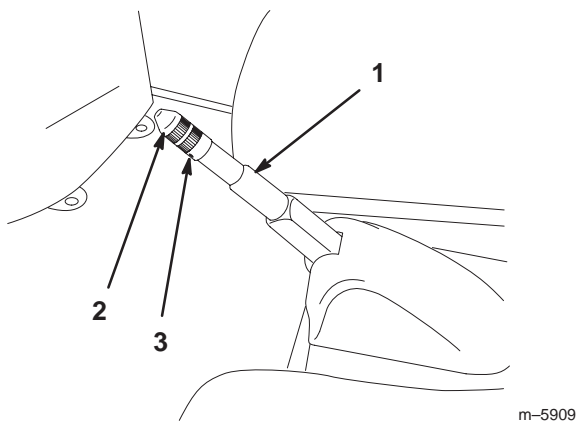

Figur 33

- | | |
|----------------------------|----------------|
| 1. Parkeringsbremsehåndtag | 3. Stilleskrue |
| 2. Knap | |

Eftersyn af dækkene

Efterse dækkenes stand for mindst hver 100 driftstimer. Driftsulykker, som når du f.eks. rammer en kantsten, kan beskadige et dæk eller en fælg og også bringe hjulspringen ud af balance. Dækkenes stand skal derfor efterses efter en ulykke.

Efterse hjulene for at sikre, at de er monteret forsvarligt. Spænd de forreste bolte til 183–224 Nm og de bageste låsemøtrikker til 61–88 Nm.

Justering af forhjulsophænget

Kørehøjden i hver side af køretøjet kan justeres separat. Kørehøjden skal være 22,2–24,1 cm med følgende parametre:

- Dæktrykket skal være 83 kPa.
- Køretøjet skal køres frem og tilbage nogle gange for at slække A-armene.
- Mål kørehøjden, mens hjulene peger lige fremad, og der sidder en operatør på 79–102 kg i førersædet.

Bemærk: Føreren skal køre op til måleområdet og blive siddende i køretøjet, mens målingen udføres.

- Mål kørehøjden på en plan overflade fra bunden af den forreste trækstang til jorden.
1. Hæv forenden af køretøjet op fra jorden ved hjælp af en donkraft. Se afsnittet Brug af donkraft på side 27.
 2. Fjern anslagsbolten (fig. 34).
 3. Løsn centreringsboltene i den forreste A-arm (fig. 34).
 4. Fjern kørehøjdejusteringsbolten (fig. 34).

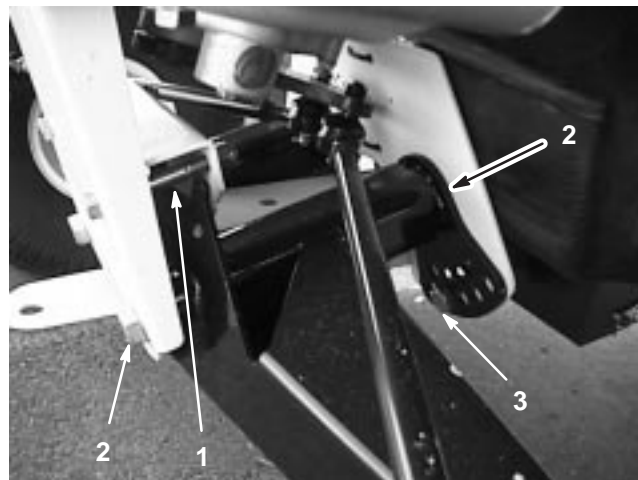

Figur 34

- | | |
|--------------------|----------------------------|
| 1. Anslagsbolt | 3. Kørehøjdejusteringsbolt |
| 2. Centreringsbolt | |

- Drej den forreste A-arm til den ønskede position (se nedenstående bemærkning), og udskift kørehøjdejusteringsbolten (fig. 34).

Bemærk: A-armene er fremstillet af gummi og har forskellige fjederfaktorer. På grund af de forskellige fjederfaktorer er A-armene justeret fra fabrikken ud fra den pågældende fjederfaktor. Generelt monteres justeringsboltene i hul nummer 2, 3 eller 4 (fig. 35), og det kan være forskelligt på venstre side (førersiden) og højre side (passagersiden). Hvis A-armene ser ud, som om de hænger, skal de justeres til det næste højere nummer (fig. 35). Hvert hul svarer ca. til 19 mm justering af hjulet. Du skal også gøre det, hvis du anvender tungt tilbehør eller ofte medfører tung last.

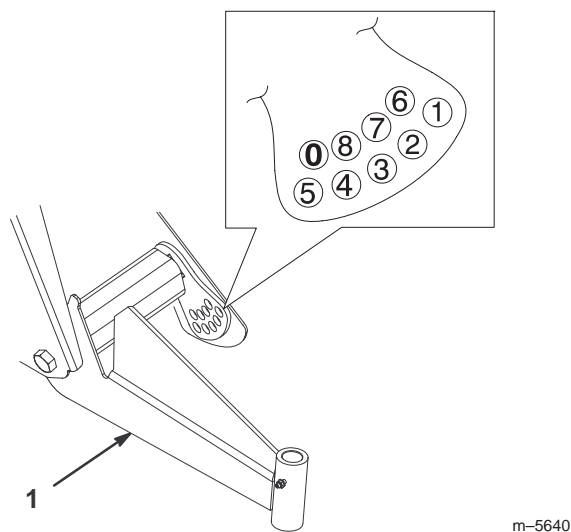

Figur 35

- Venstre A-arm

- Spænd kørehøjdejusteringsbolten til 183–224 Nm.
- Udskift anslagsbolten (fig. 34).

Bemærk: Det kan være nødvendigt at sænke køretøjet ned til jorden på den pågældende side for at montere bolten.

- Tilspænd og vrid centreringsboltene til 325–393 Nm.
- Kontroller kørehøjden ved den forreste trækstang med hensyn til de dimensioner og parametre, der blev angivet i begyndelsen af denne fremgangsmåde.

Justering af forhjulenes spidsning

Efterse forhjulenes spidsning efter hver 100 driftstimer eller årligt, alt efter hvad der indtræffer først.

Spidsningen skal være på 3–16 mm med følgende parametre:

- Dæktrykket skal være 83 kPa.
- Kørehøjden skal være korrekt, før spidsningen indstilles. Se afsnittet Justering af forhjulsophænget på side 31.
- Køretøjet skal køres frem og tilbage nogle gange for at slække A-armene.
- Mål spidsningen, mens hjulene peger lige fremad, og der sidder en operatør på 79–102 kg i førersædet.

Bemærk: Føreren skal køre op til måleområdet og blive siddende i køretøjet, mens målingen udføres.

Hvis køretøjet for det meste skal anvendes med middeltung til svær last, skal spidsningen indstilles på den høje side af den anbefalede værdi. Hvis det for det meste skal anvendes med let last, skal spidsningen indstilles på den lave side af den anbefalede værdi.

- Sørg for, at forhjulsophænget justeres korrekt. Se afsnittet Justering af forhjulsophænget på side 31. Juster om nødvendigt.
- Mål afstanden mellem begge forhjulene på akselniveau både foran og bag på hjulene (fig. 36). Der skal bruges en opspændingsanordning eller en justeringsmåler til målingen bag på fordækkene ved akselhøjde. Brug den samme opspændingsanordning eller justeringsmåler til en nøjagtig måling foran på fordækkene ved akselhøjde (fig. 36).

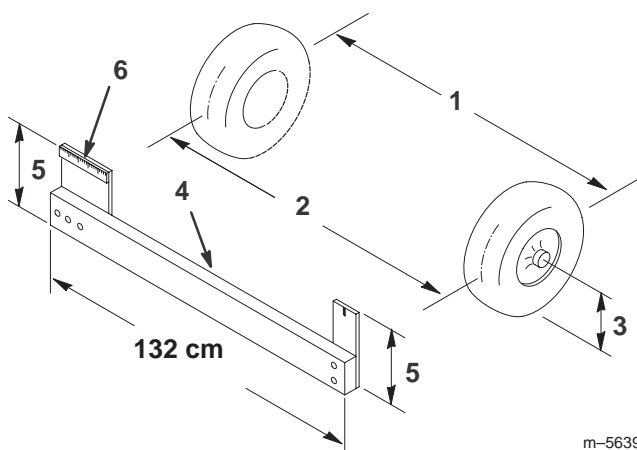

Figur 36

- | | |
|-------------------------|----------------------------|
| 1. Dækmidterlinje – bag | 4. Opspændingsanordning |
| 2. Dækmidterlinje – for | 5. Akselmidterlinjeafstand |
| 3. Akselmidterlinje | 6. 15 cm lineal |

3. Hvis målet ikke falder inden for det specificerede område (se dimensioner og parametre i begyndelsen af denne fremgangsmåde), løsnes kontramøtrikkerne i begge ender af forbindelsesstangen (fig. 37).
4. Drej begge forbindelsesstænger for at flytte den forreste del af dækket indad eller udad.

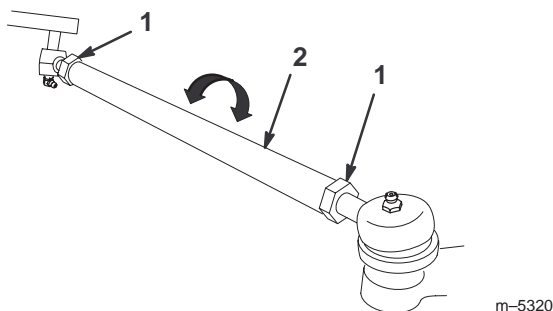

Figur 37

1. Kontramøtrik
2. Forbindelsesstang

5. Tilspænd forbindelsesstangens kontramøtrikker, når justeringen er korrekt.
6. Sørg for, at rattet har fuld vandring i begge retninger.

Serviceeftersyn af drivremmen

Eftersyn af drivremmen

Efterse tilstand og tilspænding af drivremmen efter den første dag i brug og derefter for hver 200 driftstimer.

1. Parker maskinen på en plan overflade, sæt køretøjet i frigear, aktiver parkeringsbremsen, sluk tændingen, og fjern nøglen.
2. Hæv ladet, og fastgør det med støttepinden.
3. Drej og efterse remmen for for stort slid eller skader. Udskift om nødvendigt remmen.

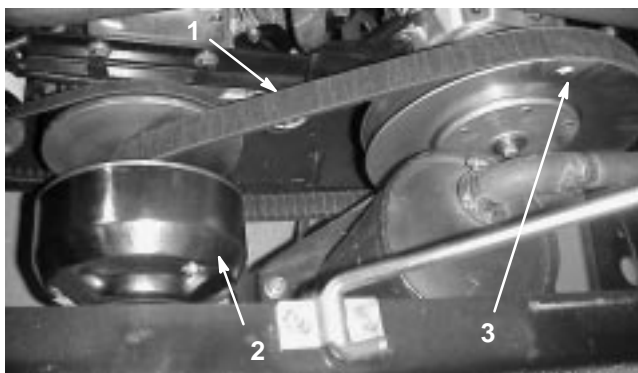

Figur 38

1. Drivrem
2. Primær kobling
3. Sekundær kobling

Udskiftning af drivremmen

1. Drej remmen, og før den over den sekundære kobling (fig. 38).
2. Fjern remmen fra den primære kobling (fig. 38).
3. Udfør proceduren baglæns for at udskifte remmen.

Justering af startgeneratorremmen

Kontroller startgeneratorremmens stramning efter den første dag i brug og derefter for hver 200 driftstimer.

1. Parker maskinen på en plan overflade, aktiver parkeringsbremsen, sluk tændingen, og fjern nøglen.
2. Løsn startgeneratorens møtrik og drejebolt (fig. 39).

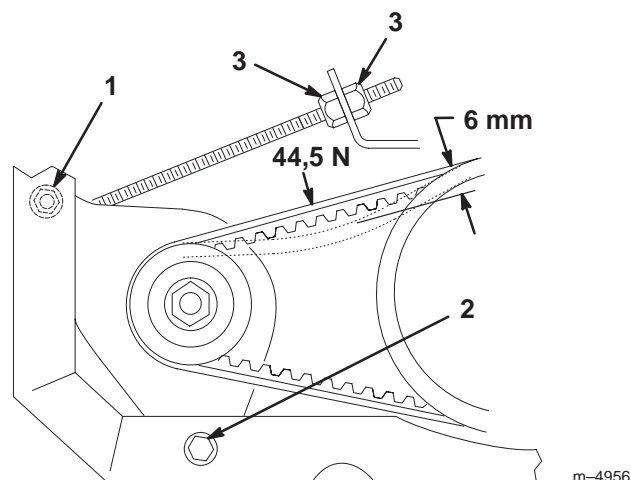

Figur 39

1. Møtrik til startgenerator
2. Drejebolt til startgenerator
3. Kontramøtrik

3. Juster kontramøtrikkerne på starterstangen (fig. 39), indtil remmen bøjes 6 mm med en kraft på 44,5 N.
4. Spænd startgeneratorens møtrik og drejebolt (fig. 39).

Eftersyn af brændstofssystemet

Brændstofslanger og -forbindelser

Kontroller slanger og forbindelser for hver 400 timer eller årligt, alt efter hvad der indtræffer først. Efterse dem for slitage, skader eller løse forbindelser.

Udskiftning af brændstoffilteret

Udskift brændstoffilteret efter hver 800 driftstimer eller årligt, alt efter hvad der indtræffer først.

1. Hæv ladet, og understøt det med støttepinden.
2. Anbring en ren beholder under brændstoffilteret.
3. Fjern klemmerne, som fastholder brændstoffilteret til brændstofslangerne.

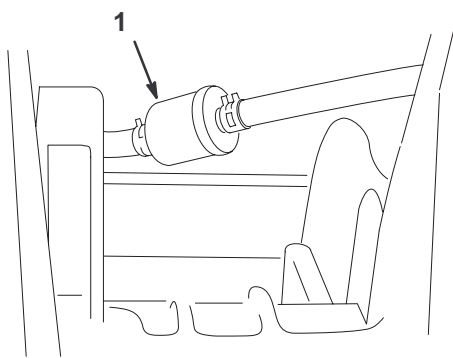

Figur 40

1. Brændstoffilter

4. Monter det nye brændstoffilter til brændstofslangerne med de klemmer, du fjernede før. Monter filteret, så pilen peger mod karburatoren.

Serviceeftersyn af tændrørene

Udskift tændrørene efter hver 800 driftstimer eller én gang om året, alt efter hvad der måtte indtræffe først, for at sikre en god motorydelse og reducere emissionsniveauet fra udstødningen.

Type: Champion RC 12YC (eller tilsvarende)

Gnistgab: 0,762 mm

Bemærk: Tændrørene kan normalt holde længe, men de bør afmonteres og kontrolleres, hver gang der opstår fejlfunktion i motoren.

1. Rengør området omkring tændrørene, så der ikke kan falde fremmedlegemer ind i cylinderen, når tændrøret fjernes.
2. Træk tændrørskablerne af tændrørene, og fjern tændrørene fra topstykket.
3. Kontroller sideelektroden, midterelektroden og midterelektrodens isolering for at forvisse dig om, at der ikke er opstået skader.

Vigtigt Udskift et tændrør, hvis det er revnet, beskadiget, snavset eller på anden måde fungerer dårligt. Elektroderne må ikke sandblæses, skræbes eller renses med en stålbørste, da partikler til sidst kan løsne sig fra tændrøret og falde ind i cylinderen. Resultatet er normalt en beskadiget motor.

4. Sæt gnistgabets mellem midter- og sideelektroderne til 0,762 mm. Monter tændrøret med det korrekte gnistgab, og tilspænd tændrøret til 24–30 Nm. Hvis der ikke anvendes momentnøgle, skal tændrøret strammes fast til.
5. Monter tændrørskablerne.

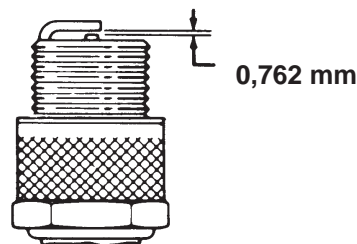

Figur 41

Udskiftning af transmissionsvæsken

Udskift transmissionsvæsken for hver 800 driftstimer eller årligt, alt efter hvad der indtræffer først.

1. Anbring køretøjet på en plan overflade, aktiver parkeringsbremsen, sluk tændingen, og fjern nøglen.
2. Fjern aftapningsproppen fra højre side af beholderen (fig. 42), og lad væsken løbe ned i en dræningsbakke. Monter og tilspænd tænderøret, når væsken er holdt op med at løbe.

Bemærk: Bortskaf den brugte olie i et godkendt genbrugsanlæg.

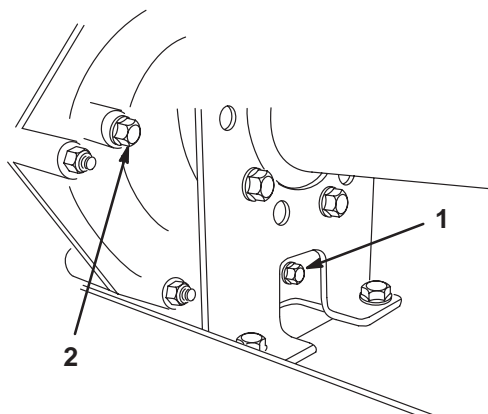

Figur 42

1. Aftapningsprop
2. Niveauidikatorhul

3. Fyld beholderen (fig. 43) med ca. 1,4 liter SAE 10W30 motorolie, eller indtil oliestanden er i bunden af niveauidikatorhullet (fig. 42).
4. Start motoren, og lad den køre for at fylde systemet op. Kontroller oliestanden igen, og påfyld olie om nødvendigt.

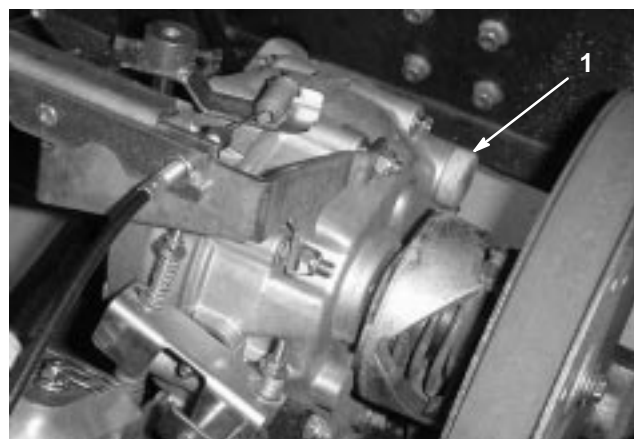

Figur 43

1. Oliepåfyldning

Udskiftning af sikringerne

Der er 3 sikringer i det elektriske system. De er placeret under ladet i en kasse på højre side af stellet (fig. 44).

Tændingssystem	10 amp.
Lys	10 amp.
Stikkontakt	10 amp. (maks. 15 amp.)

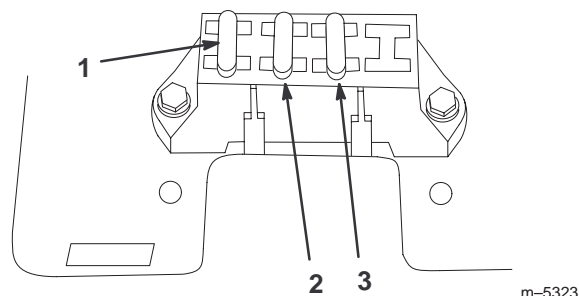

Figur 44

1. Tændingssystem
2. Lys
3. Stikkontakt

Udskiftning af forlygterne

Specifikation: GE-forlygte nr. H7610

1. Aktiver parkeringsbremsen, slå tændingen fra og fjern nøglen.
2. Ræk ned under instrumentpanelet, og skub forlygten ud af motorhjelmen.
3. Fjern skrueerne, som fastholder ledningsnettet på forlygten.
4. Afmonter gummipakningen omkring forlygten (fig. 45). Kasser forlygten.
5. Ret hakket på indersiden af pakningen ind med hakket på den nye forlygte (fig. 45). Lad pakningen glide over på forlygten, indtil pakningen sidder helt fast.

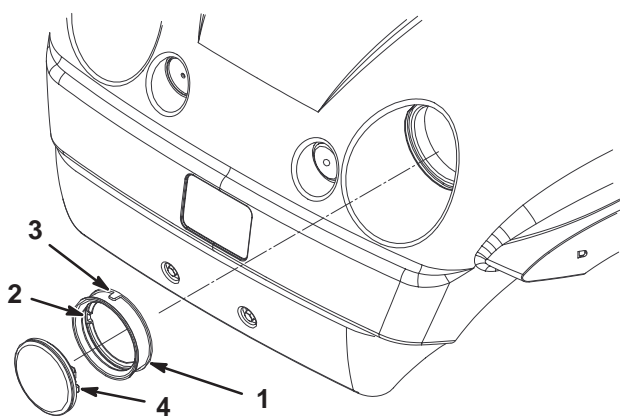

Figur 45

- | | |
|---------------------------------------------------|------------------------------------------------------|
| 1. Gummipakning | 3. Udvendigt hak – rettes ind med hak i motorhjelmen |
| 2. Inderste hak – rettes ind med hak på forlygten | 4. Forlygte |

6. Fastgør forlygten til ledningsnettet vha. de skrue, der blev afmonteret tidligere.
7. Ret hakket på ydersiden af pakningen ind med hakket i motorhjelmen. Tryk forlygten og pakningen ind i motorhjelmen, indtil den sidder helt fast.

Bemærk: Påføring af sæbevand på ydersiden af pakningen kan hjælpe pakningen til at glide nemmere ind i motorhjelmen.

Eftersyn af batteriet



Advarsel



Batteripoler, klemmer og tilbehør indeholder bly og bly sammensætninger samt kemikalier, som ifølge staten Californien er kræftfremkaldende og forårsager forplantningsskader. Vask hænder efter håndtering.

Vigtigt Start ikke køretøjet med startkabler.

Batteriet skal altid holdes rent, og det skal altid være fuldt opladet. Brug et stykke køkkenrulle til at rengøre batteriet og batterikassen. Hvis batteriets klemmer er rustne, skal de rengøres med en opløsning bestående af fire dele vand og en del tvekulsurt natron. Smør et fint lag fedt på batteriets klemmer for at forhindre, at de rustner.

Spænding: 12 volt med 280 ampere til koldstart ved -18°C .

Afmontering af batteriet

1. Anbring køretøjet på en plan overflade, aktiver parkeringsbremsen, sluk tændingen, og fjern nøglen.
2. Hæv ladet, og fastgør det med støttepinden.
3. Hægt batteristroppen af.
4. Tag det sorte minusjordkabel af batteriets pol.



Advarsel



Forkert batterikabelføring kan beskadige køretøjet og kablerne, hvilket danner gnister. Gnister kan få batterigasserne til at eksplodere og medføre personskeade.

- **Frakobl** altid batteriets sorte minuskabel, før du **frakobler** det røde pluskabel.
- **Tilkobl** altid batteriets røde pluskabel igen, før du **tilkobler** det sorte minuskabel igen.



Advarsel



Batteriklemmer eller metalværktøj kan kortslutte mod køretøjets metaldele og forårsage gnister. Gnister kan få batterigasserne til at eksplodere og medføre personskaade.

- Når batteriet skal afmonteres eller monteres, må batteriets klemmer ikke berøre nogen metaldele på køretøjet.
- Metalværktøj må ikke kortslutte mellem batteriklemmerne og køretøjets metaldele.
- Lad altid batteristroppe sidde på plads for at beskytte og fastgøre batteriet.

5. Tag det røde pluskabel af batteriets pol.
6. Fjern batteriet fra chassiset.

Montering af batteriet

1. Sæt batteriet på batteribundpladen, så batteripolerne vender mod køretøjets bagende.
2. Tilslut det røde pluskabel til batteriets positive (+) pol og det sorte minuskabel til batteriets negative (-) pol vha. boltene og vingemøtrikkerne. Skyd gummikappen hen over batteriets positive pol.
3. Sæt gummistroppe på plads for at fastgøre batteriet til bundpladen.

Vigtigt Lad altid batteristroppe sidde på plads for at beskytte og fastgøre batteriet.

Kontrol af elektrolytstanden

Kontroller elektrolytstanden for hver 50 driftstimer, eller hvis maskinen opbevares, hver 30. dag.

1. Hæv ladet, og fastgør det med støttepinden.
2. Fjern påfyldningsdækslerne. Hvis elektrolytstanden ikke når op til påfyldningslinjen, skal der hældes den nødvendige mængde destilleret vand på batteriet. Se afsnittet Påfyldning af vand på batteriet, side 37.



Fare



Batterielekrolyt indeholder svovlsyre, som er en dødelig gift, der forårsager alvorlige forbrændinger.

- Drik ikke elektrolyt, og undgå kontakt med hud, øjne eller tøj. Brug sikkerhedsbriller for at beskytte øjnene og gummihandsker for at beskytte hænderne.
- Fyld batteriet op på et sted, hvor der altid er rent vand i nærheden til at skylle huden med.

Påfyldning af vand på batteriet

Det er bedst at fylde destilleret vand på batteriet, lige før du skal bruge maskinen. På denne måde blandes vandet grundigt med elektrolytopløsningen.

1. Rengør toppen af batteriet med et stykke køkkenrulle.
2. Fjern påfyldningsdækslerne fra batteriet, og fyld langsomt hver celle op med destilleret vand, indtil elektrolytstanden når op til påfyldningslinjen. Monter påfyldningsdækslerne igen.

Vigtigt Fyld ikke batteriet for meget. Elektrolyt vil løbe over og ramme andre dele af køretøjet, og alvorlig korrosion og nedbrydning vil blive resultatet.

Opladning af batteriet

Vigtigt Batteriet skal altid være fuldt opladet (en vægtfylde på 1,260). Dette er meget vigtigt for, at batteriet ikke skal blive beskadiget ved temperaturer under 0°C.

1. Fjern batteriet fra chassiset. Se afsnittet Afmontering af batteriet på side 36.
2. Tilslut en 3–4 ampere batterioplader til batteripolerne. Oplad batteriet ved 3–4 ampere i 4 til 8 timer (12 volt). Batteriet må ikke overoplades.



Advarsel



Opladning af batteriet producerer gasser, der kan eksplodere.

Der må aldrig ryges i nærheden af batteriet, og gnister og åben ild skal holdes væk fra batteriet.

3. Monter batteriet i chassiset. Se Montering af batteriet, side 37.

Opbevaring af batteriet

Hvis maskinen skal opbevares i mere end 30 dage, skal du afmontere batteriet og oplade det helt. Opbevar det enten på hylden eller på maskinen. Lad kablerne være frakoblede, hvis det opbevares på maskinen. Opbevar batteriet i kølige omgivelser for at undgå hurtig reduktion af batteriladningen. Sørg for, at batteriet er helt opladet, så det ikke fryser til.

Vask af køretøjet

Køretøjet skal vaskes efter behov. Brug kun vand alene eller med en mild sæbeopløsning. Du kan bruge en klud, men motorhjælmen vil miste noget af sin glans.

Vigtigt Vand under tryk anbefales ikke til vask af maskinen. Det kan beskadige det elektriske system, løsne vigtige mærkater eller vaske nødvendigt smørefedt væk fra friktionssteder. Undgå overdreven brug af vand, særligt i nærheden af kontrolpanelet, motoren og batteriet.

Elektrisk skema

