



Kosilica za travu od 53 cm za malčiranje / sa zadnjom vrećom / bočnim pražnjenjem

Број модела 21750—Серијски број 407300000 и више

Упутство за оператора

Увод

Ova gurajuća kosilica sa rotacionim sečivom je namenjena vlasnicima kuća u stambenim oblastima. Prevashodno je projektovana za košenje trave na dobro održavanim travnjacima stambenih objekata. Korišćenje ovog proizvoda za namene za koje nije predviđen može da bude opasno po vas i okolne posmatrače.

Pažljivo pročitajte ove informacije da biste naučili kako da pravilno koristite i održavate svoj uređaj i kako da izbegnete povrede i oštećenje proizvoda. Pravilno i bezbedno rukovanje proizvodom je vaša odgovornost.

Posetite www.Toro.com za više informacija, uključujući savete u vezi sa bezbednošću, materijale za obuku, informacije o dodatnoj opremi, pomoć u pronalaženju prodavca ili da biste registrovali svoj proizvod.

Kad god vam je potreban servis, originalni Toro delovi ili dodatne informacije, obratite se ovlašćenom serviseru ili Toro korisničkoj službi i pripremite broj modela i serijski broj vašeg proizvoda. **Слика 1** pokazuje lokaciju modela i serijskog broja na proizvodu. Zapišite brojeve u za to predviđenom prostoru.

Важно: Можете да мобилним уређајем скенирате QR код на nalepnici sa serijskim brojem (ako je deo opreme) kako biste pristupili informacijama o garanciji, delovima i drugim informacijama o proizvodu

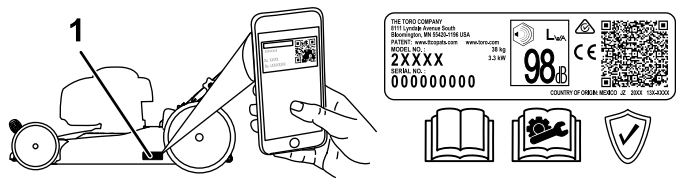

Слика 1

g305877

1. Lokacija sa brojem modela i serijskim brojem

Број модела _____
Серијски број _____

Ovaj priručnik pokazuje potencijalne opasnosti i sadrži bezbednosne poruke označene simbolom za bezbednosno upozorenje (**Слика 2**), koji signalizira opasnost koja može dovesti do teške povrede ili smrtnog ishoda ako ne pratite preporučene mere opreza.



Слика 2

g000502

Simbol za bezbednosno upozorenje

Ovaj priručnik koristi 2 reči za isticanje informacija. **Važno** skreće pažnju na posebne mehaničke informacije, a **Napomena** naglašava opšte informacije koje zaslužuju posebnu pažnju.

Ovaj proizvod zadovoljava sve relevantne evropske direktive; za detalje pogledajte odvojeni list deklaracije o usklađenosti (DOC) za određeni proizvod.

Bruto ili neto obrtni moment: Bruto ili neto obrtni moment ovog motora je ocenio proizvođač motora u laboratoriji u skladu sa Društvom automobilskih inženjera (engl. Society of Automotive Engineers, SAE) J1940 ili J2723. S obzirom da je konfigurisan da zadovolji zahteve u pogledu bezbednosti, emisije i rada, stvarni obrtni moment motora na ovoj klasi kosilice biće značajno manji. Potražite informacije proizvođača motora priložene uz ovu mašinu.

Nemojte vršiti neovlašćene izmene ili onemogućavati sigurnosne uređaje na mašini i redovno proveravajte njihovu ispravnost. Ne pokušavajte da podešavate ili menjate kontrolu brzine motora; time možete dovesti do nebezbednih radnih uslova, a time i do telesne povrede.



Садржај

Увод	1
Безбедност	2
Општа безбедност	2
Безбедносне налепнице и налепнице са инструкцијама	3
Подешавање	4
1 Montaža ručke	4
2 Postavljanje užeta za ručno pokretanje u vođicu užeta.....	5
3 Dodavanje ulja u motor	6
4 Postavljanje vreće za travu	7
Преглед производа	8
Спецификације	8
Dodatna oprema/priključci	8
Рада	9
Пре рада	9
Bezbednost pre korišćenja	9
Punjenje rezervoara za gorivo	9
Provera nivoa motornog ulja	10
Podešavanje visine košenja	11
Током рада	12
Bezbednost tokom korišćenja	12
Pokretanje motora	13
Korišćenje samohodnog pogona	13
Isključivanje motora	13
Malčiranje pokošene trave.....	13
Skupljanje pokošene trave.....	14
Vočno pražnjenje pokošene trave.....	15
Оперативне напомене	15
Након рада	16
Bezbednost nakon korišćenja	16
Čišćenje ispod mašine.....	16
Sklapanje ručke	16
Одржавање	17
Препоручени распоред(и) одржавања	17
Bezbednost pri održavanju	17
Priprema za održavanje.....	17
Servisiranje filtera za vazduh	18
Zamena motornog ulja.....	18
Zamena sečiva	19
Podešavanje samohodnog pogona	20
Складиштење	21
Bezbednost prilikom skladištenja.....	21
Priprema mašine za skladištenje	21
Prekid skladištenja mašine	21

Безбедност

Општа безбедност

Ovaj proizvod je u stanju da amputira šake i stopala i da baca predmete. Uvek poštujte sva bezbednosna uputstva kako biste избегли теšku телесну повреду или смртни исход.

- Pre pokretanja motora, s razumevanjem pročitajte i pridržavajte se uputstava i upozorenja u ovom *priručniku za rad* i na mašini i priključcima.
- Nemojte približavati šake ili stopala pokretnim delovima ili ispod mašine. Držite se podalje od svakog отвора за праžњење.
- Nemojte да рукujete машином ако сви штитници и други сигурносни заштитни уређаји нису на месту и не функционишу правилно на машини.
- Vodite računa да посматрачи и деца буду ван радног простора. Не дозволите деци да користе машину. Само особама које су одговорне, обучене, упознате са упутствима и физички у станју дозволите да користе машину.
- Pre servisiranja, punjenja goriva или одчепљивања машине, зауставите машину, искључите мотор и саčekajte да се сви покретни делови зауставе.

Неправилно коришћење или одржавање ове машине акумulatora може довести до повреде. Да бисте смањили могућност повреде, поштуйте ова безбедносна упутства и увек обратите пажњу на симбол за безбедносно упозорење , који значи Опрез, Упозорење или Опасност—упутство за личну безбедност. Непоштовање ових упутстава може довести до телесне повреде или смртног исхода.

Безбедносне налепнице и налепнице са инструкцијама



Bezbednosne nalepnice i uputstva su lako vidljivi operateru i nalaze se u blizini svake oblasti sa potencijalnom opasnošću. Zamenite svaku nalepnicu koja je oštećena ili nedostaje.

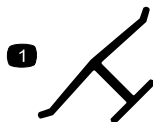

decaloemark

Oznaka proizvođača

1. Ova oznaka označava da je sečivo identifikovano kao deo originalne mašine proizvođača.

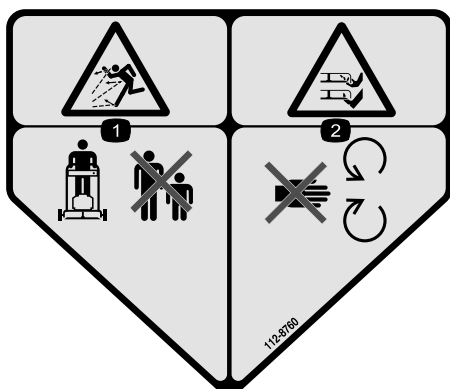

decal112-8760

112-8760

1. Opasnost od bacanja predmeta – vodite računa da posmatrači budu na odstojanju.
2. Opasnost od odsecanja/otkidanja šake ili stopala, sečivo kosilice – držite se podalje od pokretnih delova.



decal117-4143

117-4143

1. Upozorenje – pročitajte *priručnik za operatera*.
2. Opasnost od bacanja predmeta – vodite računa da posmatrači budu na odstojanju.
3. Opasnost od odsecanja/otkidanja šake ili stopala, sečivo kosilice – skinite kabl svećice i pročitajte *priručnik za operatera* pre nego što obavljate održavanje.
4. Opasnost od odsecanja/otkidanja šake ili stopala, sečivo kosilice – držite se podalje od pokretnih delova; sve štitnike i zaštitne elemente držite na mestu.
5. Opasnost od odsecanja/otkidanja šake ili stopala, sečivo kosilice – nemojte raditi uz i niz nagiba; radite samo duž nagiba; ugasite motor i sačekajte da se svi pokretni delovi zaustave pre nego što napustite mašinu; pokupite ostatke pre nego što kosite; gledajte pozadi i dole kada se krećete unazad.

Подешавање

Важно: Уклоните и одложите заштитну пластичну плочу која покрива мотор и сваку другу платику или омот на машини.

1

Монтажа руčke

Делови нису потребни

Поступак

▲ УПОЗОРЕЊЕ

Неправилно склапање или расклапање руčke може да ошети каблове и тиме изазове опасне радне услове.

- Немојте оштетити каблове приликом склапања или расклапања руčke.
 - Ако је кабл оштећен, обратите се овлашћеном сервисеру.
1. Уклоните завртње руčke и одговарајуће завртње са доњих ручки (А на [Слика 3](#)).
 2. Поставите горњу ручку на доње руčke и затим раскloпите ручку (В на [Слика 3](#)).
 3. Проверите да ли су каблови изведени на спољашњој страни руčke (С од [Слика 3](#)).
 4. Монтирајте завртње руčke помоћу одговарајућих завртња и чврсто их затегните ручно (D на [Слика 3](#)).

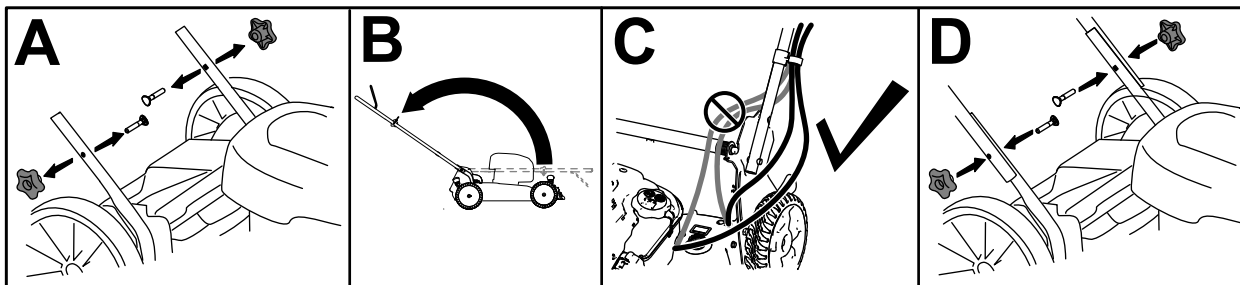

Слика 3

g305902

2

Postavljanje užeta za ručno pokretanje u vođicu užeta

Делови нису потребни

Поступак

Важно: За безбедно и једноставно pokretanje motora pri svakom korišćenju mašine, postavite uže za ručno pokretanje u vođicu užeta.

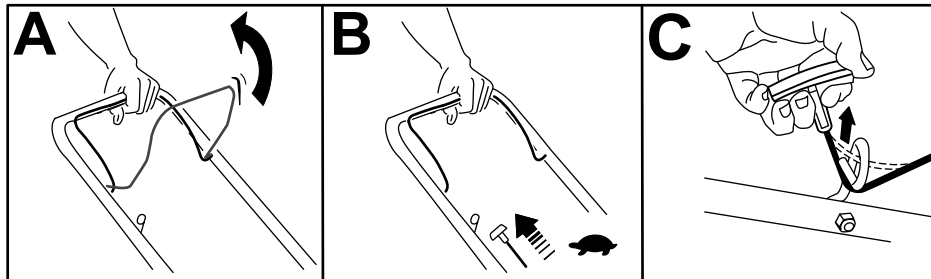

Слика 4

g228152

3

Dodavanje ulja u motor

Делови нису потребни

Поступак

Важно: Ако upalite motor dok je nivo ulja u motoru prenizak ili previsok, možete da oštetite motor.

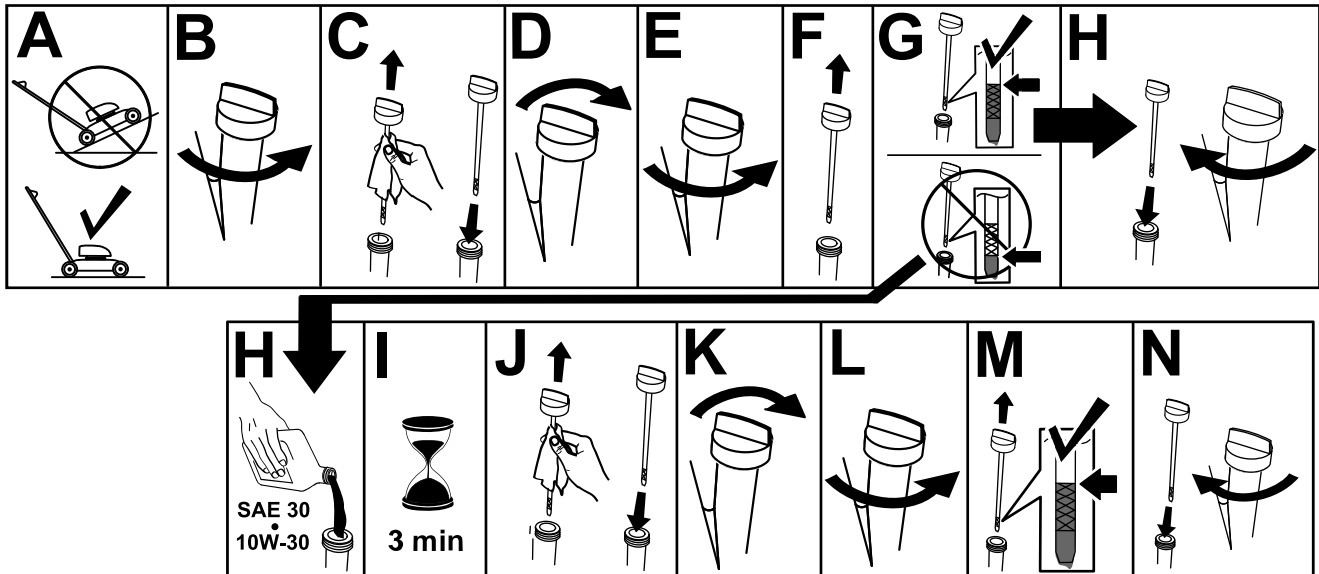

Слика 5

g222533

4

Postavljanje vreće za travu

Делови нису потребни

Поступак

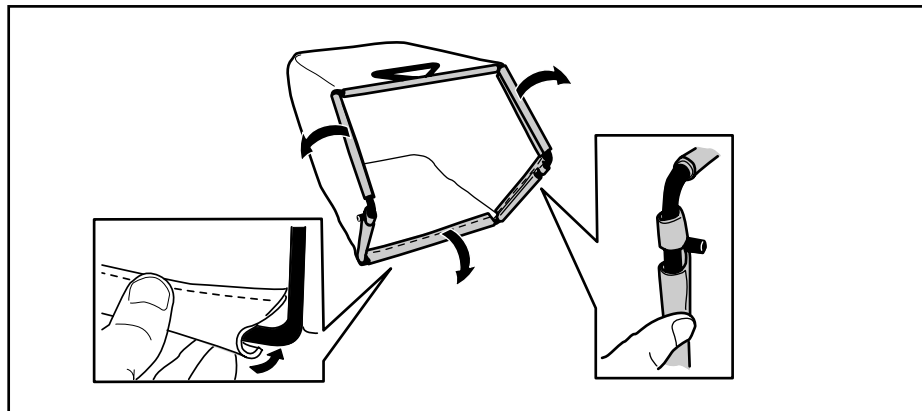

Слика 6

g240711

Преглед производа

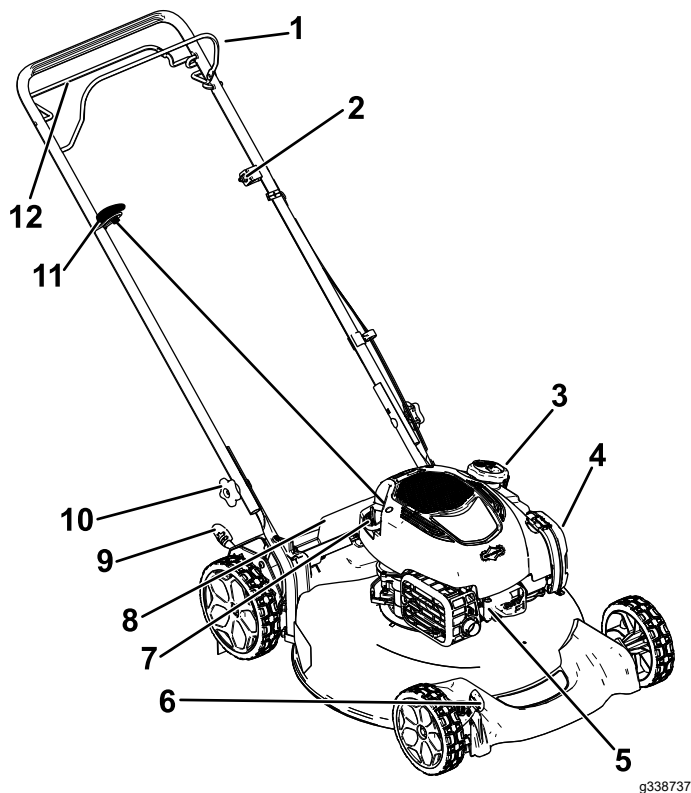

Слика 7

- | | |
|-------------------------------------|------------------------------------|
| 1. Prečka za kontrolu sečiva | 7. Punjenje ulja/merna šipka |
| 2. Podešavanje za samohodni pogon | 8. Zadnji usmerivač |
| 3. Poklopac rezervoara za gorivo | 9. Zadnja ručica za visinu košenja |
| 4. Filter za vazduh | 10. Zavrtanj ručke (2) |
| 5. Svećica | 11. Ručka za ručno pokretanje |
| 6. Prednja ručica za visinu košenja | 12. Prečka za samohodni pogon |

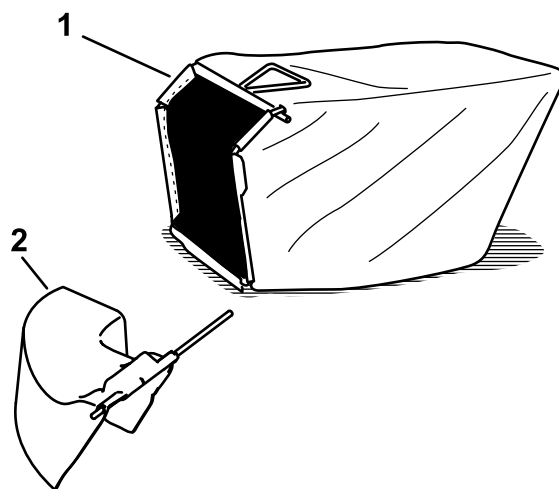

Слика 8

1. Vreća za travu
2. Bočni izbacivač (prodaje se odvojeno)

g338738

Спецификације

Model	Težina	Dužina	Širina	Visina
21750	30 kg	145 cm	56 cm	97 cm

Додатна опрема/прикључци

Radi poboljšanja i proširenja mogućnosti mašine, za korišćenje sa njom je dostupan izbor dodatne opreme i priključaka koje je odobrila kompanija Toro. Za listu odobrene dodatne opreme i priključaka obratite se ovlašćenom serviseru ili ovlašćenom distributeru kompanije Toro ili posetite www.Toro.com.

Da biste obezbedili optimalne performanse i produžetak bezbednosne sertifikacije mašine, koristite samo originalne zamenske delove i dodatnu opremu kompanije Toro. Zamenski delovi i dodatna oprema drugih proizvođača može biti opasna i njihovo korišćenje može da poništi garanciju za proizvod.

Рад

Напомена: Utvrdite levu i desnu stranu mašine iz uobičajenog položaja operatera.

Пре рада

Bezbednost pre korišćenja

Opšta bezbednost

- Pre podešavanja, servisiranja, čišćenja ili odlaganja mašine, uvek isključite mašinu, sačekajte da se svi pokretni delovi zaustave i sačekajte da se ohladi.
- Upoznajte se sa bezbednim korišćenjem opreme, komandama operatera i bezbednosnim znacima.
- Proverite da li su svi štitnici i sigurnosni uređaji, poput deflektora i/ili sakupljača trave na mestu i funkcionišu pravilno.
- Uvek pregledajte mašinu kako biste se uverili da sečiva i zavrtnji sečiva nisu pohabani ili oštećeni.
- Pregledajte prostor na kom ćete koristiti mašinu i uklonite sve predmete koji bi mogli ometati rad mašine ili koje bi mašina mogla odbaciti.
- Kontakt sa pokretnim sečivom će dovesti do teške povrede. Nemojte stavljati prste ispod mašine.

Bezbednost goriva

- Gorivo je lako zapaljivo i vrlo eksplozivno. Požar ili eksplozija goriva može da izazove opekotine kod vas i drugih osoba i može oštetiti imovinu.
 - Da biste sprečili da statički elektricitet zapali gorivo, pre punjenja stavite kanister i/ili mašinu direktno na zemlju, ne u vozilo ili na neki predmet.
 - Rezervoar za gorivo punite napolju, na otvorenom prostoru, kada je motor hladan. Obrišite gorivo koje se prospe.
 - Nemojte rukovati gorivom dok pušite ili u blizini otvorenog plamena ili varnica.
 - Nemojte skidati poklopac za gorivo niti dolivati gorivo u rezervoar dok motor radi ili je vruć.
 - Ako prospete gorivo, ne pokušavajte da pokrenete motor. Izbegavajte stvaranje izvora paljenja dok se pare goriva ne rasprše.
 - Gorivo čuvajte u odobrenom kanisteru i držite ga van domašaja dece.
- Gorivo je štetno ili smrtonosno ako se proguta. Dugotrajno izlaganje parama može dovesti do teške povrede i bolesti.

- Izbegavajte dugotrajno udisanje para.
- Držite šake i lice podalje od mlaznice i otvora rezervoara za gorivo.
- Gorivo držite podalje od očiju i kože.

Punjenje rezervoara za gorivo

Tip	Bezolovni benzin
Minimalni oktanski broj	87 (SAD) ili 91 (istraživački oktanski broj; izvan SAD)
Etanol	Ne više od 10% zapremine
Metanol	Nijedan
MTBE (metil tercijarni butil etar)	Manje od 15% zapremine
Ulje	Ne dodavati u gorivo

Koristite samo čisto, sveže (ne starije od 30 dana) gorivo od proverenog prodavca.

Важно: Da biste smanjili probleme sa pokretanjem, u sveže gorivo dodajte stabilizator/regenerator goriva prema uputstvu proizvođača stabilizatora/regeneratora goriva.

Dodatne informacije potražite u priručniku za vlasnike motora.

Napunite rezervoar za gorivo kao što je prikazano na [Слика 9](#).

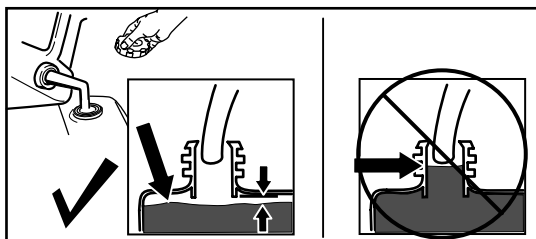

Слика 9

g230458

Provera nivoa motornog ulja

Интервал сервиса: Пре сваке употребе или свакодневно

Важно: Ако upalite motor dok je nivo ulja u kućištu motora prenizak ili previsok, možete da oštetite motor.

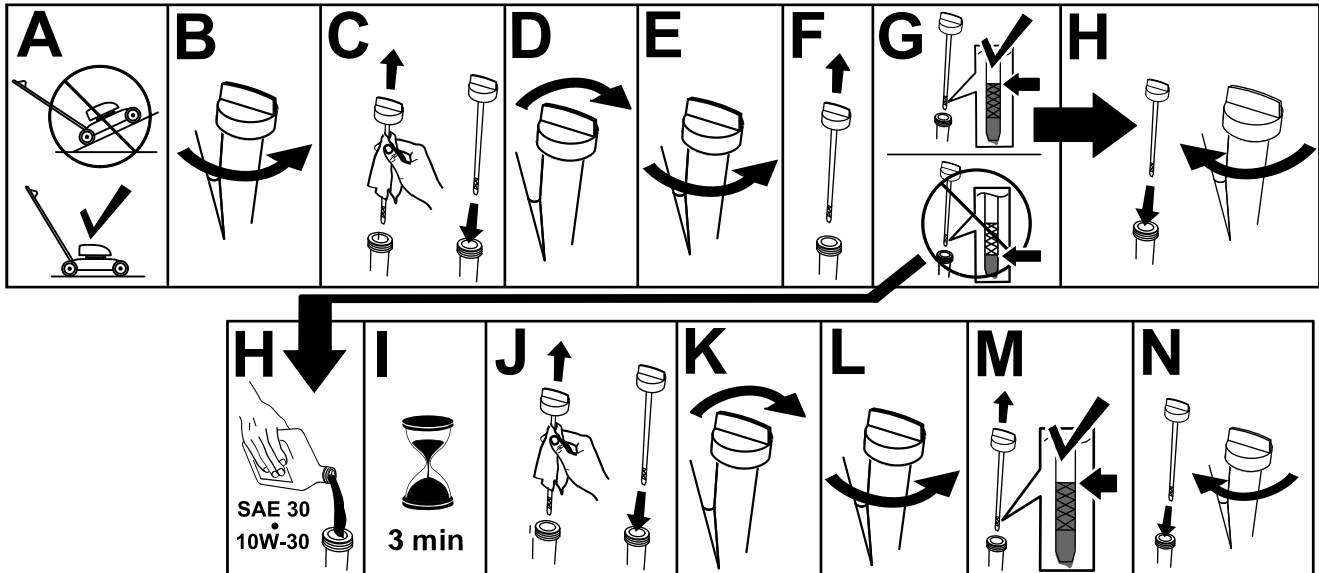

Слика 10

g222533

Podešavanje visine košenja

⚠ УПОЗОРЕЊЕ

Podešavanje ručica za visinu košenja moglo bi dovesti do kontakta vaših šaka sa pokretnim sečivom i time do teške povrede.

- Pre podešavanja visine košenja, isključite motor i sačekajte da se svi pokretni delovi zaustave.
- Nemojte stavljati prste ispod kućišta kada podešavate visinu košenja.

⚠ ПАЖЊА

Ako je motor radio, izduvni lonac će biti vruć i može da vas opeče.

Držite se podalje od vrućeg izduvnog lonca.

Podesite visinu košenja po želji. Postavite sve točkove na istu visinu košenja (Слика 11).

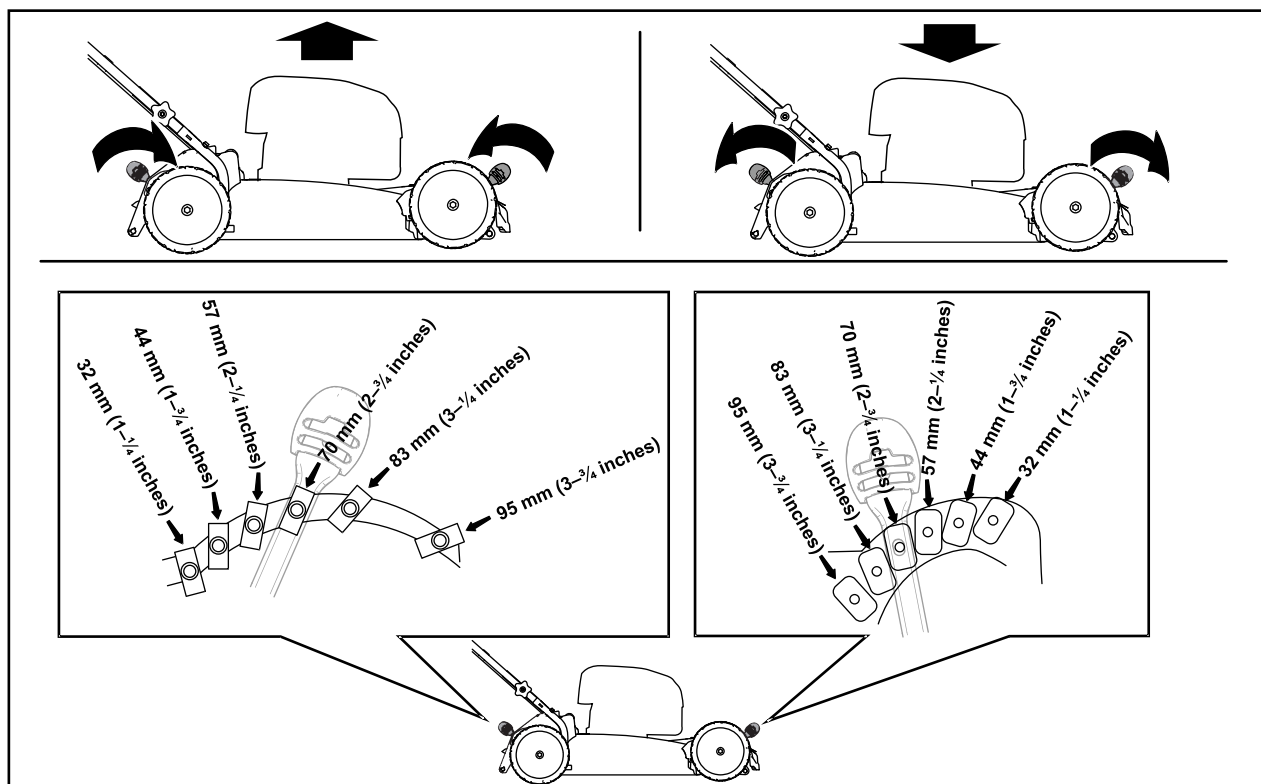

Слика 11

g390235

Tokom pada

Bezbednost tokom korišćenja

Opšta bezbednost

- Nosite odgovarajuću odeću, uključujući zaštitu za oči; dugačke pantalone; izdržljivu neklizajuću obuću; i zaštitu za uši. Zavežite pozadi dugu kosu i nemojte nositi široku odeću ili labavi nakit.
- Posvetite punu pažnju dok koristite mašinu. Nemojte se baviti aktivnostima koje odvlače pažnju; u suprotnom može doći do povrede ili materijalne štete.
- Nemojte da rukujete mašinom kada ste umorni ili pod uticajem alkohola ili lekova.
- Sečivo je oštro; dodirivanje sečiva može dovesti do teške telesne povrede. Pre nego što napustite položaj operatera, isključite motor i sačekajte da se svi pokretni delovi zaustave.
- Kada otpustite polugu za kontrolu sečiva, motor bi trebalo da se isključi i sečivo bi trebalo da se zaustavi u roku od 3 sekunde. Ako to nije slučaj, odmah prestanite da koristite mašinu i obratite se ovlašćenom serviseru.
- Vodite računa da posmatrači budu van radnog prostora. Držite malu decu van radnog prostora i pod brižnim nadzorom odgovorne odrasle osobe koja ne rukuje mašinom. Zaustavite mašinu ako neko uđe u prostor.
- Uvek pogledajte nadole i iza sebe pre pomeranja mašine unazad.
- Mašinom rukujte samo u uslovima dobre vidljivosti i odgovarajućim vremenskim uslovima. Nemojte koristiti mašinu kada postoji opasnost od grmljavine.
- Mokra trava ili lišće mogu dovesti do teške povrede ako se okliznete i dodirnete sečivo. Izbegavajte košenje u vlažnim uslovima.
- Budite naročito pažljivi kada prilazite slepim uglovima, žbunju, drveću ili drugim predmetima koji mogu da vam zaklone pogled.
- Nemojte usmeravati materijal za pražnjenje ka bilo kome. Izbegavajte pražnjenje materijala uz zid ili prepreku; materijal bi mogao da se odbije ka vama. Zaustavite sečivo(a) kada prelazite šljunkovite površine.
- Pazite na rupe, brazde, izbočine, kamenje ili druge skrivene predmete. Neravan teren može da dovede do toga da izgubite ravnotežu ili uporište.

- Ako mašina udari u neki predmet ili počne da vibrira, odmah isključite motor, sačekajte da se svi pokretni delovi zaustave i iskopčajte kabl sa svećice pre pregledanja mašine u potrazi za oštećenjem. Obavite sve potrebne popravke pre nego što nastavite sa radom.
- Pre nego što napustite položaj operatera, isključite motor i sačekajte da se svi pokretni delovi zaustave.
- Ako je motor radio, biće vruć i može da vas ozbiljno opeče. Držite se podalje od vrućeg motora.
- Motor pokrećite samo u dobro provetrenom prostoru. Izduvni gasovi sadrže ugljen-monoksid, koji predstavlja smrtonosni otrov bez mirisa.
- Često proveravajte delove sakupljača trave i kanal za pražnjenje na znakove istrošenosti ili oštećenja i po potrebi ih zamenite originalnim Toro delovima.

Bezbednost na nagibu

- Kosite popreko površine nagibe; nikada uz ili niz. Budite naročito pažljivi pri promeni pravca na nagibima.
- Nemojte kositi na preterano strmim nagibima. Loše uporište bi moglo da izazove nezgodu usled klizanja i pada.
- Kosite oprezno blizu strmina, rovova ili nasipa.

Pokretanje motora

1. Držite prečku za kontrolu sečiva uz ručku (A na [Слика 12](#)).
2. Povucite ručku za ručno pokretanje (B na [Слика 12](#)).

Напомена: Kada povučete ručku za ručno pokretanje, lagano je povucite dok ne osetite otpor, a zatim je naglo povucite. Pustite da se uže polako vrati na ručku.

Напомена: Ako se mašina ne pokrene nakon nekoliko pokušaja, obratite se ovlašćenom serviseru.

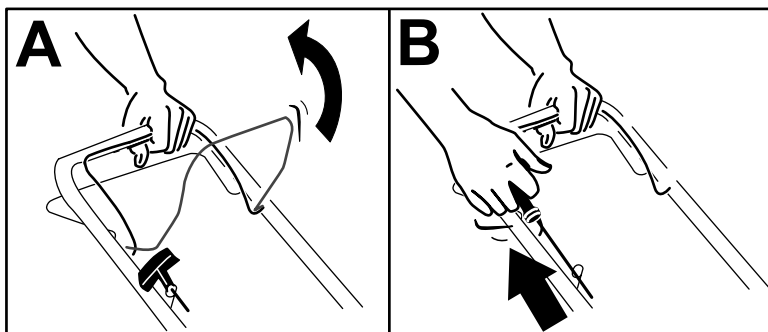

Слика 12

g230255

Korišćenje samohodnog pogona

- Za aktiviranje samohodnog pogona, povucite prečku samohodnog pogona ka ručki i držite je ([Слика 13](#)).

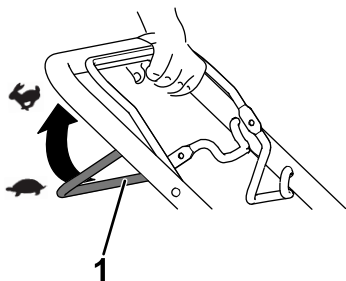

Слика 13

g240765

1. Prečka za samohodni pogon

Напомена: Maksimalna brzina samohodnog pogona je fiksna. Da biste smanjili brzinu, povećajte razmak između prečke za samohodni pogon i ručke.

- Da biste deaktivirali samohodni pogon, otpustite prečku za samohodni pogon.

Isključivanje motora

Интервал сервиса: Пре сваке употребе или свакодневно—Uverite se da se motor isključuje u roku od 3 sekunde nakon otpuštanja prečke za kontrolu sečiva.

Da biste isključili motor, otpustite prečku za kontrolu sečiva.

Важно: Kada otpustite polugu za kontrolu sečiva, motor bi trebalo da se isključi i sečivo bi trebalo da se zaustavi u roku od 3 sekunde. Ako to nije slučaj, odmah prestanite da koristite mašinu i obratite se ovlašćenom serviseru.

Malčiranje pokošene trave

Vaša mašina se fabrički isporučuje spremna za malčiranje pokošene trave i lišća na travnjaku.

Ako je vreća za travu na mašini, uklonite je pre nego što malčirate pokošenu travu. Pogledajte [Uklanjanje vreće za travu \(страна 14\)](#).

Skupljanje pokošene trave

Koristite vreću za travu kada želite skupljati pokošenu travu i lišće sa travnjaka.

⚠ УПОЗОРЕЊЕ

Pohabana vreća za travu može dovesti do toga da sitno kamenje i drugi slični ostaci budu izbačeni u pravcu vas ili posmatrača, što može dovesti do teške telesne povrede ili smrti.

Redovno proveravajte vreću za travu. Ako je oštećena, postavite novu Toro zamensku vreću.

⚠ УПОЗОРЕЊЕ

Sečivo je oštro; dodirivanje sečiva može dovesti do teške telesne povrede.

Pre nego što napustite položaj operatera, isključite motor i sačekajte da se svi pokretni delovi zaustave.

Postavljanje vreće za travu

1. Podignite zadnji usmerivač (A na [Слика 14](#)).
2. Umetnite krajeve šipki vreće za travu u ureze u nosačima ručke (B na [Слика 14](#)).
3. Pustite zadnji usmerivač da se nasloni na vreću.

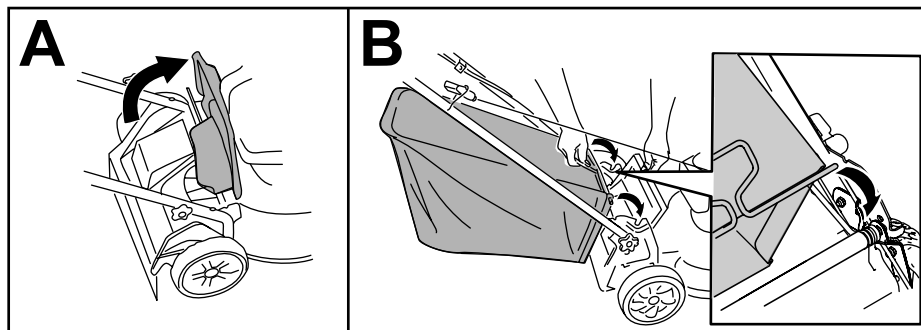

Слика 14

g240796

Uklanjanje vreće za travu

1. Podignite zadnji usmerivač (A na [Слика 14](#)).
2. Podignite ručku vreće za travu iz ureza na nosačima ručke i uklonite vreću iz mašine.
3. Zatvorite zadnji usmerivač.

Bočno pražnjenje pokošene trave

Montiranje bočnog izbacivača

1. Podignite zadnji usmerivač (Слика 15).

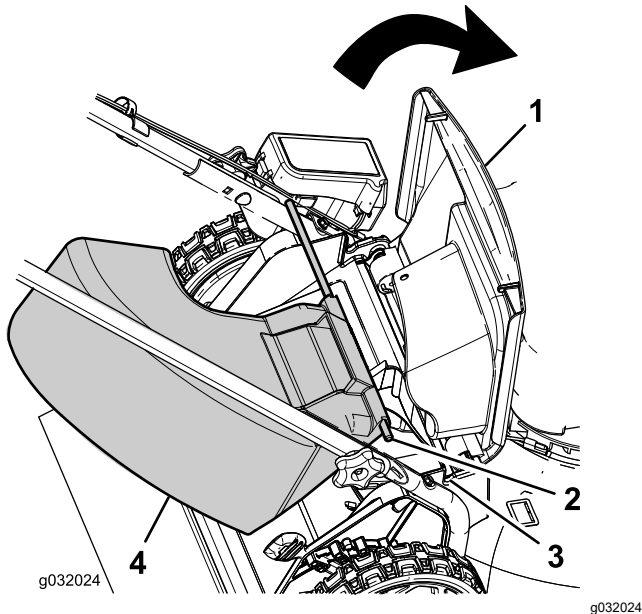

Слика 15

- | | |
|---------------------|-----------------------------|
| 1. Zadnji usmerivač | 3. Urez na nosaču ručke (2) |
| 2. Kraj šipke (2) | 4. Bočni bacač |

Напомена: Ако је врећа за траву на машини, уклоните је; погледајте [Уклањање вреће за траву \(страна 14\)](#).

2. Уметните крајеве шипке бочног избацивача у урезе у носачима руčke (Слика 15).
3. Пустите задњи усмеривач да се наслони на избацивач.

Уклањање бочног избацивача

1. Подignite задњи усмеривач (Слика 15).
2. Подignite бочни избацивач из уреза на носачима руčke и уклоните избацивач из машине.
3. Затворите задњи усмеривач.

Оперативне напомене

Општи савети за кошење

- Прегледајте простор на ком ћете користити машину и уклоните све предмете које би машина могла одбаци.

- Избегавajte ударање тврдиh предмета сечивом. Никада немојте намерно косити преко било ког предмета.
- Ако машина удари у неки предмет или почне да vibrira, одмах искључите мотор, сачекajte да се сви покретни делови зауставе, ископчajte кабл са свеће и прегледајте машину у потрази за оштећењем.
- За најбоље резултате поставите ново сечиво компаније Toro пре почетка сезоне кошења или када је то потребно.

Кошење trave

- Одсецајте само трећину влати trave одједном. Не скраћујете испод 51 mm осим ако је trava проређена или ако је касна јесен када trava спорије расте.
- Прilikом кошења trave више од 15 cm, покосите на највећој поставци висине кошења и ходajte спорије; затим поново покосите на нижој поставци за што бољи изглед травњака. Ако је trava предуга, машина може да се зачепи и тако изазове застој мотора.
- Мокра trava и лишће обично формирају grumen у дворишту и могу изазвати зачепљење машине или застој мотора. Избегавajte кошење у влажним условима.
- Имајте у виду могућу опасност од пожара у врло сувим условима, пратите сва локална упозорења за пожаре и одржавajte машину без отпадака суве trave и лишћа.
- Наизменично менјајте смер кошења. То помаже у расипању покосене trave преко травњака ради равномernог ђубрења.
- Ако нисте задовољни коначним изгледом травњака, покушајте једно или више од следећих упутстава:
 - Замените сечиво или га наоштрите.
 - Ходајте споријим темпом током кошења.
 - Подignite висину кошења на машини.
 - Чеšће косите travу.
 - Преklапajte подручја откоса уместо да косите пуни откос при сваком пролазу.

Кошење лишћа

- Након кошења травњака, проверите да ли је пола травњака видљиво кроз поклопак покосеног лишћа. Можда ћете морати да више од једном пређете преко лишћа.
- Ако је на травњаку више од 13 cm лишћа, косите на већој поставци висине кошења, а затим поново на жељеној висини кошења.
- Успорите брзину кошења ако машина довољно не уситњава лишће.

Након рада

Bezbednost nakon korišćenja

Opšta bezbednost

- Pre podešavanja, servisiranja, čišćenja ili odlaganja mašine, uvek isključite mašinu, sačekajte da se svi pokretni delovi zaustave i sačekajte da se ohladi.
- Očistite travu i otpatke sa mašine kako biste pomogli u sprečavanju požara. Očistite prosuto ulje ili gorivo.
- Mašinu ili kanister sa gorivom nemojte nikada skladištiti na mestu na kom ima otvorenog plamena, varnica ili pomoćni plamenik, kao na kotlu za grejanje vode ili na drugim aparatima.

Bezbednost u slučaju transporta

- Budite pažljivi prilikom utovara ili istovara mašine.
- Mašinu pričvrstite od kotrljanja.

Čišćenje ispod mašine

Интервал сервиса: Након сваке употребе

Za najbolje rezultate, očistite mašinu ubrzo nakon što završite košenje.

1. Spustite mašinu na najnižu postavku visine košenja.
2. Premestite mašinu na popločanu ravnu površinu.
3. Uz uključen motor i aktivirano sečivo, prskajte mlaz vode ispred **desnog**, zadnjeg točka (Слика 16).

Напомена: Voda će prskati na put sečiva čisteći ostatke pokošene trave.

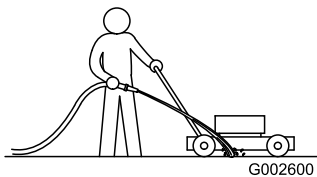

Слика 16

G002600

4. Kada ostaci pokošene trave više ne izlaze, zaustavite vodu i premestite mašinu na suvo mesto.
5. Pustite da motor radi nekoliko minuta da osuši donju stranu mašine.

Sklapanje ručke

▲ УПОЗОРЕЊЕ

Неправилно склапање или расклапање руčke може да ошети каблове и тиме изазове опасне радне услове.

- Немојте оштетити каблове прilikом склапања или расклапања руčke.
- Ако је кабл оштећен, обратите се овлашћеном сервисеру.

1. Олабавите завртње руčke док не будете могли слободно да померате ручку (Слика 17).

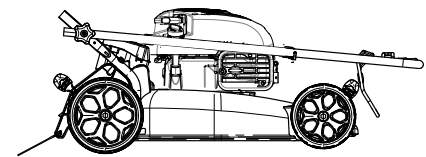
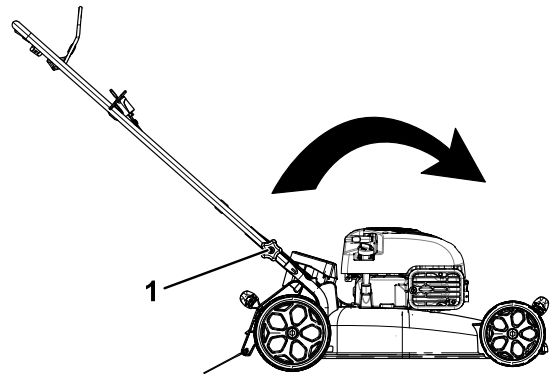

g032022

g032022

Слика 17

1. Завртанј ручке (2)

2. Померите ручку напред као што је показано у Слика 17.

Одржавање

Препоручени распоред(и) одржавања

Интервал сервисног одржавања	Поступак одржавања
Пре сваке употребе или свакодневно	<ul style="list-style-type: none">• Proverite nivo motornog ulja i po potrebi dodajte ulje.• Uverite se da se motor isključuje u roku od 3 sekunde nakon otpuštanja prečke za kontrolu sečiva.
Након сваке употребе	<ul style="list-style-type: none">• Očistite pokošenu travu i prljavštinu ispod mašine.
Сваких 25 сати	<ul style="list-style-type: none">• Servisirajte filter za vazduh; servisirajte ga češće u prašnjavim radnim uslovima.
Годишње	<ul style="list-style-type: none">• Zamenite motorno ulje (ako želite).• Zamenite sečivo ili ga naoštrite (češće ako oštrica brzo otupi).• Očistite motor uklanjanjem prljavštine i otpadaka sa njegovog gornjeg dela i bočnih strana; čistite ga češće u prašnjavim radnim uslovima.
Годишње или пре складиштења	<ul style="list-style-type: none">• Ispraznite rezervoar za gorivo pre vršenja popravki prema uputstvu i pre godišnjeg skladištenja.

Важно: Dodatne postupke održavanja potražite u priručniku za vaš motor.

Bezbednost pri održavanju

- Pre podešavanja, servisiranja, čišćenja ili odlaganja mašine, uvek isključite mašinu, sačekajte da se svi pokretni delovi zaustave i sačekajte da se ohladi.
- Pre bilo kakvog postupka održavanja skinite kabl svećice sa svećice.
- Nosite rukavice i zaštitu za oči kada servisirate mašinu.
- Sečivo je oštro; dodirivanje sečiva može dovesti do teške telesne povrede. Nosite rukavice kada servisirate sečivo. Nemojte vršiti popravke ili prepravke sečiva.
- Nemojte nikada vršiti neovlašćene izmene na bezbednosnim uređajima. Redovno proveravajte njihovu ispravnost.
- Naginjanje mašine može dovesti do curenja goriva. Gorivo je zapaljivo i eksplozivno i može da izazove telesnu povredu. Motor upotrebljavajte dok ne potrošite gorivo ili gorivo isпустите pomoću ручне пумпе; nikada pomoću sifonske пумпе.
- Da biste obezbedili optimalne performanse mašine, koristite samo originalne zamenske delove i dodatnu opremu kompanije Toro. Zamenski delovi i dodatna oprema drugih proizvođača može biti opasna i njihovo korišćenje može da поништи гаранцију за производ.

Припрема за одржавање

1. Isključite motor i sačekajte da se svi pokretni delovi zaustave.
2. Skinite kabl svećice sa svećice (Слика 18).

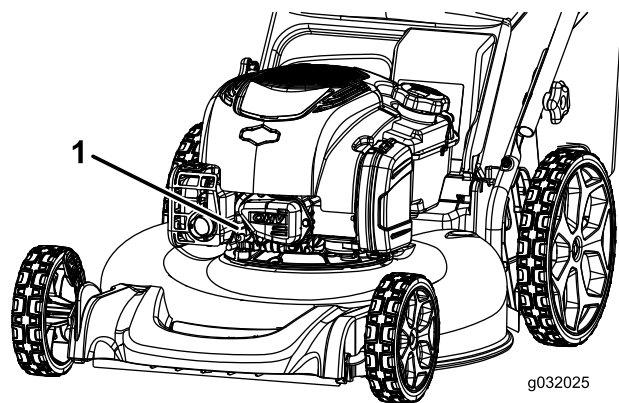

Слика 18

1. Kabl svećice
3. Nakon završenog postupka održavanja kabl svećice ponovno spojite sa svećicom.

Servisiranje filtera za vazduh

Интервал сервиса: Сваких 25 сати/Годишње (шта прво наступи)

1. Povucite jezičak da biste otvorili poklopac filtera za vazduh (Слика 19).

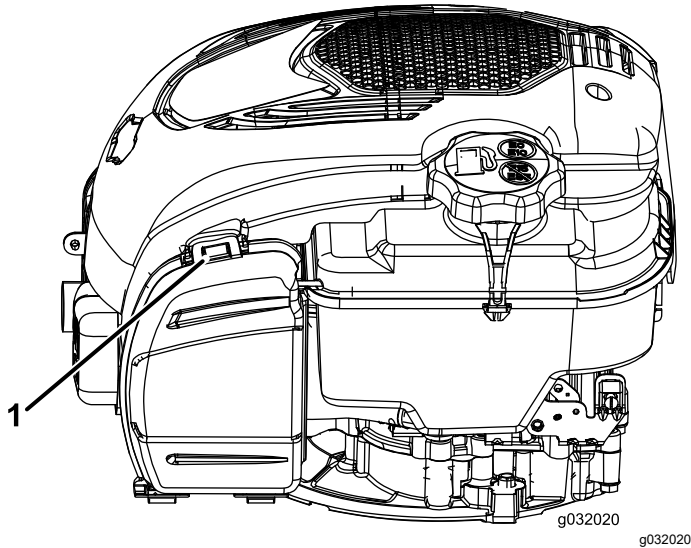

Слика 19

1. Jezičak

2. Zamenite filter za vazduh.
3. Zatvorite poklopac filtera za vazduh.

Zamena motornog ulja

Интервал сервиса: Годишње

Zamena motornog ulja nije potrebna, ali ako želite da promenite ulje, primenite sledeći postupak.

Напомена: Pre zamene ulja pustite motor da radi nekoliko minuta kako bi se zagrejavao. Toplo ulje je tečnije i sadrži više zagađivača.

Specifikacije motornog ulja

Капацитет motornog ulja	0,44 l*
Вискозност ulja	SAE 30 ili SAE 10W-30 deterdžentno ulje
Класификација API servisa	SJ ili више

*Nakon ispuštanja ulja u kućištu motora ostaje malo ulja. Nemojte napuniti kućište motora do punog kapaciteta ulja. Napunite kućište motora uljem prema uputstvu u sledećim koracima.

1. Premestite mašinu na ravnu površinu.
2. Pogledajte [Priprema za održavanje \(strana 17\)](#).
3. Mernu šipku izvadite tako što ćete čep okrenuti u smeru suprotnom od kretanja kazaljke na satu i izvući ga (Слика 20).

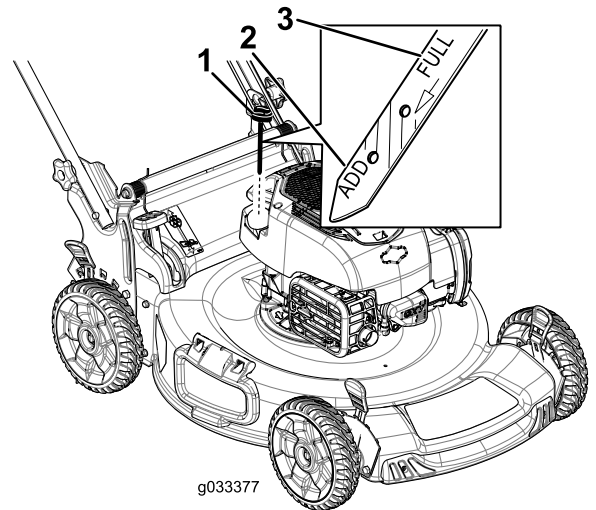

Слика 20

1. Merna šipka
2. Dopuniti
3. Pun nivo

4. Mašinu nagnite bočno (tako da filter za vazduh bude okrenut nagore) kako biste ispustili iskorišćeno ulje iz cevi za punjenje ulja (Слика 21).

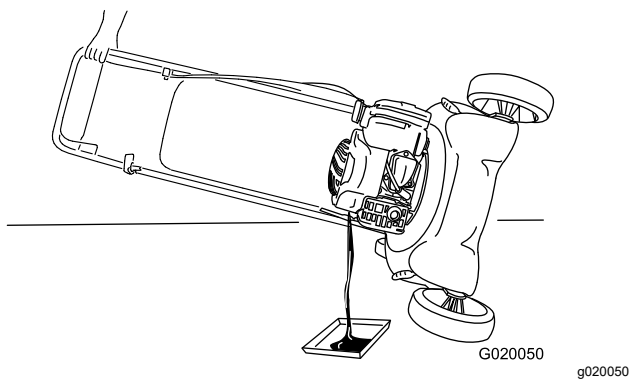

Слика 21

Zamena sečiva

Интервал сервиса: Годишње

Важно: За правилно постављање сеčива потребан је момент-кључ. Ако немате момент-кључ или се не усудјете да сами обавите овај поступак, обратите се овлашћеном сервисеру.

Сеçиво pregledajte svaki put kada ostanete bez goriva. Ако је сеçиво оштећено или napuklo, одмах га замените. Ако је оштрица тупа или zarezана, naoštрите је и izbalansirajte или је замените.

⚠ УПОЗОРЕЊЕ

Сеçиво је оштро; dodirivanje сеçива може dovesti do тешке telesne povrede.

Nosite rukavice kada servisirate сеçиво.

1. Pogledajte [Priprema za održavanje \(страна 17\)](#).
2. Машину nagnite боçно тако да filter за vazduh bude usmeren nagore.
3. Upotrebite drveni blok да држите сеçиво stabilnim ([Слика 22](#)).

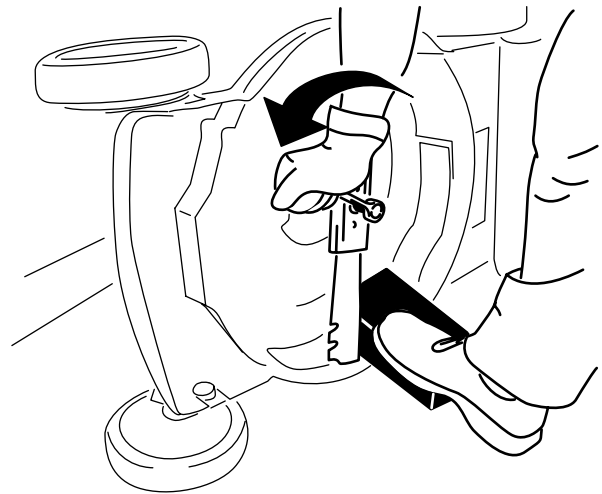

Слика 22

4. Uklonite сеçиво uz çuvanje svih delova за постављање ([Слика 22](#)).
5. Postavite novo сеçиво i sve delove за постављање ([Слика 23](#)).

5. Nakon ispuštanja iskorišćenog ulja vratite mašinu u položaj operatera.
6. Pažljivo ulijte $\frac{3}{4}$ kapaciteta motornog ulja u cev за punjenje ulja.
7. Sačekajte 3 minuta да се ulje slegne u motoru.
8. Čistom krpom obrišite šipku за merenje nivoa ulja.
9. Umetnite mernu šipku u cev за punjenje ulja, **učvrstite је**, а затим је извадите.
10. Očitajte nivo ulja на mernoj šipki ([Слика 20](#)).
 - Ако је nivo ulja на mernoj šipki prenizak, pažljivo dolijte malo ulja u cev за punjenje ulja, sačekajte 3 minuta i ponavljajte korake od 8 до 10 док nivo ulja на mernoj šipki не bude odgovarajući.
 - Ако је nivo ulja на mernoj šipki previsok, ispuštajte višak ulja док nivo на mernoj šipki не bude odgovarajući.
11. Učvrstite mernu šipku u cev за punjenje ulja.
12. Propisno reciklirajte iskorišćeno ulje.

Важно: Ако upalite motor док је nivo ulja u motoru prenizak или previsok, možete да оштетите motor.

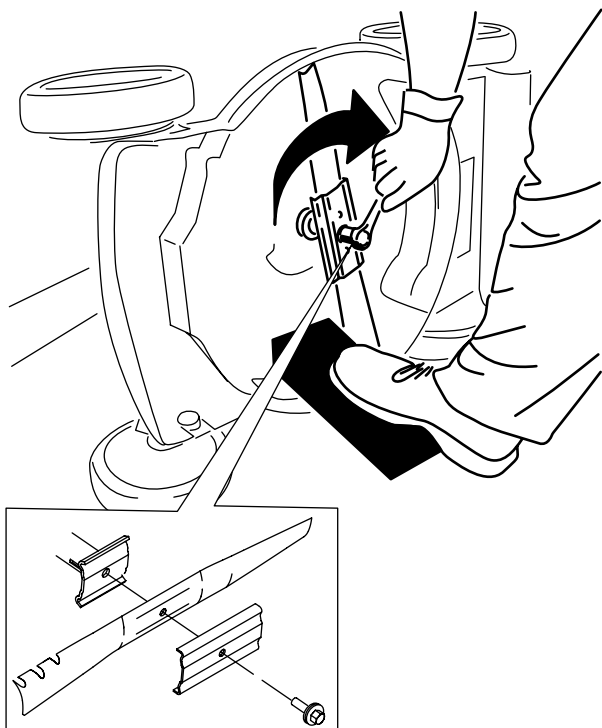

Слика 23

g231390

Важно: Postavite zaobljene krajeve sečiva tako da budu usmereni ka kućištu mašine.

6. Помоћу момент-кључа затегните завртанј за сечиво на 82 Nm.

Пodešavanje samohodnog pogona

Svaki put kada postavite novu sajlu za samohodni pogon ili samohodni pogon nije podešen, podesite samohodni pogon.

1. Otpustite navrtku nosača sajle (Слика 24).

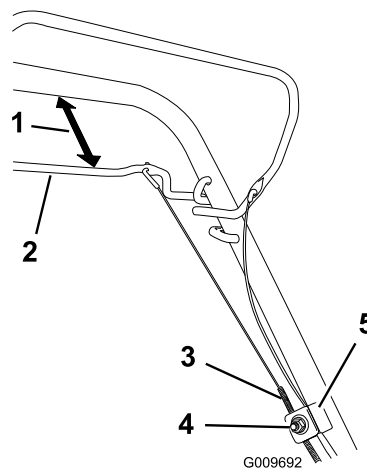

Слика 24

G009692

g009692

- | | |
|------------------------------|-------------------------|
| 1. 25 do 38 mm | 4. Navrtka nosača sajle |
| 2. Prečka za samohodni pogon | 5. Nosač sajle |
| 3. Bužir | |

2. Držite prečku za samohodni pogon na 25 do 38 mm od ručke (Слика 24).
3. Povucite bužir (prema mašini) dok sajla ne bude zategnuta (Слика 24).
4. Pritegnite navrtku na nosaču kabla.
5. Otpustite prečku samohodnog pogona i uverite se da je sajla opuštena.

Напомена: Kabl mora da bude labav kada je prečka za samohodni pogon u otpuštenom položaju; u suprotnom se može desiti da se mašina pomera kada otpustite prečku.

Складиштење

Mašinu skladištite na hladnom, čistom i suvom mestu.

Bezbednost prilikom skladištenja

Pre podešavanja, servisiranja, čišćenja ili odlaganja mašine, uvek isključite mašinu, sačekajte da se svi pokretni delovi zaustave i sačekajte da se ohladi.

Priprema mašine za skladištenje

1. Pri poslednjoj dopuni goriva u godini, u gorivo dodajte stabilizator (kao što je Toro Premium Fuel Treatment) u skladu sa uputstvom na nalepnici.
2. Pravilno odložite neiskorišćeno gorivo. Reciklirajte gorivo u skladu sa lokalnim propisima ili ga iskoristite za svoj automobil.
Важно: Старо гориво у резервоару за гориво је главни разлог за тешко покретање. Немојте складиштити гориво без стабилизатора горива дуже од 30 дана и немојте складиштити гориво са стабилизатором дуже од времена које препоручује произвођач стабилизатора горива.
3. Pustite da mašina radi dok se motor ne isključi zbog nedostatka goriva.
4. Ponovo pokrenite motor i pustite ga da radi dok se ne isključi. Motor je dovoljno suv kada ga više ne možete pokrenuti.
5. Skinite kabl sa svećice i spojite kabl sa držačem (ako je deo opreme).
6. Izvadite svećicu, dodajte 30 ml motornog ulja kroz otvor svećice, polako povucite užu za ručno pokretanje nekoliko puta kako bi se ulje ravnomerno rasporedilo u cilindru i time sprečila korozija cilindra van sezone upotrebe.
7. Labavo postavite svećicu.
8. Zategnite sve navrtke, vijke i zavrtnje.

Prekid skladištenja mašine

1. Proverite i pritegnite sve zavrtnje za pričvršćivanje.
2. Izvadite svećicu i brzo zavrtnite motor tako što ćete povući ručku za ručno pokretanje kako bi se time izbacio višak ulja iz cilindra.
3. Postavite svećicu i zategnite je moment-ključem na 20 Nm.
4. Obavite sve postupke odražavanja; pogledajte [Одржавање \(страна 17\)](#).
5. Proverite nivo motornog ulja; pogledajte [Provera nivoa motornog ulja \(страна 10\)](#).
6. Napunite rezervoar za gorivo svežim gorivom; pogledajte [Punjenje rezervoara za gorivo \(страна 9\)](#).
7. Spojite kabl na svećicu.

Напомене:

EEA/UK obaveštenje o privatnosti

Korišćenje vaših podataka o ličnosti od strane kompanije Toro

Kompanija Toro („Toro“) poštuje vašu privatnost. Kada kupite naše proizvode, možda ćemo sakupiti određene podatke o ličnosti o vama, bilo neposredno od vas ili preko vaše lokalne Toro kompanije ili prodavca. Toro koristi te podatke za ispunjenje ugovornih obaveza – kao što je registrovanje vaše garancije, obrada vašeg garantnog zahteva ili kontaktiranje sa vama u slučaju povlačenja proizvoda – i za legitimne poslovne svrhe – kao što je merenje zadovoljstva korisnika, unapređenje naših proizvoda ili obezbeđivanje informacija o proizvodu koje bi vas mogle interesovati. Toro može da deli vaše podatke sa našim zavisnim i povezanim privrednim društvima, prodavcima ili drugim poslovnim partnerima u vezi sa ovim aktivnostima. Takođe možemo da otkrijemo podatke o ličnosti kada to zahteva zakon ili u vezi sa prodajom, kupovinom ili spajanjem preduzeća. Vaše podatke o ličnosti nikada nećemo prodati nijednoj drugoj kompaniji u marketinške svrhe.

Zadržavanje vaših podataka o ličnosti

Kompanija Toro će čuvati vaše podatke o ličnosti sve dok su bitni za prethodno navedene svrhe i dok je to u skladu sa zakonom. Za više informacija o primenljivim periodima zadržavanja obratite se na adresu legal@toro.com.

Posvećenost kompanije Toro sigurnosti

Vaši podaci o ličnosti mogu biti obrađeni u SAD ili drugoj državi koja možda ima manje stroge zakone o zaštiti podataka nego što je to slučaj sa vašom zemljom prebivališta. Kad god prebacimo vaše podatke van vaše zemlje prebivališta, preduzećemo zakonom propisane korake da obezbedimo da postoje odgovarajuće mere zaštite za vaše podatke i da se sa njima bezbedno postupa.

Pristup i ispravka

Možda imate pravo da ispravite ili pregledate svoje podatke o ličnosti ili da podnesete prigovor ili ograničite njihovu obradu. Da biste to uradili, obratite nam se putem e-pošte na legal@toro.com. Ako ste zabrinuti u vezi sa načinom na koji Toro postupa sa vašim podacima, slobodno nam se direktno obratite u vezi s tim. Imajte u vidu da evropski državljani imaju pravo žalbe svom organu za zaštitu podataka.



Count on it.