



# Tosaerba con piatto da 53 cm e opzione mulching/raccolta posteriore/scarico laterale

N° del modello 21750—N° di serie 407300000 e superiori

## Manuale dell'operatore

## Introduzione

Questo tosaerba a lame rotanti con operatore a terra è pensato per l'utilizzo da parte di privati. Il suo scopo è quello di tagliare l'erba di prati ben tenuti di complessi residenziali. L'utilizzo di questo prodotto per scopi non conformi alle funzioni per cui è stato concepito può essere pericoloso per l'utente e gli astanti.

Leggete attentamente queste informazioni al fine di utilizzare e mantenere correttamente il prodotto e di evitare infortuni e danni. Voi siete responsabili del corretto utilizzo del prodotto, all'insegna della sicurezza.

Visitate il sito [www.Toro.com](http://www.Toro.com) per maggiori informazioni, compresi suggerimenti sulla sicurezza, materiali di formazione, informazioni sugli accessori, assistenza nella localizzazione di un rivenditore o per registrare il vostro prodotto.

Per assistenza, ricambi originali Toro o ulteriori informazioni, rivolgetevi a un Distributore Toro autorizzato o a un Centro Assistenza Toro, e abbiate sempre a portata di mano il numero del modello e il numero di serie del prodotto. [Figura 1](#) indica la posizione del numero di modello e di serie sul prodotto. Scrivete i numeri nell'apposito spazio.

**Importante:** Con il vostro dispositivo mobile, potete scansionare il codice QR sull'adesivo del numero di serie (se presente) per accedere a informazioni su garanzia, ricambi e altre informazioni sui prodotti



Figura 1

g305877

1. Posizione del numero del modello e del numero di serie

N° del modello _____
N° di serie _____

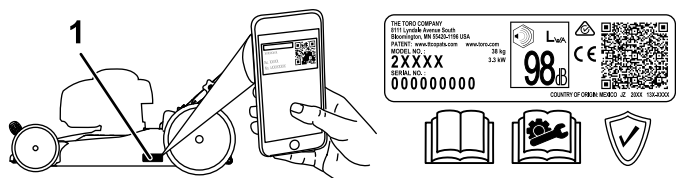
Il sistema di avvertimento adottato dal presente manuale identifica i pericoli potenziali e riporta messaggi di sicurezza, identificati dal simbolo di avvertimento ([Figura 2](#)), che segnalano un pericolo in grado di provocare infortuni gravi o la morte se non si osservano le precauzioni raccomandate.



Figura 2

Simbolo di avvertimento

g000502

Per evidenziare le informazioni vengono utilizzate due parole. **Importante** indica informazioni meccaniche di particolare importanza, e **Nota** evidenzia informazioni generali di particolare rilevanza.

Questo prodotto è conforme a tutte le direttive europee pertinenti; vedere i dettagli nella Dichiarazione di Conformità (DICO) specifica del prodotto, fornita a parte.

**Coppia lorda o netta:** La coppia lorda o netta di questo motore è stata valutata in laboratorio dal produttore del motore in conformità alla norma SAE (Society of Automotive Engineers) J1940 o J2723. La configurazione rispondente ai requisiti di sicurezza, emissione e funzionamento comporta una sensibile riduzione della potenza effettiva del motore di questa classe di tosaerba. Si rimanda alle informazioni del produttore del motore fornite con la macchina.

Non manomettete o disattivate i dispositivi di sicurezza sulla macchina e verificatene il corretto funzionamento regolarmente. Non tentate di regolare o manomettere il comando di velocità del motore: così facendo potreste creare condizioni operative non sicure e determinare infortuni personali.



# Indice

Introduzione .....	1
Sicurezza .....	2
Requisiti generali di sicurezza .....	2
Adesivi di sicurezza e informativi .....	3
Preparazione .....	4
1 Montaggio della stegola .....	4
2 Montaggio del cavo di avviamento a strappo nel guidacavo .....	5
3 Aggiunta di olio nel motore .....	6
4 Montaggio del cesto di raccolta .....	7
Quadro generale del prodotto .....	8
Specifiche .....	8
Attrezzi/accessori .....	8
Funzionamento .....	9
Prima dell'uso .....	9
Sicurezza prima del funzionamento .....	9
Riempimento del serbatoio del carburante.....	9
Controllo del livello dell'olio motore .....	10
Regolazione dell'altezza di taglio .....	11
Durante l'uso .....	12
Sicurezza durante il funzionamento .....	12
Avviamento del motore .....	13
Utilizzo della trazione automatica.....	13
Spegnimento del motore.....	13
Mulching dello sfalcio.....	13
Utilizzo del cesto di raccolta .....	14
Scarico laterale dello sfalcio .....	15
Suggerimenti .....	15
Dopo l'uso .....	16
Sicurezza dopo le operazioni .....	16
Pulizia sotto la macchina .....	16
Chiusura della stegola .....	16
Manutenzione .....	18
Programma di manutenzione raccomandato .....	18
Sicurezza durante la manutenzione.....	18
Preparazione per la manutenzione .....	18
Manutenzione del filtro dell'aria.....	19
Cambio dell'olio motore .....	19
Sostituzione della lama.....	20
Regolazione della trazione automatica .....	21
Rimessaggio .....	22
Sicurezza nel rimessaggio.....	22
Preparazione del tosaerba per il rimessaggio .....	22
Rimozione del tosaerba dal rimessaggio.....	22

# Sicurezza

## Requisiti generali di sicurezza

Questo prodotto è in grado di amputare mani e piedi e di scagliare oggetti. Rispettate sempre tutte le norme di sicurezza per evitare gravi infortuni personali o la morte.

- Prima di avviare il motore leggete, comprendete ed osservate le istruzioni e le avvertenze riportate nel presente *Manuale dell'operatore*, sulla macchina e sugli accessori.
- Non mettete le mani o i piedi vicino alle parti mobili della macchina o sotto di essa. Restate sempre lontani dall'apertura di scarico.
- Non utilizzate la macchina senza che tutti gli schermi e gli altri dispositivi di protezione siano montati e funzionanti.
- Tenete lontani gli astanti e i bambini dall'area operativa. Non permettete che bambini e ragazzi utilizzino la macchina. Permettete soltanto a persone responsabili, addestrate, che abbiano dimestichezza con le istruzioni e in adeguate condizioni fisiche di utilizzare la macchina.
- Arrestate la macchina, spegnete il motore e attendete che tutte le parti in movimento si fermino prima di eseguire interventi di manutenzione, fare rifornimento di carburante o eliminare eventuali ostruzioni.

L'errato utilizzo o l'errata manutenzione di questa macchina può causare infortuni. Per ridurre il rischio di incidenti, rispettate le seguenti norme di sicurezza e fate sempre attenzione al simbolo di allarme (▲), che indica: Attenzione, Avvertenza o Pericolo – “norme di sicurezza”. La mancanza di rispetto delle presenti istruzioni può provocare infortuni o la morte.

# Adesivi di sicurezza e informativi



Adesivi e istruzioni di sicurezza sono chiaramente visibili all'operatore e ubicate vicino a qualsiasi area di potenziale pericolo. Sostituite eventuali adesivi se danneggiati o mancanti.

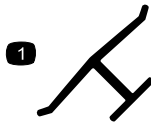

decaloemmark

## Marchio del produttore

1. Questo marchio indica che la lama è identificata come componente del fabbricante di macchine originale.

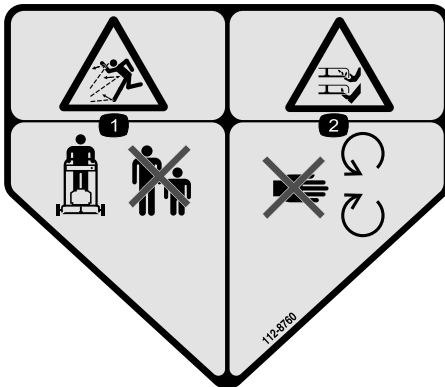

decal112-8760

112-8760

1. Pericolo di lancio di oggetti – tenete gli astanti a distanza.
2. Pericolo di ferite o smembramento di mano o piede causati dalla lama del tosaerba – restate lontano dalle parti in movimento.

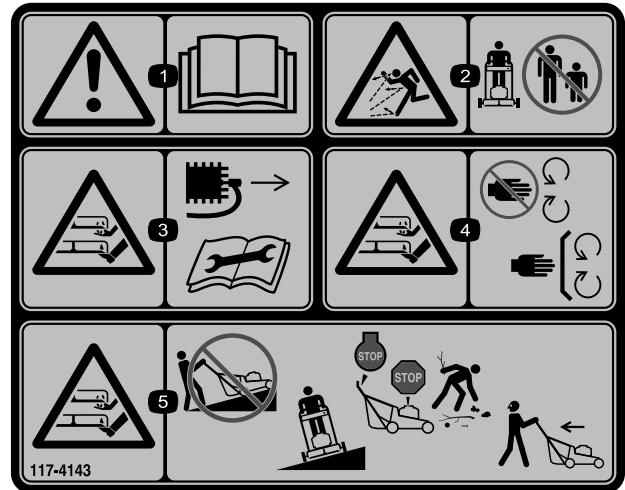

decal117-4143

117-4143

1. Avvertenza – leggete il *Manuale dell'operatore*.
2. Pericolo di lancio di oggetti – tenete gli astanti a distanza.
3. Pericolo di ferite da taglio o smembramento di mani o piedi a causa della lama del tosaerba – scollegate il cappello dalla candela e leggete le istruzioni contenute nel *Manuale dell'operatore* prima di eseguire interventi di manutenzione.
4. Pericolo di ferite o smembramento di mani o piedi a causa della lama del tosaerba – restate lontano dalle parti in movimento e mantenete tutte le protezioni e i carter in sede.
5. Pericolo di ferite da taglio o smembramento di mani e piedi, lama del tosaerba – sui pendii non utilizzate in salita o in discesa ma in senso trasversale; spegnete il motore e attendete l'arresto di tutte le parti in movimento prima di abbandonare la macchina; raccogliete eventuali detriti prima di tosare; guardate dietro e in basso quando procedete in retromarcia.

# Preparazione

**Importante:** Rimuovete e gettate il foglio di protezione di plastica che ricopre il motore, così come qualsiasi altra protezione di plastica o elemento di imballaggio presente sulla macchina.

1

## Montaggio della stegola

Non occorrono parti

### Procedura

#### **⚠ AVVERTENZA**

L'incorretta apertura o chiusura della stegola può danneggiare i cavi e creare condizioni di utilizzo pericolose.

- Fate attenzione a non danneggiare i cavi quando aprite o chiudete la stegola.
- Se un cavo è danneggiato, rivolgetevi a un Centro Assistenza autorizzato.

1. Rimuovete le manopole delle stegole e i bulloni corrispondenti dalle stegole inferiori (A di [Figura 3](#)).
2. Posizionate la stegola superiore sulle stegole inferiori, quindi aprite la stegola (B di [Figura 3](#)).
3. Assicuratevi che i cavi siano disposti all'esterno della stegola (C di [Figura 3](#)).
4. Montate le manopole delle stegole con i bulloni corrispondenti e serrateli saldamente a mano (D di [Figura 3](#)).



Figura 3

g305902

# 2

## Montaggio del cavo di avviamento a strappo nel guidacavo

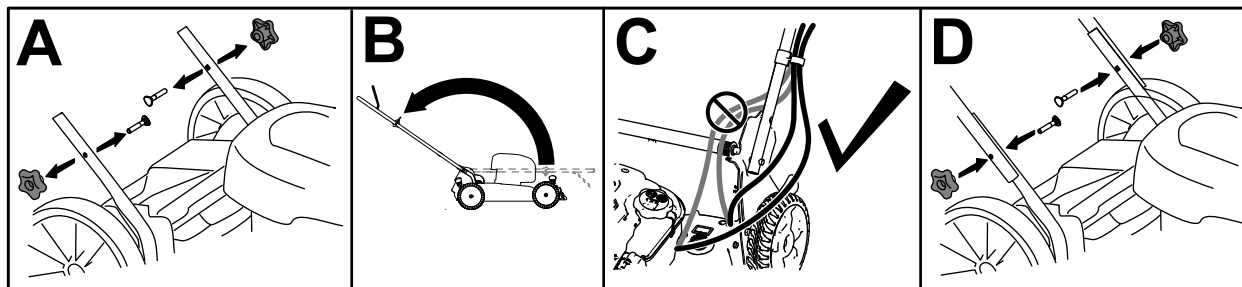
Non occorrono parti

### Procedura

**Importante:** Per avviare il motore in modo sicuro e facile ogniqualvolta usate la macchina, montate il cavo di avviamento a strappo nel guidacavo.



Figura 4

g228152

# 3

## Aggiunta di olio nel motore

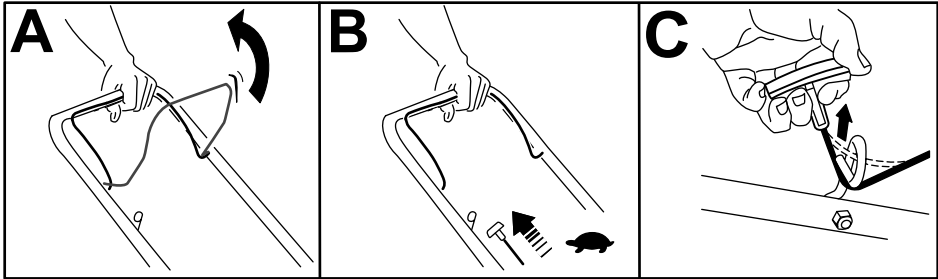
Non occorrono parti

### Procedura

**Importante:** Non avviate il motore con il livello dell'olio troppo basso o troppo alto, per evitare di danneggiare il motore stesso.



Figura 5

g222533

# 4

## Montaggio del cesto di raccolta

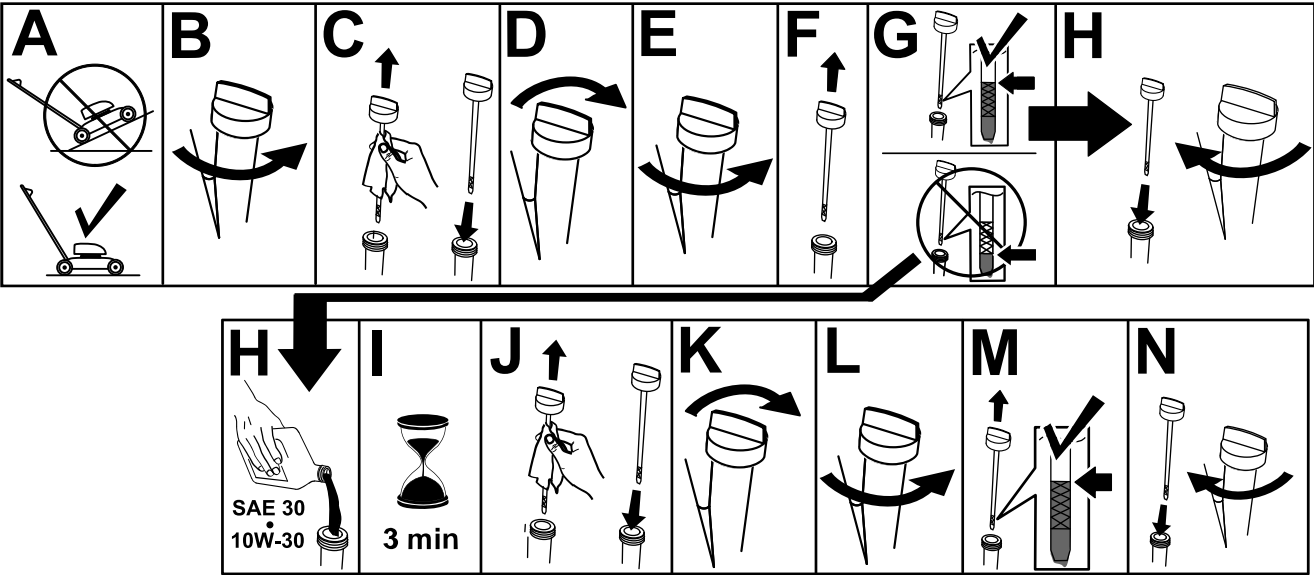
Non occorrono parti

### Procedura



Figura 6

g240711

# Quadro generale del prodotto

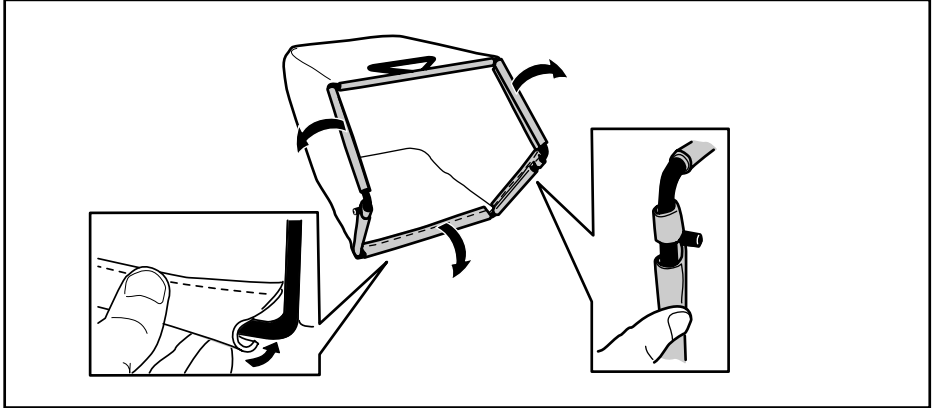
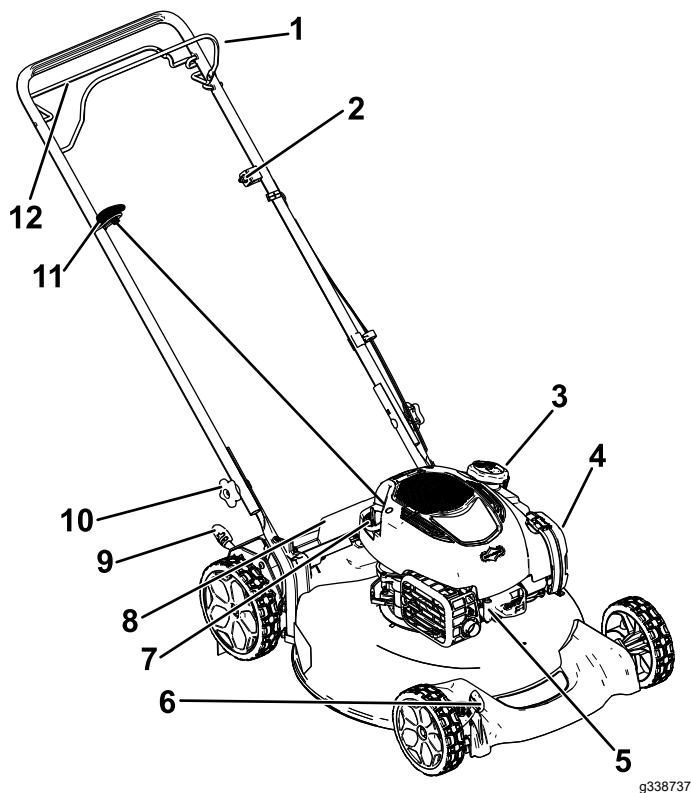

**Figura 7**

- |  |   |
|--|---|
| 1. Barra di comando della lama           | 7. Rifornimento olio/asta di livello      |
| 2. Regolazione della trazione automatica | 8. Deflettore posteriore                  |
| 3. Tappo del serbatoio del carburante    | 9. Leva dell'altezza di taglio posteriore |
| 4. Filtro dell'aria                      | 10. Manopola della stegola (2)            |
| 5. Candela                               | 11. Maniglia di avviamento a strappo      |
| 6. Leva dell'altezza di taglio anteriore | 12. Barra della trazione automatica       |

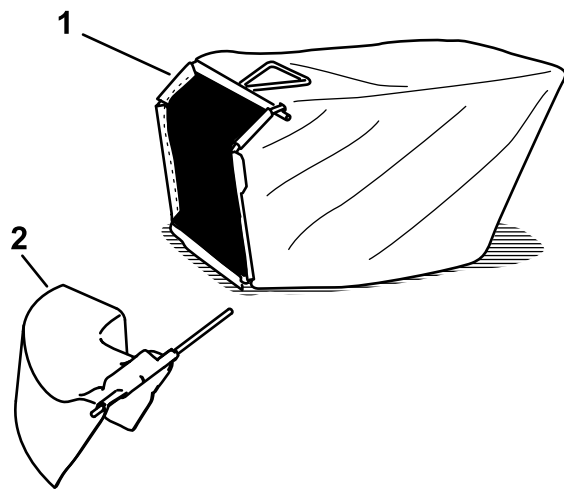

**Figura 8**

1. Cesto di raccolta      2. Camino di scarico laterale (venduto separatamente)

g338738

## Specifiche

Modello	Peso	Lun- ghezza	Lar- ghezza	Altezza
21750	30 kg	145 cm	56 cm	97 cm

## Attrezzi/accessori

È disponibile una gamma di attrezzi ed accessori approvati da Toro per l'impiego con la macchina, per ottimizzare ed ampliare le sue applicazioni. Richiedete un elenco di tutti gli attrezzi ed accessori approvati a un Centro Assistenza Toro o a un Distributore Toro autorizzati oppure visitate il sito [www.Toro.com](http://www.Toro.com).

Per ottenere prestazioni ottimali e mantenere la certificazione di sicurezza della macchina, utilizzate solo ricambi e accessori originali Toro. I ricambi e gli accessori realizzati da altri produttori possono essere pericolosi e tale utilizzo può rendere nulla la garanzia del prodotto.



# Funzionamento

**Nota:** Stabilite i lati sinistro e destro della macchina dalla normale posizione operativa.

## Prima dell'uso

## Sicurezza prima del funzionamento

### Requisiti generali di sicurezza

- Spegnete sempre la macchina, attendete che tutte le parti in movimento si arrestino e lasciate raffreddare la macchina prima di eseguire interventi di riparazione, manutenzione, pulizia o di rimassarla.
- Familiarizzate con il funzionamento sicuro dell'apparecchiatura, con i comandi dell'operatore e con gli adesivi di sicurezza.
- Controllate che tutte le protezioni e i dispositivi di sicurezza, come deflettori e/o cesti di raccolta, siano montati e perfettamente funzionanti.
- Controllate sempre la macchina per accertarvi che le lame e i bulloni delle lame non siano usurati o danneggiati.
- Ispezionate l'area in cui userete la macchina ed eliminate tutti gli oggetti che potrebbero interferire con il suo funzionamento o che la macchina potrebbe scagliare.
- Il contatto con la lama in movimento causa gravi ferite. Non mettete le dita sotto la scocca.

### Sicurezza del carburante

- Il carburante è estremamente infiammabile e altamente esplosivo. Un incendio o un'esplosione di carburante possono ustionare voi ed altre persone e causare danni.
  - Per impedire che una carica elettrostatica faccia incendiare il carburante, mettete la tanica e/o la macchina per terra prima del riempimento, mai in un veicolo o su un oggetto.
  - Fate il pieno di carburante all'aria aperta, a motore freddo. Tergete il carburante versato.
  - Non maneggiate il carburante quando fumate o nelle adiacenze di una fiamma libera o di scintille.
  - Non togliete il tappo del carburante né aggiungete carburante al serbatoio mentre il motore è in funzione o caldo.

- Non cercate di avviare il motore se avete versato del carburante. Non create possibili fonti di incendio finché i vapori del carburante non si saranno dissipati.
- Conservate il carburante in taniche omologate e tenete lontano dalla portata dei bambini.
- Se ingerito, il carburante è nocivo o fatale. L'esposizione a lungo termine ai vapori di benzina può causare gravi danni e malattie.
  - Evitate di respirare a lungo i vapori.
  - Tenete il viso e le mani lontano dagli ugelli e dall'apertura del serbatoio del carburante.
  - Tenete il carburante lontano dagli occhi e dalla pelle.

## Riempimento del serbatoio del carburante

Tipo	Benzina senza piombo
Valutazione nominale minima di ottani	87 (USA) o 91 (ottano ricerca; al di fuori degli USA)
Etanolo	Non oltre il 10% per volume
Metanolo	Nessuno
MTBE (metilterziariobutil etere)	Meno del 15% per volume
Olio	Non aggiungetelo al carburante

Utilizzate solo carburante pulito e fresco (non più vecchio di 30 giorni) proveniente da fonti autorevoli.

**Importante:** Per ridurre i problemi di avviamento, aggiungete stabilizzatore/additivo del carburante al carburante fresco come indicato dal produttore dello stabilizzatore/additivo del carburante.

Fate riferimento al manuale del motore per avere maggiori informazioni.

Riempite il serbatoio del carburante come illustrato nella [Figura 9](#).



Figura 9

g230458

# Controllo del livello dell'olio motore

Intervallo tra gli interventi tecnici: Prima di ogni utilizzo o quotidianamente

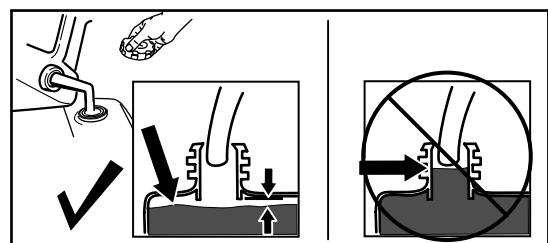
**Importante:** Non avviate il motore con il livello dell'olio nel carter troppo basso o troppo alto per evitare di danneggiarlo.



Figura 10

g222533

# Regolazione dell'altezza di taglio

## ⚠ AVVERTENZA

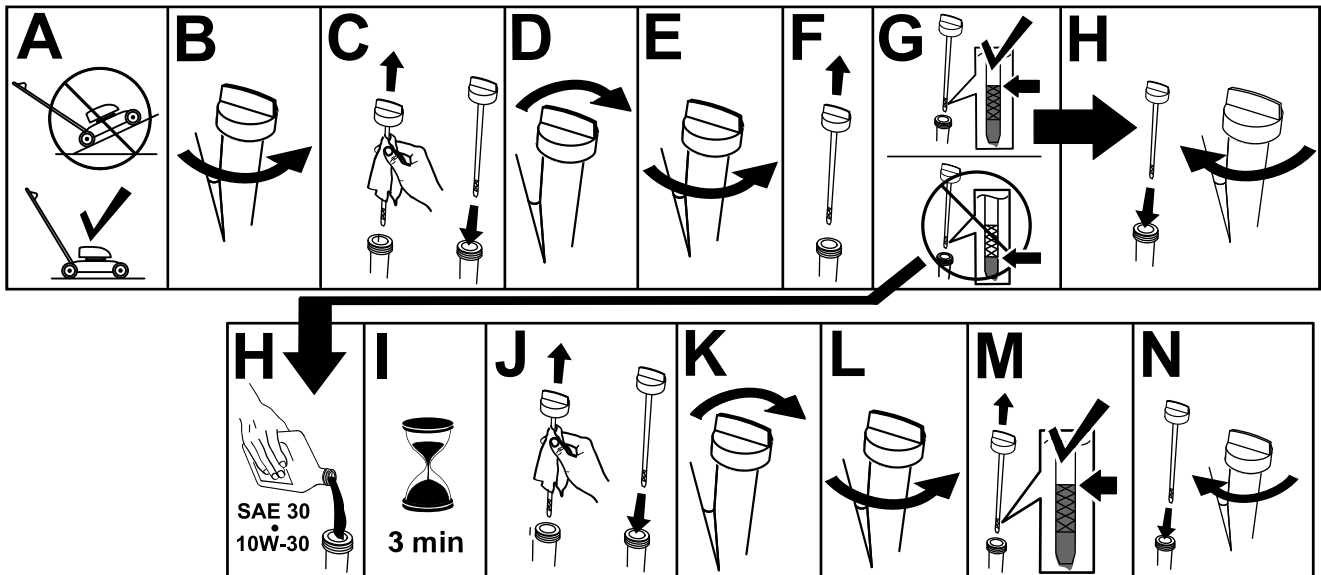
Regolando le leve dell'altezza di taglio potreste toccare con le mani una lama in movimento, e infortunarvi gravemente.

- Prima di regolare l'altezza di taglio, spegnete il motore e attendete che si arrestino tutte le parti in movimento.
- Non inserite le dita sotto la scocca mentre regolate l'altezza di taglio.

## ⚠ ATTENZIONE

Se il motore è stato acceso, la marmitta sarà calda e potrebbe ustionarvi.

Non avvicinatevi alla marmitta calda.

Regolate l'altezza di taglio come opportuno. Regolate tutte le ruote alla stessa altezza di taglio (Figura 11).



Figura 11

g390235

# ***Durante l'uso***

## **Sicurezza durante il funzionamento**

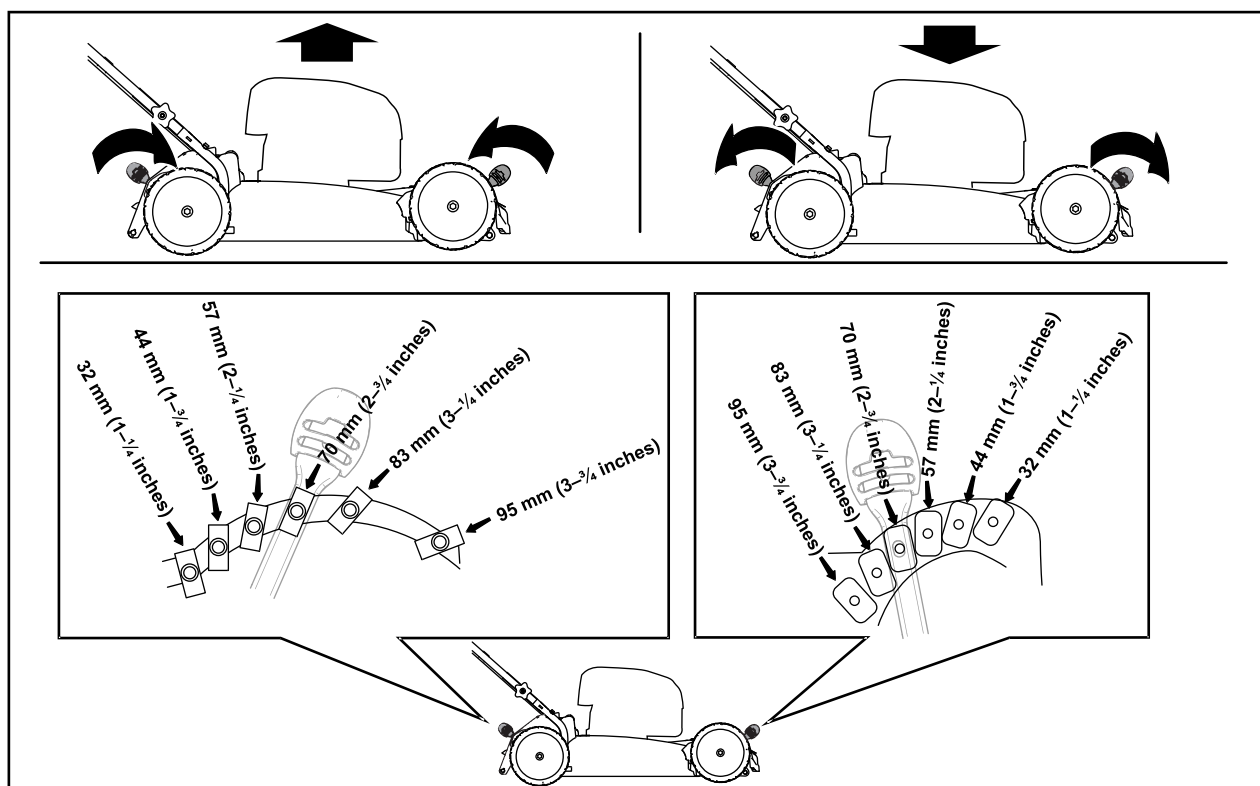
### **Requisiti generali di sicurezza**

- Indossate abbigliamento consono, comprendente occhiali di protezione, pantaloni lunghi, scarpe robuste e antiscivolo e protezioni per l'udito. Legate i capelli lunghi e non indossate indumenti larghi o gioielli pendenti.
- Prestate piena attenzione quando utilizzate la macchina. Non effettuate alcuna attività che causi distrazioni; in caso contrario, potreste causare infortuni o danni alla proprietà.
- Non utilizzate la macchina in caso di malattia, stanchezza o sotto l'effetto di alcol o droga.
- La lama è affilata, e può causare gravi ferite. Prima di lasciare la postazione dell'operatore, spegnete il motore e attendete l'arresto di tutte le parti in movimento.
- Quando rilasciate la barra di comando della lama, sia il motore sia la lama devono fermarsi entro 3 secondi. In caso contrario, smettete subito di usare il tosaerba e rivolgetevi ad un Centro Assistenza autorizzato.
- Tenete lontani gli astanti dall'area operativa. Tenete i bambini piccoli fuori dall'area operativa e sotto attenta sorveglianza da parte di un adulto responsabile che non stia utilizzando la macchina. Fermate la macchina se qualcuno entra nell'area di lavoro.
- Guardate sempre in basso e dietro prima di azionare la macchina in retromarcia.
- Azionate la macchina soltanto in condizioni meteo idonee e di buona visibilità. Non utilizzate la macchina se c'è rischio di fulmini.
- Erba e foglie bagnate possono causare gravi ferite se doveste scivolare e toccare la lama. Evitate di tosare in condizioni di bagnato.
- Prestate la massima attenzione quando vi avvicinate a curve cieche, cespugli, alberi o ad altri oggetti che possano ostruire la visuale.
- Non dirigete il materiale di scarico verso le persone. Evitate di scaricare il materiale contro un muro o un'ostruzione poiché potrebbe rimbalzare contro di voi. Fermate la/le lama/lame quando attraversate superfici in ghiaia.
- Fate attenzione a buche, solchi, gobbe, rocce o altre insidie del terreno. Il terreno accidentato può far sì che perdiate l'equilibrio o la presa.

- Se la macchina colpisce un oggetto o inizia a vibrare, spegnete immediatamente il motore, attendete l'arresto di tutte le parti in movimento e scollegate il cappello dalla candela prima di esaminare la macchina per escludere danni. Effettuate le riparazioni necessarie prima di riprendere a utilizzare la macchina.
- Spegnete il motore e attendete che tutte le parti in movimento si fermino prima di lasciare la posizione di guida.
- Se il motore è stato acceso, sarà caldo e potrebbe provocarvi ustioni. Non avvicinatevi al motore caldo.
- Mettete in funzione il motore solo in zone con una buona ventilazione. I gas di scarico contengono monossido di carbonio, un veleno mortale inodore.
- Controllate spesso i componenti del cesto di raccolta e il camino di scarico al fine di verificare la presenza di segni di usura o deterioramento e all'occorrenza sostituiteli con ricambi originali Toro.

### **Sicurezza sui pendii**

- Eseguite un movimento laterale, mai verso l'alto e il basso. Sulle pendenze invertite la direzione con la massima cautela.
- Non tosate pendenze eccessivamente ripide. A causa della scarsa tenuta, la macchina potrebbe slittare e cadere.
- Tosate con cautela in prossimità di scarpate, fossati o terrapieni.

# Avviamento del motore

1. Tenete la barra di comando delle lame contro la maniglia (A della [Figura 12](#)).
2. Tirate la stegola dell'avviatore autoavvolgente (B della [Figura 12](#)).

**Nota:** Quando utilizzate l'avviatore autoavvolgente, tiratelo leggermente fino ad avvertire una certa resistenza, poi date uno strappo. Lasciate che il cordino si riavvolga nella maniglia lentamente.

**Nota:** Se la macchina non si avvia dopo diversi tentativi, contattate un Centro Assistenza autorizzato.



Figura 12

g230255

## Utilizzo della trazione automatica

- Per innestare la trazione automatica, tirate la barra della trazione automatica verso la stegola e mantenete la posizione ([Figura 13](#)).

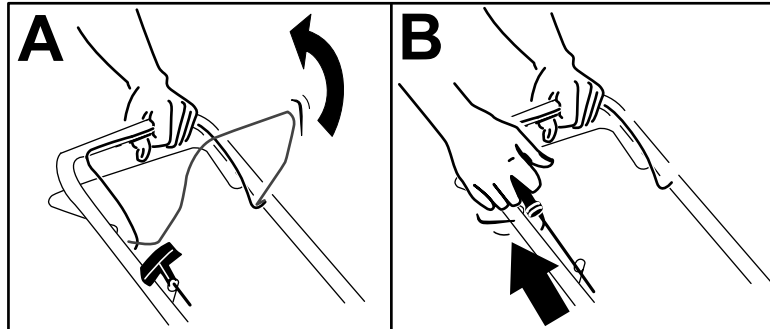

Figura 13

g240765

1. Barra della trazione automatica

**Nota:** La velocità massima della trazione automatica è fissa. Per ridurre la velocità aumentate lo spazio tra la barra della trazione automatica e la stegola.

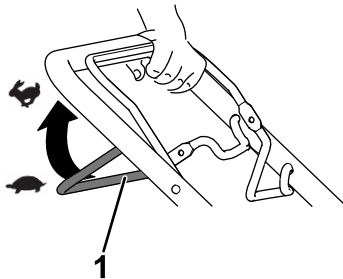
- Per disinnestare la trazione automatica, lasciate andare la barra della trazione automatica.

## Spegnimento del motore

**Intervallo tra gli interventi tecnici:** Prima di ogni utilizzo o quotidianamente—Assicuratevi che il motore si spenga entro 3 secondi dal rilascio della barra di comando delle lame.

Per spegnere il motore rilasciate la barra di comando delle lame.

**Importante:** Quando rilasciate la barra di comando della lama, sia il motore sia la lama devono fermarsi entro 3 secondi. In caso contrario, smettete subito di usare la macchina e rivolgetevi a un Centro Assistenza autorizzato.

## Mulching dello sfalcio

La macchina viene spedita dalla fabbrica pronta per il mulching dello sfalcio e delle foglie e il loro riciclo nel tappeto erboso.

Se il cesto di raccolta è montato sulla macchina, toglietelo prima del mulching dello sfalcio. Vedere [Rimozione del cesto di raccolta \(pagina 14\)](#).

# Utilizzo del cesto di raccolta

Utilizzate il cesto di raccolta quando desiderate raccogliere lo sfalcio e le foglie dal tappeto erboso.

## ⚠ AVVERTENZA

Non utilizzate il cesto di raccolta se è consumato, in quanto sassolini e simili corpi estranei possono essere scagliati verso di voi o gli astanti, causando gravi ferite o anche la morte.

Controllate spesso le condizioni del cesto di raccolta. Se è danneggiato, montate un nuovo raccoglitore Toro di ricambio.

## ⚠ AVVERTENZA

La lama è affilata, e può causare gravi ferite.

Prima di lasciare la postazione dell'operatore, spegnete il motore e attendete l'arresto di tutte le parti in movimento.

## Montaggio del cesto di raccolta

1. Tirate verso l'alto il deflettore posteriore (A di [Figura 14](#)).
2. Inserite le estremità dell'asta del cesto di raccolta nelle tacche nelle staffe della stegola (B di [Figura 14](#)).
3. Appoggiate il deflettore posteriore sul cesto.



Figura 14

g240796

## Rimozione del cesto di raccolta

1. Tirate verso l'alto il deflettore posteriore (A di [Figura 14](#)).
2. Estraete la maniglia del cesto di raccolta dalle tacche sulle staffe della stegola e rimuovete il cesto dalla macchina.
3. Chiudete il deflettore posteriore.

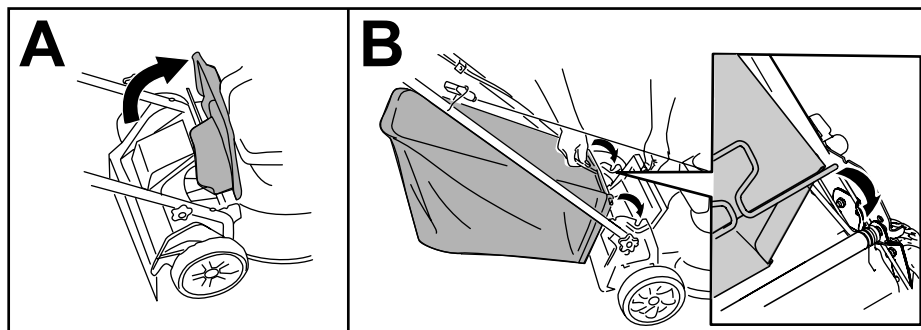
# Scarico laterale dello sfalcio

## Montaggio del camino di scarico laterale

1. Tirate verso l'alto il deflettore posteriore (Figura 15).



Figura 15

- |                            |   |
|----------------------------|---|
| 1. Deflettore posteriore   | 3. Tacca nella staffa della stegola (2) |
| 2. Estremità dell'asta (2) | 4. Camino di scarico laterale           |

**Nota:** Se il cesto di raccolta è montato sulla macchina, toglietelo; vedere [Rimozione del cesto di raccolta \(pagina 14\)](#).

2. Inserite le estremità dell'asta del camino di scarico laterale nelle tacche sulle staffe della stegola (Figura 15).
3. Appoggiate il deflettore posteriore sul camino.

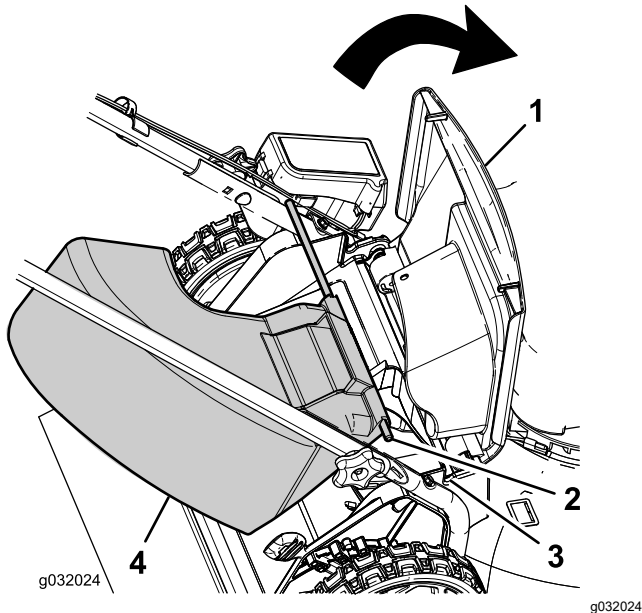
## Rimozione del camino di scarico laterale

1. Tirate verso l'alto il deflettore posteriore (Figura 15).
2. Estraiete il camino di scarico laterale dalle tacche sulle staffe della stegola e rimuovete il camino dalla macchina.
3. Chiudete il deflettore posteriore.

# Suggerimenti

## Suggerimenti generali per la tosatura

- Ispezionate l'area in cui userete la macchina ed eliminate tutti gli oggetti che la macchina potrebbe scagliare.
- Evitate di colpire oggetti solidi con la lama. Non tosate deliberatamente sopra un oggetto.
- Se la macchina colpisce un oggetto o inizia a vibrare, spegnete immediatamente il motore, attendete l'arresto di tutte le parti in movimento, scollegate il cappellotto dalla candela ed esaminate la macchina per escludere danni.
- Per prestazioni ottimali, installate una nuova lama Toro prima di iniziare la stagione di taglio o quando necessario.

## Falciatura dell'erba

- Falciate soltanto un terzo del filo d'erba per volta. Non falciate con impostazioni inferiori a 51 mm, a meno che l'erba non sia rada o nel tardo autunno, quando l'erba inizia a rallentare la crescita.
- Per falciare erba alta più di 15 cm, tosate prima all'altezza di taglio superiore camminando lentamente, quindi tosate di nuovo ad un'altezza inferiore per ottenere un tappeto erboso più attraente. Se l'erba è troppo alta, il tosaerba può intasarsi e arrestare il motore.
- Erba e foglie bagnate tendono ad ammuccinarsi sul tappeto erboso, e possono intasare il tosaerba o arrestare il motore. Evitate di tosare in condizioni di bagnato.
- In condizioni di particolare siccità prestate attenzione al rischio di incendio, seguite le relative avvertenze locali e mantenete la macchina libera da erba secca e scarti di foglie.
- Alternate la direzione di tosatura, per contribuire a disperdere lo sfalcio sul tappeto erboso ed ottenere una fertilizzazione uniforme.
- Se l'aspetto del tappeto erboso tosato non è soddisfacente, provate uno o più dei seguenti:
  - Sostituire la lama o fatela affilare.
  - Camminate più lentamente mentre tosate.
  - Alzate l'altezza di taglio del tosaerba.
  - Tosate l'erba più di frequente.
  - Sovrapponete le passate, anziché falciare un'intera andana ad ogni passata.

## Sminuzzatura delle foglie

- Dopo la tosatura del tappeto erboso, almeno metà di esso deve essere visibile attraverso le foglie.

All'occorrenza, effettuate più di una sola passata sulle foglie.

- Se le foglie sul prato superano i 13 cm, tagliate a un'altezza di taglio maggiore, quindi all'altezza di taglio desiderata.
- Se il tosaerba non sminuzza finemente le foglie, rallentate la velocità di tosatura.



Figura 16

g002600

## Dopo l'uso

## Sicurezza dopo le operazioni

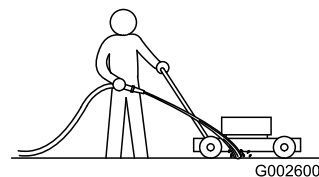
### Requisiti generali di sicurezza

- Spegnete sempre la macchina, attendete che tutte le parti in movimento si arrestino e lasciate raffreddare la macchina prima di eseguire interventi di riparazione, manutenzione, pulizia o di rimassarla.
- Per prevenire un incendio, eliminate erba e detriti dalla macchina. Tergete l'olio e il carburante versati.
- Non depositate mai la macchina o la tanica del carburante in presenza di fiamme libere, scintille o spie, come vicino a uno scaldabagno o altre apparecchiature.

### Sicurezza durante il rimorchio

- Prestate cautela durante il carico o lo scarico della macchina.
- Fissate la macchina per evitare il rotolamento.

## Pulizia sotto la macchina

Intervallo tra gli interventi tecnici: Dopo ogni utilizzo

Per ottenere i migliori risultati, pulite il sottoscocca della macchina subito dopo aver terminato il lavoro.

1. Abbassate la macchina all'altezza di taglio minima.
2. Portate la macchina su una superficie lastricata e pianeggiante.
3. Mentre il motore acceso e la lama è innestata, spruzzate un getto d'acqua davanti alla ruota **destra** posteriore (Figura 16).

**Nota:** L'acqua verrà spruzzata attorno alla lama, eliminando lo sfalcio.

4. Quando non esce più sfalcio, chiudete l'acqua e trasportate il tosaerba in un luogo asciutto.
5. Fate girare il motore per alcuni minuti, per asciugare il sottoscocca.

## Chiusura della stegola

### ⚠ AVVERTENZA

L'incorretta apertura o chiusura della stegola può danneggiare i cavi e creare condizioni di utilizzo pericolose.

- Fate attenzione a non danneggiare i cavi quando aprite o chiudete la stegola.
  - Se un cavo è danneggiato, rivolgetevi a un Centro Assistenza autorizzato.
1. Allentate le manopole della stegola finché non riuscite a muovere liberamente la stegola stessa (Figura 17).



Figura 17

g032022

g032022

1. Manopola della stegola (2)

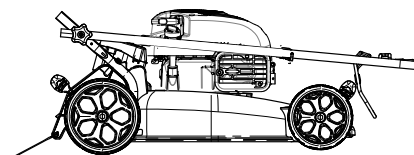
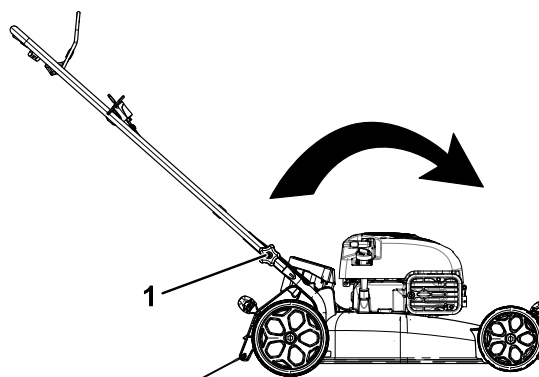

2. Piegate la stegola in avanti come mostrato nella [Figura 17](#).

# Manutenzione

## Programma di manutenzione raccomandato

Cadenza di manutenzione	Procedura di manutenzione
Prima di ogni utilizzo o quotidianamente	<ul style="list-style-type: none"><li>• Controllate il livello dell'olio motore e all'occorrenza rabboccate.</li><li>• Assicuratevi che il motore si spenga entro 3 secondi dal rilascio della barra di comando delle lame.</li></ul>
Dopo ogni utilizzo	<ul style="list-style-type: none"><li>• Togliete sfalcio e morchia da sotto il tosaerba.</li></ul>
Ogni 25 ore	<ul style="list-style-type: none"><li>• Effettuate la manutenzione del filtro; eseguite la manutenzione con maggiore frequenza in ambienti polverosi.</li></ul>
Ogni anno	<ul style="list-style-type: none"><li>• Cambiate l'olio motore (se desiderato).</li><li>• Sostituite la lama o fatela affilare (più spesso se il tagliente si smussa rapidamente).</li><li>• Pulite il motore rimuovendo sporco e detriti dalla parte superiore e dai lati; pulite con maggiore frequenza quando operate in presenza di polvere.</li></ul>
Ogni anno o prima del rimessaggio	<ul style="list-style-type: none"><li>• Svuotate il serbatoio del carburante prima di effettuare riparazioni, in base a quanto indicato e prima del rimessaggio annuale.</li></ul>

**Importante:** Per ulteriori interventi di manutenzione si rimanda al manuale per l'uso del motore.

## Sicurezza durante la manutenzione

- Spegnete sempre la macchina, attendete che tutte le parti in movimento si arrestino e lasciate raffreddare la macchina prima di eseguire interventi di riparazione, manutenzione, pulizia o di rimassarla.
- Staccate il cappello dalla candela prima di eseguire interventi di manutenzione.
- Indossate i guanti e la protezione per gli occhi durante la manutenzione della macchina.
- La lama è affilata, e può causare gravi ferite. Indossate i guanti per eseguire la manutenzione della lama. Non eseguite riparazioni o revisioni sulla lama/e.
- Non manomettere i dispositivi di sicurezza. Controllatene il funzionamento ad intervalli regolari.
- Inclinando la macchina potreste fare fuoriuscire il carburante. Il carburante è infiammabile, esplosivo e può causare infortuni. Fate girare il motore finché non è vuoto, o togliete la benzina con una pompa a mano; non travasatela mai per mezzo di un sifone.
- Per garantire prestazioni ottimali della macchina, utilizzate solo ricambi e accessori originali Toro. I ricambi e gli accessori realizzati da altri produttori possono essere pericolosi e tale utilizzo può rendere nulla la garanzia del prodotto.

## Preparazione per la manutenzione

1. Spegnete il motore e attendete che tutte le parti in movimento si arrestino.
2. Scollegate il cappello dalla candela (Figura 18).

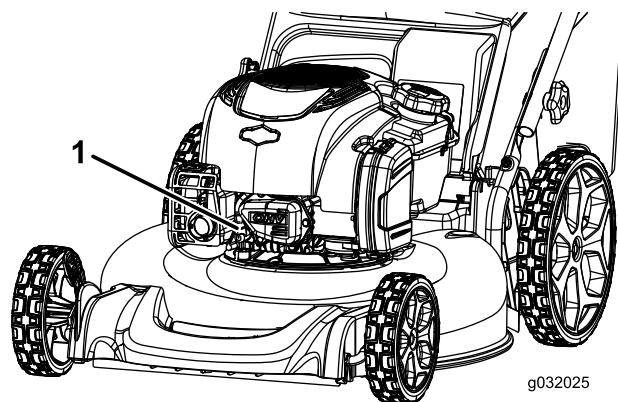

**Figura 18**

1. Cappello della candela

3. Al termine dell'intervento di manutenzione ricollegate il cappello alla candela.

# Manutenzione del filtro dell'aria

**Intervallo tra gli interventi tecnici:** Ogni 25 ore/Ogni anno (optando per l'intervallo più breve)

1. Tirate la linguetta per aprire il coperchio del filtro dell'aria (Figura 19).



Figura 19

1. Linguetta

2. Sostituite il filtro dell'aria.
3. Chiudete il coperchio del filtro dell'aria.

# Cambio dell'olio motore

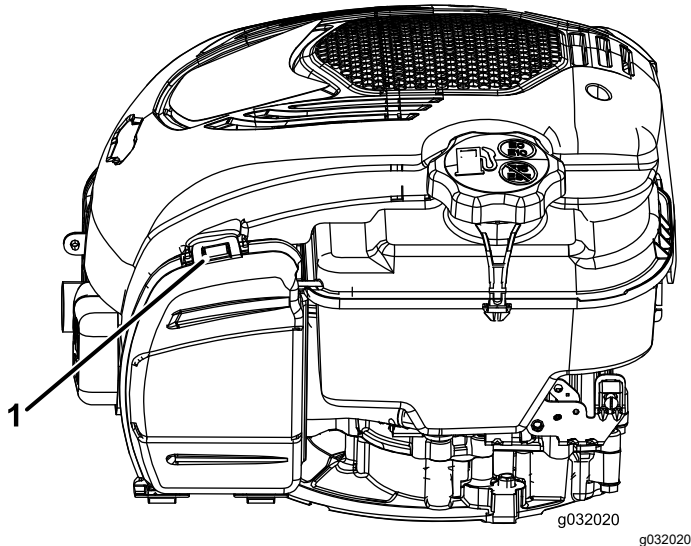
**Intervallo tra gli interventi tecnici:** Ogni anno

**Non è necessario cambiare l'olio motore, ma qualora decidiate di farlo, seguite la procedura indicata.**

**Nota:** Fate girare il motore per alcuni minuti prima di cambiare l'olio, per riscaldarlo. L'olio caldo fluisce meglio e trasporta una maggiore quantità di sostanze inquinanti.

## Specifiche dell'olio motore

<b>Capacità dell'olio motore</b>	0,44 litri*
<b>Viscosità dell'olio</b>	Olio detergente SAE 30 o SAE 10W-30
<b>Classificazione di servizio API</b>	SJ o superiore

\*Dopo il drenaggio dell'olio, ci sarà un residuo nella coppa. Non versate l'intera quantità di olio nella coppa. Riempitela con l'olio come indicato dai seguenti step.

1. Portate la macchina su una superficie pianeggiante.
2. Fate riferimento a [Preparazione per la manutenzione \(pagina 18\)](#).
3. Girate il tappo in senso antiorario ed estraete l'asta di livello (Figura 20).



Figura 20

1. Asta di livello
2. Rabboccare
3. Pieno

4. Inclinate la macchina sul fianco (di modo che il filtro dell'aria si trovi in alto) per scaricare l'olio usato attraverso il tubo di riempimento (Figura 21).

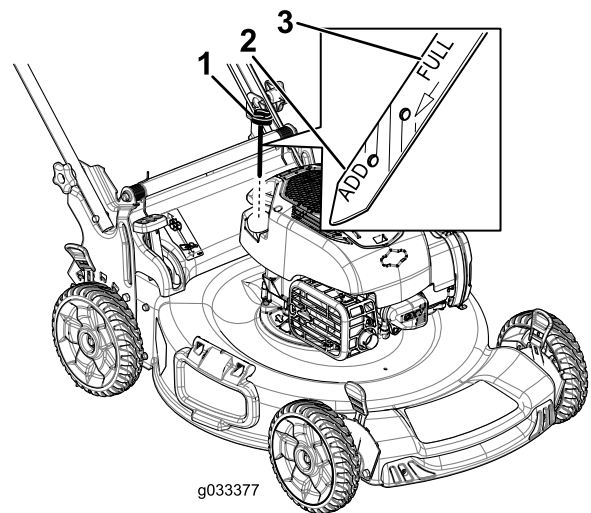

Figura 21

## Sostituzione della lama

Intervallo tra gli interventi tecnici: Ogni anno

**Importante:** Per il corretto montaggio della lama dovete usare una chiave torsiometrica. Se non disponete di una chiave torsiometrica o avete dubbi sull'esecuzione di questa operazione, contattate un Centro Assistenza autorizzato.

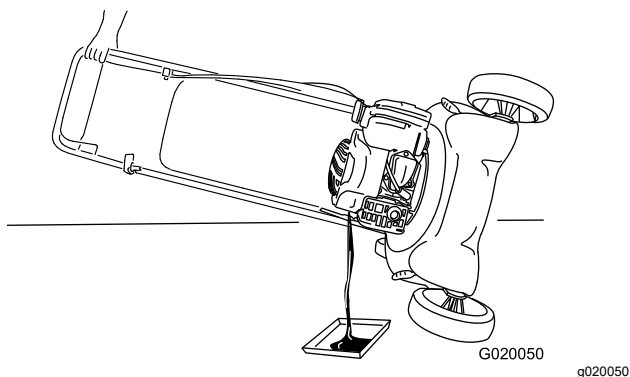
Esaminate la lama ogniqualvolta esaurite il carburante. Se la lama è danneggiata, sostituirla immediatamente. Se il tagliente è smussato o scheggiato, fatelo affilare e livellare, oppure sostituite la lama.

### ⚠ AVVERTENZA

**La lama è affilata, e può causare gravi ferite.**

**Indossate i guanti per eseguire la manutenzione della lama.**

1. Fate riferimento a [Preparazione per la manutenzione \(pagina 18\)](#).
2. Inclinate la macchina sul fianco, con il filtro dell'aria in alto.
3. Usate un blocco di legno per tenere ferma la lama ([Figura 22](#)).



Figura 22

g231389

4. Togliete la lama e conservate la bulloneria di montaggio ([Figura 22](#)).
5. Montate la nuova lama usando la bulloneria di montaggio ([Figura 23](#)).

5. Dopo avere fatto defluire l'olio usato, riportate la macchina in posizione operativa.
  6. Versate con cautela una quantità d'olio pari a circa  $\frac{3}{4}$  della capacità del motore nel tubo di riempimento dell'olio.
  7. Attendete per 3 minuti che l'olio si stabilizzi nel motore
  8. Tergete l'asta con un panno pulito.
  9. Inserite l'asta di livello nel tubo di riempimento dell'olio e **avvitatela**, quindi rimuovete l'asta di livello.
  10. Controllate il livello dell'olio sull'asta ([Figura 20](#)).
    - Se il livello dell'olio sull'asta è troppo basso, versate con cautela una piccola quantità di olio nel relativo tubo di riempimento, attendete 3 minuti e ripetete le fasi da **8 a 10** fino a raggiungere il livello corretto sull'asta.
    - Se il livello dell'olio sull'asta è troppo alto, drenate l'olio in eccesso finché l'olio sull'asta non appare al livello adeguato.
- Importante:** Non avviate il motore con il livello dell'olio troppo basso o troppo alto, per evitare di danneggiare il motore stesso.
11. Inserite l'asta di livello nel tubo di riempimento dell'olio e chiudete saldamente.
  12. Riciclate correttamente l'olio esausto.

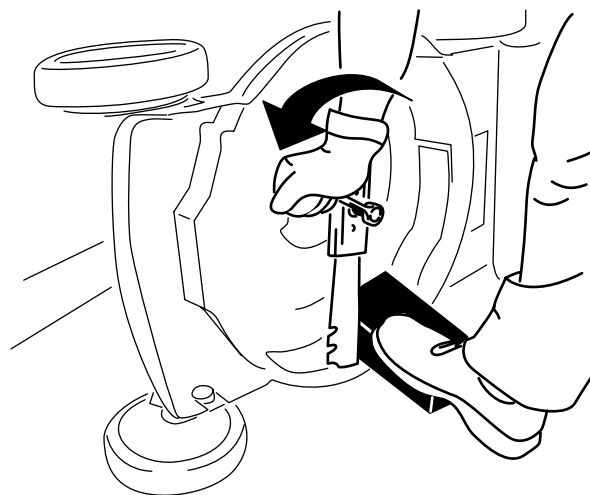

Figura 23

g231390

**Importante:** Le estremità curve della lama devono essere rivolte verso la scocca del tosaerba.

- Utilizzate una chiave torsionometrica per serrare il bullone della lama a 82 N·m.

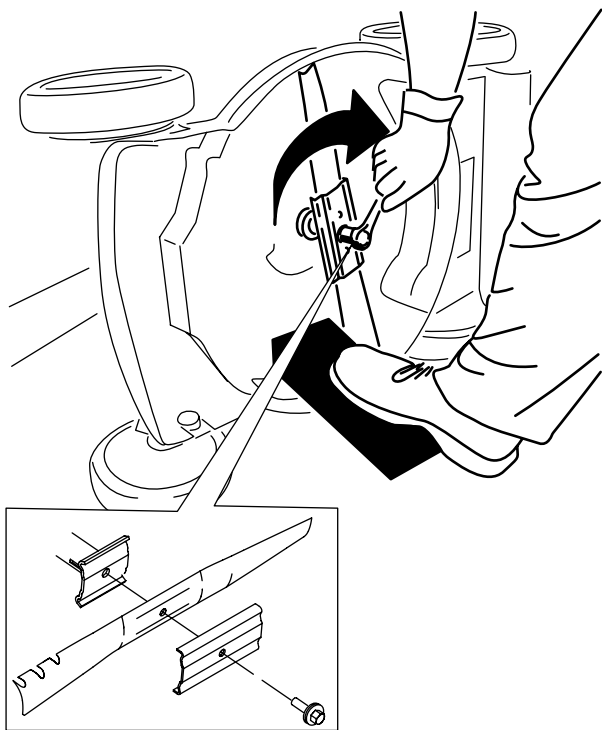
## Regolazione della trazione automatica

Ogni volta che installate un nuovo cavo della trazione automatica o se la trazione non è regolata, regolare il cavo della trazione automatica.

- Allentate il dado del supporto cavo (Figura 24).



Figura 24

G009692

g009692

- |                                    |                               |
|------------------------------------|-------------------------------|
| 1. Da 25 a 38 mm                   | 4. Dado del supporto del cavo |
| 2. Barra della trazione automatica | 5. Supporto del cavo          |
| 3. Guaina del cavo                 |                               |

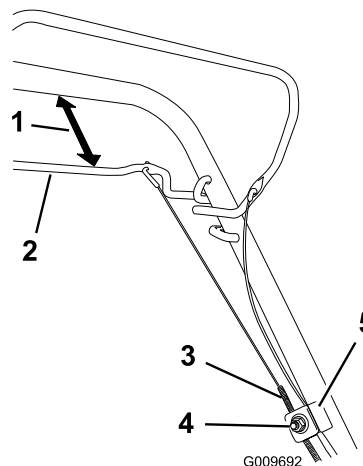
- Mantenete la barra della trazione automatica a una distanza compresa tra 25 e 38 mm dalla stegola (Figura 24).
- Abbassate la guaina del cavo (verso la macchina) fino a tendere il cavo (Figura 24).
- Serrare il dado sul supporto cavo.
- Lasciate andare la barra della trazione automatica e verificate che il cavo sia lento.

**Nota:** Il cavo deve essere lento quando la barra della trazione automatica non è premuta, altrimenti, una volta disinnestata la barra, il tosaerba continua a muoversi.

# Rimessaggio

Riponete la macchina in un luogo fresco, pulito e asciutto.

## Sicurezza nel rimessaggio

Spegnete sempre la macchina, attendete che tutte le parti in movimento si arrestino e lasciate raffreddare la macchina prima di eseguire interventi di riparazione, manutenzione, pulizia o di rimessarla.

## Preparazione del tosaerba per il rimessaggio

1. Nell'ultimo rifornimento dell'anno, aggiungete l'apposito stabilizzatore al carburante (come Toro Premium Fuel Treatment) come indicato sull'etichetta.
2. Smaltite ecologicamente il carburante non utilizzato. Riciclatelo secondo le normative locali o usatelo per l'automobile.

**Importante:** Il carburante stantio nel serbatoio è la causa principale delle difficoltà di avviamento. Non stocate il carburante senza il relativo stabilizzatore per oltre 30 giorni e non stocate carburante stabilizzato per un periodo superiore alla durata raccomandata dal produttore dello stabilizzatore del carburante.

3. Lasciate in funzione la macchina fino a quando il motore non si spegne per esaurimento del carburante.
4. Riavviate il motore e lasciatelo girare fino allo spegnimento. Quando non si accende più, il motore è asciutto abbastanza.
5. Scollegate il cappellotto dalla candela e collegate il cappellotto al polo rimanente (se presente).
6. Rimuovete la candela, aggiungete 30 ml di olio motore nel foro della candela, tirate lentamente il cavo della maniglia di avviamento a strappo più volte per distribuire l'olio nel cilindro per prevenirne la corrosione nel periodo fuori-stagione.
7. Montate la candela senza stringerla.
8. Serrate tutti i dadi, i bulloni e le viti.

## Rimozione del tosaerba dal rimessaggio

1. Controllate tutti i dispositivi di fermo e serrateli.
2. Rimuovete la candela e fate girare rapidamente il motore tirando la maniglia di avviamento a strappo per eliminare l'olio in eccesso dal cilindro.
3. Montate la candela e serratela con una chiave torsiometrica a 20 N·m.
4. Osservate le procedure di manutenzione; vedere [Manutenzione \(pagina 18\)](#).
5. Controllate il livello dell'olio motore; vedere [Controllo del livello dell'olio motore \(pagina 10\)](#).
6. Rabboccate il serbatoio del carburante con carburante fresco; vedere [Riempimento del serbatoio del carburante \(pagina 9\)](#).
7. Collegate il cappellotto alla candela.

## **Informativa sulla privacy SEE/Regno Unito**

### **Utilizzo delle vostre informazioni personali da parte di Toro**

The Toro Company ("Toro") rispetta la vostra privacy. Quando acquistate i nostri prodotti, possiamo raccogliere determinate informazioni personali su di voi, direttamente da voi o tramite la vostra azienda o distributore Toro. Toro utilizza queste informazioni per adempiere ai propri obblighi contrattuali, come registrare la vostra garanzia, elaborare la vostra richiesta in garanzia o contattarvi in caso di un richiamo di prodotto, e per finalità aziendali legittime, come valutare la soddisfazione dei clienti, migliorare i nostri prodotti o fornirvi informazioni su prodotti che potrebbero essere di vostro interesse. Toro può condividere i vostri dati con le nostre consociate, affiliate, rivenditori e altri partner commerciali collegati a tali attività. Inoltre, possiamo divulgare le informazioni personali ove richiesto ai sensi della legge o in relazione alla vendita, acquisto o fusione di un'attività. Non venderemo mai le vostre informazioni personali a nessun'altra società a scopi di marketing.

### **Conservazione delle vostre informazioni personali**

Toro conserverà le vostre informazioni personali per tutto il tempo pertinente alle finalità di cui sopra e in conformità con i requisiti normativi. Per maggiori informazioni sui periodi di conservazione dei dati applicabili, contattate [legal@toro.com](mailto:legal@toro.com).

### **L'impegno di Toro per la sicurezza**

Le vostre informazioni personali possono essere elaborate negli Stati Uniti o in altri paesi in cui possono essere in vigore leggi sulla protezione dei dati meno rigorose di quelle del vostro paese di residenza. Ogniqualvolta trasferiamo le vostre informazioni al di fuori del vostro paese di residenza, adotteremo tutte le misure richieste per legge al fine di garantire l'implementazione delle opportune tutele per proteggere le vostre informazioni e assicurarci che vengano trattate in sicurezza.

### **Accesso e correzione**

È vostro diritto correggere o riesaminare i vostri dati personali, oppure rifiutare o limitare il trattamento dei vostri dati. A tale scopo, contattateci via email all'indirizzo [legal@toro.com](mailto:legal@toro.com). In caso di perplessità in relazione al modo in cui Toro gestisce le vostre informazioni, vi invitiamo a parlarne direttamente con noi. Tenete presente che i residenti europei hanno diritto a sporgere reclamo presso la propria Autorità di protezione dei dati.



**Count on it.**