



Mașină de tuns iarba de 46 cm

Nr. model 20944—Nr. serie 320000001 și Sus

Manualul utilizatorului

Introducere

Această mașină de tuns iarba cu lamă rotativă este proiectată pentru a fi utilizată de proprietarii de reședințe. Maina a fost proiectată în primul rând pentru tăierea ierbii de pe gazoane bine întreținute ale proprietăților rezidențiale. Utilizarea acestui produs în alte scopuri decât cele intenționate poate fi periculoasă pentru dumneavoastră și pentru alte persoane.

Citiți cu atenție aceste informații pentru a învăța despre modul corespunzător de utilizare și întreținere a produsului și pentru a evita rănirea personală și deteriorarea produsului. Aveți responsabilitatea de a utiliza produsul în mod corespunzător și sigur.

Vizitați site-ul www.Toro.com pentru mai multe informații, inclusiv informații privind siguranța produsului și materiale de instruire, informații privind accesoriile, ajutor la căutarea unui distribuitor sau pentru înregistrarea produsului.

De fiecare dată când aveți nevoie de service, piese originale Toro sau informații suplimentare, contactați un centru de service autorizat sau departamentul Servicii Clienți Toro și pregătiți numărul de model sau de serie al produsului. **Figura 1** indică locația numărului de model sau de serie pe produs. Scrieți numerele în spațiul furnizat.

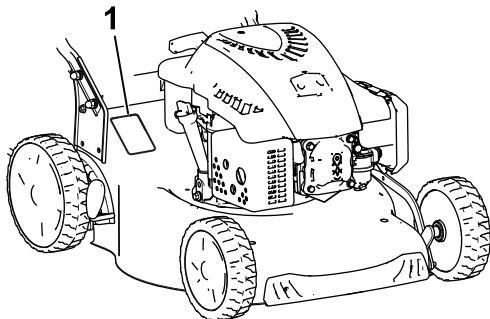

g188341

Figura 1

1. Locația numerelor de model și de serie

| | |
|-----------|-------|
| Nr. model | _____ |
| Nr. serie | _____ |

Acest manual identifică potențialele pericole și conține mesaje de siguranță identificate prin simbolul de alertă de siguranță (**Figura 2**), semnalizând un pericol care poate cauza rănirea gravă sau moartea dacă nu respectați următoarele măsuri de precauție recomandate.



Figura 2

Simbolul de alertă de siguranță

g000502

Acest manual utilizează 2 cuvinte pentru a evidenția informațiile. **Important** atrage atenția asupra informațiilor mecanice speciale și **Notă** accentuează informațiile generale care necesită atenție specială.

Produsul respectă toate directivele europene relevante; pentru detalii, consultați Declarația de conformitate (DOC) separată specifică produsului.

Cuplu brut sau net: Cuplul brut sau net al acestui motor a fost evaluat în laborator de către producătorul motorului în conformitate cu SAE (Society of Automotive Engineers - Societatea Inginerilor Auto) J1940 sau J2723. Deoarece sunt configurate pentru a îndeplini cerințele privind siguranța, emisiile și operarea, cuplul real al motoarelor pentru clasa aceasta de mașini de tuns iarba pot fi semnificativ mai redus. Vă rugăm să consultați informațiile producătorului motorului incluse în volumul de livrare al mainii.

Nu modificați și nu dezactivați dispozitivele de siguranță ale mainii și verificați periodic funcționarea corectă a acestora. Nu încercați să reglați sau să modificați controlul turației motorului; acest lucru poate cauza o stare de funcționare nesigură, ducând la vătămări corporale.

Cuprins

| | |
|---|---|
| Introducere | 1 |
| Siguranță în funcționare | 2 |
| Siguranța generală | 2 |
| Decal-uri instructive și de siguranță | 3 |
| Reglare | 4 |



Siguranță în funcționare

Această maină a fost proiectată în conformitate cu standardul EN ISO 5395.

Sigurana generală

Acest produs poate provoca răni la nivelul mâinilor sau picioarelor și poate arunca obiecte. Urmai întotdeauna instrucțiunile de siguranță pentru a evita rănirea gravă.

- Citii, înțelegeți și urmați instrucțiunile și avertismentele din *Manualul utilizatorului* și de pe maină și accesorii înainte de a porni motorul.
- Nu ineți mâinile sau picioarele în apropierea pieselor aflate în micare sau sub maină. Stați la distanță de orice gură de descărcare.
- Nu utilizați mașina fără toate protecțiile și alte dispozitive de siguranță montate și funcționând corespunzător pe aceasta.
- ineți trecătorii și copiii departe de zona de utilizare. Nu lăsați copii să utilizeze mașina. Utilizarea mainii va fi efectuată doar de persoane responsabile, instruite, familiarizate cu instrucțiunile și apte din punct de vedere fizic.
- Înainte de efectuarea lucrărilor de service, alimentare sau defundare a mainii, opriți maina, opriți motorul și așteptați până când se opresc toate piesele mobile.

Utilizarea sau întreținerea necorespunzătoare a acestei mașini poate cauza accidentări. Pentru a reduce riscul de accidentare, respectați aceste instrucțiuni de siguranță și acordați întotdeauna atenție simbolului de alertă privind siguranța **▲**, care înseamnă Atenție, Avertisment sau Pericol – instrucțiune privind siguranța personală. Nerespectarea acestor instrucțiuni poate cauza vătămări corporale sau moartea.

| | |
|---|----|
| 1 Asamblarea mânerului..... | 4 |
| 2 Montarea cablului demarorului cu recul în ghidajul de cablu | 5 |
| 3 Umplerea motorului cu ulei..... | 5 |
| 4 Asamblarea sacului pentru iarbă..... | 5 |
| Rezumat al produsului | 6 |
| Specificații | 6 |
| Dispozitive de atașare/Accesorii..... | 6 |
| Operare | 7 |
| Înainte de utilizare | 7 |
| Sigurana înainte de utilizare | 7 |
| Umplerea rezervorului de combustibil | 7 |
| Verificarea nivelului uleiului de motor | 8 |
| Reglarea înălțimii de tăiere | 8 |
| În timpul utilizării | 9 |
| Sigurana în timpul utilizării | 9 |
| Pornirea motorului | 9 |
| Utilizarea propulsiei automate | 10 |
| Oprirea motorului..... | 10 |
| Mulcirea ierbii tăiate..... | 10 |
| Colectarea ierbii tăiate..... | 11 |
| Evacuarea prin spate a resturilor de iarbă..... | 11 |
| Indicații de exploatare | 12 |
| După utilizare | 12 |
| Sigurana după utilizare | 12 |
| Curățarea sub maină | 13 |
| Plierea mânerului | 13 |
| Întreținere | 14 |
| Program(e) de întreținere recomandat(e) | 14 |
| Siguranță în timpul întreținerii | 14 |
| Pregătirea pentru întreținere..... | 14 |
| Înlocuirea bujiei | 15 |
| Înlocuirea filtrului de aer..... | 15 |
| Schimbarea uleiului de motor | 15 |
| Înlocuirea lamei | 16 |
| Lubrifierea roilor | 17 |
| Depozitare | 18 |
| Depozitarea în siguranță..... | 18 |
| Pregătirea mașinii pentru depozitare | 18 |
| Scoaterea mașinii din starea de depozitare..... | 18 |

Decal-uri instrucționale și de siguranță



Instrucțiunile și autocolantele cu informații privind siguranța sunt ușor vizibile pentru operator și sunt amplasate lângă orice zonă cu potențial risc. Înlocuiți orice autocolant care este deteriorat sau lipsește.

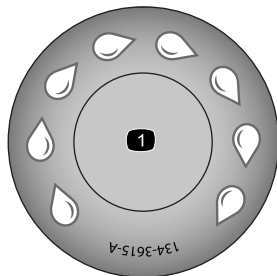

134-3615

decal134-3615

1. Port de spălare rapidă

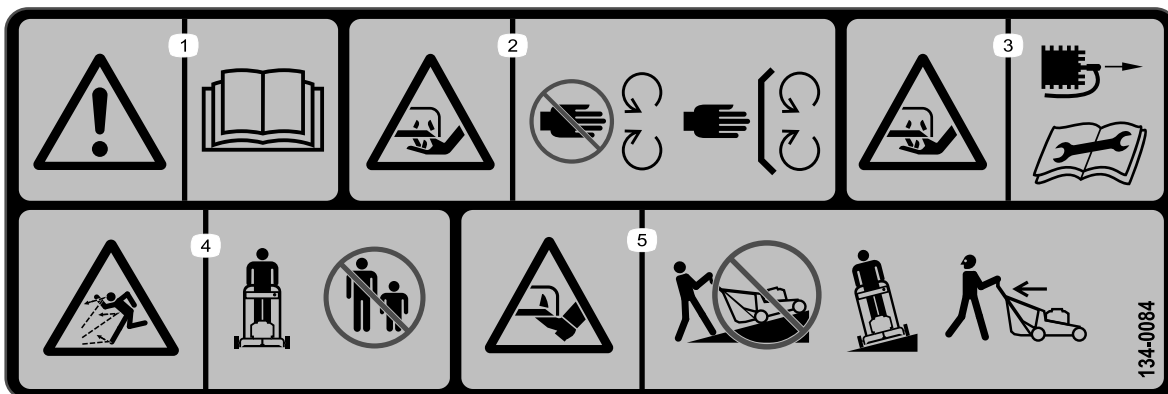

134-0084

decal134-0084

1. Avertisment – citii *Manualul operatorului*.
2. Pericol de tăiere – păstrai distanță față de componentele în mișcare; lasă toate apărătorile și protecțiile montate.
3. Pericol de tăiere – deconectă bujia și citește *Manualul operatorului* înainte de efectuarea lucrărilor de întreținere.
4. Pericol de proiectare a obiectelor – unei alte persoane la o distanță față de mână.
5. Pericol de tăiere – nu tunde iarba în pantă; tunde întotdeauna dintr-o parte în cealaltă; asigură-te că lama și motorul sunt oprite înainte de a ridica reziduurile din apropiere; privește întotdeauna în spate atunci când te deplasezi în spate cu mâna.

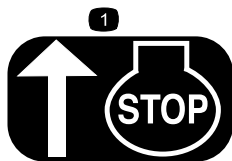

H295159

decalh295159

1. Oprirea motorului

Reglare

Important: Îndepărtați și eliminați folia de protecție din plastic folosită pentru a acoperi motorul, precum și orice alte elemente din plastic sau ambalaje de pe maină.

1

Asamblarea mânerului

Piese solicitate pentru această procedură:

| | |
|---|-------------------|
| 2 | Mâner inferior |
| 4 | urub scurt |
| 4 | Șaibă plată |
| 4 | aibă de siguranță |
| 4 | Piuliță |
| 1 | Mâner superior |
| 2 | Buton mâner |
| 2 | Șaibă curbată |
| 2 | urub lung |

Procedură

1. Ataai mânerul inferior la carcasa mainii de tuns iarba cu ajutorul celor 4 uruburi, 4 aibe plate, 4 aibe de siguranță și 4 piulie (Figura 3).



Figura 3

g188335

1. Șurub (4)
2. Șaibă plată (4)
3. aibă de siguranță (4)
4. Piuliță (4)

2. Ataai mânerul superior la mânerul inferior cu ajutorul a 2 butoane de mâner, 2 aibe curbate și 2 uruburi. Strângeți ferm, manual, butoanele de mâner (Figura 4).

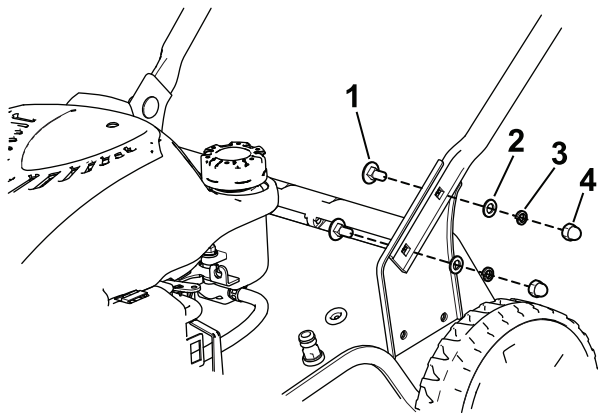

Figura 4

g188346

1. Buton mâner (2)
2. Șaibă curbată (2)
3. Șurub (2)
4. Mâner superior
5. Mâner inferior

3. Introduceți cablurile în clema de cablu și atașiți clema de cablu la mâner, așa cum este ilustrat în Figura 5.

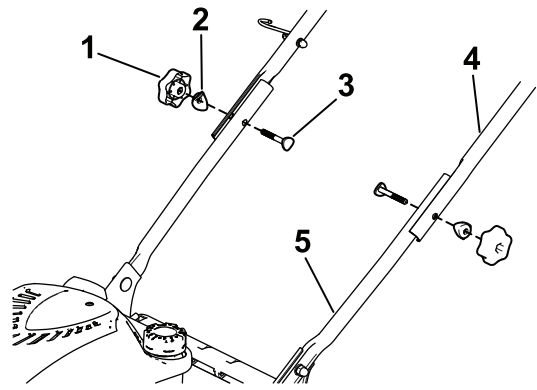

Figura 5

g189081

1. Clemă cablu

2

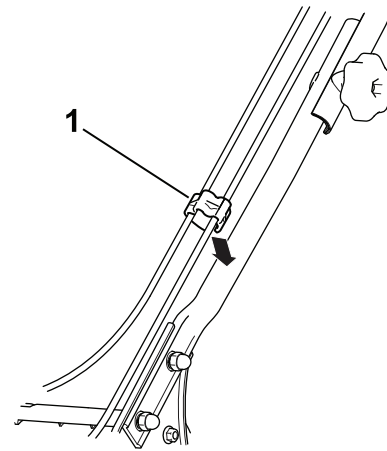
Montarea cablului demarorului cu recul în ghidajul de cablu

Nu s-au solicitat piese

Procedură

Important: Pentru a porni motorul ușor și în siguranță de fiecare dată când utilizați mâna, montați cablul demarorului cu recul în ghidajul de cablu.

Introduceți bara de comandă pentru lamă pe mânerul superior (Figura 9) și trageți cablul demarorului cu recul prin ghidajul cablului de pe mâner (Figura 6).



Figura 6

1. Cablu demaror cu recul 2. Ghidaj de cablu

3

Umplerea motorului cu ulei

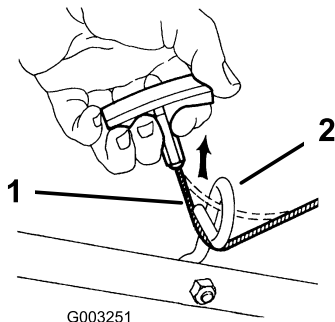
Nu s-au solicitat piese

Procedură

Important: Mașina dumneavoastră nu este furnizată cu ulei în motor. Înainte de a porni motorul, umpleți-l cu ulei.

Capacitate ulei de motor: 0,55 l

Vâscozitate ulei: ulei detergent SAE 30 sau SAE 10W-30

Clasificare de service API: SJ sau superioară

1. Deplasați mâna pe o suprafață plană.
2. Scoateți joja rotind capacul în sens invers acelor de ceasornic și trăgându-l (Figura 7).



Figura 7

1. Complet 3. Redus
2. Ridicat

3. Turnați cu grijă în tubul de umplere cu ulei o cantitate de aproximativ $\frac{3}{4}$ din capacitatea motorului.
4. Așteptați aproximativ 3 minute ca uleiul să se așeze în motor.
5. Tergeți joja cu o lavetă curată.
6. Introduceți joja în tubul de umplere cu ulei, apoi îndepărtați joja.
7. Verificați nivelul de ulei indicat pe joja (Figura 7).
 - Dacă nivelul de ulei indicat de joja este prea scăzut, turnați cu grijă o cantitate mică de ulei în tubul de umplere, așteptați 3 minute și repetați pașii 5 - 7 până când nivelul de ulei indicat pe joja este corect.
 - Dacă nivelul de ulei indicat pe joja este prea ridicat, îndepărtați excesul de ulei până când acest nivel va fi corect; consultați [Schimbarea uleiului de motor \(Pagină 15\)](#).

Important: Dacă nivelul de ulei din motor este prea scăzut sau prea ridicat și pornii motorul, este posibil ca mâna să se defecteze.

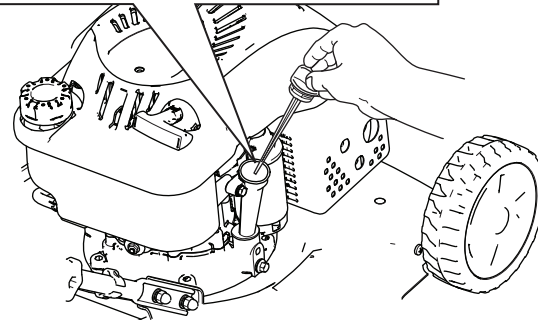
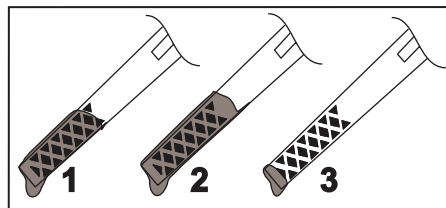
8. Montați corect joja de ulei.

4

Asamblarea sacului pentru iarbă

Piese solicitate pentru această procedură:

| | |
|---|------------------------|
| 1 | Sac pentru iarbă |
| 1 | Cadru sac pentru iarbă |

Procedură

1. Introduceți cadrul sacului pentru iarbă în sacul pentru iarbă (Figura 8).
2. Poziționați toate cele 6 cleme pentru sacul de iarbă pe cadrul sacului de iarbă (Figura 8).



Figura 8

1. Cadru sac pentru iarbă
2. Clemă sac pentru iarbă

Rezumat al produsului

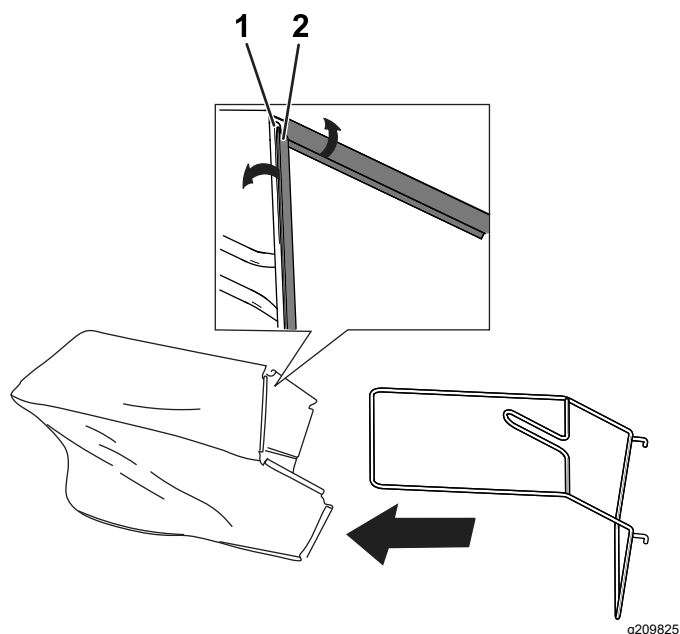

Figura 9

g188337

1. Bară pentru propulsia automată
2. Mâner
3. Bară de comandă pentru lamă
4. Buton mâner
5. Trapă spate
6. Filtru de aer
7. Bujie
8. Manetă înălțime de tăiere
9. Sac pentru iarbă
10. Mâner demaror cu recul

Specificații

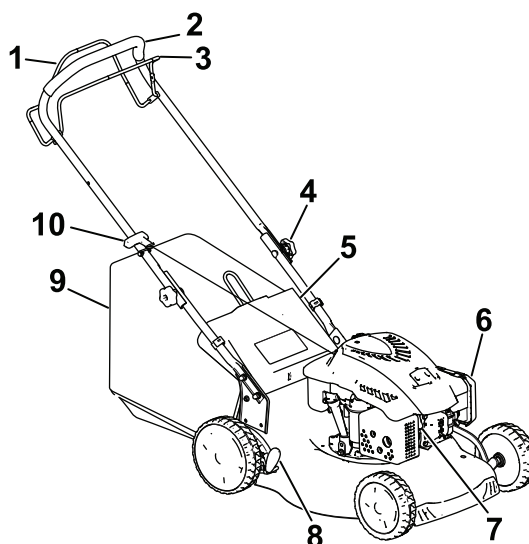
| Model | Greutate | Lungime | Lățime | Lățime de tăiere | Înălțime |
|-------|----------|---------|--------|------------------|----------|
| 20944 | 33 kg | 140 cm | 53 cm | 46 cm | 105 cm |

Dispozitive de ataare/Accesorii

Pentru extinderea și îmbunătățirea performanțelor mainii este disponibilă o gamă de dispozitive de ataare și accesorii aprobate de Toro. Pentru lista dispozitivelor de ataare și a accesoriilor aprobate, contactați centrul de service local sau un distribuitor Toro autorizat sau accesați www.Toro.com.

Pentru performanțe optime și utilizarea în siguranță a mainii, utilizați exclusiv piese de schimb și accesorii originale Toro. Piesele de schimb și accesorii ale altor producători pot fi periculoase și pot anula garanția produsului.

Operare

Notă: Determinați partea stângă și dreaptă a mașinii din poziția de operare normală.

Înainte de utilizare

Sigurana înainte de utilizare

Sigurana generală

- Opriți mâna, așteptați oprirea tuturor pieselor mobile și lăsați mâna să se răcească înainte de reglarea, efectuarea lucrărilor de service, curățarea sau depozitarea mâinii.
- Familiarizați-vă cu utilizarea în siguranță a echipamentului, comenzile de operare și indicatoarele de siguranță.
- Verificați dacă toate protecțiile și dispozitivele de siguranță, precum deflectorii și/sau dispozitivul de adunat iarbă, sunt la locul lor și funcionează corect.
- Inspectați întotdeauna mâna pentru a vă asigura că lamele și uruburile lamei nu sunt uzate sau deteriorate.
- Inspectați zona în care veți utiliza mâna și îndepărtați toate obiectele care ar putea obstruciona utilizarea mâinii sau pe care le-ar putea proiecta mâna.
- Contactul cu lama în timp ce aceasta se rotește va duce la vătămarea gravă. Nu introduceți degetele sub carcasă în timp ce reglați înălțimea de tăiere.

Măsurile de siguranță pentru combustibil

- Combustibilul este extrem de inflamabil și exploziv. Un incendiu sau o explozie cauzată de combustibil vă poate arde pe dumneavoastră și pe cei din jur și poate cauza pagube materiale.
 - Pentru a preveni o încărcare statică din cauza aprinderii combustibilului, plasați recipientul și/sau mașina direct pe sol înainte de umplere, nu pe un vehicul sau obiect.
 - Umpleți rezervorul de combustibil într-un spațiu deschis, cu motorul rece. tergeți orice urmă de combustibil scurs.
 - Nu manipulați combustibilul când fumați sau în apropierea unei flăcări deschise sau a scânteilor.
 - Nu îndepărtați bușonul rezervorului și nu umpleți rezervorul de combustibil în timp ce motorul este pornit sau fierbinte.

- Dacă vărsați combustibil, nu încercați să porniți motorul. Evitați crearea unei surse de aprindere până la disiparea vaporilor de combustibil.
- Depozitați combustibilul într-un rezervor corespunzător și nu îl lăsați la îndemâna copiilor.
- Combustibilul este dăunător sau fatal dacă este înghițit. Expunerea pe termen lung la vapori poate provoca răni grave și îmbolnăviri.
 - Evitați inspirarea pe termen lung a vaporilor.
 - Țineți mâinile și fața departe de duza și de deschiderea rezervorului de combustibil.
 - Țineți combustibilul departe de ochi și piele.

Umplerea rezervorului de combustibil

- Pentru rezultate optime utilizați numai benzină curată, proaspătă, fără plumb cu o cifră octanică de 87 sau mai mare (metodă de clasificare (R+M)/2).
- **ETANOL:** benzina cu până la 10% etanol sau 15% MTBE (metil ter butil eter) concentrație volumică este un combustibil acceptabil. Etanolul și MTBE nu sunt același lucru. Nu este aprobată utilizarea benzinei cu 15% etanol (E15) concentrație volumică. **Nu utilizați niciodată** benzină care conține mai mult de 10% etanol, concentrație volumică, cum ar fi E15 (conține 15% etanol), E20 (conține 20% etanol) sau E85 (conține până la 85% etanol). Utilizarea unei benzine neaprobate poate cauza probleme de performanță și/sau deteriorarea motorului. Utilizarea benzinei neaprobate nu este acoperită de garanția produsului.
- **Nu** utilizați benzină cu conținut de metanol.
- **Nu** depozitați combustibil în rezervorul de combustibil sau în recipientele de combustibil de-a lungul iernii decât dacă este adăugat un stabilizator de combustibil.
- **Nu** adăugați ulei în benzină.

Important: Pentru a reduce problemele de pornire, adăugați stabilizator de combustibil în combustibilul pentru toate anotimpurile și amestecați cu benzină nu mai veche de 30 de zile.



Figura 10

g189388

Verificarea nivelului uleiului de motor

Interval de service: Înainte de fiecare folosință sau zilnic

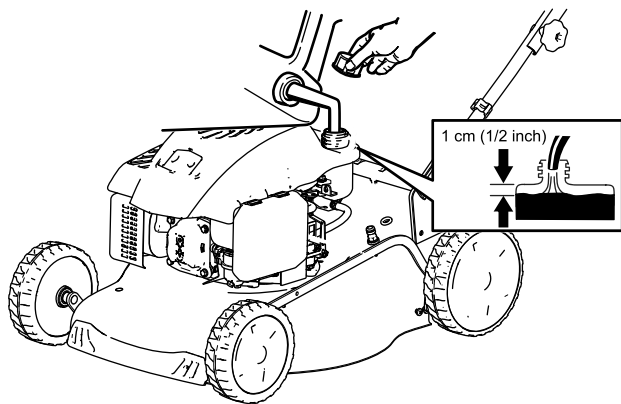
1. Deplasați mâna pe o suprafață plană.
2. Scoateți joja rotind capacul în sens invers acelor de ceasornic și trăgându-l (Figura 11).



Figura 11

g188326

1. Complet
2. Ridicat
3. Redus

3. tergeți joja cu o lavetă curată.
4. Introduceți joja în tubul de umplere cu ulei, apoi îndepărtați joja.
5. Verificați nivelul de ulei indicat pe joja (Figura 11).
 - Dacă nivelul de ulei indicat de joja este prea scăzut, turnați încet o cantitate mică de ulei în tubul de umplere, așteptați 3 minute și repetați

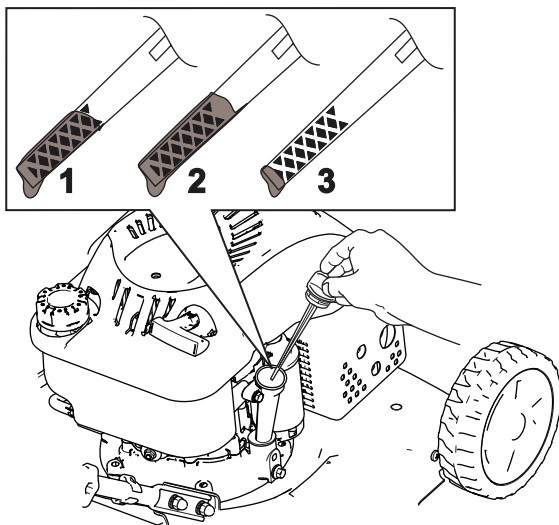
paii de la 3 la 5 până când nivelul de ulei indicat de joja este corect.

- Dacă nivelul de ulei indicat de joja este prea ridicat, îndepărtați excesul de ulei până când nivelul de ulei indicat de joja va fi corect. Pentru a îndepărta excesul de ulei, consultați [Schimbarea uleiului de motor \(Pagină 15\)](#).

Important: Dacă nivelul de ulei din carter este prea scăzut sau prea ridicat și pornii motorul, este posibil ca mâna să se defecteze.

6. Instalați joja în siguranță în tubul de umplere cu ulei.

Reglarea înălțimii de tăiere

⚠ ATENȚIE

Reglarea înălțimii de tăiere vă poate aduce în contact cu lama în mișcare, provocând răni grave.

- Opriți motorul și așteptați până la oprirea tuturor pieselor mobile.
- Nu introduceți degetele sub carcasă în timp ce reglați înălțimea de tăiere.

Există 7 setări ale înălțimii de tăiere, de la 25 la 70 mm. Reglați înălțimea de tăiere conform preferințelor. Reglați roile din față la aceeași înălțime cu roile spate.

Pentru reglarea înălțimii de tăiere, decuplați maneta (Figura 12), ridicați sau coborâți mâna și apoi cuplați maneta.



Figura 12

g188329

Pozițiile înălțimii de tăiere sunt afișate în **Figura 13**.

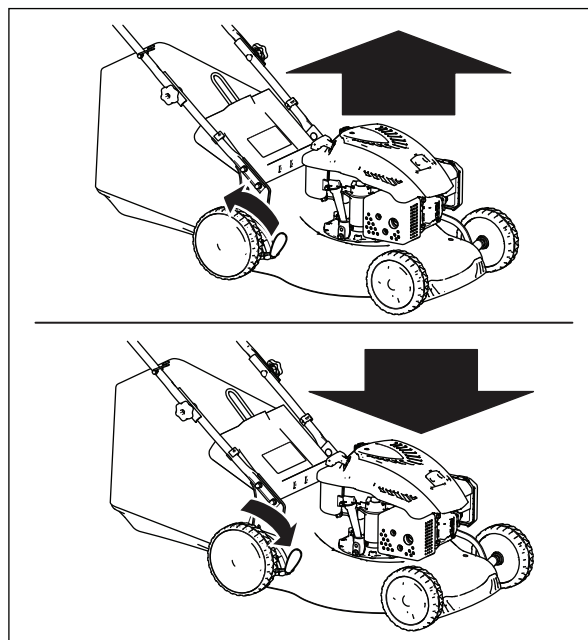

Figura 13

g208642

| | |
|------------|------------|
| 1. 70,0 mm | 5. 40,0 mm |
| 2. 62,5 mm | 6. 32,5 mm |
| 3. 55,0 mm | 7. 25,0 mm |
| 4. 47,5 mm | |

În timpul utilizării

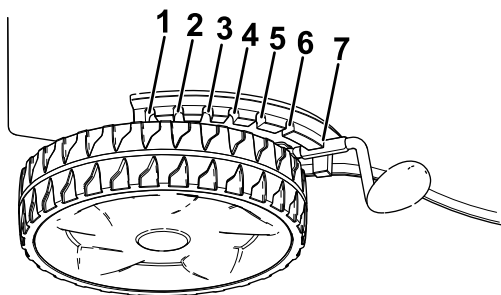
Sigurana în timpul utilizării

Sigurana generală

- Purtați îmbrăcăminte adecvată, inclusiv ochelari de protecție, pantaloni lungi, încălăminte solidă, antiderapantă și căști pentru protecția auzului. Strângeți la spate părul lung și nu purtați îmbrăcăminte largă sau bijuterii.
- Utilizați mâna cu foarte mare atenție. Nu vă angrenați în nicio activitate care vă poate distrage atenția; în caz contrar, se pot înregistra pagube materiale sau vătămări corporale.
- Nu utilizați mașina dacă sunteți bolnav, obosit sau sub influența alcoolului sau a drogurilor.
- Lama este ascuțită; contactul cu lama poate rezulta în vătămări corporale grave. Opriți motorul și așteptați oprirea tuturor pieselor mobile înainte de a părăsi poziția de operare.
- Atunci când eliberați bara de comandă a lamei, motorul ar trebui să se oprească iar lama ar trebui să se oprească în maxim 3 secunde. În caz contrar, încetați imediat utilizarea mâinii și contactați un centru de service autorizat.
- Inei trecătorii departe de zona de utilizare. Nu permiteți accesul copiilor mici în zona de operare și lăsați-i în permanență în grija unui adult responsabil, care nu utilizează mâna. Opriți mâna dacă în zonă pătrunde orice persoană.
- Priviți întotdeauna jos și în spate înainte de a deplasa mâna cu spatele.

- Operați mâna doar în condiții de vizibilitate bună și în condiții meteo corespunzătoare. Nu utilizați mașina dacă există riscul unor descărcări electrice.
- Iarba udă sau frunzele pot provoca vătămări grave dacă alunecați și intrați în contact cu lama. Evitați să tundeți iarba în condiții umede.
- Apropiați-vă cu mare atenție de curbele fără vizibilitate, tufiuri, copaci sau alte obiecte care vă pot bloca vizibilitatea.
- Nu direcționați materialul evacuat spre nicio persoană. Evitați evacuarea materialului spre un perete sau obstacol; materialul poate ricoșa spre dumneavoastră. Opriți lama (lamele) atunci când vă deplasați pe suprafețe acoperite cu pietri.
- Aveți grijă la gropi, anuri, denivelări, pietre sau alte obiecte ascunse. Terenul denivelat vă poate face să vă pierdeți echilibrul sau stabilitatea.
- Dacă mâna se lovește de un obiect sau începe să vibreze, opriți motorul imediat, așteptați până când se opresc toate piesele mobile, deconectați cablul bujiei înainte de a verifica dacă mâna este deteriorată. Efectuați reparațiile necesare înainte de a o utiliza din nou.
- Înainte de a părăsi poziția de operare, opriți motorul și așteptați oprirea tuturor pieselor mobile.
- Dacă motorul rulează, acesta va fi fierbinte și vă poate provoca arsuri grave. Păstrați distanță față de motorul fierbinte.
- Utilizați motorul numai în zone bine ventilate. Gazele de eapament conțin monoxid de carbon, care este letal dacă este inhalat.
- Verificați frecvent componentele dispozitivului de adunat iarbă și jgheabul de evacuare pentru a descoperi orice uzură sau deteriorare și înlocuiți-le cu piese Toro originale, atunci când este necesar.

Sigurana în pantă

- Tundeți iarba de-a lungul pantelor; niciodată în sus sau în jos. Acordați foarte mare atenție la schimbarea direcției pe pante.
- Nu tundeți iarba pe pantele foarte abrupte. Stabilitatea necorespunzătoare poate provoca un accident prin alunecare și cădere.
- Tundeți iarba cu atenție în apropierea pantelor abrupte, anurilor sau terasamentelor.

Pornirea motorului

Important: Această mâna este prevăzută cu un manon din cauciuc peste capătul bujiei.

Asigurați-vă că bucla metalică de la capătul cablului bujiei (în interiorul manonului din cauciuc) este bine fixată pe vârful metalic al bujiei.

1. Ineți bara de comandă pentru lamă lângă mâner (Figura 14A).



Figura 14

g188344

1. Bară de comandă pentru lamă

2. Trageți ușor mânerul demarorului cu recul până când simțiți că opune rezistență, apoi trageți brusc (Figura 14B). Când motorul pornete, permiteți revenirea ușoară a cablului la mâner.

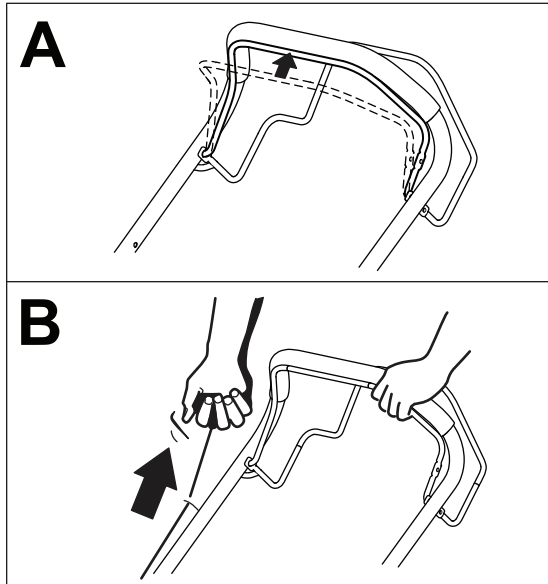
Utilizarea propulsiei automate

Pentru a opera propulsia automată, strângeți bara pentru propulsia automată (Figura 15) spre mâner și menineți-o.



Figura 15

g188340

1. Bară pentru propulsia automată

Notă: Mâna are o viteză maximă fixă de aproximativ 3,7 km/h.

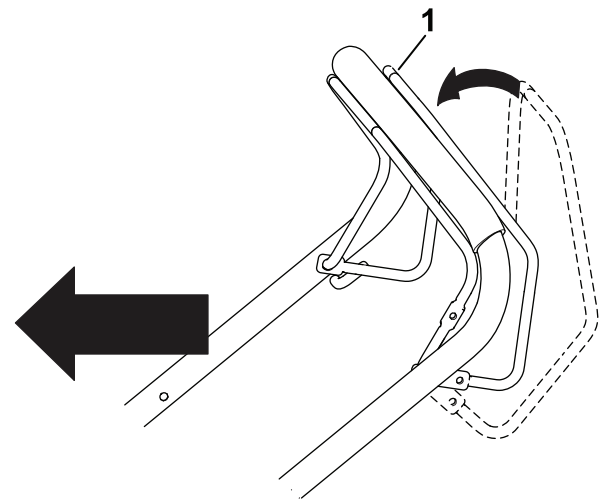
Pentru a decupla bara pentru propulsia automată, eliberați bara acesteia.

Oprirea motorului

Pentru a opri motorul, eliberați bara de comandă pentru lamă.

Notă: Deconectați și conectați la masă cablul bujiei înainte de a părăsi mâna pentru a preveni pornirea accidentală a motorului de către o altă persoană.

Mulcirea ierbii tăiate

⚠ ATENȚIE

Lama este ascuțită; contactul cu lama poate rezulta în vătămări corporale grave.

- Asigurați-vă că obturatorul de mulcire este în poziție înainte de operația de mulcire a resturilor de iarbă.
- Nu acționați niciodată lama fără ca obturatorul de mulcire să fie fixat, fără sacul pentru iarbă montat sau cu trapa spate coborâtă.

Dacă sacul pentru iarbă este montat pe maină, îndepărtați-l; consultați [Îndepărtarea sacului pentru iarbă \(Pagină 11\)](#).

1. Ridicați și menineți ridicată trapa spate (Figura 16).



Figura 16

g188334

1. Clichet
2. Obturator de mulcire

2. Montai obturatorul de mulcire în carcasă i blocai-l în deschiderea carcasei (Figura 16).
3. Coborâi trapa spate.

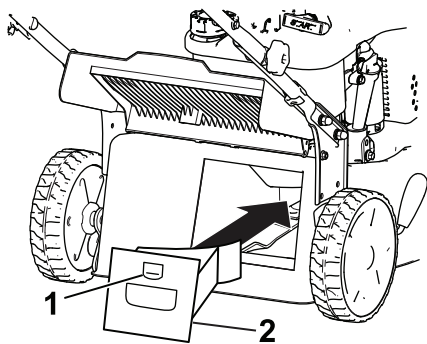
Colectarea ierbii tăiate

Folosește sacul pentru iarbă atunci când dorești să colectezi resturile de iarbă și de frunze de pe gazon.

⚠ ATENȚIE

Un sac pentru iarbă uzat ar putea permite proiectarea pietrelor de mici dimensiuni sau a unor reziduuri similare spre dumneavoastră sau trecători, rezultând în vătămări corporale grave sau deces.

Verifică frecvent starea sacului pentru iarbă. Dacă este deteriorat, montează un sac de schimb nou Toro.

⚠ ATENȚIE

Lama este ascuțită; contactul cu lama poate rezulta în vătămări corporale grave.

- Avei grijă, sacul pentru iarbă trebuie să fie în poziție înainte de a colecta resturile de iarbă.
- Nu acționezi niciodată lama fără ca obturatorul de mulcire să fie fixat, fără sacul pentru iarbă montat sau cu trapa spate coborâtă.

⚠ ATENȚIE

Maina poate proiecta resturile de iarbă și alte obiecte printr-o deschizătură de pe tunelul de descărcare. Obiectele proiectate cu suficientă forță pot provoca vătămări corporale grave sau decesul dumneavoastră sau trecătorilor.

Nu deschideți niciodată trapa tunelului de descărcare atunci când este în funcțiune motorul.

Dacă pe maină este instalată o pană de mulcire, ridică trapa din spate, scoateți pană de mulcire și coborâți trapa din spate.

Montarea sacului pentru iarbă

1. Dacă este necesar, asamblai sacul pentru iarbă; consultă [4 Asamblarea sacului pentru iarbă](#) (Pagină 5).
2. Ridică și menține ridicată trapa spate (Figura 17).



Figura 17

g188333

3. Instalează sacul pentru iarbă, având grijă ca tifturile de pe sac să rămână în canelurile de pe mâner (Figura 17).
4. Coborâți trapa spate.

Îndepărtarea sacului pentru iarbă

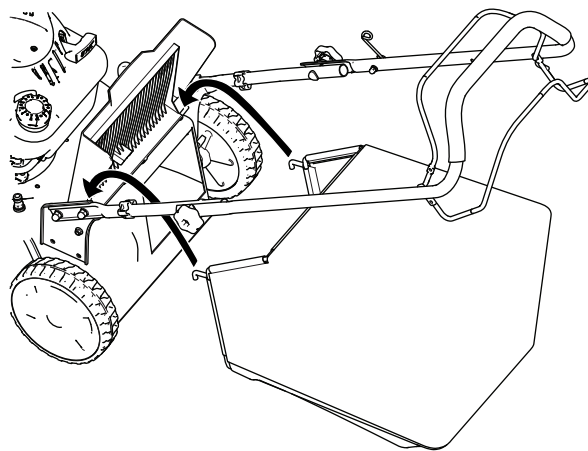
1. Ridică și menține ridicată trapa spate (Figura 17).
2. Îndepărtați sacul.
3. Coborâți trapa spate.

Evacuarea prin spate a resturilor de iarbă

1. Dacă sacul pentru iarbă este montat pe maină, îndepărtați-l înainte de a descărca resturile prin

spate; consultai [Îndepărtarea sacului pentru iarbă \(Pagină 11\)](#).

2. Dacă pe maină este instalată o pană de mulcire, ridicai trapa din spate, scoatei pana de mulcire i coborâi trapa din spate.

⚠ ATENȚIE

Lama este ascuită; contactul cu lama poate rezulta în vătămări corporale grave.

- **Asigurai-vă că trapa din spate este coborâtă înainte de a evacua prin spate resturile de iarbă.**
- **Nu acionai niciodată lama fără ca obturatorul de mulcire să fie fixat, fără sacul pentru iarbă montat sau cu trapa spate coborâtă.**

Indicații de exploatare

Recomandări generale pentru a tunde iarbă

- Inspectai zona în care vei utiliza maina i îndepărtai toate obiectele pe care maina le-ar putea proiecta.
- Evitai lovirea obiectelor solide cu lama. Nu tundeai iarbă trecând în mod voluntar peste obiecte.
- Dacă maina se lovește de un obiect sau începe să vibreze, oprii motorul imediat, deconectați cablul bujiei i verificai dacă maina este deteriorată.
- Pentru cele mai bune performanțe, instalați o lamă nouă înainte de a începe sezonul de tuns iarbă.
- Înlocuiți lama, atunci când este necesar, cu o lamă de schimb Toro.

Tăierea ierbii

- Tăiați aproximativ o treime din firul de iarbă. Nu tăiați mai jos de 51 mm cu excepția cazului în care iarbă este mai rară sau este toamnă târzie, când creșterea ierbii începe să încetinească.
- Atunci când tăiați iarbă cu o înălțime de peste 15 cm, tăiați mai întâi la cea mai ridicată setare a înălțimii de tăiere i la o viteză mai mică; apoi tăiați din nou la o înălțime de tăiere mai mică pentru ca gazonul să aibă cel mai bun aspect. Dacă iarbă este prea lungă, maina se poate bloca, ceea ce poate duce la calarea motorului.
- Iarbă i frunzele ude au tendința de a se aduna în cadrul curii i pot cauza blocarea mainii sau calarea motorului. Evitai să tundeai iarbă în condiții umede.
- Fii atenți la potențialul risc de incendiu în condiții foarte uscate, respectai toate avertismentele autorităților locale privind incendiile i prevenii

pătrunderea ierbii uscate i a resturilor de frunze în maină.

- Alternați direcția de tăiere. Acest lucru ajută la dispersarea resturilor pe gazon, pentru o fertilizare uniformă.
- Dacă aspectul final al gazonului este nesatisfăcător, încercați una sau mai multe din următoarele recomandări:
 - Înlocuiți lama sau ascuiți-o.
 - Deplasați-vă mai încet în timp ce tăiați iarbă.
 - Ridicați înălțimea de tăiere a mainii dumneavoastră.
 - Tăiați iarbă mai frecvent.
 - Suprapuneți zonele de tăiere în loc să tăiați iarbă dintr-o zonă completă cu fiecare trecere.

Tăierea frunzelor

- După tunderea gazonului, asigurați-vă că jumătate din gazon se vede prin stratul de frunze tăiate. Poate fi nevoie să efectuați mai multe treceri peste frunze.
- Dacă pe gazon există un strat de frunze mai mare de 13 cm, tăiați iarbă la o înălțime de tăiere mai mare i apoi tăiați iarbă din nou la înălțimea de tăiere dorită.
- Reduceți viteza de tăiere dacă maina nu taie frunzele suficient de fin.

După utilizare

Sigurana după utilizare

Sigurana generală

- Opriți maina, așteptați oprirea tuturor pieselor mobile i lăsați maina să se răcească înainte de reglarea, efectuarea lucrărilor de service, curățarea sau depozitarea mainii.
- Curățați iarbă i resturile din maină pentru a ajuta la prevenirea incendiilor. tergeți uleiul sau combustibilul scurs.
- Nu depozitați niciodată maina sau recipientul cu combustibil într-o zonă cu flăcări deschise, scânteii sau lămpi martor, precum cele de pe un boiler sau alte dispozitive electrice.

Sigurana la transport

- Încărcați sau descărcați cu grijă maina.
- Fixați maina pentru a preveni răsturnarea.

Curățarea sub maină

Interval de service: Înainte de fiecare folosință sau zilnic

⚠ ATENȚIE

Maina poate disloca material de sub ea.

- Purtați protecție pentru ochi.
- Stai în poziția de operare (în spatele mânerului) în timp ce funcționează motorul.
- Nu permiteți trecătorilor să se afle în zonă.

Pentru rezultate optime, curățați maina în scurt timp după ce ai terminat de tuns iarba.

1. Deplasați maina pe o suprafață plană, pavată.
2. Opriți motorul și așteptați oprirea tuturor pieselor mobile înainte de a părăsi poziția de operare.
3. Alegeți cea mai mică înălțime de tăiere a mainii; consultați [Reglarea înălțimii de tăiere \(Pagină 8\)](#).
4. Spălați zona de sub ea din spate, pe unde este evacuată iarba tăiată, de la carcasă până la sacul pentru iarbă.

Notă: Spălați zona sacului la cerere, atât în poziția complet în față cât și în poziția complet în spate.

5. Atașați un furtun de grădină care este conectat la o sursă de apă la portul de spălare rapidă ([Figura 18](#)).



Figura 18

g188338

1. Port de spălare rapidă

6. Pornii apa.
7. Pornii motorul și rulați-l până când nu mai este evacuată iarba tăiată de sub maină.
8. Opriți motorul.

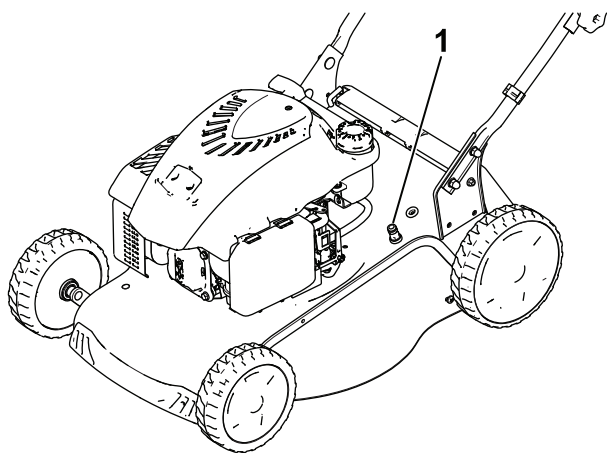
9. Opriți apa și deconectați furtunul de grădină de la maină.
10. Lăsați motorul să funcționeze timp de câteva minute pentru a usca partea inferioară a mainii, pentru a preveni ruginirea.
11. Înainte de depozitarea mainii într-un spațiu închis, lăsați motorul să se răcească.

Plierea mânerului

⚠ ATENȚIE

Plierea sau desfășurarea incorectă a mânerului poate deteriora cablurile, ducând la condiții de utilizare nesigure.

- Nu deteriorezi cablurile în timpul plierii sau desfășurării mânerului.
- Dacă un cablu este deteriorat, contactați un centru de service autorizat.

1. Slăbiți cele 2 butoane de mâner ([Figura 19A](#)).



Figura 19

g188328

2. Plițiți mânerul prin rotirea acestuia în față ([Figura 19B](#)).

Întreținere

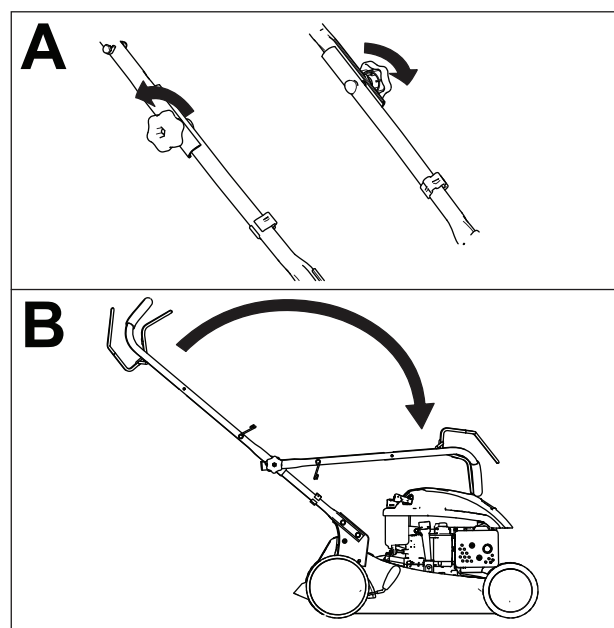
Notă: Determinați partea stângă și dreaptă a mașinii din poziția de operare normală.

Program(e) de întreținere recomandat(e)

| Interval de întreținere și service | Procedură de întreținere |
|---|---|
| Înainte de fiecare folosință sau zilnic | <ul style="list-style-type: none">• Verificați nivelul uleiului de motor.• Curățați resturile de iarbă și mizeria de sub maină. |
| La intervale de 100 de ore | <ul style="list-style-type: none">• Înlocuiți bujia. |
| Anual | <ul style="list-style-type: none">• Înlocuiți filtrul de aer; înlocuiți-l mai frecvent din cauza condițiilor de operare cu praf.• Înlocuiți lama sau ascuții-o (mai frecvent dacă marginea se tocete rapid).• Curățați sistemul de răcire; curățați-l mai frecvent din cauza condițiilor de operare cu praf. Consultați manualul motorului. |
| Anual sau înainte de depozitare | <ul style="list-style-type: none">• Lubrifiați roile.• Golii rezervorul de combustibil înainte de reparatii conform instrucțiunilor și înainte de depozitarea anuală. |

Siguranță în timpul întreinerii

- Deconectați cablul de la bujie înainte de a efectua orice proceduri de întreținere.
- Purtați mănuși și protecție pentru ochi atunci când efectuați lucrări de service asupra mainii.
- Lama este ascuțită; contactul cu lama poate rezulta în vătămări corporale grave. Purtați mănuși în timpul lucrărilor de service asupra lamei. Nu reparați și nu modificați lama (lamele).
- Nu modificați niciodată dispozitivele de siguranță. Verificați periodic funcționarea corectă a acestora.
- Înclinarea mainii poate cauza scurgerea combustibilului. Combustibilul este inflamabil și exploziv și poate cauza vătămări corporale. Rulați motorul fără combustibil sau îndepărtați combustibilul cu o pompă manuală; nu scurgeți niciodată combustibilul.
- Pentru performanțe optime ale mainii, utilizați exclusiv piese de schimb și accesorii originale Toro. Piesele de schimb și accesorii ale altor producători pot fi periculoase și pot anula garanția produsului.

Pregătirea pentru întreținere

1. Opriți motorul și așteptați până la oprirea tuturor pieselor mobile.
2. Deconectați cablul de la bujie (Figura 20).



Figura 20

g188342

3. După efectuarea procedurii (procedurilor) de întreținere, conectați cablul la bujie.

Important: Înainte de a înclina maina pentru a schimba uleiul sau a înlocui lama, lăsați rezervorul de combustibil să se usuce în timpul utilizării normale. Dacă trebuie să înclinați maina înainte de a rămâne fără combustibil, utilizați o pompă manuală de combustibil pentru a scurge combustibilul. Amplasați întotdeauna maina pe o parte, cu joja orientată în jos.

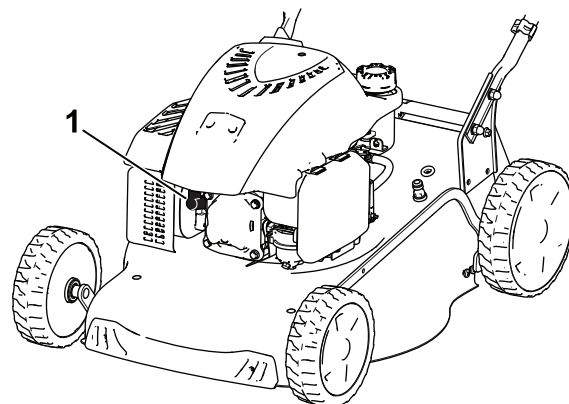
⚠ ATENȚIE

Înclinarea mâinii poate cauza scurgerea combustibilului. Combustibilul este inflamabil și exploziv și poate cauza vătămări corporale.

Rulai motorul fără combustibil sau îndepărtați combustibilul cu o pompă manuală; nu scurgeți niciodată combustibilul.

Înlocuirea bujiei

Interval de service: La intervale de 100 de ore

Utilizați o bujie Champion RN9YC sau echivalentă.

1. Opriți motorul și așteptați până la oprirea tuturor pieselor mobile.
2. Deconectați cablul bujiei.
3. Curățați zona din jurul bujiei.
4. Îndepărtați bujia de la motor.

Important: Înlocuiți o bujie fisurată, deteriorată sau murdară. Nu curățați electrozii, deoarece pilitura care pătrunde în motor îl poate deteriora.

5. Reglați distanța bujiei la 0,76 mm, așa cum este indicat în Figura 21.



Figura 21

1. Electrode central
 2. Electrode lateral
 3. Distanță dintre electrozi (a nu se scala)
-
6. Montați bujia
 7. Strângeți bujia la 20 N·m.
 8. Conectați cablul la bujie.

Înlocuirea filtrului de aer

Interval de service: Anual

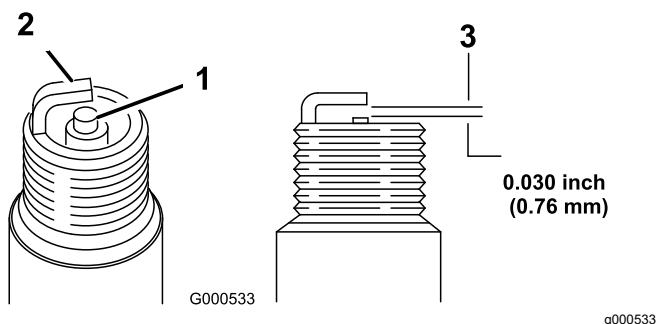
1. Apăsai în jos urechile de blocare din partea de sus a capacului filtrului de aer (Figura 22).



Figura 22

1. Urechile de blocare

-
2. Deschideți capacul.
 3. Îndepărtați filtrul de aer din hârtie și prefiltrul din spumă (Figura 23).

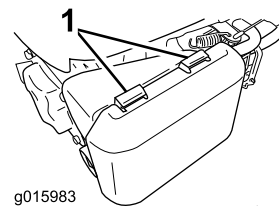

Figura 23

1. Filtru de aer din hârtie
2. Prefiltru din spumă

-
4. Verificați prefiltrul din spumă și înlocuiți-l dacă este deteriorat sau excesiv de murdar.
 5. Verificați filtrul de aer din hârtie.
 - A. Dacă filtrul de aer din hârtie este deteriorat sau umezit cu ulei sau combustibil, înlocuiți-l.
 - B. Dacă filtrul de aer din hârtie este murdar, lovii-l ușor pe o suprafață tare de mai multe ori sau suflați aer comprimat la o presiune mai mică de 2,07 bar prin partea filtrului care este îndreptată spre motor.
- Notă:** Nu îndepărtați murdăria de pe filtru prin periat; periatul forează pătrunderea murdăriei în fibre.
6. Îndepărtați murdăria de pe corpul filtrului de aer și capac, utilizând o lavetă umedă. **Nu tergeți murdăria spre conducta de aer.**
 7. Montați prefiltrul din spumă și filtrul de aer din hârtie la filtrul de aer.
 8. Montați capacul.

Schimbarea uleiului de motor

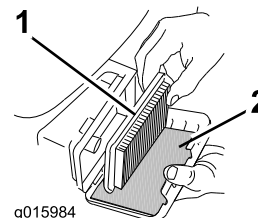
Schimbarea uleiului de motor nu este necesară, dar dacă doriți să schimbați uleiul, utilizați următoarea procedură.

Capacitate ulei de motor: 0,55 l

Vâscozitate ulei: ulei detergent SAE 30 sau SAE 10W-30

Clasificare de service API: SJ sau superioară

Notă: Turați motorul timp de câteva minute înainte de a schimba uleiul, pentru a-l încălzi. Uleiul cald curge mai bine și transportă mai mulți agenți de contaminare.

1. Deplasați mâna pe o suprafață plană.
2. Consultați [Pregătirea pentru întreținere \(Pagină 14\)](#).
3. Scoateți joja rotind capacul în sens invers acelor de ceasornic și trăgându-l ([Figura 24](#)).



Figura 24

g188326

1. Complet
2. Ridicat
3. Redus

4. Înclinați mâna pe o parte (astfel încât filtrul de aer să fie orientat în sus) pentru a scurge uleiul uzat din tubul de umplere cu ulei ([Figura 25](#)).

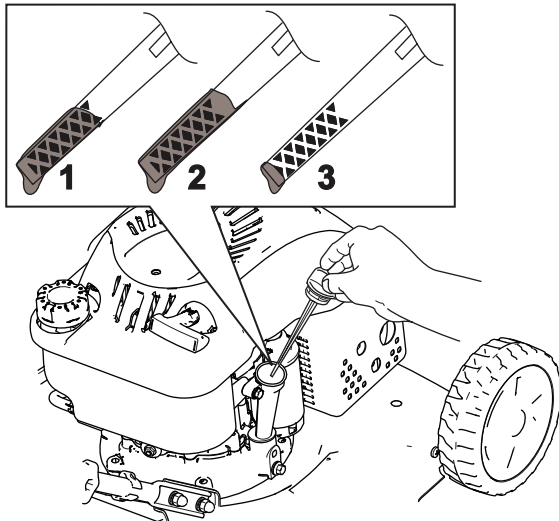

Figura 25

g015604

g015604

5. După scurgerea uleiului uzat, readuceți mâna în poziție de operare.
6. Turnați cu grijă în tubul de umplere cu ulei o cantitate de aproximativ $\frac{3}{4}$ din capacitatea motorului.

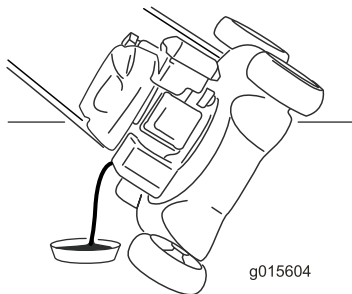
7. Așteptați aproximativ 3 minute ca uleiul să se azeze în motor.
8. tergeți joja cu o lavetă curată.
9. Introduceți joja în tubul de umplere cu ulei, apoi îndepărtați joja.
10. Verificați nivelul de ulei indicat pe joja ([Figura 25](#)).
 - Dacă nivelul de ulei indicat de joja este prea scăzut, turnați cu grijă o cantitate mică de ulei în tubul de umplere, așteptați 3 minute și repetați pașii de la 8 la 10 până când nivelul de ulei indicat de joja este corect.
 - Dacă nivelul de ulei indicat de joja este prea ridicat, îndepărtați excesul de ulei până când nivelul de ulei indicat de joja va fi corect.
11. Montați corect joja de ulei.
12. Reciclați în mod corespunzător uleiul uzat.

Important: Dacă nivelul de ulei din motor este prea scăzut sau prea ridicat și pornii motorul, este posibil ca mâna să se defecteze.

Înlocuirea lamei

Interval de service: Anual

Important: Pentru a instala lama corect veți avea nevoie de o cheie dinamometrică. Dacă nu aveți o cheie dinamometrică sau considerați că nu puteți efectua această procedură, contactați un centru de service autorizat.

Verificați lama ori de câte ori rămâneți fără combustibil. Dacă lama este deteriorată sau fisurată, înlocuiți-o imediat. Dacă marginea lamei este tocită sau prezintă creștături, ascuțiți-o și echilibrați-o sau înlocuiți-o.

⚠ ATENȚIE

Lama este ascuțită; contactul cu lama poate rezulta în vătămări corporale grave.

Purtați mănuși în timpul lucrărilor de service asupra lamei.

1. Consultați [Pregătirea pentru întreținere \(Pagină 14\)](#).
2. Amplasăți mâna pe o parte, cu joja orientată în jos.
3. Folosiți o bucată de lemn pentru a menține lama stabilă ([Figura 26](#)).



Figura 26

g188339

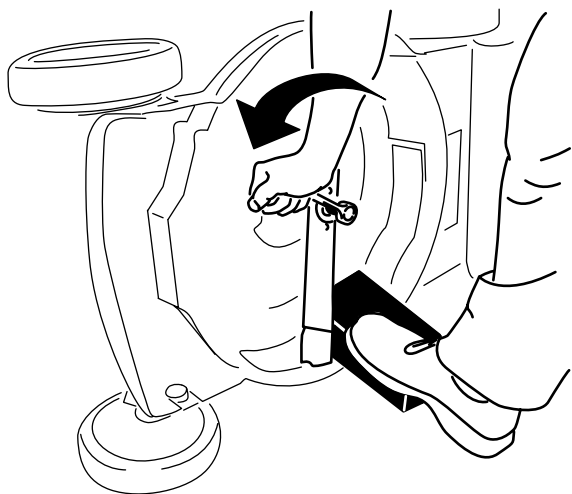

Figura 28

g189817

1. Rulmeni cu bile

4. Îndepărtați lama, păstrând toate elementele de montare (Figura 26).
5. Instalați lama nouă în toate elementele de montare (Figura 27).

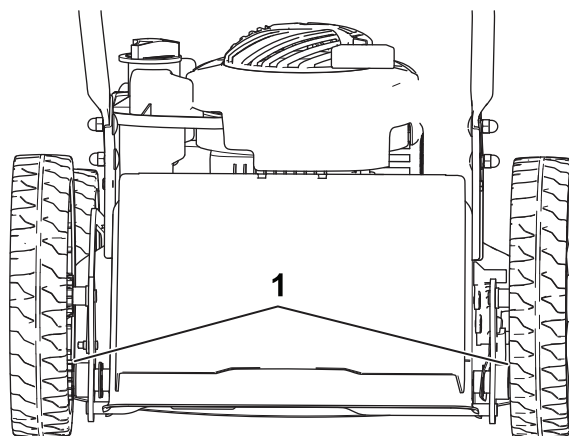

Figura 27

g188330

Important: Amplasați capetele curbate ale lamei spre carcasa mâinii de tuns iarba.

6. Folosiți o cheie dinamometrică pentru a strânge urubul lamei la un cuplu de 45 N·m.

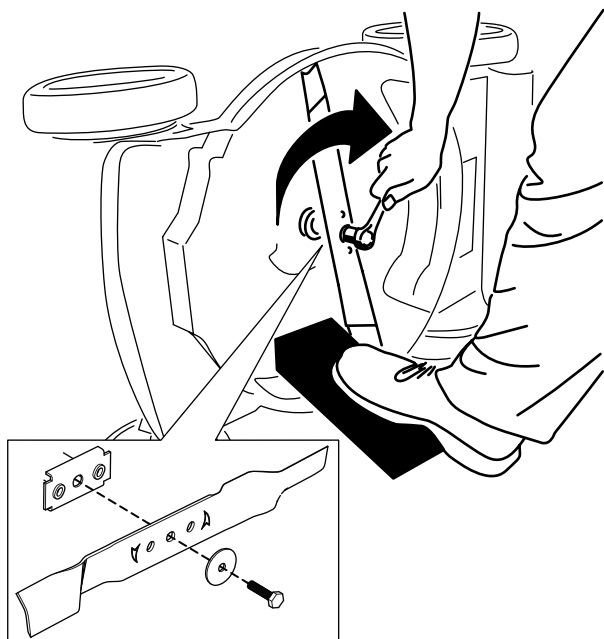
Lubrifierea roilor

Interval de service: Anual sau înainte de depozitare

Aplicați câteva picături de lubrifiant cu litiu nr. 2 pe rulmenții cu bile de pe fiecare dintre roți (Figura 28).

Depozitare

Depozitai maina într-un loc răcoros, curat i uscat.

Depozitarea în sigurană

Opii maina, așteptai oprirea tuturor pieselor mobile i lăsaî maina să se răcească înainte de reglarea, efectuarea lucrărilor de service, curăarea sau depozitarea mainii.

Pregătirea mașinii pentru depozitare

1. La ultima realimentare din an, adăugai stabilizator în combustibil (cum ar fi Tratamentul pentru combustibil Toro Premium).
2. Eliminați în mod corespunzător combustibilul neutilizat. Reciclaî-l în funcie de reglementările locale sau utilizaî-l în automobil.

Notă: Combustibilul vechi din rezervorul de combustibil este principala cauză a pornirii dificile. Nu depozitai combustibilul fără stabilizator pentru o perioadă mai lungă de 30 de zile i nu depozitai stabilizatorul de combustibil pentru o perioadă mai lungă de 90 de zile.

3. Turați mașina până când motorul se oprește din cauza consumării complete a combustibilului.
4. Pornii motorul din nou.
5. Lăsați motorul să funcționeze până când se oprește. Când nu mai puteți porni motorul, înseamnă că acesta este suficient de uscat.
6. Deconectați cablul bujiei.
7. Scoateți bujia, adăugați 30 ml de ulei de motor prin orificiul bujiei și trageți cablul demarorului ușor de câteva ori, pentru a distribui uleiul prin cilindru, în scopul prevenirii corodării cilindrului pe perioada depozitării mașinii.
8. Montați bujia, fără a o strânge.
9. Strângei toate piuliile i uruburile.

Scoaterea mașinii din starea de depozitare

1. Verificai i strângei toate elementele de fixare.
2. Scoateți bujia și turați motorul rapid, utilizând mânerul de pornire cu recul pentru a elimina uleiul în exces din cilindru.
3. Instalai bujia i strângei-o cu o cheie dinamometrică la 20 N·m.
4. Efectuaî orice proceduri de întreținere; consultaî [Întreținere \(Pagină 14\)](#).
5. Verificai nivelul uleiului de motor; consultaî [Verificarea nivelului uleiului de motor \(Pagină 8\)](#).
6. Umplei rezervorul cu combustibil proaspăt; consultaî [Umplerea rezervorului de combustibil \(Pagină 7\)](#).
7. Conectați cablul la bujie.

Menționari:

Declaraie de confidenialitate SEE/MB

Utilizarea datelor dumneavoastră cu caracter personal de către Toro

The Toro Company („Toro”) vă respectă intimitatea. Când achiziionai produsele noastre, putem colecta anumite date cu caracter personal care vă aparțin direct de la dumneavoastră sau prin intermediul distribuitorului local Toro. Toro utilizează aceste date pentru a-i îndeplini obligațiile contractuale, cum ar fi înregistrarea garanției dumneavoastră, procesarea revendicării dumneavoastră de garanție sau pentru a vă contacta în cazul rechemării produselor, i în scopul derulării de activități economice legitime, cum ar fi măsurarea gradului de satisfacție a clienților, îmbunătățirea produselor noastre sau oferirea de informații despre produse care v-ar putea interesa. Toro poate partaja informațiile dumneavoastră cu filialele, societățile afiliate, distribuitorii sau alți parteneri de afaceri în legătură cu aceste activități. De asemenea, putem dezvălui datele dumneavoastră cu caracter personal în condițiile prevăzute de lege sau pentru vânzări, achiziii sau fuziuni. Nu vom vinde informațiile dumneavoastră cu caracter personal niciunei alte companii în scop comercial.

Păstrarea datelor dumneavoastră cu caracter personal

Toro va păstra datele dumneavoastră cu caracter personal atâta timp cât sunt necesare pentru scopurile menionate anterior i în conformitate cu prevederile legale. Pentru mai multe informații despre perioadele aplicabile pentru păstrarea datelor, contactai-ne la legal@toro.com.

Obligațiile Toro privind securitatea

Datele dumneavoastră cu caracter personal pot fi procesate în SUA sau într-o altă ară în care legislația pentru protecția datelor cu caracter personal este mai puțin strictă decât în ara dumneavoastră. Ori de câte ori transferăm datele dumneavoastră cu caracter personal în afara ării dumneavoastră, vom lua măsurile prevăzute prin lege pentru a asigura un nivel adecvat de securitate pentru protejarea datelor dumneavoastră i pentru a ne asigura că sunt procesate în sigurană.

Acces i corectare

Avei dreptul să corectai i să revizuiți datele dumneavoastră cu caracter personal, să refuzai sau să restricționezi procesarea datelor dumneavoastră. Pentru aceasta, contactai-ne la legal@toro.com. Dacă avei nelămuriri cu privire la modul în care Toro procesează informațiile dumneavoastră, vă rugăm să ni le transmiteți direct. Rețineți că cetățenii ărilor membre UE au dreptul să depună reclamații la Autoritatea pentru protecția datelor cu caracter personal.