



# Kosilica 46 cm

Број модела 20944—Серијски број 320000001 и више

## Упутство за оператора

## Увод

Ova gurajuća kosilica sa rotacionim sečivom je namenjena vlasnicima kuća u stambenim oblastima. Prevažodno je projektovana za košenje trave na dobro održanim travnjacima stambenih objekata. Korišćenje ovog proizvoda za namene za koje nije predviđen može da bude opasno po vas i okolne posmatrače.

Pažljivo pročitajte ove informacije da biste naučili kako da pravilno koristite i održavate svoj uređaj i kako da izbegnete povrede i oštećenje proizvoda. Pravilno i bezbedno rukovanje proizvodom je vaša odgovornost.

Posetite [www.Toro.com](http://www.Toro.com) za više informacija, uključujući savete u vezi sa bezbednošću, materijale za obuku, informacije o dodatnoj opremi, pomoć u pronalaženju prodavca ili da biste registrovali svoj proizvod.

Kad god vam je potreban servis, originalni Toro delovi ili dodatne informacije, obratite se ovlašćenom serviseru ili Toro korisničkoj službi i pripremite broj modela i serijski broj vašeg proizvoda. **Слика 1** pokazuje lokaciju modela i serijskog broja na proizvodu. Zapišite brojeve u za to predviđenom prostoru.

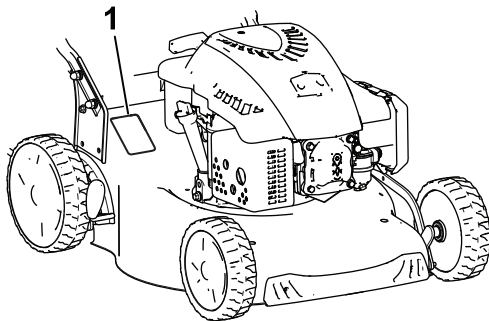

Слика 1

g188341

1. Lokacija sa brojem modela i serijskim brojem

Број модела _____
Серијски број _____

Ovaj priručnik pokazuje potencijalne opasnosti i sadrži bezbednosne poruke označene simbolom za bezbednosno upozorenje (**Слика 2**), koji signalizira

opasnost koja može dovesti do teške povrede ili smrtnog ishoda ako ne pratite preporučene mere opreza.



Слика 2

Simbol za bezbednosno upozorenje

g000502

Ovaj priručnik koristi 2 reči za isticanje informacija. **Važno** skreće pažnju na posebne mehaničke informacije, a **Napomena** naglašava opšte informacije koje zaslužuju posebnu pažnju.

Ovaj proizvod zadovoljava sve relevantne evropske direktive; za detalje pogledajte odvojeni list deklaracije o usklađenosti (DOC) za određeni proizvod.

**Bruto ili neto obrtni moment:** Bruto ili neto obrtni moment ovog motora je ocenio proizvođač motora u laboratoriji u skladu sa Društvom automobilskih inženjera (engl. Society of Automotive Engineers, SAE) J1940 ili J2723. S obzirom da je konfigurisan da zadovolji zahteve u pogledu bezbednosti, emisije i rada, stvarni obrtni moment motora na ovoj klasi kosilice biće značajno manji. Potražite informacije proizvođača motora priložene uz ovu mašinu.

Nemojte vršiti neovlašćene izmene ili onemogućavati sigurnosne uređaje na mašini i redovno proveravajte njihovu ispravnost. Ne pokušavajte da podešavate ili menjate kontrolu brzine motora; time možete dovesti do nebezbednih radnih uslova, a time i do telesne povrede.

## Садржај

Увод .....	1
Безбедност .....	2
Општа безбедност .....	2
Безбедносне налепнице и налепнице са инструкцијама .....	3
Подешавање .....	4
1 Montaža ručke .....	4
2 Postavljanje užeta za ručno pokretanje u vođicu užeta .....	5
3 Punjenje motora uljem .....	5



# Безбедност

Ova mašina je projektovana u skladu sa EN ISO 5395.

## Opšta bezbednost

Ovaj proizvod je u stanju da amputira šake i stopala i da baca predmete. Uvek poštujte sva bezbednosna uputstva kako biste izbegli tešku telesnu povredu.

- Pre pokretanja motora, s razumevanjem pročitajte i pridržavajte se uputstava i upozorenja u ovom *priručniku za rad* i na mašini i priključcima.
- Nemojte približavati šake ili stopala pokretnim delovima ili ispod mašine. Držite se podalje od svakog otvora za pražnjenje.
- Nemojte da rukujete mašinom ako svi štitnici i drugi sigurnosni zaštitni uređaji nisu na mestu i ne funkcionišu pravilno na mašini.
- Vodite računa da posmatrači i deca budu van radnog prostora. Ne dozvolite deci da koriste mašinu. Samo osobama koje su odgovorne, obučene, upoznate sa uputstvima i fizički u stanju dozvolite da koriste mašinu.
- Pre servisiranja, punjenja goriva ili odčepijivanja mašine, zaustavite mašinu, isključite motor i sačekajte da se svi pokretni delovi zaustave.

Neppravilno korišćenje ili održavanje ove mašine akumulatora može dovesti do povrede. Da biste smanjili mogućnost povrede, poštujte ova bezbednosna uputstva i uvek obratite pažnju na simbol za bezbednosno upozorenje , koji znači Oprez, Upozorenje ili Opasnost – uputstvo za ličnu bezbednost. Nepoštovanje ovih uputstava može dovesti do telesne povrede ili smrtnog ishoda.

4 Postavljanje vreće za travu .....	5
Преглед производа .....	6
Спецификације .....	6
Dodatna oprema/priključci .....	6
Рад .....	7
Пре рада .....	7
Bezbednost pre korišćenja .....	7
Punjenje rezervoara za gorivo .....	7
Provera nivoa motornog ulja .....	8
Podešavanje visine košenja .....	8
Током рада .....	9
Bezbednost tokom korišćenja .....	9
Pokretanje motora .....	9
Korišćenje samohodnog pogona .....	10
Isključivanje motora .....	10
Malčiranje pokošene trave .....	10
Skupljanje pokošene trave .....	11
Zadnje pražnjenje pokošene trave .....	11
Оперативне напомене .....	12
Након рада .....	12
Bezbednost nakon korišćenja .....	12
Čišćenje ispod mašine .....	12
Sklapanje ručke .....	13
Одржавање .....	14
Препоручени распоред(и) одржавања .....	14
Bezbednost pri održavanju .....	14
Priprema za održavanje .....	14
Zamena svećica .....	15
Zamena filtera za vazduh .....	15
Zamena motornog ulja .....	15
Zamena sečiva .....	16
Podmazivanje točkova .....	17
Складиштење .....	18
Bezbednost prilikom skladištenja .....	18
Priprema mašine za skladištenje .....	18
Prekid skladištenja mašine .....	18

# Безбедносне налепнице и налепнице са инструкцијама



Bezbednosne nalepnice i uputstva su lako vidljivi operateru i nalaze se u blizini svake oblasti sa potencijalnom opasnošću. Zamenite svaku nalepnicu koja je oštećena ili nedostaje.

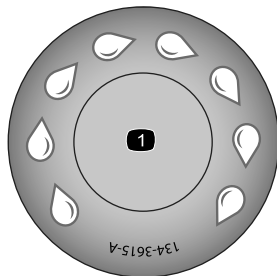

134-3615

decal134-3615

1. Priključak za brzo pranje

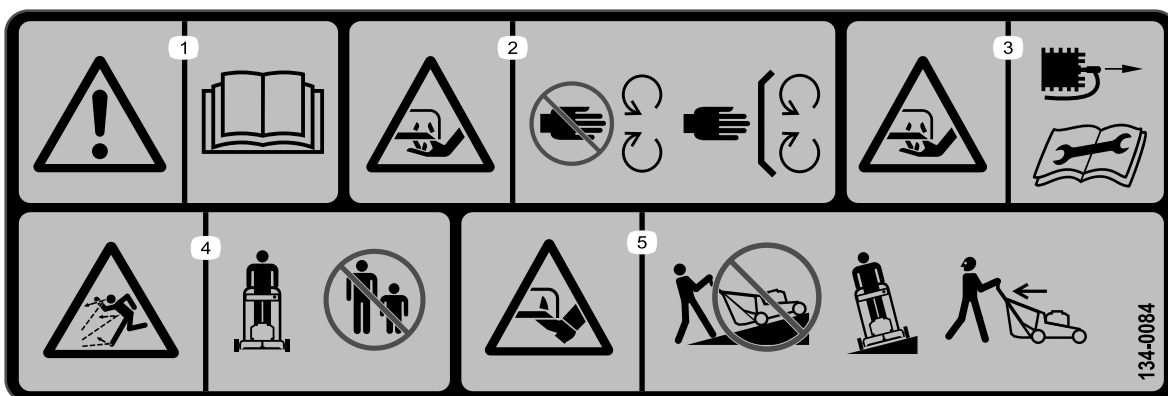

134-0084

decal134-0084

1. Upozorenje – pročitajte *Priručnik za operatera*.
2. Opasnost od posekotina – držite se dalje od pokretnih delova; sve štitnike i zaštitne elemente držite na mestu.
3. Opasnost od posekotina – odvojite svećicu i pročitajte *Priručnik za operatera* pre održavanja.
4. Opasnost od bacanja predmeta – vodite računa da posmatrači budu na odstojanju od mašine.
5. Opasnost od posekotina – nemojte kositi na nagibu; uvek kosite s jedne strane na drugu; pobrinite se da sečivo bude zaustavljeno i motor isključen pre sakupljanja obližnjih otpadaka; uvek gledajte iza sebe kada se krećete unazad sa mašinom.

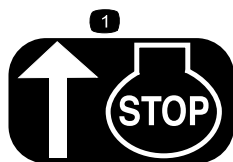

H295159

decalh295159

1. Zaustavljanje motora

# Подешавање

**Важно:** Уклоните и одложите заштитну пластичну плочу која покрива мотор и сваку другу пластику или омот на машини.

# 1

## Монтажа руčke

Делови потребни за овај поступак:

2	Donja ručica
4	Kratki zavrtnj
4	Ravna podloška
4	Usečena podloška
4	Navrtka
1	Gornja ručka
2	Zavrtnj ručke
2	Zakrivljena podloška
2	Dugački zavrtnj

## Поступак

1. Причврстите доњи део руčke за кућиште косилце помоћу 4 завртња, 4 равне подлошке, 4 usečene подлошке и 4 навртке (Слика 3).

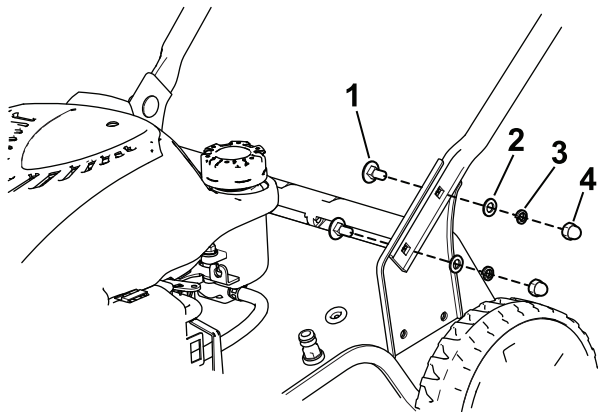

Слика 3

g188335

1. Zavrtnj (4)
2. Ravna podloška (4)
3. Usečena podloška (4)
4. Navrtka (4)

2. Причврстите горњи део руčke за доњи део руčke помоћу 2 завртња руčke, 2 zakrivljene подлошке и 2 завртња. Рукотом чврсто притегните завртње руčke (Слика 4).

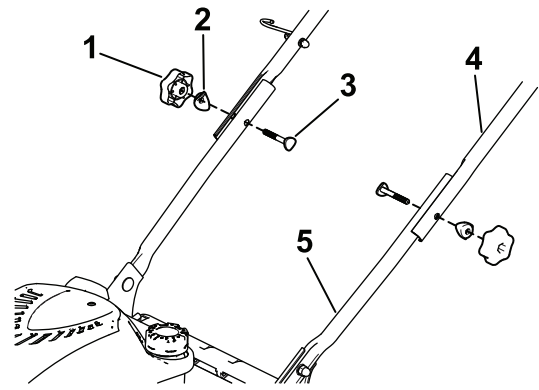

Слика 4

g188346

1. Zavrtnj ručke (2)
2. Zakrivljena podloška (2)
3. Zavrtnj (2)
4. Gornja ručka
5. Donja ručica

3. Уметните сажле у стежалку за сажлу и причврстите стежалку за сажлу за руčku као што је приказано на Слика 5.

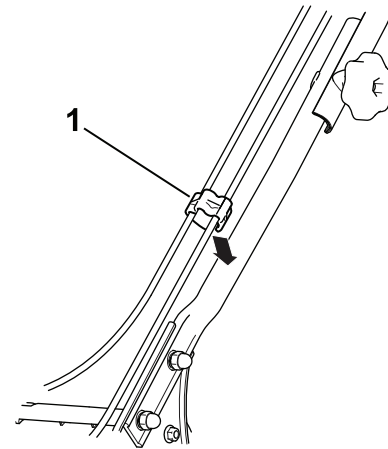

Слика 5

g189081

1. Стежалка за сажлу

# 2

## Postavljanje užeta za ručno pokretanje u vođicu užeta

Делови нису потребни

### Поступак

**Важно:** За безбедно i jednostavno pokretanje motora pri svakom korišćenju mašine, postavite uže za ručno pokretanje u vođicu užeta.

Držite ručku za kontrolu sečiva uz gornji deo ručke (Слика 9) i provucite uže za ručno pokretanje kroz vođicu užeta na ručki (Слика 6).

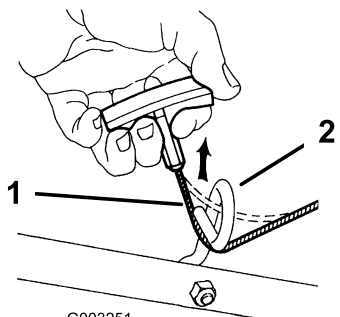

G003251

g003251

Слика 6

1. Uže za ručno pokretanje
2. Vođica užeta

# 3

## Punjenje motora uljem

Делови нису потребни

### Поступак

**Важно:** Vaša mašina se ne isporučuje sa uljem u motoru. Pre pokretanja motora, napunite motor uljem.

Капацитет улја у мотору: 0,55 l

Вискозитет улја: SAE 30 или SAE 10W-30 deterdžentno улје

API ниво класификације: SJ или виши

1. Premestite mašinu na ravnu površinu.

2. Mernu šipku izvadite tako što ćete čep okrenuti u smeru suprotnom od kretanja kazaljke na satu i izvući ga (Слика 7).

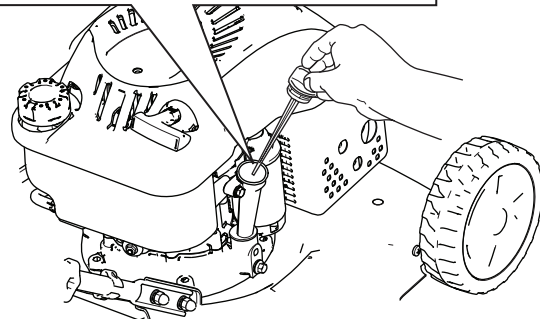
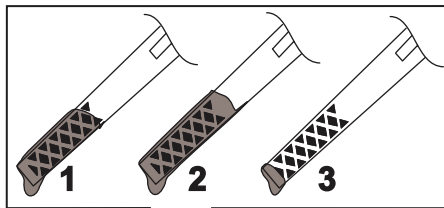

g188326

Слика 7

1. Pun nivo
2. Visok nivo
3. Nizak nivo

3. Pažljivo ulijte oko  $\frac{3}{4}$  kapaciteta motornog ulja u cev za punjenje ulja.
4. Sačekajte približno 3 minuta da se ulje slegne u motoru.
5. Čistom krpom obrišite šipku za merenje nivoa ulja.
6. Umetnite mernu šipku u cev za punjenje ulja, a zatim je izvadite.
7. Očitajte nivo ulja na šipci za merenje ulja (Слика 7).
  - Ako je nivo ulja na šipci za merenje prenizak, pažljivo dodajte malo ulja u cev za punjenje ulja, sačekajte 3 minuta i ponavljajte korake od 5 do 7 dok nivo ulja na šipci za merenje ne bude odgovarajući.
  - Ako je nivo ulja na šipci za merenje previsok, isпустите вишак улја док ниво улја на шипци за меренје не буде одговарајући; pogledajte [Zamena motornog ulja \(strana 15\)](#).
8. Vratite šipku za merenje ulja na mesto i pričvrstite je.

# 4

## Postavljanje vreće za travu

Делови потребни за овај поступак:

1	Vreća za travu
1	Ram vreće za travu

### Поступак

1. Uvucite ram vreće za travu u vreću za travu (Слика 8).
2. Postavite svih 6 žabica vreće za travu na ram vreće za travu (Слика 8).

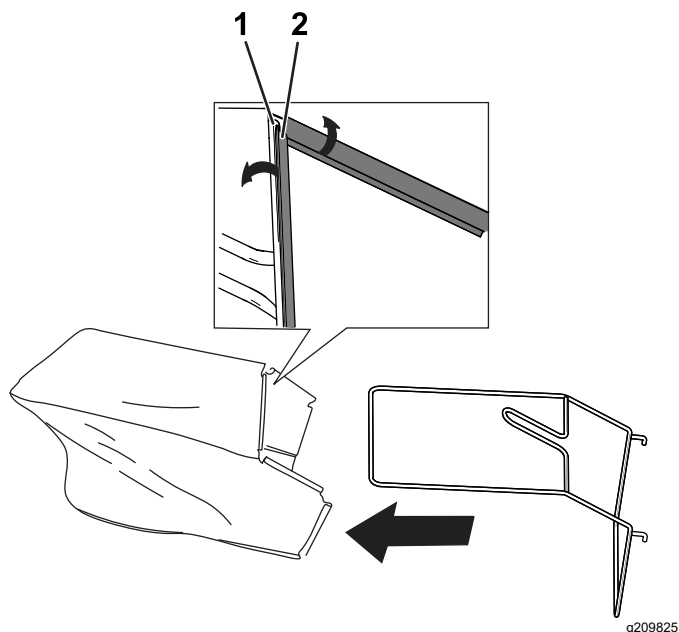

Слика 8

1. Ram vreće za travu
2. Žabica vreće za travu

## Преглед производа

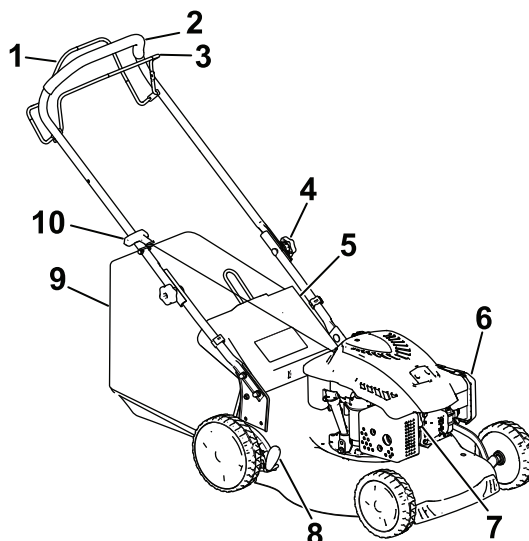

Слика 9

g188337

- |                              |                               |
|------------------------------|-------------------------------|
| 1. Prečka za samohodni pogon | 6. Filter za vazduh           |
| 2. Ručka                     | 7. Svećica                    |
| 3. Prečka za kontrolu sečiva | 8. Ručica za visinu košenja   |
| 4. Zavrtanj ručke            | 9. Vreća za travu             |
| 5. Zadnja vratanca           | 10. Ručka za ručno pokretanje |

## Спецификације

Model	Težina	Dužina	Širina	Širina košenja	Visina
20944	33 kg	140 cm	53 cm	46 cm	105 cm

## Додатна опрема/прикључци

Radi poboljšanja i proširenja mogućnosti mašine, za korišćenje sa njom je dostupan izbor dodatne opreme i priključaka koje je odobrila kompanija Toro. Za listu odobrene dodatne opreme i priključaka obratite se ovlašćenom serviseru ili ovlašćenom distributeru kompanije Toro ili posetite [www.Toro.com](http://www.Toro.com).

Da biste obezbedili optimalne performanse i produžetak bezbednosne sertifikacije mašine, koristite samo originalne zamenske delove i dodatnu opremu kompanije Toro. Zamenski delovi i dodatna oprema drugih proizvođača može biti opasna i njihovo korišćenje može da poništi garanciju za proizvod.

# Рад

**Напомена:** Utvrdite levu i desnu stranu mašine iz uobičajenog položaja operatera.

## Пре рада

## Bezbednost pre korišćenja

### Opšta bezbednost

- Pre podešavanja, servisiranja, čišćenja ili odlaganja mašine, uvek isključite mašinu, sačekajte da se svi pokretni delovi zaustave i sačekajte da se ohladi.
- Upoznajte se sa bezbednim korišćenjem opreme, komandama operatera i bezbednosnim znacima.
- Proverite da li su svi štitnici i sigurnosni uređaji, poput deflektora i/ili sakupljača trave na mestu i funkcionišu pravilno.
- Uvek pregledajte mašinu kako biste se uverili da sečiva i zavrtnji sečiva nisu pohabani ili oštećeni.
- Pregledajte prostor na kom ćete koristiti mašinu i uklonite sve predmete koji bi mogli ometati rad mašine ili koje bi mašina mogla odbaciti.
- Kontakt sa pokretnim sečivom će dovesti do teške povrede. Nemojte stavljati prste ispod kućišta kada podešavate visinu košenja.

### Bezbednost goriva

- Gorivo je lako zapaljivo i vrlo eksplozivno. Požar ili eksplozija goriva može da izazove opekotine kod vas i drugih osoba i može oštetiti imovinu.
  - Da biste sprečili da statički elektricitet zapali gorivo, pre punjenja stavite kanister i/ili mašinu direktno na zemlju, ne u vozilo ili na neki predmet.
  - Rezervoar za gorivo punite napolju, na otvorenom prostoru, kada je motor hladan. Obrišite gorivo koje se prospe.
  - Nemojte rukovati gorivom dok pušite ili u blizini otvorenog plamena ili varnica.
  - Nemojte skidati poklopac za gorivo niti dolivati gorivo u rezervoar dok motor radi ili je vruć.
  - Ako prospete gorivo, ne pokušavajte da pokrenete motor. Izbegavajte stvaranje izvora paljenja dok se pare goriva ne rasprše.
  - Gorivo čuvajte u odobrenom kanisteru i držite ga van domašaja dece.
- Gorivo je štetno ili smrtonosno ako se proguta. Dugotrajno izlaganje parama može dovesti do teške povrede i bolesti.

- Izbegavajte dugotrajno udisanje para.
- Držite šake i lice podalje od mlaznice i otvora rezervoara za gorivo.
- Gorivo držite podalje od očiju i kože.

## Punjenje rezervoara za gorivo

- Za najbolje rezultate koristite samo čist, svež, bezolovni benzin sa oktanskim brojem 87 ili višim ((R+M)/2 metod ocenjivanja).
- **ETANOL:** benzin koji sadrži do 10% etanola (gasohol) ili 15% MTBE (metil tercijarni butil etar) po zapremini je prihvatljiv. Etanol i MTBE nisu isto. Benzin sa 15% zapreminskog etanola (E15) nije dozvoljen za korišćenje. **Nikad nemojte koristiti** benzin koji sadrži više od 10% etanola po zapremini, kao što je E15 (sadrži 15% etanola), E20 (sadrži 20% etanola) ili E85 (sadrži 85% etanola). Upotreba neodobrenog benzina može da napravi probleme u radu i/ili ošteti motor. Upotreba neodobrenog benzina nije pokrivena garancijom za proizvod.
- **Nemojte** koristiti benzin koji sadrži metanol.
- **Nemojte** tokom zime skladištiti gorivo ni u rezervoaru za gorivo niti u kanisterima za gorivo osim ako mu ne dodate stabilizator goriva.
- **Nemojte** dodavati ulje u benzin.

**Важно:** Da biste smanjili probleme prilikom pokretanja, dodajte stabilizator goriva tokom cele sezone, mešajući ga sa benzinom mlađim od 30 dana.

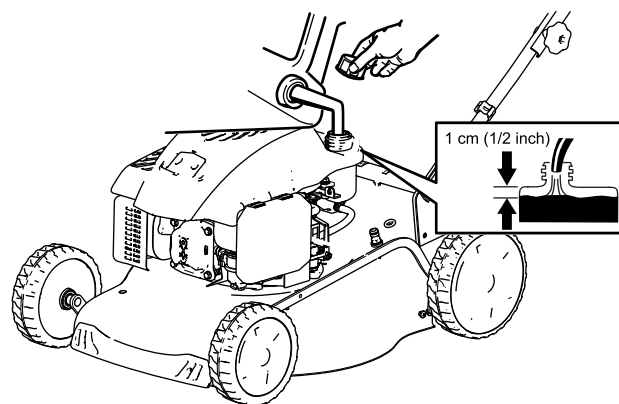

Слика 10

g189388

# Provera nivoa motornog ulja

**Интервал сервиса:** Пре сваке употребе или свакодневно

1. Premestite mašinu na ravnu površinu.
2. Mernu šipku izvadite tako što ćete čep okrenuti u smeru suprotnom od kretanja kazaljke na satu i izvući ga (Слика 11).

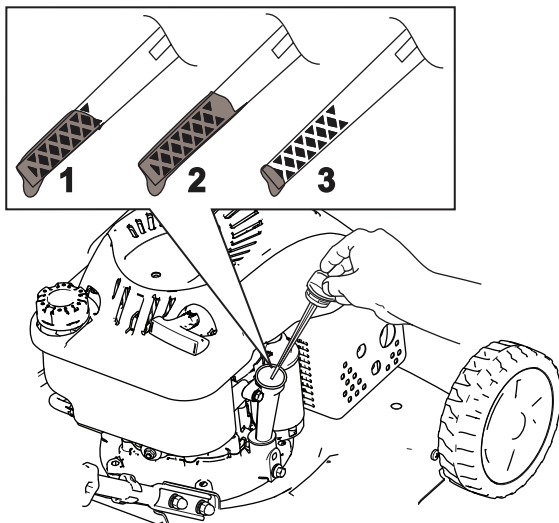

Слика 11

g188326

1. Pun nivo
2. Visok nivo
3. Nizak nivo

3. Čistom krpom obrišite šipku za merenje nivoa ulja.
4. Umetnite mernu šipku u cev za punjenje ulja, a zatim je izvadite.
5. Očitajte nivo ulja na šipci za merenje ulja (Слика 11).

- Ako je nivo ulja na šipci za merenje prenizak, polako dolijte malo ulja u cev za punjenje ulja, sačekajte 3 minuta i ponavljajte korake od 3 do 5 dok nivo ulja na šipci za merenje ne bude odgovarajući.
- Ako je nivo ulja na šipci za merenje previsok, ispuštajte višak ulja dok nivo na šipci za merenje ne bude odgovarajući. Da biste ispustili višak ulja, pogledajte [Zamena motornog ulja](#) (страна 15).

**Важно:** Ако upalite motor dok je nivo ulja u kućištu motora prenizak ili previsok, možete da oštetite motor.

6. Učvrstite šipku za merenje u cev za punjenje ulja.

# Пodešavanje visine košenja

## ⚠ УПОЗОРЕЊЕ

Podešavanje visine košenja može da vas dovede u kontakt sa sečivom u pokretu, što će dovesti do ozbiljne povrede.

- Isključite motor i sačekajte da se svi pokretni delovi zaustave.
- Nemojte stavljati prste ispod kućišta kada podešavate visinu košenja.

Postoji 7 postavki visine košenja od 25 mm do 70 mm. Podesite visinu košenja po želji. Podesite prednje točkove da budu na istoj visini kao i zadnji točkovi.

Da biste podesili visinu košenja, deaktivirajte ručicu (Слика 12), podignite ili spustite mašinu i zatim aktivirajte ručicu.

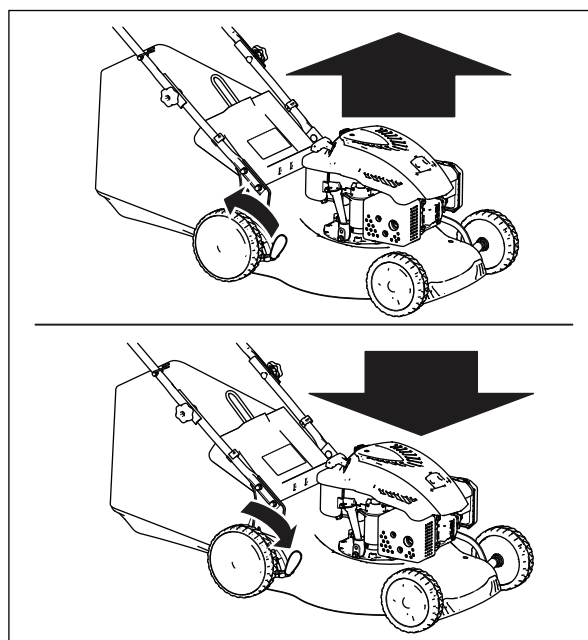

Слика 12

g188329

Položaji visine košenja su prikazani na [Слика 13](#).



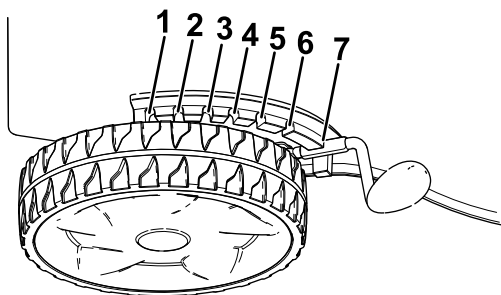

Слика 13

g208642

1. 70,0 mm	5. 40,0 mm
2. 62,5 mm	6. 32,5 mm
3. 55,0 mm	7. 25,0 mm
4. 47,5 mm	

## Током рада

## Bezbednost tokom korišćenja

### Opšta bezbednost

- Nosite odgovarajuću odeću, uključujući zaštitu za oči; dugačke pantalone; izdržljivu neklizajuću obuću i zaštitu sluha. Zavežite pozadi dugu kosu i nemojte nositi široku odeću ili labavi nakit.
- Posvetite punu pažnju dok koristite mašinu. Nemojte se baviti aktivnostima koje odvlače pažnju; u suprotnom može doći do povrede ili materijalne štete.
- Nemojte da rukujete mašinom kada ste umorni ili pod uticajem alkohola ili lekova.
- Sečivo je oštro; dodirivanje sečiva može dovesti do teške telesne povrede. Pre nego što napustite položaj operatera, isključite motor i sačekajte da se svi pokretni delovi zaustave.
- Kada otpustite polugu za kontrolu sečiva, motor bi trebalo da se isključi i sečivo bi trebalo da se zaustavi u roku od 3 sekunde. Ako to nije slučaj, odmah prestanite da koristite mašinu i obratite se ovlašćenom serviseru.
- Vodite računa da posmatrači budu van radnog prostora. Držite malu decu van radnog prostora i pod brižnim nadzorom odgovorne odrasle osobe koja ne rukuje mašinom. Zaustavite mašinu ako neko uđe u prostor.
- Uvek pogledajte nadole i iza sebe pre pomeranja mašine unazad.
- Mašinom rukujte samo u uslovima dobre vidljivosti i odgovarajućim vremenskim uslovima.

Nemojte koristiti mašinu kada postoji opasnost od grmljavine.

- Mokra trava ili lišće mogu dovesti do teške povrede ako se okliznete i dodirnete sečivo. Izbegavajte košenje u vlažnim uslovima.
- Budite naročito pažljivi kada prilazite slepim uglovima, žbunju, drveću ili drugim predmetima koji mogu da vam zaklone pogled.
- Nemojte usmeravati materijal za pražnjenje ka bilo kome. Izbegavajte pražnjenje materijala uz zid ili prepreku; materijal bi mogao da se odbije ka vama. Zaustavite sečivo(a) kada prelazite šljunkovite površine.
- Pazite na rupe, brazde, izbočine, kamenje ili druge skrivene predmete. Neravan teren može da dovede do toga da izgubite ravnotežu ili uporište.
- Ako mašina udari u neki predmet ili počne da vibrira, odmah isključite motor, sačekajte da se svi pokretni delovi zaustave i iskopčajte kabl sa svećice pre pregledanja mašine u potrazi za oštećenjem. Obavite sve potrebne popravke pre nego što nastavite sa radom.
- Pre nego što napustite položaj operatera, isključite motor i sačekajte da se svi pokretni delovi zaustave.
- Ako je motor radio, biće vruć i može da vas ozbiljno opeče. Držite se podalje od vrućeg motora.
- Motor pokrećite samo u dobro provetrenom prostoru. Izduvni gasovi sadrže ugljen-monoksid, koji je smrtonosan ako se udiše.
- Često proveravajte delove sakupljača trave i kanal za pražnjenje na znakove istrošenosti ili oštećenja i po potrebi ih zamenite originalnim Toro delovima.

### Bezbednost na nagibu

- Kosite popreko površine nagibe; nikada uz ili niz. Budite naročito pažljivi pri promeni pravca na nagibima.
- Nemojte kositi na preterano strmim nagibima. Loše uporište bi moglo da izazove nezgodu usled klizanja i pada.
- Kosite oprezno blizu strmina, rovova ili nasipa.

## Pokretanje motora

**Важно:** Ova mašina se isporučuje sa gumenim poklopcem na kraju svećice. Pobrinite se da metalna petlja na kraju kabla svećice (unutar gumenog poklopca) bude čvrsto pričvršćena za metalni vrh svećice.

1. Držite prečku za kontrolu sečiva uz ručku (Слика 14А).

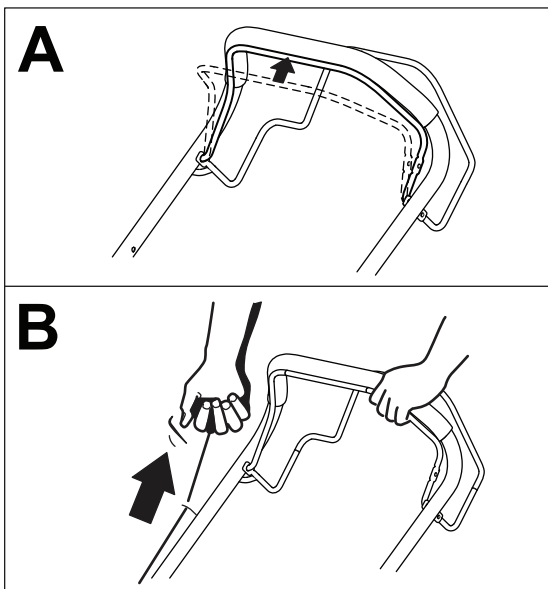

Слика 14

g188344

1. Prečka za kontrolu sečiva

2. Lagano povucite ručku za ručno pokretanje dok ne osetite otpor i zatim je naglo povucite (Слика 14В). Kada se motor pokrene, pustite uže da se polako vrati na ručku.

## Korišćenje samohodnog pogona

Da biste koristili samohodni pogon, pritisnite prečku za samohodni pogon (Слика 15) prema ručki i držite je.

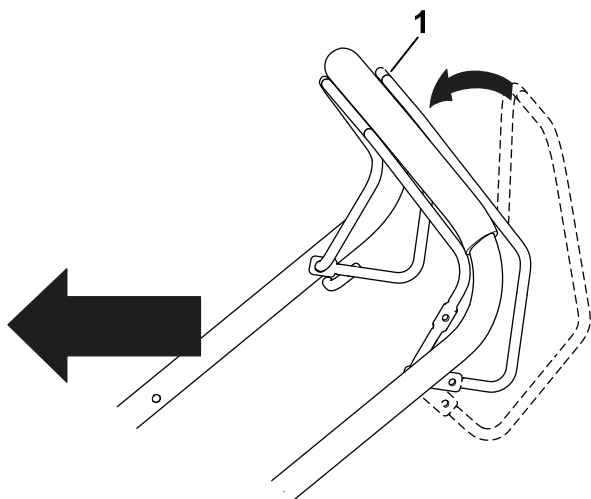

Слика 15

g188340

1. Prečka za samohodni pogon

**Напомена:** Машина има фиксану максималну брзину од приближно 3,7 km/h.

Da biste deaktivirali samohodni pogon, otpustite prečku za samohodni pogon.

## Isključivanje motora

Da biste isključili motor, otpustite prečku za kontrolu sečiva.

**Напомена:** Odvojite i uzemljite kabl svećice pre nego što napustite mašinu da biste sprečili da neko slučajno pokrene motor.

## Malčiranje pokošene trave

### ⚠ УПОЗОРЕЊЕ

Sečivo je oštro; dodirivanje sečiva može dovesti do teške telesne povrede.

- Pobrinite se da pre malčiranja pokošene trave čep za malčiranje bude na svom mestu.
- Nemojte nikad da aktivirate sečivo kada čep za malčiranje nije mestu, vreća za travu montirana ili zadnja vratanca spuštena.

Ako je vreća za travu na mašini, uklonite je; pogledajte [Uklanjanje vreće za travu \(strana 11\)](#).

1. Podignite i zadržite podignutim zadnja vratanca (Слика 16).

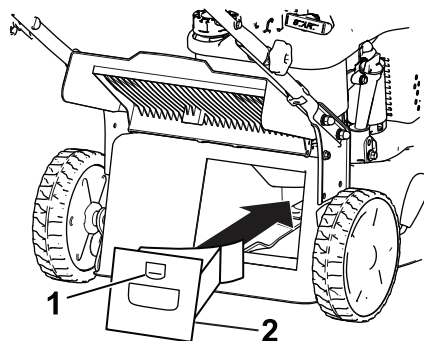

Слика 16

g188334

1. Brava
2. Čep za malčiranje

2. Montirajte čep za malčiranje u kućište i zavrinite ga za otvor kućišta (Слика 16).
3. Spustite zadnja vratanca.

# Skupljanje pokošene trave

Koristite vreću za travu kada želite skupljati pokošenu travu i lišće sa travnjaka.

## ⚠ УПОЗОРЕЊЕ

Pohabana vreća za travu može dovesti do toga da sitno kamenje i drugi slični ostaci budu izbačeni u pravcu vas ili posmatrača, što može dovesti do teške telesne povrede ili smrti.

Redovno proveravajte vreću za travu. Ako je oštećena, postavite novu Toro zamensku vreću.

## ⚠ УПОЗОРЕЊЕ

Sečivo je oštro; dodirivanje sečiva može dovesti do teške telesne povrede.

- Pobrinite se da vreća za travu bude na svom mestu pre nego što počne da skupljate pokošenu travu.
- Nemojte nikad da aktivirate sečivo kada čep za malčiranje nije mestu, vreća za travu montirana ili zadnja vratanica spuštena.

## ⚠ УПОЗОРЕЊЕ

Mašina može da izbacuje pokošenu travu i predmete kroz otvor za pražnjenje. Predmeti izbačeni dovoljno jako mogu da izazovu tešku telesnu povredu ili smrtni ishod vas ili posmatrača.

Nikad ne otvarajte vrata na otvoru za pražnjenje kada motor radi.

Ako je na mašinu montiran čep za malčiranje, podignite zadnja vratanica, uklonite čep za malčiranje i spustite zadnja vratanica.

## Postavljanje vreće za travu

1. Ako je neophodno, sklopite vreću za travu; pogledajte [4 Postavljanje vreće za travu \(strana 5\)](#).
2. Podignite i zadržite podignutim zadnja vratanica ([Слика 17](#)).

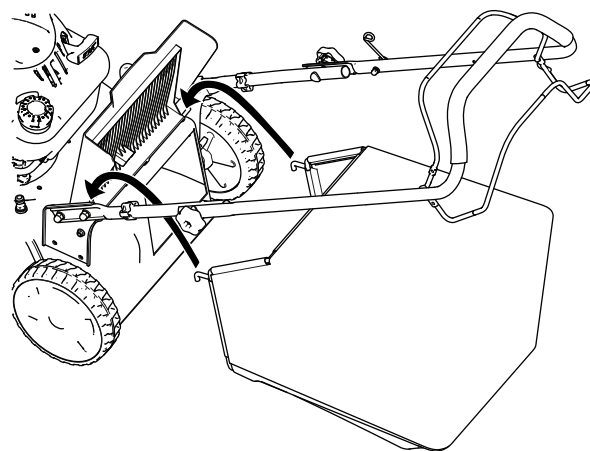

Слика 17

g188333

3. Postavite vreću za travu vodeći računa da osigurači na vreći ostanu u urezima na ručki ([Слика 17](#)).
4. Spustite zadnja vratanica.

## Uklanjanje vreće za travu

1. Podignite i zadržite podignutim zadnja vratanica ([Слика 17](#)).
2. Uklonite vreću.
3. Spustite zadnja vratanica.

## Zadnje pražnjenje pokošene trave

1. Ako je vreća za travu postavljena na mašinu, uklonite je pre zadnjeg pražnjenja pokošene trave; pogledajte [Uklanjanje vreće za travu \(strana 11\)](#).
2. Ako je na mašinu montiran čep za malčiranje, podignite zadnja vratanica, uklonite čep za malčiranje i spustite zadnja vratanica.

## ⚠ УПОЗОРЕЊЕ

Sečivo je oštro; dodirivanje sečiva može dovesti do teške telesne povrede.

- Pobrinite se da zadnja vratanica budu spuštena pre zadnjeg pražnjenja pokošene trave.
- Nemojte nikad da aktivirate sečivo kada čep za malčiranje nije mestu, vreća za travu montirana ili zadnja vratanica spuštena.

# Оперативне напомене

## Општи saveti za košenje

- Pregledajte prostor na kom ćete koristiti mašinu i uklonite sve predmete koje bi mašina mogla odbaciti.
- Izbegavajte udaranje tvrdih predmeta sečivom. Nikada nemojte namerno kositi preko bilo kog predmeta.
- Ako mašina udari u neki predmet ili počne da vibrira, odmah isključite motor, iskopčajte kabl sa svećice i pregledajte mašinu u potrazi za oštećenjem.
- Za najbolje rezultate postavite novo sečivo pre početka sezone košenja.
- Kada bude neophodno, sečivo zamenite zamenskim sečivom kompanije Toro.

## Košenje trave

- Odsecajte samo trećinu vlasi trave odjednom. Ne skraćujte ispod 51 mm osim ako trava nije proređena ili je kasna jesen kada se rast trave usporava.
- Prilikom košenja trave više od 15 cm kosite na najvećoj postavci visine košenja i hodajte sporije; zatim ponovo pokosite na nižoj postavci za što bolji izgled travnjaka. Ako je trava preduga, mašina može da se začepi i tako izazove zastoj motora.
- Mokra trava i lišće obično formiraju grumen u dvorištu i mogu izazvati začepljenje mašine ili zastoj motora. Izbegavajte košenje u vlažnim uslovima.
- Imajte u vidu moguću opasnost od požara u vrlo suvim uslovima, pratite sva lokalna upozorenja za požare i održavajte mašinu bez otpadaka suve trave i lišća.
- Naizmenično menjajte smer košenja. To pomaže u rasipanju pokošene trave preko travnjaka radi ravnomernog đubrenja.
- Ako niste zadovoljni konačnim izgledom travnjaka, pokušajte jedno ili više od sledećih uputstava:
  - Zamenite sečivo ili ga naoštrite.
  - Hodajte sporijim tempom tokom košenja.
  - Podignite visinu košenja na mašini.
  - Češće kosite travu.
  - Preklapajte područja otkosa umesto da kosite puni otkos pri svakom prolazu.

## Košenje lišća

- Nakon košenja travnjaka, proverite da li je pola travnjaka vidljivo kroz poklopac pokošenog lišća.

Možda ćete morati da više od jednom pređete preko lišća.

- Ako je na travnjaku više od 13 cm lišća, kosite na višoj postavci visine košenja, a zatim ponovo na željenoj visini košenja.
- Usporite brzinu košenja ako mašina dovoljno ne usitnjava lišće.

## Након рада

## Bezbednost nakon korišćenja

### Opšta bezbednost

- Pre podešavanja, servisiranja, čišćenja ili odlaganja mašine, uvek isključite mašinu, sačekajte da se svi pokretni delovi zaustave i sačekajte da se ohladi.
- Očistite travu i otpatke sa mašine kako biste pomogli u sprečavanju požara. Očistite prosuto ulje ili gorivo.
- Mašinu ili kanister sa gorivom nemojte nikada skladištiti na mestu na kom ima otvorenog plamena, varnica ili pomoćni plamenik, kao na kotlu za grejanje vode ili na drugim aparatima.

### Bezbednost u slučaju transporta

- Budite pažljivi prilikom utovara ili istovara mašine.
- Mašinu pričvrstite od kotrljanja.

## Čišćenje ispod mašine

**Интервал сервиса:** Пре сваке употребе или свакодневно

### **⚠ УПОЗОРЕЊЕ**

**Mašina može da izbací materijal ispod mašine.**

- **Nosite zaštitu za oči.**
- **Ostanite u radnom položaju (iza ručke) dok motor radi.**
- **Ne dozvolite da u blizini bude posmatrača.**

Za najbolje rezultate, očistite mašinu ubrzo nakon što završite košenje.

1. Premestite mašinu na ravnu popločanu površinu.
2. Pre nego što napustite položaj operatera, isključite motor i sačekajte da se svi pokretni delovi zaustave.

3. Spustite mašinu na najnižu visinu košenja; pogledajte [Podešavanje visine košenja \(strana 8\)](#).
4. Isperite oblast ispod zadnjih vratanaca gde pokošena trava prelazi iz kućišta u vreću za travu.

**Напомена:** Isperite oblast za opciono skupljanje u položajima za kretanje unapred i unazad.

5. Priključite baštensko crevo povezano sa izvorom vode na priključak za brzo pranje ([Слика 18](#)).

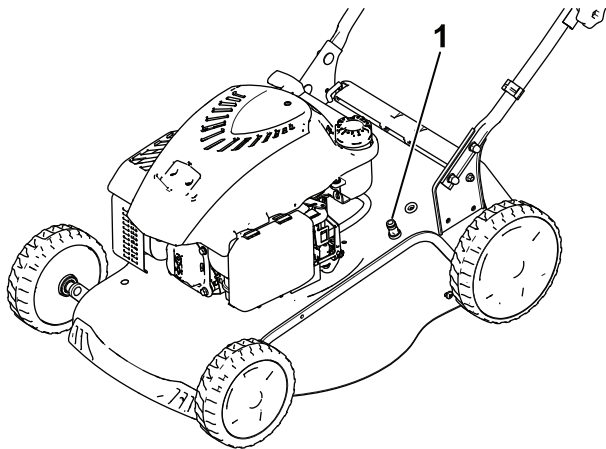

Слика 18

g188338

1. Прикључак за брзо прање

## Sklopanje ručke

### ⚠ УПОЗОРЕЊЕ

**Неправилно склопање или расклопање ручке може да оштеди каблове и тиме изазове опасне радне услове.**

- **Немојте оштетити каблове приликом склопања или расклопања ручке.**
- **Ако је кабл оштећен, обратите се овлашћеном сервисеру.**

1. Отпустите 2 завртња ручке ([Слика 19А](#)).

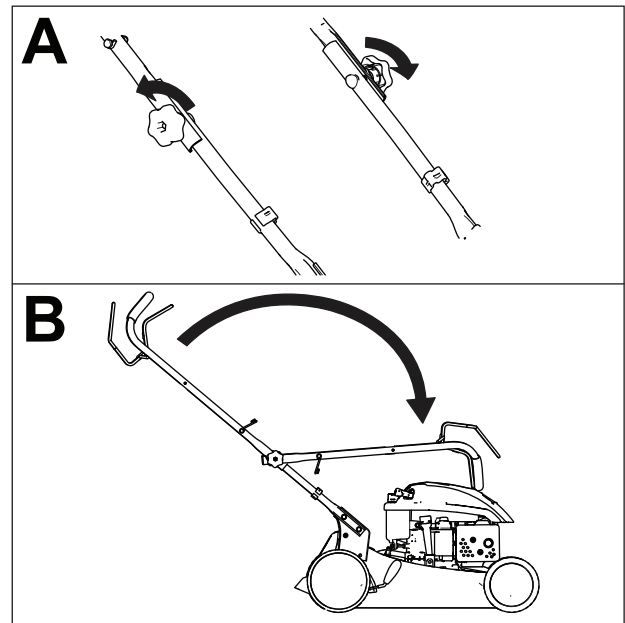

Слика 19

g188328

2. Sklopite ručku okrećući je unapred ([Слика 19B](#)).

6. Pustite vodu da teče.
7. Pokrenite motor i ostavite ga da radi dok ispod mašine ne prestanu da ispadaju ostaci pokošene trave.
8. Isključite motor.
9. Zaustavite protok vode i odvojite baštensko crevo od mašine.
10. Pokrenite motor i pustite ga da radi nekoliko minuta da osuši donju stranu mašine kako biste sprečili njeno rđanje.
11. Pustite motor da se ohladi pre nego što skladištite mašinu u zatvorenom prostoru.

# Одржавање

**Напомена:** Utvrdite levu i desnu stranu mašine iz uobičajenog položaja operatera.

## Препоручени распоред(и) одржавања

Интервал сервисног одржавања	Поступак одржавања
Пре сваке употребе или свакодневно	<ul style="list-style-type: none"><li>• Proverite nivo ulja u motoru.</li><li>• Očistite pokošenu travu i prljavštinu ispod mašine.</li></ul>
Сваких 100 сати	<ul style="list-style-type: none"><li>• Zamenite svećicu.</li></ul>
Годишње	<ul style="list-style-type: none"><li>• Zamenite filter za vazduh; menjajte ga češće u prašnjavim radnim uslovima.</li><li>• Zamenite sečivo ili ga naoštrite (češće ako oštrica brzo otupi).</li><li>• Očistite sistem za hlađenje vazduha; češće ga čistite u prašnjavim radnim uslovima. Pogledajte priručnik za motor.</li></ul>
Годишње или пре складиштења	<ul style="list-style-type: none"><li>• Podmažite točkove</li><li>• Ispraznite rezervoar za gorivo pre vršenja popravki prema uputstvu i pre godišnjeg skladištenja.</li></ul>

## Bezbednost pri održavanju

- Pre bilo kakvog postupka održavanja skinite kabl svećice sa svećice.
- Nosite rukavice i zaštitu za oči kada servisirate mašinu.
- Sečivo je oštro; dodirivanje sečiva može dovesti do teške telesne povrede. Nosite rukavice kada servisirate sečivo. Nemojte vršiti popravke ili prepravke sečiva.
- Nemojte nikada vršiti neovlašćene izmene na bezbednosnim uređajima. Redovno proveravajte njihovu ispravnost.
- Naginjanje mašine može dovesti do curenja goriva. Gorivo je zapaljivo i eksplozivno i može da izazove telesnu povredu. Motor upotrebljavajte dok ne potrošite gorivo ili gorivo isпустите помоћу ручне пумпе; никада помоћу сифонске пумпе.
- Da biste obezbedili optimalne performanse mašine, koristite samo originalne zamenske delove i dodatnu opremu kompanije Toro. Zamenski delovi i dodatna oprema drugih proizvođača može biti opasna i njihovo korišćenje može da поништи гаранцију за производ.

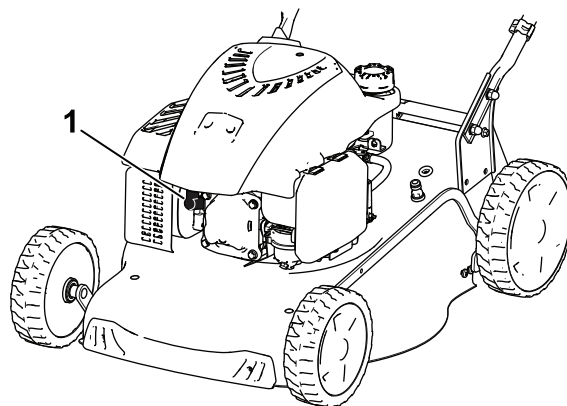

Слика 20

g188342

3. Nakon završenog postupka održavanja kabl svećice ponovno spojite sa svećicom.

**Важно:** Pre nego što nagnete mašinu da biste zamenili ulje ili sečivo, upotrebljavajte mašinu na uobičajen način dok ne potrošite gorivo. Ako morate nagnuti mašinu pre nego što se potroši gorivo, gorivo isпустите помоћу ручне пумпе. Mašinu uvek nagnite bočno tako da merna šipka bude usmerena nadole.

## Припрема за одржавање

1. Isključite motor i sačekajte da se svi pokretni delovi zaustave.
2. Skinite kabl svećice sa svećice (Слика 20).

## ▲ УПОЗОРЕЊЕ

Naginjanje mašine može dovesti do curenja goriva. Gorivo je zapaljivo i eksplozivno i može da izazove telesnu povredu.

Motor upotrebljavajte dok ne potrošite gorivo ili gorivo ispustite pomoću ručne pumpe; nikada pomoću sifonske pumpe.

## Zamena svećica

Интервал сервиса: Сваких 100 сати

Koristite svećicu Champion RN9YC ili ekvivalentnu.

1. Isključite motor i sačekajte da se svi pokretni delovi zaustave.
2. Skinite kabl sa svećice.
3. Očistite oko svećice.
4. Uklonite svećicu sa motora.

**Важно:** Zamenite svećicu ako je ispućala, ima naslage ili je prljava. Nemojte da čistite elektrode zato što prljavština koja ulazi u motor može da ošteti motor.

5. Podesite zazor na novoj svećici na 0,76 mm kao što je prikazano na [Слика 21](#).

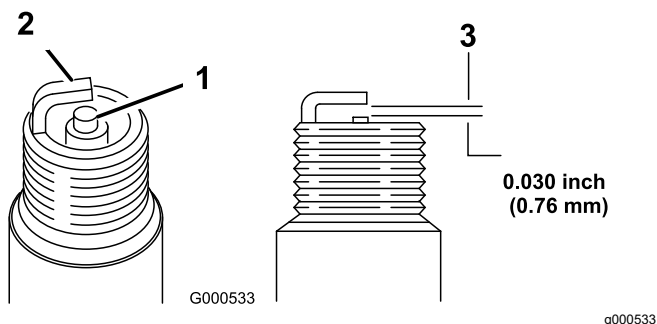

Слика 21

1. Centralna elektroda
2. Boćna elektroda
3. Vazdušni zazor (ne u razmeri)

6. Postavite svećicu
7. Pritegnite svećicu momentom od 20 N·m.
8. Spojite kabl na svećicu.

## Zamena filtera za vazduh

Интервал сервиса: Годишње

1. Pritisnite jezičke brave sa gornje strane poklopca filtera za vazduh ([Слика 22](#)).

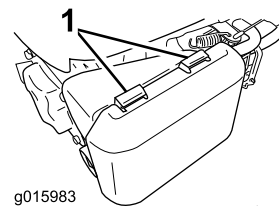

Слика 22

1. Jezićci brave
2. Otvorite poklopac
3. Uklonite papirni filter za vazduh i penasti prefilter ([Слика 23](#)).

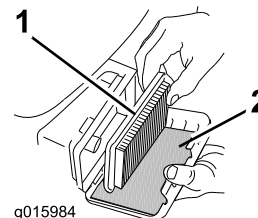

Слика 23

1. Papirni filter za vazduh
2. Penasti prefilter
4. Pregledajte penasti prefilter i zamenite ga ako je oštećen ili prekomerno prljav.
5. Pregledajte papirni filter za vazduh.
  - A. Ako je papirni filter za vazduh oštećen ili navlažen uljem ili gorivom, zamenite ga.
  - B. Ako je papirni filter za vazduh prljav, udarite njim nekoliko puta o tvrdnu površinu ili prođuvajte komprimovanim vazduhom pri manje od 2,07 bara kroz boćnu stranu filtera koja je okrenuta ka motoru.
- Напомена:** Nemojte da skidate prljavštinu sa filtera; skidanje će umetnuti prašinu u vlakna.
6. Mokrom krpom obrišite prljavštinu sa poklopca i tela prečišćivača vazduha. **Nemojte da brišete prašinu u kanal za vazduh.**
7. Umetnite penasti prefilter i papirni filter za vazduh u prečišćivač vazduha.
8. Instalirajte poklopac.

## Zamena motornog ulja

Zamena motornog ulja nije potrebna, ali ako želite da promenite ulje, primenite sledeći postupak.

Капацитет улја у мотору: 0,55 l

Вискозитет улја: SAE 30 или SAE 10W-30 deterđzentno ulje

**API nivo klasifikacije:** SJ ili viši

**Напомена:** Pre zamene ulja pustite motor da radi nekoliko minuta kako bi se zagrejavao. Toplo ulje je tečnije i sadrži više zagađivača.

1. Premestite mašinu na ravnu površinu.
2. Pogledajte [Priprema za održavanje \(strana 14\)](#).
3. Mernu šipku izvadite tako što ćete čep okrenuti u smeru suprotnom od kretanja kazaljke na satu i izvući ga ([Слика 24](#)).

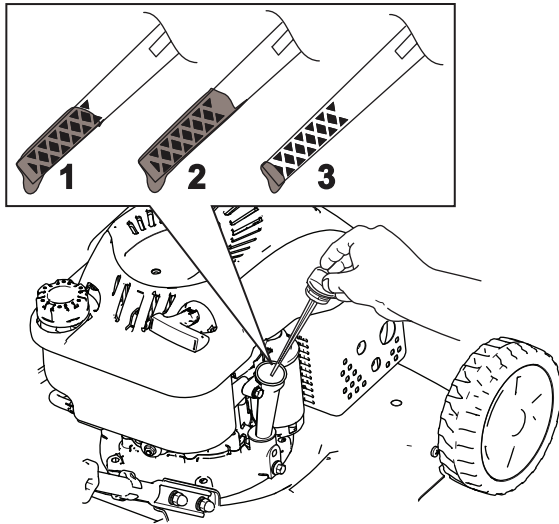

Слика 24

g188326

1. Pun nivo
2. Visok nivo
3. Nizak nivo

4. Mašinu nagnite bočno (tako da filter za vazduh bude okrenut nagore) kako biste isпустили iskorišćeno ulje iz cevi za punjenje ulja ([Слика 25](#)).

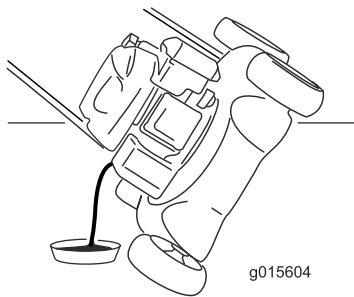

Слика 25

g015604

g015604

5. Nakon ispuštanja iskorišćenog ulja vratite mašinu u položaj operatera.
6. Pažljivo ulijte  $\frac{3}{4}$  kapaciteta motornog ulja u cev za punjenje ulja.
7. Sačekajte približno 3 minuta da se ulje slegne u motoru.

8. Čistom krpom obrišite šipku za merenje nivoa ulja.
9. Umetnite mernu šipku u cev za punjenje ulja, a zatim je izvadite.
10. Očitajte nivo ulja na šipci za merenje ulja ([Слика 25](#)).
  - Ako je nivo ulja na šipci za merenje ulja prenizak, pažljivo dodajte malo ulja u cev za punjenje ulja. sačekajte 3 minuta i ponavljajte korake od 8 do 10 dok nivo ulja na šipci za merenje ne bude odgovarajući.
  - Ako je nivo ulja na šipci za merenje previsok, ispuštajte višak ulja dok nivo na šipci za merenje ne bude odgovarajući.
- Важно:** Ako upalite motor dok je nivo ulja u motoru prenizak ili previsok, možete da oštetite motor.
11. Vratite šipku za merenje ulja na mesto i pričvrstite je.
12. Propisno reciklirajte iskorišćeno ulje.

## Zamena sečiva

Интервал сервиса: Годишње

**Важно:** Za pravilno postavljanje sečiva potreban je *moment-ključ*. Ako nemate moment-ključ ili se ne usuđujete da sami obavite ovaj postupak, obratite se ovlašćenom serviseru.

Sečivo pregledajte svaki put kada ostanete bez goriva. Ako je sečivo oštećeno ili napuklo, odmah ga zamenite. Ako je oštrica tupa ili zarezana, naoštrite je i izbalansirajte ili je zamenite.

### ⚠ УПОЗОРЕЊЕ

**Sečivo je oštro; dodirivanje sečiva može dovesti do teške telesne povrede.**

**Nosite rukavice kada servisirate sečivo.**

1. Pogledajte [Priprema za održavanje \(strana 14\)](#).
2. Mašinu nagnite bočno tako da merna šipka bude usmerena nadole.
3. Upotrebite drveni blok da držite sečivo stabilnim ([Слика 26](#)).



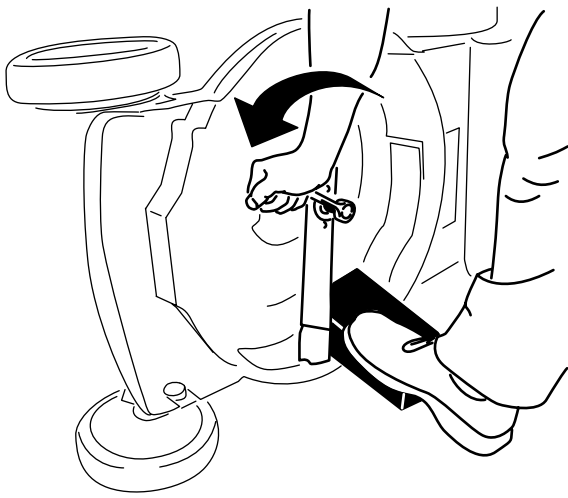

Слика 26

g188339

Nanesite nekoliko kapi litijumove masti br. 2 na ležajeve na svakom točku (Слика 28).

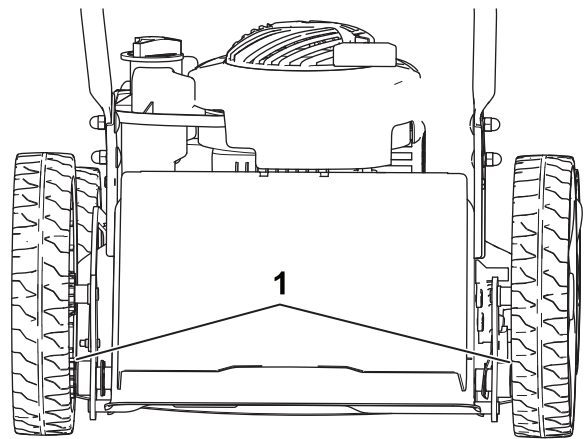

Слика 28

g189817

4. Uklonite sečivo uz čuvanje svih delova za postavljanje (Слика 26).
5. Postavite novo sečivo i sve delove za postavljanje (Слика 27).

1. Kuglični ležajevi

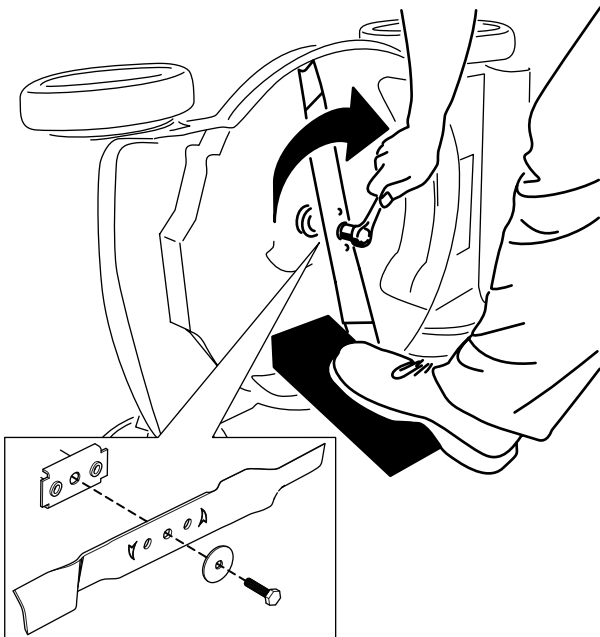

Слика 27

g188330

**Важно:** Postavite zaobljene krajeve sečiva tako da budu usmereni ka kućištu kosilice.

6. Pomoću moment-ključa zategnite zavrtnaj za sečivo na 45 N·m.

## Podmazivanje točkova

Интервал сервиса: Годишње или пре складиштења

# Складиштење

Mašinu skladištite na hladnom, čistom i suvom mestu.

## Bezbednost prilikom skladištenja

Pre podešavanja, servisiranja, čišćenja ili odlaganja mašine, uvek isključite mašinu, sačekajte da se svi pokretni delovi zaustave i sačekajte da se ohladi.

## Priprema mašine za skladištenje

1. Pri poslednjoj dopuni goriva u godini, u gorivo dodajte stabilizator (kao što je Toro Premium Fuel Treatment).
2. Pravilno odložite neiskorišćeno gorivo. Reciklirajte gorivo u skladu sa lokalnim propisima ili ga iskoristite za svoj automobil.  
**Напомена:** Staro gorivo u rezervoaru za gorivo je glavni razlog za teško pokretanje. Nemojte skladištiti gorivo bez stabilizatora duže od 30 dana, a gorivo sa stabilizatorom nemojte skladištiti duže od 90 dana.
3. Pustite da mašina radi dok se motor ne isključi zbog nedostatka goriva.
4. Ponovo pokrenite motor.
5. Neka motor radi dok se ne zaustavi. Motor je dovoljno suv kada ga više ne možete pokrenuti.
6. Skinite kabl sa svećice.
7. Uklonite svećicu, dodajte 30 ml motornog ulja kroz otvor za svećicu, polako povucite užu za pokretanje nekoliko puta kako bi se ulje ravnomerno rasporedilo u cilindru i time sprečila korozija cilindra van sezone upotrebe.
8. Labavo postavite svećicu.
9. Zategnite sve navrtke, vijke i zavrtnje.

## Prekid skladištenja mašine

1. Proverite i pritegnite sve zavrtnje za pričvršćivanje.
2. Izvadite svećicu i brzo zavrtnite motor tako što ćete povući ručku za ručno pokretanje kako bi se time izbacio višak ulja iz cilindra.
3. Postavite svećicu i zategnite je moment-ključem na 20 N·m.
4. Obavite sve postupke odražavanja; pogledajte [Одржавање \(страна 14\)](#).
5. Proverite nivo motornog ulja; pogledajte [Provera nivoa motornog ulja \(страна 8\)](#).
6. Napunite rezervoar za gorivo svežim gorivom; pogledajte [Punjenje rezervoara za gorivo \(страна 7\)](#).
7. Spojite kabl na svećicu.

**Напомене:**

## EEA/UK obaveštenje o privatnosti

### Korišćenje vaših podataka o ličnosti od strane kompanije Toro

Kompanija Toro („Toro“) poštuje vašu privatnost. Kada kupite naše proizvode, možda ćemo sakupiti određene podatke o ličnosti o vama, bilo neposredno od vas ili preko vaše lokalne Toro kompanije ili prodavca. Toro koristi te podatke za ispunjenje ugovornih obaveza – kao što je registrovanje vaše garancije, obrada vašeg garantnog zahteva ili kontaktiranje sa vama u slučaju povlačenja proizvoda – i za legitimne poslovne svrhe – kao što je merenje zadovoljstva korisnika, unapređenje naših proizvoda ili obezbeđivanje informacija o proizvodu koje bi vas mogle interesovati. Toro može da deli vaše podatke sa našim zavisnim i povezanim privrednim društvima, prodavcima ili drugim poslovnim partnerima u vezi sa ovim aktivnostima. Takođe možemo da otkrijemo podatke o ličnosti kada to zahteva zakon ili u vezi sa prodajom, kupovinom ili spajanjem preduzeća. Vaše podatke o ličnosti nikada nećemo prodati nijednoj drugoj kompaniji u marketinške svrhe.

### Zadržavanje vaših podataka o ličnosti

Kompanija Toro će čuvati vaše podatke o ličnosti sve dok su bitni za prethodno navedene svrhe i dok je to u skladu sa zakonom. Za više informacija o primenljivim periodima zadržavanja obratite se na adresu [legal@toro.com](mailto:legal@toro.com).

### Posvećenost kompanije Toro sigurnosti

Vaši podaci o ličnosti mogu biti obrađeni u SAD ili drugoj državi koja možda ima manje stroge zakone o zaštiti podataka nego što je to slučaj sa vašom zemljom prebivališta. Kad god prebacimo vaše podatke van vaše zemlje prebivališta, preduzećemo zakonom propisane korake da obezbedimo da postoje odgovarajuće mere zaštite za vaše podatke i da se sa njima bezbedno postupa.

### Pristup i ispravka

Možda imate pravo da ispravite ili pregledate svoje podatke o ličnosti ili da podnesete prigovor ili ograničite njihovu obradu. Da biste to uradili, obratite nam se putem e-pošte na [legal@toro.com](mailto:legal@toro.com). Ako ste zabrinuti u vezi sa načinom na koji Toro postupa sa vašim podacima, slobodno nam se direktno obratite u vezi s tim. Imajte u vidu da evropski državljani imaju pravo žalbe svom organu za zaštitu podataka.