



# 5 cm Anhängervorrichtung mit Aufnahme

Modellnr. 08146

Installationsanweisungen

## Installation

### Vorbereiten der Maschine

1. Parken Sie die Maschine auf einer ebenen Fläche.
2. Aktivieren Sie die Feststellbremse oder stellen Sie den Getriebehebel in die P (PARKEN)-Stellung.
3. Stellen Sie den Motor ab und ziehen den Zündschlüssel ab.

### Einbau der Anhängerkupp- lung

1. Stecken Sie die Anhängerkupplung in die Aufnahme an der Rückseite der Maschine ([Bild 1](#)).
2. Stecken Sie den Steckbolzen durch das Loch in der Aufnahme und der Anhängerkupplung. Sichern Sie den Steckbolzen mit dem Splint ([Bild 1](#)).



Bild 1

- |             |                     |
|-------------|---------------------|
| 1. Splint   | 3. Anhängerkupplung |
| 2. Aufnahme | 4. Steckbolzen      |



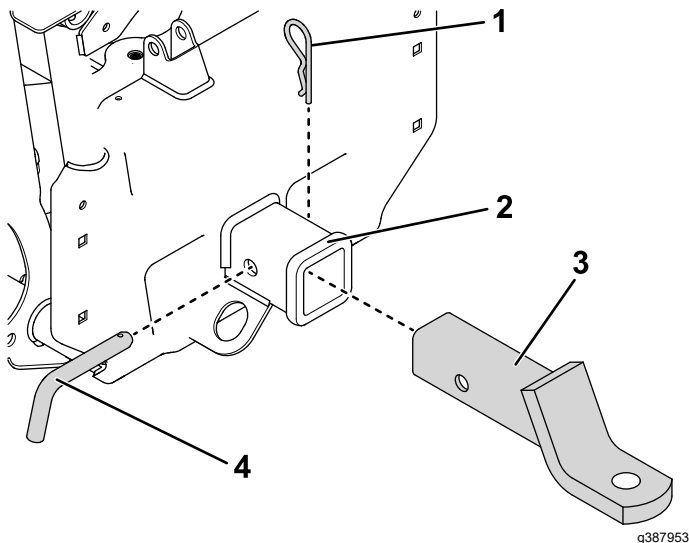

**Count on it.**