



Count on it.

Form No. 3443-811 Rev B

Bruksanvisning

eS3200DC 72 V TORO® 81 cm

Modellnr 75501—Serienr 321000001 och högre



Introduktion

Denna åkgräsklippare med roterande knivar är avsedd att användas av privatkunder i bostadsområden. Den är huvudsakligen konstruerad för att klippa gräs på väl underhållna gräsmattor. Det kan medföra fara för dig och kringstående om maskinen används i andra syften än vad som avsetts.

Läs den här informationen noga så att du lär dig att använda och underhålla produkten på rätt sätt och för att undvika person- och produktskador. Du är ansvarig för att produkten används på ett korrekt och säkert sätt.

Besök www.Toro.com om du behöver utbildningsmaterial för säkerhet och drift, information om tillbehör, hjälp med att hitta en återförsäljare eller om du vill registrera din produkt.

Kontakta en auktoriserad återförsäljare eller Toros kundservice och ha produktens modell- och artikelnummer till hands om du har behov av service, Toro-originaldelar eller ytterligare information. **Figur 1** visar var på produkten modell- och serienumren sitter. Skriv numren i det tomma utrymmet.

Viktigt: Skanna rutkoden på serienummerdekalen (i förekommande fall) med en mobil enhet för att få tillgång till information om garanti, reservdelar och annat.

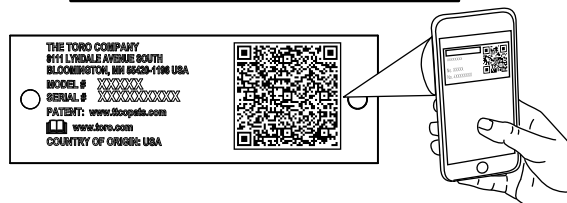
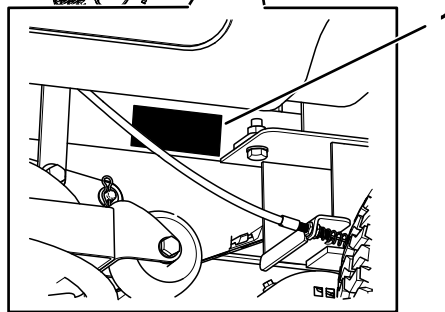
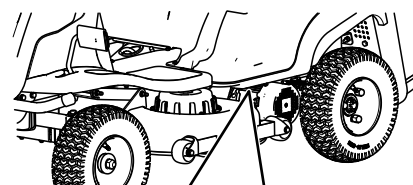

Figur 1

g378763

1. Modell- och serienummerplåt

Anteckna produktens modell- och serienummer här nedanför så är de lätta att hitta:

Modellnr _____
Serienr _____

Två ord används också i den här bruksanvisningen för att markera information. **Viktigt** anger speciell teknisk information och **Observera** anger allmän information som bör ges särskild uppmärksamhet.

Varningssymbolen (**Figur 2**) visas både i den här bruksanvisningen och på maskinen för att identifiera viktiga säkerhetsmeddelanden som du måste följa för att undvika olyckor. Den här symbolen visas tillsammans med ordet **Fara**, **Varning** eller **Var försiktig**.

- **Fara:** anger en överhängande fara som **kommer att** leda till allvarliga personskador och innebär livsfara om den inte undviks.
- **Varning:** anger en potentiellt farlig situation som **kan** leda till allvarliga personskador och innebära livsfara om den inte undviks.
- **Var försiktig:** anger en potentiellt farlig situation som **kan** leda till lätta eller medelsvåra personskador.



Figur 2

sa-black

1. Varningssymbol

Serva knivarna	30
Rengöring	33
Rengör klippdäckets undersida	33
Avfallshantering	33
Förvaring	33
Rengöring och förvaring	33
Felsökning	34
Scheman	35

Innehåll

Säkerhet	4
Allmänna säkerhetsvarningar för elverktyg	4
Säkerhetsvarningar för gräsklippare	5
Ytterligare Toro-säkerhet	6
Lutningsindikator	10
Säkerhets- och instruktionsdekaler	11
Montering	14
1 Ansluta batterikabeln	14
2 Ladda batteriet	14
Produktöversikt	15
Reglage	15
Specifikationer	17
Redskap/tillbehör	17
Före körning	17
Utföra dagligt underhåll	17
Använda säkerhetssystemet	17
Ställa in sätet	18
Ta bort gräsupsamlaren	18
Montera gräsupsamlaren	18
Montera mullningspluggen	19
Justera indikatorbrytaren för gräsupsamlaren	19
Under arbetets gång	20
Starta maskinen	20
Köra maskinen	20
Stänga av motorn	20
Använda knivreglagebrytaren (kraftuttaget)	20
Justera klipphöjden	21
Tömma gräsupsamlaren	21
Arbetstips	21
Efter körning	22
Rensa utkastarrännan	22
Transportera maskinen	23
Flytta en maskin som inte fungerar	25
Underhåll	26
Rekommenderat underhåll	26
Förberedelser för underhåll	27
Komma åt batteriet	27
Smörjning	28
Smörja de främre hjullagren	28
Underhålla elsystemet	28
Underhålla batteriet	28
Underhålla drivsystemet	30
Kontrollera däcktrycket	30
Underhåll	30

Säkerhet

Allmänna säkerhetsvarningar för elverktyg

▲ VARNING

Läs alla säkerhetsvarningar, anvisningar, illustrationer och specifikationer som medföljer detta elverktyg.

Underlåtenhet att följa varningarna och anvisningarna kan resultera i elektriska stötar, brand och/eller allvarliga personskador.

Termen "elverktyg" i samtliga varningar nedan avser eldrivna verktyg (med sladd) eller batteridrivna verktyg (utan sladd).

1. Säkerhet i arbetsområdet

- Arbetsområdet ska vara rent och väl upplyst.** Olycksrisken ökar i nedskräpade eller dåligt upplysta områden.
- Använd inte elverktyg i explosiva atmosfärer, t.ex. i närheten av brandfarliga vätskor, gaser eller damm.** Elverktyg kan skapa gnistor som kan antända dammet eller gaserna.
- Håll barn och kringstående på avstånd när du använder ett elverktyg.** Du riskerar att förlora kontrollen om du distraheras.

2. Elsäkerhet

- Elverktygets kontakt måste passa nätuttaget.** Du får inte modifiera kontakten på något sätt. Använd aldrig en adapterkontakt tillsammans med ett jordat elverktyg. Risken för elektriska stötar minskar om du använder omodifierade kontakter som matchar nätuttagen.
- Undvik kroppskontakt med jordade ytor som rör, element, spisar och kylskåp.** Risken för elektriska stötar ökar om kroppen är jordad.
- Utsätt inte elverktyg för regn eller våta förhållanden.** Risken för elektriska stötar ökar om vatten tränger in i elverktyget.
- Använd sladden med varsamhet.** Håll inte i sladden när du bär, drar eller bryter strömmen till elverktyget. Håll sladden på avstånd från värme, olja, skarpa kanter och rörliga delar. Skadade eller intrasslade sladdar ökar risken för elektriska stötar.

- Använd en förlängningssladd för utomhusbruk när du använder elverktyget utomhus.** Risken för elstötar minskar vid användning av sladd lämplig för utomhusbruk.
- Använd jordfelsbrytare om du inte kan undvika att använda elverktyget i en fuktig miljö.** Risken för elstötar minskar vid användning av jordfelsbrytare.

3. Personlig säkerhet

- Var uppmärksam, koncentrerad och använd sunt förnuft när du använder elverktyg.** Använd inte ett elverktyg om du är trött eller är påverkad av droger, alkohol eller medicin. Risken för allvarliga personskador ökar om du för ett ögonblick tappar koncentrationen när du använder ett elverktyg.
- Använd personlig skyddsutrustning.** Använd alltid skyddsglasögon. Skyddsutrustning som dammask, halkfria skyddsskor eller hörselskydd som används när det behövs minskar risken för personskador.
- Förhindra oavsiktlig start.** Säkerställ att reglaget är i avstängt läge innan du ansluter verktyget till en strömkälla och/eller ett batteri, lyfter eller bär det. Risken för olyckor ökar om du bär elverktyget med fingret på reglaget eller ansluter ett redan påslaget elverktyg.
- Ta bort eventuell justeringssprint eller -nyckel innan du aktiverar ett elverktyg.** Kvarlämnade nycklar eller sprintar i en roterande del av ett elverktyg kan orsaka personskador.
- Sträck dig inte för långt.** Bibehåll hela tiden ett stadigt fotstöd och balansen. På så sätt bibehåller du kontrollen över elverktyget i oväntade situationer.
- Bär lämplig klädsel.** Använd inte löst sittande kläder eller smycken. Håll hår och kläder borta från rörliga delar. Löst sittande kläder, smycken och långt hår kan fastna i rörliga delar.
- Om det går att förse enheter med dammsugs- och uppsamlingsfunktioner ska dessa anslutas och användas på lämpligt sätt.** Användning av dammuppsamlingsutrustning kan minska risken för faror i samband med damm.
- Låt inte kännedom från frekvent verktygsanvändning leda till att du blir självbelåten och ignorerar säkerhetsföreskrifterna för verktyget.** Ett

vårdslöst agerande kan orsaka allvarliga skador på bråkdelen av en sekund.

4. Korrekt användning och skötsel av elverktyg

- A. **Elverktyget får inte användas med våld. Använd rätt elverktyg för tillämpningen i fråga. Rätt elverktyg presterar bättre och fungerar på ett säkrare sätt om det används för den belastning det har konstruerats för.**
- B. **Använd inte elverktyget om det inte går att använda reglaget för på- och avslagning. Ett verktyg som inte kan styras med reglaget är farligt och måste repareras.**
- C. **Dra ut sladden från strömkällan och/eller avlägsna batteripaketet från elverktyget, om det är löstagbart, innan du gör några justeringar, byter tillbehör eller ställer undan elverktyget. Sådana förebyggande säkerhetsåtgärder minskar risken för oavsiktlig start av elverktyget.**
- D. **Förvara ett elverktyg som inte används utom räckhåll för barn och låt inte någon som inte känner till elverktyget eller har läst dessa anvisningar använda verktyget. Elverktyg är farliga i händerna på utbildade användare.**
- E. **Underhåll av elverktyg och tillbehör. Kontrollera om det finns rörliga delar som kärvar eller är felinriktade, trasiga delar eller andra problem som kan påverka elverktygets drift. Ett skadat elverktyg måste repareras innan det kan användas. Många olyckor orsakas av dåligt underhållna elverktyg.**
- F. **Håll klippverktygen skarpa och rena. Rätt underhållna klippverktyg med skarpa skäreggar kärvar mindre och är enklare att använda.**
- G. **Använd elverktyg, tillbehör, verktygsdelar osv. enligt dessa anvisningar. Beakta även de aktuella arbetsförhållandena och det arbete som ska utföras. Användning av elverktyget i andra syften än de avsedda kan leda till riskfyllda situationer.**
- H. **Håll handtagen och greppytorna torra, rena och fria från olja och fett. Halkiga handtag och greppytor tillåter inte säker hantering och kontroll av verktyget i oväntade situationer.**

5. Korrekt användning och skötsel av batteri

- A. **Ladda endast upp batteriet med den laddare som rekommenderas av tillverkaren. En laddare som är lämplig för**

en batterityp kan utgöra en brandrisk om den används med ett annat batteri.

- B. **Använd uteslutande de batterier som är avsedda för elverktyget. Att använda andra batterier kan öka skade- eller brandrisken.**
- C. **Ett batteri som inte används ska förvaras på avstånd från andra metallföremål som gem, mynt, nycklar, spikar, skruvar eller andra mindre metallföremål som kan leda effekten från en pol till en annan. Kortslutning av batteriet kan orsaka brännskador eller eldsvåda.**
- D. **Ett felbehandlat batteri kan läcka vätska. Undvik kontakt. Spola med vatten vid eventuell oavsiktlig kontakt. Sök läkarhjälp om vätskan kommer i kontakt med ögonen. Vätska som läcker ur batteriet kan orsaka irritationer eller brännskador.**
- E. **Använd inte ett batteripaket eller ett verktyg som är skadat eller modifierat. Skadade eller modifierade batterier kan bete sig oförutsägbart och orsaka brand, explosion eller personskador.**
- F. **Utsätt inte batteripaketet eller ett verktyg för eld eller höga temperaturer. Exponering för brandtemperaturer över 130 °C kan orsaka explosion.**
- G. **Följ alla laddningsanvisningar och ladda inte batteripaketet eller verktyget utanför det temperaturintervall som anges i anvisningarna. Felaktig laddning eller laddning vid temperaturer utanför angivet intervall kan skada batteriet och öka brandrisken.**

6. Service

- A. **Lämna in elverktyget på service hos en kvalificerad verkstad som endast använder identiska reservdelar. På så sätt åventyras inte elverktygets säkerhet.**
- B. **Serva aldrig skadade batteripaket. Batteriunderhåll får endast utföras av tillverkaren eller auktoriserade leverantörer.**

Säkerhetsvarningar för gräsklippare

- A. **Använd inte häcktrimmern under dåliga väderförhållanden, särskilt när det finns risk för blixtnedslag. Detta minskar risken att träffas av blixten.**
- B. **Inspektera området noggrant och titta efter djur och växter innan du använder**

- gräsklipparen. Vilda djur och växter kan skadas av gräsklipparen under drift.
- C. Inspektera området där gräsklipparen ska köras ordentligt och avlägsna alla stenar, pinnar, ståltrådar, benbitar och andra föremål. Utslungade föremål kan orsaka personskador.
- D. Innan du använder gräsklipparen måste du alltid okulärbesiktiga för att säkerställa att kniven och knivsatsen inte är slitna eller skadade. Slitna eller skadade delar ökar risken för personskador.
- E. Alla skydd måste sitta på plats. Skydden måste vara i fungerande skick och korrekt monterade. Ett skydd som är löst, skadat eller inte fungerar kan leda till personskador.
- F. Se till att alla kylluftsinnlopp är fria från skräp. Blockerade luftintag och skräp kan leda till överhettning eller brand.
- G. Kör inte gräsklipparen i branta sluttningar. Det minskar risken för att du förlorar kontrollen, slirar och välter, vilket kan leda till personskador.
- H. Bär alltid långbyxor när du kör gräsklipparen. Exponerad hud ökar risken för skador från utslungade föremål.
- I. Arbeta alltid upp eller ner för sluttningar, aldrig tvärs över, och var mycket försiktig när du byter riktning. Det minskar risken för att du förlorar kontrollen, slirar och välter, vilket kan leda till personskador.
- J. Rör inte knivarna och andra farliga rörliga delar medan de fortfarande är i rörelse. Det minskar risken för personskador från rörliga delar.
- K. Innan du tar bort material som fastnat, eller rengör gräsklipparen, ska du stänga av alla strömbrytare och ta ut nyckeln. Övrig start av gräsklipparen kan leda till allvarliga personskador.
- L. Om du kör på något föremål eller om maskinen börjar vibrera ska du omedelbart stänga av motorn, ta ut nyckeln (i förekommande fall) och vänta tills alla rörliga delar har stannat innan du kontrollerar om maskinen har skadats. Reparera alla skador innan du börjar köra maskinen igen.
- M. Innan du ställer undan gräsklipparen tar du bort gräs och skräp från klippenheten, drivenheterna, gräsuppsamlaren och motorn för att förhindra brand.
- N. Använd endast Toros originalreservdelar och tillbehör för att säkerställa optimal prestanda. Det kan vara farligt att använda reservdelar och tillbehör från andra tillverkare och det kan göra produktgarantin ogiltig.
- O. Byt ut slitna eller skadade knivar och skruvar i sätser så att balanseringen bibehålls.

- P. Var försiktig vid hantering av maskiner med flera knivar, eftersom en roterande kniv kan få andra knivar att rotera.
- Q. Håll händer och fötter på avstånd från maskinens rörliga delar.
- R. Stäng av motorn, ta ut nyckeln och vänta tills alla rörliga delar har stannat innan du kliver ur förarsätet. Låt maskinen svalna innan du utför service, justerar, rengör eller ställer den i förvar.
- S. Undvik att klippa vått gräs eller under regniga förhållanden. Detta kan öka risken för elstöt.

Ytterligare Toro-säkerhet

Allmän säkerhet

Maskinen kan slita av händer och fötter och kasta omkring föremål. Följ alltid alla säkerhetsanvisningar för att undvika allvarliga personskador.

- Låt inte barn eller personer som saknar nödvändig utbildning använda eller utföra underhåll på maskinen. Maskinen ska endast användas av personer som är ansvarsfulla, utbildade, införstådda med anvisningarna och fysiskt kapabla att använda eller utföra service på maskinen. Lokala föreskrifter kan begränsa användarens ålder.
- Kör inte maskinen i närheten av stup, diken, flodbäddar, vatten eller andra faror eller i backar vars lutning överstiger 12 grader.

Säkerhet före användning

- Lär dig hur du använder utrustningen på ett säkert sätt och bekanta dig med förarreglage och säkerhetsskyltar.
- Kontrollera att förarkontroller, säkerhetsbrytare och skydd sitter fast och fungerar som de ska. Kör inte maskinen om dessa inte fungerar som de ska.
- Före klippning ska du kontrollera att klippenheterna fungerar som de ska.
- Undersök terrängen för att avgöra vad som är lämplig utrustning och vilka redskap eller tillbehör som eventuellt krävs för att använda maskinen på ett korrekt och säkert sätt.
- Skjutsa inte passagerare på maskinen.

Säkerhet under användning

- Ägaren/operatören kan förebygga olyckor samt ansvarar för olyckor som kan ge upphov till personskador eller skador på egendom.

- Håll händer och fötter borta från klippenheterna. Håll avstånd till utkastaröppningen.
- Klipp inte om gräsriktaren är uppfälld, har tagits bort eller modifierats såvida du inte använder ett gräsuppsamlingsystem eller en mullningssats som är monterad och fungerar korrekt.
- Titta alltid nedåt och bakom dig innan du kör maskinen bakåt.
- Var extra försiktig i närheten av skymda hörn, buskage, träd eller andra föremål som kan försämra sikten.
- Stanna knivarna när du inte klipper gräs.
- Sakta ned och var försiktig när du svänger och korsar vägar och trottoarer med maskinen. Lämna alltid företräde.
- Gör följande innan du lämnar förarplatsen:
 - Ställ maskinen på ett plant underlag.
 - Koppla ur kraftuttaget.
 - Koppla in parkeringsbromsen.
 - Stäng av maskinen och ta ut nyckeln.
 - Vänta tills alla rörliga delar har stannat.
- Lämna aldrig en maskin som är i gång utan uppsikt.
- Vänd klipparen så att gräsklipppet inte träffar kringstående under klippningen. Rikta inte det utkastade materialet mot en vägg eller något annat hinder eftersom det kan kastas tillbaka mot dig.
- Stanna knivarna, sakta ner maskinen och var försiktig när du korsar andra ytor än gräs eller när du transporterar maskinen till och från arbetsområdet.
- Barn intresserar sig ofta för maskinen och klippningen. Förutsätt aldrig att ett barn förblir på den plats där du såg det senast.
- Håll barn på säkert avstånd från arbetsområdet och under en ansvarsfull vuxens uppsyn (inte förarens).
- Var uppmärksam och stäng av maskinen om barn kommer i närheten av arbetsområdet.
- Innan du backar eller svänger med maskinen ska du titta efter så att det inte finns några små barn omkring dig.
- Låt inte barn åka på maskinen. Det gäller även när kniven inte rör sig. Barn kan ramla av och skadas allvarligt eller hindra dig från att använda maskinen på ett säkert sätt. Barn som har fått åka med förut kan dyka upp i arbetsområdet utan förvarning och bli överkörda eller påbackade av den som klipper.
- Var extra försiktig med redskap. De kan ändra maskinens stabilitet.
- Försök inte att stabilisera maskinen genom att sätta ned foten på marken.

Säkerhet i sluttningar

- Sluttningar är en betydande faktor vid olyckor som orsakas av att föraren förlorat kontrollen eller att maskinen välter, vilket kan innebära livsfara eller leda till allvarliga personskador. Det är föraren som är ansvarig för säker manövrering i sluttningar. Om du kör maskinen i en sluttning måste du vara extra försiktig. Vidta följande åtgärder innan du använder maskinen i en sluttning:
 - Läs och ta till dig sluttningsanvisningarna i bruksanvisningen och på maskinen.
 - Använda en vinkelindikator för att fastställa områdets ungefärliga lutning.
 - Kör aldrig gräsklipparen i backar vars lutning överstiger 12 grader.
 - Utvärdera dagligen förhållandena på platsen för att fastställa om sluttningen är säker för maskindrift. Använd sunt förnuft och ett gott omdöme när du utför utvärderingen. Förändringar i terrängen, t.ex. fukt, kan snabbt påverka hur maskinen fungerar i en sluttning.
- Identifiera faror nere vid slutet av sluttningen. Kör inte maskinen nära stup, diken, flodbäddar, vatten eller andra riskfyllda områden. Maskinen kan välta plötsligt om ett hjul kör över en kant eller kanten ger vika. Håll säkert avstånd (dubbel maskinbredd) mellan maskinen och riskfyllda områden. Använd en manuell gräsklippare eller en handtrimmer för att klippa gräs i dessa områden.

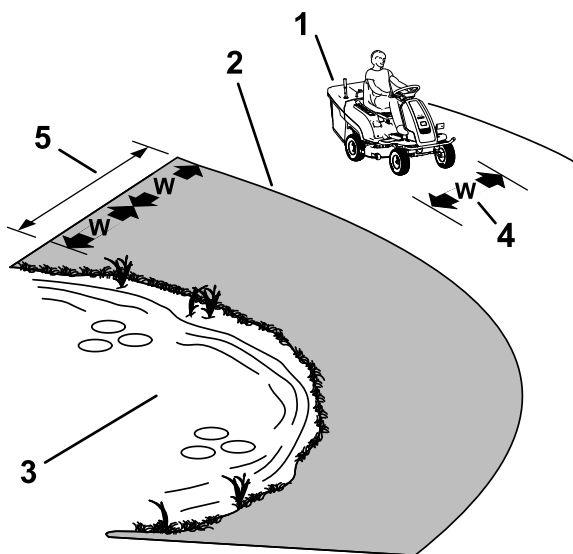

Figur 3

g371007

1. Säkra områden – använd maskinen på sluttningar med mindre än 12 graders lutning och på plana underlag.
2. Farliga områden – använd en manuell gräsklippare och/eller en handtrimmer på sluttningar vars lutning överstiger 12 grader och i närheten av stup och vattendrag.
3. Vattendrag
4. W = maskinens bredd
5. Håll säkert avstånd (dubbel maskinbredd) mellan maskinen och riskfyllda områden.

- Kör upp och ner i sluttningar, inte tvärs över dem. Var mycket försiktig när du svänger i sluttningar.
- Undvik att starta, stänga av eller svänga med maskinen i sluttningar. Undvik att göra plötsliga ändringar i hastighet eller riktning, sväng långsamt och gradvis.
- Om maskinen stannar i uppförsbacke stänger du av knivarna och backar långsamt.
- Använd inte maskinen under förhållanden där det råder tvekan om dragkraft, styrning eller stabilitet. Observera att om du kör maskinen på vått gräs, tvärs över sluttningar och nedför en sluttning kan maskinen förlora dragkraft. Om drivhjulen tappar dragkraft kan det leda till att maskinen glider och att du förlorar kontrollen över bromsning och styrning. Maskinen kan glida även om drivhjulen stoppas.
- Ta bort eller märk ut hinder som t.ex. diken, hål, fåror, gupp, stenar eller andra dolda faror. Det kan finnas dolda hinder i högt gräs. Ojämn terräng kan göra att maskinen välter.
- Om möjligt ska däckets hållas nedsänkt mot marken när du kör i sluttningar. Om klippdäcket höjs vid körning i sluttningar kan maskinen bli instabil.

Säkerhet efter användning

Ta ut nyckeln före transport och förvaring.

Säkerhet för batteri och laddare

Allmänt

- Felaktigt bruk eller underhåll av batteriladdaren kan leda till personskador. Följ alla säkerhetsföreskrifter för att minska riskerna.
- Använd endast den medföljande laddaren för batteriladdning.
- Bekräfta vilken spänning som är tillgänglig i ditt land innan du använder laddaren.
- Vid anslutning till ett nätuttag utanför USA använder du vid behov en kontaktadapter med tillbörlig utformning för eluttaget.
- Utsätt inte laddaren för väta och skydda den från regn och snö.
- Användning av tillbehör som inte rekommenderas eller säljs av Toro kan leda till brandrisk, elektriska stötar och skador.
- För att minska risken för batteriexplosion ska du följa dessa anvisningar och anvisningarna för all utrustning som du tänker använda i närheten av laddaren.
- Batterier kan avge explosiva gaser om de är kraftigt överladdade.

Utbildning

- Låt aldrig barn eller personer som inte utbildats använda eller utföra service på laddaren. Lokala föreskrifter kan begränsa förarens ålder. Det är ägaren som ansvarar för att utbilda alla förare och mekaniker.
- Läs, ta till dig och följ alla anvisningar på laddaren och i bruksanvisningen innan du använder laddaren. Bekanta dig med hur laddaren ska användas.

Förberedelser

- Håll kringstående och barn på avstånd under laddning.
- Använd lämpliga kläder under laddning, inklusive ögonskydd, långbyxor och kraftiga halkfria skor.
- Stäng av maskinen och vänta tills maskinen är helt avstängd innan du laddar den. Underlåtenhet att göra detta kan orsaka överslag.
- Säkerställ att utrymmet är väl ventilerat under laddning.
- Läs och följ samtliga laddningsföreskrifter.
- Använd endast en strömsladd som har godkänts av Toro.

Körning

- Ladda aldrig ett fruset batteri.
- Använd sladden med varsamhet. Bär aldrig laddaren i sladden och dra aldrig i strömsladden när du ska koppla bort laddaren från uttaget. Utsätt inte sladden för värme och låt den inte komma i kontakt med olja eller vassa kanter.
- Anslut laddaren direkt till ett jordat uttag. Anslut inte laddaren till ett ojordat uttag, inte ens med en adapter.
- Manipulera inte den medföljande strömsladden eller kontakten.
- Undvik att placera metallföremål i närheten av eller på ett batteri. Det kan ge upphov till gnistor eller kortsluta elektriska delar, vilket kan leda till explosion.
- Ta av dig metallföremål som ringar, armband, halsband och klockor när du arbetar med litiumjonbatterier. Ett litiumjonbatteri kan producera tillräckligt med ström för att orsaka en allvarlig brännskada.
- Använd inte laddaren om inte sikten och belysningen är bra.
- Använd lämplig förlängningsladd.
- Om strömsladden är skadad när den sätts i kopplar du loss den från vägguttaget och kontaktar en auktoriserad återförsäljare för att byta sladden.
- Koppla bort laddaren från eluttaget när den inte används, innan du flyttar den till en annan plats samt innan underhåll utförs på den.

Underhåll och förvaring

- Förvara laddaren inomhus på en torr, säker plats som inte är tillgänglig för obehöriga användare.
- Ta inte isär laddaren. Ta laddaren till en auktoriserad återförsäljare om service eller reparation behövs.
- Lossa strömsladden från uttaget innan du påbörjar underhåll eller rengöring för att minska risken för elektriska stötar.
- Underhåll eller byt vid behov ut etiketter med säkerhetsföreskrifter och instruktioner.
- Använd inte laddaren med en skadad sladd eller kontakt. Byt omedelbart ut en skadad sladd eller kontakt.
- Om laddaren har utsatts för stötar eller slag, tappats eller på annat sätt skadats ska du inte använda den, utan ta med den till en auktoriserad återförsäljare.

Säkerhet vid underhåll

- Om du lämnar nyckeln i tändningslåset kan någon råka starta maskinen av misstag och skada dig

eller någon annan allvarligt. Ta ut nyckeln ur tändningslåset innan du utför något underhåll.

- Innan du kliver ur förarsätet ska du göra följande:
 - Ställ maskinen på ett plant underlag.
 - Koppla bort drivenheterna.
 - Koppla in parkeringsbromsen.
 - Stäng av maskinen och ta ut nyckeln.
 - Låt maskinens komponenter svalna innan du utför underhåll.
- Låt inte obehöriga personer serva maskinen.
- Lätta försiktigt på trycket i komponenter med lagrad energi.
- Kontrollera parkeringsbromsens funktion ofta. Justera och utför underhåll om så erfordras.
- Mixtra aldrig med säkerhetsbrytarna. Kontrollera regelbundet att säkerhetsbrytarna fungerar som de ska.
- Förlita dig inte på att ett hydraulsystem eller mekaniska domkrafter ska stötta upp maskinen. Stötta maskinen med pallbockar när du höjer upp den.
- Håll alla delar i gott bruksskick och samtliga fästelement åtdragna, i synnerhet knivens fästelement. Byt ut alla slitna eller skadade dekaleringar.
- Koppla bort batteriet innan reparation utförs på maskinen. Lossa minuskabelanslutningen först och pluskabelanslutningen sist. Återanslut pluskabelanslutningen först och minuskabelanslutningen sist.
- Kontrollera om knivarna är slitna eller skadade med jämna mellanrum.
- Var försiktig när du kontrollerar knivarna. Linda in knivarna i något eller ta på dig handskar, och var försiktig när du servar knivarna. Knivarna får endast bytas ut eller slipas – de ska aldrig rätas ut eller svetsas.

Säker förvaring

- Stäng av maskinen, ta ut nyckeln och vänta tills alla rörliga delar har stannat innan du kliver ur förarsätet. Låt maskinen svalna innan du utför service, justerar, rengör eller ställer den i förvar.
- Förvara inte maskinen i närheten av en öppen låga, gnista eller tändlåga, t.ex. på en varmvattenberedare eller någon annan apparat.

Spara alla varningar och anvisningar för framtida bruk.

Lutningsindikator

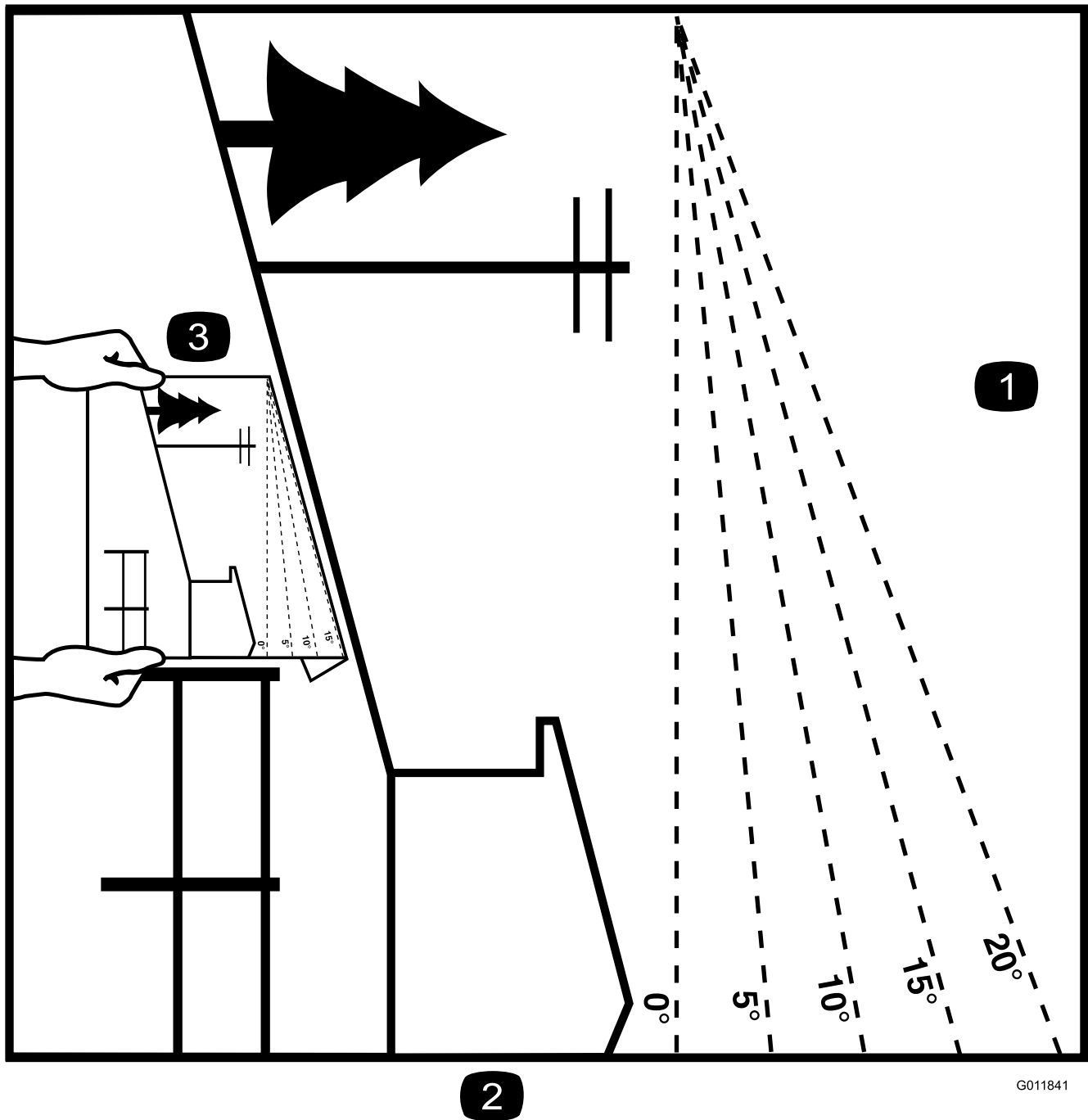

G011841

g011841

2

Figur 4

Du kan kopiera denna sida för personligt bruk.

1. Maximal lutning för maskinanvändning i sluttningar är **12 grader**. Använd lutningsdiagrammet för att bestämma en sluttningens lutning innan du kör i sluttningen. **Kör inte denna maskin i sluttningar vars lutning överstiger 12 grader.** Vik längs linjen för rekommenderad lutning.
2. Rikta in kanten efter en lodrät linje som ett träd, en byggnad, en staketstolpe eller liknande.
3. Exempel på hur du jämför sluttningen med den vikta kanten

Säkerhets- och instruktionsdekal



Säkerhetsdekalerna och anvisningarna är fullt synliga för föraren och finns nära alla potentiella farozoner. Ersätt dekalerna som har skadats eller saknas.

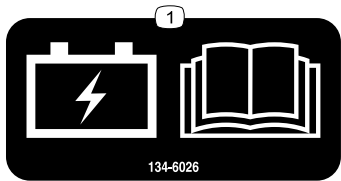

134-6026

decal134-6026

1. Batteriladdning. Läs *bruksanvisningen*.

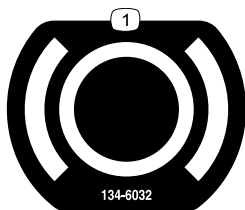

134-6032

decal134-6032

1. Broms

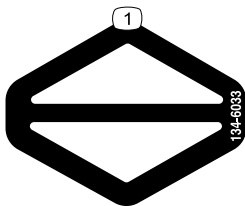

134-6033

decal134-6033

1. Drivning



134-6070

decal134-6070

1. Batteridrivna

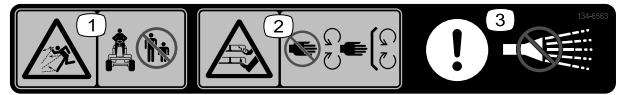

decal134-6563

134-6563

1. Risk för utslungade föremål – håll kringstående på behörigt avstånd från maskinen.
2. Avkapnings-/avslitningsrisk för händer och fötter, gräsklipparkniv – håll avstånd till rörliga delar och se till att alla skydd sitter på plats.
3. Obs – spruta inte vatten på enheten.

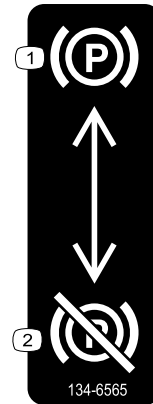

134-6565

decal134-6565

134-6565

1. Parkeringsbroms – dra åt
2. Parkeringsbroms – frigör



134-6562

decal134-6562

Obs: Maskinen har testats och uppfyller branschstandardens krav på statisk stabilitet i sidled och i längdriktning, och den högsta rekommenderade lutningen anges på dekalen. Gå igenom instruktionerna för körning av maskinen i sluttingar i *bruksanvisningen* och beakta aktuella förutsättningar för att fastställa om maskinen kan användas under de förhållanden som för närvarande råder på arbetsplatsen. Förändringar i terrängen kan leda till att maskinens manövrering i sluttingar förändras.

1. Varning – läs *bruksanvisningen*.
2. Avkapnings-/avslitningsrisk för händer och fötter, gräsklipparkniv – håll avstånd till rörliga delar och se till att alla skydd sitter på plats.
3. Överkörningsrisk – skjutsa inte passagerare och titta bakom dig när du backar och klipper.
4. Risk för kringflygande föremål – plocka upp skräp innan du kör, se till att riktaren är på plats och se till att kringstående håller avstånd.
5. Vältrisk – sväng inte skarpt när du kör snabbt, kör långsamt när du svänger, kör bara upp och ned för sluttingar som är flackare än 12 grader.
6. Vältrisk – använd inte två ramper när du lastar maskinen på ett släp. Använd en ramp som är tillräckligt bred för maskinen och som inte lutar mer än 12 grader. Backa uppför rampen när du lastar maskinen och kör framåt nedför rampen när du lastar av.
7. Varning – använd hörselskydd; använd skyddsglasögon.
8. Varning – stäng av maskinen och ta ut nyckeln innan du utför underhåll.

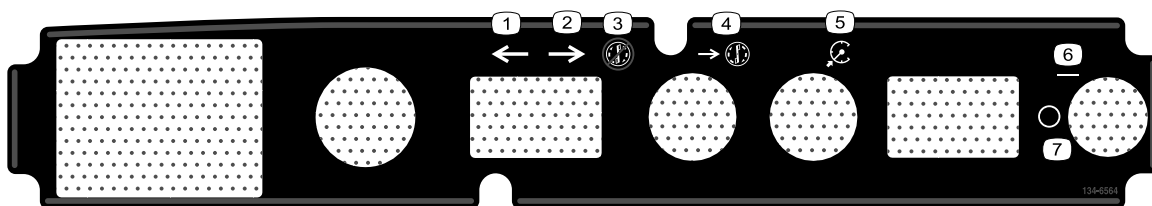

134-6564

decal134-6564

1. Framåt
2. Bakåt
3. Backa utan att klippa
4. Backklipping
5. Farthållare
6. På
7. Av

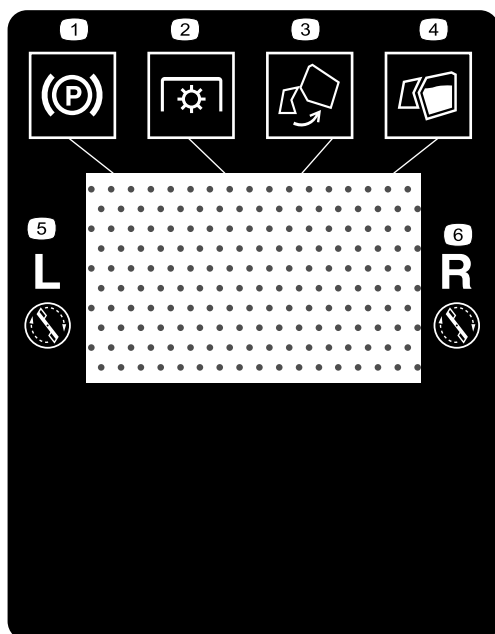

decal134-6568

134-6568

- | | |
|------------------------------|-----------------------------------|
| 1. Parkeringsbroms | 4. Gräsklippsnivå |
| 2. Krafttuttag | 5. Vänster motors varvtal (r/min) |
| 3. Status för gräsuppsamlare | 6. Höger motors varvtal (r/min) |
-

Montering

1

Ansluta batterikabeln

Inga delar krävs

Tillvägagångssätt

1. Ta bort sidopanelen enligt beskrivningen i [Komma åt batteriet \(sida 27\)](#).
2. Anslut de två kablarna.

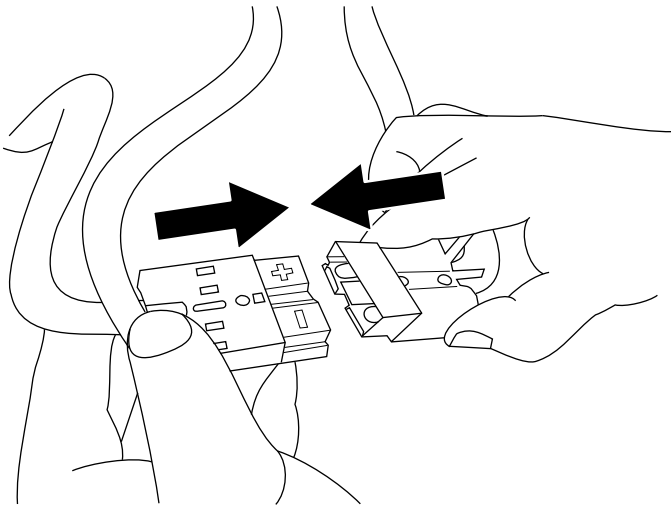

Figur 5

g343324

3. Säkerställ att alla kablar är säkra.
4. Montera sidopanelen och fäst skruvarna.

2

Ladda batteriet

Inga delar krävs

Tillvägagångssätt

Se [Ladda batteriet \(sida 28\)](#).

Produktöversikt

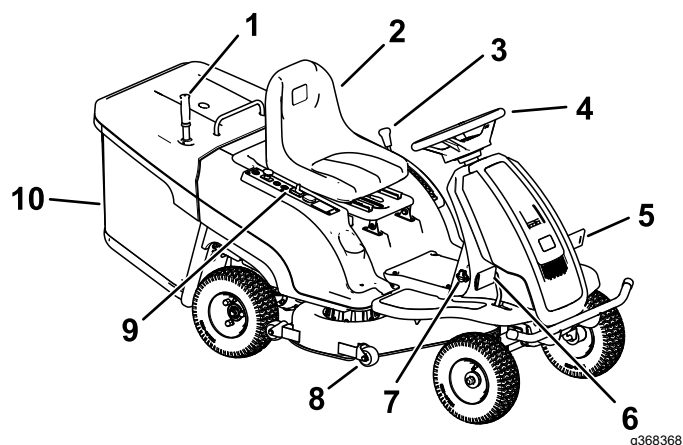

Figur 6

- | | |
|----------------------|-------------------|
| 1. Utkastarhandtag | 6. Gaspedal |
| 2. Förarsäte | 7. Laddningsuttag |
| 3. Klipphöjdsreglage | 8. Antiskalpvals |
| 4. Ratt | 9. Kontrollpanel |
| 5. Bromspedal | 10. Gräsupsamlare |

Reglage

Bekanta dig med alla reglage innan du startar och använder maskinen.

Kontrollpanel

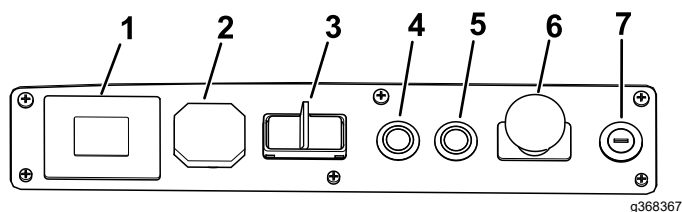

Figur 7

- | | |
|--------------------------------------|-----------------------|
| 1. Informationsskärm | 5. Farthållarknapp |
| 2. USB-port | 6. Knivreglagebrytare |
| 3. Brytare för köräge | 7. Tändningslås |
| 4. Knapp för klippning när du backar | |

Tändningslås

Tändningslåset har två lägen: PÅ och AV. Använd tändningslåset för att starta eller stänga av maskinen.

Knivreglage (kraftuttag)

Knivreglagebrytaren är märkt med en kraftuttagssymbol (PTO) och kopplar på och av strömmen till klipparknivarna.

Bromspedal

Använd bromspedalen för att stanna eller sänka farten på maskinen.

Parkeringsbroms

För att koppla in parkeringsbromsen trycker du ned bromspedalen helt, lyfter låsspaken och tar bort foten från pedalen.

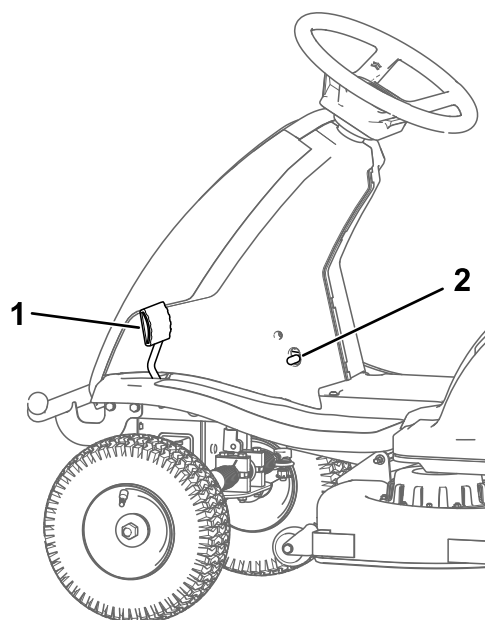

Figur 8

Tryck ned bromspedalen helt för att frigöra parkeringsbromsen och pedalen.

Om maskinen rör sig medan parkeringsbromsen är inkopplad måste parkeringsbromsen justeras. Kontakta en auktoriserad Toro-återförsäljare för mer information.

Gaspedal

Använd gaspedalen för att reglera maskinens markhastighet. Ju mer du trycker pedalen framåt, desto snabbare rör sig maskinen.

Brytare för köräge

Körägebrytaren har tre lägen: FRAMÅT, NEUTRAL och BAKÅT. Körägebrytaren måste vara i läget FRAMÅT innan du kopplar in gräsklipparknivarna.

Informationsskärm

Meddelanden och maskinstatus (t.ex. motorvarvtal, batteriladdning, drifttimmar) visas på informationsskärmen.

Obs: Förreglingsindikatorerna visas när varje komponent uppfyller lämpligt skick för att starta maskinen.

Obs: Displayen alternerar mellan batteriets laddning och batteriets temperatur.

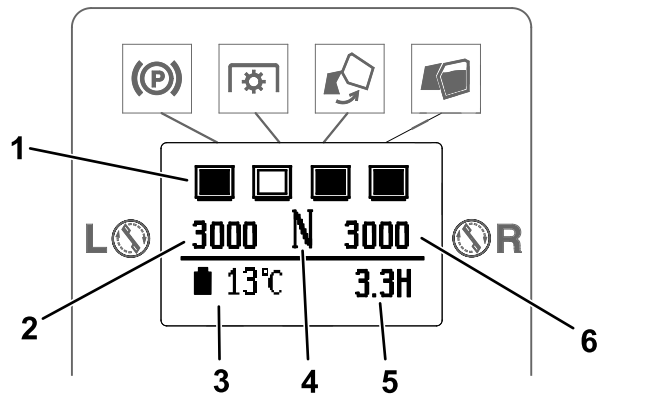

Figur 9

g385447

- | | |
|-------------------------------|---------------------------|
| 1. Förreglingsindikatorer | 4. Aktuellt drivningsläge |
| 2. Vänster motors varvtal | 5. Arbetstid |
| 3. Batteriladdning/temperatur | 6. Höger motors varvtal |

Komponentstatus

 Parkeringsbroms	<input checked="" type="checkbox"/> Parkeringsbromsen är urkopplad.	<input type="checkbox"/> Parkeringsbromsen är inkopplad.
 Knivreglagebrytare	<input checked="" type="checkbox"/> Knivreglaget står i urkopplat läge.	<input type="checkbox"/> Knivreglaget står i inkopplat läge.
 Status för gräsuppsamlare	<input checked="" type="checkbox"/> Gräsuppsamlaren är stängd.	<input type="checkbox"/> Gräsuppsamlaren är öppen.
 Gräsklippsnivå	<input checked="" type="checkbox"/> Gräsuppsamlaren är tom.	<input type="checkbox"/> Gräsuppsamlaren är full.

Batteriladdningsindikator

Batteriladdningsindikatorn visar hur mycket som finns kvar i batteriladdningen. När batteriladdningen är låg varnar enheten dig och klipparknivarna avaktiveras automatiskt. Ladda batterierna när detta inträffar.

Knapp för klippning när du backar (RMO)

Använd den här knappen för klippning när du backar (RMO) för att aktivera gräsklipparknivarna när du kör maskinen bakåt.

Aktivera RMO på följande sätt:

- Innan du kopplar in knivarna
 - Tryck på RMO-knappen, aktivera gräsklipparknivarna och för sedan körlägesbrytaren till läget BAKÅT.
 - Aktivera gräsklipparknivarna, tryck på knappen för klippning när du backar och för sedan körlägesbrytaren till läget BAKÅT.
- När du klipper och kör framåt
 - Tryck på knappen för klippning när du backar och för sedan körlägesbrytaren till BAKÅT.
 - Flytta körlägesbrytaren till BAKÅT, koppla ur gräsklipparknivarna, tryck på knappen för klippning när du backar och aktivera gräsklipparknivarna.

Knapp för farthållarsystem (CCS)

Använd knappen för farthållarsystemet (CCS) för att bibehålla drivningshastigheten utan foten på pedalen.

Tryck på gaspedalen tills du når önskad hastighet, håll ned farthållarens knapp och släpp sedan foten från pedalen.

Tryck på gasreglagepedalen eller bromspedalen för att koppla ur farthållaren.

Klipphöjdsreglage

Använd klipphöjdsreglaget för att höja och sänka klippdäcket från förarplatsen. Flytta reglaget mot dig om du vill höja klippdäcket från marken eller flytta reglaget bort från dig om du vill sänka klippdäcket närmare marken. Justera endast klipphöjden när maskinen står stilla.

Specifikationer

Obs: Delarnas mått och utseende kan ändras utan föregående meddelande.

Klippbredd	81 cm
Bredd	85 cm
Längd	200 cm
Höjd	104 cm
Vikt	164 kg
Laddningstid med 2,5 A-laddare	10 timmar
Laddningstid med 10 A-laddare (tillval)	3 timmar

Redskap/tillbehör

Det finns ett urval av godkända Toro-redskap och -tillbehör som du kan använda för att förbättra och utöka maskinens kapacitet. Kontakta en auktoriserad serviceverkstad eller Toro-återförsäljare eller gå till www.Toro.com för att se en lista över alla godkända redskap och tillbehör.

Använd endast originalreservdelar och tillbehör från Toro för att garantera optimal prestanda och fortlöpande säkerhet för produkten. Det kan vara farligt att använda reservdelar och tillbehör från andra tillverkare och det kan göra produktgarantin ogiltig.

Körning

Obs: Vänster och höger sida på maskinen är lika med förarens vänstra respektive högra sida vid normal körning.

Före körning

Utföra dagligt underhåll

Innan maskinen startas varje dag ska Varje användning/dagligen-procedurerna utföras som anges i [Utföra dagligt underhåll \(sida 17\)](#).

Använda säkerhetssystemet

⚠ VARNING

Om säkerhetsbrytarna är frånkopplade eller skadade kan maskinen plötsligt gå igång, vilket kan leda till personskador.

- **Gör inga otillåtna ändringar på säkerhetsbrytarna.**
- **Kontrollera säkerhetsbrytarnas funktion dagligen och byt ut eventuella skadade brytare innan du kör maskinen.**

Säkerhetssystemets funktioner

Säkerhetssystemet är konstruerat så att maskinen inte kan startas om inte

- knivreglagebrytaren (kraftuttaget) är urkopplad
- Parkeringsbromsen är urkopplad.
- Du sitter i förarsätet.
- Körlägesbrytaren är i läget FRAMÅT eller NEUTRAL.

Säkerhetssystemet är också utformat för att förhindra att gräsklipparknivarna kopplas in, såvida inte körlägesbrytaren är i läget FRAMÅT.

Testa säkerhetssystemet

Testa säkerhetssystemet före varje användningstillfälle. Låt en auktoriserad serviceverkstad reparera systemet omedelbart om det inte fungerar enligt nedanstående beskrivning.

1. Sätt dig på sätet, koppla in parkeringsbromsen, placera körlägesbrytaren i läget FRAMÅT och för knivreglaget till läget AV. Försök att starta motorn – det ska inte gå.
2. Sätt dig på sätet, koppla ur parkeringsbromsen, placera körlägesbrytaren i läget FRAMÅT och

- för knivreglaget till läget PA. Försök att starta motorn – det ska inte gå.
- Sätt dig på sätet, koppla ur parkeringsbromsen, placera körlägesbrytaren i läge BAKÅT och för knivreglaget till läget AV. Försök att starta motorn – det ska inte gå.
 - Sätt dig på sätet, koppla ur parkeringsbromsen, placera körlägesbrytaren i läget FRAMÅT och för knivreglaget till läget AV. Starta maskinen. Om du reser dig något från sätet medan maskinen är igång ska maskinen stängas av.
 - Sätt dig på sätet, koppla ur parkeringsbromsen, placera körlägesbrytaren i läget FRAMÅT och för knivreglaget till läget AV. Starta maskinen. Aktivera knivreglagebrytaren och res dig något från sätet medan motorn går. Knivarna och motorn ska stängas av.
 - Sätt dig på sätet, koppla ur parkeringsbromsen, placera körlägesbrytaren i läget FRAMÅT och för knivreglaget till läget AV. Starta maskinen. När maskinen är igång aktiverar du knivreglagebrytaren och flyttar körlägesbrytaren till läget BAKÅT. Gräsklipparknivarna ska stängas av.

Ställa in sätet

Sätet kan flyttas framåt och bakåt. Ställ in sätet så att du har bäst kontroll över maskinen och sitter bekvämt.

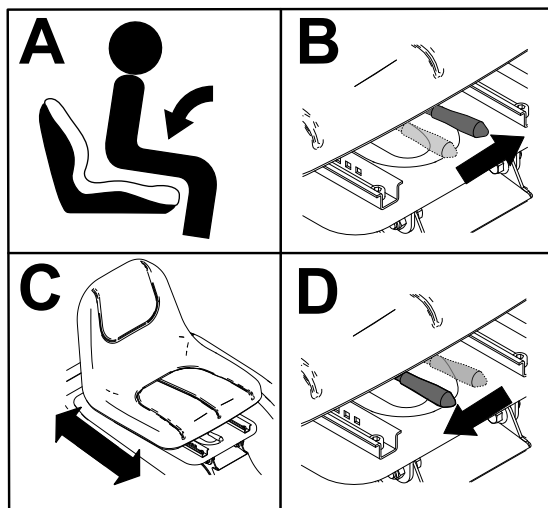

Figur 10

g341496

Ta bort gräsuppsamlaren

- Parkera maskinen på en plan yta, koppla ur knivreglagebrytaren och koppla in parkeringsbromsen.
- Stäng av maskinen och ta ut nyckeln.

- Öppna gräsuppsamlaren genom att dra ut utkastarhandtaget och skjuta det framåt.

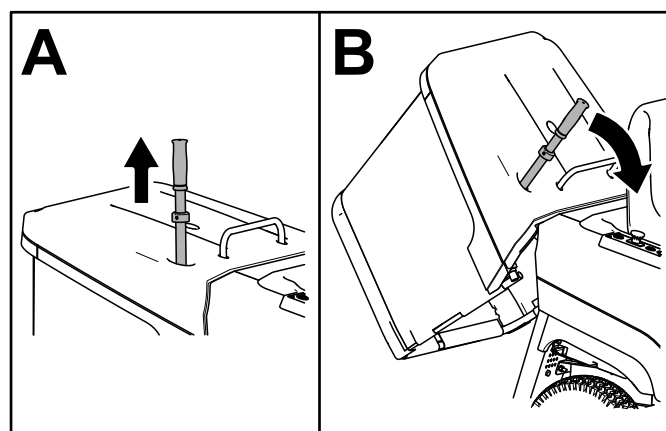

Figur 11

g369295

- Lyft bort gräsuppsamlaren från maskinen med hjälp av handtaget och den bakre ramen.

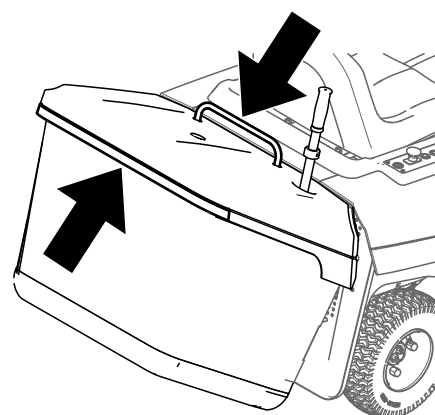

Figur 12

g371008

Montera gräsuppsamlaren

- Montera gräsuppsamlarens ram på fästena.

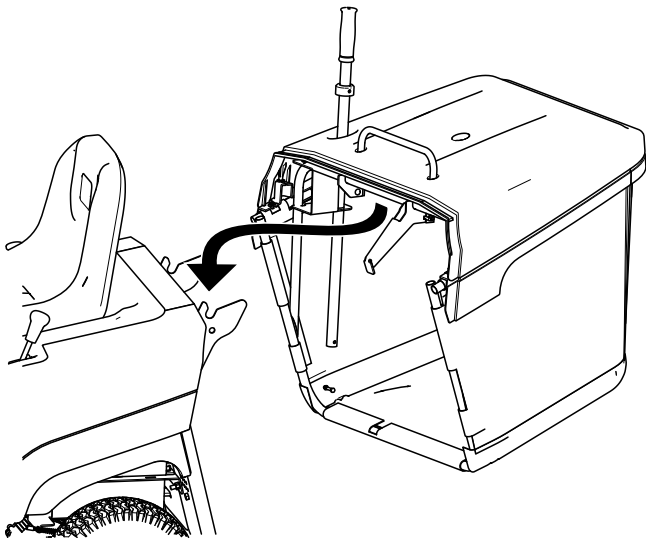

Figur 13

g371021

2. Sätt i utkastarhandtaget.

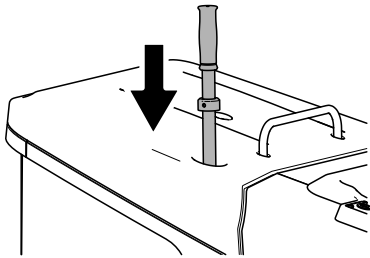

Figur 14

g371020

3. Se till att den nedre spärren är inkopplad.

Montera mullningspluggen

1. Parkera maskinen på en plan yta, koppla ur knivreglagebrytaren och koppla in parkeringsbromsen.
2. Stäng av maskinen och ta ut nyckeln.
3. Ta bort gräsuppsamlaren. Se [Ta bort gräsuppsamlaren \(sida 18\)](#).
4. För in mullningspluggen i utkastaröppningen tills det tar stopp mot botten av utkastarrännan.

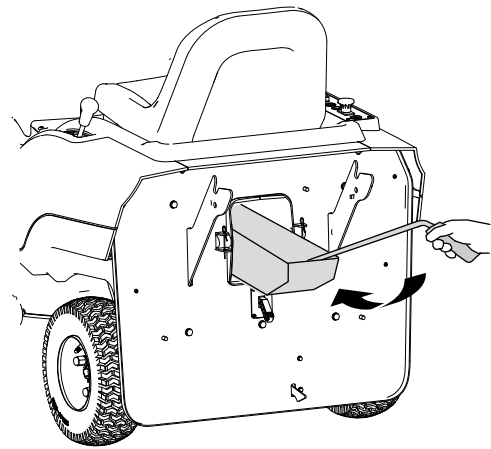

Figur 15

g369383

5. Dra fram de två fjädrarna till krokarna på bakpanelen.

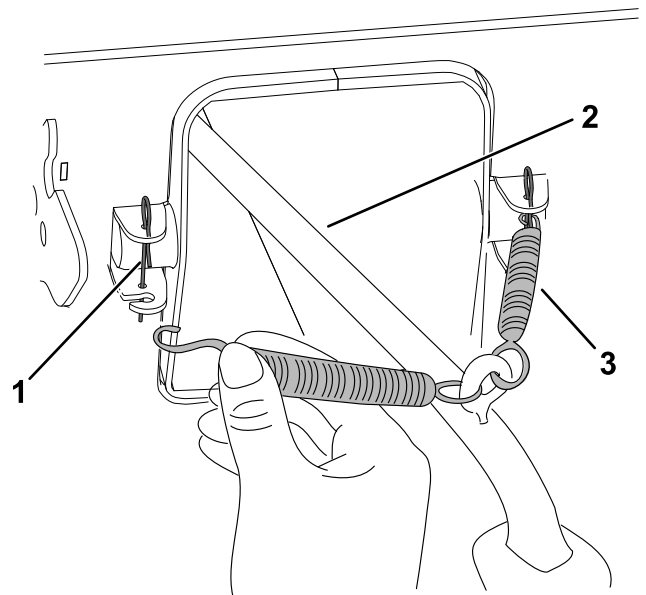

Figur 16

g369382

1. Krok (2)
2. Mullningsplugghandtag
3. Fjäder (2)

6. Montera gräsuppsamlaren. Se [Montera gräsuppsamlaren \(sida 18\)](#).

Obs: Gräsklipparen fungerar inte om gräsuppsamlaren inte är installerad.

Justera indikatorbrytaren för gräsuppsamlaren

1. Parkera maskinen på en plan yta, koppla ur knivreglagebrytaren och koppla in parkeringsbromsen.
2. Stäng av maskinen och ta ut nyckeln.

3. Ta bort gräsuppsamlaren. Se [Ta bort gräsuppsamlaren \(sida 18\)](#).
4. Förläng spaken för att öka brytarens känslighet. Förkorta den för att minska känsligheten.

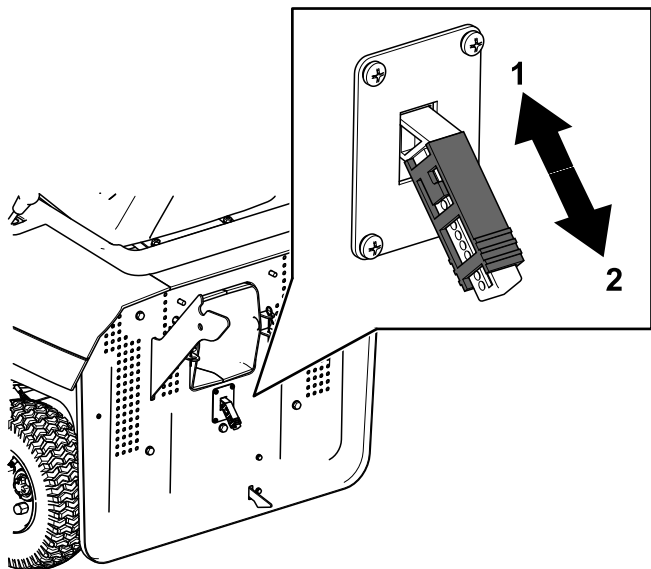

Figur 17

g373733

1. Minska brytarens känslighet
2. Öka brytarens känslighet

5. Montera gräsuppsamlaren. Se [Montera gräsuppsamlaren \(sida 18\)](#).

Under arbetets gång

Starta maskinen

1. Sitt på förarsätet.
2. Koppla ur parkeringsbromsen.
3. Säkerställ att knivreglagebrytaren (kraftuttaget) är urkopplad.
4. Säkerställ att körlägesbrytaren är i läget NEUTRAL.
5. Vrid tändningslåset till läget PÅ.

Köra maskinen

Obs: Var försiktig när du backar och svänger.

1. Flytta körlägesbrytaren till läget FRAMÅT eller BAKÅT.
2. Sätt foten på gaspedalen och tryck långsamt på den för att börja köra.

Obs: Ju mer du trycker pedalen framåt, desto snabbare rör sig maskinen.

3. Släpp gaspedalen och tryck långsamt på bromspedalen för att stanna eller sakta ned maskinen.

Obs: Stanna maskinen innan du byter riktning framåt eller bakåt.

Stänga av motorn

1. Parkera maskinen på en plan yta.
2. Koppla ur klipparknivarna.
3. Ansätt parkeringsbromsen.
4. Vrid tändningslåset till läget AV och ta ut nyckeln.

Använda knivreglagebrytaren (kraftuttaget)

Knivreglagebrytaren (kraftuttaget) sätter igång och stänger av klipparknivarna.

Koppla in knivreglagebrytaren (kraftuttaget)

Se till att körlägesbrytaren är i FRAMÅT- eller NEUTRALläget innan du sätter igång klipparknivarna. Se [Knapp för klippning när du backar \(RMO\) \(sida 16\)](#) om att klippa när du backar.

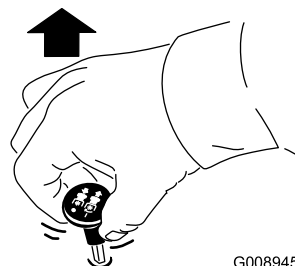

G008945

g008945

Figur 18

Koppla ur knivreglagebrytaren (kraftuttaget)

Obs: Gräsklipparknivarna kopplas ur automatiskt när maskinen backar (när du inte använder knappen för klippning när du backar) eller när föraren kliver ur sätet.

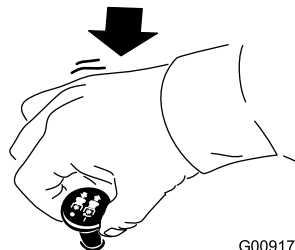

G009174

g009174

Figur 19

Justera klipphöjden

Du kan justera klipphöjden från 25 till 127 mm. Dra spaken åt höger, flytta den till önskad höjd och släpp spaken i spåret. Se tabellen för klipphöjdspositioner.

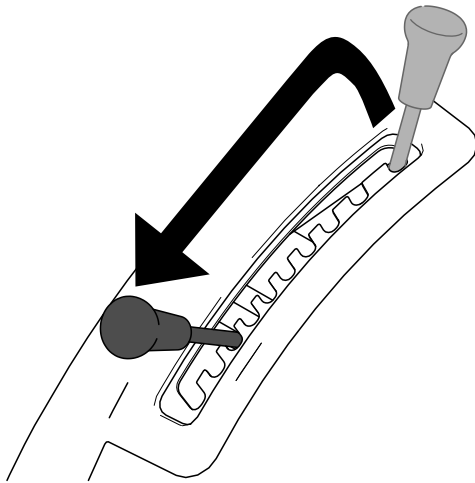

Figur 20

g369282

Klipphöjdspositioner	Höjd
1	25,0 mm
2	31 mm
3	39 mm
4	49 mm
5	61 mm
6	73 mm
7	86 mm
8	100 mm
9	113 mm
10	127 mm

Tömma gräsuppsamlaren

När gräsuppsamlaren är full varnar en sensor föraren på informationsskärmen.

1. När du sitter i förarsätet ska du dra ut utkastarhandtaget och sedan skjuta det framåt för att öppna gräsuppsamlaren.

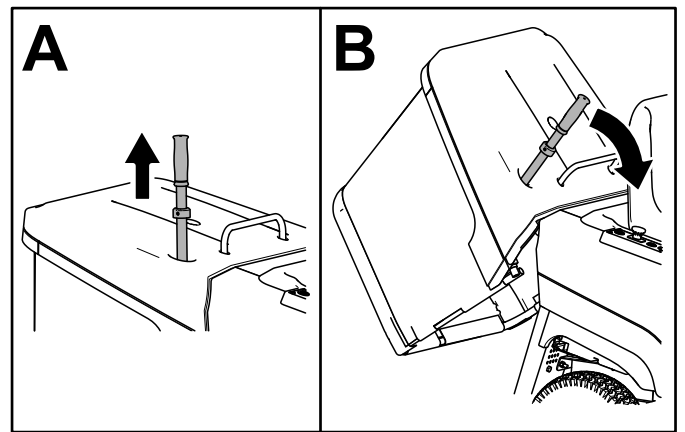

Figur 21

g369295

2. När gräsuppsamlaren är öppen flyttar du maskinen framåt cirka 1 m för att tömma den på gräs.
3. Flytta tillbaka handtaget för att stänga gräsuppsamlaren och för in det.

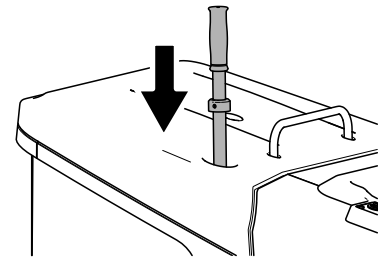

Figur 22

g371020

4. Se till att den nedre spärren är inkopplad.

Arbetstips

Klippa en gräsmatta för första gången

Klipp gräset något högre än normalt så att inte klippdäcket skalperar ojämn mark. Den klipphöjd som använts tidigare är vanligtvis den bästa. Vid klippning av gräs som är längre än 15 cm kan du behöva klippa två gånger för att få ett acceptabelt klippresultat.

Klippa en tredjedel av grässtrået

Det är bäst att klippa endast cirka en tredjedel av grässtrået eller högst 2,5 cm av gräsets höjd. Mer än så rekommenderas bara om gräset är glesst eller om det är sent på hösten då gräset växer saktare.

Byta klippriktningen

Växla klippriktning för att hålla gräset rakt. Det underlättar också fördelningen av det klippta gräset, vilket förbättrar nedbrytning och gödning.

Klipp tillräckligt ofta

Gräs växer i olika takt beroende på årstiden. För att hålla samma längd på gräset ska man klippa oftare tidigt på våren. Klipp mer sällan när tillväxten avtar mot mitten av sommaren. Klipp med högre klipphöjd och klipp sedan igen efter två dagar med lägre klipphöjd om du inte kan klippa under en längre tidsperiod.

Använda en långsammare klipphastighet

Du kan köra saktare för att få ett bättre klippresultat under vissa förhållanden.

Klipp inte för kort

Höj klipphöjden vid klippning av en ojämn gräsmatta så att inte gräsmattan skalas av.

Stanna maskinen

Om du måste stanna maskinen under klippningen kan en klump med gräsklipp falla ner på gräsmattan. Kör till ett område som du redan har klippt medan knivarna är inkopplade för att undvika detta eller koppla bort klippardäcket samtidigt som du kör framåt.

Hålla undersidan av klippdäcket ren

Rensa bort gräsklipp och smuts från undersidan av klippdäcket efter varje klippning. Om gräs och smuts ansamlas inuti klippdäcket blir klippresultatet till slut inte tillfredsställande.

Viktig: Använd inte vatten för att rengöra klippdäcket, om du gör det kan du skada elmotorerna.

Underhålla kniven/knivarna

Se till att hålla kniven vass under klippsäsongen, eftersom en vass kniv klipper rent utan att slita och rycka av grässtråna. Om gräset slits och rycks av gulnar det i ändarna, vilket minskar tillväxten och ökar risken för sjukdomar. Kontrollera knivarna efter varje användning för att se till att de inte är slöa, slitna eller skadade. Fila ned eventuella hack och slipa knivarna

om så behövs. Om en kniv är skadad eller sliten ska den bytas ut omedelbart mot en originalkniv från Toro.

Mullning av gräs

Mullningskniven klipper gräsklippen flera gånger och minskar dess storlek så att det sprids ut och blir mindre märkbart när det ligger i gräset. Det mullade gräset bryts ner snabbare för att ge gräsmattan näringsämnen.

Vissa typer av gräs och förhållanden kan kräva att ett område mullas två gånger för att effektivt dölja gräsklippen. Andra gången som du klipper ska du köra vinkelrätt mot den första klippningen.

Efter körning

Rensa utkastarrännan

1. Parkera maskinen på en plan yta, koppla ur knivreglagebrytaren och koppla in parkeringsbromsen.
2. Stäng av maskinen och ta ut nyckeln.
3. Ta bort gräsuppsamlaren. Se [Tömma gräsuppsamlaren \(sida 21\)](#)
4. Ta bort de två tapparna som fäster utkastarrännan.

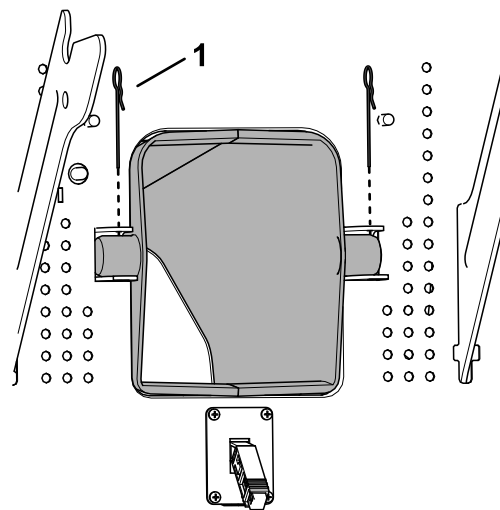

Figur 23

g371442

1. Tapp (2)

5. Dra ut utkastaren ur maskinen.

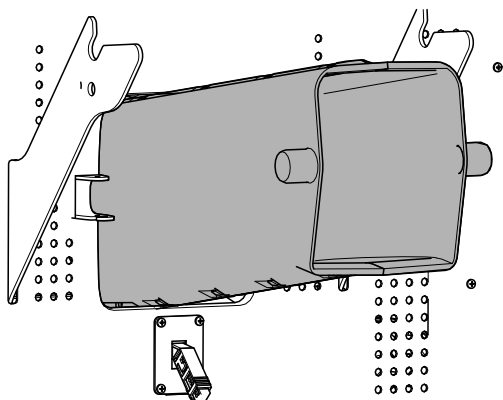

Figur 24

g371443

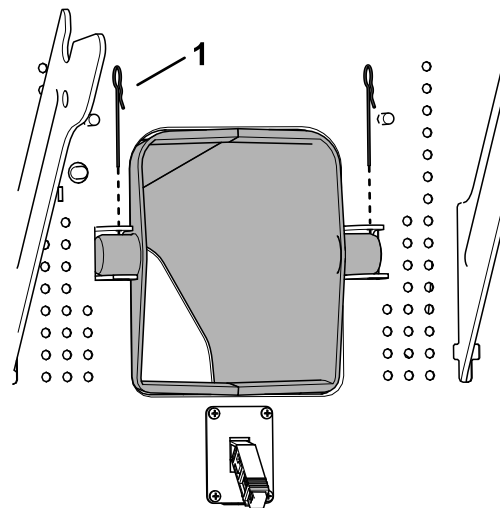

Figur 26

g371442

6. Ta bort skräp från utkastaren. Använd en pinne för att avlägsna skräp inuti maskinen.
7. Montera utkastaren i maskinen. Se till att montera den **runt** utkastaren som svetsats på däck enligt bilden.

1. Tapp

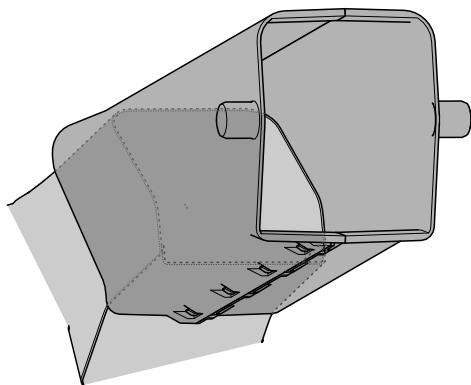

Figur 25

g371441

Den bakre plattan visas inte av tydlighetskäl

8. Fäst utkastarrännan med de två tapparna.

Transportera maskinen

Använd en släpvagn eller lastbil för tung last för att transportera maskinen. Använd en fullbreddsram. Se till att alla bromsar, lampor och markeringar som krävs enligt lag finns på släpvagnen eller lastbilen. Läs alla säkerhetsanvisningarna noga. Att känna till den här informationen kan hjälpa dig och kringstående att undvika skador. Kontrollera vilka lokala bestämmelser som gäller för transport på släp.

⚠ VARNING

Det är farligt att köra på gator eller vägar utan blinkers, strålkastare och reflexer, eller utan en skylt för långsamgående fordon, och det kan orsaka olyckor med personskador som följd.

Kör inte maskinen på allmän väg.

Välja ett släp

⚠ VARNING

Om man lastar på en maskin på ett släp eller en lastbil ökar risken för att välta, vilket kan orsaka allvarliga personskador och innebära livsfara (Figur 27).

- Använd endast en fullbreddsramp. Använd inte åtskilda ramper för var sida av maskinen.
- Kontrollera att lutningen mellan rampen och marken, eller mellan rampen och släpet eller lastbilen, inte är större än 12 grader.
- Kontrollera att rampen är minst fyra gånger så lång som släpvagns- eller lastbilsflakets höjd från marken. Det tillförsäkrar att rampens vinkel inte överstiger 12 grader på plan mark.

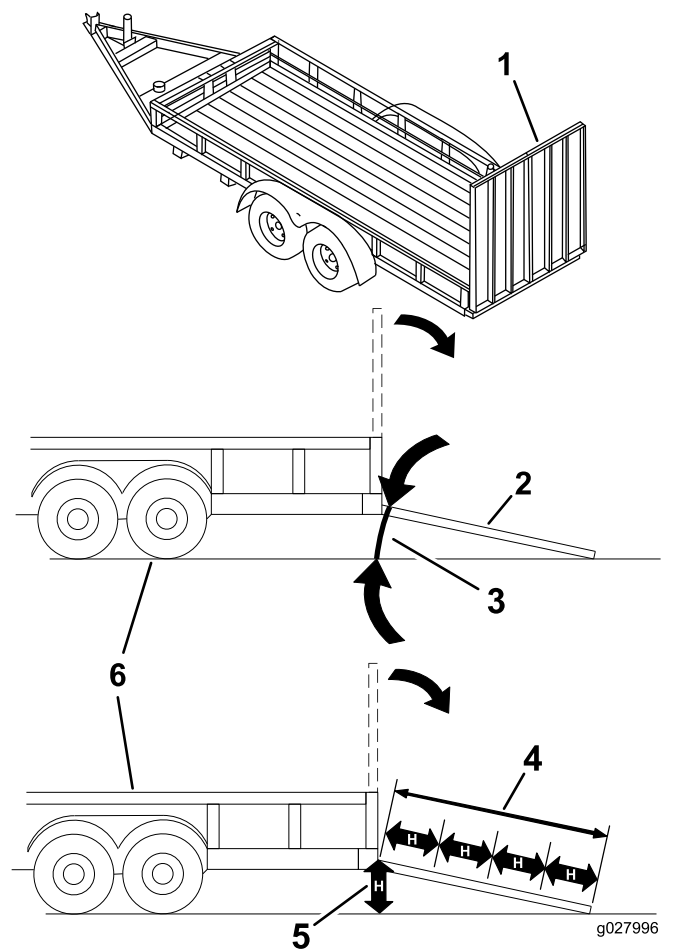

Figur 27

- | | |
|--|--|
| 1. Fullbreddsramp i uppfällt läge | 4. Rampen är minst 4 gånger så lång som släpets eller lastbilsflakets höjd från marken |
| 2. Fullbreddsramp i lastningsposition, sedd från sidan | 5. H = släpvagns- eller lastbilsflakets höjd från marken |
| 3. Högst 12 grader | 6. Släp |

Lasta maskinen

⚠ VARNING

Om man lastar på en maskin på ett släp eller en lastbil ökar risken för att välta, vilket kan orsaka allvarliga personskador och innebära livsfara.

- Var mycket försiktig vid körning på en ramp.
- Backa maskinen uppför rampen och kör den framåt nedför rampen.
- Undvik plötslig acceleration eller inbromsning när du kör maskinen på en ramp, eftersom det kan orsaka att du tappar kontrollen eller tippar.

1. Om du använder en släpvagn ska den kopplas till det bogserande fordonet och säkras med säkerhetskedjor.
2. Anslut i förekommande fall släpvagnsbromsarna och släpvagnsbelysningen.
3. Sänk ned rampen och säkerställ att vinkeln mellan rampen och marken inte är större än 12 grader (Figur 27).
4. Backa maskinen upp för ramper.

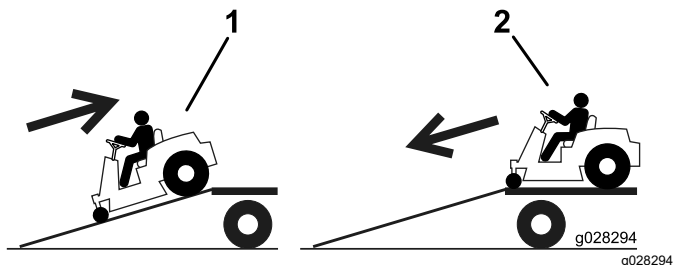

Figur 28

1. Backa maskinen upp för ramper.
2. Kör maskinen framåt nedför ramper.

5. Stäng av motorn, ta ut nyckeln och koppla in parkeringsbromsen.
6. Bind fast maskinen vid de främre och bakre axlarna med spännband, kättingar, kablar eller rep. Kontrollera vilka lokala bestämmelser som gäller för transport på släp.

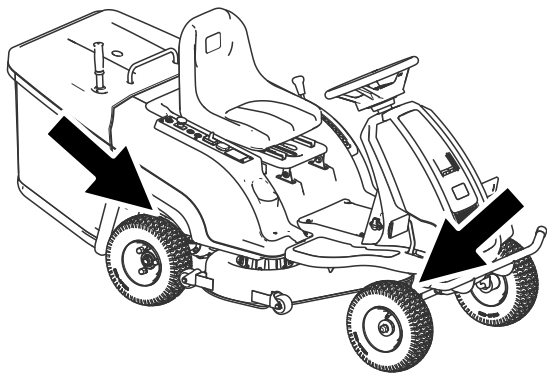

Figur 29

1. Fästpunkter

Flytta en maskin som inte fungerar

Maskinen varnar dig när batteriladdningen är låg så att du har tillräckligt med ström för att föra tillbaka den till laddningsplatsen. Se [Batteriladdningsindikator \(sida 16\)](#).

Om du behöver bogsera maskinen ska du koppla ur parkeringsbromsen och bogsera maskinen i gånghastighet.

Lasta av maskinen

1. Sänk ned rampen och säkerställ att vinkeln mellan rampen och marken inte är större än 12 grader (Figur 27).
2. Kör maskinen framåt nedför ramper (Figur 28).

Underhåll

Obs: Vänster och höger sida på maskinen motsvarar förarens vänstra respektive högra sida vid normal körning.

Rekommenderat underhåll

Underhållsintervall	Underhållsförfarande
Varje användning eller dagligen	<ul style="list-style-type: none">• Kontrollera säkerhetssystemet.• Ladda batteriet.• Kontrollera knivarna.
Efter varje användning	<ul style="list-style-type: none">• Rengör klippdäckskåpan.
Var 25:e timme	<ul style="list-style-type: none">• Smörj de främre hjullagren.• Ta bort sidopanelen och rengör batteriet.• Kontrollera däcktrycket.
Före förvaring	<ul style="list-style-type: none">• Utför alla underhållsprocedurer i listan ovan före förvaring.

⚠ VAR FÖRSIKTIG

Om du lämnar nyckeln i tändningslåset kan någon råka starta maskinen av misstag och skada dig eller någon annan allvarligt.

Stäng av maskinen och ta ut nyckeln ur låset innan du utför något underhåll.

Förberedelser för underhåll

Komma åt batteriet

1. Parkera maskinen på en plan yta, koppla ur knivreglagebrytaren och koppla in parkeringsbromsen.
2. Stäng av maskinen och ta ut nyckeln.
3. Ta bort gräsuppsamlaren. Se [Tömma gräsuppsamlaren \(sida 21\)](#).
4. Ta bort den främre skruven.

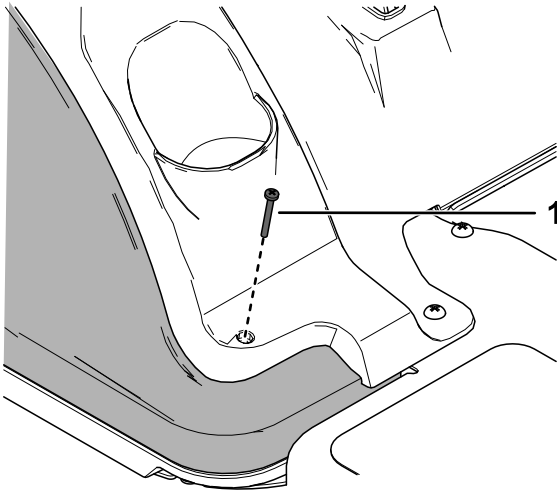

Figur 30

g371400

1. Skruv (M4 x 35 mm)

5. Ta bort de tre högra skruvarna från kontrollpanelen.

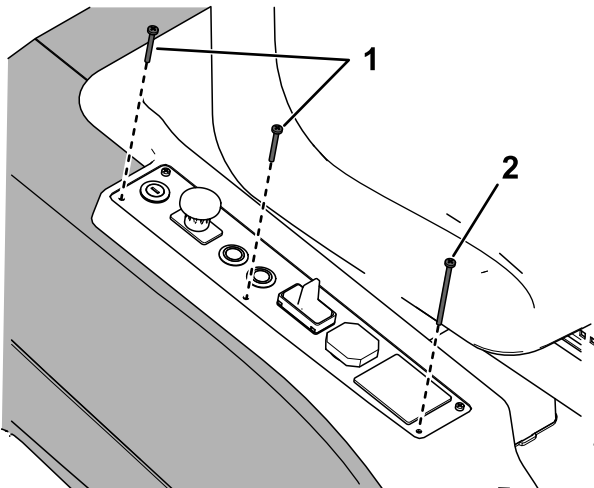

Figur 31

g371399

1. Skruv (M4 x 35 mm)
2. Skruv (M4 x 70 mm)

6. Ta bort de två bakre skruvarna.

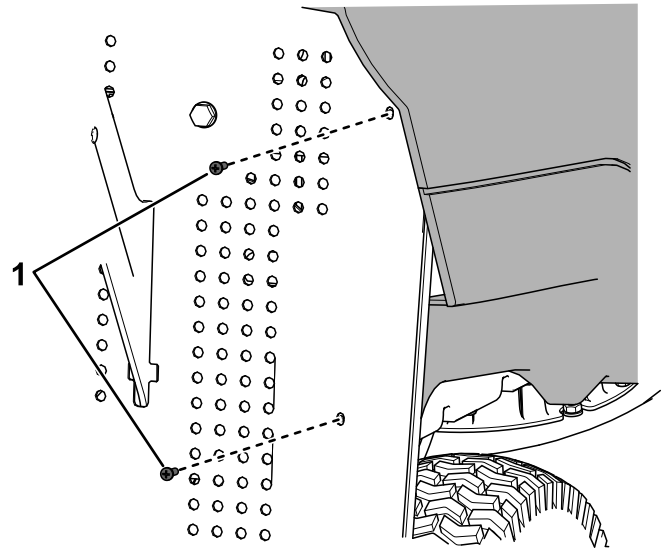

Figur 32

g371398

1. Gängformande skruv

7. Ta bort sidoluckan för att komma åt batteriet.

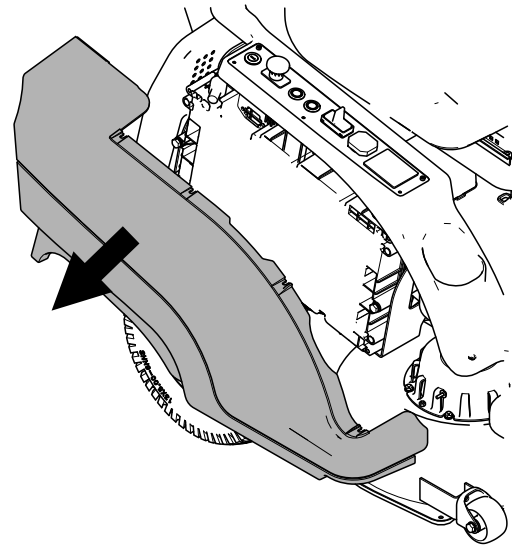

Figur 33

g371401

8. Montera kåpan genom att utföra stegen i omvänd ordning.

Viktigt: Säkerställ att det inte finns några öppna kretsar eller löst kablage efter underhåll.

Smörjning

Smörja de främre hjullagren

Serviceintervall: Var 25:e timme

Typ av fett: universalfett

1. Parkera maskinen på en plan yta, koppla ur knivreglagebrytaren och koppla in parkeringsbromsen.
2. Stäng av maskinen och ta ut nyckeln.
3. Torka av smörjnippelarna med en trasa.

Obs: Skrapa bort eventuell färg på nippeln/nipplarnas framsida.

4. Sätt på en fettspruta på nippeln.
5. Pumpa in fett i nipplarna tills det börjar tränga ut ur lagren.
6. Torka bort överflödigt fett.

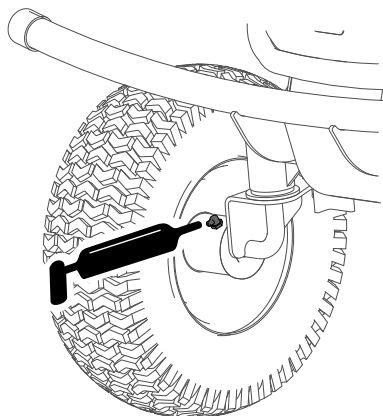

Figur 34

g343313

Underhålla elsystemet

Underhålla batteriet

Obs: Det ursprungliga batteriet är underhållsfritt och kräver ingen service.

⚠ VARNING

Batteriets kabelanslutningar eller verktyg av metall kan orsaka kortslutning mot metall och orsaka gnistor. Gnistorna kan få batterigaserna att explodera, vilket kan leda till personskador.

- Vid avlägsnande eller installation av batteriet får du inte låta batterianslutningarna komma i kontakt med några av maskinens metalldelar.
- Låt inte metallverktyg kortslutas mellan batterianslutningarna och maskinens metalldelar.
- Använd isolerade verktyg när du utför underhåll på batteriet.
- Håll alltid batterihållarna på plats för att skydda och säkra batteriet.

⚠ FARA

Vidrör inga elkomponenter eller kontakter på motorn.

Om du kommer i kontakt med någon av komponenterna eller kontakterna kan det leda till allvarliga personskador eller dödsfall.

Ladda batteriet

Serviceintervall: Varje användning eller dagligen

Töm batteriet så mycket som möjligt före varje laddning för maximal batterilivslängd. Ladda batteriet omedelbart om batteriladdningen är mycket låg. Batteriet blir effektivare när du har laddat och laddat ur det några gånger.

Obs: Se [Specifikationer \(sida 17\)](#) för laddningstid.

Viktigt: Ladda batteriet i en temperatur mellan 0 och 40 °C.

1. Parkera maskinen på ett jämnt underlag och i ett välventilerat utrymme nära ett lämpligt eluttag.
2. Koppla ur knivreglagebrytaren och dra åt parkeringsbromsen.
3. Stäng av maskinen, ta ut nyckeln och vänta tills alla rörliga delar har stannat innan du kliver ur förarsätet.

4. Anslut laddaren till laddningsuttaget och vrid kontakten medurs för att fästa den (Figur 35).

Obs: Laddningskontakten passar endast på ett sätt i maskinen.

Obs: Kontrollera att laddarens spänningsinställning överensstämmer med spänningen i det eluttag som används.

Obs: Om batteriladdaren är för varm kanske den inte laddar korrekt. Vid låga temperaturer kan det ta längre tid för batteriet att laddas.

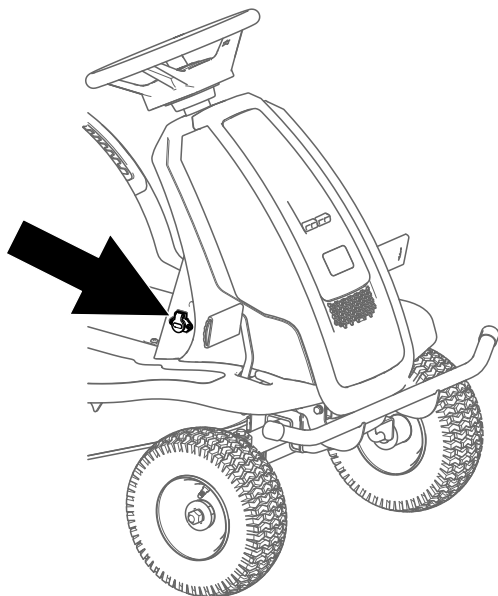

g369316

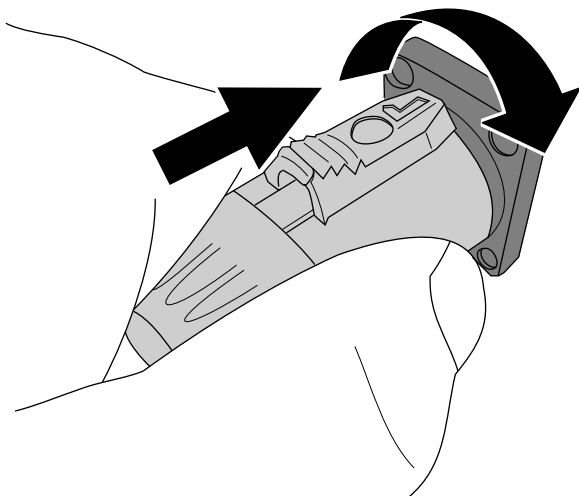

Figur 35

g341469

5. Anslut laddarens nätsladd till eluttaget.

Obs: Laddarens lampan lyser rött för att indikera en anslutning mellan batteriet och laddaren.

6. Låt batteriet ladda.

Obs: Batteriet är fulladdat när laddningslampan lyser grönt.

7. Koppla ur sladden från eluttaget när laddningen är klar.
8. Skjut tillbaka knappen på kontakten, vrid kontakten moturs och dra ut kontakten ur uttaget (Figur 36).

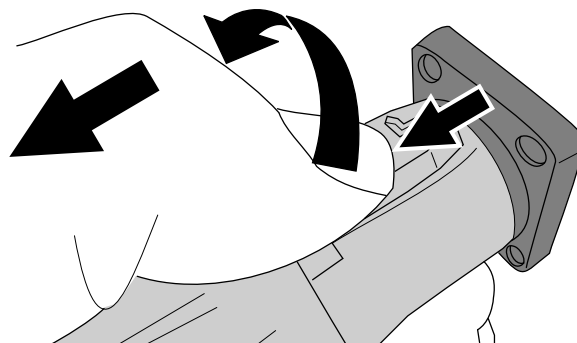

Figur 36

g341470

Byta ut batteriet

Kontakta en auktoriserad återförsäljare vid batteribyte.

Underhålla drivsystemet

Kontrollera däcktrycket

Serviceintervall: Var 25:e timme—Kontrollera däcktrycket.

Håll lufttrycket i fram- och bakdäcken enligt specifikationerna. Ojämnt lufttryck i däcken kan orsaka ojämn klippning. Kontrollera trycket vid ventilskafvet när däcken är kalla för att få den mest exakta tryckavläsningen.

Pumpa framdäcken till 1,03 bar.

Pumpa bakdäcken till 1,38 bar).

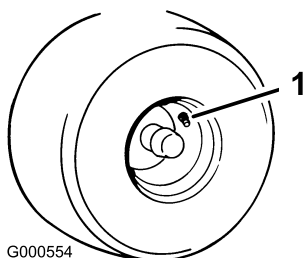

G000554

Figur 37

g000554

1. Ventilskafv

Underhåll

Serva knivarna

För bästa klippresultat ska knivarna hållas vassa. Ha extraknivar till hands för att lätt kunna slipa och byta ut dem.

Gör följande innan du kontrollerar eller servar knivarna

1. Parkera maskinen på en plan yta, koppla ur knivreglagebrytaren och koppla in parkeringsbromsen.
2. Stäng av maskinen och ta ut nyckeln.
3. Höj upp maskinen från marken så att du kan komma åt undersidan. Stötta upp maskinen med pallbockar.

⚠ VARNING

Mekaniska eller hydrauliska domkrafter kan eventuellt inte stötta maskinen, vilket kan resultera i allvarliga personskador.

Använd domkraft för att stötta maskinen.

Kontrollera knivarna

Serviceintervall: Varje användning eller dagligen

1. Kontrollera eggarna.
2. Ta bort kniven och slipa den om eggarna är slöa eller har fått hack, se [Slipa knivarna \(sida 32\)](#).
3. Kontrollera knivarna, speciellt den böjda delen.
4. Montera omedelbart en ny kniv om du upptäcker sprickor, slitage eller spårbildning i detta område.

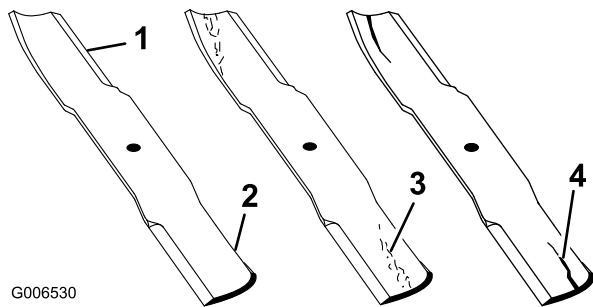

G006530

Figur 38

g006530

- | | |
|-------------|-------------------------|
| 1. Egg | 3. Slitage/spårbildning |
| 2. Böjd del | 4. Spricka |

Kontrollera om knivarna är böjda

Obs: Maskinen måste parkeras på en plan yta när följande procedur utförs.

1. Hög klippdäcket till det högsta klippläget.
2. Bär tjocka vadderade handskar eller annat lämpligt handskydd och rotera långsamt kniven till ett läge så att du kan mäta avståndet mellan knivseggen och det plana underlaget.

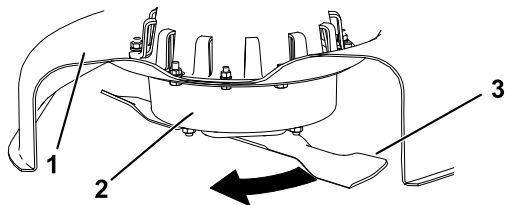

Figur 39

g343366

1. Däck
2. Spindelhus

3. Kniv

3. Mät från knivens spets till den plana ytan.

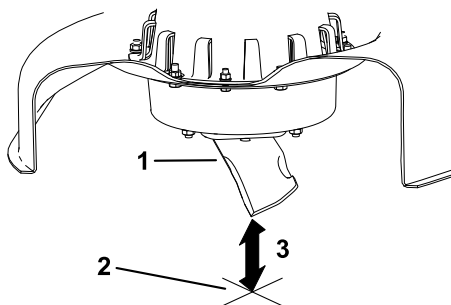

Figur 40

g343365

1. Kniv (i mätposition)
2. Plan yta
3. Uppmätt avstånd mellan kniv och yta (A)

4. Roterar samma kniv 180 grader så att den motsatta skärejgen nu är i samma läge.

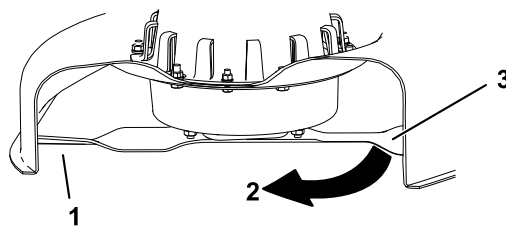

Figur 41

g343369

1. Kniv (den sida som mättes tidigare)
2. Mätläget (den position som användes tidigare)
3. Den motsatta sidan av kniven flyttas till mätläget

5. Mät från knivens spets till den plana ytan.

Obs: Skillnaden bör inte vara mer större än 3 mm.

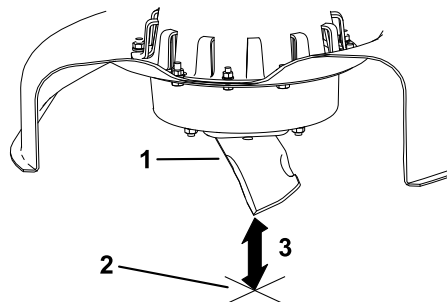

Figur 42

g343365

1. Motsatt knivsegg (i mätläge)
2. Plan yta
3. Det andra uppmätta avståndet mellan kniv och yta (B)

A. Om skillnaden mellan A och B är större än 3 mm ska kniven bytas ut mot en ny. Se [Demontera knivarna \(sida 32\)](#) och [Montera knivarna \(sida 32\)](#).

Obs: Om en böjd kniv byts ut mot en ny, men skillnaden fortfarande är större än 3 mm, kan knivspindeln vara böjd. Kontakta en auktoriserad återförsäljare för service.

B. Om skillnaden ligger inom de godkända värdena går du vidare till nästa kniv.

6. Upprepa proceduren på samtliga knivar.

Demontera knivarna

Byt ut knivarna om de slår i ett hårt föremål eller om kniven är obalanserad eller böjd.

1. Placera en träspärr mellan kniven och klipparhuset för att förhindra att kniven roterar.
2. Håll knivänden med en trasa eller en tjockt vadderad handske.
3. Ta bort kniven.

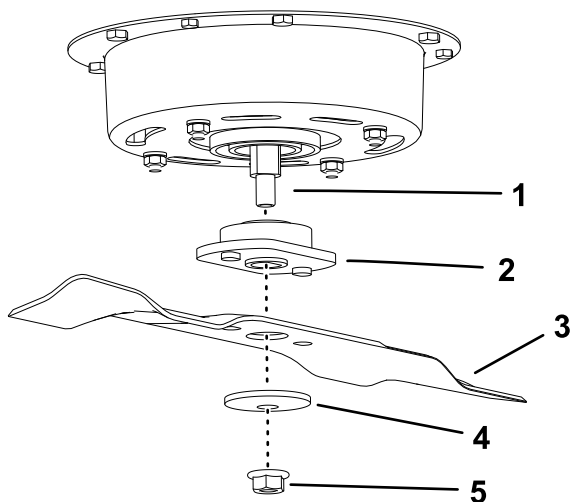

Figur 43

g343371

- | | |
|----------------|----------------|
| 1. Spindelaxel | 4. Böjd bricka |
| 2. Adapter | 5. Mutter |
| 3. Kniv | |

Slipa knivarna

1. Slipa eggarna i båda ändarna av kniven med en fil.

Obs: Behåll ursprungsvinkeln.

Obs: Kniven behåller balanseringen om samma mängd material avlägsnas från båda eggarna.

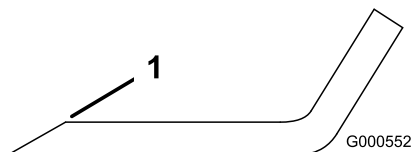

Figur 44

G000552

g000552

1. Slipa med ursprunglig vinkel.
2. Kontrollera knivens balans med hjälp av en knivbalanserare.

Obs: Om kniven stannar kvar i ett horisontellt läge är den i balans och kan användas.

Obs: Om kniven inte är balanserad kan du fila bort lite metall från knivens segeldel (Figur 44).

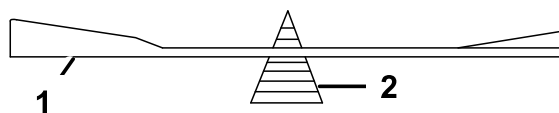

G000553

g000553

Figur 45

1. Kniv
2. Balanserare

3. Upprepa proceduren tills kniven är balanserad.

Montera knivarna

1. Montera kniven och adaptern på spindelaxeln.

Viktigt: Knivens böjda del måste alltid peka uppåt, mot gräsklipparens insida, för att klippningen ska bli rätt.

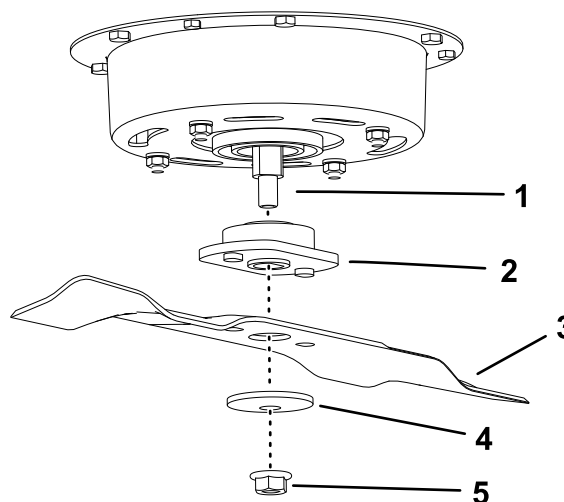

Figur 46

g343371

- | | |
|----------------|----------------|
| 1. Spindelaxel | 4. Böjd bricka |
| 2. Adapter | 5. Mutter |
| 3. Kniv | |

2. Montera den böjda brickan (den kupade sidan mot kniven) och muttern.
3. Dra åt muttern till 35 Nm.

Rengöring

Rengör klippdäckets undersida

Serviceintervall: Efter varje användning—Rengör klippdäckskåpan.

Rengör klippdäckets undersida efter varje användning för att förhindra att gräs samlas på undersidan. På så sätt förbättras uppsamlingen och spridningen av gräsklippet.

Viktigt: Använd inte vatten för att rengöra klippdäcket, om du gör det kan du skada elmotorerna.

1. Parkera maskinen på en plan yta, koppla ur knivreglagebrytaren (kraftuttaget) och koppla in parkeringsbromsen.
2. Stäng av maskinen, ta ut nyckeln och vänta tills alla rörliga delar har stannat innan du kliver ur förarsätet.
3. Höj upp maskinen från marken så att du kan komma åt undersidan. Stötta upp maskinen med pallbockar.

⚠ VARNING

Mekaniska eller hydrauliska domkrafter kan eventuellt inte stötta maskinen, vilket kan resultera i allvarliga personskador.

Använd domkraft för att stötta maskinen.

4. Skrapa loss gräs och annat skräp från klippdäcket, lackerade ytor och hjul.

Avfallshantering

Motorolja, batterier, hydraulvätska och kylarvätska förorenar miljön. Kassera dessa produkter i enlighet med gällande statliga och lokala föreskrifter.

Förvaring

Rengöring och förvaring

1. Parkera maskinen på en plan yta, koppla ur knivreglagebrytaren (kraftuttaget) och koppla in parkeringsbromsen.
2. Stäng av maskinen, ta ut nyckeln och vänta tills alla rörliga delar har stannat innan du kliver ur förarsätet.
3. Avlägsna gräsklipp, smuts och beläggningar från alla utvändiga delar på maskinen, särskilt motorn.
4. Kontrollera parkeringsbromsens funktion. Se [Parkeringsbroms \(sida 15\)](#).
5. Smörj maskinen; se [Smörjning \(sida 28\)](#).
6. Kontrollera lufttrycket i däcken, se [Kontrollera däcktrycket \(sida 30\)](#).
7. Ladda batteriet, se [Ladda batteriet \(sida 28\)](#).
8. Skrapa bort ansamlingar av gräs och smuts från klipparens undersida.
9. Kontrollera knivarnas skick, se [Serva knivarna \(sida 30\)](#).
10. Kontrollera och dra åt alla fästelement. Reparera eller byt ut skadade delar.
11. Måla i lackskador och bara metallytor. Färg finns att köpa hos din närmaste auktoriserade återförsäljare.
12. Förvara maskinen i ett rent och torrt garage eller lagerutrymme. Ta ut nyckeln ur tändningslåset och förvara den utom räckhåll för barn och andra obehöriga användare. Täck över maskinen för att skydda den och hålla den ren.

Felsökning

Problem	Möjliga orsaker	Åtgärd
Drivmotorn startar inte.	<ol style="list-style-type: none"> 1. Körlägesbrytaren är i läget NEUTRAL. 2. Parkeringsbromsen är åtdragen. 3. Bromspedalen är nedtryckt. 4. Gaspedalen är nedtrampad. 5. Knivmotorn är blockerad. 6. Drivmotorn är blockerad. 7. Låg batteriladdning. 	<ol style="list-style-type: none"> 1. Flytta körlägesbrytaren till läget FRAMAT eller BAKÄT. 2. Lossa parkeringsbromsen. 3. Släpp upp bromspedalen. 4. Släpp gaspedalen. 5. Stäng av maskinen och rensa bort skräp eller vänta tills styrenheten låses upp automatiskt efter fem sekunder. 6. Avlägsna skräp eller hinder från drivmotorn. 7. Ladda batteriet.
Knivmotorn startar inte.	<ol style="list-style-type: none"> 1. Körlägesbrytaren är i läget NEUTRAL. 2. Parkeringsbromsen är åtdragen. 3. Knivmotorn är blockerad. 4. Låg batteriladdning. 	<ol style="list-style-type: none"> 1. Flytta körlägesbrytaren till läget FRAMAT. 2. Lossa parkeringsbromsen. 3. Stäng av maskinen och rensa bort skräp eller vänta tills styrenheten låses upp automatiskt efter fem sekunder. 4. Ladda batteriet.
Maskinen startar inte.	<ol style="list-style-type: none"> 1. Styrenheten eller motorn är skadad. 2. Ett batteri är skadat. 	<ol style="list-style-type: none"> 1. Stäng av maskinen och starta den igen efter fem sekunder. Byt ut styrenheten om maskinen inte startar efter flera laddningscykler. 2. Byt ut batteriet.
Maskinen vibrerar på ett onormalt sätt.	<ol style="list-style-type: none"> 1. Kniven/knivarna är böjd(a) eller obalanserad(e). 2. Knivens fästbult är lös. 3. En knivspindel är böjd. 4. Motorfästet är löst eller slitet. 	<ol style="list-style-type: none"> 1. Montera ny(a) kniv(ar). 2. Dra åt knivens fästskruv. 3. Kontakta en auktoriserad återförsäljare. 4. Kontakta en auktoriserad återförsäljare.
Klipphöjden är ojämn.	<ol style="list-style-type: none"> 1. En eller flera knivar är inte vassa. 2. Kniven/knivarna är böjd(a). 3. Klippdäckets undersida är smutsig. 4. Däcktrycket är felaktigt. 5. En knivspindel är böjd. 	<ol style="list-style-type: none"> 1. Slipa kniven/knivarna. 2. Montera nya knivar. 3. Rengör klipparens undersida. 4. Justera däcktrycket. 5. Kontakta en auktoriserad återförsäljare.
Maskinen kastar inte ut eller kastar ut på felaktigt sätt.	<ol style="list-style-type: none"> 1. Gräset är för tungt eller högt. 2. Gräset är för blött. 	<ol style="list-style-type: none"> 1. Klipp med den högsta klipphöjden och klipp sedan med önskad höjd. 2. Vänta tills gräsmattan är torr.

Scheman

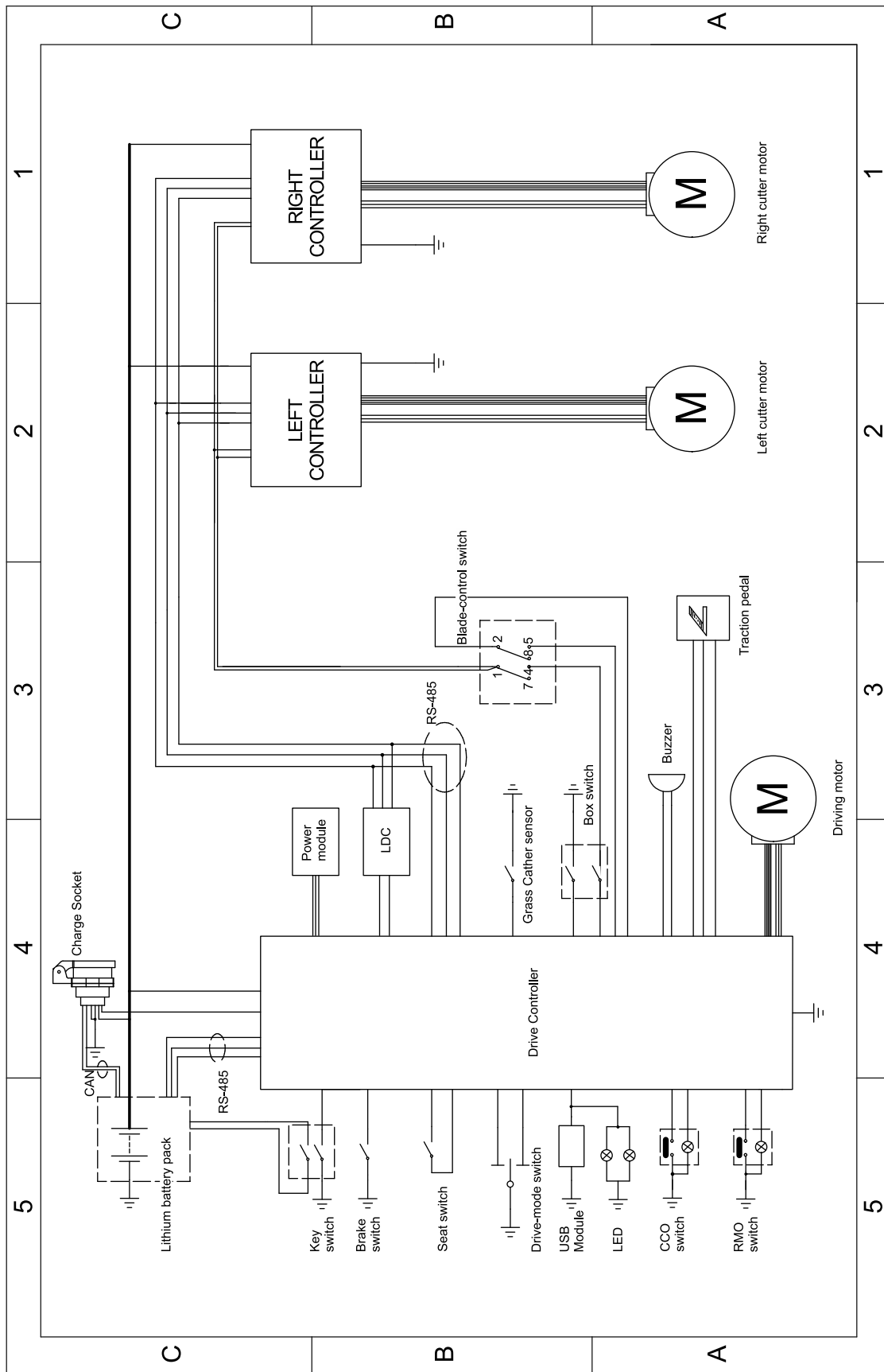

Elschema (Rev. A)

g374611

Integritetsmeddelande för EES/STORBRITANNIEN

Toros bruk av dina personuppgifter

The Toro Company ("Toro") respekterar din integritet. I samband med dina köp av våra produkter kan vi samla in vissa personuppgifter om dig, antingen direkt från dig eller via din lokala Toro-återförsäljare. Toro använder dessa uppgifter till att utföra sina avtalsenliga skyldigheter (t.ex. registrera din garanti, behandla dina garantianspråk eller kontakta dig i händelse av att en produkt måste återkallas) och för att tillfredsställa legitima affärsändamål (t.ex. mäta kundnöjdhet, förbättra våra produkter eller tillhandahålla produktinformation som kan vara av intresse för dig). Toro kan vidarebefordra uppgifterna till sina dotterbolag, återförsäljare eller andra affärspartner i samband med någon av dessa aktiviteter. Vi kan även vidarebefordra personuppgifter i de fall som lagen kräver det eller i samband med försäljning, köp eller fusion av ett företag. Vi säljer inte dina personuppgifter i marknadsföringssyfte till något annat företag.

Kvarhållande av personuppgifter

Toro kvarhåller dina personuppgifter så länge de är relevanta för ovan nämnda syften och i enlighet med gällande lagstiftning. Kontakta legal@toro.com för ytterligare information om tillämpliga perioder för kvarhållande.

Toros säkerhetsengagemang

Dina personuppgifter kan komma att behandlas i USA eller i något annat land som kan ha mindre strikta dataskyddslagar än landet där du är bofast. I de fall som vi överför uppgifter från landet där du är bosatt vidtar vi lagstadgade åtgärder för att tillförsäkra att dina uppgifter skyddas och behandlas konfidentiellt.

Åtkomst och korrigering

Du kan äga rätt att korrigera eller granska dina personuppgifter samt neka eller begränsa behandlingen av dina data. Om du önskar göra det ska du kontakta oss via e-post på legal@toro.com. Om du har frågor rörande det sätt på vilket Toro har hanterat dina uppgifter, uppmanar vi dig att diskutera det direkt med oss. Observera att personer som är bosatta i europeiska har rätt att lämna in klagomål till avsedd myndighet för dataskydd.