



Count on it.

Form No. 3452-322 Rev B

**Priručnik za uporabu
za rukovatelja**

eS3200DC 72V TORO® 81 cm

Br. modela 75501—Serijski br. 321000001 i gore



Uvod

Ova traktorska kosilica s rotacijskom noževima namijenjena je kućevlasnicima za uređenje okućnica. Prvenstveno je namijenjena košenju trave na dobro održavanim travnjacima. Upotreba ovog proizvoda u bilo koju drugu svrhu osim one za koju je namijenjen može biti opasno za vas i prolaznike.

Pažljivo pročitajte ove informacije kako biste naučili ispravno upravljati uređajem i održavati ga te kako biste izbjegli tjelesne ozljede i oštećenja uređaja. Odgovorni ste za ispravno i sigurno upravljanje uređajem.

Na internetskoj stranici tvrtke Toro www.Toro.com možete dobiti informacije o sigurnosti uređaja, materijale za obuku rukovatelja, informacije o dodatnoj opremi, pomoć pri nalaženju distributera ili možete registrirati uređaj.

Ako vam je potreban servis, originalni dijelovi proizvođača Toro ili dodatne informacije, obratite se ovlaštenom serviseru ili službi za korisnike tvrtke Toro i pripremite broj modela i serijski broj svog uređaja. [Slika 1](#) prikazuje lokaciju broja modela i serijskog broja na uređaju. Upišite brojeve na za to predviđeno mjesto.

Važno: S pomoću mobilnog uređaja možete skenirati QR kod na naljepnici sa serijskim brojem (ako postoji) kako biste pristupili podacima o jamstvu i dijelovima te ostalim informacijama o proizvodu.

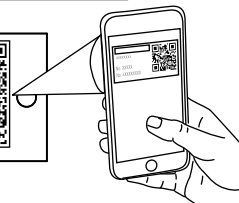
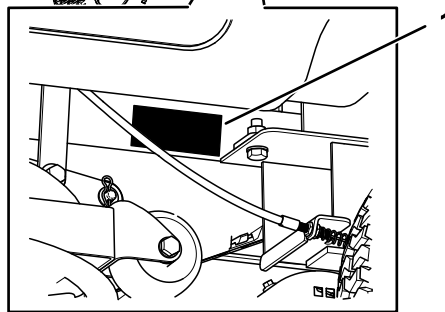
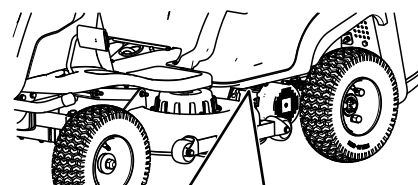

Slika 1

g378763

1. Pločica s nazivom modela i serijskim brojem

Upišite model proizvoda i serijski broj u prostor u nastavku:

Br. modela _____
Serijski br. _____

U priručniku se informacije ističu dvjema riječima. Riječ **Važno** upućuje na posebne mehaničke informacije, a riječ **Napomena** na opće informacije na koje treba obratiti posebnu pažnju.

U ovom priručniku i na uređaju nalazi se simbol sigurnosnog upozorenja ([Slika 2](#)) radi prepoznavanja važnih sigurnosnih poruka kojih se morate pridržavati kako biste spriječili nezgode. Taj će se simbol pojaviti uz riječ **Opasnost**, **Upozorenje** ili **Oprez**.

- **Opasnost** označava neposredno opasnu situaciju koja će, ako se ne spriječi, **sigurno** dovesti do teških ozljeda ili smrti.
- **Upozorenje** označava potencijalno opasnu situaciju koja bi, ako se ne spriječi, **mogla** dovesti do teških ozljeda ili smrti.
- **Oprez** označava potencijalno opasnu situaciju koja, ako se ne spriječi, **može** dovesti do lakših ili umjerenih ozljeda.



Slika 2

sa-black

1. Simbol sigurnosnog upozorenja

Održavanje akumulatora	28
Održavanje pogonskog sustava	30
Provjera tlaka u gumama	30
Održavanje kosilice	30
Održavanje noževa za rezanje.....	30
Čišćenje	33
Čišćenje donje strane kosišta	33
Odlaganje otpada	33
Skladištenje	33
Čišćenje i skladištenje	33
Otklanjanje pogrešaka	34
Shematski prikaz	35

Sadržaj

Sigurnost	4
Opća sigurnosna upozorenja za električne alate	4
Sigurnosna upozorenja za kosilicu.....	6
Dodatna pravila za sigurnost tvrtke Toro.....	6
Indikator nagiba	10
Sigurnosne naljepnice i naljepnice s uputama	11
Postavljanje	14
1 Spajanje kabela akumulatora.....	14
2 Punjenje akumulatora	14
Pregled proizvoda	15
Sustav upravljanja	15
Specifikacije	17
Priključci/dodatna oprema	17
Prije puštanja u rad	17
Svakodnevno održavanje	17
Korištenje sigurnosnog sustava blokiranja	17
Podešavanje sjedala	18
Uklanjanje hvatača trave	18
Postavljanje hvatača trave.....	19
Postavljanje poklopca za malčiranje	19
Podešavanje prekidača indikatora napunjenosti hvatača	20
Tijekom rada	20
Pokretanje uređaja	20
Vožnja.....	20
Isključivanje uređaja	20
Korištenje prekidača za upravljanje noževima (PTO) kosilice	20
Podešavanje visine košnje	21
Pražnjenje hvatača trave	21
Savjeti za rad	21
Nakon rada	22
Čišćenje žlijeba za izbacivanje.....	22
Transport uređaja	23
Pomicanje neispravnog uređaja	25
Održavanje	26
Preporučeni raspored održavanja	26
Postupci prije održavanja	27
Pristupanje akumulatoru.....	27
Podmazivanje	28
Podmazivanje ležajeva prednjih kotača	28
Održavanje električnog sustava	28

Sigurnost

Opća sigurnosna upozorenja za električne alate

⚠ UPOZORENJE

Pročitajte sva sigurnosna upozorenja, upute, ilustracije i specifikacije koje ste dobili uz ovaj električni alat.

Nepridržavanje upozorenja i uputa može dovesti do strujnog udara, požara i/ili ozbiljnih ozljeda.

Pojam „električni alat” u svim navedenim upozorenjima odnosi se na vaš električni alat s mrežnim napajanjem (pomoću kabela) ili na akumulatorski električni alat (bez kabela).

1. Sigurnost radnog prostora

- A. **Radni prostor održavajte čistim i dobro osvijetljenim.** Neuredna i tamna mjesta pogodna su za nezgode.
- B. **Nemojte upotrebljavati električne alate u eksplozivnim atmosferama, na primjer u prisutnosti zapaljivih tekućina, plinova ili prašine.** Električni alati stvaraju iskre koje mogu zapaliti prašinu ili pare.
- C. **Djecu i prolaznike držite podalje od mjesta na kojem upotrebljavate električni alat.** Gubitak pažnje može uzrokovati gubitak kontrole.

2. Električna sigurnost

- A. **Utikači električnog alata moraju odgovarati utičnici.** Nikada nemojte vršiti izmjene na utikaču. Nemojte upotrebljavati strujne adaptere na električnom alatu koji ima uzemljenje. Neizmijenjeni utikači i odgovarajuće utičnice smanjuju rizik od strujnog udara.
- B. **Izbjegavajte kontakt s uzemljenim površinama, kao što su cijevi, radijatori, štednjaci i hladnjaci.** Opasnost od strujnog udara veća je ako je vaše tijelo uzemljeno.
- C. **Nemojte izlagati električne alate kiši ili vlažnim uvjetima.** Prodiranje vode u električni alat povećat će rizik od strujnog udara.
- D. **Nemojte nepropisno upotrebljavati kabel.** Kabel nikada nemojte upotrebljavati za prenošenje ili povlačenje električnog

alata te ga nemojte povlačiti za isključivanje električnog alata. Kabel držite podalje od izvora topline, ulja, oštih rubova ili pokretnih dijelova. Oštećeni ili zapetljani kabeli povećavaju rizik od strujnog udara.

- E. **Kad električni alat upotrebljavate na otvorenom prostoru, upotrebljavajte produžni kabel koji je primjeren za rad na otvorenom.** Uporaba produžnog kabla koji je primjeren za rad na otvorenom smanjuje rizik od strujnog udara.
- F. **Ako ne možete izbjeći uporabu električnog alata na vlažnom mjestu, upotrijebite strujni izvor sa zaštitnom sklopkom diferencijalne struje (RCD).** Uporaba zaštitne sklopke diferencijalne struje smanjuje rizik od strujnog udara.

3. Osobna zaštita

- A. **Budite oprezni, gledajte što radite i razumno prosuđujte dok upotrebljavate uređaj.** Nemojte upotrebljavati električni alat ako ste umorni ili pod utjecajem droga, alkohola ili lijekova. Trenutak nepažnje tijekom uporabe električnih alata može dovesti do ozbiljnih tjelesnih ozljeda.
- B. **Nosite osobnu zaštitnu opremu.** Uvijek nosite zaštitu za oči. Uporaba zaštitne opreme, kao što je maska za zaštitu od prašine, zaštitne cipele s protukliznim potplatom ili zaštita za sluh, u odgovarajućim uvjetima smanjit će tjelesne ozljede.
- C. **Spriječite nenamjerno uključivanje alata.** Provjerite je li prekidač u položaju Off (isključeno) prije spajanja alata na izvor napajanja i/ili na akumulator te prije podizanja ili prenošenja alata. Prenosjenje električnih alata s prstom na prekidaču ili aktivacija alata koji ima uključeni prekidač može izazvati nezgodu.
- D. **Uklonite sve klinove ili ključeve za podešavanje prije uključivanja električnog alata.** Ako ključ ili klin ostanu pričvršćeni za rotirajući dio električnog alata, može doći do tjelesne ozljede.
- E. **Nemojte se naginjati.** Uvijek držite dobro uporište i ravnotežu. To omogućuje bolje upravljanje električnim alatom u neočekivanim situacijama.
- F. **Budite prikladno odjeveni.** Nemojte nositi široku odjeću ili nakit. Kosu i odjeću držite podalje od pomičnih dijelova. Široka odjeća, nakit ili duga kosa mogu zapeti u pomične dijelove.

- G. **Ako uređaji imaju priključak za postrojenja za izvlačenje i skupljanje prašine, pobrinite se da postrojenja budu priključena i da se upotrebljavaju na odgovarajući način.** *Skupljanje prašine može smanjiti opasnosti povezane s prašinom.*
- H. **Nemojte da vas znanje stečeno čestom uporabom alata navede na pretjeranu samouvjerenost i zanemarivanje pravila za sigurnu uporabu alata.** *Neoprezna radnja može u sekundi uzrokovati tešku ozljedu.*
4. **Uporaba i održavanje električnog alata**
- A. **Nemojte preopterećivati električni alat. Upotrijebite alat koji je prikladan za vašu primjenu.** *Prikladan uređaj će posao odraditi bolje i sigurnije ako radi brzinom za koju je namijenjen.*
- B. **Nemojte upotrebljavati električni alat ako ga prekidačem ne možete upaliti ili ugasiti.** *Bilo koji električni alat koji se ne može upravljati prekidačem opasan je i mora se popraviti.*
- C. **Prije bilo kakvih podešavanja, promjene dodatne opreme ili skladištenja isključite utikač iz izvora napajanja i/ili uklonite akumulator iz električnog alata ako ga se može ukloniti.** *Takve preventivne sigurnosne mjere smanjuju rizik od slučajnog uključivanja električnog alata.*
- D. **Električne alate koji se ne koriste skladištite izvan dohvata djece i nemojte dozvoliti da ih osobe koje nisu upoznate s električnim alatima ili ovim uputama upotrebljavaju.** *Električni alati su opasni u rukama korisnika koji ih ne znaju upotrebljavati.*
- E. **Održavajte električne alate i dodatnu opremu. Provjeravajte ima li na uređaju pomičnih dijelova koji su olabavljeni ili zapinju, slomljenih dijelova i postoji li bilo koje stanje koje može utjecati na rad uređaja. Ako je električni alat oštećen, popravite ga prije uporabe.** *Do mnogih nezgoda dolazi zbog lošeg održavanja električnih alata.*
- F. **Alate za rezanje održavajte oštroma i čistima.** *Ako se alati za rezanje pravilno održavaju i oštrem, manje je vjerojatno da će zapinjati i lakše je njima upravljati.*
- G. **Električni alat, dodatnu opremu, dijelove alata itd. upotrebljavajte u skladu s ovim uputama, uzimajući u obzir radne uvjete i vrstu posla koji će se obavljati.**
- Uporaba električnog alata za radnje za koje nije predviđen može dovesti do opasnih situacija.*
- H. **Ručke i površine za hvatanje održavajte suhima, čistima i bez tragova ulja i maziva.** *Skliske ručke i površine za hvatanje nisu sigurne za uporabu i upravljanje alatom u neočekivanim situacijama.*
5. **Uporaba i održavanje akumulatora alata**
- A. **Akumulator punite isključivo punjačem koji je odredio proizvođač.** *Punjač koji je predviđen za punjenje jedne vrste akumulatora može predstavljati rizik od požara u slučaju uporabe s drugom vrstom akumulatora.*
- B. **Električne alate upotrebljavajte isključivo s akumulatorima koji su za njih namijenjeni.** *Uporaba bilo kojeg drugog akumulatora može stvoriti rizik od ozljede ili požara.*
- C. **Kad se akumulator ne upotrebljava, držite ga podalje od metalnih predmeta, kao što su spajalice, kovanice, ključevi, čavli, vijci ili drugi sitni metalni predmeti koji bi mogli stvoriti spoj između dva terminala.** *Kratko spajanje terminala akumulatora može uzrokovati opekline ili požar.*
- D. **U nepovoljnim uvjetima može doći do istjecanja tekućine iz akumulatora; izbjegavajte dodir s tom tekućinom. Ako slučajno dođete u dodir s tom tekućinom, to mjesto isperite vodom. Ako tekućina dođe u dodir s očima, potražite dodatnu liječničku pomoć.** *Tekućina istisnuta iz akumulatora može izazvati iritaciju ili opekline.*
- E. **Nemojte upotrebljavati akumulator ili alat koji je oštećen ili na kojemu su vršene izmjene.** *Oštećeni ili izmijenjeni akumulatori mogu pokazivati nepravilnosti u radu i uzrokovati požar, eksploziju ili rizik od ozljede.*
- F. **Akumulator ili alat nemojte izlagati vatri ili previsokim temperaturama.** *Izlaganje temperaturi vatre višoj od 130 °C može izazvati eksploziju.*
- G. **Slijedite sve upute za punjenje i nemojte puniti akumulator ili alat na temperaturama koje nisu u rasponu navedenom u uputama.** *Nepravilno punjenje ili punjenje na temperaturama izvan navedenog raspona može oštetiti akumulator i povećati rizik od požara.*

6. Servisiranje

- A. **Svoj uređaj servisirajte kod kvalificiranog tehničara koji upotrebljava isključivo originalne zamjenske dijelove.** *Tako će se očuvati sigurnost električnog alata.*
- B. **Nikad nemojte servisirati oštećene akumulatore.** *Akumulatore bi trebali servisirati isključivo proizvođač ili ovlašteni serviseri.*

Sigurnosna upozorenja za kosilicu

- A. Kosilicu nemojte upotrebljavati u lošim vremenskim uvjetima, posebno ako postoji opasnost od munja. To smanjuje rizik od udara groma.
- B. Temeljito pregledajte ima li divljih životinja na području na kojem ćete upotrijebiti kosilicu. Kosilica može ozlijediti divlje životinje dok radi.
- C. Temeljito pregledajte područje rada i uklonite sve kamenje, grane, žice, kosti i ostale strane predmete. Odbačeni predmeti mogu uzrokovati tjelesne ozljede.
- D. Prije uporabe kosilice uvijek provjerite jesu li noževi i sklop rezača istrošeni ili oštećeni. Istrošeni ili oštećeni dijelovi povećavaju rizik od ozljede.
- E. Štitnici moraju biti postavljeni. Štitnici moraju biti funkcionalni i ispravno postavljeni. Labav, oštećen ili nefunkcionalan štitnik može uzrokovati tjelesne ozljede.
- F. Pazite da na ulazima zraka nema ostataka prljavštine. Začepljeni ulazi zraka i ostaci mogu uzrokovati pregrijavanje ili rizik od požara.
- G. Nemojte upravljati uređajem na strmim padinama. Tako smanjujete rizik od gubitka kontrole, sklizanja i padanja, koji mogu uzrokovati tjelesne ozljede.
- H. Uvijek nosite duge hlače dok upotrebljavate kosilicu. Ako koža nije zaštićena, povećava se vjerojatnost ozljede odbačenim predmetima.
- I. Padine kosite u smjeru prema gore ili prema dolje, nikada poprijeko te budite vrlo oprezni kad mijenjate smjer. Tako smanjujete rizik od gubitka kontrole, sklizanja i padanja, koji mogu uzrokovati tjelesne ozljede.
- J. Nemojte dirati noževe ili druge opasne pomične dijelove ako su u pokretu. Tako smanjujete rizik od ozljede pomičnim dijelovima.
- K. Prije micanja zaglavljenog materijala ili čišćenja kosilice isključite sve prekidače i izvucite

ključ. Uporaba kosilice za radnje za koje nije namijenjena može uzrokovati ozbiljne tjelesne ozljede.

- L. Ako uređaj udari o predmet ili počne vibrirati, odmah isključite kosilicu, izvadite ključ (ako postoji) i pričekajte da se svi pomični dijelovi zaustave prije nego što provjerite je li došlo do oštećenja. Izvršite sve potrebne popravke prije nastavljanja s radom.
- M. Prije skladištenja kosilice očistite travu i krhotine iz jedinice za rezanje, pogona, hvatača trave i motora kako biste smanjili rizik od požara.
- N. Kako biste osigurali optimalnu učinkovitost, upotrebljavajte samo originalne zamjenske dijelove i dodatnu opremu tvrtke Toro. Zamjenski dijelovi i dodatni pribor drugih proizvođača mogu biti opasni, a njihova uporaba može poništiti jamstvo.
- O. Zamijenite istrošene ili oštećene noževe i matične vijke u grupama kako bi se održala ravnoteža.
- P. Budite oprezni s kosilicama s višestrukim noževima jer okretanje jednog noža može uzrokovati okretanje drugih noževa.
- Q. Ne približavajte ruke ili noge pomičnim dijelovima uređaja.
- R. Isključite kosilicu, izvadite ključ i pričekajte da se svi pomični dijelovi zaustave prije nego što napustite položaj rukovatelja. Pustite da se uređaj ohladi prije podešavanja, održavanja, čišćenja ili skladištenja.
- S. Izbjegavajte košnju na mokroj travi ili po kiši. To može povećati rizik od strujnog udara.

Dodatna pravila za sigurnost tvrtke Toro

Opće informacije o sigurnosti

Ovaj uređaj može amputirati ruke i noge i odbacivati predmete. Uvijek se pridržavajte svih sigurnosnih uputa kako biste izbjegli teške tjelesne ozljede.

- Nikad ne dopuštajte djeci ili nestručnim osobama da upravljaju uređajem ili da ga servisiraju. Isključivo osobe koje su odgovorne, osposobljene, upoznate s uputama i koje su fizički za to u stanju smiju upravljati uređajem ili servisirati ga. Dobna granica za rukovatelje može biti ograničena lokalnim propisima.
- Ne upravljajte uređajem u blizini litica, jaraka, nasipa, vode ili drugih opasnosti ili na padinama s nagibom većim od 12 stupnjeva.

Sigurnost prije rada

- Upoznajte se sa sigurnim radom s opremom, komandama i sigurnosnim znakovima.
- Provjerite jesu li komande, sigurnosni prekidači i štitovi postavljeni i rade li ispravno. Ako ne rade ispravno, ne upravljajte uređajem.
- Prije košenja pregledajte uređaj kako biste osigurali da sklopovi za rezanje ispravno rade.
- Proučite teren kako biste odredili koja je oprema prikladna i koji su priključci ili dodatna oprema potrebni za ispravno i sigurno upravljanje uređajem.
- Nemojte prevoziti putnike na uređaju.

Sigurnost tijekom rada

- Vlasnik/rukovatelj može spriječiti nesreće koje mogu uzrokovati tjelesne ozljede ili oštećenja imovine i odgovoran je za njih.
- Držite ruke i noge podalje od jedinica za rezanje. Ne približavajte se otvorima izbacivača.
- Nemojte kositi ako je usmjerivač izbacivača podignut, uklonjen ili izmijenjen, osim ako je postavljen sustav za skupljanje trave ili komplet za malčiranje koji ispravno radi.
- Prije kretanja s uređajem unatrag obavezno pogledajte dolje i iza sebe.
- Budite iznimno oprezni pri približavanju oštrim zavojima, grmlju, stablima ili drugim predmetima koji bi vam mogli zakloniti vidno polje.
- Zaustavite noževe kad god ne kosite.
- Usporite i budite oprezni pri skretanju i prelaženju cesta i pločnika. Uvijek poštuju pravo prednosti drugih sudionika u prometu.
- Prije nego što napustite položaj rukovatelja, učinite sljedeće:
 - Parkirajte kosilicu na ravnoj površini.
 - Isključite PTO uređaj.
 - Aktivirajte ručnu kočnicu.
 - Isključite uređaj i izvadite ključ.
 - Pričekajte da se svi pomični dijelovi zaustave.
- Nikad ne ostavljajte upaljen uređaj bez nadzora.
- Obratite pozornost na smjer izbacivanja i usmjerite izbacivač podalje od drugih osoba. Izbjegavajte izbacivanje materijala prema zidovima ili preprekama jer bi se materijal mogao odbiti prema vama.
- Zaustavite noževe, usporite uređaj i budite oprezni kad prelazite preko netravnatih površina ili pri prijevozu uređaja do područja rada i natrag.

- Uređaj i košenje često privlače pozornost djece. Nikad nemojte pretpostaviti da će djeca ostati ondje gdje ste ih posljednji put vidjeli.
- Osigurajte da djeca budu izvan područja rada uređaja i da su pod nadzorom odgovorne odrasle osobe koja ne upravlja uređajem.
- Budite oprezni i isključite uređaj ako djeca uđu u područje rada.
- Prije vožnje unatrag ili skretanja pogledajte dolje i svuda oko sebe da provjerite ima li djece.
- Nemojte prevoziti djecu na uređaju, čak i kada se noževi ne kreću. Djeca bi mogla pasti s uređaja i zadobiti teške ozljede ili vas ometati u sigurnom upravljanju uređajem. Djeca koja su se već vozila na uređaju mogla bi se bez upozorenja pojaviti u području rada, te bi ih uređaj mogao pregaziti.
- Budite posebno oprezni s priključcima. Priključci mogu promijeniti stabilnost uređaja.
- Nemojte pokušavati stabilizirati uređaj stavljanjem noge na tlo.

Sigurnost na padinama

- Nagibi su jedan od glavnih čimbenika koji uzrokuju gubitak kontrole nad uređajem i nesreće s prevrtanjem, što može uzrokovati teške ozljede ili smrt. Vozač je odgovoran za sigurno upravljanje na padini. Upravljanje uređajem na bilo kojoj padini zahtijeva dodatni oprez. Prije upravljanja uređajem na padini, učinite sljedeće:
 - S razumijevanjem pročitajte upute za upravljanje na padini navedene u priručniku i na uređaju.
 - Koristite indikator kuta kako biste utvrdili približni kut nagiba područja.
 - Nikad nemojte upravljati kosilicom na padinama s nagibom većim od 12 stupnjeva.
 - Ocijenite uvjete na lokaciji na relevantni dan kako biste utvrdili je li padina sigurna za upravljanje uređajem. Pri procjeni terena razumno prosuđujte. Promjene na terenu, kao što je vlaga, mogu brzo utjecati na rad uređaja na padini.
- Utvrdite opasnosti u podnožju padine. Ne upravljajte uređajem u blizini litica, jaraka, nasipa, vode ili drugih opasnosti. Uređaj se može naglo preokrenuti ako kotač prijeđe preko ruba ili ako rub propadne. Držite uređaj na sigurnoj udaljenosti (dvaput većoj od širine uređaja) od opasnosti. Za košnju trave na tim područjima koristite običnu kosilicu ili ručni trimer.

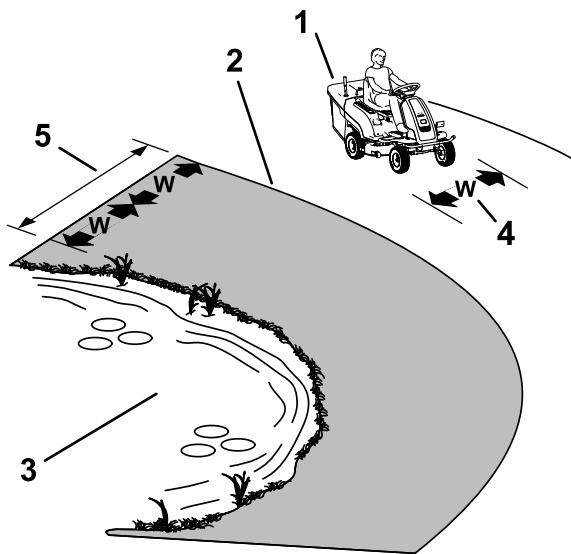

Slika 3

g371007

1. Sigurna zona – upotrebljavajte uređaj na padinama s nagibom manjim od 12 stupnjeva ili na ravnim površinama.
2. Zona opasnosti – koristite običnu kosilicu i/ili ručni trimer na padinama s nagibom većim od 12 stupnjeva i u blizini litica ili vode.
3. Voda
4. W = širina uređaja
5. Držite uređaj na sigurnoj udaljenosti (dvaput većoj od širine uređaja) od opasnosti.

- Upravljajte uređajem u smjeru gore-dolje, ne poprijeko. Budite krajnje oprezni kad mijenjate smjer na padinama.
- Izbjegavajte pokretanje, zaustavljanje ili skretanje na padinama. Nemojte naglo mijenjati brzinu ili smjer; okrećite se polako i postupno.
- Ako se kosilica prestane uspinjati, zaustavite noževe i polako krenite prema natrag.
- Nemojte upravljati uređajem u uvjetima kada su trenje, upravljanje ili stabilnost upitni. Uzmite u obzir da upravljanje uređajem na mokroj travi, na padinama ili nizbrdo može uzrokovati gubitak trenja. Gubitak trenja pogonskih kotača može dovesti do proklizavanja ili gubitka kočenja i upravljanja. Uređaj može proklizavati čak i kad su pogonski kotači zaustavljeni.
- Uklonite ili označite prepreke kao što su jarci, rupe, kamenje, brazde i izbočine na terenu ili ostale skrivene opasnosti. Visoka trava može zakloniti pogled na prepreke. Neravan teren može uzrokovati prevrtanje uređaja.
- Ako je to moguće, kosište bi trebalo biti spušteno do tla tijekom rada na padinama. Podizanje kosišta na padinama tijekom rada može destabilizirati uređaj.

Sigurnost nakon rada

Uklonite ključ prije skladištenja ili transporta uređaja.

Sigurnost povezana s akumulatorom i punjačem

Općenito

- Neispravna uporaba ili održavanje punjača akumulatora može dovesti do ozljede. Pridržavajte se svih sigurnosnih uputa kako biste smanjili taj rizik.
- Za punjenje akumulatora upotrebljavajte samo isporučeni punjač.
- Prije upotrebe punjača provjerite napon koji je dostupan u vašoj zemlji.
- Za povezivanje na izvor napajanja izvan SAD-a upotrijebite adapter za utičnice odgovarajuće konfiguracije, prema potrebi.
- Nemojte smočiti punjač; zaštitite ga od kiše i snijega.
- Opasnost od požara, strujnog udara ili ozljeda može nastati upotrebom dodatne opreme koju Toro ne preporučuje niti prodaje.
- Da biste smanjili rizik od eksplozije akumulatora, slijedite ove upute i upute za svu opremu koju namjeravate upotrebljavati u blizini punjača.
- Akumulator bi mogao ispuštati eksplozivne plinove ako ga se previše napuni.

Obuka

- Nikad ne dopuštajte djeci ili nestručnim osobama da rukuju ili servisiraju punjač. Dobna granica za rukovatelje može biti ograničena lokalnim propisima. Vlasnik je odgovoran za obuku svih rukovatelja i mehaničara.
- Prije rukovanja punjačem s razumijevanjem pročitajte i pratite upute na punjaču i u priručniku. Upoznajte se s ispravnom upotrebom punjača.

Priprema

- Tijekom punjenja osigurajte udaljenost prolaznika i djece.
- Nosite prikladnu odjeću tijekom punjenja, uključujući zaštitu za oči; duge hlače i čvrstu obuću otpornu na proklizavanje.
- Prije punjenja isključite uređaj i pričekajte dok se uređaj potpuno ne isključi. Ako to ne učinite, može doći do iskrenja.
- Tijekom punjenja osigurajte da je prostor dobro prozračen.
- Pročitajte i slijedite sve mjere opreza za punjenje.
- Upotrebljavajte isključivo kabel za napajanje koji je odobrila tvrtka Toro.

Rad

- Nemojte puniti zamrznuti akumulator.
- Nemojte nepropisno upotrebljavati kabel. Nemojte punjač pridrživati za kabel niti povlačiti kabel za napajanje da biste odspojili punjač iz utičnice. Držite kabel podalje od vrućine, ulja i oštrih rubova.
- Punjač priključite izravno u uzemljenu utičnicu. Nemojte upotrebljavati punjač na neuzemljenoj utičnici, čak i ako upotrebljavate adapter.
- Nemojte mijenjati isporučeni kabel za napajanje ili utikač.
- Izbjegavajte ispuštanje metalnog alata blizu akumulatora ili na akumulator; to može izazvati iskru ili kratki spoj električnog dijela što može dovesti do eksplozije.
- Uklonite metalne predmete kao što su prstenovi, narukvice, ogrlice i satove dok radite s litij-ionskim akumulatorom. Litij-ionski akumulator može proizvesti dovoljno struje da prouzrokuje teške opekline.
- Nikad nemojte rukovati punjačem pri slaboj vidljivosti ili svjetlosti.
- Upotrijebite odgovarajući produžni kabel.
- Ako se kabel za napajanje ošteti dok je priključen, odspojite kabel iz zidne utičnice i obratite se ovlaštenom serviseru za zamjenu.
- Odspojite punjač iz električne utičnice kada ga ne upotrebljavate, prije nego što ga premjestite na drugo mjesto ili prije servisiranja.

Održavanje i skladištenje

- Skladištite punjač u zatvorenom, suhom i sigurnom mjestu izvan dosega neovlaštenih korisnika.
- Nemojte rastavljati punjač. Kad je potrebno servisiranje ili popravak, odnesite punjač ovlaštenom serviseru.
- Prije započinjanja održavanja ili čišćenja odspojite kabel za napajanje iz utičnice kako biste smanjili rizik od strujnog udara.
- Održavajte ili po potrebi zamijenite sigurnosne naljepnice i upozorenja.
- Nemojte rukovati punjačem s oštećenim kabelom ili utikačem. Odmah zamijenite oštećeni kabel ili utikač.
- Ako je punjač udaren, ako je pao ili je oštećen na drugi način, nemojte ga upotrebljavati; odnesite ga ovlaštenom serviseru.

Sigurnost pri održavanju

- Ako ostavite ključ u prekidaču, netko bi slučajno mogao pokrenuti uređaj i nanijeti vama i prolaznicima teške ozljede. Izvadite ključ iz prekidača za paljenje prije bilo kakvog održavanja.

- Prije nego što napustite položaj rukovatelja, učinite sljedeće:
 - Parkirajte kosilicu na ravnoj površini.
 - Isključite pogone.
 - Aktivirajte ručnu kočnicu.
 - Isključite uređaj i izvadite ključ.
 - Pustite da se komponente uređaja ohlade prije održavanja.
- Uređaj nikad ne smije servisirati neosposobljeno osoblje.
- Pažljivo otpuštajte pritisak iz komponenti s pohranjenom energijom.
- Često provjeravajte rad ručne kočnice. Ako je to potrebno, podesite je i servisirajte.
- Nemojte neovlašteno raditi izmjene na sigurnosnim uređajima. Redovito provjeravajte rade li ispravno.
- Nemojte se oslanjati samo na hidraulične ili mehaničke dizalice pri podizanju uređaja; upotrijebite podmetače za pridržavanje uređaja kad god podižete uređaj.
- Držite sve dijelove u dobrom radnom stanju i svu opremu zategnutu, osobito dijelove za pričvršćivanje noževa. Zamijenite sve istrošene ili oštećene naljepnice.
- Odspojite akumulator prije popravljanja uređaja. Prvo odspojite negativni priključak, a zatim pozitivni. Prvo spojite pozitivni priključak, a zatim negativni.
- Povremeno provjerite jesu li noževi istrošeni ili oštećeni.
- Budite oprezni pri pregledavanju noževa. Pri održavanju noževa budite oprezni i zamotajte noževe ili nosite rukavice. Nikad ne ravnajte ili varite noževe, samo ih mijenjajte ili oštrite.

Sigurnost skladištenja

- Isključite uređaj, izvadite ključ i pričekajte da se svi pomični dijelovi zaustave prije nego što napustite položaj rukovatelja. Pustite da se uređaj ohladi prije podešavanja, održavanja, čišćenja ili skladištenja.
- Uređaj nemojte skladištiti u blizini otvorenog plamena, iskri ili žižaka, kao što su oni na bojlerima ili drugim uređajima.

Spremite sva upozorenja i upute za ubuduće.

Indikator nagiba

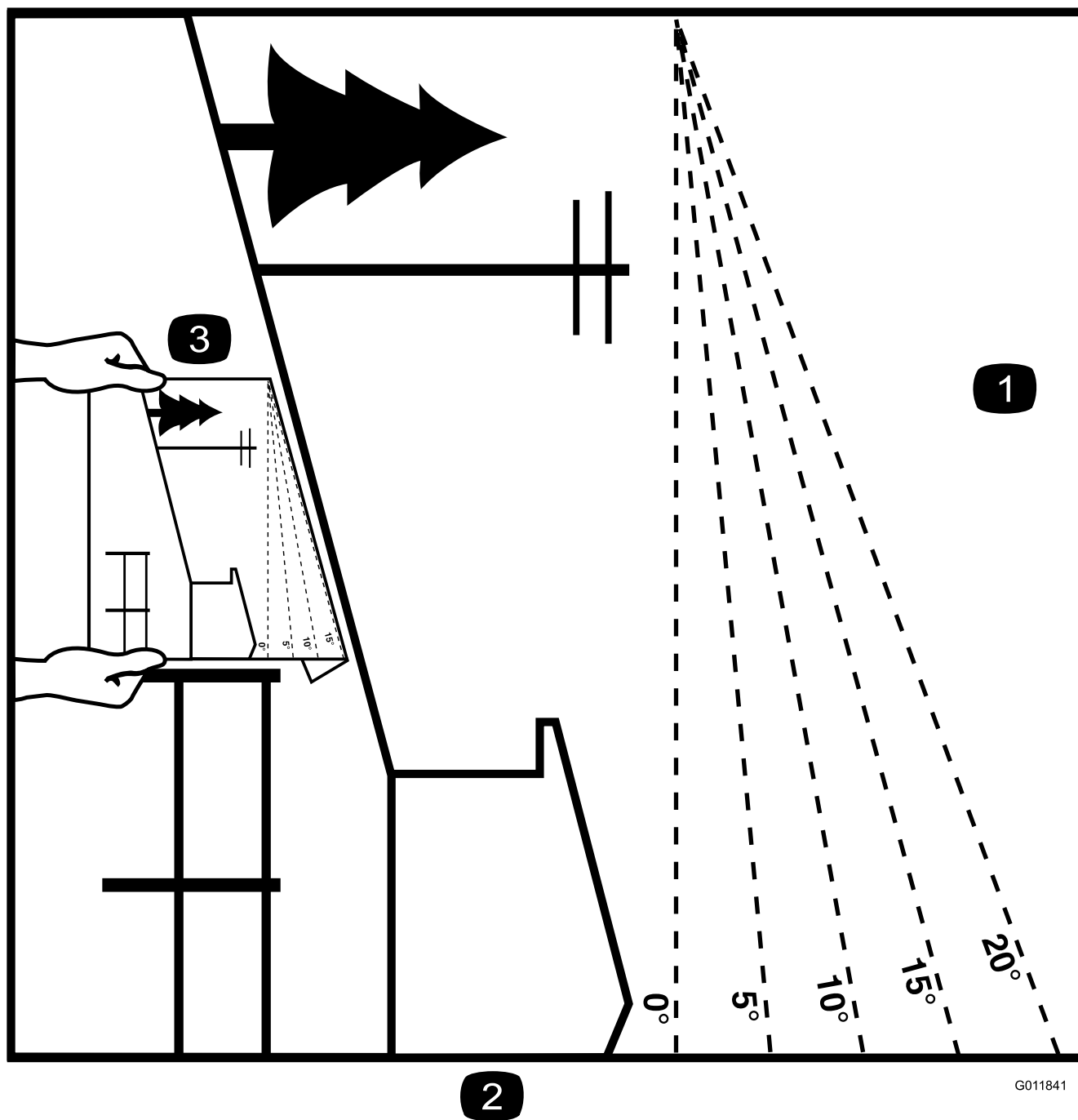

2

G011841

g011841

Slika 4

Možete kopirati ovu stranicu za osobnu uporabu.

1. Najveći nagib na kojem možete upravljati ovim uređajem jest **12 stupnjeva**. Prije rada odredite nagib padine uz pomoć tablice. **Ne upravljajte uređajem na padinama s nagibom većim od 12 stupnjeva**. Presavijte duž linije koja odgovara preporučenom nagibu.
2. Poravnajte ovaj rub s okomitom površinom, stablom, zgradom, ogradom i sl.
3. Primjer usporedbe nagiba i presavijenog ruba

Sigurnosne naljepnice i naljepnice s uputama



Sigurnosne naljepnice i upute lako su vidljive korisniku i nalaze se blizu svih područja potencijalne opasnosti. Zamijenite sve naljepnice koje su oštećene ili otpale.

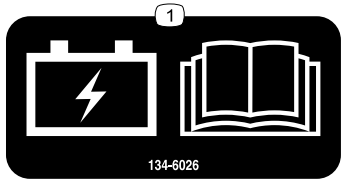

134-6026

decal134-6026

1. Punjenje akumulatora; pročitajte *Upute za upotrebu*.

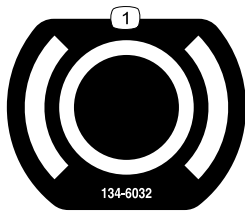

134-6032

decal134-6032

1. Kočnica

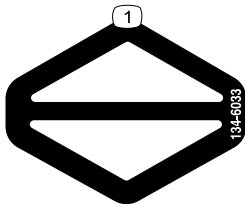

134-6033

decal134-6033

1. Pogon

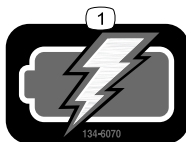

134-6070

decal134-6070

1. Na akumulatorski pogon

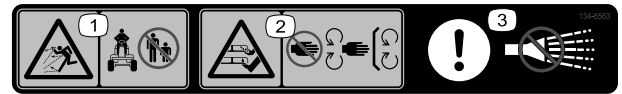

134-6563

decal134-6563

1. Opasnost od odbačenih predmeta – prolaznici se ne smiju približavati uređaju.
2. Opasnost od posjekotina/amputacije šake ili noge, nož kosilice – držite se podalje od pomičnih dijelova; moraju biti postavljeni svi štitovi i štitnici.
3. Pažnja – nemojte prskati vodom.

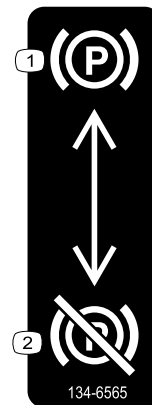

134-6565

decal134-6565

1. Ručna kočnica – aktiviranje
2. Ručna kočnica – deaktiviranje



134-6562

decal134-6562

Napomena: Ovaj je uređaj u skladu s industrijski standardnim testom poprečne i uzdužne statičke stabilnosti s maksimalnim preporučenim nagibom naznačenim na naljepnici. Pregledajte upute za upravljanje uređajem na padinama u *Uputama za upotrebu* i provjerite uvjete u kojima namjeravate upravljati uređajem kako biste utvrdili možete li upravljati strojem u uvjetima na toj lokaciji i toga dana. Promjene terena mogu uzrokovati promjenu u radu uređaja na padinama.

1. Upozorenje – pročitajte *Upute za upotrebu*.
2. Opasnost od posjekotina/amputacije šake ili noge, nož kosilice – držite se podalje od pomičnih dijelova; moraju biti postavljeni svi štitovi i štitnici.
3. Opasnost od gaženja – nemojte voziti putnike; gledajte iza sebe kad kosite unatrag.
4. Opasnost od odbačenih predmeta – prije upravljanja uklonite krhotine; usmjerivač mora biti postavljen; ne radite u blizini prolaznika.
5. Opasnost od prevrtanja – nemojte naglo skretati ako brzo vozite; polako vozite kad skrećete; upravljajte samo uz padine s nagibom manjim od 12 stupnjeva; upravljajte samo na padinama s nagibom manjim od 12 stupnjeva.
6. Opasnost od prevrtanja – nemojte upotrebljavati dvije rampe pri utovaru na prikolicu; upotrebljavajte 1 rampu koja je dovoljno široka za uređaj; upotrebljavajte rampu koja ima nagib manji od 12 stupnjeva; pri utovaru se po rampi vozite unatrag, a pri istovaru unaprijed.
7. Upozorenje – nosite zaštitu za sluh; nosite zaštitu za oči.
8. Upozorenje – isključite uređaj i izvadite ključ prije održavanja.

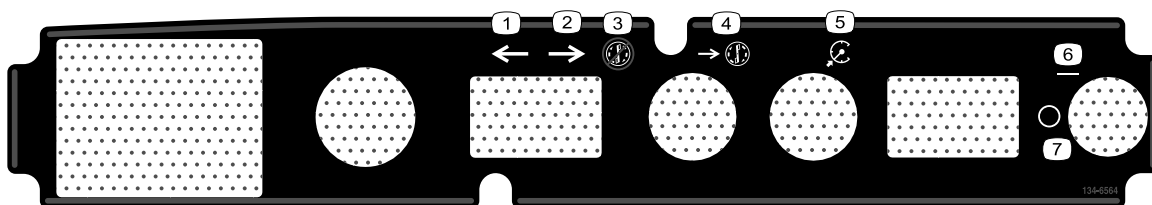

134-6564

decal134-6564

1. Naprijed
2. Vožnja unatrag
3. Unatrag bez košenja
4. Unatrag uz košenje
5. Tempomat
6. Uključeno
7. Isključeno

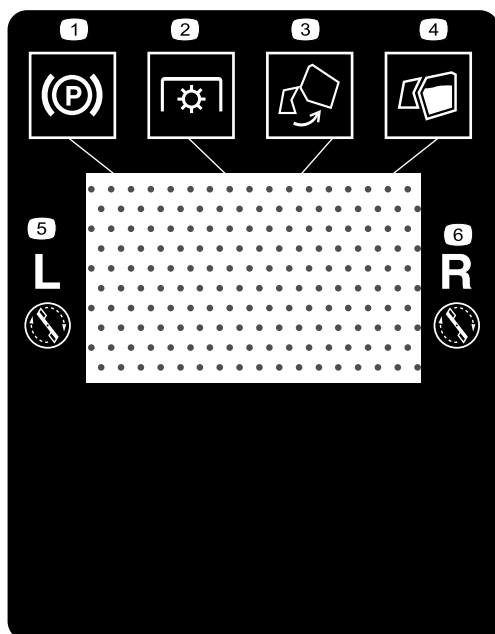

decal134-6568

134-6568

- | | |
|-------------------------|----------------------------------|
| 1. Ručna kočnica | 4. Razina otkosa |
| 2. PTO | 5. Brzina lijevog motora (r/min) |
| 3. Status hvatača trave | 6. Brzina desnog motora (r/min) |
-

Postavljanje

1

Spajanje kabela akumulatora

Nisu potrebni dijelovi

Postupak

1. Uklonite bočnu ploču kao što je opisano u [Pristupanje akumulatoru \(stranica 27\)](#).
2. Spojite 2 kabela.

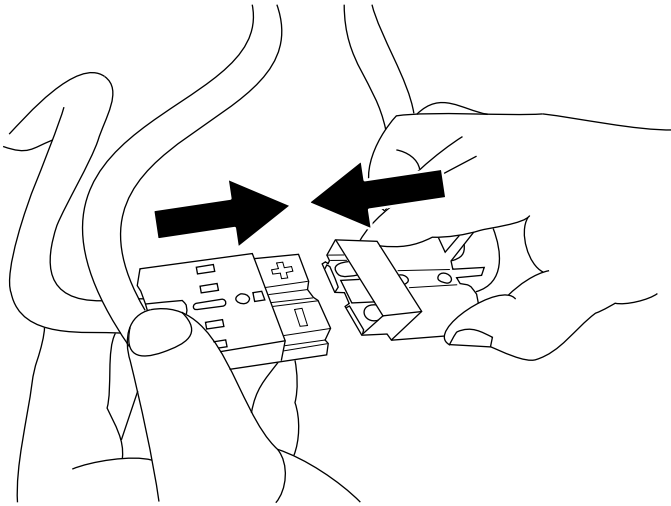

Slika 5

g343324

3. Provjerite je li ožičenje učvršćeno.
4. Postavite bočnu ploču i učvrstite vijke.

2

Punjenje akumulatora

Nisu potrebni dijelovi

Postupak

Pogledajte [Punjenje akumulatora \(stranica 28\)](#).

Pregled proizvoda

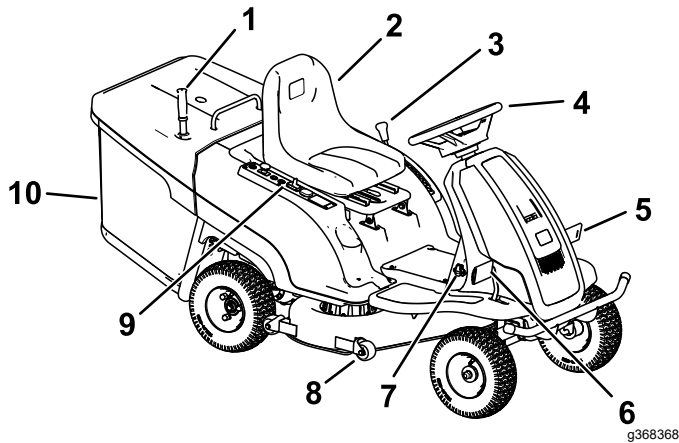

Slika 6

g368368

- | | |
|----------------------------|--|
| 1. Ručka izbacivača | 6. Papučica snage |
| 2. Vozačevo sjedalo | 7. Utor za punjač |
| 3. Poluga za visinu košnje | 8. Valjak protiv skalpiranja travnjaka |
| 4. Upravljač | 9. Upravljačka ploča |
| 5. Papučica kočnice | 10. Hvatač trave |

Sustav upravljanja

Upoznajte se sa svim komandama prije pokretanja i upravljanja uređajem.

Upravljačka ploča

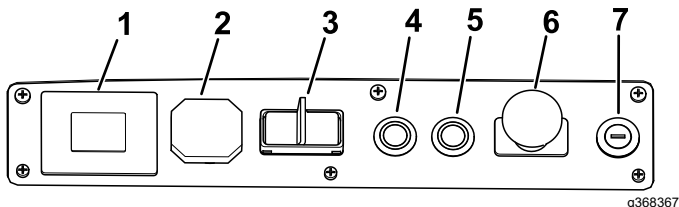

Slika 7

g368367

- | | |
|--|-------------------------------------|
| 1. Zaslon s informacijama | 5. Upravljački gumb za tempomat |
| 2. USB priključak | 6. Prekidač za upravljanje noževima |
| 3. Prekidač za način vožnje | 7. Prekidač za paljenje |
| 4. Upravljački gumb za košenje unatrag | |

Prekidač za paljenje

Prekidač za paljenje ima 2 položaja: UKLJUČENO i ISKLJUČENO. Prekidačem za paljenje pokrenite ili zaustavite uređaj.

Prekidač za upravljanje noževima (PTO uređaj)

Prekidač za upravljanje noževima, označen simbolom PTO, napaja noževe kosilice energijom i prekida njihovo napajanje.

Papučica kočnice

Upotrebjavajte papučicu kočnice za zaustavljanje ili usporavanje uređaja.

Ručna kočnica

Kako biste aktivirali ručnu kočnicu, pritisnite papučicu kočnice do kraja, podignite polugu za zaključavanje te uklonite stopalo s papučice.

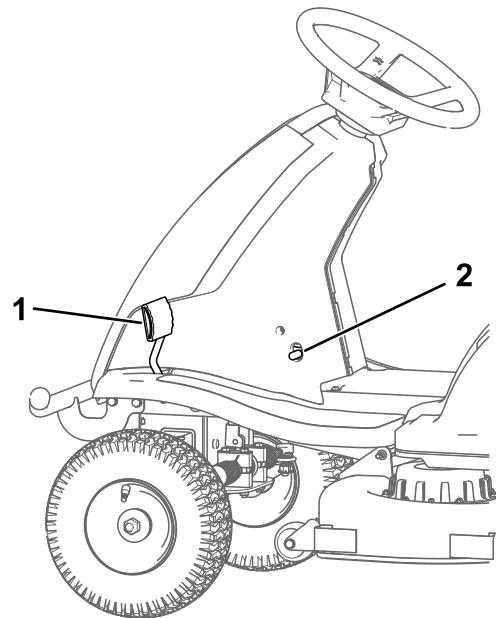

Slika 8

g368925

Papučicu kočnice pritisnite do kraja kako biste otpustili ručnu kočnicu i papučicu.

Ako se uređaj kreće dok je ručna kočnica aktivirana, potrebno je podesiti ručnu kočnicu. Obratite se ovlaštenom zastupniku tvrtke Toro za pojedinosti.

Papučica za kontrolu snage

Upotrijebite papučicu za kontrolu snage za promjenu brzine uređaja. Što jače pritisnete papučicu, to će se uređaj brže kretati.

Prekidač za način vožnje

Prekidač za način vožnje ima 3 položaja: NAPRIJED, NEUTRALNO i NATRAG. Prekidač za način vožnje mora biti u položaju NAPRIJED prije uključivanja noževa kosilice.

Zaslon s informacijama

Poruke i status uređaja (npr. brzina motora, napunjenost akumulatora, sati rada) pojavljuju se na zaslonu s informacijama.

Napomena: Indikatori sigurnosnog sustava blokiranja pojavljuju se kad svaka komponenta zadovoljava odgovarajuće uvjete za pokretanje uređaja.

Napomena: Na zaslonu se naizmjenično prikazuju postotak napunjenosti akumulatora i temperatura akumulatora.

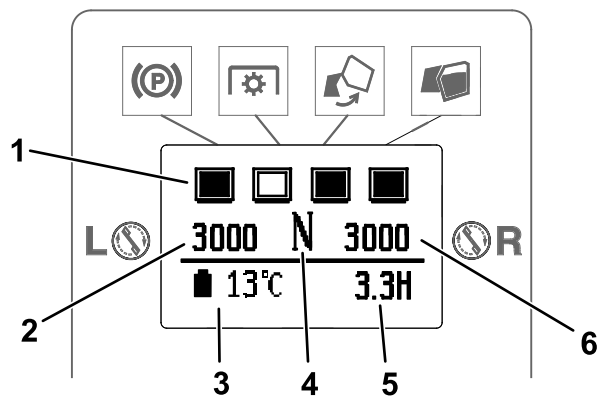

Slika 9

g385447

- | | |
|--|----------------------------|
| 1. Indikatori sigurnosnog sustava blokiranja | 4. Trenutačan način vožnje |
| 2. Brzina lijevog motora | 5. Sati rada |
| 3. Razina napunjenosti akumulatora/temperatura | 6. Brzina desnog motora |

Status komponenti

	<input checked="" type="checkbox"/> Deaktivirana je ručna kočnica.	<input type="checkbox"/> aktivirana je ručna kočnica.
	<input checked="" type="checkbox"/> Prekidač za upravljanje noževima je deaktiviran.	<input type="checkbox"/> Aktiviran je prekidač za upravljanje noževima.
	<input checked="" type="checkbox"/> Hvatač trave je zatvoren.	<input type="checkbox"/> Hvatač trave je otvoren.
	<input checked="" type="checkbox"/> Hvatač trave je prazan.	<input type="checkbox"/> Hvatač trave je pun.

Indikator napunjenosti akumulatora

Indikator napunjenosti akumulatora prikazuje koliko je punjenja preostalo. Kad je akumulator gotovo prazan, uređaj će vas obavijestiti, a noževi kosilice će se automatski deaktivirati; napunite akumulator kad se to dogodi.

Upravljački gumb za košenje unatrag (RMO)

Kad se vozite unatrag, pritisnite upravljački gumb za košenje unatrag (RMO) za uporabu noževa kosilice.

Aktivirajte košenje unatrag na sljedeće načine:

- Prije aktivacije noževa
 - Pritisnite gumb za košenje unatrag, aktivirajte noževe kosilice, a zatim pomaknite prekidač za način vožnje u položaj NATRAG.
 - Aktivirajte noževe kosilice, pritisnite gumb za košenje unatrag, a zatim pomaknite prekidač za način vožnje u položaj NATRAG.
- Kad kosite u smjeru prema naprijed
 - Pritisnite gumb za košenje unatrag, a zatim pomaknite prekidač za način vožnje u položaj NATRAG.
 - Pomaknite prekidač za način vožnje u položaj NATRAG, deaktivirajte noževe kosilice, pritisnite gumb za košenje unatrag, a zatim aktivirajte noževe kosilice.

Upravljački gumb za tempomat (CCS)

Pritisnite upravljački gumb za tempomat (CCS) kako biste održali brzinu bez pritiskanja papučice.

Pritisnite papučicu za kontrolu snage do željene brzine, pritisnite upravljački gumb za tempomat, a zatim uklonite stopalo s papučice.

Pritisnite papučicu za kontrolu snage ili papučicu kočnice za deaktivaciju tempomata.

Poluga za visinu košnje

Koristite polugu za visinu rezanja trave kako biste spustili i podignuli kosište iz sjedećeg položaja. Pomicanje poluge prema vama podiže kosište s tla, dok njezino pomicanje od vas spušta kosište prema tlu. Podešavajte visinu rezanja trave samo kad kosilica nije u pokretu.

Specifikacije

Napomena: Specifikacije i dizajn podložni su promjenama bez obavijesti.

Širina reza	81 cm
Širina	85 cm
Dužina	200 cm
Visina	104 cm
Težina	164 kg
Vrijeme punjenja punjačem od 2,5 A	10 sati
Vrijeme punjenja opcijским punjačem od 10 A	3 sati

Priključci/dodatna oprema

Dostupan je niz priključaka i dodatne opreme za poboljšavanje i proširivanje mogućnosti uređaja koje je odobrila tvrtka Toro. Obratite se ovlaštenom serviseru ili distributeru tvrtke Toro ili posjetite stranicu www.Toro.com za popis svih odobrenih priključaka i dodatne opreme.

Kako biste zajamčiti optimalnu učinkovitost i daljnju primjenjivost certifikata o sigurnosti uređaja, koristite samo originalne zamjenske dijelove i dodatni pribor društva Toro. Zamjenski dijelovi i dodatni pribor drugih proizvođača mogu biti opasni, a njihova uporaba može poništiti jamstvo.

Rad

Napomena: Odredite lijevu i desnu stranu uređaja s uobičajenog vozačevog položaja.

Prije puštanja u rad

Svakodnevno održavanje

Svaki dan prije pokretanja uređaja izvršite postupke namijenjene izvršavanju nakon svake upotrebe/svakodnevno navedene u [Svakodnevno održavanje \(stranica 17\)](#).

Korištenje sigurnosnog sustava blokiranja

⚠ UPOZORENJE

Ako su prekidači sigurnosnog sustava blokiranja odspojeni ili oštećeni, uređaj bi se mogao neočekivano pokrenuti i uzrokovati tjelesne ozljede.

- **Nemojte raditi bespotrebne izmjene na prekidačima sustava.**
- **Svakodnevno provjeravajte rad prekidača sigurnosnog sustava blokiranja i zamijenite oštećene prekidače prije upravljanja uređajem.**

Razumijevanje sigurnosnog sustava blokiranja

Sigurnosni sustav blokiranja namijenjen je za sprječavanje pokretanja uređaja osim u sljedećim slučajevima:

- deaktiviran je prekidač za upravljanje noževima (PTO).
- Deaktivirana je ručna kočnica.
- Sjedite na vozačevu mjestu.
- Prekidač za način vožnje je u položaju NAPRIJED ili NEUTRALNO.

Sigurnosni sustav blokiranja namijenjen je i za sprječavanje aktivacije noževa kosilice ako prekidač za način vožnje nije u položaju NAPRIJED.

Ispitivanje sigurnosnog sustava blokiranja

Testirajte sigurnosni sustav blokiranja prije svake upotrebe uređaja. Ako sigurnosni sustav ne radi na

način opisan dolje, neka ga smjesta popravi ovlašteni serviser.

1. Sjednite na sjedalo, aktivirajte ručnu kočnicu, pomaknite prekidač za način vožnje u položaj **NAPRIJED** i pomaknite prekidač za upravljanje noževima u položaj **ISKLJUČENO**. Pokušajte pokrenuti uređaj; uređaj se ne bi trebao pokrenuti.
2. Sjednite na sjedalo, deaktivirajte ručnu kočnicu, pomaknite prekidač za način vožnje u položaj **NAPRIJED** i pomaknite prekidač za upravljanje noževima u položaj **UKLJUČENO**. Pokušajte pokrenuti uređaj; uređaj se ne bi trebao pokrenuti.
3. Sjednite na sjedalo, deaktivirajte ručnu kočnicu, pomaknite prekidač za način vožnje u položaj **NATRAG** i pomaknite prekidač za upravljanje noževima u položaj **ISKLJUČENO**. Pokušajte pokrenuti uređaj; uređaj se ne bi trebao pokrenuti.
4. Sjednite na sjedalo, deaktivirajte ručnu kočnicu, pomaknite prekidač za način vožnje u položaj **NAPRIJED** i pomaknite prekidač za upravljanje noževima u položaj **ISKLJUČENO**. Pokrenite uređaj. Dok je uređaj upaljen, malo se podignite sa sjedala; uređaj bi se trebao isključiti.
5. Sjednite na sjedalo, deaktivirajte ručnu kočnicu, pomaknite prekidač za način vožnje u položaj **NAPRIJED** i pomaknite prekidač za upravljanje noževima u položaj **ISKLJUČENO**. Pokrenite uređaj. Dok je uređaj upaljen, aktivirajte prekidač za upravljanje noževima i malo se podignite sa sjedala; noževi kosilice i uređaj bi se trebali isključiti.
6. Sjednite na sjedalo, deaktivirajte ručnu kočnicu, pomaknite prekidač za način vožnje u položaj **NAPRIJED** i pomaknite prekidač za upravljanje noževima u položaj **ISKLJUČENO**. Pokrenite uređaj. Dok je uređaj upaljen, aktivirajte prekidač za upravljanje noževima i prekidač za način vožnje pomaknite u položaj **NATRAG**; noževi kosilice bi se trebali isključiti.

Podešavanje sjedala

Sjedalo se može pomicati prema naprijed i natrag. Postavite sjedalo na položaj u kojem imate najbolju kontrolu nad uređajem i u kojem vam je udobno.

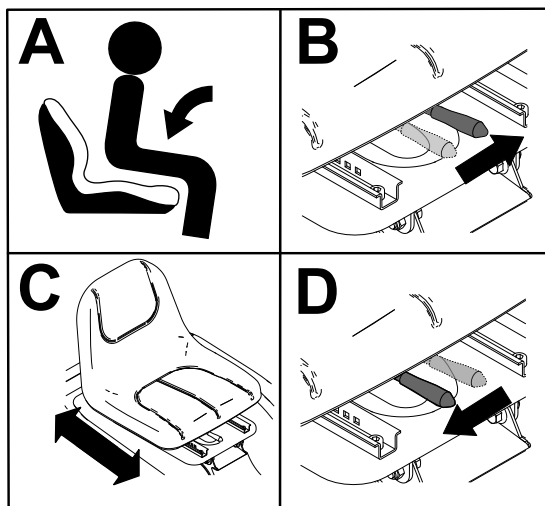

Slika 10

g341496

Uklanjanje hvatača trave

1. Parkirajte uređaj na ravnu površinu, deaktivirajte prekidač za upravljanje noževima i aktivirajte ručnu kočnicu.
2. Isključite uređaj i izvadite ključ.
3. Otvorite hvatač trave tako da izvučete ručku za izbacivanje i pritisnete je prema naprijed.

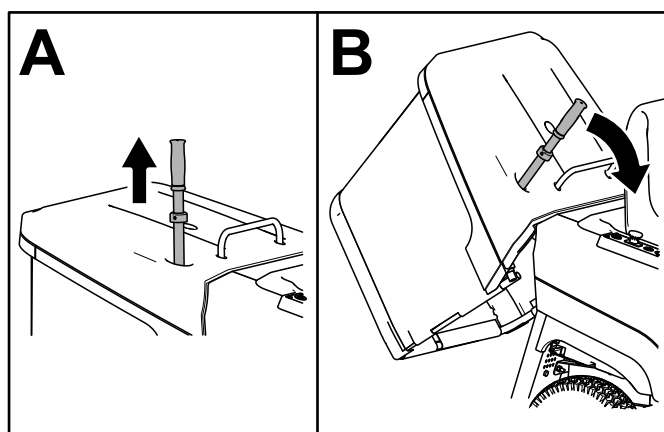

Slika 11

g369295

4. Hvatač trave podignite s uređaja pomoću ručke i stražnjeg okvira.

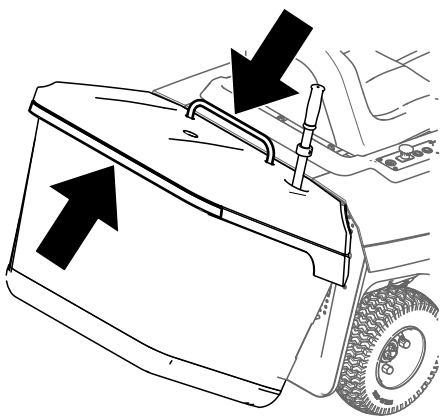

Slika 12

g371008

Postavljanje hvatača trave

1. Postavite okvir hvatača trave na nosače.

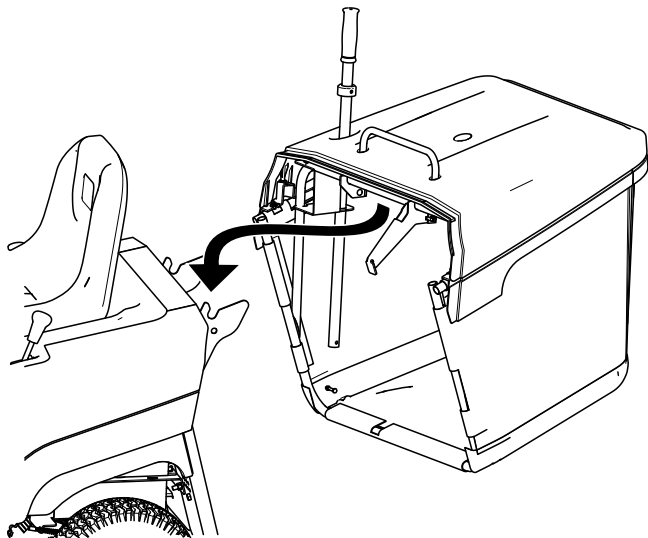

Slika 13

g371021

2. Umetnite ručku za izbacivanje.

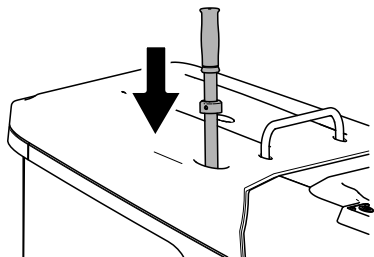

Slika 14

g371020

3. Provjerite je li donji zasun aktiviran.

Postavljanje poklopca za malčiranje

1. Parkirajte uređaj na ravnu površinu, deaktivirajte prekidač za upravljanje noževima i aktivirajte ručnu kočnicu.
2. Isključite uređaj i izvadite ključ.
3. Uklonite hvatač trave; pogledajte [Uklanjanje hvatača trave \(stranica 18\)](#).
4. Umećite poklopac za malčiranje u otvor za izbacivanje dok se ne zaustavi na dnu žlijeba za izbacivanje.

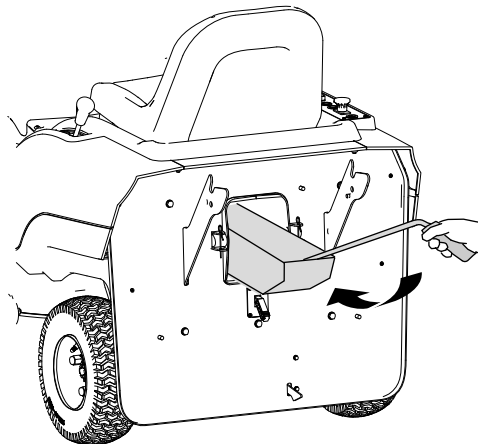

Slika 15

g369383

5. Razvucite 2 opruge do kuka na stražnjoj ploči.

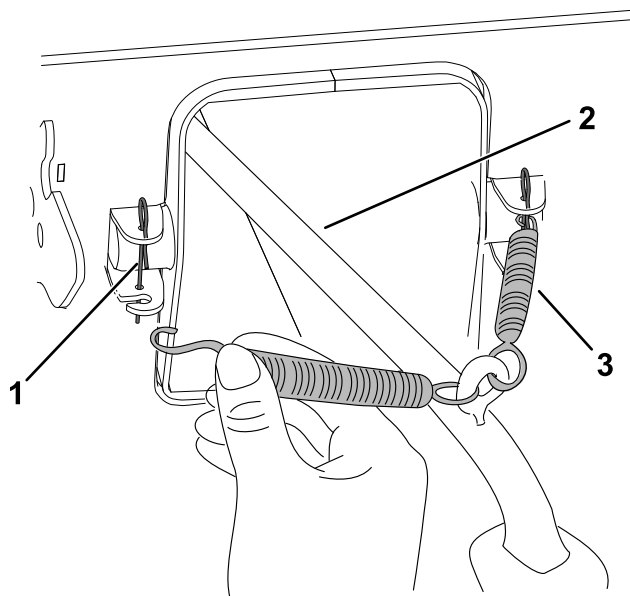

Slika 16

g369382

1. Kuka (2)
2. Poklopac za malčiranje
3. Opruga (2)

6. Postavite hvatač trave; pogledajte [Postavljanje hvatača trave \(stranica 19\)](#).

Napomena: Kosilica ne može raditi ako nije postavljen hvatač trave.

Podešavanje prekidača indikatora napunjenosti hvatača

1. Parkirajte uređaj na ravnu površinu, deaktivirajte prekidač za upravljanje noževima i aktivirajte ručnu kočnicu.
2. Isključite uređaj i izvadite ključ.
3. Uklonite hvatač trave; pogledajte [Uklanjanje hvatača trave \(stranica 18\)](#).
4. Produžite šipku za povećanje osjetljivosti prekidača; skratite je za smanjenje osjetljivosti.

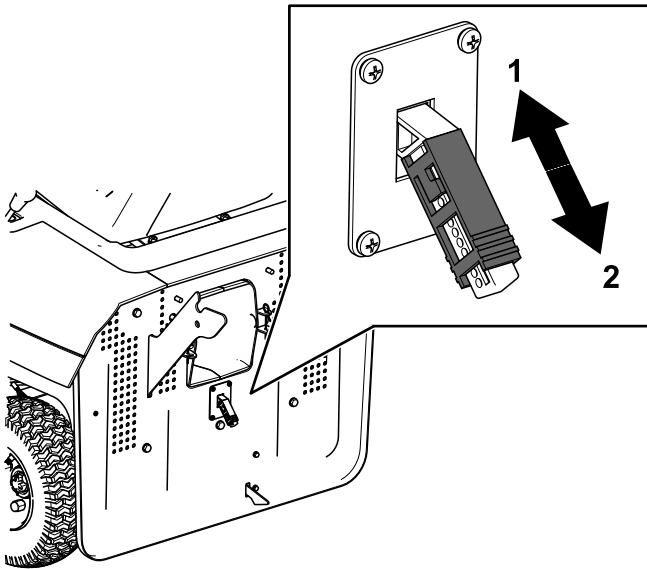

Slika 17

g373733

1. Smanjenje osjetljivosti prekidača
2. Povećanje osjetljivosti prekidača

5. Postavite hvatač trave; pogledajte [Postavljanje hvatača trave \(stranica 19\)](#).

Tijekom rada

Pokretanje uređaja

1. Sjednite na vozačevo mjesto.
2. Deaktivirajte ručnu kočnicu.
3. Provjerite je li prekidač za upravljanje noževima (PTO) deaktiviran.
4. Provjerite je li prekidač za način vožnje u položaju NEUTRALNO.

5. Okrenite ključ za paljenje u položaj UKLJUČENO.

Vožnja

Napomena: Uvijek budite pažljivi pri vožnji unatrag i skretanju.

1. Pomaknite prekidač za način vožnje u položaj NAPRIJED ili NATRAG.
2. Stopalo stavite na papučicu za kontrolu snage i polako je pritisnite za kretanje.

Napomena: Što jače pritisnete papučicu, to će se uređaj brže kretati.

3. Za zaustavljanje ili usporavanje uređaja otpustite papučicu za kontrolu snage i polako pritisnite papučicu kočnice.

Napomena: Zaustavite uređaj prije promjene smjera prema naprijed ili natrag.

Isključivanje uređaja

1. Parkirajte kosilicu na ravnoj površini.
2. Deaktivirajte noževе kosilice.
3. Aktivirajte ručnu kočnicu.
4. Okrenite prekidač za paljenje u položaj ISKLJUČENO i izvadite ključ.

Korištenje prekidača za upravljanje noževima (PTO) kosilice

Prekidač za upravljanje noževima (PTO) pokreće i zaustavlja noževе kosilice.

Aktiviranje prekidača za upravljanje noževima (PTO)

Provjerite je li prekidač za način vožnje u položaju NAPRIJED ili NEUTRALNO prije uključivanja noževa kosilice. Pogledajte [Upravljački gumb za košenje unatrag \(RMO\) \(stranica 16\)](#) za košenje unatrag.

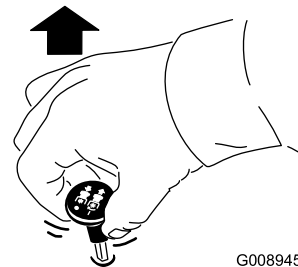

G008945

Slika 18

g008945

Deaktiviranje prekidača za upravljanje noževima (PTO)

Napomena: Noževi kosilice se automatski deaktiviraju kad se uređaj vozi unatrag (ako se ne upotrebljava gumb za košenje unatrag) ili kad se rukovatelj digne sa sjedala.

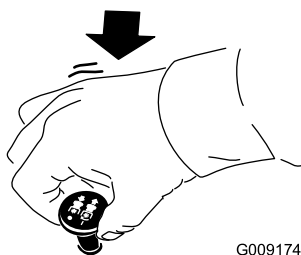

G009174

g009174

Slika 19

Podešavanje visine košnje

Visinu košnje možete podesiti u rasponu od 25 do 127 mm. Pomaknite polugu udesno, pomaknite je do željene visine i otpustite polugu u utor. Pogledajte tablicu za položaje za visinu košnje.

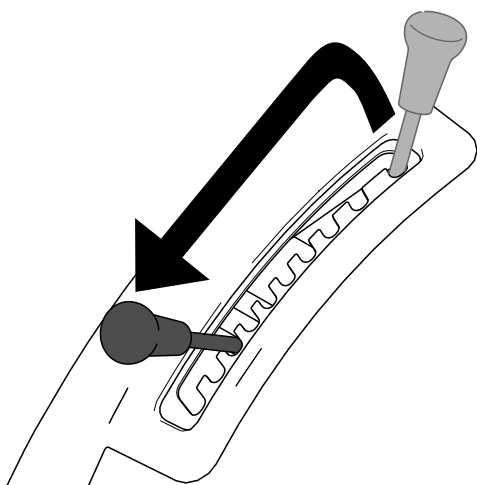

g369282

Slika 20

Položaji za visinu košnje	Visina
1	25,0 mm
2	31 mm
3	39 mm
4	49 mm
5	61 mm
6	73 mm
7	86 mm
8	100 mm

9	113 mm
10	127 mm

Pražnjenje hvatača trave

Kad je hvatač trave pun, senzor obavijesti rukovatelja na zaslonu s informacijama.

1. Dok sjedite na vozačevu mjestu, povucite ručku za izbacivanje, a zatim je gurnite prema naprijed kako biste otvorili hvatač trave.

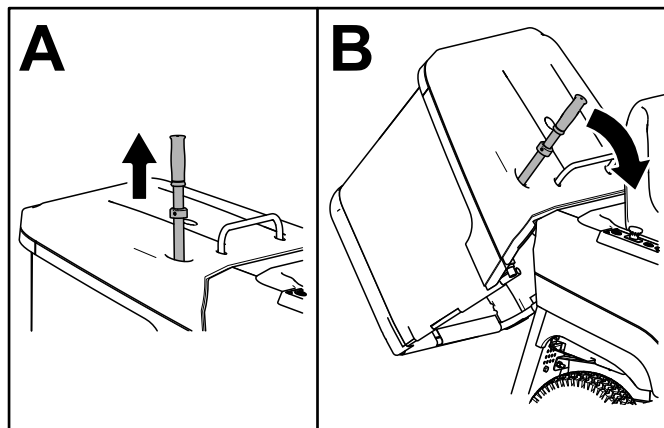

g369295

Slika 21

2. Dok je hvatač otvoren, pomaknite uređaj za otprilike 1 m prema naprijed kako biste izbacili sav otkos.
3. Vratite i umetnite ručku kako biste zatvorili hvatač.

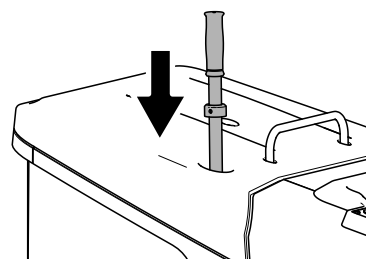

g371020

Slika 22

4. Provjerite je li donji zasun aktiviran.

Savjeti za rad

Prvo košenje trave

Pokosite travu na način da bude nešto dulja nego što je to uobičajeno kako biste zajamčili da visina košnje kosišta ne skalpira neravno tlo. Međutim, općenito je

najbolje primjenjivati visinu košnje koju ste prethodno koristili. Prilikom košnje trave dulje od 15 cm, možda ćete morati dvaput pokositi travu kako biste zajamčili prihvatljivu kvalitetu košnje.

Rezanje trećine vlati trave

Najbolje je odrezati otprilike trećinu vlati trave ili najviše 2,5 cm ukupne visine. Ne preporučuje se da režete više od toga osim ako trava nije rijetka ili ako kosite u kasnu jesen kada trava raste sporije.

Mijenjanje smjera košnje

Mijenjajte smjer košnje kako biste zajamčili da trava stoji uspravno. Tako se također ravnomjernije raspršuje pokošena trava, čime se potiče razgradnja i gnojdba.

Košnja u pravilnim razmacima

Trava raste različitim brzinama u različitim dijelovima godine. Kako biste zadržali istu visinu košnje, češće kosite u rano proljeće. Budući da se rast trave usporava sredinom ljeta, kosite rjeđe. Ako nećete moći kositi tijekom duljeg razdoblja, prvo pokosite travu na visokoj visini košnje, a nakon 2 dana ponovno pokosite travu s nižom postavkom košnje.

Sporija brzina košnje

Kako biste poboljšali kvalitetu košnje, u određenim uvjetima vozite sporije.

Ne kosite travu prekratko

Kada kosite travu na neravnom travnjaku, podignite visinu košnje kako biste osigurali da travnjak ne bude skalpiran.

Zaustavljanje kosilice

Ako morate zaustaviti kretanje uređaja unaprijed prilikom košnje, na vaš travnjak možda će pasti busen odrezane trave. Kako biste to spriječili, prijeđite na prethodno pokošeno područje dok su noževi aktivirani ili možete deaktivirati kosište tijekom kretanja unaprijed.

Držite donju stranu kosišta čistom

Nakon svake upotrebe očistite pokošenu travu i prljavštinu s donje strane kosišta. Ako se u kosištu nakupe trava i prljavština, kvaliteta rezanja s vremenom više neće biti zadovoljavajuća.

Važno: Kosište nemojte čistiti vodom jer biste tako mogli oštetiti elektromotore.

Održavanje noževa

Održavajte noževe oštima tijekom cijele sezone košnje jer oštri noževi rade čiste rezove bez trganja ili komadanja vlati trave. Od trganja i komadanja rubovi trave posmeđe, što usporava rast i povećava vjerojatnost bolesti. Nakon svake uporabe provjerite jesu li noževi oštri te jesu li istrošeni ili oštećeni. Po potrebi naoštrite noževe ili izbrusite neravnine. Ako je nož oštećen ili istrošen, smjesta ga zamijenite originalnim zamjenskim nožem tvrtke Toro.

Malčiranje trave

Nož za malčiranje više puta reže pokošenu travu i smanjuje njezinu veličinu kako bi se raspršila po travi i bila manje vidljiva kad padne na travnjak. Malčirana trava brže se razgrađuje i osigurava travnjaku hranjive tvari.

Određene vrste trave i uvjeti možda će zahtijevati ponovno malčiranje određenog područja kako bi se sakrio otkos. Kod ponovnog malčiranja kosite okomito u odnosu na prvi put.

Nakon rada

Čišćenje žlijeba za izbacivanje

1. Parkirajte uređaj na ravnu površinu, deaktivirajte prekidač za upravljanje noževima i aktivirajte ručnu kočnicu.
2. Isključite uređaj i izvadite ključ.
3. Uklonite hvatač trave; pogledajte [Pražnjenje hvatača trave \(stranica 21\)](#)
4. Uklonite 2 klina koji učvršćuju žlijeb.

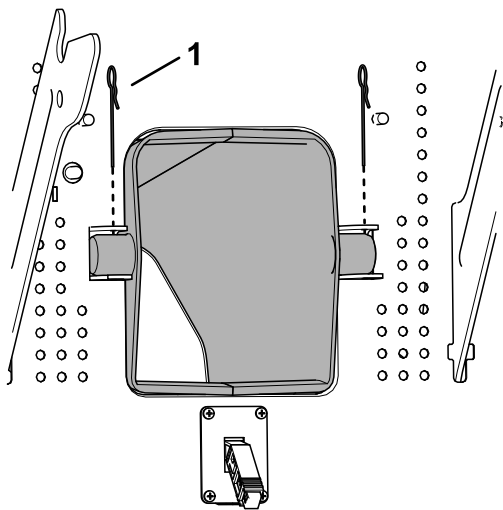

Slika 23

g371442

1. Klin (2)

5. Odvojite žlijeb od uređaja.

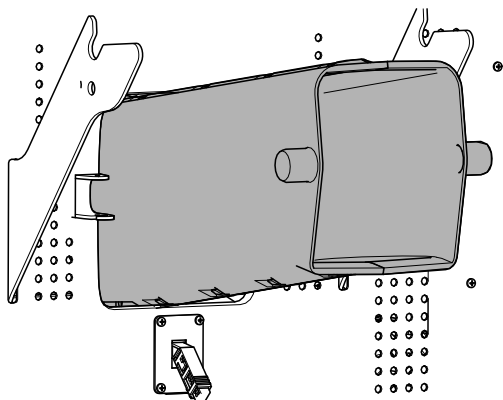

Slika 24

g371443

6. Očistite ostatke iz žlijeba. Upotrijebite štap kako biste očistili ostatke iz uređaja.
7. Postavite žlijeb u uređaj; pobrinite se da ga postavite **oko** žlijeba koji je zavaren na kosište kao što je prikazano.

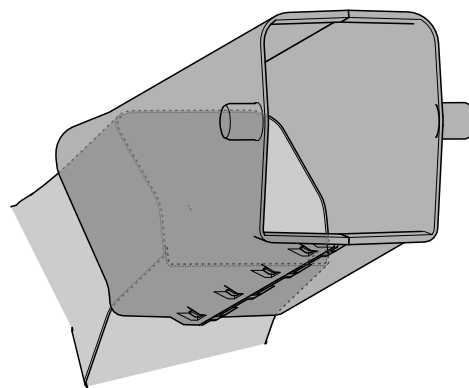

Slika 25

g371441

Stražnja ploča nije prikazana zbog jasnoće.

8. Učvrstite žlijeb s 2 klina.

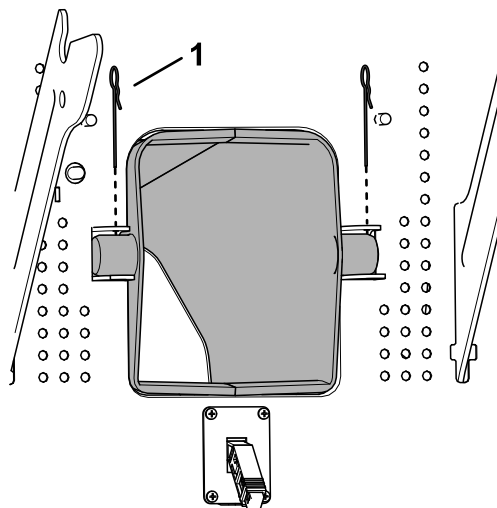

Slika 26

g371442

1. Zatik

Transport uređaja

Za transport uređaja koristite se teškim teretnim vozilima. Koristite rampu pune širine. Osigurajte da prikolica ili kamion imaju sve potrebne kočnice, svjetla i oznake propisane zakonom. Pažljivo pročitajte sve sigurnosne upute. Ove informacije mogu pomoći vama i prolaznicima da izbjegnute ozljede. U pogledu zahtjeva za prikolica i vezanje proučite lokalne pravilnike.

⚠ UPOZORENJE

Vožnja na cesti bez pokazivača smjera kretanja, svjetala, reflektirajućih oznaka ili oznake za spora vozila opasna je i može dovesti to nesreća i tjelesnih ozljeda.

Ne upravljajte uređajem na javnim ulicama ili cestama.

Odabir prikolice

⚠ UPOZORENJE

Utovar uređaja u prikolicu ili kamion povećava mogućnost prevrtanja i može dovesti do teških ozljeda ili smrti (Slika 27).

- Upotrebljavajte samo rampu pune širine; ne upotrebljavajte pojedinačne rampe za svaku stranu uređaja.
- Nemojte prekoračiti 12 stupnjeva nagiba između rampe i tla ili između rampe i prikolice ili kamiona.
- Provjerite je li duljina rampe najmanje 4 puta veća od visine teretnog prostora prikolice ili kamiona. Time se jamči da kut rampe ne premašuje 12 stupnjeva na ravnom tlu.

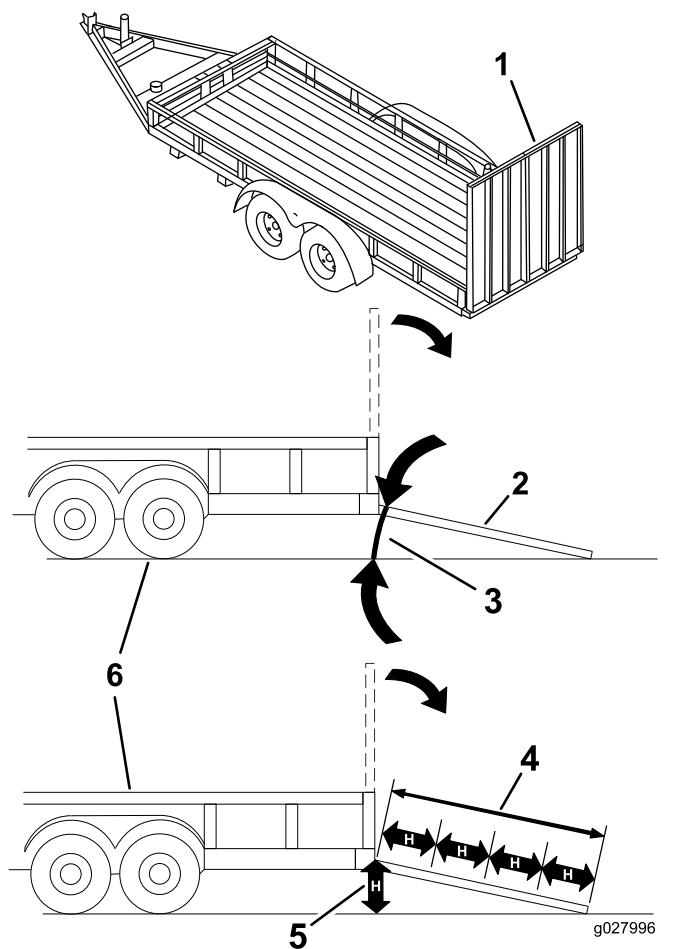

Slika 27

1. Puna širina rampe u sklopljenom položaj
2. Bočni prikaz pune širine rampe u položaju za utovar
3. Ne više od 12 stupnjeva
4. Rampa je najmanje 4 puta veća od visine teretnog prostora prikolice ili kamiona
5. H=visina teretnog prostora prikolice ili kamiona u odnosu na tlo
6. Prikolica

Utovar uređaja

⚠ UPOZORENJE

Utovar uređaja u prikolicu ili kamion povećava mogućnost prevrtanja unatrag i može dovesti do teških ozljeda ili smrti.

- Budite krajnje oprezni pri upravljanju uređajem na rampi.
- Uvezite uređaj na prikolicu kretanjem unatrag i vozite ga po rampi prema naprijed.
- Izbjegavajte naglo ubrzavanje ili usporavanje prilikom vožnje uređaja na rampi jer to može dovesti do gubitka kontrole ili prevrtanja uređaja.

1. Ako koristite prikolicu, spojite je s vučnim vozilom i učvrstite sigurnosne lance.
2. Ako je to primjenjivo, spojite kočnice i svjetla prikolice.
3. Spustite rampu, jamčeći pritom da kut između rampe i tla ne premašuje 12 stupnjeva ([Slika 27](#)).
4. Vozite uređaj unatrag uz rampu.

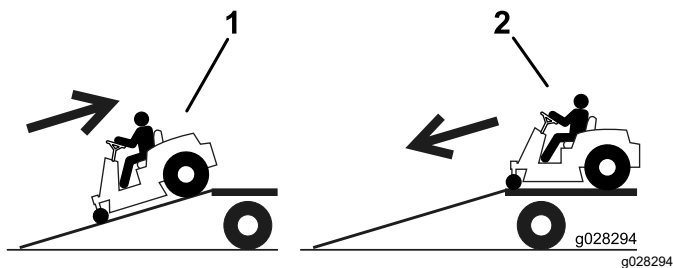

Slika 28

1. Vozite uređaj unatrag uz rampu.
2. Vozite uređaj unaprijed niz rampu.

5. Isključite uređaj, uklonite ključ i aktivirajte ručnu kočnicu.
6. Svežite uređaj u blizini prednje i stražnje osovine pomoću traka, lanaca, kabela ili užadi. U pogledu zahtjeva za vezanje, proučite lokalne pravilnike.

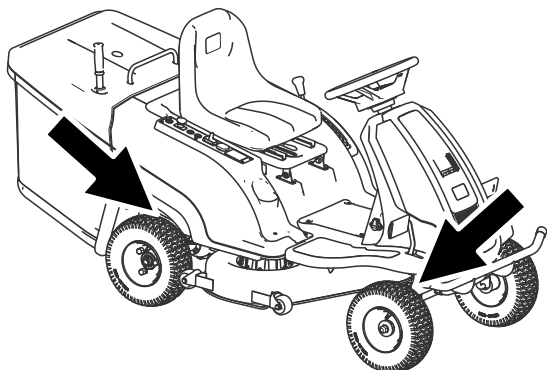

Slika 29

1. Točke vezanja

Istovar uređaja

1. Spustite rampu, jamčeći pritom da kut između rampe i tla ne premašuje 12 stupnjeva ([Slika 27](#)).
2. Vozite uređaj unaprijed niz rampu ([Slika 28](#)).

Pomicanje neispravnog uređaja

Uređaj će vas obavijestiti kad je akumulator prazan kako bi uređaj imao dovoljno snage da ga možete

vratiti do mjesta punjenja; pogledajte [Indikator napunjenosti akumulatora \(stranica 16\)](#).

Ako uređaj trebate tegliti, deaktivirajte ručnu kočnicu i teglite uređaj brzinom hoda.

Održavanje

Napomena: Odredite lijevu i desnu stranu uređaja s uobičajenog vozačevog položaja.

Preporučeni raspored održavanja

Interval servisa održavanja	Postupak održavanja
Prije svake uporabe ili svakodnevno	<ul style="list-style-type: none">• Provjerite sigurnosni sustav blokiranja.• Napunite akumulator.• Pregledajte noževe.
Nakon svake uporabe	<ul style="list-style-type: none">• Očistite kućište kosišta.
Svakih 25 sati	<ul style="list-style-type: none">• Podmažite ležajeve prednjih kotača.• Uklonite bočni poklopac i očistite akumulator.• Provjerite tlak u gumama.
Prije skladištenja	<ul style="list-style-type: none">• Prije skladištenja uređaja provedite sve prethodno opisane postupke održavanja.

▲ OPREZ

Ako ostavite ključ u prekidaču, netko bi slučajno mogao pokrenuti uređaj i nanijeti vama i prolaznicima teške ozljede.

Isključite uređaj i izvadite ključ iz prekidača za paljenje prije bilo kakvog održavanja .

Postupci prije održavanja

Pristupanje akumulatoru

1. Parkirajte uređaj na ravnu površinu, deaktivirajte prekidač za upravljanje noževima i aktivirajte ručnu kočnicu.
2. Isključite uređaj i izvadite ključ.
3. Uklonite hvatač trave; pogledajte [Pražnjenje hvatača trave \(stranica 21\)](#).
4. Uklonite prednji vijak.

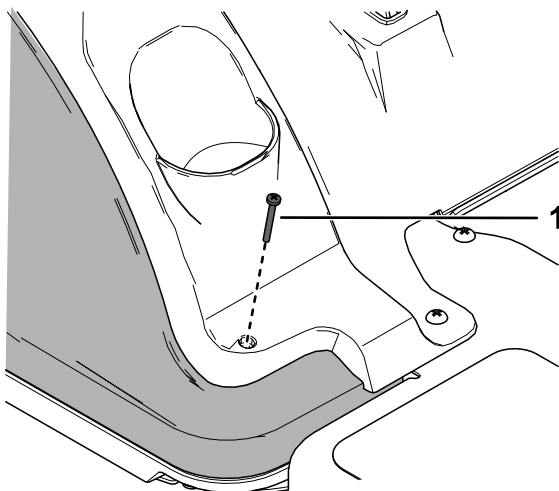

Slika 30

g371400

1. Vijak (M4 x 35 mm)

5. Uklonite 3 desna vijka s upravljačke ploče.

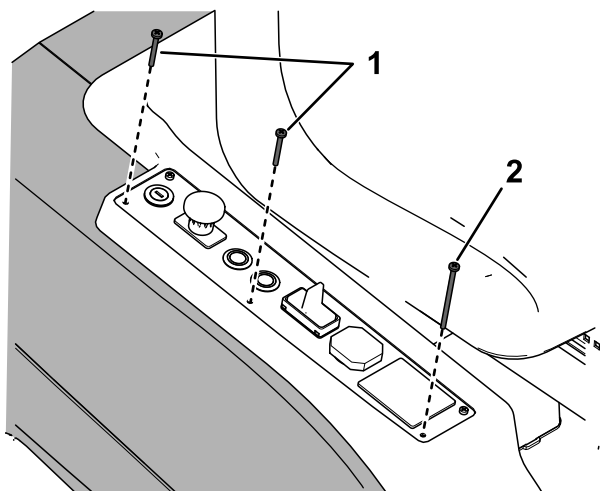

Slika 31

g371399

1. Vijak (M4 x 35 mm)
2. Vijak (M4 x 70 mm)

6. Uklonite 2 stražnja vijka.

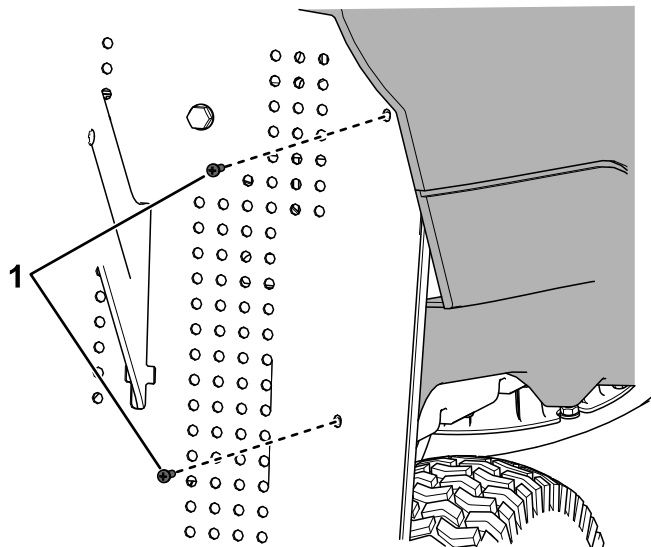

Slika 32

g371398

1. Navojni vijak

7. Uklonite bočni poklopac kako biste pristupili akumulatoru.

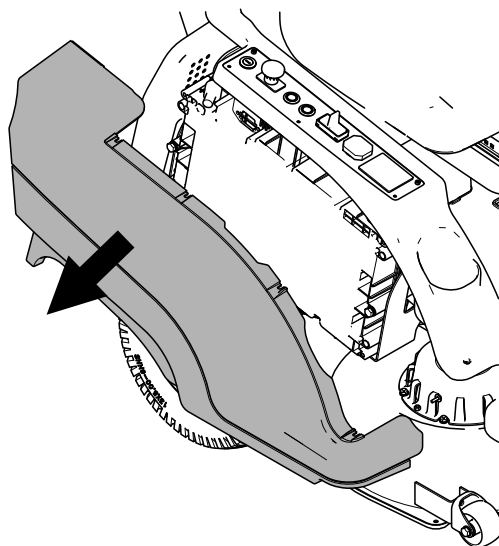

Slika 33

g371401

8. Ponovno postavite poklopac i vijke.

Važno: Nakon održavanja provjerite jesu li svi strujni krugovi zatvoreni i jesu li sve žice spojene.

Podmazivanje

Podmazivanje ležajeva prednjih kotača

Interval servisiranja: Svakih 25 sati

Vrsta maziva: mazivo opće namjene

1. Parkirajte uređaj na ravnu površinu, deaktivirajte prekidač za upravljanje noževima i aktivirajte ručnu kočnicu.
2. Isključite uređaj i izvadite ključ.
3. Krpom očistite priključke za mazivo.

Napomena: Obvezno ostružite svu boju s prednje strane priključaka.

4. Spojite pištolj za podmazivanje na priključak.
5. Uštrcajte mazivo u mjesta za podmazivanje dok mazivo ne počne curiti iz ležajeva.
6. Uklonite višak maziva.

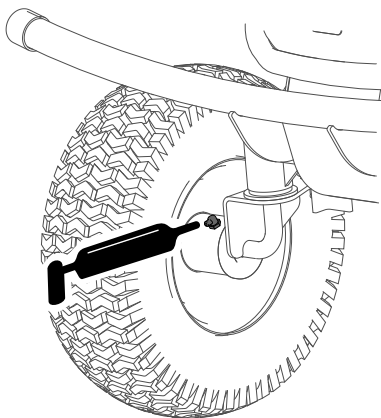

Slika 34

g343313

Održavanje električnog sustava

Održavanje akumulatora

Napomena: Originalni akumulator ne zahtijeva održavanje ni servisiranje.

⚠ UPOZORENJE

Priključci akumulatora ili metalni alati mogu uzrokovati kratki spoj s metalnim komponentama i tako izazvati iskrenje. Iskrene mogu uzrokovati eksploziju plinova akumulatora i tako dovesti do tjelesnih ozljeda.

- Pri uklanjanju ili postavljanju akumulatora ne dopustite da priključci akumulatora dođu u dodir s bilo kojim metalnim dijelom uređaja.
- Ne dopustite da dođe do kratkog spoja s metalnim alatima između priključaka akumulatora i metalnih dijelova uređaja.
- Upotrebljavajte izolirane alate kad održavate akumulator.
- Držać akumulatora uvijek držite na mjestu kako biste zaštitili i osigurali akumulator.

⚠ OPASNOST

Nemojte dirati elektroničke komponente ili kontakte na motoru.

Diranje tih komponenti ili kontakata moglo bi vas ozbiljno ozlijediti ili usmrtniti.

Punjenje akumulatora

Interval servisiranja: Prije svake uporabe ili svakodnevno

Za najdulji vijek akumulatora prije svakog punjenja ispraznite akumulator najviše što možete. Akumulator napunite odmah nakon što ga znatno ispraznite. Akumulator će učinkovitije stvarati električnu energiju ako ga napunite i ispraznite nekoliko puta.

Napomena: Pogledajte [Specifikacije \(stranica 17\)](#) za informacije o vremenu punjenja.

Važno: Akumulator punite na temperaturi između 0 i 40 °C.

1. Uređaj parkirajte na ravnoj površini, u dobro prozračenom prostoru i u blizini odgovarajuće utičnice.

2. Isključite prekidač za upravljanje noževima i aktivirajte ručnu kočnicu.
3. Ugasite uređaj, izvadite ključ i pričekajte da se svi pomični dijelovi zaustave prije napuštanja vozačeva položaja.
4. Punjač spojite u utor za punjač i okrenite utikač u smjeru kazaljke na satu kako biste ga učvrstili (Slika 35).

Napomena: Utikač punjača može se u uređaj umetnuti na samo 1 način.

Napomena: Provjerite odgovara li napon punjača naponu utičnice koja se upotrebljava.

Napomena: Ako je punjač akumulatora pretopao, možda neće pravilno puniti. Punjenje akumulatora možda će trajati dulje na niskim temperaturama.

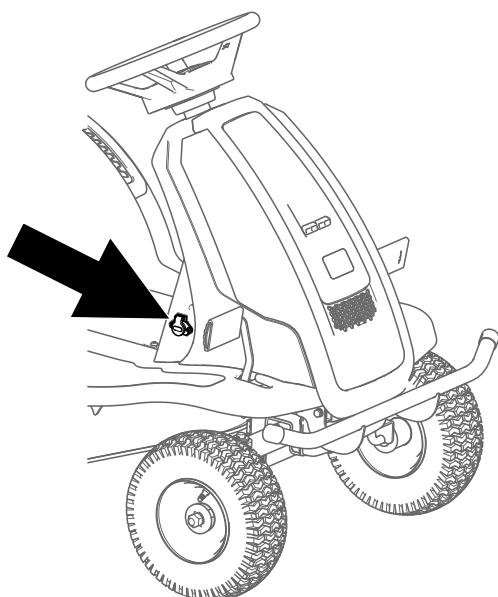

g369316

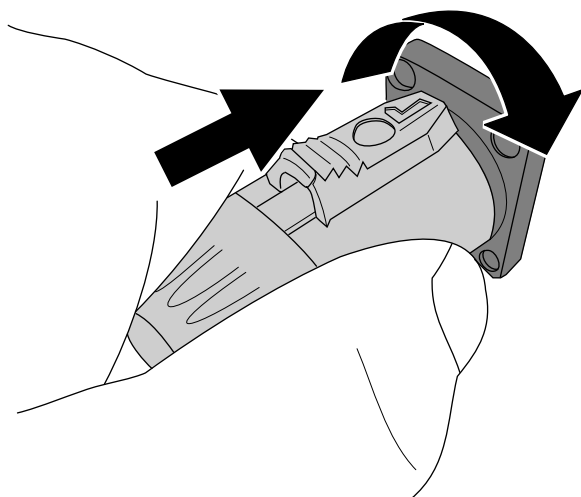

Slika 35

g341469

Napomena: Na punjaču će se upaliti crveno svjetlo koje označava da su akumulator i punjač spojeni.

6. Ostavite akumulator da se napuni.

Napomena: Akumulator je u potpunosti pun samo kad se na punjaču upali zeleno svjetlo.

7. Nakon punjenja iskopčajte kabel iz utičnice.
8. Gumb na utikaču povucite prema natrag, utikač okrenite u smjeru suprotnom od kazaljke na satu i izvucite ga iz utičnice (Slika 36).

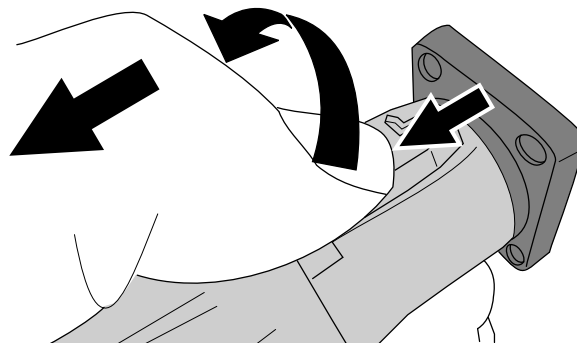

g341470

Slika 36

Zamjena akumulatora

Obratite se ovlaštenom serviseru za zamjenu akumulatora.

5. Ukopčajte kabel za napajanje punjača u utičnicu.

Održavanje pogonskog sustava

Provjera tlaka u gumama

Interval servisiranja: Svakih 25 sati—Provjerite tlak u gumama.

Održavajte tlak zraka u prednjim i stražnjim gumama, kako je utvrđeno. Neujednačen tlak u gumama može uzrokovati neravnu košnju. Tlak provjeravajte na stablu ventila kad su gume hladne kako biste ga što preciznije očitali.

Napunite prednje gume na 1,03 bar.

Napunite stražnje gume na 1,38 bar.

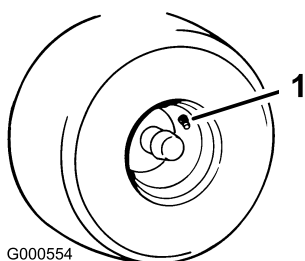

Slika 37

1. Stablo ventila

Održavanje kosilice

Održavanje noževa za rezanje

Održavajte noževe oštrima kako biste osigurali vrhunsku kvalitetu rezanja. Preporučamo da imate rezervne noževe pri ruci kako biste olakšali oštrenje i zamjenu.

Prije pregledavanja ili održavanja noževa

1. Parkirajte uređaj na ravnu površinu, deaktivirajte prekidač za upravljanje noževima i aktivirajte ručnu kočnicu.
2. Isključite uređaj i izvadite ključ.
3. Uređaj podignite od tla kako biste mu mogli pristupiti od ispod. Upotrijebite podmetače za pridržavanje uređaja.

⚠ UPOZORENJE

Mehaničke ili hidraulične dizalice možda neće moći podržati uređaj i tako uzrokovati teške ozljede.

Upotrebljavajte podmetače pri održavanju uređaja.

Pregledavanje noževa

Interval servisiranja: Prije svake uporabe ili svakodnevno

1. Pregledajte oštrice.
2. Ako su oštrice tupe ili imaju zareze, uklonite i naoštrite noževe; pogledajte [Oštrenje noževa \(stranica 32\)](#).
3. Pregledajte noževe, osobito u zakrivljenom dijelu.
4. Ako na tom dijelu uočite napukline, znakove istrošenosti ili stvaranje utora, smjesta zamijenite nož.

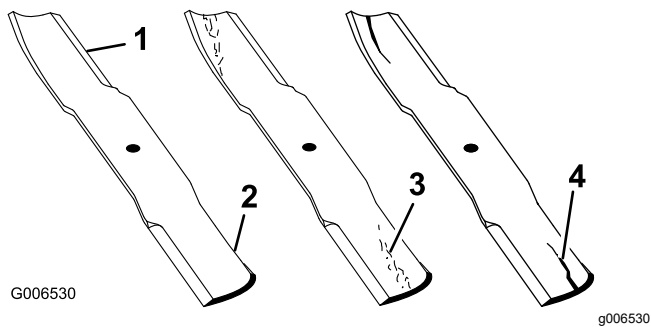

Slika 38

- | | |
|--------------------|----------------------------------|
| 1. Oštrica | 3. Istrošenost / stvaranje utora |
| 2. Zakrivljeni dio | 4. Napuklina |

4. Zakrenite isti nož za 180 stupnjeva kako bi suprotna oštrica bila u istom položaju.

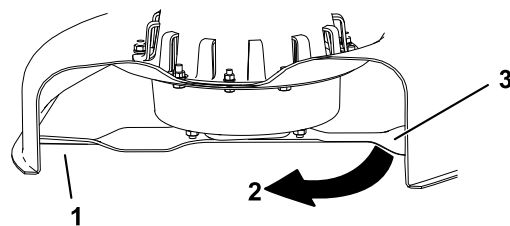

Slika 41

- | |
|--|
| 1. Nož (prethodno izmjerena strana) |
| 2. Mjerenje (prethodno korišteni položaj) |
| 3. Suprotna strana noža koji se pomiče u položaj za mjerenje |

Provjera savinutih noževa

Napomena: Kako biste proveli sljedeći postupak, uređaj mora biti parkiran na ravnoj površini.

1. Podignite kosište na najvišu visinu košnje.
2. Navucite debele rukavice ili neki drugi odgovarajući oblik zaštite ruku i polako zakrenite nož u položaj koji vam omogućuje da izmjerite udaljenost između oštrice i ravne površine.

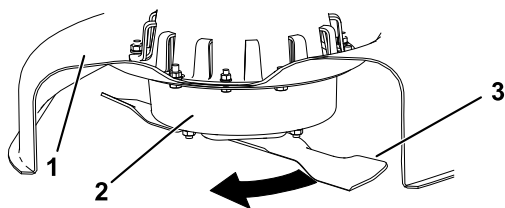

Slika 39

- | | |
|--------------------|--------|
| 1. Kosište | 3. Nož |
| 2. Kućište vretena | |

3. Izmjerite udaljenost od vrha noža do ravne površine.

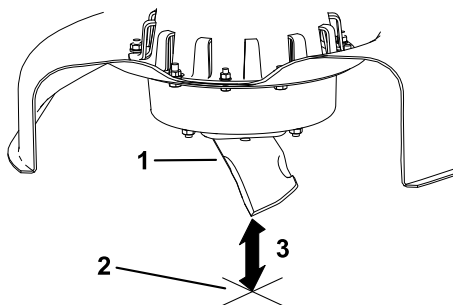

Slika 40

- | |
|--|
| 1. Nož (u položaju za mjerenje) |
| 2. Ravna površina |
| 3. Izmjerena udaljenost između noža i površine (A) |

5. Izmjerite udaljenost od vrha noža do ravne površine.

Napomena: Odstupanje ne smije biti veće od 3 mm.

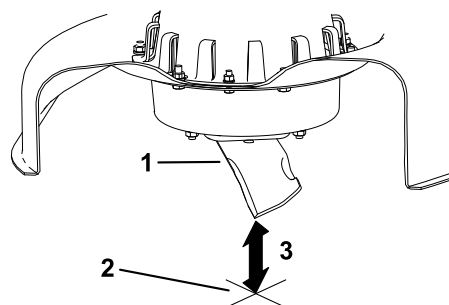

Slika 42

- | |
|--|
| 1. Suprotni rub oštrice (u položaju za mjerenje) |
| 2. Ravna površina |
| 3. Druga izmjerena udaljenost između noža i površine (A) |

- A. Ako je razlika između A i B veća od 3 mm, zamijenite nož novim nožem; pogledajte [Uklanjanje noževa \(stranica 32\)](#) i [Postavljanje noževa \(stranica 32\)](#).

Napomena: Ako je savinuti nož zamijenjen novim, a dobivene dimenzije i dalje premašuju 3 mm, vreteno noža može biti savinuto. Obratite se ovlaštenom serviseru.

- B. Ako je odstupanje unutar ograničenja, prijedite na sljedeći nož.

6. Ponovite ovaj postupak za svaki nož.

Uklanjanje noževa

Zamijenite noževe ako udare o tvrdi predmet ili ako je nož neuravnotežen ili zakrivljen.

1. Stavite drvenu ploču između noža i kućišta kosilice kako biste spriječili okretanje noža.
2. Držite kraj noža s pomoću krpe ili debele rukavice.
3. Uklonite nož.

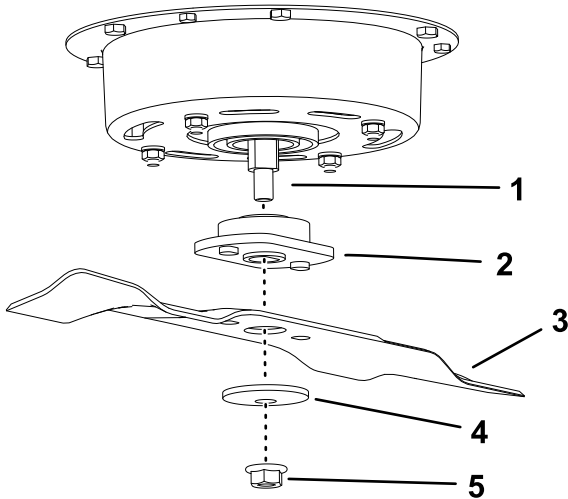

Slika 43

g343371

- | | |
|-----------------------|---------------------------------|
| 1. Vretenasta osovina | 4. Zakrivljena podložna pločica |
| 2. Adapter | 5. Matica |
| 3. Nož | |

Oštrenje noževa

1. Naoštrite oštricu na oba kraja noža pomoću turpije.

Napomena: Održavajte izvorni nagib.

Napomena: Nož zadržava ravnotežu ako je ista količina materijala uklonjena s oba ruba oštrice.

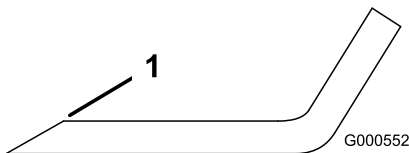

Slika 44

g000552

1. Naoštrite na izvorni kut.
2. Provjerite ravnotežu noža tako da ga stavite na balanser noževa.

Napomena: Ako nož ostaje u vodoravnom položaju, nož je uravnotežen i može se koristiti.

Napomena: Ako nož nije uravnotežen, isturpajte dio metala s kraja noža samo na strani krila oštrice (Slika 44).

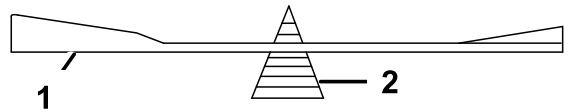

G000553

g000553

Slika 45

- | | |
|--------|--------------------|
| 1. Nož | 2. Balanser noževa |
|--------|--------------------|

3. Ponavljajte postupak dok se nož ne uravnoteži.

Postavljanje noževa

1. Postavite nož i adapter na vretenastu osovinu.

Važno: Kako bi se osiguralo ispravno rezanje, zakrivljeni dio noža mora biti usmjeren prema gore i prema unutrašnjosti kosilice.

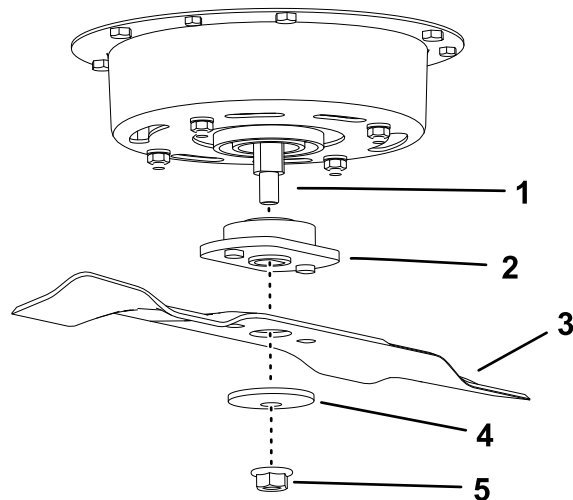

Slika 46

g343371

- | | |
|-----------------------|---------------------------------|
| 1. Vretenasta osovina | 4. Zakrivljena podložna pločica |
| 2. Adapter | 5. Matica |
| 3. Nož | |

2. Postavite zakrivljenu podložnu pločicu (zakrivljeni dio okrenut prema nožu) i maticu.
3. Pritegnite maticu na 35 N·m.

Čišćenje

Čišćenje donje strane kosišta

Interval servisiranja: Nakon svake uporabe—Očistite kućište kosišta.

Očistite donju stranu kosišta nakon svake uporabe kako biste spriječili nakupljanje trave u svrhu boljeg malčiranja i raspršivanja pokošene trave.

Važno: Kosište nemojte čistiti vodom jer biste tako mogli oštetiti elektromotore.

1. Parkirajte uređaj na ravnoj površini, isključite prekidač za upravljanje noževima (PTO) i aktivirajte ručnu kočnicu.
2. Ugasite uređaj, izvadite ključ i pričekajte da se svi pomični dijelovi zaustave prije napuštanja vozačeva položaja.
3. Uređaj podignite od tla kako biste mu mogli pristupiti od ispod. Upotrijebite podmetače za pridržavanje uređaja.

⚠ UPOZORENJE

Mehaničke ili hidraulične dizalice možda neće moći podržati uređaj i tako uzrokovati teške ozljede.

Upotrebljavajte podmetače pri održavanju uređaja.

4. Ostružite nakupine trave i drugih ostataka s kosišta, lakiranih površina i kotača.

Odlaganje otpada

Motorno ulje, akumulatori, hidraulična tekućina i rashladna tekućina su zagađivači okoliša. Odložite ih u skladu s vašim državnim i lokalnim propisima.

Skladištenje

Čišćenje i skladištenje

1. Parkirajte uređaj na ravnoj površini, isključite prekidač za upravljanje noževima (PTO) i aktivirajte ručnu kočnicu.
2. Ugasite uređaj, izvadite ključ i pričekajte da se svi pomični dijelovi zaustave prije napuštanja vozačeva položaja.
3. Uklonite ostatke trave, prljavštinu i nečistoću s vanjskih dijelova čitavog uređaja, posebno s motora.
4. Provjerite rad ručne kočnice; pogledajte [Ručna kočnica \(stranica 15\)](#).
5. Podmažite uređaj; pogledajte [Podmazivanje \(stranica 28\)](#).
6. Provjerite tlak u gumama; pogledajte [Provjera tlaka u gumama \(stranica 30\)](#).
7. Napunite akumulator; pogledajte [Punjenje akumulatora \(stranica 28\)](#).
8. Ostružite nakupine trave i prljavštinu s donje strane kosilice.
9. Provjerite stanje noževa; pogledajte [Održavanje noževa za rezanje \(stranica 30\)](#).
10. Provjerite i zategnite sve pričvršne elemente. Popravite ili zamijenite sve oštećene dijelove.
11. Obojite sve izgrebane ili gole metalne površine. Boju možete kupiti kod ovlaštenog servisera.
12. Čuvajte uređaj u čistoj, suhoj garaži ili skladišnom prostoru. Uklonite ključ iz prekidača i držite ga izvan dosega djece i ostalih neovlaštenih korisnika. Pokrijte uređaj kako biste ga zaštitili i održali čistim.

Otklanjanje pogrešaka

Problem	Mogući uzrok	Korektivna radnja
Pogonski motor se ne uključuje.	<ol style="list-style-type: none"> 1. Prekidač za način vožnje je u položaju NEUTRALNO. 2. aktivirana je ručna kočnica. 3. Aktivirana je papučica kočnice. 4. Aktivirana je papučica za kontrolu snage. 5. Motor noža je zablokiran. 6. Pogonski motor je zablokiran. 7. Akumulator je prazan. 	<ol style="list-style-type: none"> 1. Pomaknite prekidač za način vožnje u položaj NAPRIJED ili NATRAG. 2. Deaktivirajte ručnu kočnicu. 3. Otpustite papučicu kočnice. 4. Otpustite papučicu za kontrolu snage. 5. Ugasite uređaj i očistite ostatke ili pričekajte dok se upravljački sklop automatski ne otključa nakon pet sekundi. 6. Uklonite ostatke ili smetnje iz pogonskog motora. 7. Napunite akumulator.
Motor noža se ne uključuje.	<ol style="list-style-type: none"> 1. Prekidač za način vožnje je u položaju NEUTRALNO. 2. aktivirana je ručna kočnica. 3. Motor noža je zablokiran. 4. Akumulator je prazan. 	<ol style="list-style-type: none"> 1. Pomaknite prekidač za način rada u položaj NAPRIJED. 2. Deaktivirajte ručnu kočnicu. 3. Ugasite uređaj i očistite ostatke ili pričekajte dok se upravljački sklop automatski ne otključa nakon pet sekundi. 4. Napunite akumulator.
Uređaj se ne može pokrenuti.	<ol style="list-style-type: none"> 1. Upravljački sklop ili motor su oštećeni. 2. Akumulator je oštećen. 	<ol style="list-style-type: none"> 1. Ugasite uređaj i nakon 5 sekundi ga ponovno upalite. Ako se uređaj ne može pokrenuti nakon što ste ga ugasil i upalili nekoliko puta, zamijenite upravljački sklop. 2. Zamijenite akumulator.
Uređaj neuobičajeno vibrira.	<ol style="list-style-type: none"> 1. Noževi su zakrivljeni ili nebalansirani. 2. Pričvrtni vijak noža nije zategnut. 3. Vratilo noža je zakrivljeno. 4. Postolje motora je otpušteno ili istrošeno. 	<ol style="list-style-type: none"> 1. Ugradite novi nož ili noževe. 2. Stegnite pričvrtni vijak noža. 3. Obratite se ovlaštenom serviseru. 4. Obratite se ovlaštenom serviseru.
Visina košnje je neujednačena.	<ol style="list-style-type: none"> 1. Noževi nisu oštri. 2. Noževi su zakrivljeni. 3. Donja strana kosišta je prljava. 4. Neispravan tlak u gumama. 5. Vratilo noža je zakrivljeno. 	<ol style="list-style-type: none"> 1. Naoštrite nož. 2. Postavite nove noževe. 3. Očistite donju stranu kosišta. 4. Podesite tlak u gumama. 5. Obratite se ovlaštenom serviseru.
Uređaj ne izbacuje materijal ili ga nepravilno izbacuje.	<ol style="list-style-type: none"> 1. Trava je preteška ili previsoka. 2. Trava je premokra. 	<ol style="list-style-type: none"> 1. Kosite na najvišem položaju visine košnje, a zatim kosite na željenoj visini. 2. Pričekajte da se travnjak osuši.

Shematski prikaz

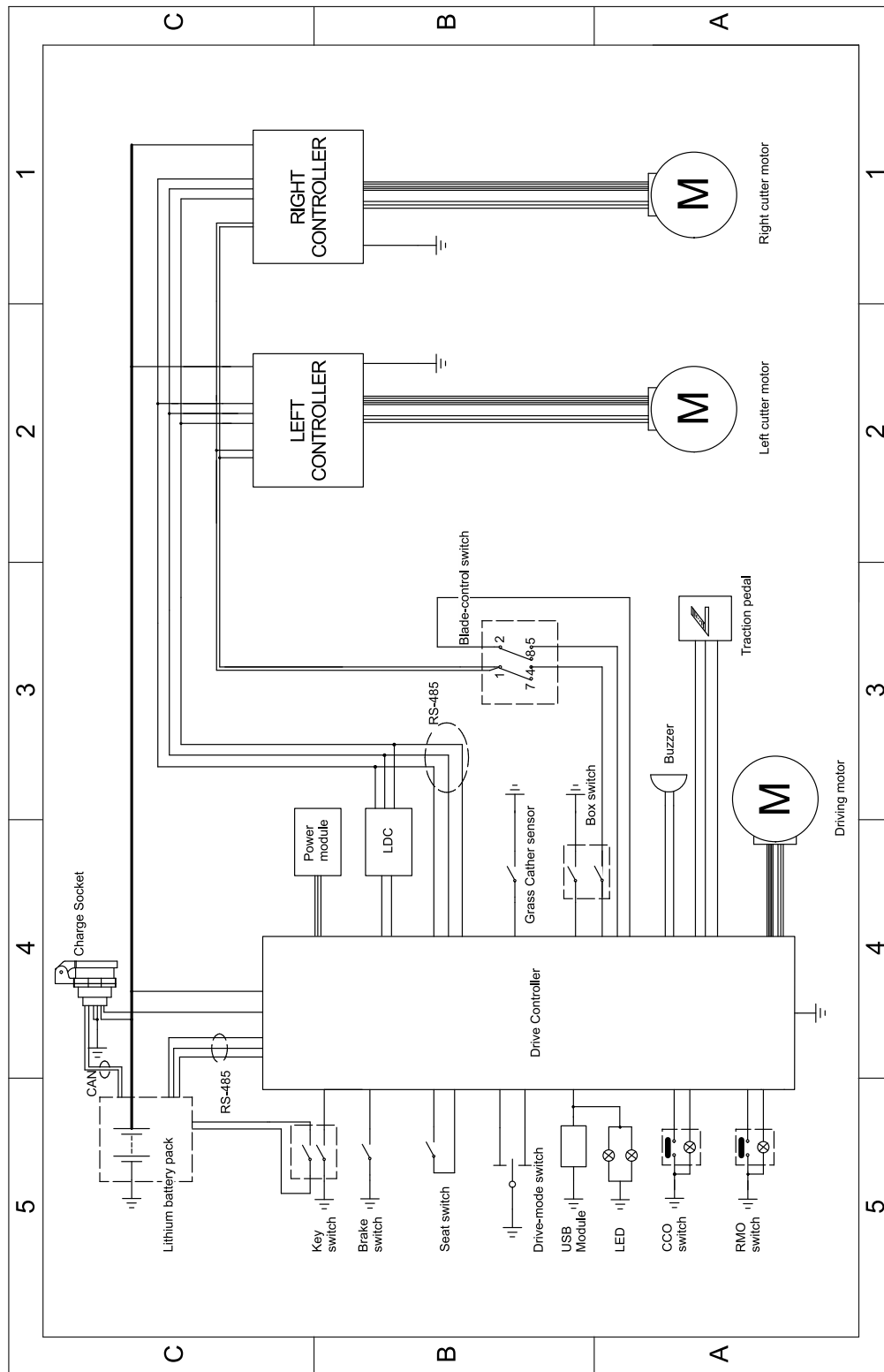

Električna shema (Rev. A)

g374611

Obavijest o privatnosti za EGP/UK

Upotreba vaših osobnih podataka

The Toro Company („Toro“) poštuje vašu privatnost. Kada kupujete naše proizvode možemo prikupiti određene osobne podatke o vama, bilo izravno od vas ili preko vaše lokalne tvrtke ili zastupnika tvrtke Toro. Tvrtka Toro upotrebljava te podatke za ispunjavanje ugovornih obveza kao što je registriranje vašeg jamstva, obrada vašeg zahtjeva za jamstvom ili kontaktiranje u slučaju opoziva proizvoda i za legitimne poslovne svrhe kao što je mjerenje zadovoljstva kupaca, poboljšanje proizvoda ili pružanje potencijalno zanimljivih informacija o proizvodima. Tvrtka Toro može dijeliti vaše podatke sa svojim filijalama, podružnicama, zastupnicima i drugim poslovnim partnerima povezanim s tim aktivnostima. Možemo otkriti osobne podatke i kada je to zahtijevano zakonom ili je povezano s prodajom, kupnjom ili pripajanjem tvrtke. Nikada nećemo prodavati vaše osobne podatke drugim tvrtkama u marketinške svrhe.

Zadržavanje vaših osobnih podataka

Tvrtka Toro zadržat će vaše osobne podatke onoliko dugo koliko budu potrebni za gore navedene svrhe i u skladu sa zakonskim zahtjevima. Za više informacija o primjenjivim razdobljima zadržavanja kontaktirajte legal@toro.com.

Predanost sigurnosti

Vaši osobni podaci mogu biti obrađivani u SAD-u ili drugoj zemlji koja može imati manje stroge zakone o zaštiti podataka od vaše zemlje prebivališta. Kad god prebacujemo vaše osobne podatke izvan vaše zemlje prebivališta, poduzet ćemo zakonski propisane korake kako bismo osigurali da se provode prikladne mjere za zaštitu vaših podataka i da su vaši podaci sigurni.

Pristup i ispravljanje

Možda imate pravo ispraviti ili pregledati svoje osobne podatke ili prigovoriti ili ograničiti obradu svojih podataka. Kako biste to učinili, kontaktirajte nas na e-adresi legal@toro.com. Ako ste zabrinuti zbog načina na koji tvrtka Toro obrađuje vaše podatke, potičemo vas da nam se izravno obratite. Napominjemo da građani Europske unije imaju pravo na žalbu tijelima za zaštitu podataka.