



Count on it.

Form No. 3443-808 Rev B

Gebruikershandleiding

eS3200DC 72 V TORO® 81 cm

Modelnr.: 75501—Serienr.: 321000001 en hoger



Inleiding

Deze zitmaaier met draaiende messen is bedoeld voor gebruik door particulieren in residentiële toepassingen. De machine is voornamelijk ontworpen voor het maaien van gras op goed onderhouden gazons. Dit product gebruiken voor andere doeleinden dan het bedoelde gebruik kan gevaarlijk zijn voor u of voor omstanders.

Lees deze informatie zorgvuldig door, zodat u weet hoe u de machine op de juiste wijze moet gebruiken en onderhouden en om schade aan de machine en letsel te voorkomen. U bent verantwoordelijk voor het juiste en veilige gebruik van de machine.

Ga naar www.Toro.com voor documentatie over productveiligheid en bedieningsinstructies, informatie over accessoires, hulp bij het vinden van een dealer of om uw product te registreren.

Als u service, originele Toro onderdelen of aanvullende informatie nodig hebt, kunt u contact opnemen met een erkende servicedealer of met de klantenservice van Toro. U dient hierbij altijd het modelnummer en het serienummer van het product te vermelden. De locatie van het plaatje met het modelnummer en het serienummer van het product is aangegeven op [Figuur 1](#). U kunt de nummers noteren in de ruimte hieronder.

Belangrijk: U kunt met uw mobiel apparaat de QR-code op het plaatje met het serienummer (indien aanwezig) scannen om toegang te krijgen tot de garantie, onderdelen en andere productinformatie.

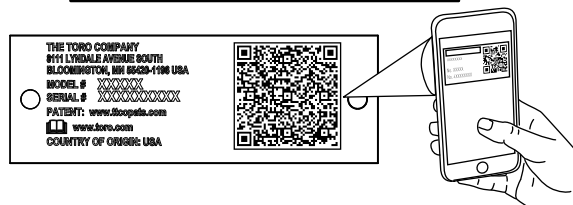
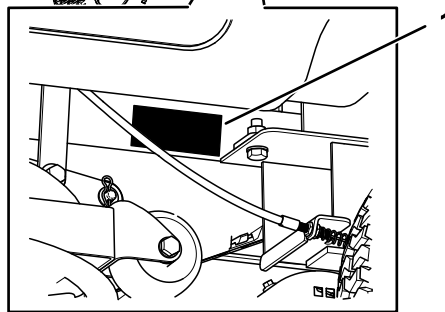
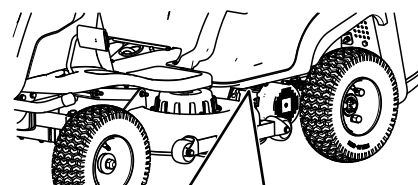

Figuur 1

g378763

1. Plaatje met modelnummer en serienummer

U kunt het modelnummer en het serienummer noteren in de ruimte hieronder:

Modelnr.: _____
Serienr.: _____

Er worden in deze handleiding twee woorden gebruikt om uw aandacht op bijzondere informatie te vestigen. **Belangrijk** attendeert u op bijzondere technische informatie en **Opmerking** duidt algemene informatie aan die bijzondere aandacht verdient.

Het veiligheidssymbool ([Figuur 2](#)) komt zowel in deze handleiding als op de machine voor om belangrijke veiligheidsberichten te identificeren die u moet opvolgen om ongevallen te voorkomen. Het symbool zal verschijnen met het woord **Gevaar** of **Waarschuwing**.

- **Gevaar:** een direct gevaarlijke situatie die, als deze niet wordt voorkomen, **altijd zal leiden** tot de dood of ernstig letsel.
- **Waarschuwing:** een mogelijk gevaarlijke situatie die, als deze niet wordt voorkomen, **kan leiden** tot de dood of ernstig letsel.
- **Waarschuwing:** een mogelijk gevaarlijke situatie die, als deze niet wordt voorkomen, **kan leiden** tot licht of middelmatig letsel.



Figuur 2

1. Veiligheidssymbool

sa-black

Inhoud

Veiligheid	4
Algemene veiligheidswaarschuwingen	
elektrisch gereedschap	4
Veiligheidswaarschuwingen voor de	
gazonmaaier	6
Bijkomende Toro veiligheid	7
Hellingsindicator	11
Veiligheids- en instructiestickers	12
Montage	15
1 De kabel van de accu aansluiten	15
2 De accu opladen	15
Algemeen overzicht van de machine	16
Bedieningsorganen	16
Specificaties	18
Werktuigen/accessoires	18
Voor gebruik	18
Dagelijks onderhoud uitvoeren	18
Het veiligheidssysteem gebruiken	18
Bestuurdersstoel instellen	19
De grasvanger afnemen	19
De grasvanger monteren	20
De mulchplug plaatsen	20
De indicatorschakelaar 'grasvanger vol'	
afstellen	21
Tijdens gebruik	21
De machine starten	21
Met de machine rijden.....	21
De machine afzetten.....	21
De messchakelaar (aftakas) bedienen.....	22
De maaihoogte instellen	22
De grasvanger legen	23
Tips voor bediening en gebruik	23
Na gebruik	24
Het afvoerkanaal leegmaken	24
De machine transporteren	25
Een defecte machine verplaatsen.....	27
Onderhoud	28
Aanbevolen onderhoudsschema	28
Procedures voorafgaande aan onderhoud	29
Toegang tot de accu	29
Smering	30
De lagers van de voorwielen smeren	30
Onderhoud elektrisch systeem	30
Onderhoud van de accu.....	30
Onderhoud aandrijfsysteem	32
De bandenspanning controleren.....	32
Onderhoud van het maaimachine.....	33
Onderhoud van de maaimessen	33
Reiniging	35
De onderkant van het maaidek reinigen	35
Afval afvoeren	35
Stalling	36
Reinigen en opslaan	36
Problemen, oorzaak en remedie	37
Schema's	38

Veiligheid

Algemene veiligheidswaarschuwingen elektrisch gereedschap

⚠ WAARSCHUWING

Lees alle veiligheidswaarschuwingen, instructies, afbeeldingen en specificaties die werden meegeleverd met dit elektrisch gereedschap.

Als u nalaat om de waarschuwingen en instructies op te volgen, kan dit leiden tot elektrische schokken, brand en/of ernstig letsel.

De term 'elektrisch gereedschap' in de waarschuwingen hieronder verwijst naar uw elektrisch apparaat met elektriciteitskabel of met accu (draadloos).

1. Veiligheid van het werkgebied

- A. **Zorg ervoor dat het werkgebied schoon en goed verlicht is.** Rommelige of donkere omgevingen lokken ongevallen uit.
- B. **Gebruik geen elektrisch gereedschap in omgevingen waar ontploffingsgevaar heerst, bijvoorbeeld in de buurt van ontvlambare vloeistoffen, gassen of stof.** Elektrisch gereedschap produceert vonken die het stof of de dampen kunnen doen ontvlammen.
- C. **Hou kinderen en omstanders uit de buurt wanneer u elektrisch gereedschap gebruikt.** Afleiding kan ervoor zorgen dat u de controle verliest.

2. Elektrische veiligheid

- A. **Stekkers van elektrisch gereedschap moeten passen in het stopcontact.** Pas de stekker nooit aan. Gebruik geen verloopstekkers in combinatie met geaard elektrisch gereedschap. *Onbewerkte stekkers en passende stopcontacten verkleinen het risico op elektrische schokken.*
- B. **Vermijd contact tussen uw lichaam en geaarde oppervlakken zoals buizen, radiatoren, fornuizen en koelkasten.** *Er is meer kans op elektrische schokken als uw lichaam geaard is.*
- C. **Stel elektrisch gereedschap niet bloot aan regen of natte omgevingen.** *Water*

dat elektrisch gereedschap binnendringt, verhoogt het risico op elektrische schokken.

- D. **Wees voorzichtig met het snoer.** Gebruik het snoer nooit om het elektrisch gereedschap te dragen, trekken of uit het stopcontact te halen. Hou het snoer uit de buurt van hitte, olie, scherpe randen en bewegende onderdelen. *Beschadigde of verwarde snoeren verhogen het risico op elektrische schokken.*
- E. **Als u elektrisch gereedschap buiten gebruikt, gebruik dan een verlengsnoer dat geschikt is voor buitengebruik.** *Een snoer gebruiken dat geschikt is voor buitengebruik verkleint de kans op elektrische schokken.*
- F. **Als gebruik van elektrisch gereedschap in een vochtige omgeving noodzakelijk is, gebruik dan een stroomvoorziening die beveiligd is met een aardlekschakelaar.** *Gebruik van een aardlekschakelaar verkleint het risico op elektrische schokken.*

3. Persoonlijke veiligheid

- A. **Blijf alert, let op wat u doet en gebruik uw gezond verstand wanneer u de machine gebruikt.** Gebruik geen elektrisch gereedschap als u moe bent of onder de invloed van drugs, alcohol, of medicijnen verkeert. *Een moment van onoplettendheid tijdens het gebruik van elektrisch gereedschap kan ernstig lichamelijk letsel tot gevolg hebben.*
- B. **Gebruik persoonlijke beschermingsmiddelen.** *Draag altijd oogbescherming. Beschermingsmiddelen zoals een stofmasker, veiligheidsschoenen met antislipzool, of gehoorbescherming zullen bij juist gebruik het risico op lichamelijk letsel verkleinen.*
- C. **Voorkom dat u het gereedschap ongewild inschakelt.** Zorg ervoor dat de schakelaar in de uitstand staat voordat u het gereedschap aansluit op het elektriciteitsnet en/of het accupack, of voordat u het gereedschap vast neemt of draagt. *Elektrisch gereedschap dragen met uw vinger op de schakelaar, of elektrisch gereedschap in werking stellen terwijl de schakelaar aan staat, lokt ongevallen uit.*
- D. **Verwijder stelsleutels en moersleutels voordat u het elektrische gereedschap inschakelt.** *Een moer- of stelsleutel laten zitten op het elektrisch gereedschap kan tot lichamelijk letsel leiden.*

- E. **Reik niet te ver. Zorg dat u te allen tijde stevig en evenwichtig staat.** Zo hebt u meer controle over het elektrisch gereedschap als zich onverwachte situaties voordoen.
- F. **Draag geschikte kleding. Draag geen losse kleding of juwelen. Hou uw haar en kleren uit de buurt van bewegende onderdelen.** Losse kleding, juwelen en lang haar kunnen gegrepen worden door bewegende onderdelen.
- G. **Als er toestellen voorzien worden voor de aansluiting van stofafzuiging- en stofopvangvoorzieningen, zorg dan dat deze aangesloten zijn en correct worden gebruikt.** Gebruik van stofopvang kan risico's veroorzaakt door stof verkleinen.
- H. **Als u vaak met hetzelfde gereedschap werkt en ermee vertrouwd raakt, bestaat het gevaar dat u er minder oplettend mee omgaat en de veiligheidsrichtlijnen niet meer naleeft. Let hiervoor op! Een nonchalante actie kan binnen een fractie van een seconde ernstig letsel veroorzaken.**
4. **Gebruik van en zorg voor elektrisch gereedschap**
- A. **Belast het elektrisch gereedschap niet te zwaar. Gebruik het juiste elektrisch gereedschap voor het werk dat u wilt verrichten.** Het juiste elektrische gereedschap doet het werk beter, veiliger en in het tempo waarvoor het bedoeld is.
- B. **Gebruik het elektrisch gereedschap niet als u het niet aan en uit kunt schakelen met de schakelaar.** Elektrisch gereedschap dat niet kan worden bediend met de schakelaar is gevaarlijk en moet worden hersteld.
- C. **Koppel de stekker los van de stroomvoorziening en/of verwijder het accupack van het elektrisch gereedschap, indien dit verwijderbaar is, voordat u aanpassingen maakt, accessoires verandert of het elektrisch gereedschap stalt.** Zulke preventieve veiligheidsmaatregelen verkleinen de kans dat u het elektrisch gereedschap per ongeluk inschakelt.
- D. **Bewaar elektrisch gereedschap dat niet wordt gebruikt buiten het bereik van kinderen, en voorkom dat personen die het elektrisch gereedschap of deze voorschriften niet kennen het elektrisch gereedschap gebruiken.** Elektrisch gereedschap is gevaarlijk in de handen van gebruikers die niet de nodige training hebben genoten.
- E. **Onderhoud elektrisch gereedschap en accessoires. Controleer op slechte uitlijning of vastlopen van bewegende onderdelen, defecte onderdelen en andere factoren die de werking van het elektrisch gereedschap nadelig kunnen beïnvloeden. In geval van schade dient u het elektrisch gereedschap te laten herstellen voordat u het weer in gebruik neemt.** Veel ongelukken zijn te wijten aan slecht onderhoud van elektrisch gereedschap.
- F. **Hou maaimachines scherp en schoon.** Goed onderhouden maaimachines met scherpe snijranden lopen minder gemakkelijk vast en zijn eenvoudiger te bedienen.
- G. **Gebruik elektrisch gereedschap, accessoires, opzetwerkstukken enz. in overeenstemming met deze instructies, rekening houdend met de werkomstandigheden en het uit te voeren werk.** Gebruik van het elektrisch gereedschap voor andere doeleinden dan die waarvoor het bedoeld is, kan aanleiding geven tot een gevaarlijke situatie.
- H. **Hou de handgrepen en aanraakoppervlakken droog, schoon en vrij van olie en vet.** Als de handgrepen en aanraakoppervlakken glibberig zijn, kunt u niet veilig omgaan met het gereedschap en kunt u het niet beheersen in onverwachte omstandigheden.
5. **Gebruik van en zorg voor gereedschap met accu**
- A. **Alleen herladen met de door de fabrikant aanbevolen lader.** Een lader die geschikt is voor het ene type accupack kan in combinatie met een ander accupack voor brandgevaar zorgen.
- B. **Gebruik elektrisch gereedschap alleen met specifiek daartoe bestemde accu's.** Gebruik van andere accu's kan lichamelijke letsel en brand veroorzaken.
- C. **Als het accupack niet wordt gebruikt, hou het dan uit de buurt van metalen voorwerpen zoals paperclips, muntjes, sleutels, nagels, schroeven en andere kleine metalen objecten die een brug kunnen vormen tussen de polen.** Kortsluiting tussen de accupolen kan brandwonden en brand veroorzaken.

- D. **Bij verkeerd gebruik kan vloeistof uit de accu lekken; vermijd contact hiermee. Als u er per ongeluk toch in aanraking mee komt, spoel dan met water.** *Als de vloeistof in uw ogen terechtkomt, vraag dan bijkomend om medische bijstand. Vloeistof die uit de accu wordt geworpen, kan irritatie van de huid of brandwonden veroorzaken.*
 - E. **Gebruik geen accupack of gereedschap dat beschadigd of aangepast is.** *Beschadigde of aangepaste accu's kunnen onverwacht gedrag vertonen, wat kan leiden tot brand, explosie of lichamenlijk letsel.*
 - F. **Stel een accupack of gereedschap niet bloot aan brand of een buitensporige temperatuur.** *Blootstelling aan brand of een temperatuur boven 130 °C kan een explosie veroorzaken.*
 - G. **Volg alle instructies aangaande het laden en laad het accupack of het gereedschap niet op buiten het temperatuurbereik dat wordt gespecificeerd in de instructies.** *Als u de accu of het gereedschap niet juist oplaadt of met temperaturen buiten het gespecificeerde bereik, dan kan dit de accu beschadigen en het risico op brand verhogen.*
6. **Onderhoud**
- A. **Laat uw elektrisch gereedschap nazien door een erkende hersteller die alleen identieke vervangonderdelen gebruikt.** *Dit waarborgt veilig gebruik van het elektrisch gereedschap.*
 - B. **Voer nooit onderhoudswerkzaamheden uit aan beschadigde accupacks.** *Onderhoud van de accupacks mag enkel worden uitgevoerd door de fabrikant of erkende dienstverleners.*

Veiligheidswaarschuwingen voor de gazonmaaier

- A. Gebruik de gazonmaaier niet in slechte weersomstandigheden, vooral wanneer er een kans is op bliksem. Dit verhoogt de kans dat u getroffen wordt door bliksem.
- B. Controleer grondig of er wilde dieren zitten in het gebied waar u de gazonmaaier gaat gebruiken. Wilde dieren kunnen gewond raken door de gazonmaaier tijdens het werk.
- C. Inspecteer het terrein waarop u de gazonmaaier gaat gebruiken grondig en verwijder alle stenen, takken, draden, botten of andere vreemde voorwerpen. Uitgeworpen objecten kunnen ernstig lichamenlijk letsel veroorzaken.
- D. Voordat u de gazonmaaier gebruikt, moet u altijd de messen en de meseenheid controleren op sporen van slijtage of beschadiging. Versleten of beschadigde onderdelen vergroten het risico op letsel.
- E. Zorg ervoor dat alle schermen op hun plaats zitten. De schermen moeten in goede staat verkeren en goed gemonteerd zijn. Een scherm dat los zit, beschadigd is of niet juist werkt, kan lichamenlijk letsel tot gevolg hebben.
- F. Houd de inlaat voor de koellucht vrij van vuil. Geblokkeerde luchtinlaten en vuil kunnen leiden tot brand of oververhitting.
- G. Gebruik de gazonmaaier niet op steile hellingen. Dit verkleint het risico op verlies van controle, slippen en vallen, wat kan leiden tot lichamenlijk letsel.
- H. Draag altijd een lange broek wanneer u de gazonmaaier gebruikt. Onbedekte huid vergroot de kans op letsel door uitgeworpen voorwerpen.
- I. Werk altijd recht op en af hellingen, nooit dwars, en ga zeer zorgvuldig te werk als u van richting verandert. Dit verkleint het risico op verlies van controle, slippen en vallen, wat kan leiden tot lichamenlijk letsel.
- J. Raak messen en andere gevaarlijke bewegende onderdelen niet aan terwijl deze nog bewegen. Dit verkleint het risico op letsel door bewegende onderdelen.
- K. Zet alle voedingsschakelaars uit en verwijder het sleuteltje voordat u vastgelopen materiaal verwijdert of de gazonmaaier schoonmaakt. Onverwacht gebruik van de gazonmaaier kan leiden tot ernstig lichamenlijk letsel.
- L. Als de machine een voorwerp raakt en begint te trillen, moet u meteen de gazonmaaier uitschakelen, de contactsleutel verwijderen (indien de machine hiermee is uitgerust) en wachten totdat alle bewegende onderdelen tot stilstand zijn gekomen voordat u de machine op beschadiging controleert. Voer alle noodzakelijke reparaties uit voordat u de machine weer in gebruik neemt.
- M. Voordat u de gazonmaaier stalt, moet u gras en vuil verwijderen van de maai-eenheid, de aandrijvingen, de grasvanger en de motor om brand te helpen voorkomen.
- N. Om veilige en optimale prestaties te verkrijgen, moet u ter vervanging alleen originele Toro onderdelen en accessoires gebruiken. Gebruik ter vervanging nooit onderdelen en accessoires van andere fabrikanten, omdat dit gevaarlijk kan zijn. Dit kan ertoe leiden dat de garantie op het product komt te vervallen.

- O. Vervang versleten of beschadigde messen en bouten altijd als complete set om een goede balans te behouden.
- P. Let op dat bij machines met meerdere maaimessen andere messen kunnen gaan draaien doordat u één mes draait.
- Q. Houd handen en voeten uit de buurt van de bewegende onderdelen van de machine.
- R. Schakel de gazonmaaier uit, verwijder het contactsleuteltje en wacht totdat alle bewegende onderdelen tot stilstand zijn gekomen voordat u de bestuurderspositie verlaat. Laat de machine afkoelen voordat u deze afstelt, reinigt, stalt of er onderhoudswerkzaamheden aan verricht.
- S. Gebruik de machine niet op vochtig gras of wanneer het regent. Als u dit toch doet, vergroot u het risico op elektrische schokken.

- Inspecteer het terrein om na te gaan welke accessoires en werktuigen nodig zijn om de machine veilig en goed te gebruiken.
- Vervoer geen passagiers op de machine.

Veiligheid tijdens het werk

- De eigenaar/gebruiker is verantwoordelijk voor ongelukken die persoonlijk letsel of materiële schade kunnen veroorzaken, en hij dient zulke ongelukken te voorkomen.
- Houd uw handen en voeten uit de buurt van de maai-eenheden. Blijf uit de buurt van de afvoeropening.
- Maai niet als de grasgeleider in de geheven stand staat, verwijderd is of gewijzigd is, tenzij een grasvanger of mulchset gemonteerd is en goed werkt.
- Kijk altijd naar beneden en achterom voordat u achteruitrijdt.
- Wees uiterst voorzichtig bij het naderen van blinde hoeken, struiken, bomen en andere objecten die het zicht kunnen belemmeren.
- Stop de maaimessen als u niet daadwerkelijk maait.
- Verminder uw snelheid en wees voorzichtig als u een bocht maakt of wegen en voetpaden oversteekt met de machine. Verleen altijd voorrang.
- Doe het volgende voordat u de bestuurdersstoel verlaat:
 - Parkeer de machine op een horizontaal oppervlak.
 - Schakel de aftakas uit.
 - Stel de parkeerrem in werking.
 - Schakel de machine uit en verwijder het contactsleuteltje.
 - Wacht tot alle bewegende onderdelen tot stilstand zijn gekomen.
- Als u de machine verlaat, laat deze dan niet draaien.
- Let op de uitworp van de maaier en richt deze uit de buurt van mensen. Zorgt dat het afgevoerde materiaal niet tegen een muur of obstakel komt omdat het materiaal naar u terug kan ketsen.
- Stop de messen, verminder de snelheid van de machine en wees voorzichtig wanneer u een oppervlak zonder gras oversteekt of wanneer u de machine transporteert van en naar het werkgebied.
- Kinderen komen vaak naar de machine en het maaien kijken. Ga er nooit van uit dat kinderen op de plaats blijven waar u ze voor laatst zag.
- Houd kinderen uit de buurt van het werkgebied en plaats ze onder toezicht van een andere

Bijkomende Toro veiligheid

Algemene veiligheid

Dit product kan handen of voeten afsnijden en voorwerpen uitwerpen. Volg altijd alle veiligheidsinstructies op om ernstig letsel te voorkomen.

- Laat kinderen of personen die geen instructie hebben ontvangen de machine niet gebruiken of er onderhoudswerkzaamheden aan verrichten. Laat enkel mensen die verantwoordelijk en getraind zijn en die bovendien vertrouwd zijn met de instructies en fysiek ertoe in staat zijn de machine bedienen of er onderhoudswerkzaamheden aan verrichten. Voor de bestuurder kan een wettelijke minimumleeftijd gelden.
- Gebruik de machine niet in de buurt van steile hellingen, greppels, oevers, water of andere gevaren, of op hellingen steiler dan 12°.

Veiligheidsinstructies voorafgaand aan het werk

- Zorg ervoor dat u vertrouwd raakt met de bedieningsorganen en de veiligheidssymbolen, en weet hoe u de machine veilig kunt gebruiken.
- Controleer de aanwezigheid en goede werking van de dodemansinrichtingen, veiligheidsschakelaars en schermen. Gebruik de machine uitsluitend als deze naar behoren werkt.
- Controleer voordat u begint te maaien de machine om zeker te zijn dat de maai-eenheden goed werken.

verantwoordelijke volwassene dan de bediener van de maaier.

- Wees alert en schakel de machine uit als kinderen het werkgebied betreden.
- Voordat u de machine achteruitrijdt of draait, moet u naar beneden en rond u kijken of er geen kleine kinderen in de buurt zijn.
- Vervoer geen kinderen op de machine, zelfs wanneer de messen niet bewegen. Kinderen kunnen van de machine vallen en kunnen ernstig letsel oplopen of u verhinderen in het veilig gebruiken van de machine. Als een kind in het verleden op een maaier heeft meegereden, kan het in het maaigebied verschijnen zonder waarschuwing, en kan dan overreden worden door de maaier, bij het vooruit- of achteruitrijden.
- Wees uiterst voorzichtig met werktuigen. Deze kunnen de machine minder stabiel maken.
- Probeer de machine niet in evenwicht te houden door uw voet op de grond te zetten.

van de machine) tussen de machine en landschapselementen die gevaarlijk kunnen zijn. Gebruik een loopmaaier of een handtrimmer om gras te maaien op deze plaatsen.

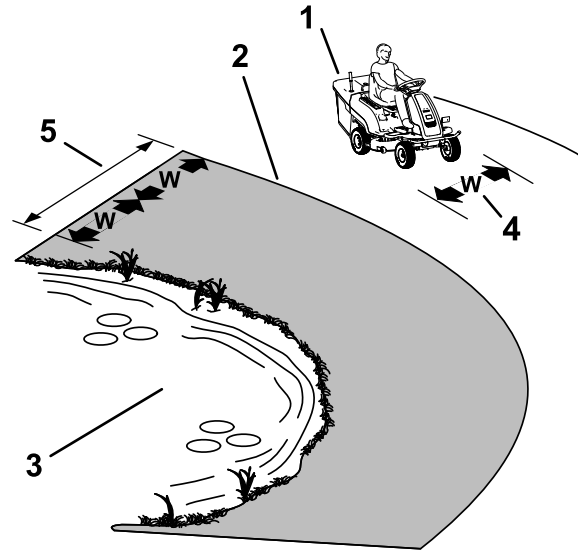

g371007

Figuur 3

De machine veilig gebruiken op hellingen

- Het maaien op hellingen is een belangrijke factor bij ongelukken waarbij de controle over de machine wordt verloren of deze omkantelt. Dit kan ernstig of dodelijk letsel veroorzaken. De bestuurder is verantwoordelijk voor een veilig gebruik van de machine op hellingen. Gebruik van de machine op hellingen vereist altijd extra voorzichtigheid. Doe het volgende voordat u de machine op een helling gaat gebruiken:
 - Lees de instructies voor gebruik op een helling in de handleiding en op de machine, en zorg dat u deze instructies begrijpt.
 - Gebruik een hellingsindicator om de hellingshoek bij benadering te bepalen.
 - Gebruik de gazonmaaier nooit op hellingen van meer dan 12°.
 - Onderzoek de toestand van het werkgebied op die dag om te bepalen of de machine veilig kan worden gebruikt op de helling. Gebruik uw gezond verstand en uw beoordelingsvermogen wanneer u dit onderzoek uitvoert. Veranderingen in het terrein, zoals de vochtigheidsgraad, kunnen snel van invloed zijn op de manier waarop de machine reageert op een helling.
- Spoor gevaren onderaan de helling op. Gebruik de machine niet in de buurt van steile hellingen, greppels, oevers, water of andere gevaren. De machine kan plotseling omslaan als een wiel over de rand komt of als de rand instort. Houd een veilige afstand (tweemaal de breedte

1. Veilige zone – Gebruik de machine in deze zone op hellingen van minder dan 12° of vlakke gebieden.
2. Gevarezone – Gebruik een loopmaaier en/of een handtrimmer op hellingen van meer dan 12° en in de buurt van steile hellingen of water.
3. Water
4. W = breedte van de machine
5. Houd een veilige afstand (tweemaal de breedte van de machine) tussen de machine en landschapselementen die gevaarlijk kunnen zijn.

- Rijd hellingen op en neer, rijd niet dwars op hellingen. Ga zeer zorgvuldig te werk als u van richting verandert op een helling.
- Vermijd starten, stoppen of bochten maken op hellingen. Vermijd plotse veranderingen van snelheid of richting; verander traag en geleidelijk van richting.
- Als u de machine stopt terwijl u hellingopwaarts rijdt, moet u de messen stoppen en langzaam achterwaarts de helling afrijden.
- Gebruik een machine nooit in omstandigheden waarbij u twijfelt over tractie, sturen of stabiliteit. Denk eraan dat de machine tractie kan verliezen doordat u bergafwaarts, op nat gras of dwars op een helling maait. Als de aandrijfwielen tractie verliezen, kunnen ze gaan slippen en kunt u niet meer remmen of sturen. De machine kan schuiven, zelfs als de aandrijfwielen niet draaien.
- Verwijder of let op obstakels als sloten, gaten, geulen, hobbels, stenen of andere verborgen gevaren. In hoog gras zijn obstakels niet

altijd zichtbaar. De machine kan omslaan op oneffenheden in het terrein.

- Laat het maaidek indien mogelijk neer op de grond wanneer u de machine op een helling gebruikt. Als u het maaidek omhoog brengt op hellingen, kan de machine onstabiel worden.

Veiligheid na het werk

Verwijder het contactsleuteltje voordat u de machine stalt of vervoert.

Veiligheid van accu en lader

Algemeen

- Onjuist gebruik of onderhoud van de acculader kan letsel tot gevolg hebben. Om dit risico te verminderen, dient u zich aan al de veiligheidsinstructies te houden.
- Gebruik uitsluitend de bijgeleverde lader om de accu op te laden.
- Controleer de gangbare netspanning in uw land alvorens de lader te gebruiken.
- Als u de lader buiten de VS aansluit op het stroomnet dient u mogelijk een adapterstekker van het juiste type te gebruiken.
- Laat de lader niet nat worden; bescherm hem tegen regen en sneeuw.
- Het gebruik van een accessoire dat niet aanbevolen of verkocht wordt door Toro kan leiden tot brandgevaar, elektrische schok of letsel.
- Om het gevaar op ontploffing van de accu te verminderen, moet u deze instructies in acht nemen, alsook de instructies van apparatuur die u in de buurt van de lader gaat gebruiken.
- Accu's kunnen explosieve gassen uitstoten als ze danig overladen worden.

Instructie

- Laat kinderen of personen die geen instructie hebben ontvangen de acculader nooit gebruiken of er onderhoudswerkzaamheden aan verrichten. Plaatselijke voorschriften kunnen nadere eisen stellen aan de leeftijd van degene die met de machine werkt. De eigenaar is verantwoordelijk voor de instructie van alle bestuurders en technici.
- U moet alle instructies op de lader en in de handleiding lezen en begrijpen vóór u de lader in gebruik neemt, en deze instructies uitvoeren. Zorg ervoor dat u weet hoe u de lader dient te gebruiken.

Vorbereiding

- Hou omstanders en kinderen uit de buurt tijdens het laden.

- Draag tijdens het laden geschikte kleding, waaronder oogbescherming, een lange broek en stevige schoenen met een gripvaste zool.
- Schakel de machine uit en wacht tot de machine volledig zonder stroom is gevallen alvorens te laden. Als u dit niet doet, kan een vlamboog ontstaan.
- Zorg voor een goede ventilatie tijdens het opladen.
- Lees alle voorzorgsmaatregelen voor het laden en volg deze op.
- Gebruik alleen een door Toro goedgekeurd stroomsnoer.

Bediening

- Geen bevroren accu opladen.
- Wees voorzichtig met het snoer. Draag de lader nooit bij het snoer en ruk nooit aan het stroomsnoer om de lader uit het stopcontact te trekken. Houd het snoer uit de buurt van hitte, olie en scherpe randen.
- Koppel de lader rechtstreeks aan op een geaard stopcontact. Gebruik de lader niet met een ongeaard stopcontact, zelfs niet als u een adapter gebruikt.
- Maak geen aanpassingen aan het meegeleverde stroomsnoer of de stekker.
- Vermijd dat er metalen gereedschap in de buurt van of op de accu valt; dit kan vonken of kortsluiting van een elektrisch onderdeel veroorzaken en tot een explosie leiden.
- Neem metalen voorwerpen zoals ringen, armbanden, kettingen en horloges af voordat u met een lithium-ion-accu gaat werken. Een lithium-ion-accu kan voldoende stroom produceren om ernstige brandwonden te veroorzaken.
- Gebruik de lader nooit in een slecht verlichte omgeving of als u de hem door een andere omstandigheid niet goed kunt zien.
- Gebruik een geschikt verlengsnoer.
- Als het stroomsnoer beschadigd raakt bij het aansluiten, haal het snoer dan uit het stopcontact en neem contact op met een erkende servicedealer voor een vervangingsnoer.
- Haal de lader uit het stopcontact als u hem niet gebruikt, voordat u hem verplaatst, of voordat u onderhoud uitvoert.

Onderhoud en opslag

- Bewaar de lader binnen op een droge, veilige plaats buiten het bereik van onbevoegde personen.
- De lader niet demonteren. Laat een erkende servicedealer de lader nakijken als onderhoud of herstelling vereist is.

- Koppel het stroomsnoer af van het stopcontact voordat u onderhoud uitvoert of de lader gaat schoonmaken; zo verkleint u het risico op elektrische schokken.
- Zorg ervoor dat de veiligheids- en instructiestickers in goede staat zijn en vervang ze indien nodig.
- Gebruik de lader niet als het snoer of de stekker beschadigd is. Vervang een beschadigde kabel of stekker onmiddellijk.
- Als de lader een klap gekregen heeft, gevallen is of op een andere manier beschadigd is, gebruik hem dan niet; breng hem naar een erkende servicedealer.
- Controleer op gezette tijden de maaimessen op slijtage of beschadigingen.
- Wees voorzichtig als u de messen controleert. Omwikkel de maaimessen of draag handschoenen en wees voorzichtig als u onderhoudswerkzaamheden aan de maaimessen verricht. De maaimessen mogen alleen worden vervangen of geslepen, probeer ze nooit recht te maken of er aan te lassen.

Veiligheid bij onderhoud

- Als u het sleuteltje in het contact laat, bestaat de kans dat iemand de machine per ongeluk start, waardoor u en andere omstanders ernstig letsel kunnen oplopen. Verwijder het sleuteltje uit het contact voordat u onderhoudswerkzaamheden uitvoert aan de machine.
- Doe het volgende voordat u de bestuurdersstoel verlaat:
 - Parkeer de machine op een horizontaal oppervlak.
 - Schakel de aandrijvingen uit.
 - Stel de parkeerrem in werking.
 - Schakel de machine uit en verwijder het contactsleuteltje.
 - Laat de onderdelen van de machine afkoelen voordat u onderhoudswerkzaamheden uitvoert.
- Laat personeel dat niet bekend is met de instructies, nooit onderhoudswerkzaamheden aan de machine uitvoeren.
- Haal voorzichtig de druk van onderdelen met opgeslagen energie.
- Controleer de werking van de parkeerrem regelmatig. Indien nodig moet u deze afstellen en een onderhoudsbeurt geven.
- Knoei nooit met de veiligheidsvoorzieningen. Controleer regelmatig of ze goed werken.
- Vertrouw niet op een hydraulisch systeem of mechanische krik om de machine te ondersteunen; ondersteun de machine altijd met kriksteunen.
- Zorg ervoor dat alle onderdelen in goede staat verkeren en alle bevestigingselementen stevig vastzitten, in het bijzonder het bevestigingsmateriaal van de maaimessen. Vervang versleten of beschadigde stickers.
- Koppel de accu af voordat u reparaties aan de machine verricht. Maak eerst de minpool van de accu los en daarna de pluspool. Bevestig eerst de pluspool van de accu en daarna de minpool.

Veiligheid tijdens opslag

- Zet de machine uit, verwijder het contactsleuteltje en wacht totdat alle bewegende onderdelen tot stilstand zijn gekomen voordat u de bestuurderspositie verlaat. Laat de machine afkoelen voordat u deze afstelt, reinigt, stalt of er onderhoudswerkzaamheden aan verricht.
- Sla de machine niet op op plaatsen waar open vlammen, vonken of waakvlammen (bv. van een boiler of andere toestellen) aanwezig kunnen zijn.

Bewaar alle waarschuwingen en voorschriften zodat u deze later nog kunt raadplegen.

Hellingsindicator

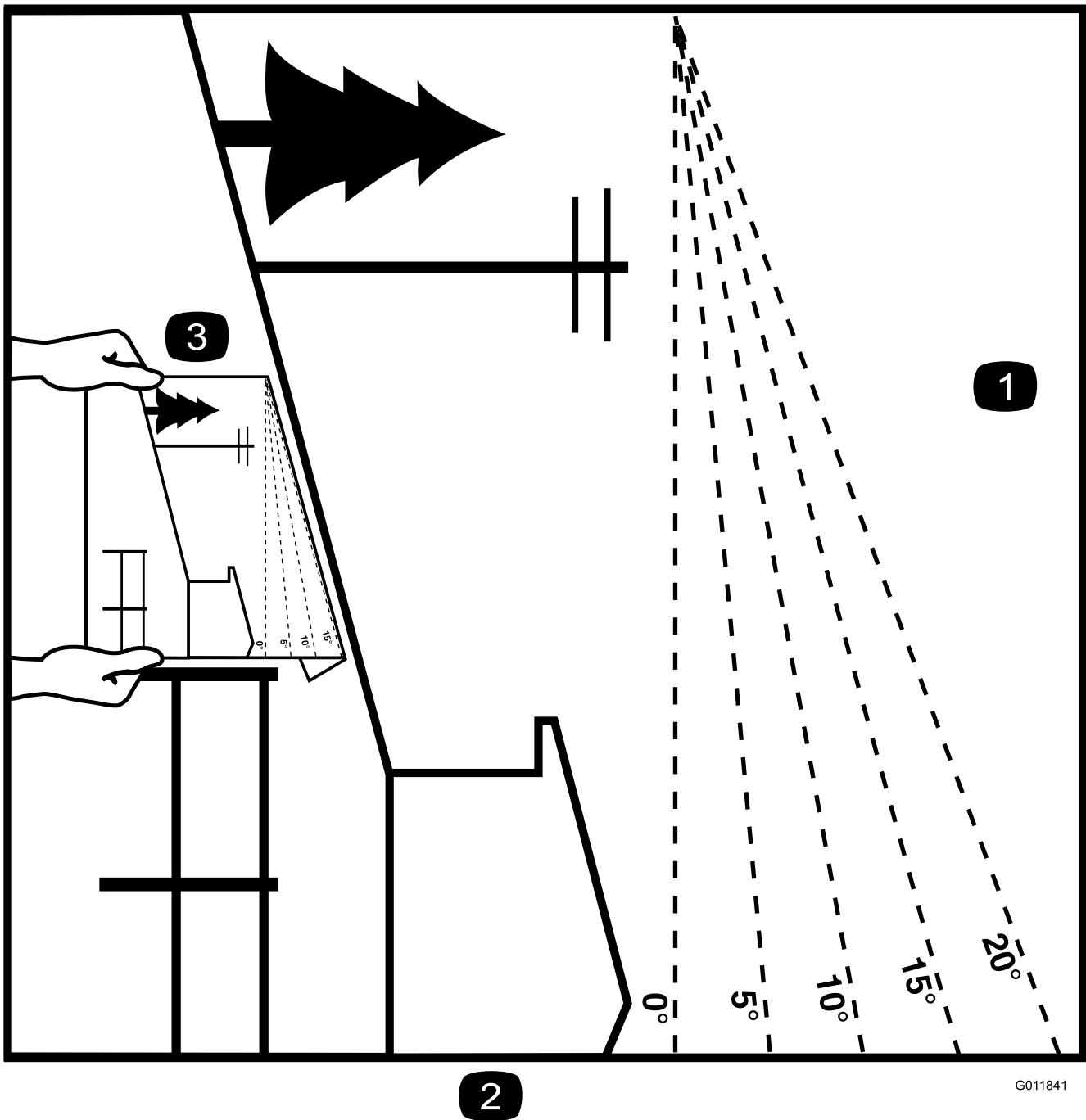

2

G011841

g011841

Figuur 4

U mag deze pagina kopiëren voor persoonlijk gebruik.

1. De maximale hellingshoek waarbij u de machine mag gebruiken is **12 graden**. Gebruik het hellingsschema om de hellingshoek te bepalen voordat u de machine bedient. **Gebruik de machine niet op hellingen van meer dan 12 graden.** Langs de betreffende lijn van de aanbevolen hellingshoek vouwen.
2. Lijn deze rand uit met een verticaal oppervlak, bijvoorbeeld een boom, gebouw of hek.
3. Voorbeeld van het vergelijken van de hellingshoek met de gevouwen rand

Veiligheids- en instructiestickers



Veiligheidsstickers en veiligheidsinstructies zijn gemakkelijk zichtbaar voor de bestuurder en bevinden zich bij plaatsen waar gevaar kan ontstaan. Vervang alle beschadigde of verdwenen stickers.

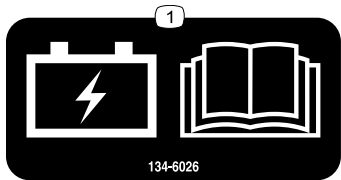

134-6026

decal134-6026

1. Accuspanning; lees de *Gebruikershandleiding*.

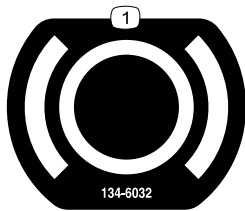

134-6032

decal134-6032

1. Rem

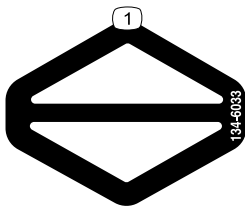

134-6033

decal134-6033

1. Aandrijving

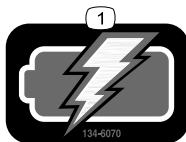

134-6070

decal134-6070

1. Aangedreven door een accu

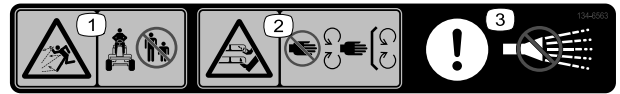

134-6563

decal134-6563

1. De machine kan voorwerpen uitwerpen – Houd omstanders uit de buurt van de machine.
2. Handen of voeten kunnen worden gesneden/geamputeerd, maaimes – Blijf uit de buurt van bewegende delen; houd alle beschermende delen op hun plaats.
3. Opgelet – Niet met water besprenkelen.

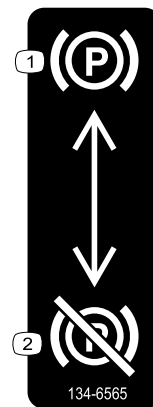

134-6565

decal134-6565

1. Parkeerrem in werking stellen
2. Parkeerrem vrijstellen



134-6562

decal134-6562

Opmerking: Deze machine voldoet aan de tests die de statische breedte- en lengtestabiliteit meten en die standaard zijn in de sector. De maximale aanbevolen hellingshoek wordt vermeld op de sticker. Raadpleeg de instructies voor gebruik van de machine op hellingen in de *Gebruikershandleiding* en de omstandigheden waarin u de machine zou gebruiken om na te gaan of u de machine op een bepaalde dag en op het terrein in kwestie kunt gebruiken. Veranderingen in het terrein kunnen tot gevolg hebben dat de machine anders reageert op hellingen.

1. Waarschuwing – Lees de *Gebruikershandleiding*.
2. Handen of voeten kunnen worden gesneden/geamputeerd, maaimes – Blijf uit de buurt van bewegende delen; houd alle beschermende delen op hun plaats.
3. Gevaar om overreden te worden – Vervoer geen passagiers; kijk achterom als u achteruitrijdt.
4. Machine kan voorwerpen uitwerpen – Raap afval op voordat u de machine begint te gebruiken; zorg ervoor dat de grasgeleider op zijn plaats zit; houd omstanders uit de buurt.
5. Kantelgevaar – Maak geen scherpe bocht als u met hoge snelheid rijdt; verminder uw snelheid als u een bocht maakt; gebruik de machine alleen op hellingen van minder dan 12° ; gebruik de machine alleen dwars op hellingen van minder dan 12° .
6. Kantelgevaar – Gebruik geen dubbele oprijplaat bij het laden op een aanhanger; gebruik één enkele oprijplaat die breed genoeg is voor de machine en die een hellingshoek heeft van minder dan 12° ; rij achteruit de oprijplaat op en rij vooruit de oprijplaat af.
7. Waarschuwing – Draag gehoorbescherming; draag oogbescherming.
8. Waarschuwing – Zet de machine af en verwijder het sleuteltje voordat u onderhoudswerkzaamheden uitvoert.

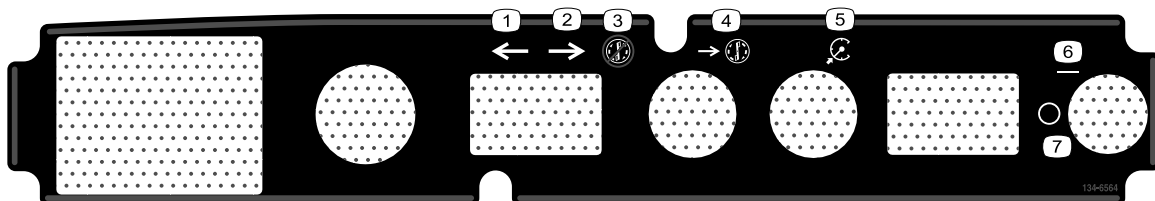

134-6564

decal134-6564

1. Vooruit
2. Achteruit
3. Achteruit zonder te maaien
4. Achteruit maaien
5. Cruisecontrol
6. Aan
7. Uit

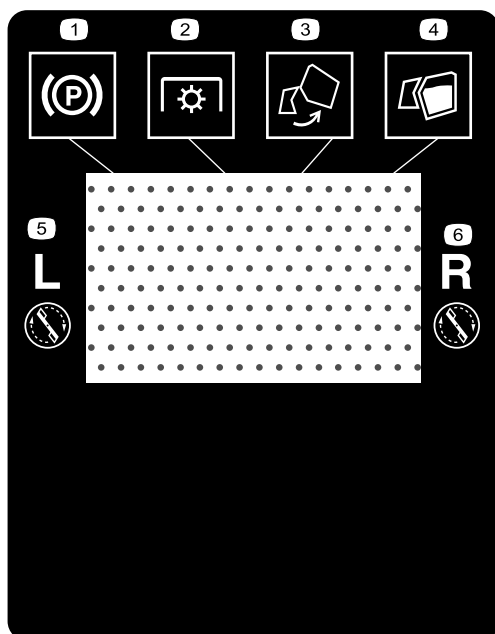

decal134-6568

134-6568

- | | |
|--------------------------|---------------------------------|
| 1. Parkeerrem | 4. Vulgraad maaisel |
| 2. Aftakas | 5. Toerental linkermotor (rpm) |
| 3. Status van grasvanger | 6. Toerental rechtermotor (rpm) |
-

Montage

1

De kabel van de accu aansluiten

Geen onderdelen vereist

Procedure

1. Verwijder het zijpaneel zoals beschreven in [Toegang tot de accu \(bladz. 29\)](#).
2. Sluit de 2 kabels aan.

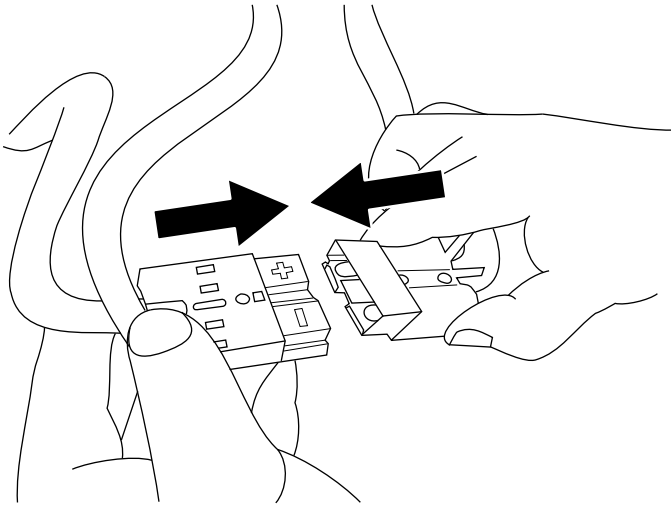

Figuur 5

g343324

2

De accu opladen

Geen onderdelen vereist

Procedure

Zie [De accu opladen \(bladz. 30\)](#).

3. Zorg ervoor dat alle bedrading goed vastzit.
4. Monteer de zijpanelen en zet de schroeven vast.

Algemeen overzicht van de machine

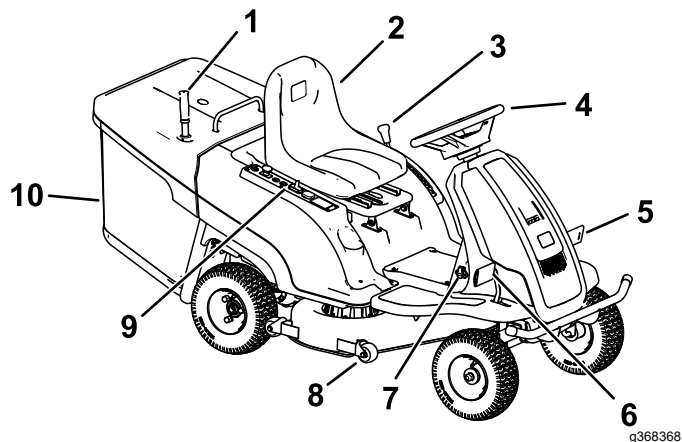

Figuur 6

- | | |
|---------------------|---------------------|
| 1. Loshendel | 6. Tractiepedaal |
| 2. Bestuurdersstoel | 7. Oplaadcontact |
| 3. Maaihoogtehendel | 8. Antiscalpeerrol |
| 4. Stuurwiel | 9. Bedieningspaneel |
| 5. Rempedaal | 10. Grasvanger |

Bedieningsorganen

Zorg dat u vertrouwd bent met alle bedieningsorganen voordat u de machine start en gebruikt.

Bedieningspaneel

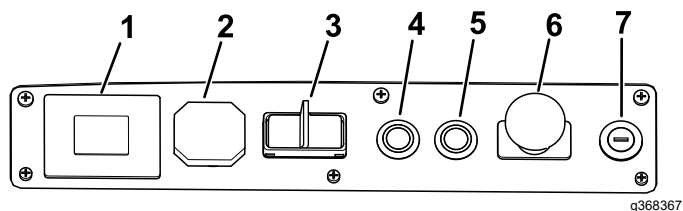

Figuur 7

- | | |
|--------------------------|----------------------|
| 1. Gegevensdisplay | 5. Cruisecontrolknop |
| 2. USB-poort | 6. Maimeschakelaar |
| 3. Rijmodusschakelaar | 7. Contactschakelaar |
| 4. Knop achteruit maaien | |

Contactschakelaar

De contactschakelaar heeft 2 standen: AAN en UIT. Gebruik de contactschakelaar om de machine in en uit te schakelen.

Maimeschakelaar (aftakas, PTO)

Met de maimeschakelaar, aangeduid met het aftakassymbool (PTO), schakelt u de aandrijving naar de maimesen in of uit.

Rempedaal

Druk op het rempedaal om de machine te stoppen of snelheid te verminderen.

Parkeerrem

De parkeerrem inschakelen doet u door het rempedaal helemaal in te drukken, de sluihendel op te tillen en uw voet van het pedaal te halen.

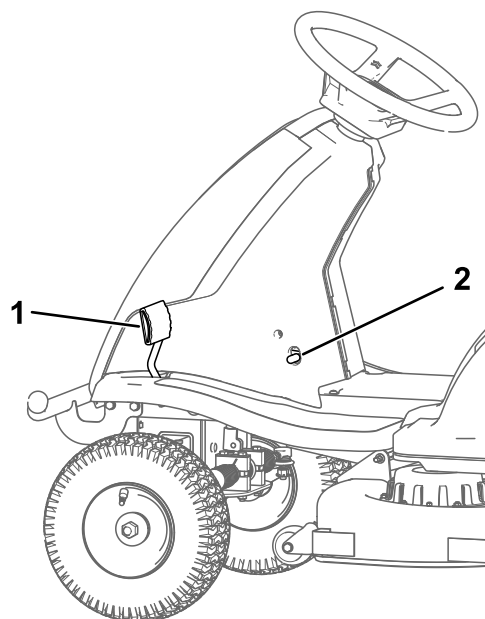

Figuur 8

Druk het rempedaal helemaal in om de parkeerrem en het pedaal vrij te stellen.

Als een machine met een ingeschakelde parkeerrem beweegt, dan moet de parkeerrem afgesteld worden. Vraag uw erkende Toro-dealer om meer informatie.

Tractiepedaal

Met het tractiepedaal kunt u de rijnsnelheid van de machine regelen. Hoe verder u het pedaal intrapt, des te sneller zal de machine rijden.

Rijmodusschakelaar

De rijmodusschakelaar heeft 3 standen: VOORUIT, NEUTRAAL en ACHTERUIT. De rijmodusschakelaar moet in de stand VOORUIT staan voordat u de maimesen inschakelt.

Gegevensdisplay

Het gegevensdisplay toont berichten en de machinestatus (d.w.z. toerental, accuspanning, bedrijfsuren).

Opmerking: De indicators van het veiligheidssysteem verschijnen wanneer alle componenten in de juiste status zijn om de machine te starten.

Opmerking: Het display schakelt tussen het accuspanningspercentage en de accutemperatuur.

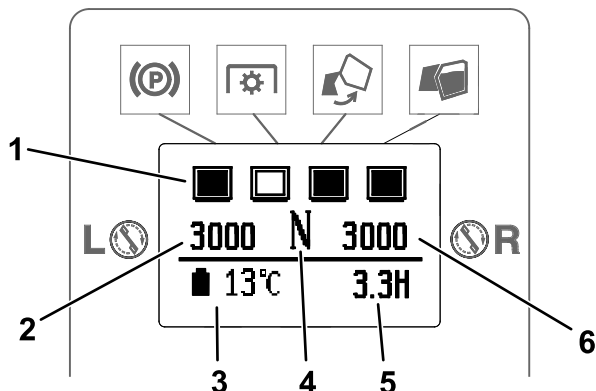

Figuur 9

g385447

- | | |
|----------------------------------|---------------------------|
| 1. Indicators veiligheidssysteem | 4. Huidige rijmodus |
| 2. Toerental linkermotor | 5. Bedrijfsuren |
| 3. Accuspanning/-temperatuur | 6. Toerental rechtermotor |

Componentstatus

	<input checked="" type="checkbox"/> de parkeerrem is uitgeschakeld;	<input type="checkbox"/> De parkeerrem is in werking gesteld.
	<input checked="" type="checkbox"/> De maaimessschakelaar is uitgeschakeld.	<input type="checkbox"/> De maaimessschakelaar is ingeschakeld.
	<input checked="" type="checkbox"/> De grasvanger is gesloten.	<input type="checkbox"/> De grasvanger is open.
	<input checked="" type="checkbox"/> De grasvanger is leeg.	<input type="checkbox"/> De grasvanger is vol.

Indicator accuspanning

De indicator voor de accuspanning geeft de resterende acculading weer. Wanneer de accu bijna leeg is, waarschuwt de machine u en de maaimessen worden dan automatisch uitgeschakeld. Laad de accu's op wanneer dit gebeurt.

Knop achteruit maaien

Gebruik de knop achteruit maaien om de maaimessen te bedienen terwijl u achteruitrijdt met de machine.

Schakel de modus achteruit maaien in op de volgende manieren:

- Voordat u de messen inschakelt
 - Druk op de knop achteruit maaien, schakel de maaimessen in en zet dan de rijmodusschakelaar op de stand ACHTERUIT.
 - Schakel de maaimessen in, druk op de knop achteruit maaien en zet dan de rijmodusschakelaar op de stand ACHTERUIT.
- Terwijl u vooruitrijdt
 - Druk op de knop achteruit maaien en zet dan de rijmodusschakelaar in de stand ACHTERUIT.
 - Zet de rijmodusschakelaar in de stand ACHTERUIT, schakel de maaimessen uit, druk op de knop achteruit maaien en schakel dan de maaimessen in.

Cruisecontrolknop (CCS)

Gebruik de cruisecontrolknop (CCS) om de tractiesnelheid te behouden zonder dat u het pedaal intrapt.

Druk het tractiepedaal in tot de gewenste snelheid, houd de cruisecontrolknop ingedrukt en haal dan uw voet van het pedaal.

Druk op het tractiepedaal of het rempedaal om de cruisecontrol uit te schakelen.

Maaihoogtehendel

Met de maaihoogtehendel kunt u het maaidek opheffen en neerlaten vanuit de bestuurdersstoel. Als u de hendel naar u toe zet, wordt het maaidek opgeheven van de grond en als u de hendel weg van u zet, wordt het maaidek neergelaten. De maaihoogte mag uitsluitend worden ingesteld als de machine stilstaat.

Specificaties

Opmerking: Specificaties en ontwerp kunnen zonder voorafgaande kennisgeving worden gewijzigd.

Maaibreedte	81 cm
Breedte	85 cm
Lengte	200 cm
Hoogte	104 cm
Gewicht	164 kg (362 lb)
Oplaaftijd met lader van 2,5 A	10 uur
Oplaaftijd met optionele lader van 10 A	3 uur

Werktuigen/accessoires

Een selectie van door Toro goedgekeurde werktuigen en accessoires is verkrijgbaar voor gebruik met de machine om de mogelijkheden daarvan te verbeteren en uit te breiden. Neem contact op met een erkende servicedealer of een erkende Toro distributeur, of bezoek www.Toro.com voor een lijst van alle goedgekeurde werktuigen en accessoires.

Om de beste prestaties te verkrijgen en er zeker van te zijn dat de machine altijd veilig kan worden gebruikt, moet u ter vervanging uitsluitend originele Toro onderdelen en accessoires gebruiken. Gebruik ter vervanging nooit onderdelen en accessoires van andere fabrikanten, omdat dit gevaarlijk kan zijn. Dit kan ertoe leiden dat de garantie op het product komt te vervallen.

Gebruiksaanwijzing

Opmerking: Bepaal vanuit de normale bedieningspositie de linker- en rechterzijde van de machine.

Voor gebruik

Dagelijks onderhoud uitvoeren

Voer elke dag, voordat u de machine start, de dagelijkse procedures uit beschreven in [Dagelijks onderhoud uitvoeren](#) (bladz. 18).

Het veiligheidssysteem gebruiken

⚠ WAARSCHUWING

Niet-aangesloten of beschadigde interlockschakelaars kunnen onverwachte gevolgen hebben op de werking van de machine. Dit kan lichamelijk letsel veroorzaken.

- **Laat de interlockschakelaars ongemoeid.**
- **Controleer elke dag de werking van de interlockschakelaars en vervang beschadigde schakelaars voordat u de machine weer in gebruik neemt.**

Werkning van het veiligheidssysteem

Het veiligheidssysteem is bedoeld om starten van de machine alleen mogelijk te maken wanneer:

- de messchakelaar (aftakas) is uitgeschakeld;
- de parkeerrem is uitgeschakeld;
- u op de bestuurdersstoel zit;
- de rijmodusschakelaar in de stand VOORUIT of NEUTRAAL staat.

Het veiligheidssysteem is ook bedoeld om het inschakelen van de maaimessen alleen mogelijk te maken wanneer de rijmodusschakelaar in de stand VOORUIT staat.

Het veiligheidssysteem testen

Controleer de werking van het veiligheidssysteem telkens voordat u de machine in gebruik neemt. Als het veiligheidssysteem niet werkt zoals hieronder

wordt beschreven, moet u het direct laten repareren door een erkende servicedealer.

1. Neem plaats op de stoel, schakel de parkeerrem in, zet de rijmodusschakelaar in de stand VOORUIT en zet de messchakelaar in de stand UIT. Probeer de machine te starten; de machine mag niet starten.
2. Neem plaats op de stoel, zet de parkeerrem vrij, zet de rijmodusschakelaar in de stand VOORUIT en zet de messchakelaar in de stand AAN. Probeer de machine te starten; de machine mag niet starten.
3. Neem plaats op de stoel, zet de parkeerrem vrij, zet de rijmodusschakelaar in de stand ACHTERUIT en zet de messchakelaar in de stand UIT. Probeer de machine te starten; de machine mag niet starten.
4. Neem plaats op de stoel, zet de parkeerrem vrij, zet de rijmodusschakelaar in de stand VOORUIT en zet de messchakelaar in de stand UIT. De machine starten. Als de machine draait, komt u iets overeind uit de bestuurdersstoel. De machine moet worden uitgeschakeld.
5. Neem plaats op de stoel, zet de parkeerrem vrij, zet de rijmodusschakelaar in de stand VOORUIT en zet de messchakelaar in de stand UIT. De machine starten. Als de machine draait, schakelt u de messchakelaar in en komt u iets overeind uit de bestuurdersstoel. De maaimessen en de machine moeten worden uitgeschakeld.
6. Neem plaats op de stoel, zet de parkeerrem vrij, zet de rijmodusschakelaar in de stand VOORUIT en zet de messchakelaar in de stand UIT. De machine starten. Als de machine draait, schakelt u de messchakelaar in en zet u de rijmodusschakelaar naar de stand ACHTERUIT. De maaimessen moeten stoppen.

Bestuurdersstoel instellen

U kunt de stoel naar voren en naar achteren verschuiven. De stand van de stoel moet zo zijn dat u de machine het best kunt bedienen en dat u comfortabel zit.

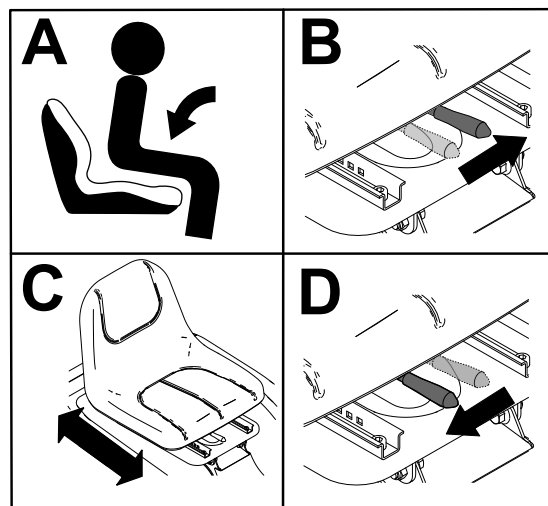

Figuur 10

g341496

De grasvanger afnemen

1. Parkeer de machine op een horizontaal oppervlak, schakel de aftakas uit en stel de parkeerrem in werking.
2. Schakel de machine uit en verwijder het contactsleuteltje.
3. Open de grasvanger door de loshendel uit te trekken en naar voren te duwen.

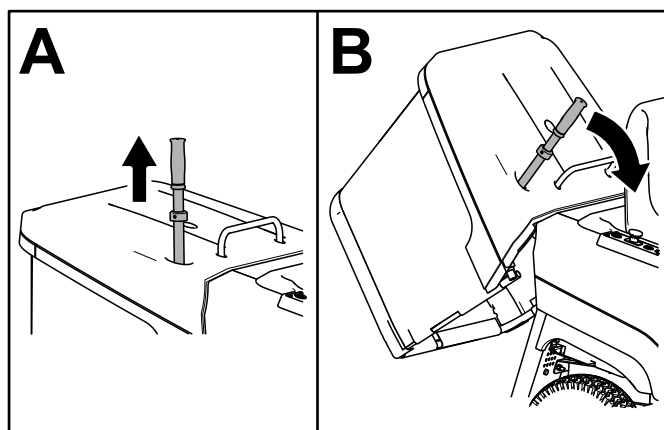

Figuur 11

g369295

4. Til de grasvanger van de machine met behulp van de hendel en het achterframe.

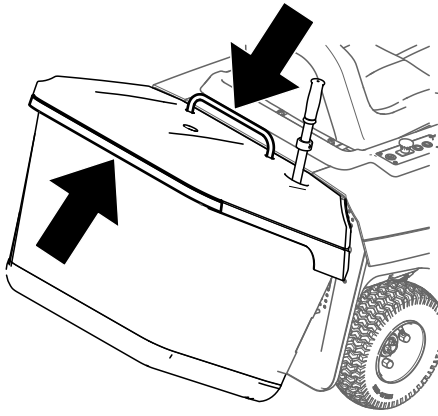

Figuur 12

g371008

De grasvanger monteren

1. Het grasvangerframe op de beugels monteren.

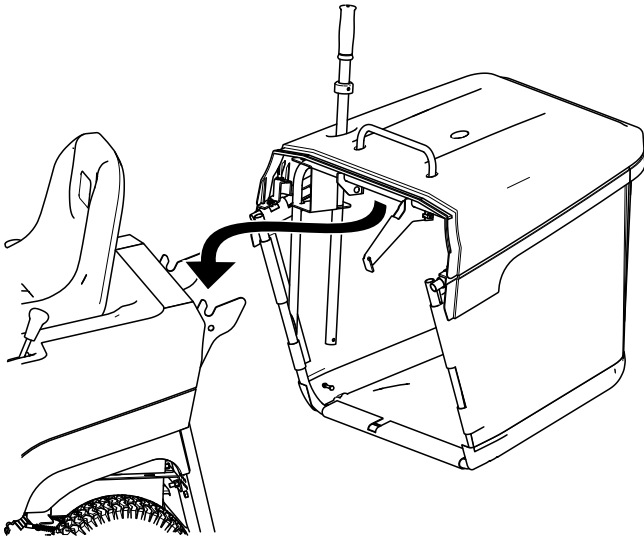

Figuur 13

g371021

2. Breng de loshendel aan.

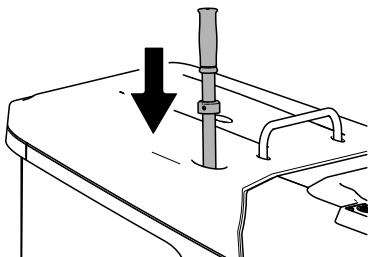

Figuur 14

g371020

3. Zorg dat de onderste vergrendeling aangrijpt.

De mulchplug plaatsen

1. Parkeer de machine op een horizontaal oppervlak, schakel de aftakas uit en stel de parkeerrem in werking.
2. Schakel de machine uit en verwijder het contactsleuteltje.
3. Verwijder de grasvanger; zie [De grasvanger afnemen \(bladz. 19\)](#).
4. Breng de mulchplug aan in de afvoeropening. Druk aan tot tegen de onderkant van het afvoerkanaal.

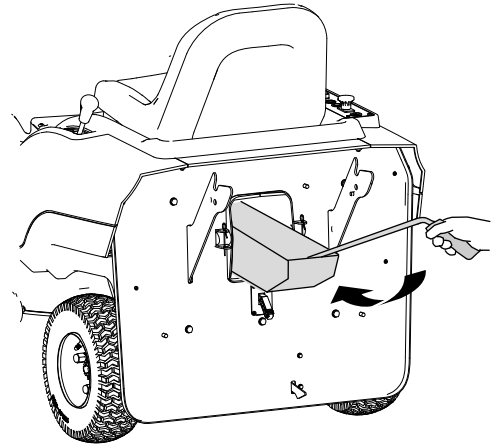

Figuur 15

g369383

5. Trek de 2 veren uit en breng ze aan in de haken van het achterpaneel.

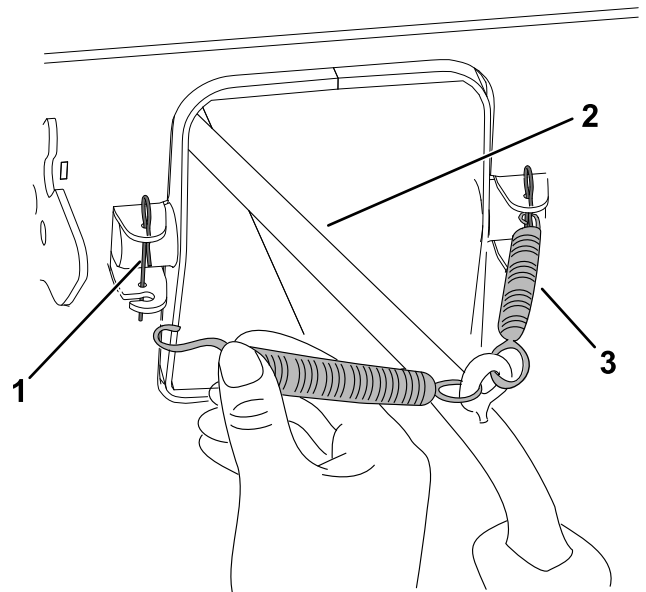

Figuur 16

g369382

1. Haak (2)
2. Handgreep mulchplug
3. Veer (2)

6. Monteer de grasvanger; zie [De grasvanger monteren \(bladz. 20\)](#).

Opmerking: De maaier werkt enkel wanneer de grasvanger gemonteerd is.

De indicatorschakelaar 'grasvanger vol' afstellen

1. Parkeer de machine op een horizontaal oppervlak, schakel de aftakas uit en stel de parkeerrem in werking.
2. Schakel de machine uit en verwijder het contactsleuteltje.
3. Verwijder de grasvanger; zie [De grasvanger afnemen \(bladz. 19\)](#).
4. Trek de handgreep uit om de gevoeligheid van de schakelaar te vergroten; kort de handgreep in om de schakelaar minder gevoelig te maken.

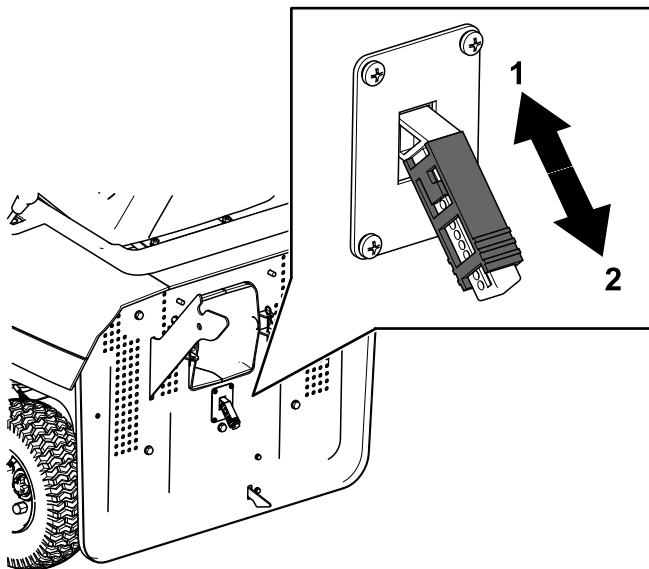

Figuur 17

g373733

1. Gevoeligheid schakelaar verminderen
 2. Gevoeligheid schakelaar vergroten
-
5. Monteer de grasvanger; zie [De grasvanger monteren \(bladz. 20\)](#).

Tijdens gebruik

De machine starten

1. Ga op de bestuurdersstoel zitten.
2. Zet de parkeerrem vrij.
3. Zorg ervoor dat de messchakelaar (aftakas) is uitgeschakeld.
4. Zorg ervoor dat de rijmodusschakelaar in de NEUTRAALSTAND staat.
5. Draai het contactsleuteltje naar de stand AAN.

Met de machine rijden

Opmerking: Wees altijd voorzichtig als u achteruitrijdt of draait.

1. Zet de rijmodusschakelaar in de stand VOORUIT of ACHTERUIT.
2. Zet uw voet op het tractiepedaal en trap het pedaal langzaam in om te beginnen rijden.

Opmerking: Hoe verder u het pedaal intrapt, des te sneller zal de machine rijden.

3. Laat het tractiepedaal opkomen en trap langzaam het rempedaal in om de machine te stoppen of te vertragen.

Opmerking: Stop de machine voordat u van richting verandert naar vooruit of achteruit.

De machine afzetten

1. Parkeer de machine op een horizontaal oppervlak.
2. Schakel de maaimessen uit.
3. Stel de parkeerrem in werking.
4. Draai het sleuteltje naar de stand UIT en verwijder het.

De messchakelaar (aftakas) bedienen

De messchakelaar (aftakas) start en stopt de maaimessen.

Messchakelaar (aftakas) inschakelen

Zorg ervoor dat de rijmodusschakelaar in de stand VOORUIT of NEUTRAAL staat voordat u de maaimessen inschakelt. Zie [Knop achteruit maaien \(bladz. 17\)](#) voor achteruit maaien.

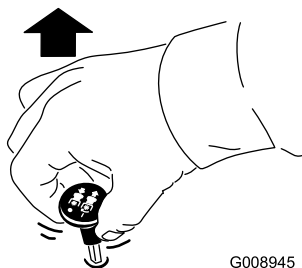

G008945

g008945

Figuur 18

Messchakelaar uitschakelen

Opmerking: De maaimessen worden automatisch uitgeschakeld wanneer u de machine in achteruit gebruikt (wanneer u de knop voor achteruit maaien niet gebruikt) of wanneer de bestuurder overeind komt uit de stoel.

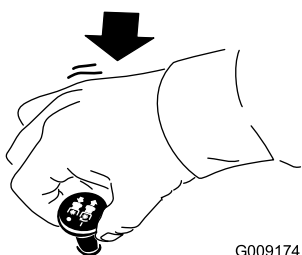

G009174

g009174

Figuur 19

De maaihoogte instellen

U kunt de maaihoogte instellen van 25 tot 127 mm. Trek de hendel naar rechts, zet hem op de gewenste hoogte en laat de hendel los in de sleuf. Raadpleeg de tabel voor de maaihoogtestanden.

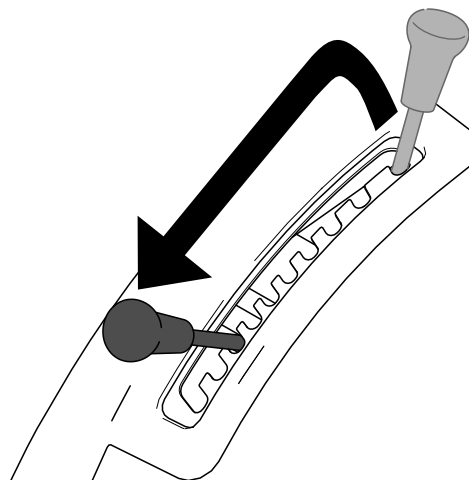

Figuur 20

g369282

Maaihoogtestand	Hoogte
1	25,0 mm
2	31 mm
3	39 mm
4	49 mm
5	61 mm
6	73 mm
7	86 mm
8	100 mm
9	113 mm
10	127 mm

De grasvanger legen

Zodra de grasvanger vol is, geeft een sensor aan de bestuurder een signaal via het gegevensdisplay.

1. Trek vanuit de bestuurdersstoel de loshendel uit en naar voren om de grasvanger te openen.

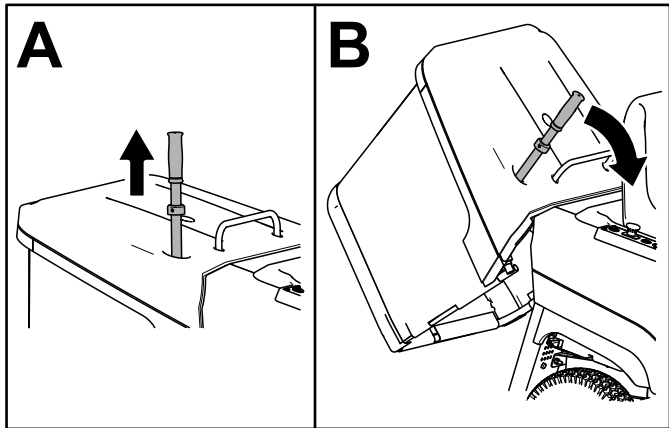

Figuur 21

g369295

2. Met een open grasvanger rijdt u de machine ongeveer 1 meter naar voren om al het maaisel te storten.
3. Laat de handgreep terugkeren en breng hem in om de grasvanger te sluiten.

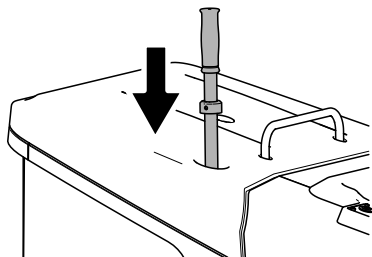

Figuur 22

g371020

4. Zorg dat de onderste vergrendeling aangrijpt.

Tips voor bediening en gebruik

Wanneer u een gazon voor de eerste keer maait

Laat het gras iets langer dan normaal om te voorkomen dat oneffenheden in het gras volledig worden weggemaaid. In het algemeen kan het best de voorheen gebruikte maaihoogte worden gekozen. Als u gras van meer dan 15 cm lang gaat maaien, kunt u het best in twee keer maaien om een goed maairesultaat te verkrijgen.

Eén derde van de lengte van het gras afmaaien

Maai niet meer dan ongeveer een derde van de lengte van het gras af of niet meer dan 2,5 cm van de lengte van het gras. Meer afmaaien wordt afgeraden, tenzij het gras dun is, of in de late herfst, wanneer het gras langzamer groeit.

Maairichting afwisselen

Maai afwisselend in verschillende richtingen, zodat het gras rechtop blijft staan. Dit zorgt ook voor een betere verspreiding van het maaisel, wat de vertering en bemesting ten goede komt.

Met de juiste regelmaat maaien

Het tempo waarmee het gras groeit, varieert per jaargetijde. Om dezelfde maaihoogte te behouden, moet u in het vroege voorjaar vaker maaien. Als de groeisnelheid in de zomer afneemt, maait u minder vaak. Als u langere tijd niet hebt kunnen maaien, maait u eerst op een hoge maaihoogte. Maai 2 dagen later op een lagere maaihoogte.

Een lagere maaisnelheid gebruiken

Om de maairesultaten te verbeteren, moet u in bepaalde omstandigheden bij een lagere rijsnelheid maaien.

Gras niet te kort afmaaien

Wanneer u op oneffenheden maait, moet u de maaihoogte hoger zetten om een golvend gazon te voorkomen.

De machine stoppen

Als u de machine tijdens het maaien moet stoppen, kan er een kluit maaisel op uw gazon achterblijven. Om dit te voorkomen kunt u naar een reeds gemaaid oppervlak gaan met de messen ingeschakeld, of u kunt het maaidek uitschakelen terwijl u vooruitgaat.

Onderkant van het maaidek schoonhouden

Verwijder na elk gebruik maaisel en vuil van de onderkant van het maaidek. Als zich gras en vuil in het maaidek ophopen, leidt dat uiteindelijk tot een onbevredigend maairesultaat.

Belangrijk: Gebruik geen water om het maaidek te reinigen, anders kunt u de elektrische motoren beschadigen.

Onderhoud van de maaimessen

Zorg gedurende het hele maaiseizoen voor een scherp maimes. Een scherp mes snijdt het gras goed af zonder het te scheuren of te kwetsen. Door scheuren en kwetsen wordt het gras bruin aan de randen, waardoor het langzamer groeit en gevoeliger is voor ziekten. Controleer na elk gebruik of de maaimessen scherp zijn en of ze versleten of beschadigd zijn. Vijl regelmatig kerven en inkepingen weg en slijp de messen indien dit nodig is. Als een mes beschadigd of versleten is, moet u dit onmiddellijk vervangen door een origineel Toro mes.

Gras mulchen

Het mulchmes maait het gras meermaals tot kleine snippertjes. Dan worden ze verspreid over het gazon, waar ze nauwelijks opvallen. Gemulcht gras wordt sneller afgebroken tot voedsel voor het gazon.

Op sommige types gras en in sommige maaiomstandigheden moet u een tweede keer mulchen opdat het maaisel onzichtbaar wordt. Maai de tweede keer loodrecht op de eerste werkgang.

Na gebruik

Het afvoerkanaal leegmaken

1. Parkeer de machine op een horizontaal oppervlak, schakel de aftakas uit en stel de parkeerrem in werking.
2. Schakel de machine uit en verwijder het contactsleuteltje.
3. Verwijder de grasvanger; zie [De grasvanger legen \(bladz. 23\)](#).
4. Verwijder de 2 pennen waarmee het kanaal bevestigd is.

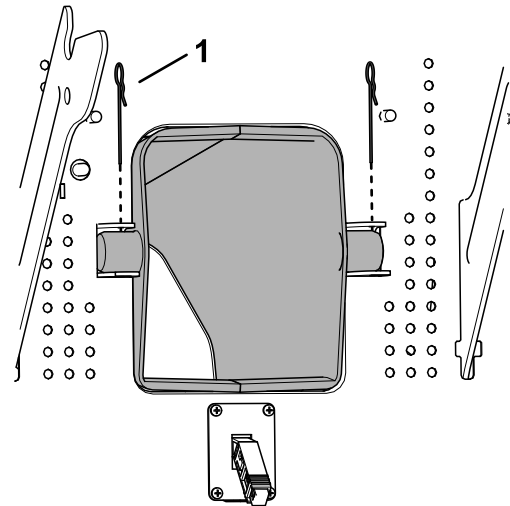

Figuur 23

g371442

1. Pen (2)

5. Trek het kanaal uit de machine.

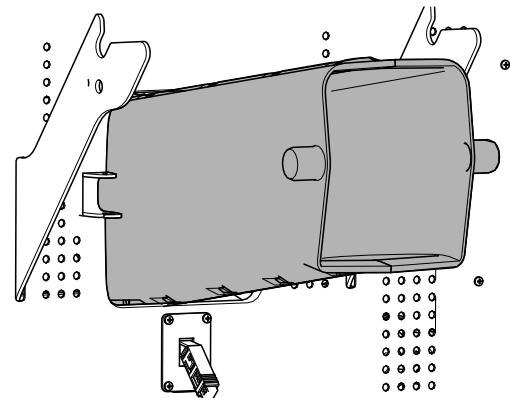

Figuur 24

g371443

6. Verwijder vuil uit het kanaal. Gebruik een stok om vuil uit de machine te verwijderen.

7. Breng het kanaal aan in de machine; zorg dat het **ronde** kanaal gaat dat op het maaidek gelast is (zie afbeelding).

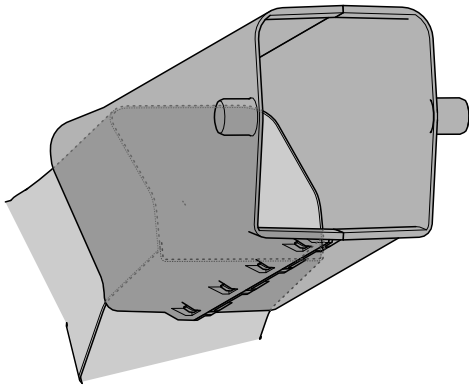

Figuur 25

Met het oog op de duidelijkheid is de achterplaat niet afgebeeld

g371441

8. Vergrendel het kanaal met de 2 pennen.

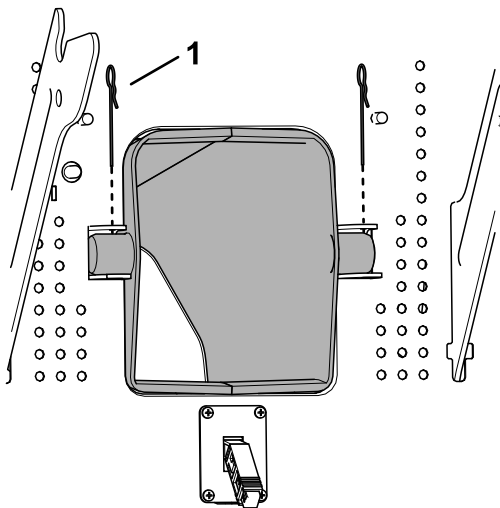

Figuur 26

g371442

1. Pen

De machine transporteren

Gebruik een aanhanger of vrachtwagen voor zwaar vervoer om de machine te transporteren. Gebruik altijd een oprijplaat over de volledige breedte. Zorg ervoor dat de aanhanger of vrachtwagen is voorzien van alle benodigde remmen, verlichting en aanduidingen die wettelijk vereist zijn. Lees aandachtig alle veiligheidsinstructies. Met behulp van deze informatie kunt u voorkomen dat omstanders of uzelf letsel oplopen. Raadpleeg de lokale vereisten inzake aanhangwagens en de bevestiging van machines.

⚠ WAARSCHUWING

Rijden op de weg zonder richtingaanwijzers, verlichting, reflectoren of een bord met de aanduiding 'Langzaam rijdend voertuig' is gevaarlijk en kan leiden tot ongelukken die lichamelijk letsel veroorzaken.

Rijd niet met de machine op de openbare weg.

Een aanhanger kiezen

⚠ WAARSCHUWING

Als een machine wordt geladen op een aanhanger of een vrachtwagen, wordt de kans vergroot dat de machine kantelt. Dit kan ernstig lichamelijk letsel of de dood veroorzaken (**Figuur 27**).

- Gebruik één oprijplaat over de volledige breedte. Gebruik geen afzonderlijke oprijplaten voor elke kant van de machine.
- Zorg ervoor dat de hoek van de oprijplaat en de grond of van de oprijplaat en de aanhanger of vrachtwagen niet groter is dan 12 graden.
- Zorg ervoor dat de oprijplaat minstens 4 keer zo lang is als de afstand van de laadbak van de vrachtwagen of aanhanger tot de grond. Hierdoor is de hoek die de oprijplaat maakt niet groter dan 12 graden op een vlakke ondergrond.

De machine laden

⚠ WAARSCHUWING

Als een machine wordt geladen op een aanhanger of een vrachtwagen, wordt de kans vergroot dat de machine kantelt. Dit kan ernstig lichamelijk letsel of de dood veroorzaken.

- Ga zeer voorzichtig te werk als u een machine een hellingbaan op-/afrijdt.
- Rij de machine achteruit op de oprijplaat en rij er vooruit af.
- U mag niet abrupt versnellen of vertragen als u de machine een hellingbaan op- of afrijdt, omdat anders de machine kan kantelen of u de controle over de machine kunt verliezen.

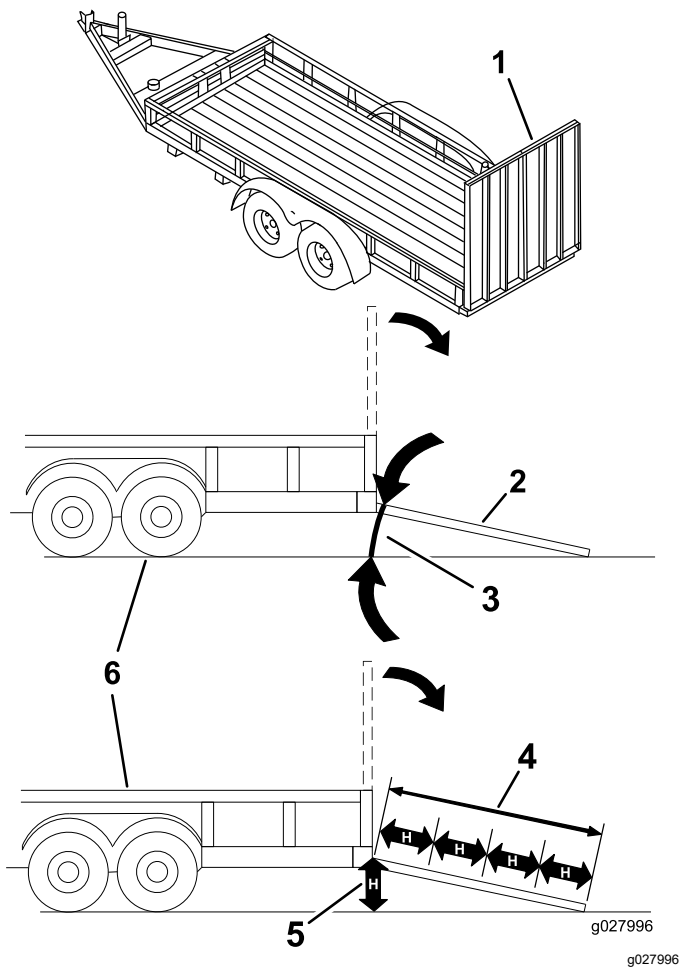

Figuur 27

- | | |
|---|--|
| 1. Oprijplaat over volledige breedte in opslagstand. | 4. De hellingbaan is minstens 4 keer zo lang als de afstand van de aanhangwagen of de laadbak tot de grond |
| 2. Zijaanzicht van oprijplaat over volledige breedte in laadstand | 5. H = Afstand van de laadbak van de vrachtwagen of aanhanger tot de grond. |
| 3. Niet groter dan 12 graden | 6. Aanhanger |

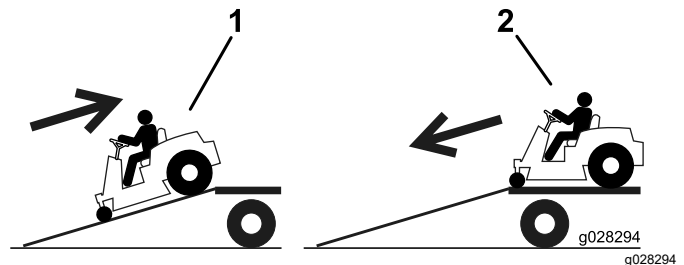

Figuur 28

- | | |
|---|---|
| 1. Rij de machine achteruit op de oprijplaat. | 2. Rij de machine vooruit de oprijplaat af. |
|---|---|

5. Zet de machine uit, verwijder het sleuteltje en stel de parkeerrem in werking.
6. Zet de machine vast bij de voorste en achterste assen; gebruik hierbij spanbanden, kettingen, kabels of touwen. Raadpleeg de lokale vereisten inzake de bevestiging van machines.

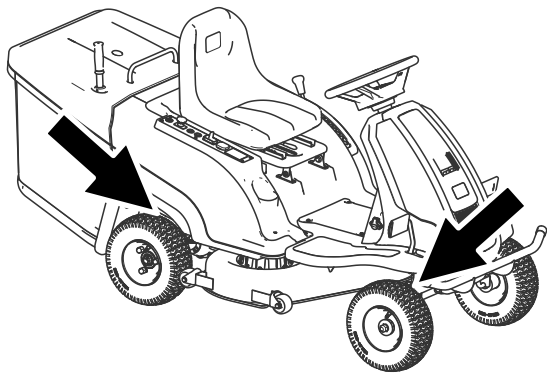

g369852

Figuur 29

1. Bevestigingspunten
-

De machine van de aanhanger rijden

1. Laat de oprijplaat zakken; zorg dat de hellingshoek van de oprijplaat ten opzichte van de grond niet groter is dan 12 graden ([Figuur 27](#)).
2. Rij de machine vooruit de oprijplaat af ([Figuur 28](#)).

Een defecte machine verplaatsen

De machine geeft een melding wanneer de accuspanning te laag wordt. Zo hebt u nog genoeg vermogen om terug te gaan naar het oplaadstation; zie [Indicator accuspanning \(bladz. 17\)](#).

Moet u de machine slepen, schakel de parkeerrem dan uit en sleep de machine aan loopsnelheid.

Onderhoud

Opmerking: Bepaal vanuit de normale bedieningspositie de linker- en rechterzijde van de machine.

Aanbevolen onderhoudsschema

Onderhoudsinterval	Onderhoudsprocedure
Bij elk gebruik of dagelijks	<ul style="list-style-type: none">• Controleer het veiligheidssysteem (interlock).• De accu opladen.• Controleer de maaimessen.
Na elk gebruik	<ul style="list-style-type: none">• Maaikast reinigen.
Om de 25 bedrijfsuren	<ul style="list-style-type: none">• De lagers van de voorwielen smeren.• Verwijder het zijdeksel en maak de accu schoon.• De bandenspanning controleren.
Vóór de stalling	<ul style="list-style-type: none">• Alle bovengenoemde onderhoudsprocedures moeten worden uitgevoerd voordat de machine wordt opgeslagen.

⚠ VOORZICHTIG

Als u het sleuteltje in het contact laat, bestaat de kans dat iemand de machine per ongeluk start, waardoor u en andere omstanders ernstig letsel kunnen oplopen.

Zet de machine uit en haal het sleuteltje uit het contact voordat u onderhoud uitvoert.

Procedures voorafgaande aan onderhoud

Toegang tot de accu

1. Parkeer de machine op een horizontaal oppervlak, schakel de aftakas uit en stel de parkeerrem in werking.
2. Schakel de machine uit en verwijder het contactsleuteltje.
3. Verwijder de grasvanger; zie [De grasvanger legen \(bladz. 23\)](#).
4. Verwijder de voorste schroef.

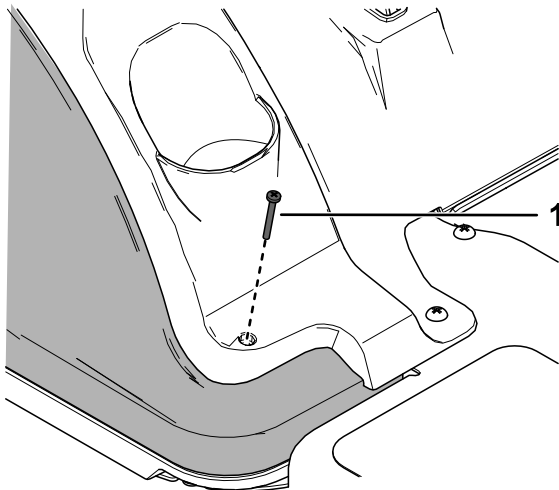

Figuur 30

g371400

1. Schroef (M4 x 35 mm)

5. Verwijder de 3 rechter schroeven van het bedieningspaneel.

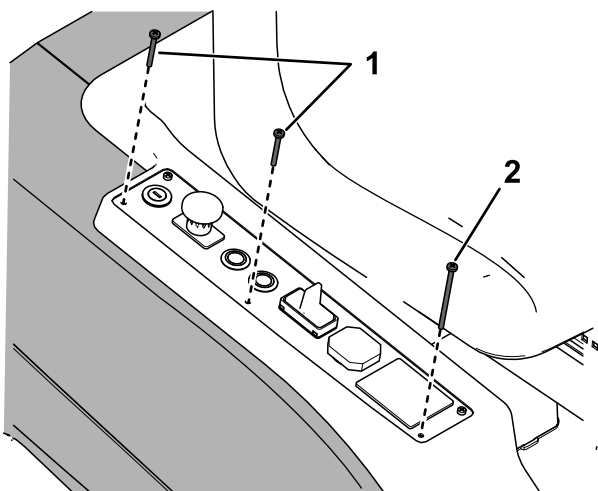

Figuur 31

g371399

1. Schroef (M4 x 35 mm)
2. Schroef (M4 x 70 mm)

6. Verwijder de 2 achterste schroeven.

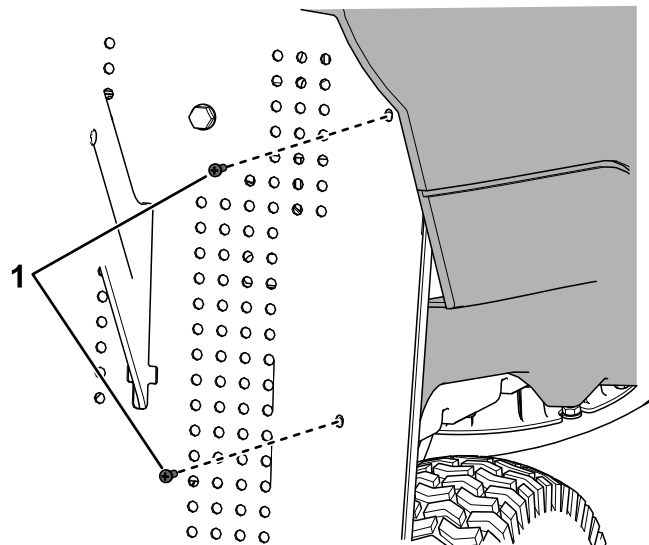

Figuur 32

g371398

1. Zelftappende schroef

7. Verwijder het zijdeksel om bij de accu te kunnen komen.

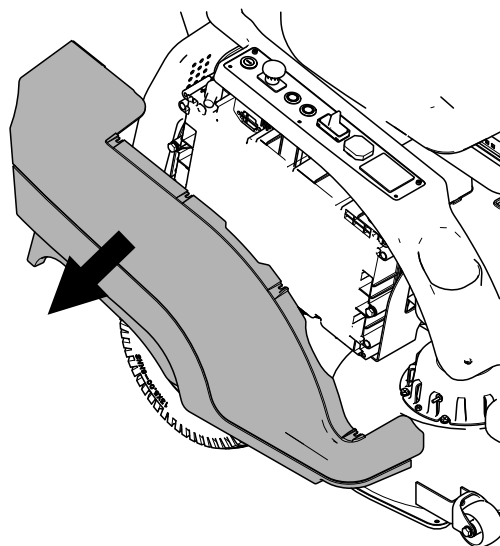

Figuur 33

g371401

8. Voer de omgekeerde procedure uit om het deksel te monteren.

Belangrijk: Zorg ervoor dat er na onderhoudswerkzaamheden geen open circuits of losse draden zijn.

Smering

De lagers van de voorwielen smeren

Onderhoudsinterval: Om de 25 bedrijfsuren

Type vet: universeel smeervet

1. Parkeer de machine op een horizontaal oppervlak, schakel de aftakas uit en stel de parkeerrem in werking.
2. Schakel de machine uit en verwijder het contactsleuteltje.
3. Reinig de smeernippels met een doek.

Opmerking: Indien nodig verf van de voorkant van de nippel(s) afkrabben.

4. Zet een smerpistool op de nippel.
5. Spuit vet in de nippels totdat er nieuw vet bij de lagers naar buiten komt.
6. Overtollig vet wegvegen.

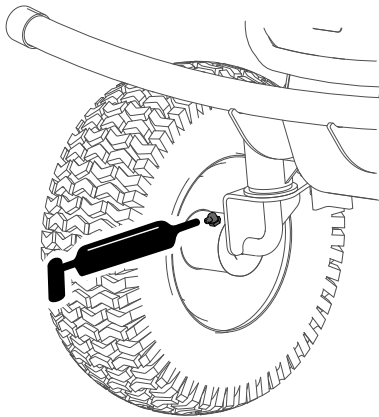

Figuur 34

g343313

Onderhoud elektrisch systeem

Onderhoud van de accu

Opmerking: De oorspronkelijke accu heeft geen onderhoud nodig.

⚠ WAARSCHUWING

Accupolen of metalen gereedschappen kunnen kortsluiting maken met metalen onderdelen, waardoor vonken kunnen ontstaan. Hierdoor kunnen accugassen tot ontploffing komen, waardoor lichamelijk letsel kan ontstaan.

- **Zorg ervoor dat bij het verwijderen of installeren van de accu de accupolen niet in aanraking komen met metalen onderdelen van de machine.**
- **Voorkom dat metalen gereedschappen kortsluiting veroorzaken tussen de accupolen en metalen onderdelen van de machine.**
- **Gebruik geïsoleerd gereedschap voor het onderhoud van de accu.**
- **Zorg ervoor dat de accuhouders altijd op hun plaats zitten om de accu te beschermen en vast te zetten.**

⚠ GEVAAR

Raak elektrische onderdelen of contacten op de motor niet aan.

Indien u dergelijke onderdelen of contacten aanraakt, kan dit ernstig of dodelijk letsel veroorzaken.

De accu opladen

Onderhoudsinterval: Bij elk gebruik of dagelijks

Voor een maximale levensduur van de accu moet u de accu bijna helemaal ontladen voor elke oplaadbeurt. Laad de accu onmiddellijk op als u een aanzienlijke hoeveelheid vermogen hebt gebruikt. De accu zal een efficiëntere elektrische productie leveren na enkele cycli waarbij u de accu oplaadt en bijna helemaal ontladaat.

Opmerking: Raadpleeg [Specificaties \(bladz. 18\)](#) voor de oplaadtijd.

Belangrijk: Laad de accu op tussen 0 en 40 °C.

1. Parkeer de machine op een horizontaal oppervlak, in een goed geventileerde ruimte in de buurt van een geschikt stopcontact.
2. Schakel de messchakelaar uit en stel de parkeerrem in werking.
3. Schakel de machine uit, verwijder het contactsleuteltje en wacht totdat alle bewegende onderdelen tot stilstand zijn gekomen voordat u de bestuurderspositie verlaat.
4. Sluit de lader aan op het oplaadcontact en draai de plug rechtsom om deze te bevestigen (Figuur 35).

Opmerking: De oplaadplug past maar op 1 manier op de machine.

Opmerking: Controleer of de instelling van het voltage op de oplader overeenstemt met het voltage op het gebruikte stopcontact.

Opmerking: Als de acculader te heet is, kan deze niet goed opladen. Bij koude temperaturen kan het langer duren om de accu op te laden.

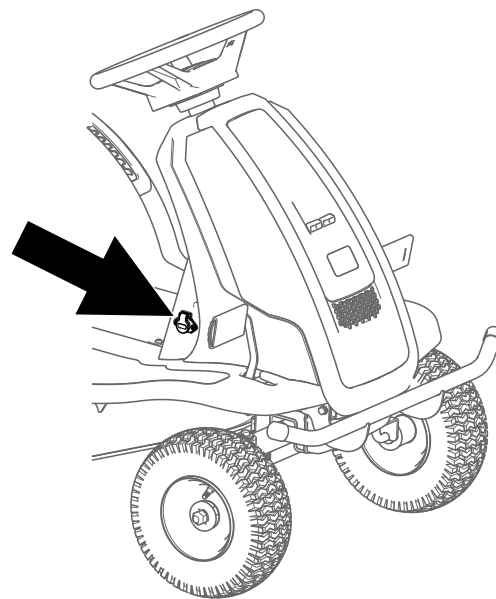

g369316

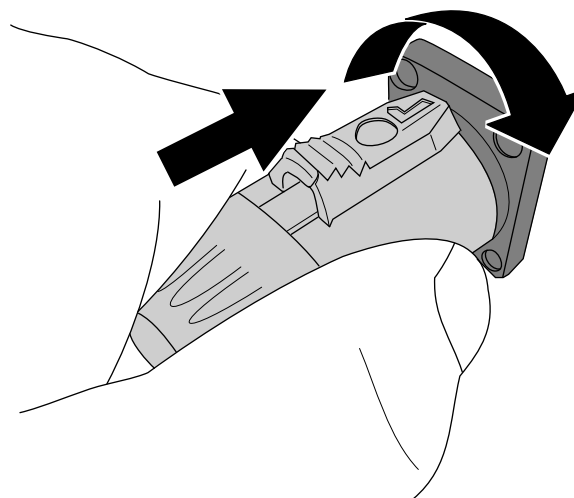

g341469

Figuur 35

5. Steek het netsnoer van de oplader in het stopcontact.

Opmerking: Het oplaadlampje zal rood oplichten om aan te geven dat er een verbinding is tussen de accu en de lader.

6. Laat de accu opladen.

Opmerking: De accu is enkel volledig opgeladen wanneer het oplaadlampje groen oplicht.

7. Haal na het opladen de stekker van het netsnoer uit het stopcontact.
8. Schuif de knop op de plug naar achteren, draai de plug linksom en trek de plug uit het contact (Figuur 36).

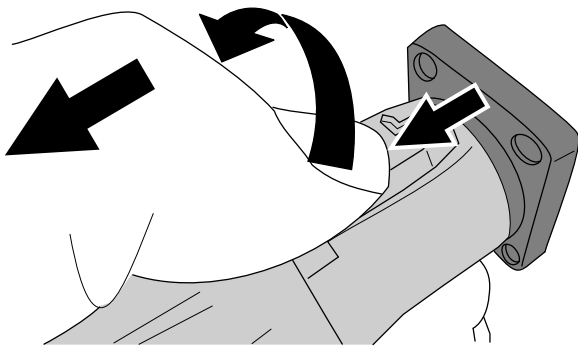

Figuur 36

g341470

Onderhoud aandrijfsysteem

De bandenspanning controleren

Onderhoudsinterval: Om de 25 bedrijfsuren—De bandenspanning controleren.

Zorg ervoor dat de voor- en achterbanden de voorgeschreven spanning hebben. Een ongelijke bandenspanning kan leiden tot onregelmatige maaieresultaten. Controleer de bandenspanning bij het ventiel wanneer de banden koud zijn om de meest accurate meting te verkrijgen.

Pomp de voorste banden op tot 1,03 bar.

Pomp de achterste banden op tot 1,38 bar.

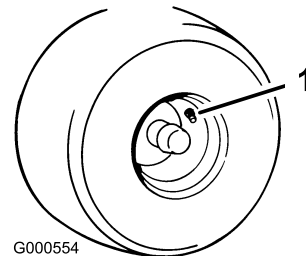

G000554

g000554

Figuur 37

1. Ventiel

De accu vervangen

Neem contact op met uw erkende servicedealer om de accu te vervangen.

Onderhoud van het maaimachine

Onderhoud van de maaimessen

Om een goed maairesultaat te verkrijgen, moet u de maaimessen scherp houden. Om het slijpen en vervangen te vergemakkelijken, is het handig extra messen in voorraad te hebben.

Vóór controle en onderhoud van de maaimessen

1. Parkeer de machine op een horizontaal oppervlak, schakel de aftakas uit en stel de parkeerrem in werking.
2. Schakel de machine uit en verwijder het contactsleuteltje.
3. Krik de machine op zodat u de onderkant ervan kunt bereiken. Ondersteun de machine met assteunen.

⚠ WAARSCHUWING

Een mechanische of hydraulische krik kan een machine niet altijd dragen. Als de machine dan valt, kan dit ernstig letsel veroorzaken.

Plaats de machine altijd op assteunen.

De maaimessen controleren

Onderhoudsinterval: Bij elk gebruik of dagelijks

1. Controleer de snijranden.
2. Als de randen niet scherp zijn of bramen vertonen, moet u het maaimes verwijderen en slijpen; zie [De maaimessen slijpen \(bladz. 34\)](#).
3. Controleer de messen, in het bijzonder het gebogen deel.
4. Als u scheuren, slijtage of groefvorming in dit deel constateert, moet u direct een nieuw mes monteren.

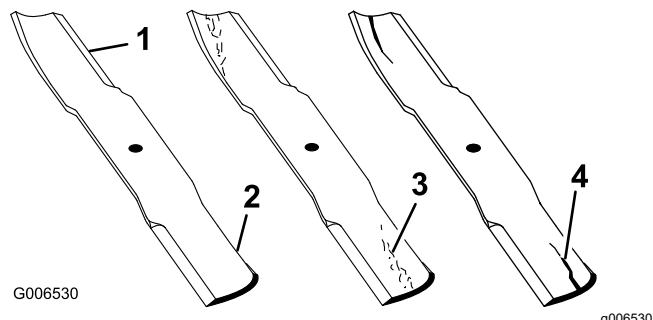

Figuur 38

- | | |
|-----------------|--------------------------|
| 1. Snijrand | 3. Slijtage/groefvorming |
| 2. Gebogen deel | 4. Scheur |

Controle op kromme messen

Opmerking: De machine moet op een egaal oppervlak geparkeerd zijn voor de volgende procedure.

1. Zet het maaidek op de hoogste maaipositie.
2. Trek dikke handschoenen of andere adequate handbescherming aan en draai langzaam het mes in een stand die meting mogelijk maakt van de afstand tussen de maairand en het egale oppervlak.

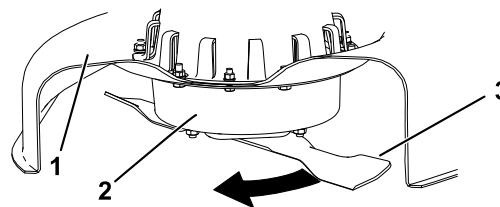

Figuur 39

- | | |
|----------------|--------|
| 1. Maaidek | 3. Mes |
| 2. Asbehuizing | |

3. Meet vanaf het uiteinde van het mes tot het egale oppervlak.

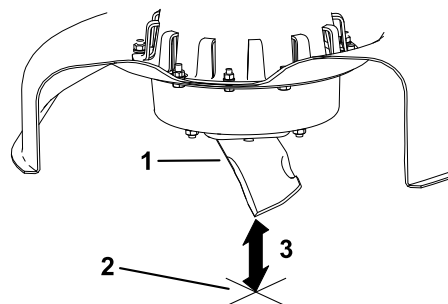

Figuur 40

- | |
|--|
| 1. Mes, in meetstand |
| 2. Vlakke ondergrond |
| 3. Gemeten afstand tussen mes en de ondergrond (A) |

4. Draai hetzelfde mes 180 graden, zodat de maairand aan de andere kant nu in dezelfde stand staat.

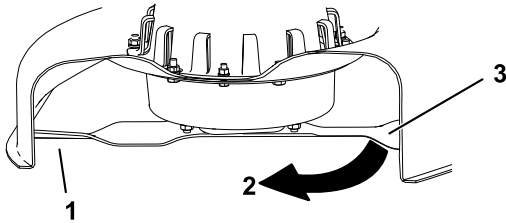

Figuur 41

g343369

1. Mes, eerder gemeten kant
2. Eerder gebruikte meetstand
3. Andere kant van mes die in meetstand wordt gebracht

5. Meet vanaf het uiteinde van het mes tot het egale oppervlak.

Opmerking: De speling mag niet meer dan 3 mm bedragen.

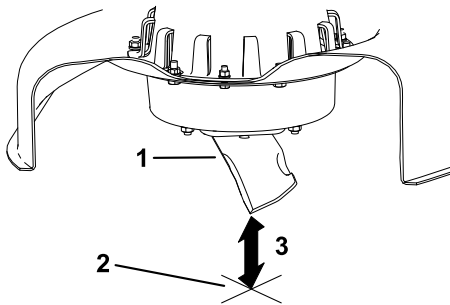

Figuur 42

g343365

1. Mes aan andere zijde, in meetstand
2. Vlakke ondergrond
3. Tweede gemeten afstand tussen mes en oppervlak (B)

- A. Als het verschil tussen A en B groter is dan 3 mm, vervang dan het mes door een nieuw mes; zie [Maaimessen verwijderen \(bladz. 34\)](#) en [Maaimessen monteren \(bladz. 35\)](#).

Opmerking: Als een krom mes is vervangen door een nieuw mes en de afstand nog altijd groter is dan 3 mm, dan is het mogelijk dat de mesas verbogen is. Neem contact op met een erkende onderhoudsdealer voor service.

- B. Ga als het verschil binnen de grenzen ligt door met het volgende mes.
6. Herhaal deze procedure op elk mes.

Maaimessen verwijderen

Vervang messen die een vast voorwerp hebben geraakt of uit balans of krom zijn.

1. Plaats een houten blok tussen het mes en de maaibehuizing om te verhinderen dat het mes kan draaien.
2. Pak het uiteinde van het mes vast met een doek of een dikke handschoen.
3. Verwijder het mes.

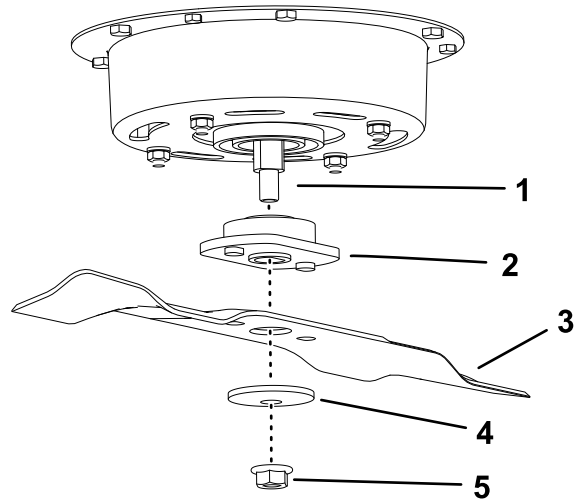

Figuur 43

g343371

- | | |
|------------|-------------|
| 1. Maaias | 4. Klemring |
| 2. Adapter | 5. Moer |
| 3. Mes | |

De maaimessen slijpen

1. Gebruik een vijl om de snijranden aan beide uiteinden van het mes te slijpen.

Opmerking: Houd daarbij de oorspronkelijke hoek in stand.

Opmerking: Het mes blijft in balans als u van beide snijranden dezelfde hoeveelheid materiaal verwijdert.

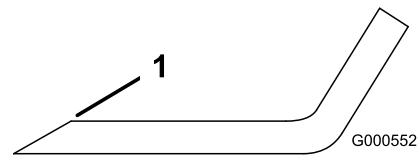

Figuur 44

g000552

1. Onder oorspronkelijke hoek slijpen.
2. Controleer de balans van het mes met een mesbalans.

Opmerking: Als het mes horizontaal blijft, is het in balans en geschikt voor gebruik.

Stalling

Reinigen en opslaan

1. Parkeer de machine op een horizontaal oppervlak, schakel de messchakelaar (aftakas) uit en stel de parkeerrem in werking.
2. Schakel de machine uit, verwijder het contactsleuteltje en wacht totdat alle bewegende onderdelen tot stilstand zijn gekomen voordat u de bestuurderspositie verlaat.
3. Verwijder maaisel, vuil en vet van de buitenkant van de gehele machine, met name van de motor.
4. Controleer de werking van de parkeerrem; zie [Parkeerrem \(bladz. 16\)](#).
5. Smeer de machine; zie [Smering \(bladz. 30\)](#).
6. Controleer de bandenspanning; zie [De bandenspanning controleren \(bladz. 32\)](#).
7. Laad de accu op; zie [De accu opladen \(bladz. 30\)](#).
8. Schraap zwaar aangekoekt gras en vuil van de onderkant van de maaier.
9. Controleer de staat van de maaimessen; raadpleeg [Onderhoud van de maaimessen \(bladz. 33\)](#).
10. Controleer alle bevestigingen en zet ze vast. Repareer of vervang beschadigde delen.
11. Werk alle krassen en beschadigingen van de lak bij. Bijwerklak is verkrijgbaar bij een erkende servicedealer.
12. Stal de machine in een schone, droge garage of opslagruimte. Verwijder het sleuteltje uit het contact en bewaar het buiten het bereik van kinderen en onbevoegde personen. Dek de machine af om deze te beschermen en schoon te houden.

Problemen, oorzaak en remedie

Probleem	Mogelijke oorzaak	Remedie
De aandrijfmotor start niet.	<ol style="list-style-type: none"> 1. De rijmodusshakelaar staat in de NEUTRAALSTAND. 2. De parkeerrem is in werking gesteld. 3. Het rempedaal is ingetrapt. 4. Het tractiepedaal is ingetrapt. 5. De mesmotor is geblokkeerd. 6. De aandrijfmotor is geblokkeerd. 7. De accuspanning is laag. 	<ol style="list-style-type: none"> 1. Zet de rijmodusshakelaar in de stand VOORUIT of ACHTERUIT. 2. Zet de parkeerrem vrij. 3. Laat het rempedaal opkomen. 4. Laat het tractiepedaal opkomen. 5. Zet de machine uit en verwijder vuil, of wacht tot de controller automatisch wordt ontgrendeld na 5 seconden. 6. Verwijder vuil of obstakels van de aandrijfmotor. 7. De accu opladen.
De mesmotor start niet.	<ol style="list-style-type: none"> 1. De rijmodusshakelaar staat in de NEUTRAALSTAND. 2. De parkeerrem is in werking gesteld. 3. De mesmotor is geblokkeerd. 4. De accuspanning is laag. 	<ol style="list-style-type: none"> 1. Zet de rijmodusshakelaar naar de stand VOORUIT. 2. Zet de parkeerrem vrij. 3. Zet de machine uit en verwijder vuil, of wacht tot de controller automatisch wordt ontgrendeld na 5 seconden. 4. De accu opladen.
De machine start niet.	<ol style="list-style-type: none"> 1. De controller of de motor is beschadigd. 2. Een accu is defect. 	<ol style="list-style-type: none"> 1. Schakel de machine uit en start ze opnieuw na 5 seconden. Als de machine niet start na verschillende cycli, moet u de controller vervangen. 2. Vervang de accu.
De machine trilt abnormaal.	<ol style="list-style-type: none"> 1. Het maimes (de maaimessen) is (zijn) verbogen of niet in balans. 2. De bevestigingsbout van het maimes zit los. 3. Mesas verbogen. 4. De motorophangplaat zit los of is versleten. 	<ol style="list-style-type: none"> 1. Nieuwe maimes(sen) monteren. 2. De bevestigingsbout van het maimes vastdraaien. 3. Neem contact op met een erkende servicedealer. 4. Neem contact op met een erkende servicedealer.
De maaihoogte is ongelijk.	<ol style="list-style-type: none"> 1. Maimes(sen) bot. 2. Maimes(sen) verbogen of niet in balans. 3. De onderkant van het maaidek is vuil. 4. De bandenspanning is niet correct. 5. Mesas verbogen. 	<ol style="list-style-type: none"> 1. Mes(sen) slijpen. 2. Nieuwe maimes(sen) monteren. 3. Reinig de onderkant van het maaidek. 4. Banden op juiste spanning brengen. 5. Neem contact op met een erkende servicedealer.
De machine werpt niet (goed) uit.	<ol style="list-style-type: none"> 1. Het gras is te zwaar of te lang. 2. Het gras is te vochtig. 	<ol style="list-style-type: none"> 1. Maai op de hoogste maaihoogte; maai dan op de gewenste hoogte. 2. Wacht tot het gazon droog is.

Schema's

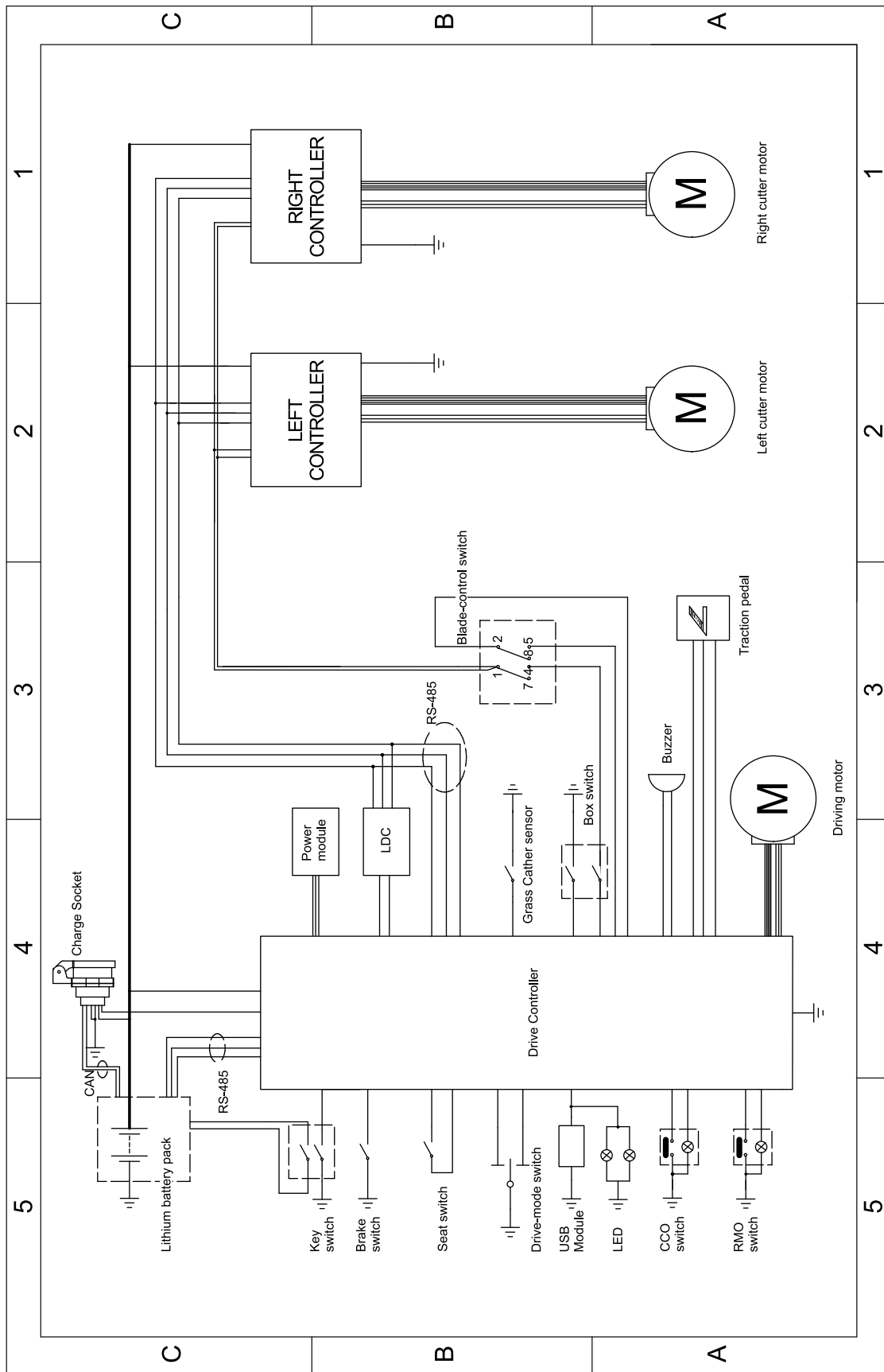

Elektrisch schema (Rev. A)

g374611

Opmerkingen:

Privacyverklaring EEA/VK

Toro's gebruik van uw persoonlijke gegevens

The Toro Company ("Toro") respecteert uw recht op privacy. Wanneer u onze producten koopt, kunnen we bepaalde persoonlijke informatie over u verzamelen, ofwel rechtstreeks via u ofwel via uw plaatselijk Toro bedrijf of dealer. Toro gebruikt deze informatie om te voldoen aan contractuele verplichtingen – zoals het registreren van uw garantie, het behandelen van uw garantieclaim of om contact met u op te nemen in het geval van terugroepacties – en voor legitieme zakelijke doeleinden – zoals klanttevredenheid meten, onze producten verbeteren of u productinformatie verschaffen die van belang kan zijn. Toro kan uw informatie delen met onze dochterondernemingen, verdelers of andere zakenpartners in verband met deze activiteiten. We kunnen ook persoonlijke informatie vrijgeven van rechtswege of in verband met de verkoop, aankoop of fusie van een bedrijf. We verkopen uw persoonsgegevens nooit aan andere bedrijven voor marketingdoeleinden.

Behoud van uw persoonlijke gegevens

Toro bewaart uw persoonlijke informatie zolang deze relevant is voor de bovengenoemde doeleinden en in overeenstemming is met de wettelijke vereisten. Gelieve contact op te nemen via legal@toro.com voor meer informatie over de bewaarperiodes die van toepassing zijn.

Toro's engagement inzake veiligheid

Uw persoonlijke informatie kan behandeld worden in de VS of een ander land dat mogelijk soepelere databeschermingswetten heeft dan het land waar u verblijft. Indien we uw informatie overdragen naar een ander land dan het land waar u verblijft, nemen wij de wettelijk verplichte maatregelen om ervoor te zorgen dat de informatie op gepaste wijze wordt beschermd en veilig wordt behandeld.

Toegang en correctie

U hebt het recht om uw persoonlijke gegevens te corrigeren of te raadplegen, of zich te verzetten tegen de verwerking van uw gegevens of deze te beperken. Om deze rechten uit te oefenen, gelieve een e-mail te sturen naar legal@toro.com. Als u zich zorgen maakt over de manier waarop Toro uw informatie heeft behandeld, vragen wij u om deze direct ten aanzien van ons te uiten. Europese burgers hebben het recht om een klacht in te dienen bij hun gegevensbeschermingsautoriteit.