



Count on it.

Form No. 3440-335 Rev B

Betjeningsvejledning

122 cm HDX RD-plænetraktor i 2000-serien

Modelnr. 74456TE—Serienr. 40000000 og derover

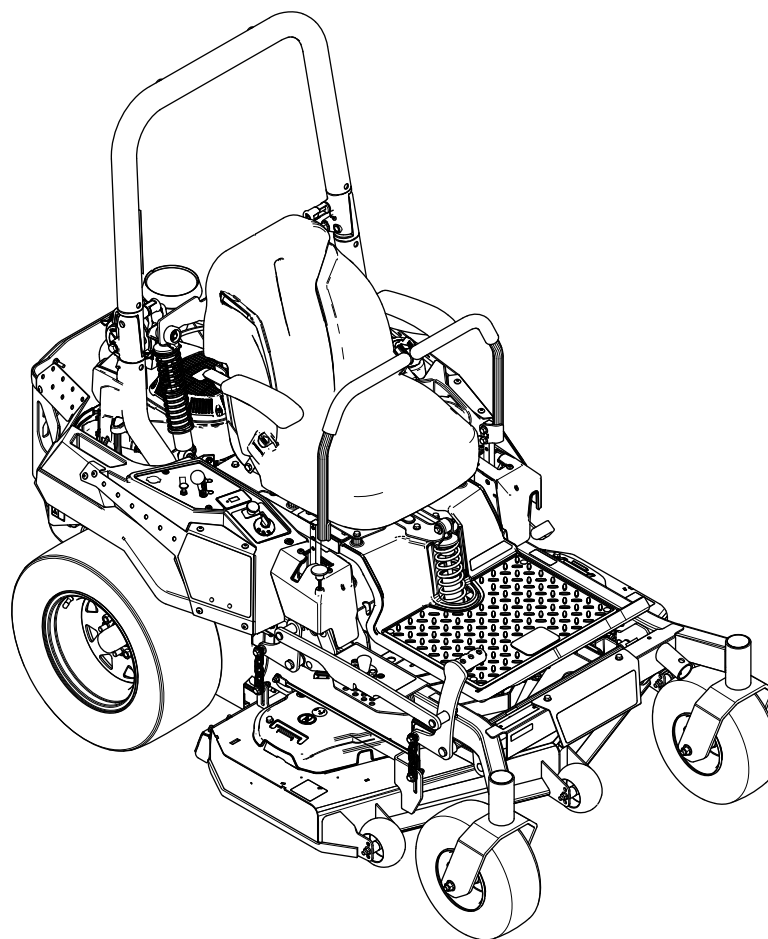

Dette produkt overholder alle relevante EU-direktiver. Yderligere oplysninger fås i den separate produktspecifikke overensstemmelseserklæring.

Se de oplysninger fra motorproducenten, som følger med maskinen.

Nettomotormoment: Denne maskines brutto- eller nettomotormoment er fastsat af motorfabrikanten på et laboratorium i henhold til Society of Automotive Engineers (SAE) J1940 eller J2723. Som følge af de ændringer, der er foretaget for at overholde diverse sikkerheds-, emissions- og driftskrav, vil det reelle motormomentet på denne plæneklippertype være betydeligt lavere. Se de oplysninger fra motorproducenten, som følger med maskinen.

Indledning

Denne plænetraktor med roterende skæreknive er beregnet til brug af professionelle, ansatte operatører. Den er primært beregnet til klipning af græs på velholdte plæner på private eller kommercielle ejendomme. Brug af dette produkt til andre formål end den tilsigtede anvendelse kan udsætte dig selv og omkringstående for fare.

Læs denne vejledning omhyggeligt, så du kan lære at betjene og vedligeholde produktet korrekt samt undgå person- og produktskade. Det er dit ansvar at betjene produktet korrekt og sikkert.

Besøg [www. Toro.com](http://www.Toro.com) for at få materialer om produktsikkerhed og oplæring i betjening, oplysninger om tilbehør, hjælp til at finde en forhandler eller for at registrere dit produkt.

Når du har brug for service, originale Toro-dele eller yderligere oplysninger, bedes du kontakte en autoriseret serviceforhandler eller Toros kundeservice samt have produktets model- og serienummer parat. **Figur 1** angiver, hvor model- og serienummeret er placeret på produktet. Skriv numrene, hvor der er gjort plads til dette.

Vigtigt: Scan QR-koden på serienummermærket (hvis udstyret hermed) med din mobilenhed for at tilgå garanti, reservedele og andre produktoplysninger.

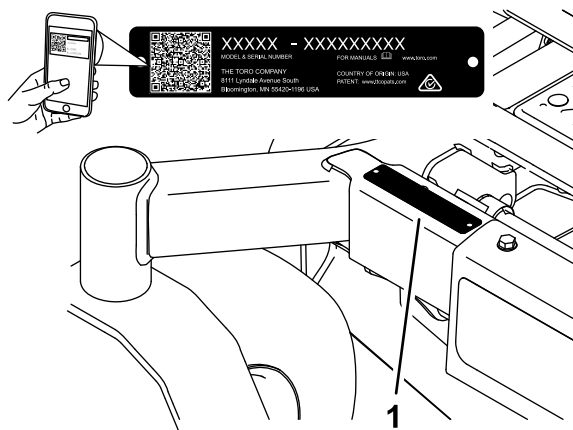

Figur 1

g233855

Modelnr. _____
Serienr. _____

Denne betjeningsvejledning bruger to ord til at fremhæve oplysninger. **Vigtigt** henleder opmærksomheden på særlige mekaniske oplysninger, og **Bemærk** angiver generel information, som det er værd at lægge særligt mærke til.

Advarselssymbolet (**Figur 2**) vises både i denne vejledning og på maskinen for at identificere vigtige sikkerhedsmeddelelser, som du skal følge for at undgå ulykker. Dette symbol vises med ordet **Fare**, **Advarsel** eller **Forsigtig**.

- **Fare** angiver en overhængende farlig situation, som, hvis den ikke undgås, **vil** resultere i dødsfald eller alvorlig personskade.
- **Advarsel** angiver en potentielt farlig situation, som, hvis den ikke undgås, **kan** resultere i dødsfald eller alvorlig personskade.
- **Forsigtig** Angiver en potentielt farlig situation, som, hvis den ikke undgås, **kan** resultere i mindre eller moderat personskade.



Figur 2
Advarselssymbol

sa-black

Indhold

Sikkerhed	4	Rensning af motorskærm	39
Generelt om sikkerhed	4	Kontrol af gnistskærmen	39
Hælningsindikator	5	Udskiftning af filteret til emissionsluftindsug- ning	39
Sikkerheds- og instruktionsmærkater	6	Vedligeholdelse af brændstofsysteem	40
Produktoversigt	12	Udskiftning af brændstoffiltrene	40
Betjeningsanordninger	12	Serviceeftersyn af brændstoftanken	40
Specifikationer	14	Vedligeholdelse af elektrisk systeem	41
Redskaber/tilbehør	14	Elektrisk systeem – Sikkerhed	41
Før betjening	15	Serviceeftersyn af batteriet	41
Sikkerhedshensyn før drift	15	Serviceeftersyn af sikringerne	42
Påfyldning af brændstof	16	Vedligeholdelse af drivsystem	43
Udførelse af daglig vedligeholdelse	16	Kontrol af sikkerhedsselen	43
Indkøring af en ny maskine	17	Kontrol af styrtbøjlegrebene	43
Anvendelse af styrtbøjlesystemet (ROPS)	17	Justering af sporingen	44
Anvendelse af sikkerhedslåsesystemet	18	Kontrol af dæktrykket	44
Indstilling af sædet	18	Kontrol af hjullåsemøtrikkerne	44
Justering af de bageste støddæmpere	19	Vedligeholdelse af bremses	45
Brug af redskaber og tilbehør	20	Justering af parkeringsbremsen	45
Under betjening	20	Vedligeholdelse af remme	46
Sikkerhed under drift	20	Eftersyn af remmene	46
Indtag operatørpositionen	22	Udskiftning af plæneklipperremmen	46
Betjening af parkeringsbremsen	22	Udskiftning af hydraulikpumpens drivrem	47
Betjening af kontakten til regulering af skæreknivene (kraftudtag)	23	Vedligeholdelse af betjeningsanordnings- systeem	48
Betjening af gashåndtaget	23	Justering af styrehåndtagenes position	48
Betjening af chokeren	23	Justering af bevægelseshåndtagenes forbindelse	49
Start af motoren	24	Vedligeholdelse af hydrauliksysteem	50
Sluk af motoren	24	Hydrauliksysteem – Sikkerhed	50
Brug af bevægelseshåndtagene	25	Hydraulikvæskespecifikationer	50
Kørsel med maskinen	25	Kontrol af hydraulikvæskestanden	51
Justering af klippehøjden	26	Udskiftning af hydraulikvæsken og -filtrene	51
Justering af antiskalperingsruller	27	Udluftning af hydrauliksysteem	52
Tip vedrørende betjening	28	Vedligeholdelse af plæneklipperskjoldet	53
Efter betjening	29	Skæreknivssikkerhed	53
Sikkerhed efter drift	29	Serviceeftersyn af skæreknivene	53
Brug af brændstofafbryderventilen	29	Justering af den tværgående nivellering og knivhældningen	55
Brug af drivhjulets udløsningsventiler	29	Afmontering af plæneklipperskjoldet	57
Transport af maskinen	30	Rengøring	58
Vedligeholdelse	32	Rengøring under plæneklipperskjoldet	58
Sikkerhed ved vedligeholdelse	32	Rensning af ophængningssystemet	58
Skema over anbefalet vedligeholdelse	32	Bortskaffelse af affald	58
Tiltag forud for vedligeholdelse	33	Opbevaring	59
Frigivelse af plæneklipperskjoldets gardin	33	Sikkerhed i forbindelse med opbevaring	59
Afmontering af plademetallafskærmnin- gen	33	Rengøring og opbevaring	59
Smøring	34	Fejlfinding	60
Smøring af maskinen	34	Diagrammer	62
Motorvedligeholdelse	35		
Motorsikkerhed	35		
Eftersyn af luftfilteret	35		
Serviceeftersyn af motorolien	36		
Serviceeftersyn af tændrøret/tændrø- rene	38		
Rensning af kølesystemet	39		

Sikkerhed

Denne maskine er designet i overensstemmelse med EN ISO 5395.

Generelt om sikkerhed

Dette produkt kan afskære hænder og fødder samt udslynge genstande. Følg altid sikkerhedsforskrifterne for at undgå alvorlig personskade.

- Læs og forstå indholdet i denne *betjeningsvejledning*, før du starter motoren.
- Hold omkringstående og børn på afstand.
- Maskinen må aldrig betjenes eller vedligeholdes af børn eller utrænnet personale. Maskinen må kun betjenes eller vedligeholdes af personer, som er ansvarlige, uddannede, fortrolige med anvisningerne og fysisk i stand til det.
- Hold altid styrtbøjlen i den fuldt hævede, låste position, og brug sikkerhedsselen.
- Betjen ikke maskinen i nærheden af bratte afsatser, grøfter, volde, vand og andre risikoområder eller på skråninger med en hældning på mere end 15°.
- Hold hænder og fødder væk fra bevægelige maskinkomponenter.
- Betjen ikke maskinen, uden at alle afskærmninger, sikkerhedskontakter og øvrige sikkerhedsanordninger er monteret og fungerer korrekt.
- Sluk for motoren, tag nøglen ud, og vent, til alle bevægelige dele er standset, før du forlader førersædet. Lad maskinen køle af, inden du efterser, justerer, påfylder brændstof, rengør den eller stiller den til opbevaring.

Hældningsindikator

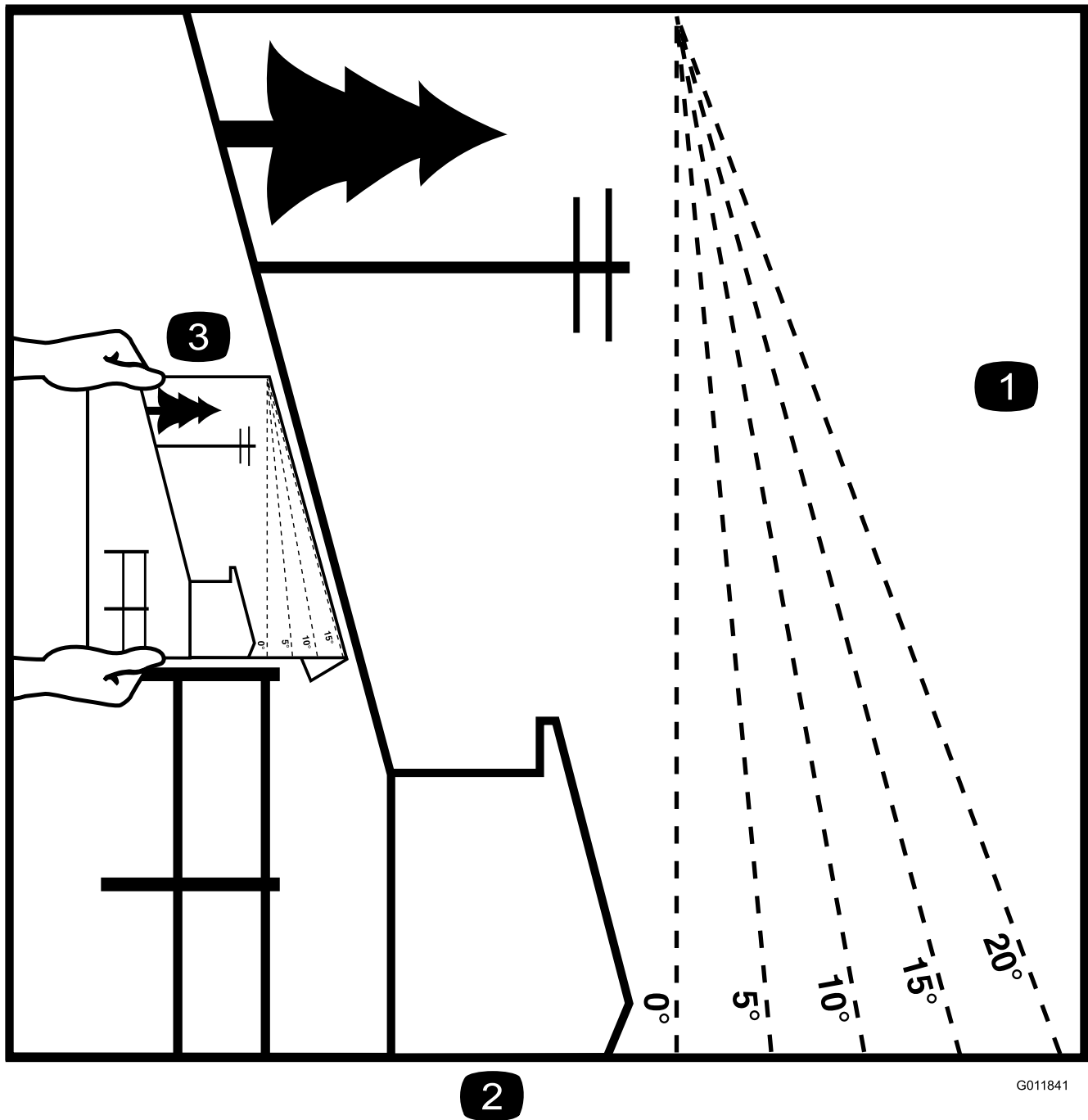

Figur 3

Du kan kopiere denne side til personlig brug.

1. Den maksimale hældning, som maskinen kan arbejde på, er **15 grader**. Brug hældningsoversigten til at bestemme bakkens hældningsgrad før arbejde med maskinen. **Betjen aldrig maskinen på skråninger med større hældning end 15 grader.** Fold langs den relevante streg, så det passer til den anbefalede hældning.
2. Ret denne kant ind efter en lodret overflade (træ, bygning, hegnspæl osv.).
3. Eksempel på sammenligning af hældning med foldet kant

Sikkerheds- og instruktionsmærkater



Sikkerheds- og instruktionsmærkaterne kan nemt ses af operatøren og er placeret tæt på potentielle risikoområder. Beskadigede eller bortkomne mærkater skal udskiftes.

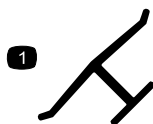

decaloemmark

Producentens mærke

1. Indikerer, at skærekniven er identificeret som en reservedel fra producenten af originalmaskinen.



decal106-5517

106-5517

1. Advarsel – rør ikke ved den varme overflade.

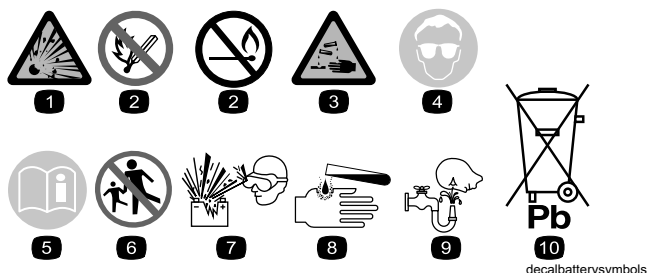

decalbatterysymbols

Batterisymboler

Nogle af eller alle disse symboler findes på batteriet.

- | | |
|---|---|
| 1. Eksplosionsfare | 6. Hold omkringstående væk fra batteriet. |
| 2. Ingen ild, åben flamme eller rygning | 7. Bær beskyttelsesbriller; eksplosive gasser kan forårsage blindhed og andre personskader. |
| 3. Kaustisk væske/fare for kemisk forbrænding | 8. Batterisyre kan forårsage blindhed og alvorlige forbrændinger. |
| 4. Bær beskyttelsesbriller. | 9. Skyl omgående øjnene med vand, og søg hurtigt læge. |
| 5. Læs <i>betjeningsvejledningen</i> . | 10. Indeholder bly; må ikke kasseres |

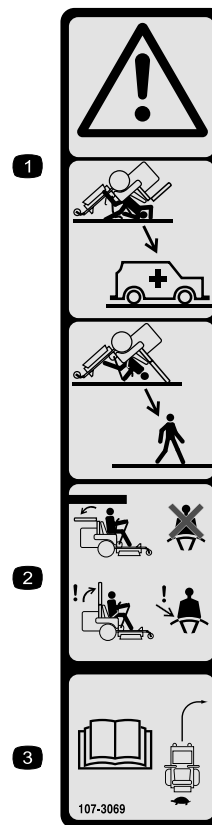

decal107-3069

107-3069

1. Advarsel – styrtbøjlen beskytter dig ikke, når den er slået ned.
2. For at undgå personskade eller dødsfald som følge af en vælteulykke, skal styrtbøjlen holdes i fuldt hævet og låst position, og sikkerhedsselen skal være spændt. Sænk kun styrtbøjlen, når det er absolut nødvendigt, og spænd ikke sikkerhedsselen, når styrtbøjlen er nede.
3. Læs *betjeningsvejledningen*, og kør langsomt og forsigtigt.

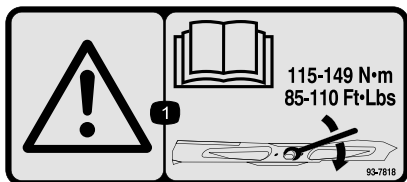

decal93-7818

93-7818

1. Advarsel – læs *betjeningsvejledningen* for at få instruktioner i tilspænding af skæreknivsbolten/-møtrikken til 115 til 149 Nm.

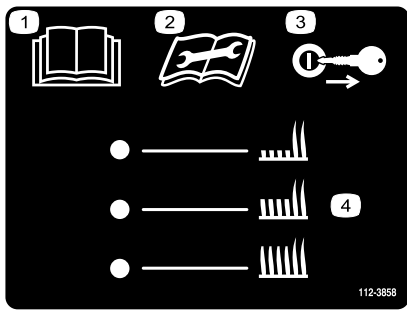

112-3858

decal112-3858

1. Læs *betjeningsvejledningen*.
2. Læs *betjeningsvejledningen*, før der udføres vedligeholdelsesarbejde.
3. Tag nøglen ud før justering af klippehøjden.
4. Klippehøjdeindstillinger

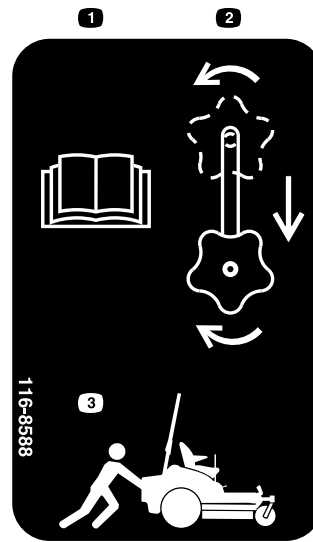

116-8588

decal116-8588

1. Læs *betjeningsvejledningen*.
2. Roter drivudløsningsgrebet for at løsne det, skub grebet, og stram til.
3. Skub maskinen.

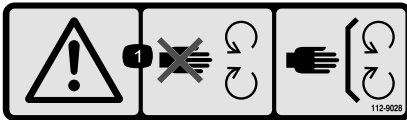

112-9028

decal112-9028

1. Advarsel – hold afstand til bevægelige dele, og bevar alle afskærmninger på plads.

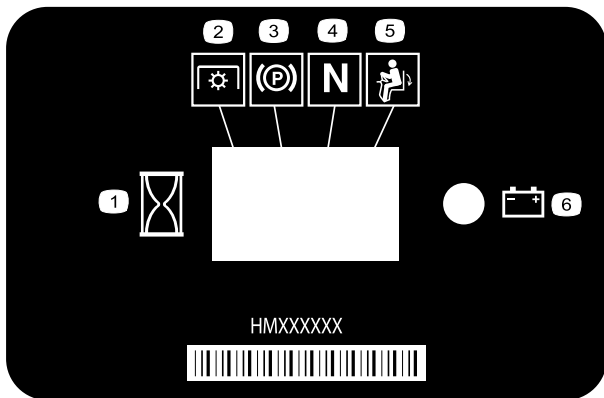

116-5610

decal116-5610

1. Timetæller
2. Kraftudtag
3. Parkeringsbremse
4. Neutral
5. Dødemandskontakt
6. Batteri

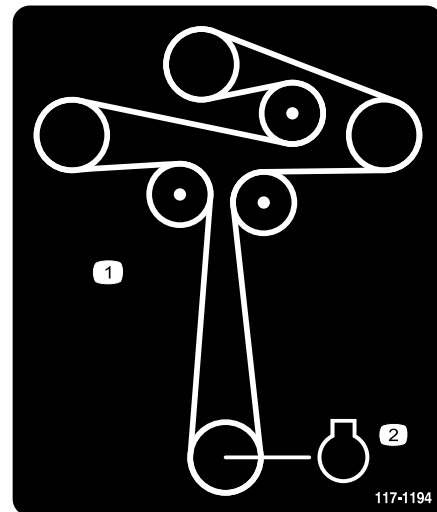

117-1194

decal117-1194

1. Remføring
2. Motor

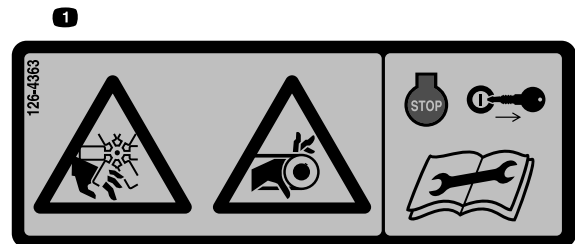

126-4363

decal126-4363

1. Risiko for at skære sig/amputation, ventilator og indfiltreringsfare, rem. Sluk for motoren, og tag nøglen ud før justering, serviceeftersyn eller rengøring af maskinen.

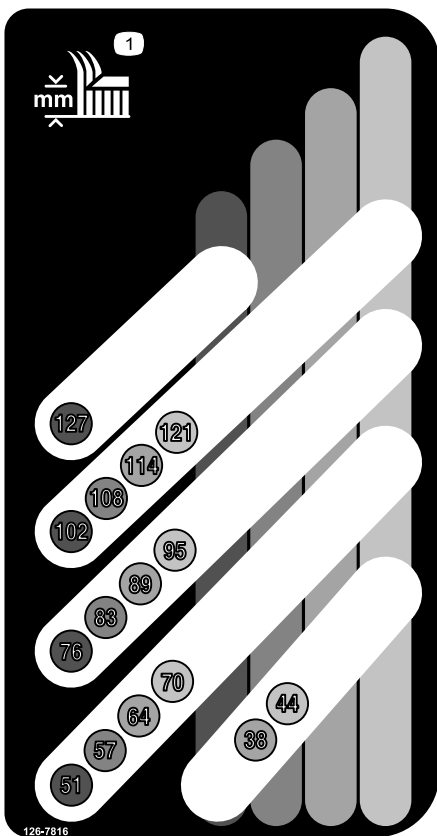

126-7816

decal126-7816

1. Klippehøjde

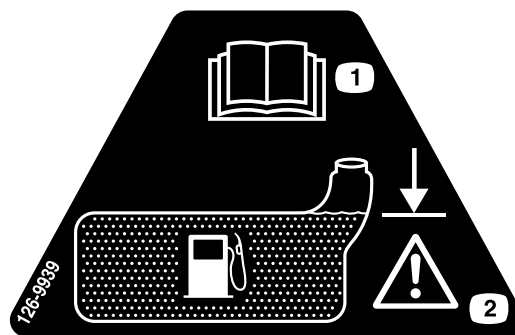

126-9939

decal126-9939

1. Læs betjeningsvejledningen.
2. Fyld til bunden af påfyldningsstudsens. Advarsel – undlad at overfylde tanken.

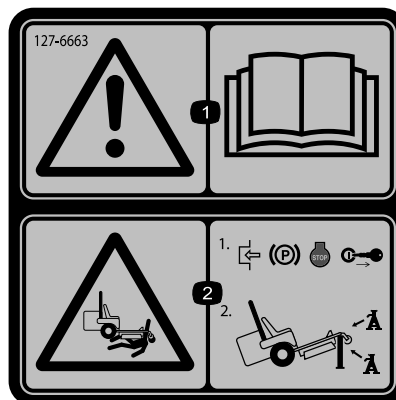

127-6663

decal127-6663

1. Advarsel – læs betjeningsvejledningen.
2. Fare for knusning – aktiver parkeringsbremsen, sluk for motoren, og tag nøglen ud. Understøt maskinen med donkrafte.

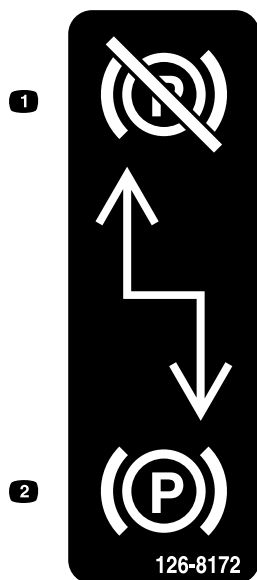

126-8172

decal126-8172

1. Parkeringsbremse deaktiveret
2. Parkeringsbremse aktiveret

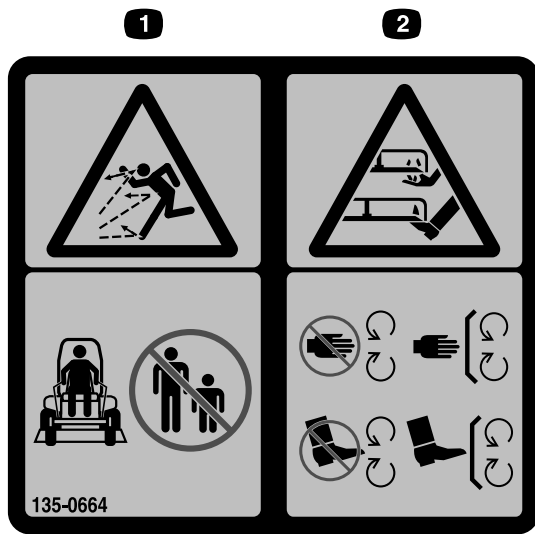

135-0664

decal135-0664

1. Fare for udslyngede genstande – hold omkringstående på afstand.
2. Risiko for skæring/amputation af hænder og fødder – hold afstand til bevægelige dele. Hold alle afskærmninger og værn på plads.

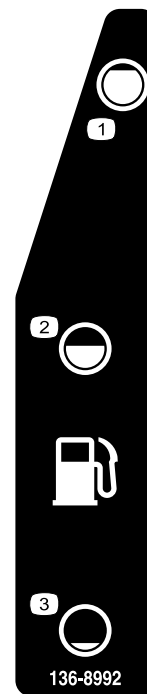

136-8992

decal136-8992

1. Brændstof – fuld
2. Brændstof – 50 %
3. Brændstof – tom

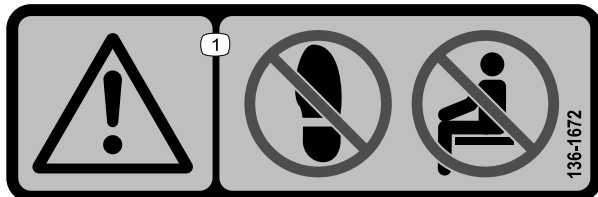

136-1672

decal136-1672

1. Advarsel – træd ikke her, og medtag ikke passagerer.

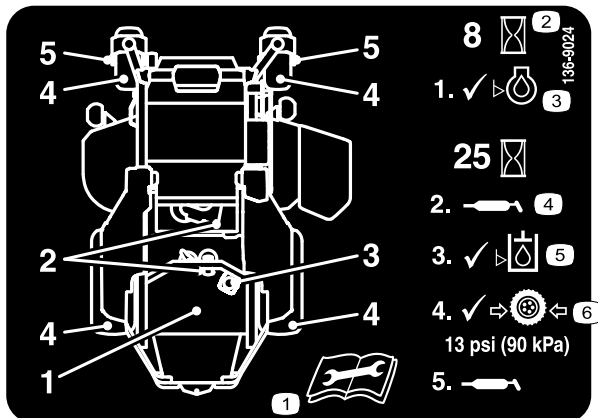

136-9024

decal136-9024

1. Læs *betjeningsvejledningen*, før der udføres vedligeholdelsesarbejde.
2. Driftstimer
3. Motoroliestand
4. Smøringpunkt
5. Hydraulikvæskenniveau
6. Dæktryk

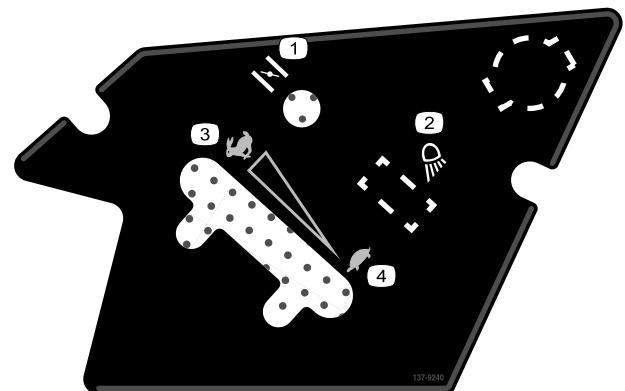

137-9240

decal137-9240

1. Choker
2. Arbejdslygte
3. Hurtig
4. Langsom

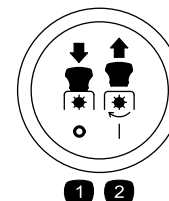

Symboler for kraftudtagskontakt

decalptosymbols

1. Kraftudtag udkoblet
2. Kraftudtag indkoblet

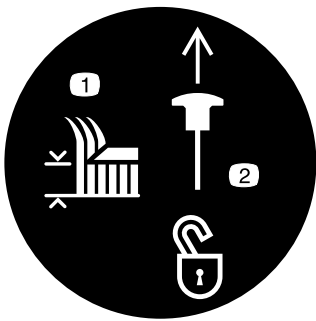

Transportlås

decaltransportlock

1. Klippehøjde
2. Træk op for at låse transportlåsen op.

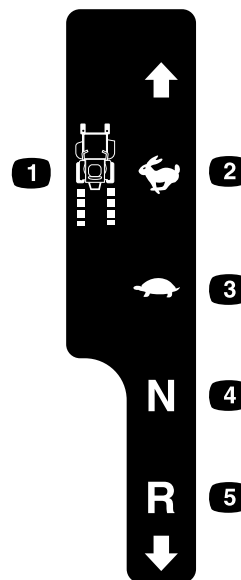

Højre rotationsgreb

decalmotioncntrlrh-126-6183

- | | |
|------------------|------------|
| 1. Kørehastighed | 4. Neutral |
| 2. Hurtig | 5. Bakgear |
| 3. Langsom | |

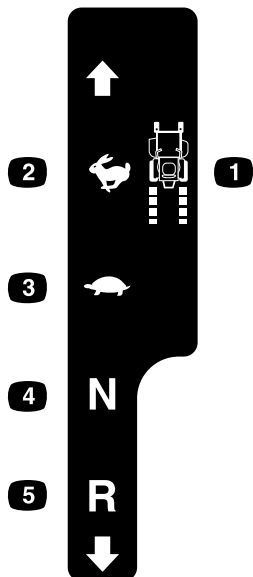

Venstre rotationsgreb

decalmotioncntrlh-126-6194

- | | |
|------------------|------------|
| 1. Kørehastighed | 4. Neutral |
| 2. Hurtig | 5. Bakgear |
| 3. Langsom | |



136-1720

decal136-1720

1. Knastlås
2. Knastoplåsning



132-0871

decal132-0871

Bemærk: Denne maskine overholder industristandarden for stabilitetsprøvning i afprøvningen af statisk stabilitet, sidestabilitet og stabilitet i længderetningen ved den anbefalede maksimale hældning, der er angivet på mærkaten. Læs instruktionerne til betjening af maskinen på skrånninger i *betjeningsvejledningen*, og gennemgå de forhold, under hvilke maskinen skal betjenes, for at afgøre, om du kan betjene maskinen under forholdene på den pågældende dag og det pågældende sted. Ændringer i terrænet kan medføre en ændring i betjeningen af maskinen på skrånninger.

1. Advarsel – læs *betjeningsvejledningen*. Alle operatører skal uddannes inden brug af maskinen, og de skal bære høreværn.
2. Fare for skæring/amputation af hænder – hold afstand til bevægelige dele, og hold alle afskærmninger og værn på plads.
3. Fare for udslyngede genstande – hold omkringstående på afstand.
4. Tippefare – brug ikke dobbelte ramper ved læsning på en anhænger; brug kun en enkelt rampe svarende til maskinens bredde; brug en rampe med en hældning på mindre end 15° ; bak op ad rampen, og køр fremad ned ad rampen.
5. Fare for at køre personer over – medtag ikke passagerer, og se bagud ved kørsel i baggear.
6. Tippefare – brug ikke maskinen i nærheden af bratte afsatser eller på skrånninger med en hældning på mere end 15° . Må kun anvendes på tværs af skrånninger med en hældning på mindre end 15° .

Produktoversigt

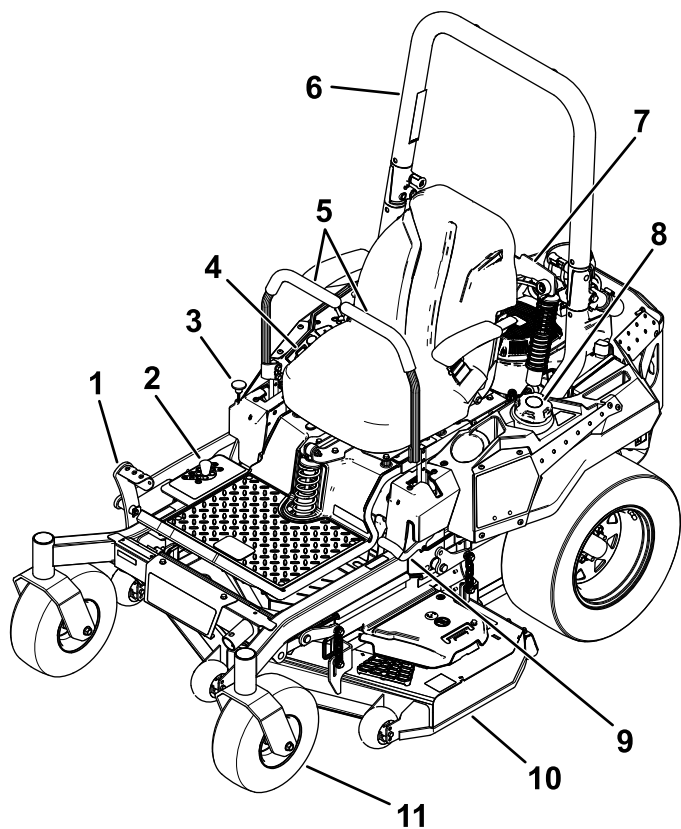

Figur 4

g327985

- | | |
|-------------------------------------|----------------------------|
| 1. Pedal til løft af klippeskjoldet | 7. Støddæmper |
| 2. Klippehøjdepositioner | 8. Brændstofdæksel |
| 3. Transportlås | 9. Parkeringsbremsehåndtag |
| 4. Betjeningsanordninger | 10. Plæneklipperskjold |
| 5. Bevægelseshåndtag | 11. Styrehjul |
| 6. Styrtbøjle | |

Betjeningsanordninger

Før du starter motoren og anvender maskinen, er det vigtigt, at du er fortrolig med alle maskinens betjeningsanordninger.

Kontrolpanel

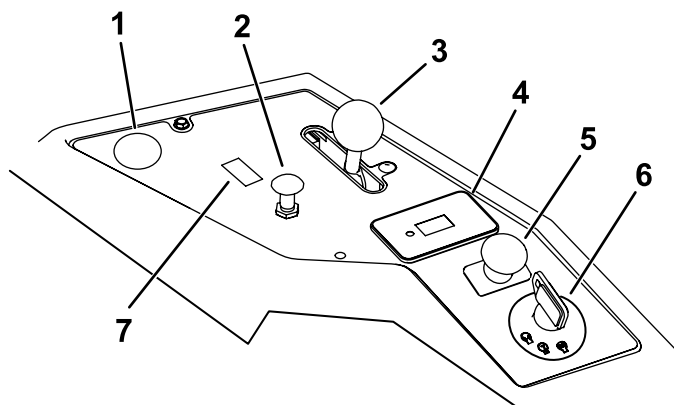

g271171

Figur 5

- | | |
|-------------------------------------|--|
| 1. Position for valgfri stikkontakt | 5. Kontakt til regulering af skæreknive (kraftudtag) |
| 2. Choker | 6. Tændingskontakt |
| 3. Gashåndtag | 7. Skift position til valgfrit lyttesæt |
| 4. Timetæller | |

Tændingskontakt

Tændingskontakten, der bruges til at starte og slukke for motoren, har 3 positioner: OFF (fra), RUN (kør) og START. Se [Start af motoren \(side 24\)](#).

Chokerhåndtag

Brug chokeren, før du starter en kold motor.

Gashåndtag

Gashåndtaget kontrollerer motorhastigheden, og den har en trinløst regulerbar indstilling fra positionen LANGSOM til HURTIG ([Figur 5](#)).

Kontakt til regulering af skærekniv (kraftudtag)

Kontakten til regulering af skæreknive, der er markeret med et kraftudtagssymbol, indkobler og udkobler strømmen til skæreknivene (Figur 5).

Timetæller

Timetælleren registrerer, hvor mange timer motoren har kørt. Den kører, når motoren er i gang. Brug disse tal til planlægning af regelmæssig vedligeholdelse (Figur 6).

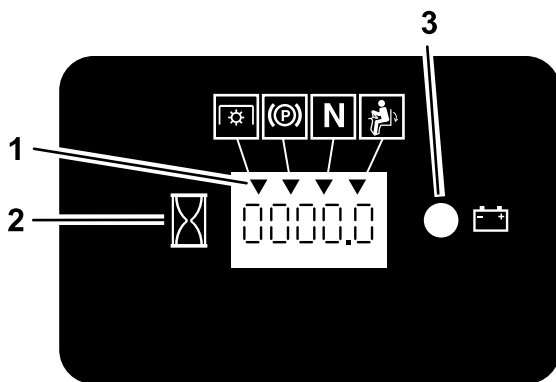

Figur 6

g187133

1. Sikkerhedslåsesymboler
2. Timetæller
3. Batterilampe

Indikatorer for sikkerhedslås

Der er symboler på timetælleren, som angiver med en sort trekant, at sikkerhedslåsekomponenten befinder sig i den korrekte position (Figur 6).

Batteriindikatorlampe

Når tændingskontakten drejes til positionen ON (til) i nogle få sekunder, vises batterispændingen i det område, hvor timerne normalt vises.

Batterilampen tændes, når tændingskontakten slås til, og når ladningen er under det korrekte driftsniveau (Figur 6).

Bevægelseshåndtag

Bevægelseshåndtagene bruges til at køre maskinen frem og tilbage og dreje den fra side til side (Figur 4).

Neutral-Lock (neutral låseposition)

Flyt bevægelseshåndtagene udad fra den midterste position til positionen NEUTRAL-LOCK (neutral låseposition), når du stiger ud af maskinen (Figur 25). Sæt altid bevægelseshåndtagene i positionen NEUTRAL-LOCK (neutral låseposition), når du standser maskinen eller efterlader den uden opsyn.

Parkeringsbremsehåndtag

Når du slukker for motoren, skal du aktivere parkeringsbremsen for at undgå, at maskinen bevæger sig ved et uheld.

Brændstofafbryderventil

Luk brændstofafbryderventilen, når maskinen transporteres eller opbevares. Se [Brug af brændstofafbryderventilen \(side 29\)](#).

Specifikationer

Bemærk: Specifikationer og design kan ændres uden forudgående varsel.

Bredde

Uden plæneklipperskjold	121 cm
Med plæneklipperskjold	125 cm

Længde

Længde	208 cm
--------	--------

Højde

Styrbøjle – oppe	Styrbøjle – nede
179 cm	125 cm

Vægt

Med fuld brændstoftank	450 kg
Uden brændstof	430 kg

Redskaber/tilbehør

Der kan fås en række forskellige Toro-godkendte redskaber og tilbehør til brug sammen med maskinen, som gør den bedre og mere alsidig. Kontakt en autoriseret serviceforhandler eller en autoriseret Toro-forhandler, eller gå ind på www.Toro.com for at få en liste over alt godkendt udstyr og tilbehør.

Brug kun originale Toro-reservedele og tilbehør for at sikre optimal ydelse og sikre, at maskinen fortsat overholder sikkerhedscertificeringen. Reservedele og tilbehør, der er fremstillet af andre producenter, kan være farlige, og brug heraf kan gøre garantien ugyldig.

Betjening

Bemærk: Maskinens venstre og højre side er som set fra den normale betjeningsposition.

Før betjening

Sikkerhedshensyn før drift

Generelt om sikkerhed

- Maskinen må aldrig betjenes eller vedligeholdes af børn eller utrænede personale. Vær opmærksom på, at lokale forskrifter kan angive en mindstealder for operatøren. Ejeren er ansvarlig for at træne alle operatører og mekanikere.
- Efterse området, hvor maskinen skal bruges, og fjern alle objekter, som kan forstyrre betjeningen af maskinen, eller som maskinen kan risikere at udslynge.
- Bliv fortrolig med anvisningerne for sikker betjening af udstyret samt med betjeningsanordningerne og sikkerhedssymbolerne.
- Kontroller, at dødemandsgreb, sikkerhedskontakter og afskærmninger er korrekt fastgjort og fungerer korrekt. Betjen ikke maskinen, hvis de ikke fungerer korrekt.
- Sluk for motoren, tag nøglen ud, og vent, til alle bevægelige dele er standset, før du forlader førersædet. Lad maskinen køle af, inden du efterser, justerer, påfylder brændstof, rengør den eller stiller den til opbevaring.
- Før du klipper, skal du efterse maskinen for at sikre, at klippeenhederne fungerer korrekt.
- Vurder terrænet for at fastsætte det mest passende udstyr og relevante redskaber eller tilbehør, der kræves for at betjene maskinen korrekt og sikkert.
- Bær korrekt beklædning, herunder beskyttelsesbriller, lange bukser, skridsikkert, kraftigt fodtøj og høreværn. Sæt langt hår op, og bær ikke løstsiddende tøj eller smykker.
- Kør ikke med passagerer på maskinen.
- Hold omkringstående og kæledyr på afstand af maskinen, mens den er i drift. Sluk maskinen og redskabet eller redskaberne, hvis nogen kommer ind på området.
- Betjen ikke maskinen, medmindre alle afskærmninger og sikkerhedsanordninger, såsom deflektorer, er på plads og fungerer korrekt. Udskift slidte eller beskadigede dele, når det er nødvendigt.

Brændstofsikkerhed

- Brændstof er meget brandfarligt og yderst eksplosivt. En brand eller eksplosion forårsaget af brændstof kan give dig eller andre forbrændinger samt medføre tingsskade.
 - For at undgå, at en statisk ladning antænder brændstoffet, skal beholderen og/eller maskinen placeres direkte på jorden, før de fyldes. De må ikke stå i et køretøj eller på andre genstande.
 - Fyld brændstoftanken udendørs på en plan grund i et åbent område, og når motoren er kold. Tør eventuelt spildt brændstof op.
 - Håndter ikke brændstof, mens du ryger eller i nærheden af åben ild eller gnister.
 - Fjern ikke brændstofdækslet, og fyld ikke brændstof på brændstoftanken, mens motoren kører eller er varm.
 - Hvis du spilder brændstof, må du ikke forsøge at starte motoren. Foretag dig ikke noget, der kan antænde brændstoffet, før dampene er spredt.
 - Opbevar brændstof i en godkendt beholder og utilgængeligt for børn.
- Brændstof er farligt og kan være dødbringende, hvis det indtages. Længere tids udsættelse for dampe kan forårsage alvorlige skader og sygdomme.
 - Undgå længere tids indånding af dampe.
 - Hold hænder og ansigt væk fra dysen og brændstoftankens åbning.
 - Undgå at få brændstof i øjnene eller på huden.
- Opbevar ikke maskinen eller brændstofbeholderen, hvor der er åben ild, gnister eller vågeblus som fx på en vandvarmer eller på andre apparater.
- Fyld ikke beholdere i et køretøj eller på en lastbil eller anhænger med plastikforing. Anbring altid beholdere på jorden og et stykke væk fra køretøjet før påfyldning.
- Fjern udstyr fra lastbilen eller anhængerens, og fyld brændstof på, mens den er på jorden. Hvis dette ikke er muligt, skal påfyldningen finde sted fra en bærbar beholder i stedet for direkte fra brændstofstanderen.
- Betjen ikke maskinen, medmindre hele udstødningssystemet er på plads og i god driftsmæssig stand.
- Påfyldningsdysen skal altid være i kontakt med kanten af åbningen i brændstoftanken eller -beholderen, indtil påfyldningen er afsluttet. Brug ikke låseenhed for slangespidsen.

- Hvis du spilder brændstof på dit tøj, skal du straks skifte tøj.
- Fyld ikke for meget brændstof på brændstoftanken. Sæt brændstofdækslet på igen, og stram det.
- Fjern græs og andet affald fra klippeenheden, lyd-potten, drevene og motorrummet for at forhindre brand. Tør spildt olie eller brændstof op.

Påfyldning af brændstof

Anbefalet brændstof

- For at opnå de bedste resultater skal du kun bruge ren, frisk (højest 30 dage gammel) blyfri benzin med et oktantal på 87 eller højere ((R+M)/2-ratingmetode).
- **Ethanol:** Benzin med op til 10 % ethanol (gasohol) eller 15 % MTBE (metyl-tertiær-butylæter) pr. volumen accepteres. Ethanol og MTBE er ikke det samme. Benzin med 15 % ethanol (E15) pr. volumen godkendes ikke til brug. **Brug aldrig benzin, der indeholder mere end 10 % ethanol pr. volumen**, som f.eks. E15 (indeholder 15 % ethanol), E20 (indeholder 20 % ethanol) eller E85 (indeholder op til 85 % ethanol). Hvis der anvendes ikke-godkendt benzin, kan det medføre ydelsesproblemer og/eller beskadigelse af motoren, som muligvis ikke er dækket af garantien.
- **Anvend ikke** benzin, der indeholder metanol.
- **Opbevar ikke** brændstof i hverken brændstoftanken eller brændstofdunke hen over vinteren, medmindre du anvender en brændstofstabilisator.
- **Fyld ikke** olie i benzin.

Brug af brændstofstabilisator

Brug af brændstofstabilisator i traktoren giver følgende fordele:

- Holder brændstof frisk i længere tid, når anvendt som anvist af stabilisatorproducenten
- Renser motoren, når den kører.
- Forhindrer opbygning af gummiagtige lakaflejringer i brændstofs-systemet, som medfører startvanskeligheder.

Vigtigt: Tilsæt aldrig brændstofadditiver, der indeholder metanol eller etanol.

Tilsæt den korrekte mængde brændstofstabilisator til brændstoffet.

Bemærk: En brændstofstabilisator er mest effektiv, når den blandes med frisk brændstof. Brug altid brændstofstabilisator for at minimere risikoen for lakaflejringer i brændstofs-systemet.

Opfyldning af brændstoftanken

1. Parker maskinen på en plan overflade.
2. Aktiver parkeringsbremsen.
3. Sluk motoren, og tag nøglen ud.
4. Rengør området rundt om brændstoftankens dæksel.
5. Fyld brændstoftanken op til bunden af påfyldningsstudsens (Figur 7).

Bemærk: Fyld ikke brændstoftanken helt op. Tomrummet i tanken giver brændstoffet plads til at udvide sig.

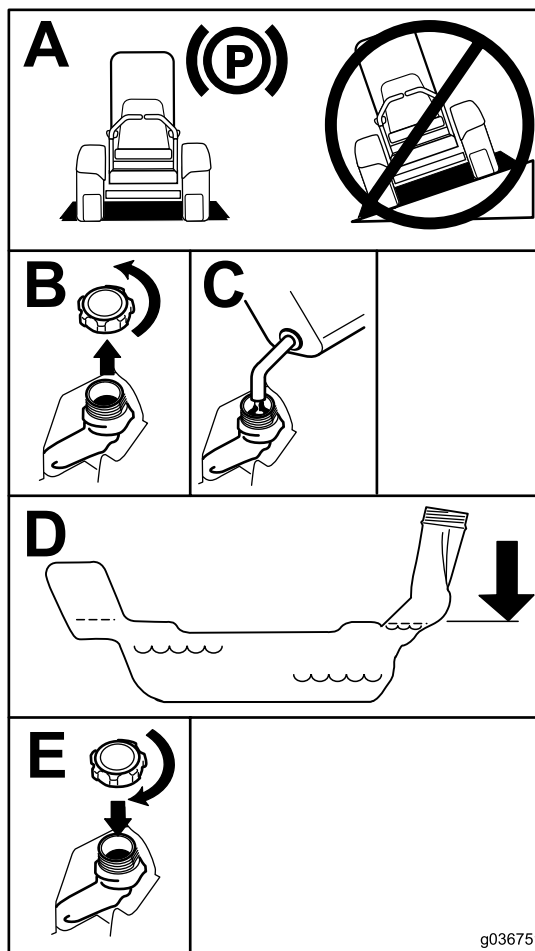

Figur 7

Udførelse af daglig vedligeholdelse

Før maskinen startes hver dag, skal procedurerne for Hver anvendelse/Dagligt udføres som beskrevet i [Vedligeholdelse \(side 32\)](#).

Indkøring af en ny maskine

Det tager tid, før nye motorer kommer op på fuld kraft. Der er større friktion ved nye plæneklipperskjalde og drivsystemer, hvilket betyder større motorbelastning. Giv nye maskiner en indkøringstid på 40 til 50 timer for at komme op på fuld kraft for at opnå den bedste ydelse.

Anvendelse af styrtbøjlesystemet (ROPS)

⚠ ADVARSEL

Undgå personskade eller død pga. væltning: Hold styrtbøjlen i den fuldt hævede, låste position, og brug sikkerhedsselen.

Sørg for, at sædet er fastgjort til maskinen.

⚠ ADVARSEL

Du er ikke beskyttet af styrtbøjlen, når styrtbøjlen er i sænket position.

- Sænk kun styrtbøjlen, når det er absolut nødvendigt.
- Spænd ikke sikkerhedsselen, når styrtbøjlen er i sænket position.
- Kør langsomt og forsigtigt.
- Hæv styrtbøjlen, lige så snart der er plads til, at den kan hæves.
- Kontroller omhyggeligt, om der er fri højde over dit hoved, dvs. om der er fri for grene, døråbninger, elektriske ledninger, før du kører under nogen genstand, og kom ikke i berøring med sådanne.

Sænkning af styrtbøjlen

Vigtigt: Sænk kun styrtbøjlen, når det er absolut nødvendigt.

1. Skub frem på den øverste del af styrtbøjlen for at sænke den.
2. Træk begge greb ud, og drej dem 90 grader, så de ikke sidder fast (Figur 8).
3. Sænk styrtbøjlen til sænket position (Figur 8).

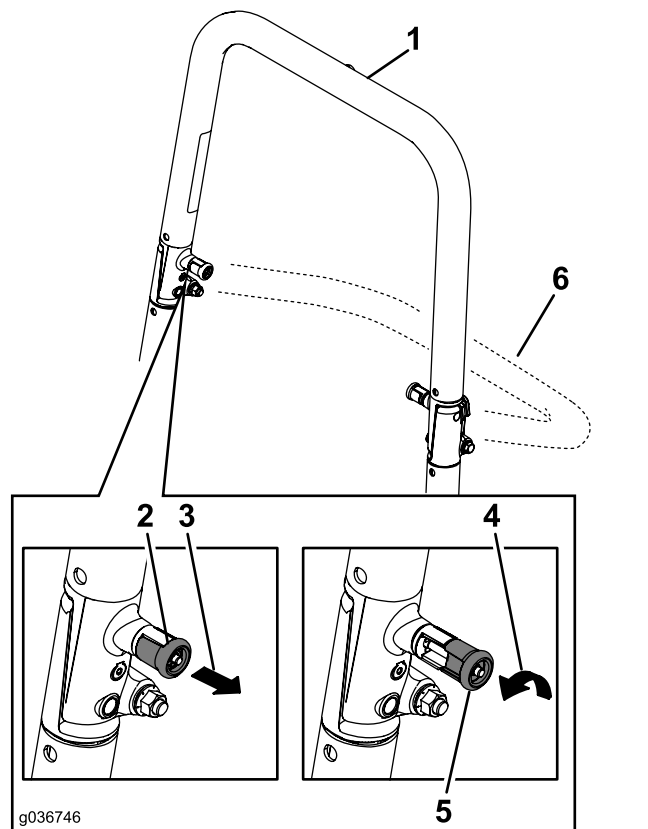

Figur 8

1. Styrtbøjlen i oprejst position
2. STYRTBØJLEGREB i låst position
3. Træk STYRTBØJLEGREBET ud.
4. Drej STYRTBØJLEGREBET 90 grader.
5. STYRTBØJLEGREBET i løsnet position
6. Styrtbøjlen i foldet position

Hævning af styrtbøjlen

Vigtigt: Brug altid sikkerhedsselen, når styrtbøjlen er i den hævede position.

1. Hæv styrtbøjlen til betjeningsposition, og drej grebene, så de skubbes delvist ind i rillerne (Figur 8).
2. Løft styrtbøjlen til helt oprejst position, samtidig med at der skubbes på den øverste del af styrtbøjlen. Derefter springer stifterne på plads, når hullerne placeres ud for stifterne (Figur 8).
3. Tryk på styrtbøjlen, og kontroller, at begge stifter sidder fast.

Anvendelse af sikkerhedslåsesystemet

⚠ ADVARSEL

Hvis kontakterne til sikkerhedslåsesystemet frakobles eller bliver beskadigede, kan maskinen fungere uventet og forårsage personskade.

- Pil ikke ved sikkerhedskontakterne.
- Kontroller dagligt, at sikkerhedskontakterne fungerer, og udskift eventuelle beskadigede kontakter, før du betjener maskinen.

Sådan fungerer sikkerhedslåsesystemet

Sikkerhedslåsesystemet er udviklet med henblik på at forhindre motoren i at starte, medmindre følgende situationer opstår:

- Parkeringsbremsen er aktiveret.
- Kontakten til regulering af skæreknive (kraftudtag) er koblet fra.
- Bevægelseshåndtagene er placeret i den NEUTRALE LÅSEPOSITION.

Sikkerhedslåsesystemet er også konstrueret til at slukke motoren, når bevægelseshåndtagene flyttes fra positionen NEUTRAL-LOCK (neutral låseposition) med parkeringsbremsen aktiveret, eller hvis du rejser dig fra sædet, når kraftudtaget er indkoblet.

Timetælleren er forsynet med indikatorer, som giver brugeren besked, når låsekomponenten befinder sig i den korrekte position. Når komponenten befinder sig i den korrekte position, vises der en indikator på skærmen.

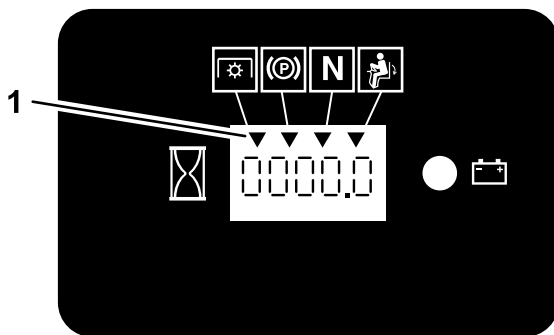

Figur 9

g187670

1. Indikatorerne vises, når låsekomponenterne er i den korrekte position

Afprøvning af sikkerhedslåsesystemet

Eftersynsinterval: Hver anvendelse eller dagligt

Kontroller altid sikkerhedslåsesystemet, før du betjener maskinen. Hvis sikkerhedssystemet ikke fungerer som beskrevet i det følgende, skal der straks tilkaldes en autoriseret forhandler til at reparere sikkerhedssystemet.

1. Sæt dig i sædet, aktiver parkeringsbremsen, og flyt kontakten til regulering af skæreknive (kraftudtag) til positionen ON (til). Prøv at starte motoren – motoren bør ikke starte.
2. Sæt dig i sædet, aktiver parkeringsbremsen, og flyt kontakten til regulering af skæreknive (kraftudtag) til positionen OFF (fra). Flyt et af bevægelseshåndtagene væk fra positionen NEUTRAL-LOCK (neutral låseposition). Prøv at starte motoren: Motoren bør ikke starte. Gentag for det andet bevægelseshåndtag.
3. Sæt dig i sædet, aktiver parkeringsbremsen, flyt kontakten til regulering af skæreknivene (kraftudtag) til positionen OFF (fra), og flyt bevægelseshåndtagene til positionen NEUTRAL-LOCK (neutral låseposition). Start derefter motoren. Deaktiver parkeringsbremsen, indkobl kontakten til regulering af skæreknive (kraftudtag), og rejst dig derefter let fra sædet, mens motoren kører. Motoren bør nu slukke.
4. Sæt dig i sædet, aktiver parkeringsbremsen, flyt kontakten til regulering af skæreknivene (kraftudtag) til positionen OFF (fra), og flyt bevægelseshåndtagene til positionen NEUTRAL-LOCK (neutral låseposition). Start derefter motoren. Mens motoren kører, skal et af bevægelseshåndtagene centreres og flyttes (frem eller tilbage). Motoren bør nu slukke. Gentag fremgangsmåden for det andet bevægelseshåndtag.
5. Sæt dig i sædet, deaktivér parkeringsbremsen, flyt kontakten til regulering af skæreknivene (kraftudtag) til positionen OFF (fra), og flyt bevægelseshåndtagene til positionen NEUTRAL-LOCK (neutral låseposition). Prøv at starte motoren: Motoren bør ikke starte.

Indstilling af sædet

Sædet kan flyttes frem og tilbage. Anbring sædet i den stilling, hvor du har den bedste kontrol over maskinen og sidder mest behageligt (Figur 10).

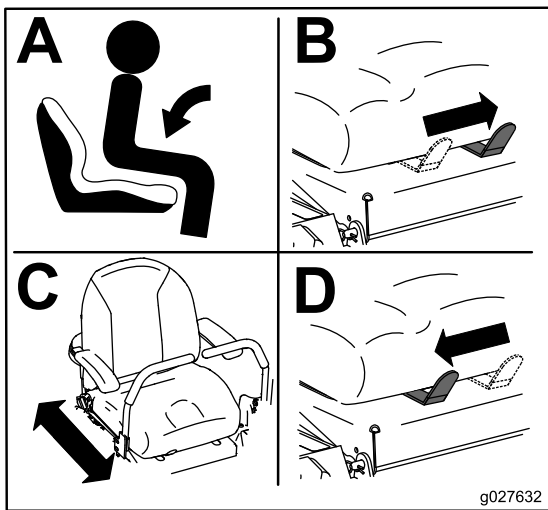

Figur 10

g027632

g027632

Bemærk: Sørg for, at venstre og højre bageste støddæmpere altid er justeret til samme position.

Juster bageste støddæmpere (Figur 12).

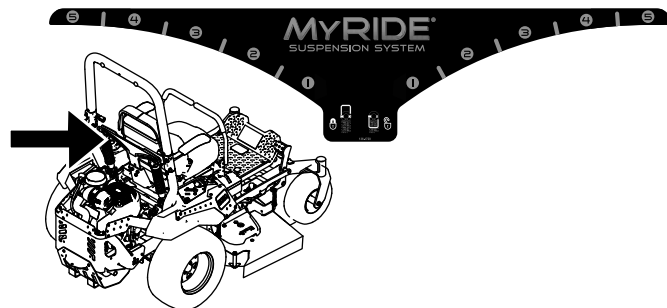

g329642

Justering af de bageste støddæmpere

MyRide™-ophængningssystemet kan justeres for at opnå en jævn og behagelig kørsel. Du kan justere de to bageste støddæmpere, så du hurtigt og nemt kan skifte affjedringssystemet. Indstil ophængningssystemet til den position, hvor det er mest behageligt.

Rillerne til de bageste støddæmpere har låsepositioner til reference. Du kan placere de bageste støddæmpere hvor som helst i rillen, blot ikke i låsepositionen. Den følgende illustration viser positionen for en blød eller fast kørsel og de forskellige låsepositioner (Figur 11).

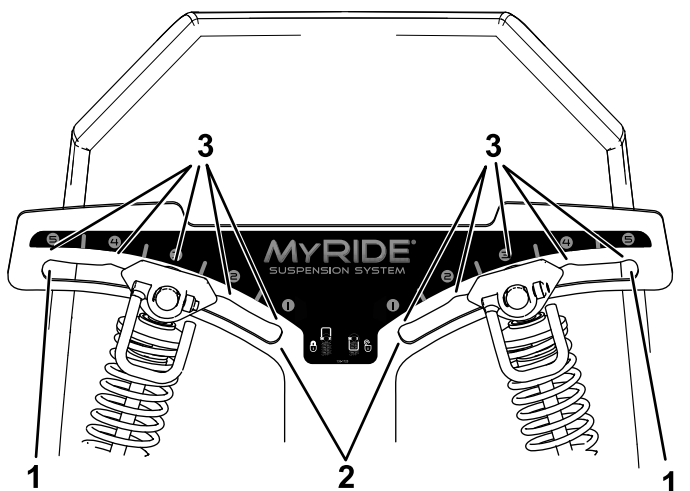

Figur 11

g227753

1. Mest faste position
2. Blødeste position

3. Låse i rillerne

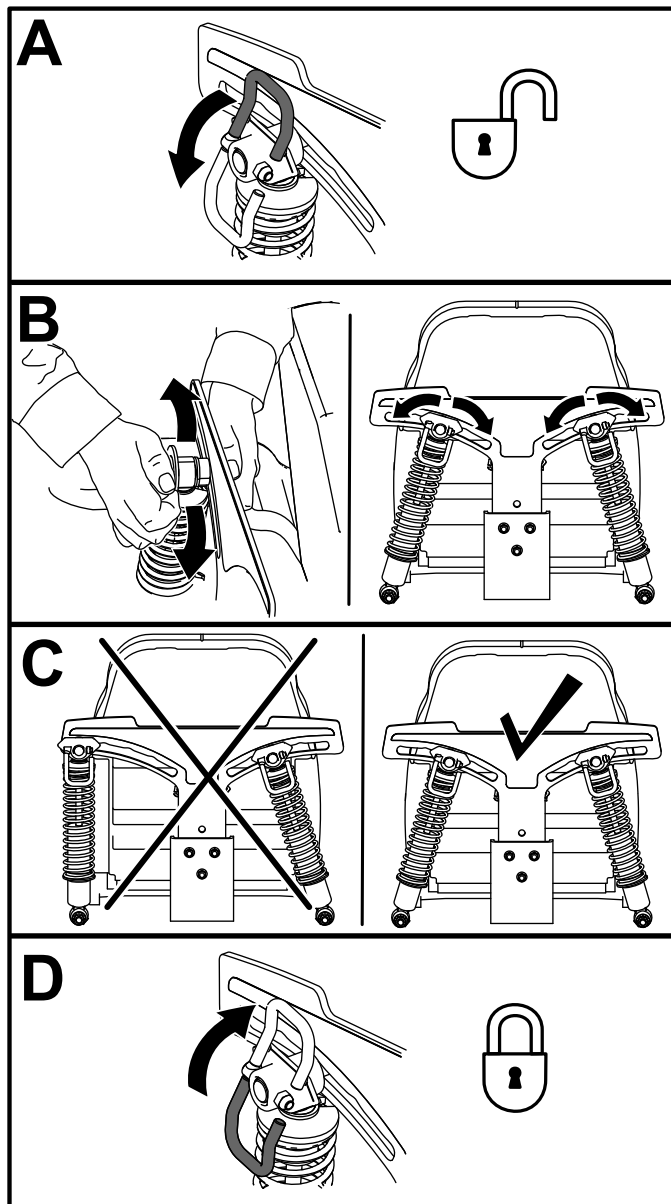

Figur 12

g227751

Brug af redskaber og tilbehør

Brug kun redskaber og tilbehør, der er godkendt af Toro.

Hvis du tilføjer mere end ét tilbehørsmonteringsæt (dvs. skovlsættet eller universalmonteringsættet) på et af de 4 steder, der er vist i [Figur 13](#), skal der påsættes et frontvægtsæt. Frontvægtsættet kan købes hos en autoriseret serviceforhandler.

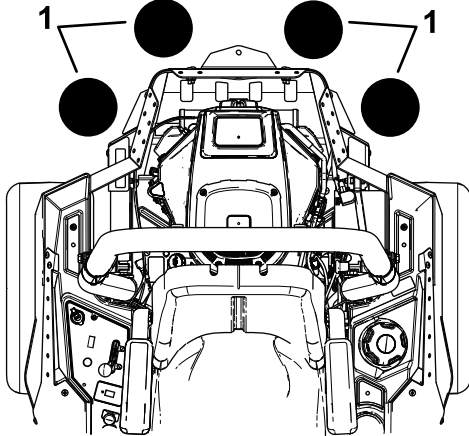

Figur 13

g037417

1. Påsæt et frontvægtsæt, når to eller flere tilbehørsmonteringsæt monteres disse steder.

Under betjening

Sikkerhed under drift

Generelt om sikkerhed

- Ejeren/operatøren kan forhindre og er ansvarlig for ulykker, som kan forårsage personskade eller tingsskade.
- Betjening af maskinen kræver din fulde opmærksomhed. Giv dig ikke i kast med aktiviteter, der afleder opmærksomheden, da dette kan medføre person- eller tingsskade.
- Betjen ikke maskinen, hvis du er syg, træt eller påvirket af alkohol eller medicin.
- Berøring af skæreknaven kan medføre alvorlig personskade. Sluk for motoren, tag nøglen ud, og vent, til alle bevægelige dele er standset, før du forlader betjeningspositionen. Når du drejer nøglen til positionen OFF (fra), skal motoren slukkes, og skæreknaven bør stoppe. Hvis den ikke standser, bør du straks holde op med at bruge maskinen og kontakte en autoriseret serviceforhandler.

- Betjen kun maskinen i god sigtbarhed og gode vejrforhold. Betjen ikke maskinen, når der er risiko for lynnedslag.
- Hold dine hænder og fødder væk fra klippeenhederne. Hold dig på afstand af udblæsningsåbningen.
- Slå ikke græs i baggear, medmindre det er absolut nødvendigt. Kig altid ned og bagud, inden maskinen køres baglæns.
- Vær ekstremt forsigtig, når du nærmer dig blinde vinkler, buske, træer eller andre genstande, der kan blokere dit udsyn.
- Stop altid skæreknavene, når du ikke klipper.
- Hvis maskinen rammer en genstand eller begynder at ryste, skal du straks slukke motoren, tage nøglen ud (hvis den forefindes) og vente, indtil alle bevægelige dele standser, før du efterser maskinen for skader. Foretag alle nødvendige reparationer, inden driften genoptages.
- Sænk farten, og vær forsigtig, når du vender og krydser veje og fortove med maskinen. Hold altid tilbage for andre.
- Før du forlader betjeningspositionen, skal du gøre følgende:
 - Parker maskinen på en plan overflade.
 - Sørg for at udkoble kraftudtaget, og sænk redskaberne.
 - Aktiver parkeringsbremsen.
 - Sluk motoren, og tag nøglen ud.
 - Vent, til alle bevægelige dele standser.
- Betjen kun motoren i områder med god udluftning. Udstødningsskiver indeholder kulilte, som er dødbærende, hvis de indåndes.
- Efterlad aldrig en kørende maskine uden opsyn.
- Bugseret udstyr må kun fastgøres ved anhængertrækket.
- Betjen ikke maskinen, medmindre alle afskærmninger og sikkerhedsanordninger, såsom deflektorer, er på plads og fungerer korrekt. Udskift slidte eller beskadigede dele, når det er nødvendigt.
- Brug kun tilbehør og redskaber, der er godkendt af Toro.
- Denne maskine afgiver støj på mere end 85 dBA ved operatørens ører og kan give nedsat hørelse ved længere tids anvendelse.

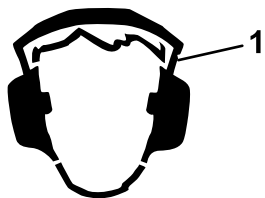

Figur 14

g229846

1. Bær høreværn.

- Fjern græs og andet affald fra klippeenheden, drevene, lyd-potten og motoren for at forhindre brand.
- Start motoren, og hold fødderne på god afstand af skæreknivene.
- Hæv aldrig plæneklipperskjoldet, mens skæreknivene kører.
- Vær opmærksom på plæneklipperens udblæsningsbane, og ret udblæsningen væk fra andre. Undgå at udkaste materiale mod en mur eller forhindring, da materialet kan rikochettere tilbage mod operatøren.
- Stop skæreknivene, sæt farten på maskinen ned, og vær forsigtig, når du krydser andre overflader end græs, eller når du transporterer maskinen til og fra driftsområdet.
- Skift ikke motorens regulatorhastighed, og køр ikke motoren ved for høj hastighed.
- Børn bliver ofte tiltrukket af maskinen og klippeaktiviteten. Gå aldrig ud fra, at børn bliver på det sted, hvor du sidst så dem.
- Hold børn væk fra driftsområdet, og sørg for, at de er under opsyn af en ansvarlig voksen, der ikke er operatør.
- Vær agtpågivende, og sluk maskinen, hvis børn kommer ind i driftsområdet.
- Før du bakker eller drejer maskinen, skal du kigge ned og hele vejen rundt efter små børn.
- Medbring ikke børn på maskinen, selv når skæreknivene ikke bevæger sig. Børn kan falde af og blive alvorligt kvæstet eller forhindre dig i at betjene maskinen på sikker vis. Børn, som tidligere har fået lov til at køre på maskinen, kan uden varsel dukke op i driftsområdet og blive kørt over af maskinen.

Styrtbøjlesystem (ROPS) – Sikkerhed

- Styrtbøjlesystemet er en integreret sikkerhedsanordning. Styrtbøjlekomponenter må ikke fjernes fra maskinen.
- Sørg for, at sikkerhedsselen er spændt, og at du kan frigøre den hurtigt i nødstilfælde.

- Hold styrtbøjlen i den fuldt hævede og låste position, og brug altid sikkerhedssele, når styrtbøjlen er oppe.
- Kontroller omhyggeligt, om der er genstande, der befinder sig over maskinen, før du kører under dem, og undgå sammenstød med dem.
- Udskift beskadigede styrtbøjlekomponenter. Du må ikke reparere eller ændre dem.
- Styrtbøjlen beskytter dig ikke, når den er sænket.
- Hvis hjulene skrider ud over kanter, stejle skrænter eller ned i vand, kan maskinen vælte, hvilket kan forårsage alvorlig personskade eller død.
- Brug ikke sikkerhedsselen, når styrtbøjlen er nede.
- Sænk kun styrtbøjlen, når det er absolut nødvendigt. Hæv den, lige så snart pladsen tillader det.
- I tilfælde af væltning skal maskinen indleveres hos en autoriseret serviceforhandler med henblik på eftersyn af styrtbøjlen.
- Anvend kun Toro-godkendt tilbehør og redskaber til styrtbøjlen.

Sikkerhed på skråninger

- Skråninger er en væsentlig årsag til, at føreren mister herredømmet, eller at maskinen vælter. Sådanne ulykker kan medføre alvorlige personskader, i værste tilfælde med døden til følge. Operatøren er ansvarlig for sikker betjening på skråninger. Det kræver ekstra forsigtighed at betjene maskinen på alle former for skråninger. Før maskinen betjenes på en skråning, skal du gøre følgende:
 - Gennemgå og forstå instruktionerne vedrørende skråninger i betjeningsvejledningen og på maskinen.
 - Brug en vinkelindikator til at fastslå områdets omtrentlige hældningsvinkel.
 - Betjen aldrig maskinen på skråninger med en hældning på mere end 15°.
 - Evaluer forholdene på stedet på den pågældende dag for at fastslå, om skråningen er sikker at betjene maskinen på. Brug sund fornuft og god dømmekraft, når du foretager denne evaluering. Ændringer i terrænet, såsom fugt, kan hurtigt påvirke maskinens funktion på en skråning.
- Identificer farer ved foden af skråningen. Betjen ikke maskinen i nærheden af bratte afsatser, grøfter, volde, vand og andre risikoområder. Maskinen kan pludselig vælte, hvis et hjul kører over kanten, eller hvis en kant skrider sammen. Hold sikker afstand (to gange maskinens bredde) mellem maskinen og enhver form for farekilde.

Anvend en håndplæneklipper eller en græstrimmer til at klippe græsset i disse områder.

- Undlad at starte, standse eller vende maskinen på skråninger. Undlad at foretage pludselige hastigheds- eller retnings-skift. Drej langsomt og gradvist.
- Undlad at betjene maskinen under forhold, hvor der er tvivl om traktion, styring eller stabilitet. Vær opmærksom på, at betjening af maskinen på vådt græs, på tværs af skråninger eller ned ad bakke kan medføre, at maskinen mister traktion. Mistet traktion til drivhjulene kan forårsage udskridning og mistet bremse- og styrekontrol. Maskinen kan glide, selvom drivhjulene er stoppet.
- Fjern eller afmærk forhindringer, såsom grøfter, huller, hjulspor, bump, sten eller andre skjulte farekilder. Højt græs kan skjule forhindringer. Ujævnt terræn kan få maskinen til at vælte.
- Udvis ekstra forsigtighed under arbejde med tilbehør eller redskaber. Disse kan ændre maskinens stabilitet og forårsage mistet herredømme. Følg vejledningerne for modvægte.
- Hvis det er muligt, skal skjoldet holdes sænket til jorden under betjening på skråninger. Hævning af skjoldet under betjening på skråninger kan gøre maskinen ustabil.

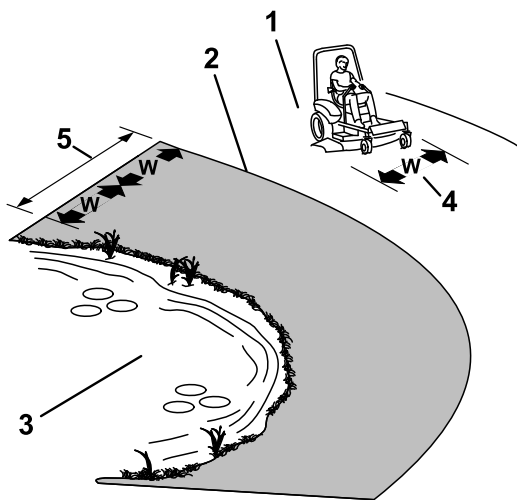

Figur 15

g221745

1. Sikkert område – brug maskinen på skråninger med hældninger på mindre end 15° eller flade områder.
2. Farezone – anvend en håndplæneklipper og/eller en græstrimmer på skråninger med en større hældning end 15° og i nærheden af stejle skråninger eller vand.
3. Vand
4. W = maskinens bredde
5. Hold sikker afstand (to gange maskinens bredde) mellem maskinen og enhver form for farekilde.

Indtag operatørpositionen.

Brug plæneklipperskjoldet som et trin til at komme ind til operatørens position (Figur 16).

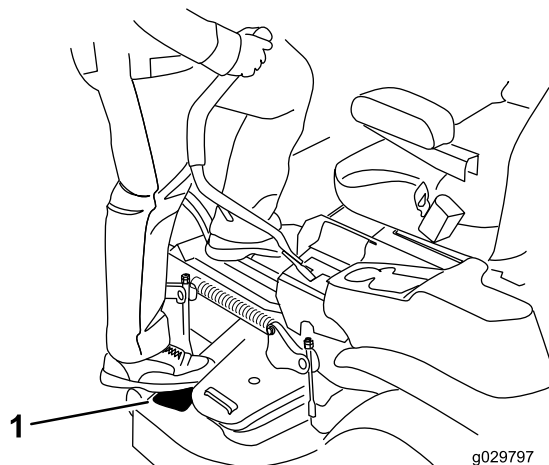

Figur 16

g029797

g029797

1. Træd her.

Betjening af parkeringsbremsen

Aktiver altid parkeringsbremsen, når du standser maskinen eller efterlader den uden opsyn.

Aktivering af parkeringsbremsen

Parker maskinen på en plan overflade.

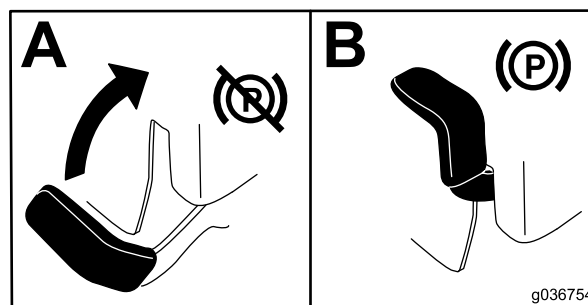

Figur 17

g036754

g036754

Deaktivering af parkeringsbremsen

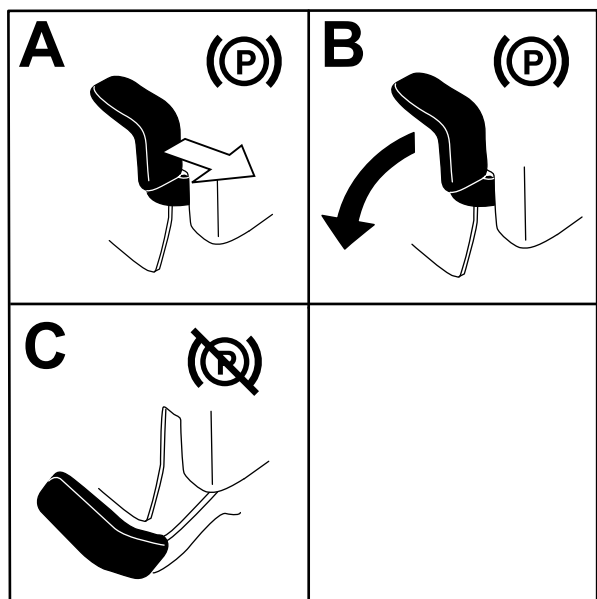

Figur 18

g192635

Betjening af kontakten til regulering af skæreknivene (kraftudtag)

Kontakten til regulering af skæreknivene (kraftudtag) starter og stopper skæreknivene og eventuelle motordrevne redskaber.

Indkobling af kontakten til regulering af skæreknive (kraftudtag)

Bemærk: Indkobling af kontakten til regulering af skæreknivene (kraftudtag) med gashåndtaget i "midtvejs" position eller mindre, forårsager overdrevent stort slid på drivremmene.

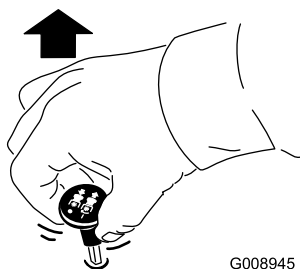

Figur 19

G008945

g008945

Udkobling af kontakten til regulering af skæreknivene (kraftudtag)

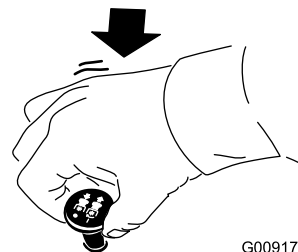

G009174

g009174

Figur 20

Betjening af gashåndtaget

Du kan flytte gashåndtaget mellem positionen FAST (hurtig) og SLOW (langsom) (Figur 21).

Brug altid positionen FAST (hurtig), når du indkobler kraftudtaget.

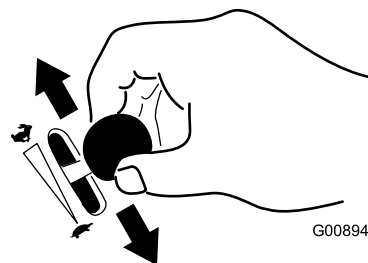

G008946

g008946

Figur 21

Betjening af chokeren

Brug chokeren, før du starter en kold motor.

1. Træk op i chokerhåndtaget for at aktivere chokeren, før tændingskontakten tages i brug (Figur 22).
2. Tryk chokerhåndtaget ned for at deaktivere chokeren, når motoren er startet (Figur 22).

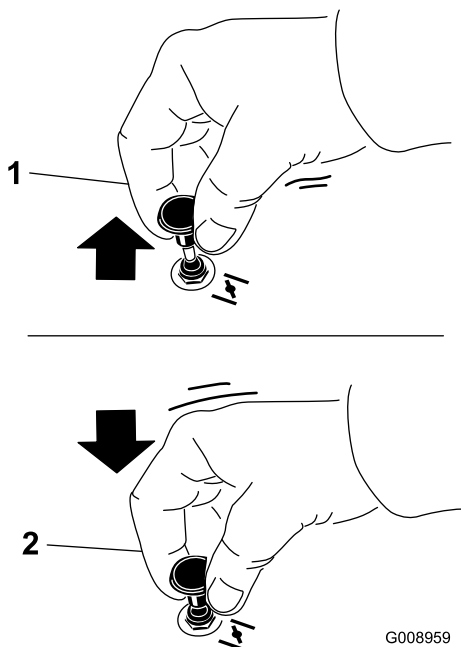

Figur 22

G008959

g008959

1. Positionen ON (tændt) 2. Positionen OFF (slukket)

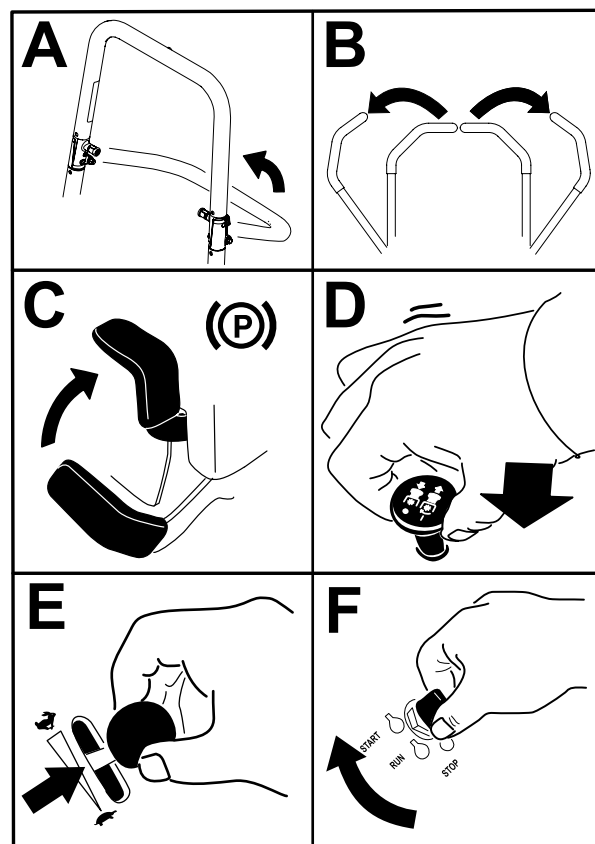

Figur 23

g227548

Start af motoren

Bemærk: En varm eller brandvarm motor kræver muligvis ikke choker.

Vigtigt: Aktiver ikke starteren i mere end 5 sekunder ad gangen. Hvis startmotoren aktiveres i mere end 5 sekunder, kan startmotoren påføres skade. Hvis motoren ikke starter, skal du vente i 10 sekunder, før du aktiverer motorstarteren igen.

Sluk af motoren

⚠ FORSIGTIG

Børn eller andre omkringstående kan komme til skade, hvis de flytter eller forsøger at betjene maskinen, når operatøren ikke er til stede.

Fjern altid nøglen, og aktiver parkeringsbremsen, når du efterlader maskinen uden opsyn.

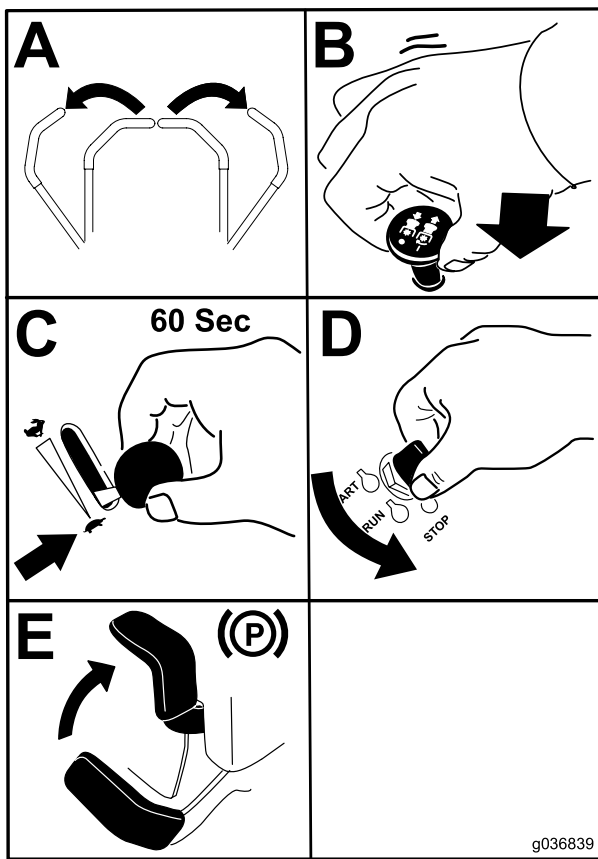

Figur 24

g036839

Brug af bevægeshåndtagene

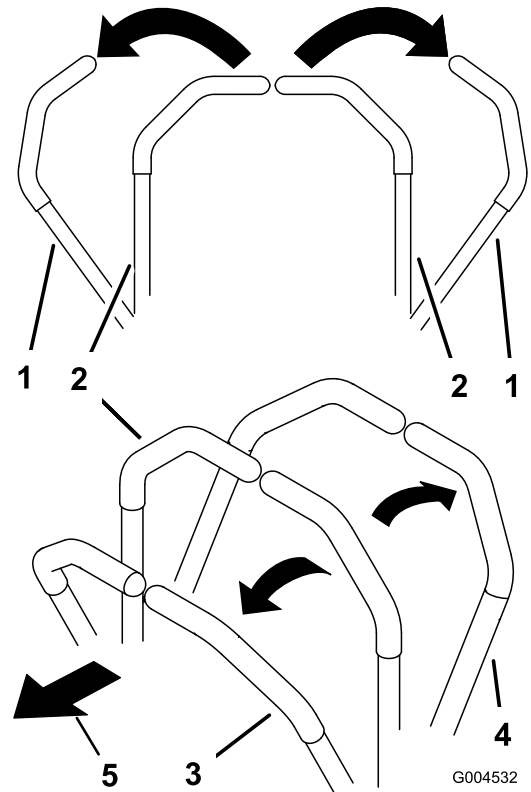

Figur 25

c:\data\documentum\checkout\g004532

Vigtigt: Kontroller, at brændstofafbryderventilen er lukket, før maskinen transporteres eller opbevares, da der kan ske brændstoflækage. Aktiver parkeringsbremsen før transport. Sørg for at fjerne nøglen, da brændstofpumpen kan køre og dermed forårsage, at batteriet aflades.

- | | |
|---|----------------------|
| 1. Bevægeshåndtag –
NEUTRAL LÅSEPOSITION | 4. Bagud |
| 2. Midterste ulåste position | 5. Maskinens forende |
| 3. Fremad | |

Kørsel med maskinen

Drivhjulene drejer uafhængigt af hinanden og drives af hydraulikmotorer på hver aksel. Du kan dreje en side baglæns, mens du drejer den anden forlæns, hvilket får maskinen til at rotere i stedet for at dreje. Dette forbedrer maskinens manøvreedygtighed væsentligt, men der kan gå et stykke tid, før du vænner dig til, hvordan den bevæger sig.

Gashåndtaget styrer motorens omdrejningstal målt i omdrejninger pr. minut. Indstil gashåndtaget til positionen HURTIG for at opnå den bedste ydelse. Kørsel altid med fuld kraft ved plæneklipning.

⚠ ADVARSEL

Maskinen kan spinde meget hurtigt. Du kan miste kontrollen over maskinen og forårsage personskade eller beskadige maskinen.

- Udvis forsigtighed, når du drejer.
- Sæt farten ned, før du foretager skarpe sving.

Kørsel fremad

Bemærk: Motoren slukker, når du flytter traktionskontrolgrebene, mens parkeringsbremsen er aktiveret.

Stands maskinen ved at flytte bevægelsehåndtagene til positionen NEUTRAL.

1. Deaktiver parkeringsbremsen. Se [Deaktivering af parkeringsbremsen \(side 23\)](#).
2. Flyt håndtagene til den midterste, ulåste position.
3. Kør fremad ved langsomt at skubbe bevægelsehåndtagene fremad ([Figur 26](#)).

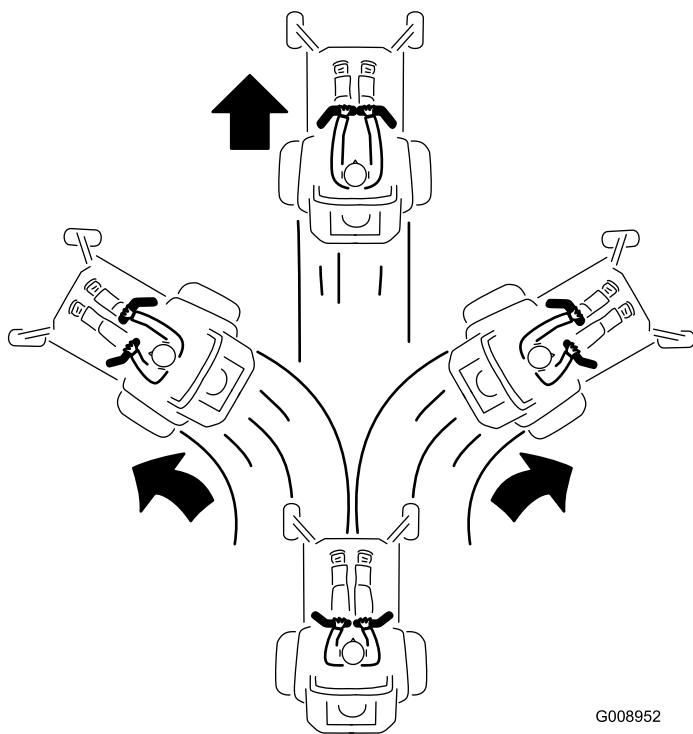

Figur 26

G008952
g008952

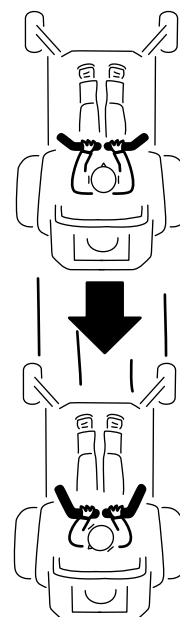

G008953

g008953

Figur 27

Justering af klippehøjden

Brug af transportlåsen

Transportlåsen har to positioner og bruges med pedalen til skjoldløft. Der er en LÅST position og en ULÅST position for plæneklipperskjoldets transportposition ([Figur 28](#)).

Bakning

1. Flyt håndtagene til midterpositionen – ulåst position.
2. Bak ved langsomt at trække bevægelsehåndtagene bagud ([Figur 27](#)).

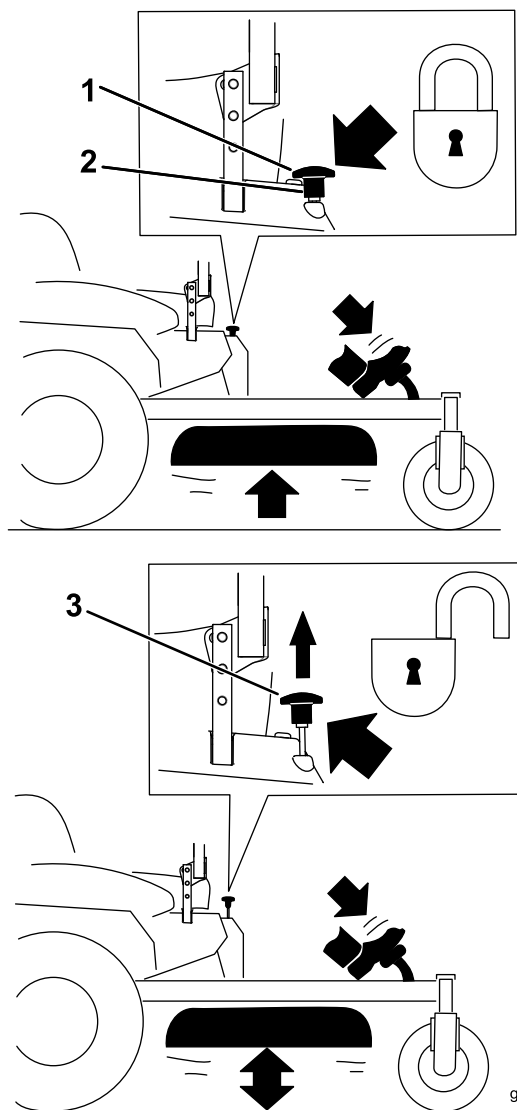

Figur 28

Transportlåsepositioner

1. Transportlåsegreb
2. Positionen LOCK (låst) – plæneklipperskjoldet låses i transportpositionen.
3. Positionen UNLOCK (ulåst) – plæneklipperskjoldet låses ikke i transportpositionen.

Justering af klippehøjdesplit

Juster klippehøjden fra 38 til 127 mm i intervaller på 6 mm ved at flytte klippehøjdepinden til forskellige hulplaceringer.

1. Flyt transportlåsen til LAST position.
2. Træd på pedalen til skjoldløft, og hæv plæneklipperskjoldet til TRANSPORTPOSITIONEN (og klippehøjdepositionen til 127 mm) som vist i [Figur 29](#).
3. Fjern pinden fra klippehøjdebeslaget ([Figur 29](#)).

4. Vælg et hul i klippehøjdebeslaget, som svarer til den ønskede klippehøjde, og sæt splitten i ([Figur 29](#)).
5. Skub til skjoldløftet, træk transportlåsegrebet tilbage, og sænk plæneklipperskjoldet langsomt.

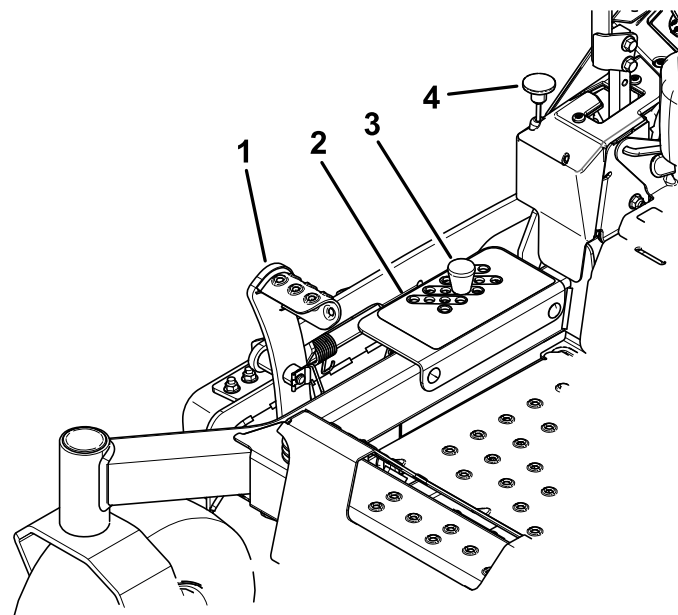

Figur 29

1. Pedal til skjoldløft
2. Klippehøjdehuller
3. Klippehøjdepind
4. Transportlåsegreb

g327983

Justering af antiskalperingsruller

Hver gang klippehøjden ændres, skal antiskalperingsrullernes højde også justeres.

Bemærk: Juster antiskalperingsrullerne, så rullerne ikke berører jorden i normale, flade klippeområder.

1. Parker maskinen på en plan overflade, udkobl kontakten til regulering af skæreknivene, og aktiver parkeringsbremsen.
2. Sluk for motoren, tag nøglen ud, og vent, til alle bevægelige dele er standset, før du forlader betjeningspositionen.
3. Juster antiskalperingsrullerne som vist i [Figur 30](#) og [Figur 31](#).

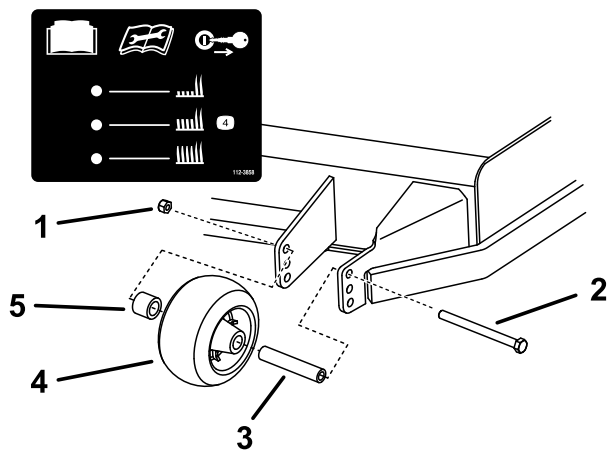

Figur 30

g321510

- | | |
|-----------------|-------------------------|
| 1. Flangemøtrik | 4. Antiskalperingsrulle |
| 2. Bolt | 5. Afstandsklods |
| 3. Bøsning | |

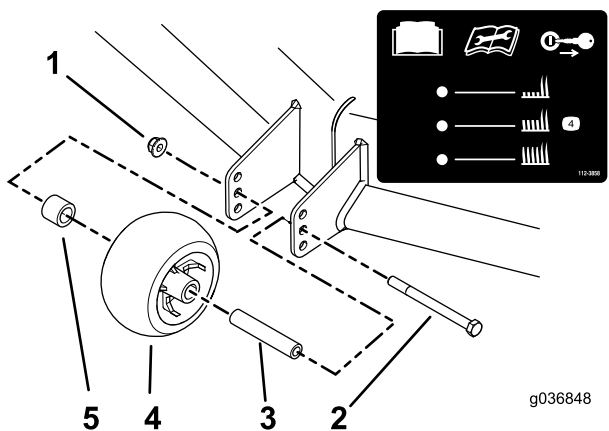

Figur 31

g036848

g036848

- | | |
|-----------------|-------------------------|
| 1. Flangemøtrik | 4. Antiskalperingsrulle |
| 2. Bolt | 5. Afstandsboesning |
| 3. Boesning | |

Tip vedrørende betjening

Brug af hurtigindstilling af gashåndtaget

For at opnå den bedste græsslåning og maksimal luftcirkulation skal motoren betjenes ved indstillingen HURTIG. Luft er nødvendigt for at kunne klippe græsset ordentligt, og derfor skal du ikke indstille klippehøjden for lavt eller lade plæneklipperskjoldet være helt omgivet af uklippet græs. Forsøg altid at holde 1 side af plæneklipperskjoldet fri for uklippet græs, så den nødvendige luft kan trækkes ind i plæneklipperskjoldet.

Klipning af en græsplæne for første gang

Klip ikke græsset helt så kort som normalt, så du kan sikre dig, at plæneklipperskjoldets klippehøjde ikke fjerner græsset helt i ujævn terræn. Den tidligere anvendte klippehøjde er dog tit den bedste. Når du klipper græs, der er længere end 15 cm, kan det være en fordel at klippe græsset to gange for at sikre en acceptabel klippekvalitet.

Klip af en tredjedel af græsstråets længde

Du opnår det bedste resultat ved kun at klippe en tredjedel af græsstråets længde. Det anbefales ikke at klippe mere end dette, medmindre græsbevoksningen er spredt, eller det er sent på efteråret, hvor græsset ikke længere vokser så hurtigt.

Skift klipperetning

Skift mellem klipperetningen for at sikre, at græsset fortsætter med at vokse lodret. Dette medvirker også til at sprede det afklippede græs, hvilket øger nedbrydningen og gødningseffekten.

Slå græs med de korrekte intervaller

Græs vokser med forskellig hastighed på forskellige tider af året. Hvis du vil bevare den samme klippehøjde, skal græsset slå oftere i det tidlige forår. Når græssets væksthastighed falder midt på sommeren, skal du ikke slå græsset så tit. Hvis du ikke har mulighed for at slå græs over en længere periode, skal du først slå det med en høj klippehøjde og derefter igen to dage senere med en lavere højdeindstilling.

Brug af en langsommere klippehastighed

Klipningskvaliteten kan forbedres ved at køre langsommere under visse forhold.

Undgå at klippe græsset for kort

Når du klipper en ujævn plæne, skal du hæve klippehøjden for at undgå at skalpere plænen.

Standning af maskinen

Hvis fremdriften af maskinen standses, mens græsslåningen er i gang, kan du risikere, at der falder en klump afklippet græs ned på plænen. Dette kan undgås ved at flytte maskinen hen til et tidligere

klippet område, mens knivene er aktiveret, eller du kan deaktivere plæneklipperskjoldet, mens du kører fremad.

Hold undersiden af plæneklipperskjoldet ren

Fjern afklippet græs og snavs fra undersiden af plæneklipperskjoldet efter hver anvendelse. Hvis græs og snavs ophober sig i plæneklipperskjoldet, bliver kvaliteten af græsslåningen utilfredsstillende med tiden.

Vedligeholdelse af kniven(e)

Hold skærekniven(e) skarp(e) gennem hele græsslåningssæsonen, da en skarp skærekniv skærer græsset rent af uden at rive det over eller få det til at flosse. Hvis græsset rives over eller flosser, bliver spidserne brune, hvilket hæmmer væksten og øger risikoen for sygdom. Kontroller skæreknivene for skarphed hver gang efter brug samt for slid og beskadigelse. Fil eventuelle hakker ned, og slib skæreknivene, hvis det er nødvendigt. Hvis en skærekniv er beskadiget eller slidt, skal den udskiftes med det samme med en original Toro-kniv.

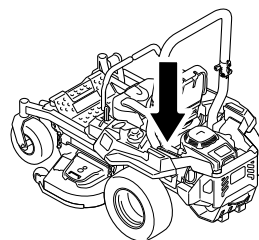

g036849

g036849

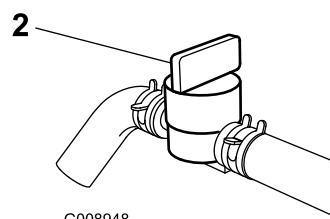
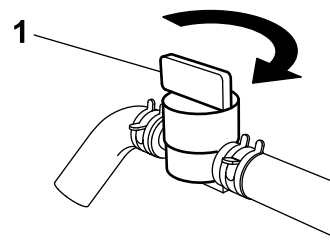

G008948

g008948

Figur 32

1. Positionen ON (tændt)
2. Positionen OFF (slukket)

Efter betjening

Sikkerhed efter drift

Generelt om sikkerhed

- Sluk for motoren, tag nøglen ud, og vent, til alle bevægelige dele er standset, før du forlader førersædet. Lad maskinen køle af, inden du efterser, justerer, påfylder brændstof, rengør den eller stiller den til opbevaring.
- Fjern græs og andet affald fra klippeenheden, lyd-potten, drevene og motorrummet for at forhindre brand. Tør spildt olie eller brændstof op.
- Luk for brændstofførrslen, og tag nøglen ud, før maskinen opbevares eller transporteres.

Brug af brændstofafbryder-ventilen

Luk brændstofafbryder-ventilen ved transport, vedligeholdelse og opbevaring (Figur 32).

Kontroller, at brændstofafbryder-ventilen er åben, når motoren startes.

Brug af drivhjulets udløsningsventiler

⚠ ADVARSEL

Hænderne kan blive viklet ind i de roterende drivkomponenter under motorskjoldet, hvilket kan medføre alvorlig personskade.

Sluk for motoren, tag nøglen ud, og vent, til alle bevægelige dele standser, før drivhjulets udløsningsventiler tilgås.

⚠ ADVARSEL

Motoren og de hydrauliske drivenheder kan blive meget varme. Berøring af en varm motor eller hydrauliske drivenheder kan medføre alvorlige forbrændinger.

Vent på, at motoren og de hydrauliske drivenheder er kølet helt ned, før drivhjulets udløsningsventiler tilgås.

Drivhjulets udløsningsventiler er placeret på venstre og højre side under motorskjoldet.

1. Parker maskinen på en plan overflade, udkobl kontakten til regulering af skæreknivene, og aktiver parkeringsbremsen.
2. Sluk for motoren, tag nøglen ud, og vent, til alle bevægelige dele er standset, før du forlader betjeningspositionen.
3. Find omløbshåndtagene bag sædet, nede på venstre og højre side af stellet.
4. Skub maskinen ved at flytte begge omløbsknapper bagud og låse dem på plads (Figur 33).
5. Deaktiver parkeringsbremsen, inden maskinen skubbes.

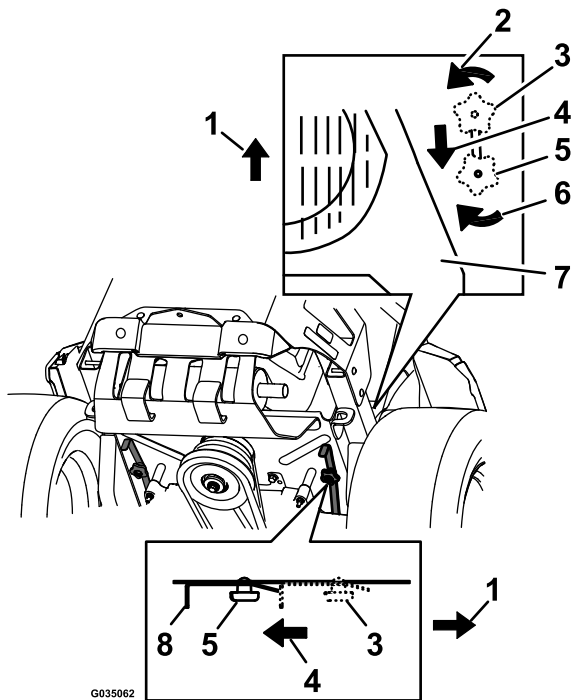

Figur 33

1. Maskinens forende
2. Drej omløbsudløsningsknappen mod uret for at løsne.
3. Håndtagsposition til betjening af maskinen
4. Træk håndtaget i denne retning for at skubbe maskinen.
5. Håndtagsposition til skubning af maskinen
6. Drej omløbsudløsningsknappen med uret for at spænde.
7. Motor
8. Udløsningshåndtag

6. Flyt omløbsknapperne til FREMAD, og lås dem på plads for at køre maskinen (Figur 33).

Transport af maskinen

Brug en robust anhænger eller lastbil til at transportere maskinen. Brug en rampe med fuld bredde. Kontroller, at anhænger eller lastbilen

er udstyret med alle de nødvendige bremses, lys og de nødvendige skilte i henhold til lovgivningen. Læs alle sikkerhedsoplysninger omhyggeligt. Disse oplysninger kan hjælpe dig eller omkringstående personer med at undgå at komme til skade. Følg de lokale forskrifter vedr. krav til anhænger og bindepunkter.

⚠ ADVARSEL

Kørsel på gader og veje uden blinklys, lygter, refleksmarkeringer eller et skilt om langsomtgående køretøj kan føre til ulykker og forårsage personskade.

Kør ikke maskinen på offentlige gader og veje.

Valg af anhænger

⚠ ADVARSEL

Pålæsning af en maskine på en anhænger eller lastbil øger risikoen for at vippe og kan forårsage alvorlig personskade eller død (Figur 34).

- Brug kun en rampe med fuld bredde. Brug ikke individuelle ramper til hver side af maskinen.
- Overskrid ikke en vinkel på 15 grader mellem rampen og jorden eller mellem rampen og anhænger eller lastbil.
- Sørg for, at rampen er mindst fire gange så lang som anhængerens højde eller lastbilens ladhøjde og ned til jorden. Dette sikrer, at rampens vinkel ikke overstiger 15 grader på plan grund.

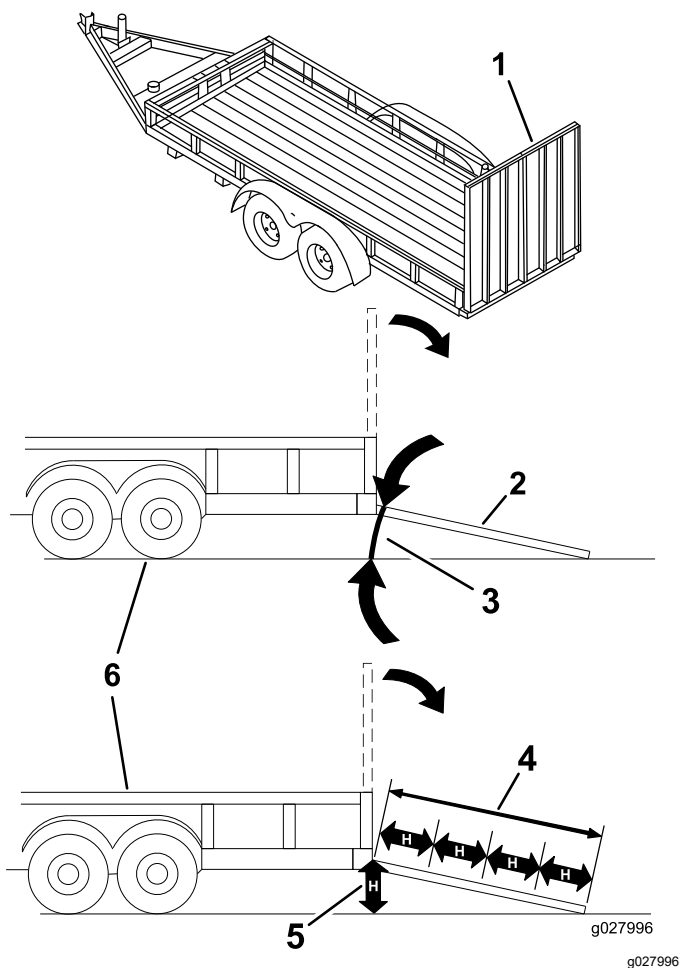

Figur 34

1. Rampe i fuld bredde i stuvet position.
2. Sidevisning af rampe i fuld bredde i læseposition.
3. Maks. 15 grader
4. Rampen er mindst 4 gange så lang som anhængerens højde eller lastbilens ladhøjde ned til jorden
5. H = anhængerens højde eller lastbilens ladhøjde ned til jorden
6. Anhænger

Læsning af maskinen

⚠ ADVARSEL

Pålæsning af en maskine på en anhænger eller lastbil øger risikoen for at vippe og kan forårsage alvorlig personskade eller død.

- Vær ekstra forsigtig, når maskinen køres på en rampe.
- Bak maskinen op ad rampen, og kør den fremad ned ad rampen.
- Undgå pludselig acceleration eller deceleration når maskinen køres op på en rampe. Dette kan forårsage, at man mister kontrollen eller øge risikoen for at vælte.

1. Hvis du bruger en anhænger, skal du fastgøre den til trækretøjet og sætte sikkerhedskæderne på.
2. Tilslut om nødvendigt anhængerens bremses og lygter.
3. Sænk rampen, og sørg for, at vinklen mellem rampen og jorden ikke overstiger 15 grader (Figur 34).
4. Bak maskinen op ad rampen (Figur 35).

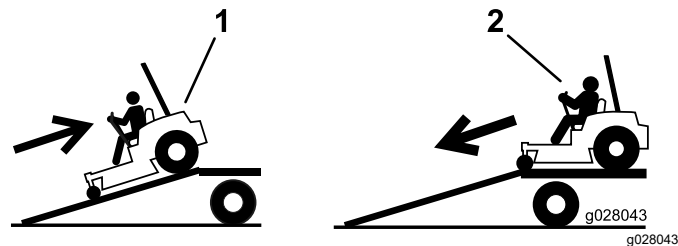

Figur 35

1. Bak maskinen op ad rampen.
2. Køør maskinen fremad ned ad rampen.

5. Sluk for motoren, tag nøglen ud, og aktiver parkeringsbremsen.
6. Fastgør maskinen i nærheden af de forreste styrehjul og den bageste kofanger med remme, kæder, kabler eller reb (Figur 36). Der henvises til de lokale regler for bindepunkter.

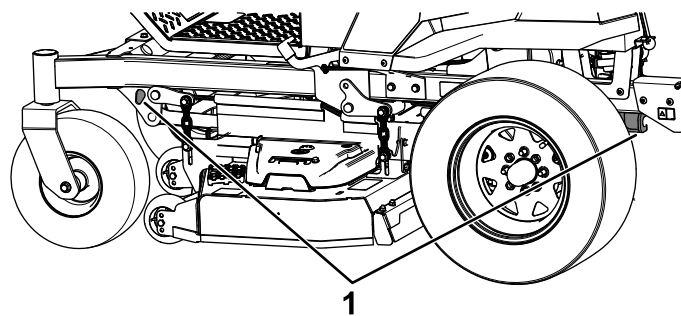

Figur 36

1. Bindepunkter

Aflæsning af maskinen

1. Sænk rampen, og sørg for, at vinklen mellem rampen og jorden ikke overstiger 15 grader (Figur 34).
2. Køør maskinen fremad ned ad rampen (Figur 35).

Vedligeholdelse

Sikkerhed ved vedligeholdelse

- Hvis du lader nøglen sidde i kontakten, kan andre personer utilsigtet komme til at starte motoren og forårsage alvorlig personskade på dig eller andre omkringstående. Tag nøglen ud af tændingen, før vedligeholdelsesarbejde påbegyndes.
- Før du forlader førersædet, skal du gøre følgende:
 - Parker maskinen på en plan overflade.
 - Udkobl drevene.
 - Aktiver parkeringsbremsen.
 - Sluk motoren, og tag nøglen ud.
 - Vent, til maskinens komponenter er kølet ned, før du udfører vedligeholdelse.
- Lad ikke personer, som ikke er uddannet dertil, udføre service på maskinen.
- Hold hænder og fødder væk fra bevægelige dele og varme overflader. Undgå om muligt at foretage justeringer, mens motoren kører.
- Tag forsigtigt trykket af komponenter, hvori der er oplagret energi.
- Kontroller parkeringsbremsens funktion hyppigt. Juster og efterse den efter behov.
- Pål aldrig ved sikkerhedsanordningerne. Efterse regelmæssigt, at de fungerer korrekt.
- Fjern græs og andet affald fra klippeenheten, lyd-potten, drevene og motorrummet for at forhindre brand.
- Tør spildt olie eller brændstof, og fjern snavs vædet med brændstof op.
- Brug ikke udelukkende hydrauliske eller mekaniske donkrafte til at understøtte maskinen. Maskinen skal understøttes med donkrafte, når du hæver maskinen.
- Hold alle dele i god driftsmæssig stand og alle beslag tilspændt, ikke mindst skæreknivsbeslag. Udskift alle slidte eller beskadigede mærkater.
- Frakobl batteriet, før maskinen repareres. Frakobl minuspolen først og pluspolen sidst. Tilslut pluspolen først og minuspolen sidst.
- Brug kun originale Toro-reservedele og tilbehør for at sikre optimal ydelse. Reservedele og tilbehør, der er fremstillet af andre producenter, kan være farlige, og brug heraf kan ugyldiggøre garantien.

Skema over anbefalet vedligeholdelse

Vedligeholdelsesintervaller	Vedligeholdelsesprocedure
Efter de første 75 timer	<ul style="list-style-type: none">• Udskift hydrauliksystemets filtre og væske.
Hver anvendelse eller dagligt	<ul style="list-style-type: none">• Kontrollér sikkerhedslåsesystemet.• Kontroller motoroliestanden.• Rengør luftindtagsskærmen.• Rengør motorskærmen og området omkring motoren.• Rengør omkring motorens udstødningssystem.• Kontroller sikkerhedsselen.• Kontroller styrtøjlegrebene.• Kontroller hydraulikvæskestanden i ekspansionsbeholderen.• Eftersyn af skæreknivene.• Rengør plæneklipperskjoldet.
For hver 25 timer	<ul style="list-style-type: none">• Smør de forreste styrehjuls aksler. (oftere under støvede eller snavsede forhold).
For hver 50 timer	<ul style="list-style-type: none">• Smør drejeskiven til pumpens styreremskive.• Kontroller gnistskærmen (hvis der er en monteret).• Kontroller dæktrykket. Kun til maskiner med luftfyldte dæk.• Kontroller remmene for revner og slitage.
For hver 100 timer	<ul style="list-style-type: none">• Skift motorolien (oftere under støvede eller snavsede forhold).• Udskift eller rengør tændrøret, og juster gabet.
For hver 200 timer	<ul style="list-style-type: none">• Skift af motoroliefilteret (oftere under støvede eller snavsede forhold).

Vedligeholdelsesintervaller	Vedligeholdelsesprocedure
For hver 250 timer	<ul style="list-style-type: none"> • Udskift primærluftfilteret (oftere under støvede eller snavsede forhold). • Kontroller sikkerhedsluftfilteret (oftere under støvede eller snavsede forhold). • Efter den første udskiftning: Udskift hydrauliksystemets filtre og væske, når du bruger Mobil 1 15W50-væske. (Udskift hyppigere under snavsede eller støvede forhold)
For hver 500 timer	<ul style="list-style-type: none"> • Udskift sikkerhedsluftfilteret (oftere under støvede eller snavsede forhold). • Udskift filteret til emissionsluftindsugning. • Udskiftning af brændstoffilteret (Ofte i støvede, snavsede omgivelser). • Kontroller justeringen af parkeringsbremsen. • Efter den første udskiftning: Udskift hydrauliksystemets filtre og væske, når du bruger Toro® HYPR-OIL™ 500-væske. (Udskift hyppigere under snavsede eller støvede forhold)
En gang om måneden	<ul style="list-style-type: none"> • Kontroller batteriopladningen.
Årlig eller før opbevaring	<ul style="list-style-type: none"> • Maling af beskadigede overflader. • Kontroller alle ovennævnte vedligeholdelsesprocedurer før opbevaring.

Vigtigt: Se betjeningsvejledningen til motoren for at få yderligere oplysninger om procedurer for vedligeholdelse.

⚠ FORSIGTIG

Hvis du lader nøglen sidde i kontakten, kan andre personer utilsigtet komme til at starte motoren og forårsage alvorlig personskade på dig eller andre omkringstående.

Sluk motoren, og tag nøglen ud af tændingen, før du foretager vedligeholdelse.

Tiltag forud for vedligeholdelse

Frigivelse af plæneklipperskjoldets gardin

Løsn gardinets øverste bolt for at udløse plæneklipperskjoldets gardin og få adgang til den øverste del af plæneklipperskjoldet (Figur 37). Spænd boltene efter vedligeholdelse for at montere gardinet.

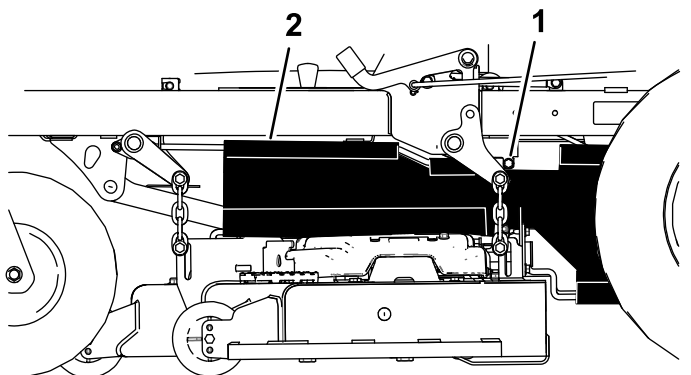

Figur 37

g193016

1. Bolt

2. Gardin

Afmontering af plademetalafskærmningen

Løsn de 4 bolte, og afmonter plademetalafskærmningen for at få adgang til plænetraktorremmene og -spindlerne (Figur 38). Monter plademetalafskærmningen, og spænd boltene efter udførelse af vedligeholdelse.

Smøring

Smøring af maskinen

Eftersynsinterval: For hver 25 timer—Smør de forreste styrehjuls aksler. (ofte under støvede eller snavede forhold).

For hver 50 timer—Smør drejeskiven til pumpens styreremskive.

Smør maskinen hyppigere under støvede eller snavede forhold.

Fedttype: Litiumfedt nr. 2 eller molybdænaseret fedt

1. Parker maskinen på en plan overflade, udkobl kontakten til regulering af skæreknivene, og aktiver parkeringsbremsen. Se [Betjening af parkeringsbremsen](#) (side 22).
 2. Sluk for motoren, tag nøglen ud, og vent, til alle bevægelige dele er standset, før du forlader betjeningspositionen.
 3. Rengør smøreniplerne med en klud.
- Bemærk:** Skrab eventuel maling af forsiden på fittingen/-erne.
4. Smør pumpens styreremskivedrejeled med 1 til 2 pumpefulde fedt ([Figur 39](#)).
 5. Smør de forreste styrehjuls aksler ([Figur 39](#)).

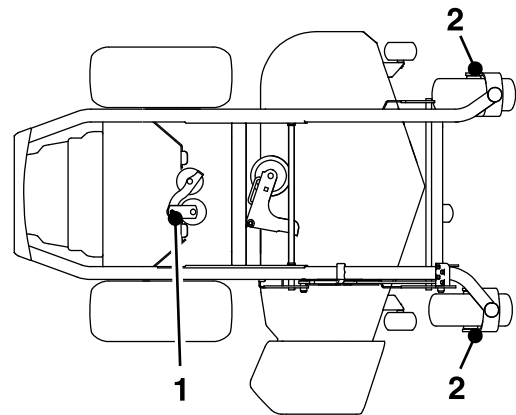

Figur 39

1. Pumpens styreremskive
2. Styrehjulsaksel

6. Tør overskydende smørefedt op.

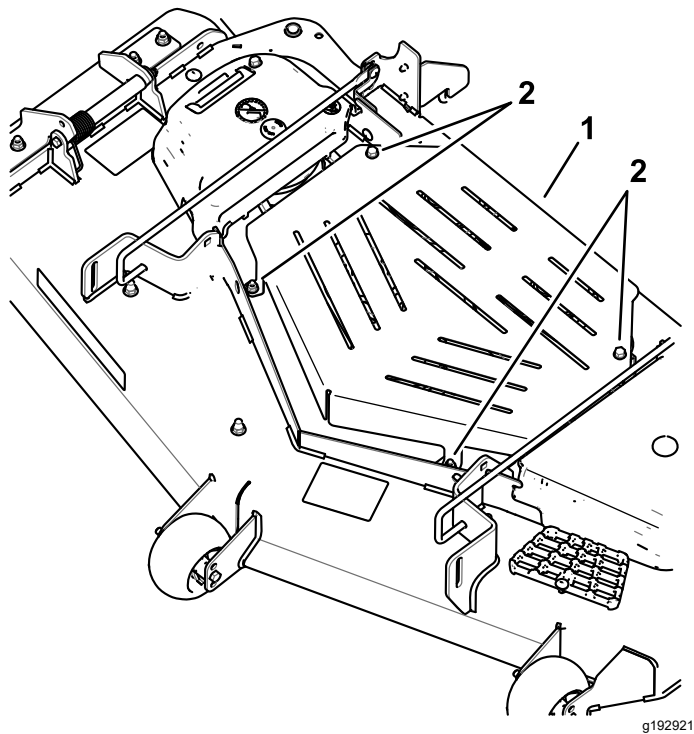

Figur 38

1. Plademetalafskærmning
2. Bolt

Motorvedligeholdelse

Motorsikkerhed

- Hold hænder og fødder, ansigt og tøj samt andre kropsdele væk fra lyd-potten og andre varme overflader. Vent, til motorkomponenterne er kølet ned, før du udfører vedligeholdelsesarbejde.
- Skift ikke motorens regulatorhastighed, og kørsel ikke motoren ved for høj hastighed.

Eftersyn af luftfilteret

Eftersynsinterval: For hver 250 timer—Udskift primærluftfilteret (oftere under støvede eller snavsede forhold).

For hver 250 timer—Kontroller sikkerhedsluftfilteret (oftere under støvede eller snavsede forhold).

For hver 500 timer—Udskift sikkerhedsluftfilteret (oftere under støvede eller snavsede forhold).

Bemærk: Udfør service på luftfilteret hyppigere, hvis maskinen anvendes under meget snavsede eller støvede forhold.

Afmontering af filtrene

1. Parker maskinen på en plan flade, udkobl kontakten til regulering af skæreknavene (kraftudtag), og aktiver parkeringsbremsen.
2. Sluk for motoren, tag nøglen ud, og vent, til alle bevægelige dele er standset, før du forlader betjeningspositionen.
3. Åbn låsene på luftfilteret, og træk luftfilterdækslet af luftfilterhuset (Figur 40).

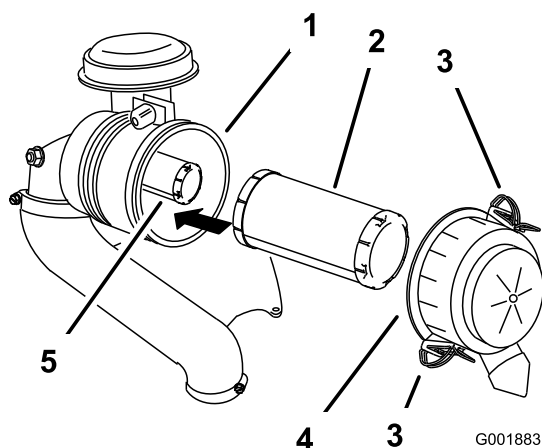

Figur 40

g001883

- | | |
|------------------|---------------------|
| 1. Luftfilterhus | 4. Luftfilterdæksel |
| 2. Primærfilter | 5. Sikkerhedsfilter |
| 3. Lås | |

4. Rens luftfilterdækslet indvendigt med trykluft.
5. Skub forsigtigt primærfilteret ud af luftfilterhuset (Figur 40).

Bemærk: Undgå at ramme husets side med filteret.

6. Fjern kun sikkerhedsfilteret med henblik på udskiftning.

Eftersyn af filtrene

1. Eftersyn sikkerhedsfilteret. Hvis det er snavsset, skal både sikkerheds- og primærfilteret.

Vigtigt: Forsøg ikke at rense sikkerhedsfilteret. Hvis sikkerhedsfilteret er beskadigt, er primærfilteret beskadiget.

2. Eftersyn primærfilteret for skader ved at kigge ind i filteret, mens du lyser med skarpt lys på filterets udvendige side. Hvis primærfilteret er beskadigt, bøjet eller beskadiget, skal det udskiftes.

Bemærk: Huller i filteret ses som lyse pletter. Rengør ikke primærfilteret.

Montering af filtrene

Vigtigt: For at undgå motorskade skal begge luftfiltre og dækslet altid være monteret, når motoren betjenes.

1. Hvis du installerer nye filtre, skal du kontrollere hvert filter for beskadigelse opstået under forsendelsen.

Bemærk: Benyt ikke et beskadiget filter.

2. Hvis du skal udskifte det indre filter, skal du forsigtigt skyde det ind i filterhuset (Figur 40).
3. Skub forsigtigt primærfilteret over sikkerhedsfilteret (Figur 40).

Bemærk: Sørg for, at primærfilteret er helt på plads ved at skubbe på filterets yderste kant, mens det installeres.

Vigtigt: Tryk ikke på den bløde del i midten af filteret.

4. Monter luftfilterdækslet, og fastgør låsene (Figur 40).

Serviceeftersyn af motorolien

Eftersynsinterval: Hver anvendelse eller dagligt

For hver 100 timer (oftere under støvede eller snavsede forhold).

For hver 200 timer—Skift af motoroliefilteret (oftere under støvede eller snavsede forhold).

Motoroliespecifikationer

Olietype: Selvrensende olie (API-service SF, SG, SH, SJ eller SL)

Krumtaphusets kapacitet: 1,8 l uden oliefilteret, 2,1 l med oliefilteret

Viskositet: Se nedenstående tabel.

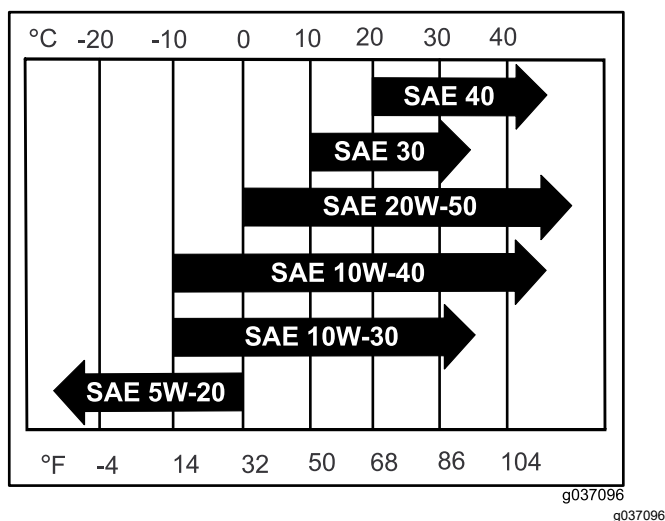

Figur 41

Bemærk: Selvom 10W-40-motorolie anbefales til de fleste forhold, kan det være nødvendigt at skifte olieviskositet for at tage højde for atmosfæriske forhold. Ved at bruge 20W-50-motorolie i højere omgivelsestemperaturer kan olieforbruget reduceres.

Kontrol af motoroliestanden

Bemærk: Kontroller olien, mens motoren er kold.

Vigtigt: Hvis du fylder for meget eller for lidt olie på motorens krumtaphus og starter motoren, risikerer du, at motoren beskadiges.

1. Parker maskinen på en plan flade, udkobl kontakten til regulering af skæreknavene (kraftudtag), og aktiver parkeringsbremsen.
2. Sluk for motoren, tag nøglen ud, og vent, til alle bevægelige dele er standset, før du forlader betjeningspositionen.

Bemærk: Sørg for, at motoren er afkølet, så olien har haft tid til at løbe ned i sumpen.

3. Rengør området omkring oliepåfyldningsdækslet og målepinden, før målepinden tages ud, for at undgå, at der kommer snavs, græs osv. i motoren (Figur 42).

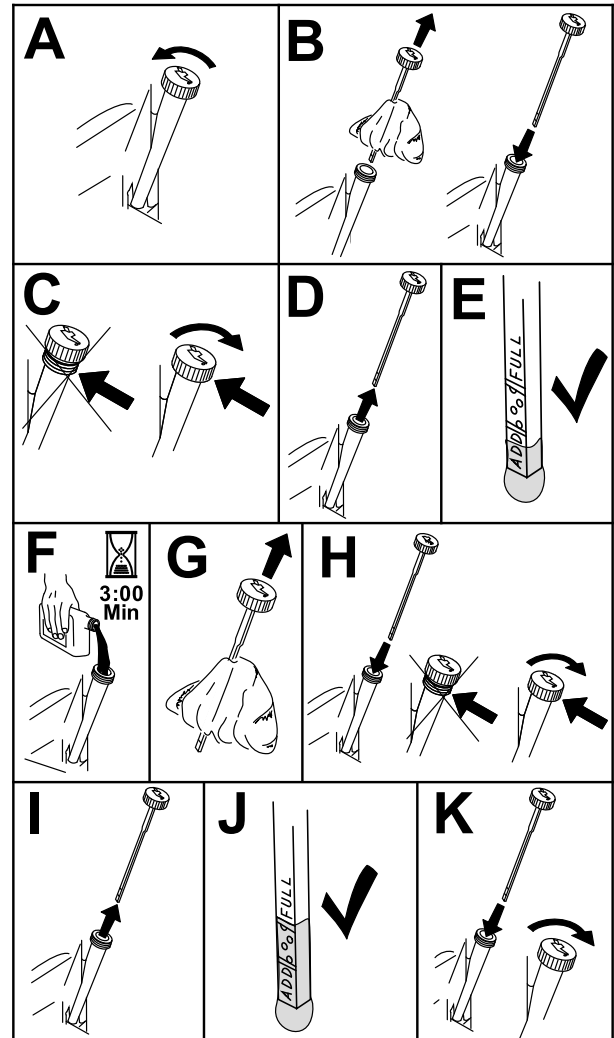

Figur 42

Skift af motorolien

Bemærk: Bortskaf den brugte olie på et genbrugsanlæg.

1. Start motoren, og lad den køre i fem minutter.

Bemærk: På denne måde opvarmes olien, så den bliver lettere at aftappe.

2. Parker maskinen, så dræningssiden er lidt lavere end den modsatte side. På denne måde sikres det, at al olien aftappes.
3. Udkobl kontakten til regulering af skæreknavene (kraftudtag), og aktiver parkeringsbremsen.

- Sluk for motoren, tag nøglen ud, og vent, til alle bevægelige dele er standset, før du forlader betjeningspositionen.
- Dræn olien fra motoren (Figur 43).

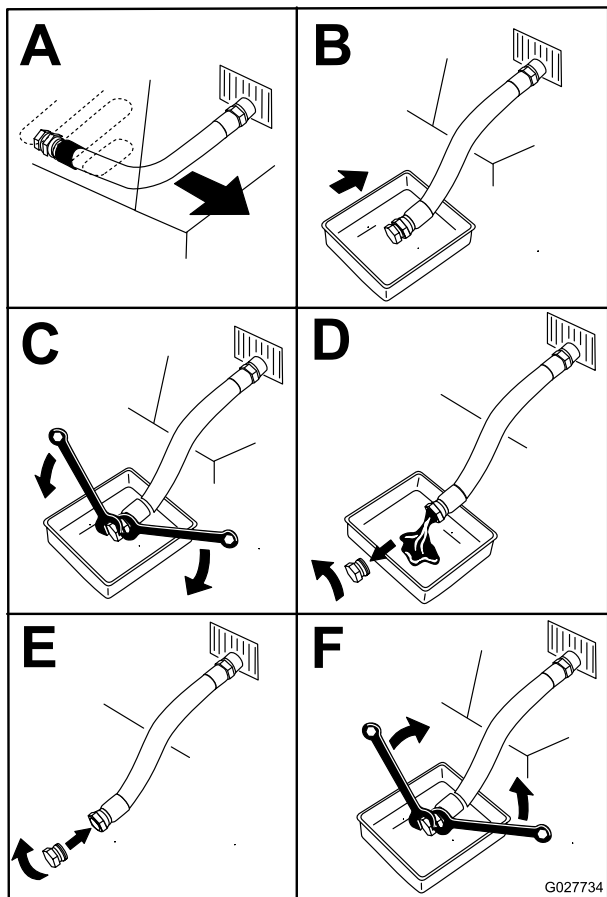

Figur 43

- Hæld langsomt ca. 80 % af den angivne olie i påfyldningsrøret, og tilsæt langsomt ekstra olie, så oliestanden når op til mærket Full (fuld) (Figur 44).

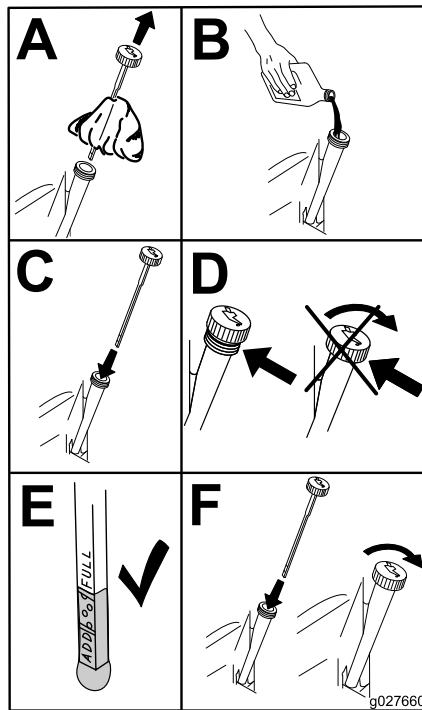

Figur 44

G027660

- Start motoren, og kør til et plant område.
- Kontroller oliestanden igen.

Skift af motoroliefilteret

- Dræn olien fra motoren. Se [Skift af motorolien](#) (side 36).
- Skift motoroliefilteret (Figur 45).

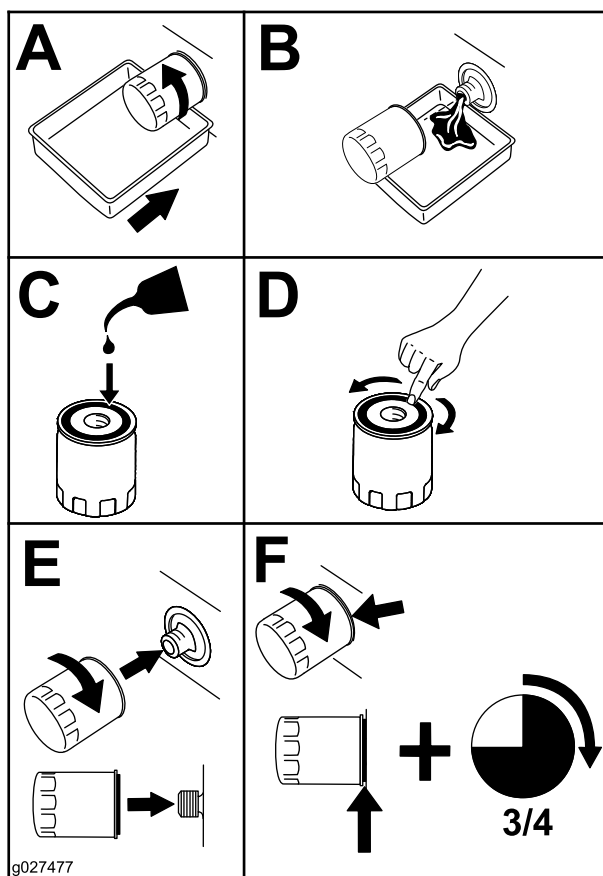

Figur 45

Bemærk: Sørg for, at oliefilterpakningen berører motoren, og drej derefter oliefilteret en ekstra $\frac{3}{4}$ omgang.

3. Fyld krumtaphuset med den korrekte nye type olie. Se [Motoroliespecifikationer \(side 36\)](#).

Serviceeftersyn af tændrøret/tændrørene

Eftersynsinterval: For hver 100 timer

Sørg for, at gnistgabets mellem midter- og sideelektroden er korrekt, før tændrøret monteres. Brug en tændrørsnøgle til at afmontere og montere tændrøret og en søgelære til at kontrollere og justere gnistgabets. Monter om nødvendigt et nyt tændrør.

Tændrørstype: NGK® BPR4ES eller tilsvarende

Gnistgab: 0,75 mm

Afmontering af tændrøret/-ene

1. Parker maskinen på en plan flade, udkobl kontakten til regulering af skæreknavene (kraftudtag), og aktiver parkeringsbremsen.

2. Sluk for motoren, tag nøglen ud, og vent, til alle bevægelige dele er standset, før du forlader betjeningspositionen.
3. Rengør området omkring bunden af tændrøret for at forhindre, at der slipper snavs og materiale ind i motoren.
4. Find og fjern tændrøret/-ene som vist i [Figur 46](#).

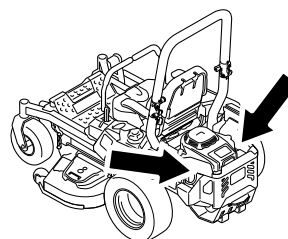

g036857

g036857

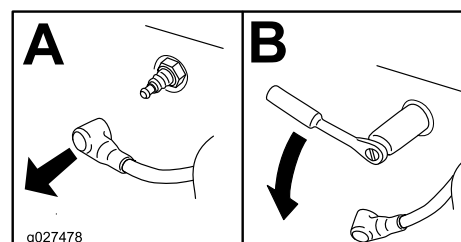

Figur 46

Kontrol af tændrøret/-ene

Vigtigt: Rengør ikke tændrøret/tændrørene. Udskift altid tændrøret/tændrørene, når det/de har: en sort belægning, slidte elektroder, oliefilm eller revner.

Hvis der kan ses en lys brun eller grå farve på isolatoren, fungerer motoren korrekt. En sort belægning på isoleringen betyder normalt, at luftfilteret er snavsset.

Indstil gnistgabets til 0,76 mm.

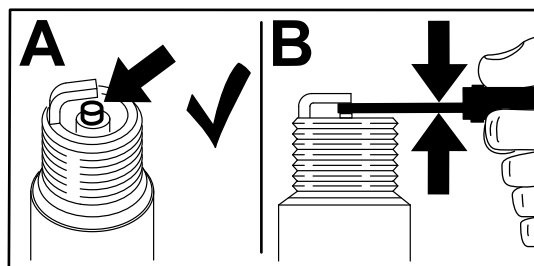

Figur 47

g206628

Montering af tændrøret/tændrørene

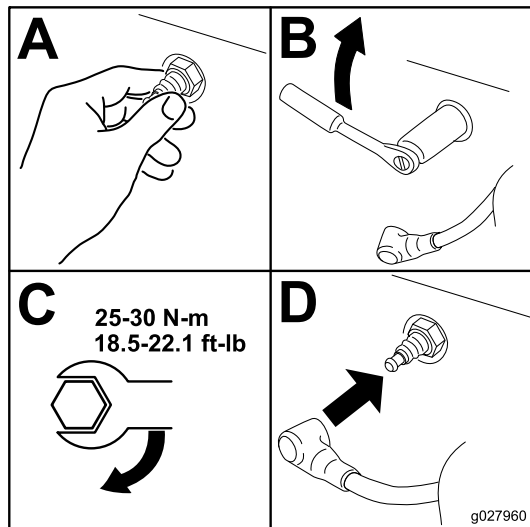

Figur 48

g027960

Rensning af kølesystemet

1. Parker maskinen på en plan flade, udkobl kontakten til regulering af skæreknavene (kraftudtag), og aktiver parkeringsbremsen.
2. Sluk for motoren, tag nøglen ud, og vent, til alle bevægelige dele er standset, før du forlader betjeningspositionen.
3. Fjern luftfilteret fra motoren.
4. Fjern motorskærmen.
5. Sæt luftfilteret i filterbasen for at forhindre, at der trænger snavs ind i luftindtaget.
6. Fjern snavs og græs fra delene.
7. Fjern luftfilteret, og monter motorskærmen.
8. Isæt luftfilteret.

Rensning af motorskærm

Eftersynsinterval: Hver anvendelse eller dagligt

Hver anvendelse eller dagligt

Eventuelt ophobet græs, snavs eller andet affald skal fjernes fra motorskærmen, udstødningssystemet og området omkring motoren før hver brug. Dette sikrer tilstrækkelig køling og korrekt motoromdrejningstal, hvilket mindsker risikoen for overophedning og mekanisk beskadigelse af motoren.

Kontrol af gnistskærmen

Til maskiner med gnistskærm

Eftersynsinterval: For hver 50 timer

⚠ ADVARSEL

Varme komponenter i udstødningssystemet kan antænde brændstofdampe – også efter motoren slukkes. Varme partikler, der udstødes under motordriften, kan antænde brandfarlige materialer, hvilket kan forårsage personskade eller tingskade.

Påfyld ikke og kørs ikke motoren, hvis gnistskærmen ikke er monteret.

1. Parker maskinen på en plan overflade, udkobl kraftudtaget, og aktiver parkeringsbremsen.
2. Sluk for motoren, tag nøglen ud, og vent, til alle bevægelige dele er standset, før du forlader betjeningspositionen.
3. Vent på, at lydporten er kølet ned.
4. Hvis der konstateres brud på gitteret eller svejsningerne, skal gnistskærmen udskiftes.
5. Hvis gitteret er tilstoppet, skal gnistskærmen fjernes, løse partikler skal rystes ud af gnistskærmen, og gitteret skal rengøres med en stålborste (læg om nødvendigt gitteret i blød i et opløsningsmiddel).
6. Monter gnistskærmen på udstødningsåbningen.

Udskiftning af filteret til emissionsluftindsugning

Eftersynsinterval: For hver 500 timer

1. Parker maskinen på en plan flade, udkobl kontakten til regulering af skæreknavene (kraftudtag), og aktiver parkeringsbremsen.
2. Sluk for motoren, tag nøglen ud, og vent, til alle bevægelige dele er standset, før du forlader betjeningspositionen.
3. Fjern filteret fra udluftningsslangen.
4. Sæt et nyt filter på enden af udluftningsslangen.

Vedligeholdelse af brændstofsyst*em*

⚠ FARE

Under visse forhold er brændstof meget brandfarligt og yderst eksplosivt. En brand eller eksplosion forårsaget af brændstof kan give dig eller andre forbrændinger samt medføre tingsskade.

Se [Brændstofsikkerhed \(side 15\)](#) for at få en samlet liste over brændstofrelaterede forholdsregler.

Udskiftning af brændstoffiltrene

Eftersynsinterval: For hver 500 timer/Årlig (alt efter hvad der indtræffer først) (Oftere i støvede, snavsede omgivelser).

Vigtigt: Monter brændstofslangerne, og fastgør dem med plastikbånd på samme måde, som de oprindeligt var monteret fra fabrikken, så brændstofslangen holdes væk fra komponenter, der kan forårsage brændstofslangeskader.

Brændstoffilteret er placeret i nærheden af motoren foran til venstre på motoren.

1. Parker maskinen på en plan flade, udkobl kontakten til regulering af skæreknivene (kraftudtag), og aktiver parkeringsbremsen.
2. Sluk for motoren, tag nøglen ud, og vent, til alle bevægelige dele er standset, før du forlader betjeningspositionen.
3. Lad maskinen køle af.
4. Luk brændstofafbryderventilen under sædet.
5. Udskift brændstoffilteret ([Figur 49](#)).

Bemærk: Kontroller, at mærkerne på filteret følger brændstoffets strømningsretning.

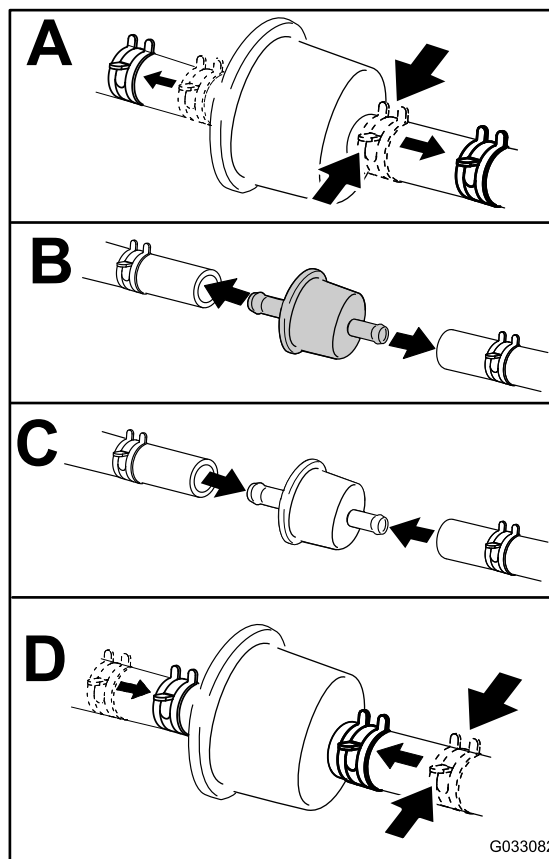

Figur 49

g033082

6. Åbn brændstofafbryderventilen.

Serviceeftersyn af brændstoftanken

Forsøg ikke at tømme brændstoftanken. Sørg for, at en autoriseret serviceforhandler tømmer brændstoftanken og efterser komponenterne i brændstofsyst*em*et.

Vedligeholdelse af elektrisk system

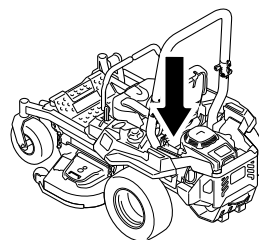

g036853

Elektrisk system – Sikkerhed

- Frakobl batteriet, før maskinen repareres. Frakobl minuspolen først og pluspolen sidst. Tilslut pluspolen først og minuspolen sidst.
- Oplad batterier på et åbent sted med god ventilation, væk fra gnister og åben ild. Træk stikket til opladeren ud af stikkontakten, før du slutter den til eller kobler den fra batteriet. Brug beskyttelsesdragt og isoleret værktøj.

Serviceeftersyn af batteriet

Eftersynsinterval: En gang om måneden

Afmontering af batteriet

⚠ ADVARSEL

Batteripoler eller metalværktøj kan kortslutte mod maskinens metaldele og forårsage gnister. Gnister kan få batterigasserne til at eksplodere og medføre personskaade.

- Når batteriet skal fjernes eller monteres, må batteriets poler ikke berøre nogen metaldele på maskinen.
- Metalværktøj må ikke kortslutte mellem batteripolerne og maskinens metaldele.

⚠ ADVARSEL

Ukorrekt afmontering af kablerne fra batteriet kan danne gnister og beskadige maskinen og kablerne. Gnister kan få batterigasserne til at eksplodere og medføre personskaade.

- Frakobl altid batteriets (sorte) minuskabel, før du frakobler det røde pluskabel.
- Tilslut altid batteriets røde pluskabel, før du tilslutter det sorte minuskabel.

1. Parker maskinen på en plan flade, udkobl kontakten til regulering af skæreknavene (kraftudtag), og aktiver parkeringsbremsen.
2. Sluk for motoren, tag nøglen ud, og vent, til alle bevægelige dele er standset, før du forlader betjeningspositionen.
3. Afmonter batteriet som vist i [Figur 50](#).

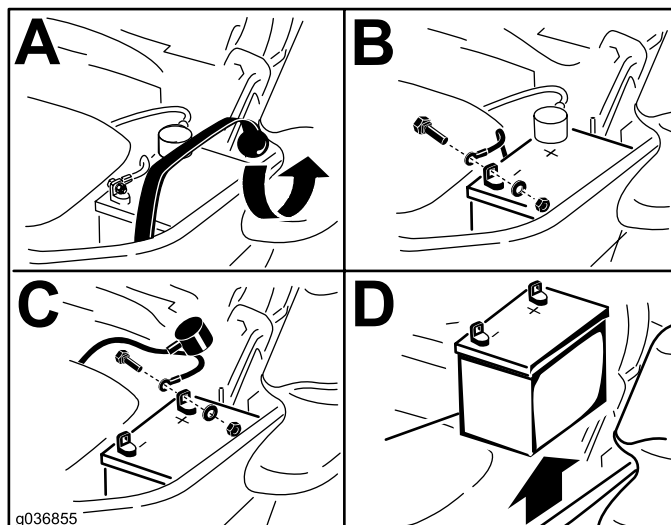

g036855

g036855

Figur 50

Opladning af batteriet

⚠ ADVARSEL

Opladning af batteriet producerer gasser, der kan eksplodere.

Der må aldrig ryges i nærheden af batteriet, og gnister og åben ild skal holdes væk fra batteriet.

Vigtigt: Batteriet skal altid være fuldt opladet (en vægtfylde på 1,265). Dette er særlig vigtigt for at forhindre, at batteriet bliver beskadiget, når temperaturen er under 0 °C.

1. Fjern batteriet fra chassiset. Se [Afmontering af batteriet \(side 41\)](#).
2. Oplad batteriet i 10 til 15 minutter ved 25 til 30 A eller 30 minutter ved 10 A.

Bemærk: Batteriet må ikke overoplades.

3. Når batteriet er fuldt opladet, skal du tage opladeren ud af stikkontakten og dernæst koble opladningskablerne fra batteriets poler ([Figur 51](#)).
4. Monter batteriet i maskinen, og tilslut batterikablerne. Se [Montering af batteriet \(side 42\)](#).

Bemærk: Kør ikke maskinen med batteriet frakoblet – der kan opstå elektriske skader.

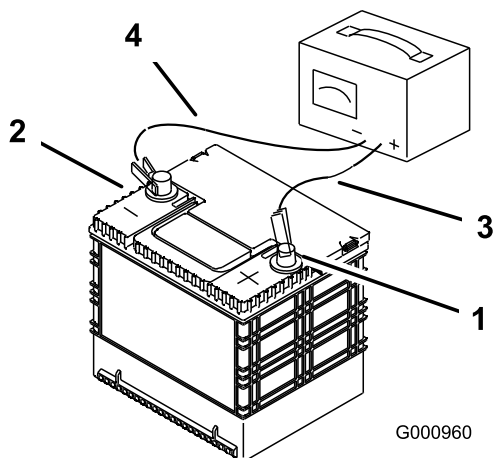

Figur 51

- | | |
|------------------------|-----------------------------|
| 1. Batteriets pluspol | 3. Rødt (+) opladningskabel |
| 2. Batteriets minuspol | 4. Sort (-) opladningskabel |

Montering af batteriet

1. Placer batteriet i bakken, så polerne vender væk fra hydrauliktanken (Figur 50).
2. Slut batteriets (røde) pluskabel til batteriets pluspol (+).
3. Tilslut batteriets (sorte) minuskabel og jordledningen til batteriets minuspol (-).

Bemærk: MyRide-maskiner: Sørg for, at jordkablet ikke gnider mod slæbearmen eller det nederste stødbeslag (Figur 52).

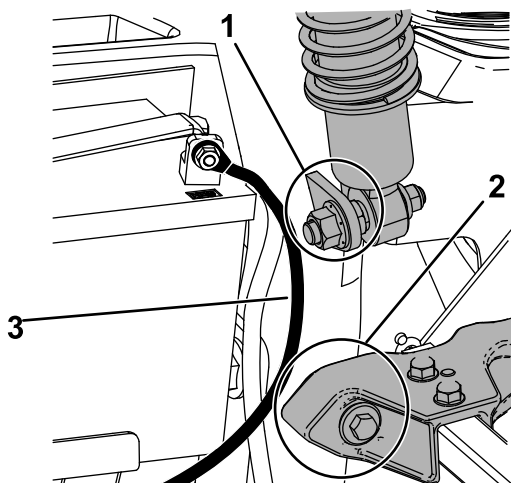

Figur 52

1. Sørg for, at jordkablet ikke gnider mod det nederste stødbeslag.
2. Sørg for, at jordkablet ikke gnider mod slæbearmen.
3. Jordkabel

4. Fastgør kablerne med 2 bolte, 2 spændeskiver og 2 låsemøtrikker (Figur 50).
5. Før den røde klemme over på batteriets pluspol (+).
6. Fastgør batteriet med gummistroppen (Figur 50).

Serviceeftersyn af sikringerne

Det elektriske system er beskyttet af sikringer. Det kræver ingen vedligeholdelse, men hvis en sikring springer, skal du efterse komponenten og kredsløbet for fejl eller kortslutning.

Sikringerne er placeret på højre konsol ved siden af sædet (Figur 53).

1. En sikring udskiftes ved at trække den ud og fjerne den.
2. Isæt en ny sikring (Figur 53).

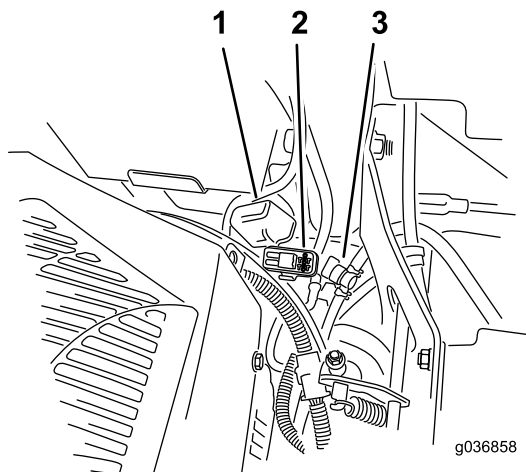

Figur 53

1. Sikringsdæksel
2. Sikringsholder
3. Brændstofafbryderventil

Vedligeholdelse af drivsystem

Kontrol af sikkerhedsselen

Eftersynsinterval: Hver anvendelse eller dagligt

Efterse sikkerhedsselen for slid og flænger, og kontroller, at oprulleren og spændet fungerer korrekt. Udskift sikkerhedsselen, hvis den er beskadiget.

Kontrol af styrtøjlegrebene

Eftersynsinterval: Hver anvendelse eller dagligt

⚠ ADVARSEL

Undgå personskade eller død pga. væltning: Hold styrtøjlen i den fuldt hævede, låste position, og brug sikkerhedsselen.

Sørg for, at sædet er fastgjort til maskinen.

- Kontroller, at både monteringsboltene/-møtrikkerne og grebene er i god driftsmæssig stand.
- Sørg for, at grebene er fuldt tilkoblet styrtøjlen i den hævede position.

Bemærk: Den øvre bøjle på styrtøjlen skal muligvis skubbes fremad eller trækkes bagud for at få begge greb helt i (Figur 54 og Figur 55).

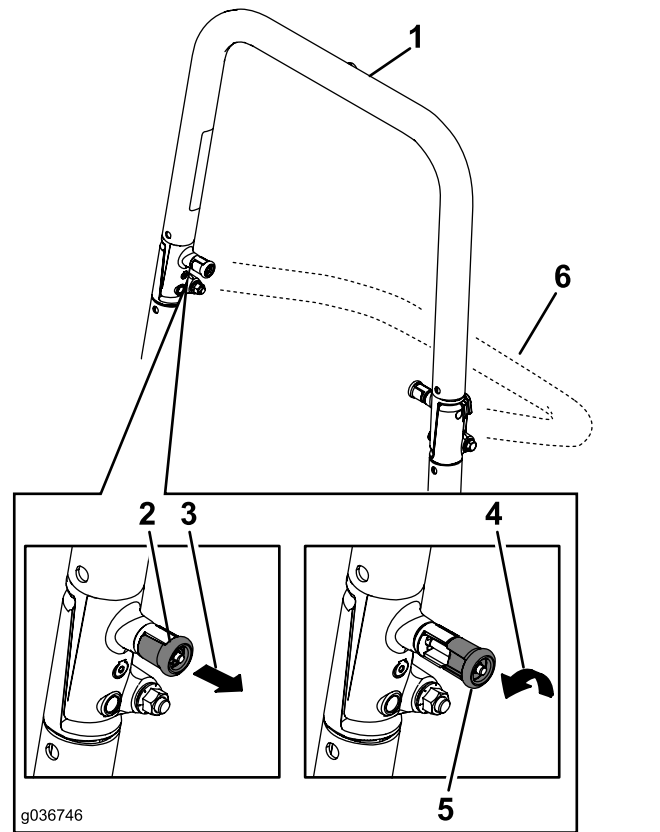

Figur 54

1. Styrtøjlen i oprejst position
2. Styrtøjlegrebet i låst position
3. Træk styrtøjlegrebet ud, og roter det 90 grader.
4. Drej styrtøjlegrebet 90 grader.
5. Styrtøjlegrebet i løsnet position
6. Styrtøjlen i foldet position

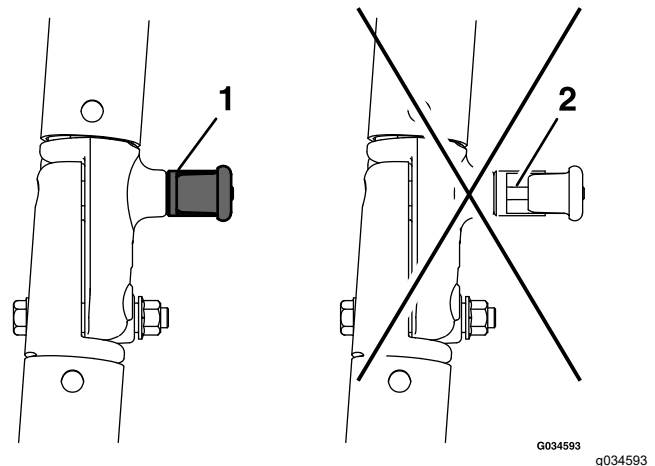

Figur 55

1. Indkoblet
2. Delvis indkoblet – må ikke betjenes med styrtøjlen i denne position.

Justering af sporingen

1. Udkobl kontakten til regulering af skæreknivene (kraftudtag).
2. Kør til et åbent, plant område, og flyt bevægelseshåndtagene til den NEUTRALE LÅSEPOSITION.
3. Placer gashåndtaget midtvejs mellem positionen FAST (hurtig) og SLOW (langsom).
4. Flyt begge bevægelseshåndtag frem, indtil de begge rammer stoppene i T-rillen.
5. Kontroller, hvilken vej maskinen sporer.
6. Hvis maskinen sporer til højre, skal den sekskantede nøgle på 4,76 mm igennem adgangshullet i højre forreste dækselpanel, og sporingsskruen skal drejes med eller mod uret for at justere grebets kørsel (Figur 56).
7. Hvis maskinen sporer til venstre, skal den sekskantede nøgle på 4,76 mm igennem adgangshullet i højre forreste dækselpanel, og sporingsskruen skal drejes med eller mod uret for at justere grebets kørsel (Figur 56).
8. Kør maskinen, og kontroller den fulde fremadgående sporing.
9. Gentag denne justering, indtil sporingen er korrekt.

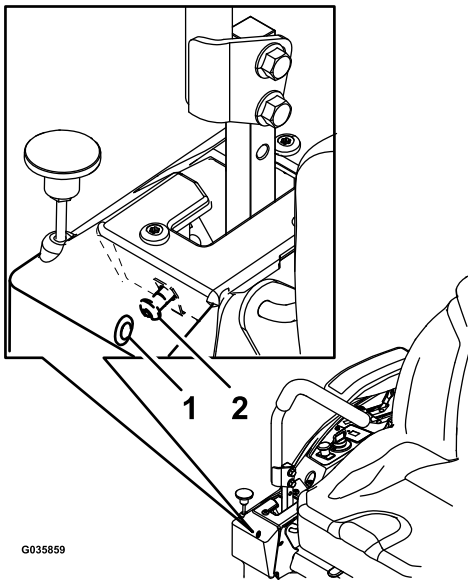

Figur 56

Billede af højre håndtag

1. Adgangshul på det forreste dækselpanel
2. Sporingsskrue

Kontrol af dæktrykket

Kun til maskiner med luftfyldte dæk

Eftersynsinterval: For hver 50 timer/En gang om måneden (alt efter hvad der indtræffer først) Kun til maskiner med luftfyldte dæk.

Oprethold et lufttryk i styrehjuls- og bagdækkene på 0,9 bar. Ujævnt dæktryk kan forårsage ujævn klipning. Dæktrykket skal kontrolleres, når dækkene er kolde. På denne måde fås den mest præcise trykmåling.

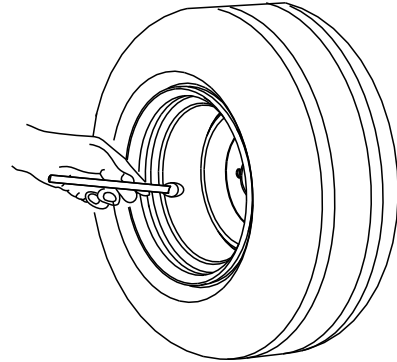

Figur 57

g001055

Kontrol af hjullåsemøtrikkerne

Kontroller og tilspænd hjullåsemøtrikkerne med et moment på 122-136 Nm.

Vedligeholdelse af bremses

Justering af parkeringsbremsen

Eftersynsinterval: For hver 500 timer

Bemærk: Udfør denne procedure, hver gang du fjerner eller udskifter en bremsekomponent.

1. Parker maskinen på en plan flade, udkobl kontakten til regulering af skæreknivene (kraftudtag), og aktiver parkeringsbremsen.
2. Sluk for motoren, tag nøglen ud, og vent, til alle bevægelige dele er standset, før du forlader betjeningspositionen.
3. Sæt maskinen op til at blive skubbet manuelt. Se [Brug af drivhjulets udløsningsventiler \(side 29\)](#).
4. Løft maskinens bagende, og understøt maskinen med donkræfte.

⚠ ADVARSEL

Det kan være farligt udelukkende at benytte mekaniske eller hydrauliske donkræfte til at understøtte en hævet maskine i forbindelse med eftersyn eller vedligeholdelse, eftersom donkræfterne muligvis ikke kan yde tilstrækkelig støtte eller kan svigte, hvilket kan få maskinen til at styrte ned og forårsage alvorlig personskade.

Stol ikke udelukkende på mekaniske eller hydrauliske donkræfte til støtte. Anvend tilstrækkeligt med donkræfte eller lignende støtte.

5. Aktiver, og deaktiver parkeringsbremsen, og kontroller hvert drivdæk for at sikre, at hver bremse indkobler og udkobler.
6. Hvis en justering er nødvendig, skal parkeringsbremsen deaktiveres. Fjern låseclipsen fra bremseforbindelsesakslen ([Figur 58](#)).

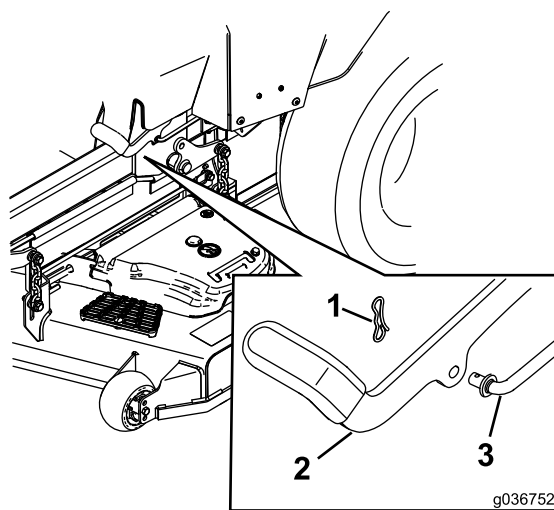

Figur 58

1. Låseclips
2. Parkeringsbremse
3. Bremseforbindelsesaksel

7. Kontroller begge fjederlængder som vist i [Figur 59](#). Hvis en justering er nødvendig, skal den øverste møtrik drejes med uret for at afkorte fjederen og mod uret for at forlænge den.

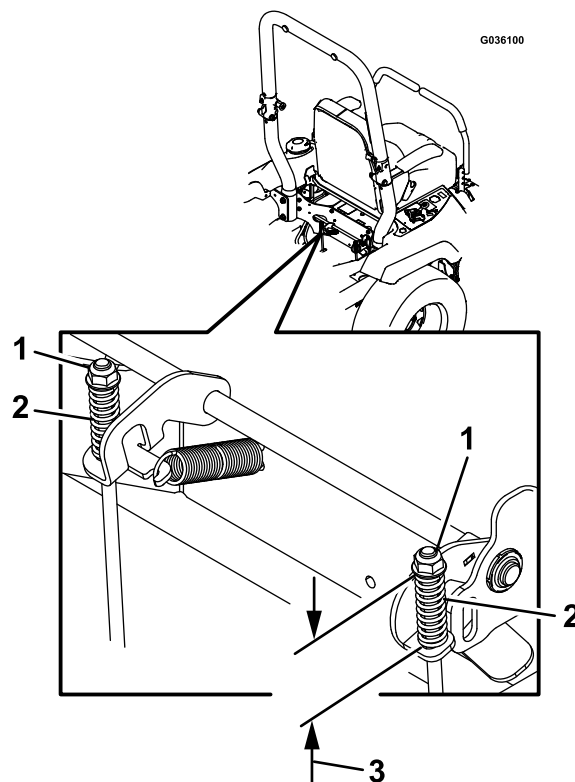

Figur 59

1. Øverste møtrik
2. Fjeder
3. 44 mm

8. Skub parkeringsbremsen helt frem og ned.

9. Drej stangen, indtil enden flugter med hullet i grebet.
 - Afkort koblingen ved at dreje den med uret.
 - Forlæng koblingen ved at dreje den mod uret.
10. Sæt stangen i parkeringsbremsens hul, og fastgør med låseclipsen. Gentag trin 5, og juster om nødvendigt.
11. Når justeringen er fuldført, skal donkraften fjernes eller støttes tilsvarende, og maskinen skal sænkes.
12. Placer maskinen i BETJENINGSPOSITIONEN. Se [Brug af drivhjulets udløsningsventiler \(side 29\)](#).

Vedligeholdelse af remme

Eftersyn af remmene

Eftersynsinterval: For hver 50 timer

Udskift remmen, hvis den er slidt. Tegnene på en slidt rem omfatter en hvinende lyd, når remmen roterer, glidende skæreknive under plæneklipping og flossede kanter, brændemærker og revner på remmen.

Udskiftning af plæneklipperremmen

⚠ ADVARSEL

Fjederen er spændt, når den monteres, og kan forårsage personskade.

Vær forsigtig, når du fjerner remmen.

1. Parker maskinen på en plan flade, udkobl kontakten til regulering af skæreknivene (kraftudtag), og aktiver parkeringsbremsen.
2. Sluk for motoren, tag nøglen ud, og vent, til alle bevægelige dele er standset, før du forlader betjeningspositionen.
3. Sænk plæneklipperen til en klippehøjde på 76 mm.
4. Udløs plæneklipperskjoldets gardin, og fjern plademetalafskærmningen. Se [Frigivelse af plæneklipperskjoldets gardin \(side 33\)](#) og [Afmontering af plademetalafskærmningen \(side 33\)](#).
5. Løsn de bolte helt, der fastgør remskærmene, og fjern remskærmene ([Figur 60](#)).

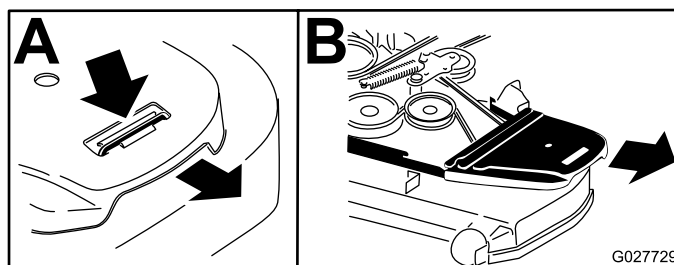

Figur 60

6. Brug et fjederværktøj (Toro-delnr. 92-5771) til at fjerne styrefjederen fra skjoldets krog for at tage spændingen af styreremskiven ([Figur 61](#)).

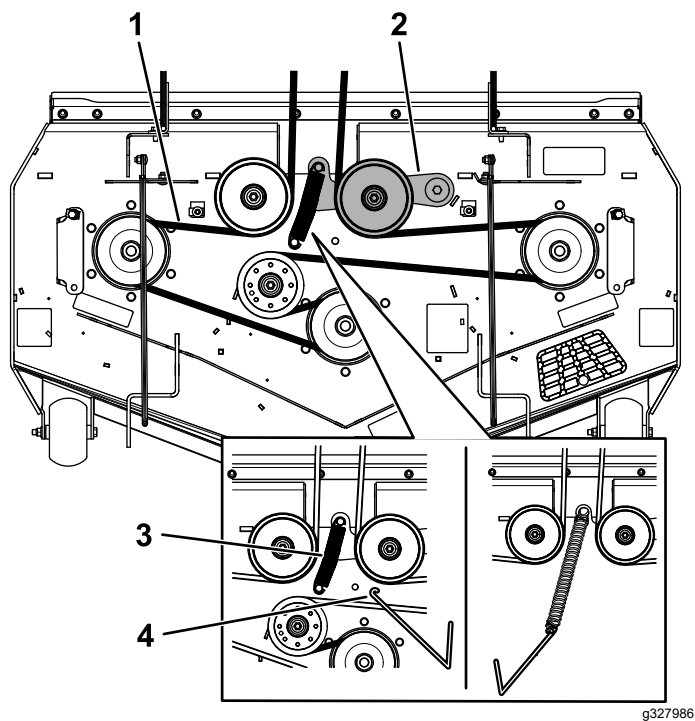

Figur 61

- | | |
|--------------------|------------------|
| 1. Plæneklipperrem | 3. Fjeder |
| 2. Styreremskive | 4. Fjederværktøj |

7. Fjern remmen fra plæneklipperskjoldets skjoldets remskive.
8. Monter den nye rem rundt om plæneklipperens remskiver (Figur 61).
9. Monter styrefjederen på skjoldtappen (Figur 61).
10. Monter remskærmene, og spænd boltene (Figur 62).

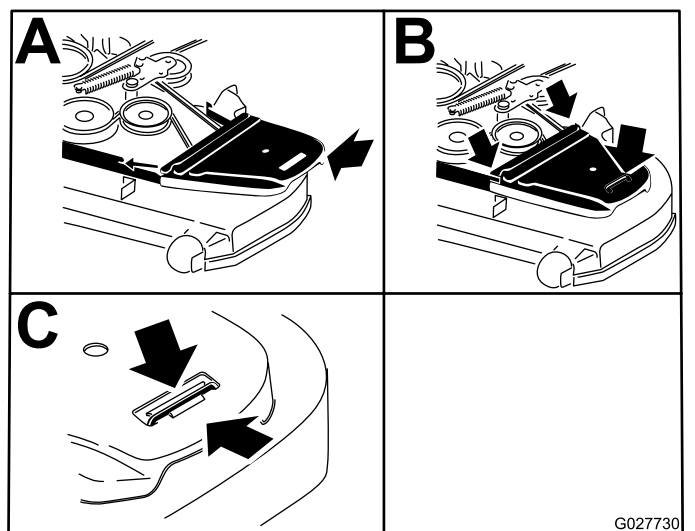

Figur 62

Udskiftning af hydraulikpumpens drivrem

1. Parker maskinen på en plan flade, udkobl kontakten til regulering af skæreknivene (kraftudtag), og aktiver parkeringsbremsen.
2. Sluk for motoren, tag nøglen ud, og vent, til alle bevægelige dele er standset, før du forlader betjeningspositionen.
3. Fjern plæneklipperremmen. Se [Udskiftning af plæneklipperremmen \(side 46\)](#).
4. Løft maskinen, og understøt den med donkrafte.
5. Fjern koblingsstopperen (Figur 63).

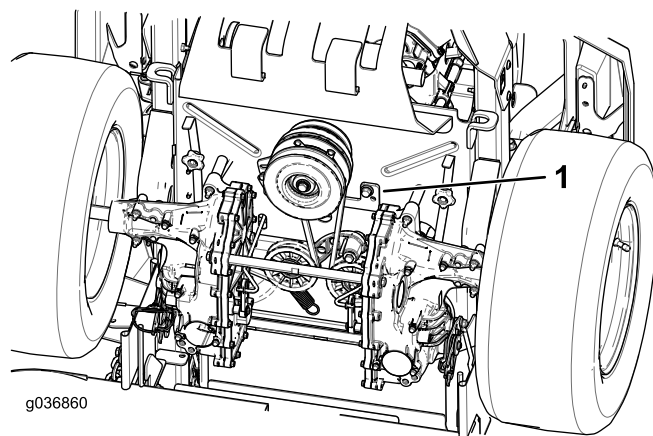

Figur 63

1. Koblingsstopperen

6. Tag styrefjederen af tappen (Figur 64).
7. Fjern den eksisterende rem fra hydraulikenhedens drivremskiver og motorremskiven.
8. Fastgør den nye rem omkring motorremskiven og de to drivremskiver (Figur 64).

Vedligeholdelse af betjeningsanordningsystem

Justering af styrehåndtagenes position

Se [Justering af bevægelsehåndtagenes forbindelse \(side 49\)](#), hvis håndtagenes ender slår imod hinanden.

Justering af højden

Du kan justere bevægelsehåndtagene til højere eller lavere for maksimal komfort.

1. Parker maskinen på en plan flade, udkobl kontakten til regulering af skæreknivene (kraftudtag), og aktiver parkeringsbremsen.
2. Sluk for motoren, tag nøglen ud, og vent, til alle bevægelige dele er standset, før du forlader betjeningspositionen.
3. Fjern de bolte og møtrikker, der fastholder håndtaget til styrearmsakslen.

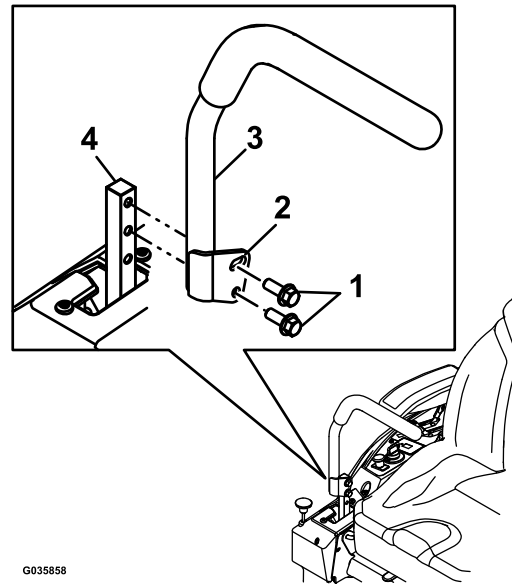

Figur 65

1. Bolte
2. Rillet hul
3. Håndtag
4. Styrearmsaksel

4. Flyt håndtaget til det næste sæt huller. Fastgør håndtaget med boltene og møtrikkerne.
5. Gentag justeringen for det andet håndtag.

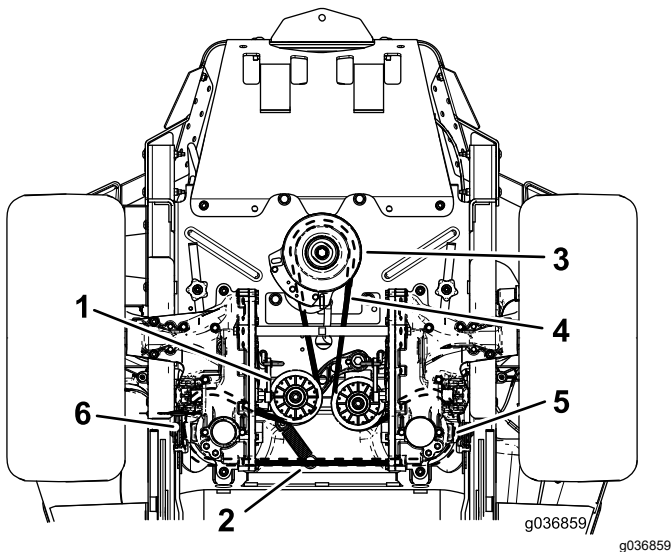

Figur 64

1. Styreremskive
2. Styrefjedertap
3. Motorremskive
4. Pumpedrivrem
5. Hydraulikpumpens højre remskive
6. Hydraulikpumpens venstre remskive

9. Monter koblingsstopperen ([Figur 63](#)).
10. Monter plæneklipperremmen. Se [Vedligeholdelse af remme \(side 46\)](#).

Hældningsjustering

1. Parker maskinen på en plan flade, udkobl kontakten til regulering af skæreknivene (kraftudtag), og aktiver parkeringsbremsen.
2. Sluk for motoren, tag nøglen ud, og vent, til alle bevægelige dele er standset, før du forlader betjeningspositionen.
3. Løsn den øverste bolt, der fastholder håndtaget til styrearmsakslen.
4. Løsn den nederste bolt lige nok til, at håndtaget kan drejes foran eller bagtil. Stram begge bolte for at fastholde håndtaget i den nye position.
5. Gentag justeringen for det andet håndtag.

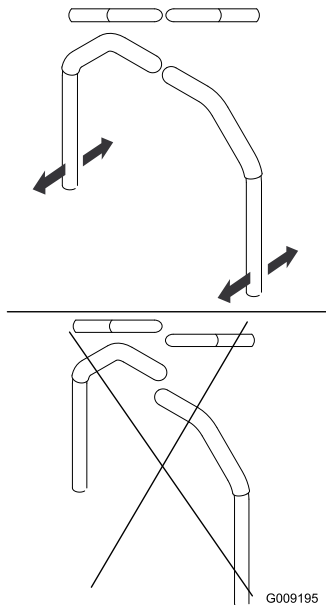

Figur 66

G009195

Justering af bevægelses-håndtagenes forbindelse

Bevægeshåndtagenes pumpeforbindelse er placeret på hver side af maskinen under sædet. Der kan foretages finjusteringer ved at dreje endemøtrikken med en 1/2" topnøgle, så maskinen ikke bevæger sig i neutral position. Justeringer må kun foretages for neutral position.

⚠ ADVARSEL

Motoren skal køre, og drivhjulene skal dreje, så du kan udføre justeringerne. Kontakt med bevægelige dele eller varme overflader kan forårsage personskader.

Hold fingre, hænder og tøj væk fra roterende komponenter og varme overflader.

1. Parker maskinen på en plan flade, udkobl kontakten til regulering af skæreknivene (kraftudtag), og aktiver parkeringsbremsen.
2. Sluk for motoren, tag nøglen ud, og vent, til alle bevægelige dele er standset, før du forlader betjeningspositionen.
3. Træd pedalen til skjoldløftet ned, fjern klippehøjdesplitten, og sænk plæneklipperskjoldet ned på jorden.
4. Hæv bagenden af maskinen, og støt den på donkrafte (eller lignende støtte), så den er højt nok oppe til, at drivhjulene kan dreje frit.
5. Tag den elektriske forbindelse ud af sædesikkerhedskontakten, der er placeret under den nederste sædehynde.

Bemærk: Kontakten er en del af sædeenheten.

6. Monter **midlertidigt** en kortslutningsledning mellem klemmerne i hovedledningsnetstikket.
7. Start motoren, sæt den til fuld gas, og deaktivér parkeringsbremsen.

Bemærk: Før motoren startes, skal det sikres, at parkeringsbremsen er aktiveret, og at bevægeshåndtagene er ude. Du behøver ikke at sidde i sædet.

8. Lad maskinen køre i mindst 5 minutter med drivhåndtagene placeret i positionen til fuld fart frem for at bringe hydraulikvæsken op på driftstemperatur.

Bemærk: Bevægeshåndtagene skal være i neutral, når du foretager justeringer.

9. Flyt bevægeshåndtagene til NEUTRAL position.
10. Kontroller og sørg for, at styrepladetapperne berører retur-til-neutral pladerne på de hydrauliske enheder.
11. Juster længden på pumpekontrolstangen ved at dreje møtrikken i den relevante retning, indtil hjulene bevæger sig langsomt baglæns (Figur 67).

Vedligeholdelse af hydrauliksystem

Hydrauliksystem – Sikkerhed

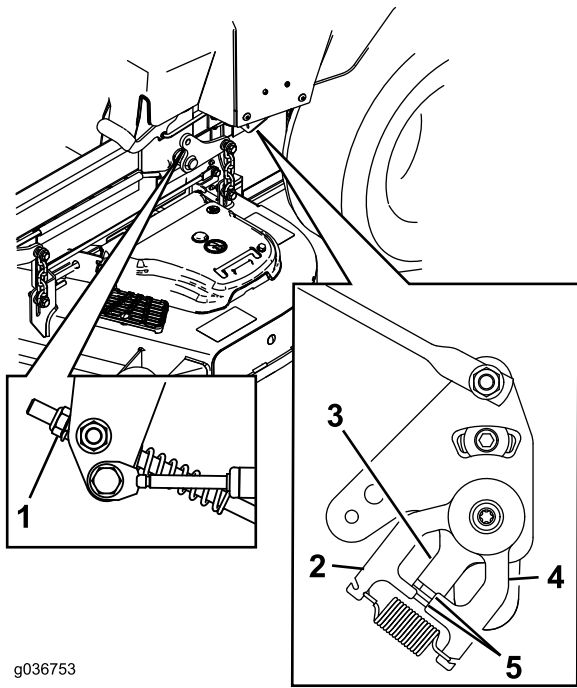

Figur 67

- | | |
|--------------------|---|
| 1. Møtrik | 4. Retur-til-neutral plade |
| 2. Stationær plade | 5. Tapper, der berører retur-til-neutral pladen |
| 3. Styreplade | |

12. Flyt bevægelsehåndtagene til positionen for BAGLÆNS kørsel, mens håndtaget påføres et let tryk, så omstyringsindikatorfjedrene kan bringe håndtagene tilbage til neutral position.

Bemærk: Hjulene bør holde op med at dreje eller krybe en smule i bakgear.

Bemærk: Du bliver muligvis nødt til at fjerne dækslet til bevægelsehåndtagene for at få adgang.

13. Sluk maskinen.
14. Fjern kortslutningsledningen fra ledningsnettet, og sæt stikket i sædekontakten.
15. Fjern støttebukkene
16. Hæv plæneklipperskjoldet, og monter klippehøjdesplitten.
17. Kontroller og sørg for, at maskinen ikke går i neutral, når parkeringsbremsen er deaktiveret.

- Søg straks lægehjælp, hvis der sprøjtes væske ind under huden. Væske sprøjtet ind under huden skal fjernes kirurgisk inden for nogle få timer af en læge.
- Sørg for, at alle slanger og rør til hydraulikvæske er i god stand, og at alle hydrauliske forbindelser og fittings slutter tæt, før der sættes tryk på det hydrauliske system.
- Hold din krop og hænder væk fra splithulslækager eller dyser, der sprøjter højtrykshydraulikvæske ud.
- Brug pap eller papir til at finde eventuelle hydrauliklækager.
- Tag hele trykket af det hydrauliske system, før der udføres arbejde på det.

Hydraulikvæskespecifikationer

Hydraulikvæsketype: Toro® HYPR-OIL™ 500-hydraulikvæske eller Mobil 1 15W-50-olie.

Vigtigt: Anvend den angivne væske. Hvis der bruges en anden olie, kan det beskadige hydrauliksystemet.

Hydrauliksystemets kapacitet (uden filtre): 4,45 l

Kontrol af hydraulikvæskestanden

Eftersynsinterval: Hver anvendelse eller dagligt

1. Lad hydraulikvæsken afkøle. Kontroller oliestanden, når væsken er kold.
2. Kontroller ekspansionsbeholderen, og tilføj om nødvendigt Toro® HYPR-OIL™ 500-hydraulikvæske op til linjen FULD KOLD.

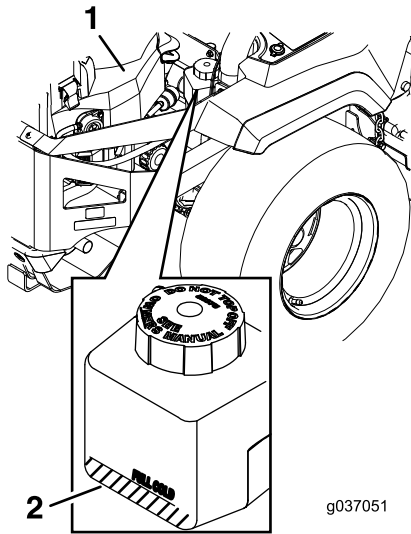

Figur 68

1. Motor
2. Ekspansionsbeholder

Udskiftning af hydraulikvæsken og -filtrene

Eftersynsinterval: Efter de første 75 timer—Udskift hydrauliksystemets filtre og væske.

For hver 250 timer—Efter den første udskiftning: Udskift hydrauliksystemets filtre og væske, når du bruger Mobil 1 15W50-væske. (Udskift hyppigere under snavsede eller støvede forhold)

For hver 500 timer—Efter den første udskiftning: Udskift hydrauliksystemets filtre og væske, når du bruger Toro® HYPR-OIL™ 500-væske. (Udskift hyppigere under snavsede eller støvede forhold)

Filtrene skal fjernes, før hydraulikvæsken udskiftes. Udskift begge samtidigt. Se væskespecifikationerne under [Hydraulikvæskespecifikationer \(side 50\)](#).

Tøm systemet for eventuel luft, når du har monteret det nye filter og fyldt væske på. Se [Udluftning af hydrauliksystemet \(side 52\)](#). Gentag

udluftningsprocessen, indtil væsken forbliver ved linjen FULL COLD (fuld kold) i beholderen efter udluftning. **Hvis denne procedure ikke udføres, kan det medføre uoprettelig skade på gearkassens drivsystem.**

Afmontering af hydrauliksystem-filtre

1. Parker maskinen på en plan flade, udkobl kontakten til regulering af skæreknivene (kraftudtag), og aktiver parkeringsbremsen.
2. Sluk for motoren, tag nøglen ud, og vent, til alle bevægelige dele er standset, før du forlader betjeningspositionen.
3. Lad motoren køle af.
4. Find filteret og skærmene på hver transakseldrivsystem ([Figur 69](#)).
5. Fjern de tre skruer, der fastgør filterafskærmningen og afskærmningen ([Figur 69](#)).

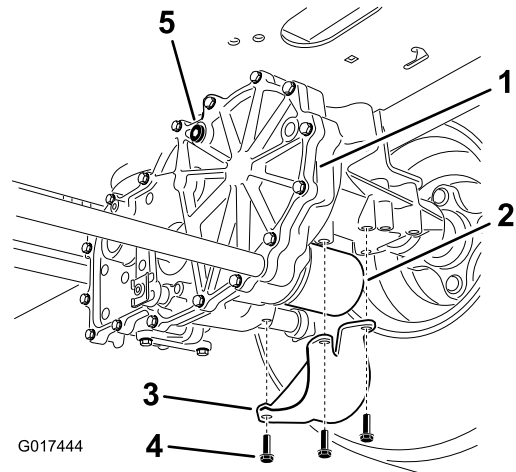

Figur 69

Højre side vist

1. Transakseldrev
2. Filter
3. Filterafskærmning
4. Skruer
5. Udluftningsprop

6. Rengør omhyggeligt området omkring filtrene.

Vigtigt: Sørg for, at der ikke trænger snavs ind i hydrauliksystemet, for at forhindre kontaminering.

7. Sæt en drænbakke under filteret for at opfange væsken, der drænes, når filteret og udluftningspropperne fjernes.
8. Find og fjern udluftningsproppen på hver gearkasse
9. Skru filteret af for at fjerne det, og lad væsken dræne fra drivsystemet.

- Gentag denne procedure for begge filtre.

Montering af hydrauliksystemfiltre

- Påfør et tyndt lag hydraulikvæske på overfladen af gummipakningen i hvert filter.
- Drej filteret med uret, indtil gummipakningen berører filteradapteren, og stram derefter filteret yderligere $\frac{3}{4}$ til 1 hel omgang.
- Gentag på det modsatte filter.
- Monter filterafskærmningerne over hvert filter, du fjernede tidligere.
- Brug de tre skruer til at fastgøre filterafskærmningerne.
- Sørg for at fjerne udluftningspropperne, før du hælder brændstof på.
- Hæld langsomt den foreskrevne væske i ekspansionsbeholderen, indtil der løber væske ud af én af udluftningsproppens huller.
- Skru udluftningsproppen i.
- Tilspænd proppen med et moment på 20 Nm.
- Fortsæt med at hælde væske i ekspansionsbeholderen, indtil der kommer væske ud af det andet udluftningshul på den anden gearkasse.
- Skru den modsatte udluftningsprop i.
- Tilspænd proppen med et moment på 20 Nm.
- Fortsæt med at hælde væske i ekspansionsbeholderen, indtil den når linjen FULL COLD (fuld kold) på ekspansionsbeholderen.
- Fortsæt til [Udluftning af hydrauliksystemet \(side 52\)](#).

Vigtigt: Hvis proceduren under **Udluftning af hydrauliksystemet** ikke udføres efter udskiftning af hydraulikfiltrene og -væsken, kan det medføre uoprettelig skade på transakseldrivsystemet.

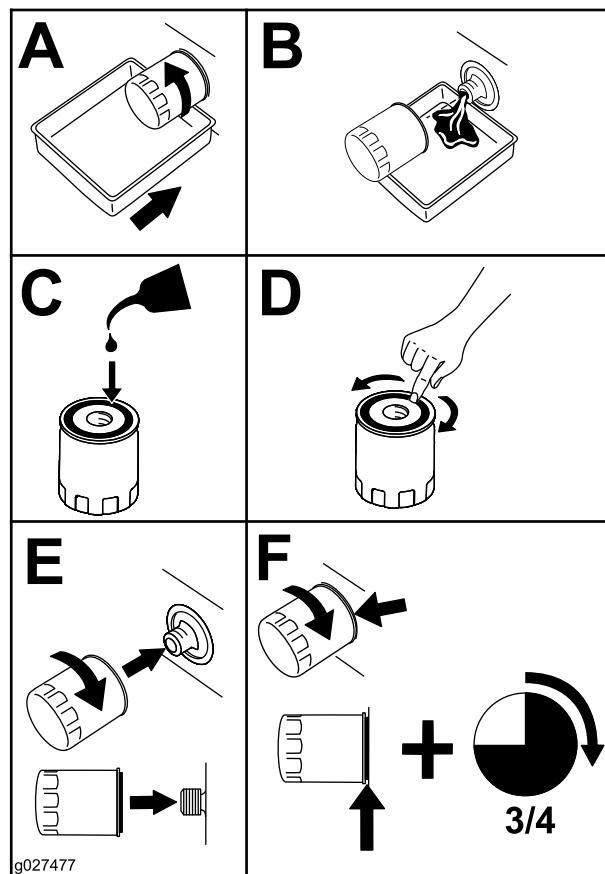

Figur 70

Udluftning af hydrauliksystemet

- Hæv bagenden af maskinen, og støt den på donkrafte (eller lignende støtte), så den er højt nok oppe til, at drivhjulene kan dreje frit.

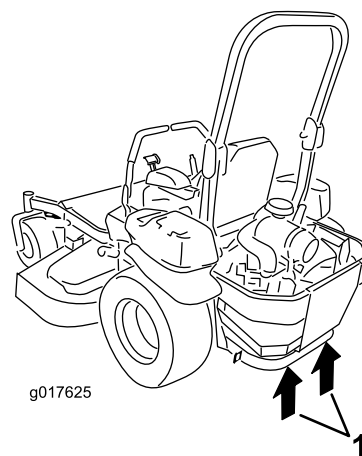

Figur 71

- Donkraftpunkter

2. Start motoren, flyt gashåndtaget frem til positionen for ½ gas, og deaktiver parkeringsbremsen.
 - A. Flyt omløbshåndtagene til positionen til skubning af maskinen. Flyt langsomt bevægelseshåndtagene både frem og tilbage 5-6 gange, mens omløbsventilerne er åbne, og motoren kører.
 - B. Flyt omløbshåndtagene til positionen til betjening af maskinen.
 - C. Flyt langsomt håndtaget både frem og tilbage 5-6 gange, mens omløbsventilen er lukket, og motoren kører.
 - D. Sluk for motoren, og kontroller væskestanden i ekspansionsbeholderen. Tilsæt den foreskrevne mængde væske, indtil den når linjen FULL COLD (fuld kold) i ekspansionsbeholderen.
3. Gentag trin 2, indtil al luft er lukket ud af systemet.

Bemærk: Når gearkassen har et normalt støjniveau og bevæger sig frem og tilbage uden problemer ved normal hastighed, er den udtømt.
4. Kontroller væskestanden i ekspansionsbeholderen en sidste gang. Tilsæt den foreskrevne væske, indtil den når linjen FULL COLD (fuld kold) på ekspansionsbeholderen.

Vedligeholdelse af plæneklipperskjoldet

Skæreknivssikkerhed

- Efterse jævnlige skæreknivene for slid og skader.
- Vær forsigtig, når du efterser knivene. Pak skæreknivene ind, eller bær handsker, og vær forsigtig når du efterser skæreknivene. Du må kun udskifte eller slibe skæreknivene. De må aldrig rettes ud eller svejses.
- På maskiner med flere skæreknive skal du udvise forsigtighed, da én skæreknivs rotation kan få andre skæreknive til at rotere.
- Udskift slidte eller beskadigede skæreknive og bolte sætvis for at bevare afbalanceringen.

Serviceeftersyn af skæreknivene

Før besigtigelse eller eftersyn af skæreknivene

1. Parker maskinen på en plan flade, udkobl kontakten til regulering af skæreknivene (kraftudtag), og aktiver parkeringsbremsen.
2. Sluk motoren, fjern nøglen, og tag tændrørskablerne fra tændrørene.

Eftersyn af skæreknivene

Eftersynsinterval: Hver anvendelse eller dagligt

1. Efterse skærekanterne (Figur 72).
2. Hvis kanterne ikke er skarpe, eller hvis de har hakker, skal skæreknivene afmonteres og slibes. Se [Slibning af skæreknivene \(side 54\)](#).
3. Efterse skæreknivene, især det buede område.
4. Hvis skæreknivene er beskadiget eller slidt, eller hvis der er antydning af en revne i dette område, skal der straks monteres nye skæreknive (Figur 72).

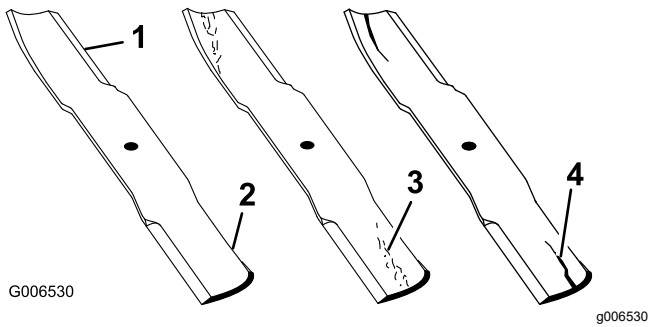

Figur 72

- | | |
|----------------|-------------------------------|
| 1. Skærekant | 3. Antydning af slitage/revne |
| 2. Buet område | 4. Revne |

Kontrol for bøjede skæreknive

1. Drej skæreknivene, indtil enderne vender fremad og bagud.
2. Mål fra en plan overflade til skæreknivens skærekant, position A (Figur 73).

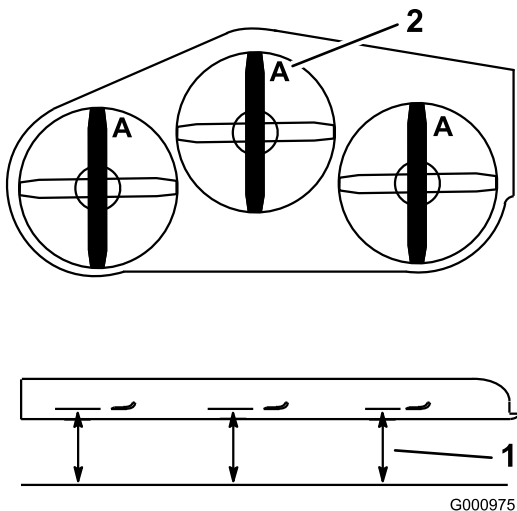

Figur 73

- | | |
|--|------------|
| 1. Mål her fra kniv til hård overflade | 2. Punkt A |
|--|------------|
3. Drej de modsatte ender af knivene fremad.
 4. Mål fra en plan overflade til knivenes skærekant ved samme punkt som i trin 3 ovenfor.

Bemærk: Forskellen mellem målene fra trin 2 og 3 må ikke overskride 3 mm.

Bemærk: Hvis dette mål overskrider 3 mm, skal skæreknivene udskiftes.

⚠ ADVARSEL

En bøjet eller beskadiget skærekniv kan gå i stykker og skade dig eller omkringstående alvorligt.

- Udskift altid en bøjet eller beskadiget skærekniv med en ny skærekniv.
- Fil eller lav ikke skarpe hakker i skæreknivens kanter eller flader.

Afmontering af skæreknivene

Udskift skæreknivene, hvis de rammer et solidt objekt, eller hvis skæreknivene er ude af balance eller bøjet.

1. Hold spindelakslen med en skruenøgle.
2. Fjern skæreknivsbolten, den buede spændeskive og skæreknivene fra spindelakslen (Figur 74).

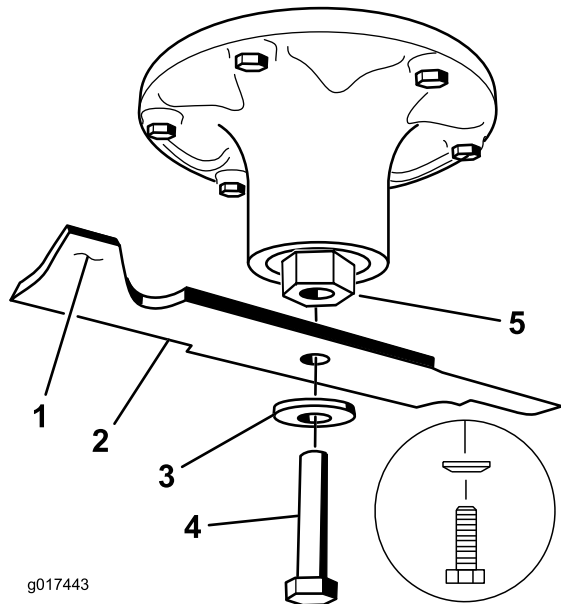

Figur 74

- | | |
|-----------------|-----------------|
| 1. Knivens sejl | 4. Knivbolt |
| 2. Skærekniv | 5. Spindelaksel |
| 3. Buet skive | |

Slibning af skæreknivene

1. Anvend en fil til at slibe begge ender af skæreknivene (Figur 75).

Bemærk: Bevar den oprindelige vinkel.

Bemærk: Skæreknivene bevarer balancen, hvis der fjernes den samme mængde materiale på begge skærekanter.

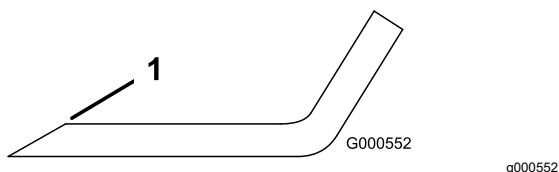

Figur 75

1. Slib i den oprindelige vinkel.

2. Kontroller knivens balance ved at placere den på en afbalanceringsenhed (Figur 76).

Bemærk: Hvis skærekniven forbliver i en vandret position, er kniven afbalanceret og kan benyttes.

Bemærk: Hvis kniven ikke er afbalanceret, skal der slibes lidt mere metal af sejlområdet (Figur 75).

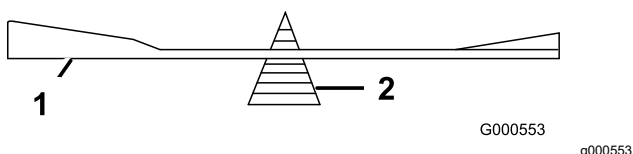

Figur 76

1. Skærekniv
2. Afbalanceringsenhed

3. Gentag denne procedure, indtil skærekniven er afbalanceret.

Montering af skæreknivene

1. Monter skærekniven på spindelakslen (Figur 74).

Vigtigt: Den buede del af skærekniven skal pege opad, mod indersiden af plæneklipperen, for at sikre en god klipning.

2. Monter den buede skive og knivbolten (Figur 74).

Bemærk: Monter den buede spændeskives konus mod boltens hoved.

3. Tilspænd skæreknivsbolten med et moment på 115 til 150 Nm.

Justering af den tværgående nivellering og knivhældningen

Kontroller, at plæneklipperskjoldet er plant, hver gang du monterer plæneklipperen, eller når du ser en ujævn klipning på plænen.

Kontroller plæneklipperskjoldet for bøjede skæreknive før nivellering, og fjern og udskift bøjede skæreknive.

Se [Kontrol for bøjede skæreknive \(side 54\)](#), før du fortsætter.

Niveller først plæneklipperskjoldet fra side til side. Derefter kan du justere den langsgående hældning.

Krav:

- Maskinen skal stå på en plan overflade.
 - Alle dæk skal være korrekt pumpet; se [Kontrol af dæktrykket \(side 44\)](#).
1. Parker maskinen på en plan flade, udkobl kontakten til regulering af skæreknivene (kraftudtag), og aktiver parkeringsbremsen.
 2. Sluk for motoren, tag nøglen ud, og vent, til alle bevægelige dele er standset, før du forlader betjeningspositionen.
 3. Kontroller dæktrykket på drivdækkene. Se [Kontrol af dæktrykket \(side 44\)](#).
 4. Placer plæneklipperskjoldet i transportlåsepositionen.
 5. Drej forsigtigt skæreknivene fra side til side.
 6. Mål mellem knivspidsen og den flade overflade (Figur 77). Hvis ingen af målene ligger inden for 5 mm, skal de justeres. Fortsæt med denne procedure.

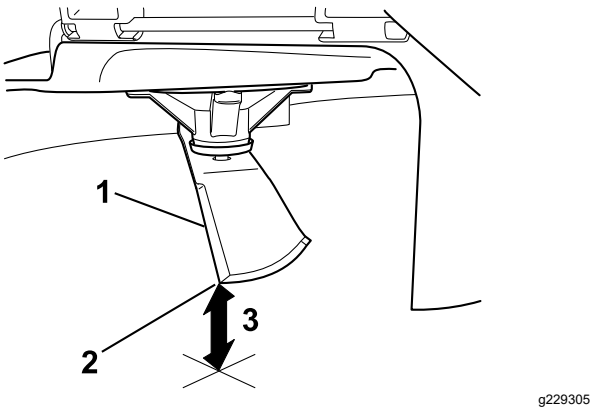
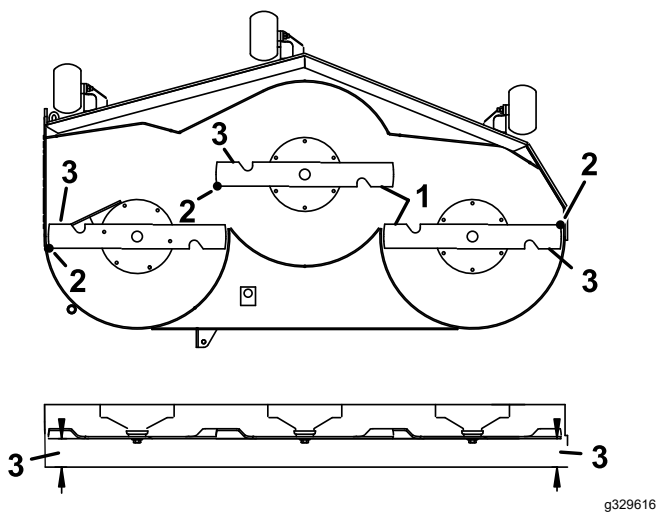

Figur 77

- 1. Tværgående skærekniive
- 2. Knivspids
- 3. Mål fra spidsen af skærekniiven til den plane overflade.

7. Kontroller den langsgående knivhældning (Figur 78). Kontroller, at den forreste knivspids er lavere end den bagerste knivspids som vist i blokhøjde- og rivetabellen. Hvis justering er nødvendig, skal denne procedure fortsættes.

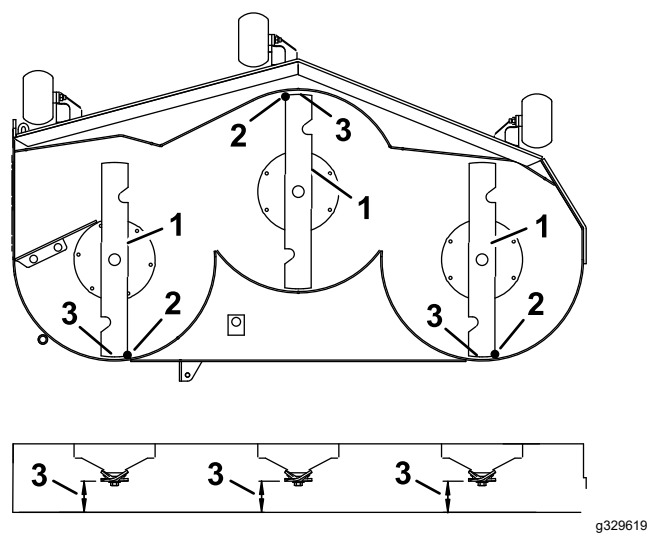

Figur 78

- 1. Langsgående skærekniive
- 2. Knivspids
- 3. Mål fra spidsen af skærekniiven til den plane overflade.

-
- 8. Sæt antiskalperingsrullerne i de øverste huller, eller fjern dem helt, når denne justering foretages.
 - 9. Placer to blokke (se blokhøjde- og rivetabellen) under bagkanten af klippeskjoldet – en på hver side af klippeskjoldet (Figur 79).
 - 10. Flyt klippehøjdehåndtaget til positionen på 76 mm.
 - 11. Placer to blokke under hver side af skjoldets forkant, men ikke under antiskalperingsrullebeslagene eller svejsningerne.

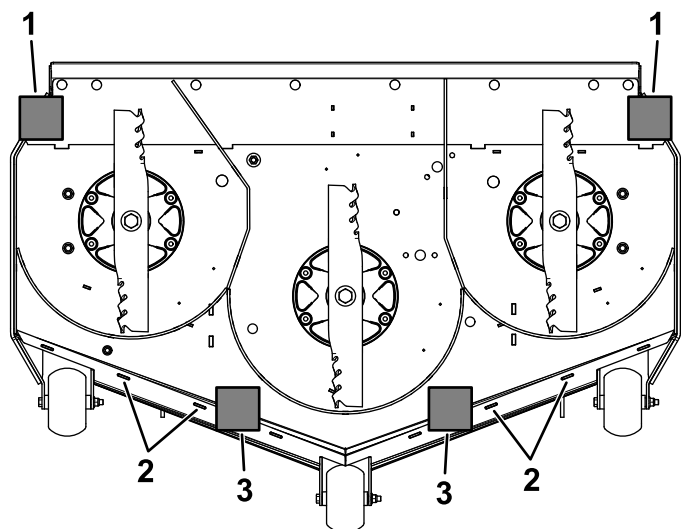

g329631

Figur 79
Set nedefra

1. Bageste blokke – 78 mm
2. Svejsninger
3. Forreste blokke – 73 mm

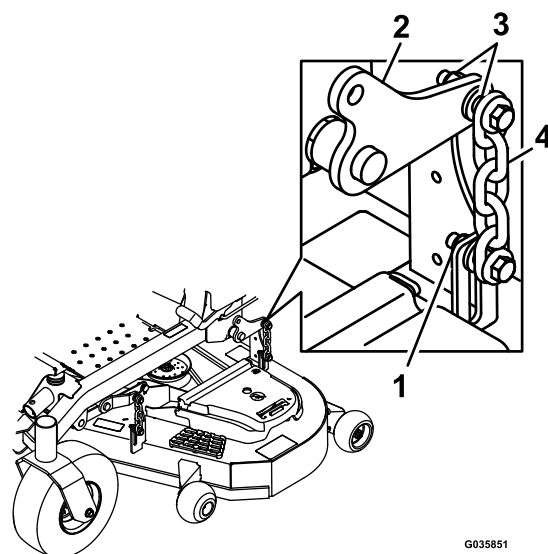

g035851

Figur 80

1. Låsemøtrikker
2. Skjoldløftearm
3. Skjoldophæng
4. Kæde

g035851

Blokhøjde- og rivetabel

Blokhøjde	Rive
Forreste blokke – 73 mm	6,4 mm
Bageste blokke – 78 mm	

12. Drej forsigtigt skæreknivene fra side til side ([Figur 79](#)).
13. Løsn låsemøtrikkerne ([Figur 80](#)) på alle fire hjørner, og kontroller, at plæneklipperskjoldet sidder sikkert på alle fire blokke.
14. Fjern alt slæk fra skjoldophænget, og sørg for, at skjoldets løftepedal er skubbet tilbage mod stoppeklodsens.
15. Stram de fire låsemøtrikker.

16. Sørg for, at blokkene passer nøjagtigt ind under skjoldet, og at alle fastgørelsesboltene er spændt til
17. Fortsæt nivelleringen af skjoldet ved at kontrollere den langsgående knivhældning.
18. Kontroller knivenes nivellering igen, og gentag skjoldnivelleringen om nødvendigt.

Afmontering af plæneklipperskjoldet

1. Parker maskinen på en plan flade, udkobl kontakten til regulering af skæreknivene (kraftudtag), og aktiver parkeringsbremsen.
2. Sluk motoren, fjern nøglen, og tag tændrørskablerne fra tændrørene.
3. Sæt højdejusteringssplitten i klippehøjdeplaceringen på 7,6 cm.
4. Fjern remskærmene.
5. Løsn plæneklipperskjoldets styreremskive, og fjern plæneklipperremmen. Se [Vedligeholdelse af remme \(side 46\)](#).
6. Fjern bolte og møtrikker fra forsiden af pladen under fodstøtten.
7. Fjern, og gem bolte og møtrikker på begge sider af maskinen ([Figur 81](#)).

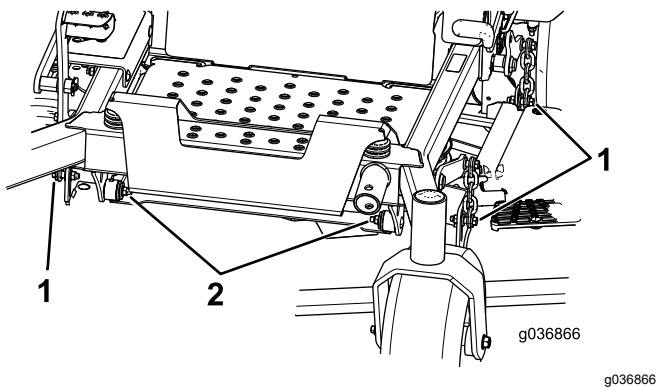

Figur 81

1. Fjern møtrikker og bolte her.
2. Fjern møtrikker og bolte her.

8. Skub skjoldet ud til højre side af maskinen.

Rengøring

Rengøring under plæneklipperskjoldet

Eftersynsinterval: Hver anvendelse eller dagligt

1. Parker maskinen på en plan flade, udkobl kontakten til regulering af skæreknivene (kraftudtag), og aktiver parkeringsbremsen.
2. Sluk for motoren, tag nøglen ud, og vent, til alle bevægelige dele er standset, før du forlader betjeningspositionen.
3. Hæv plæneklipperskjoldet til positionen TRANSPORT.

Rensning af ophængnings-systemet

Brug trykluft til at rengøre ophængningssystemet.

Bemærk: Rengør ikke støddæmperne med vand under tryk (Figur 82).

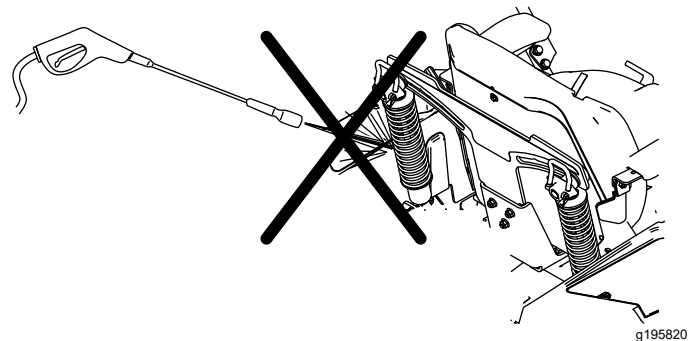

Figur 82

Bortskaffelse af affald

Motorolie, batterier, hydraulikvæske og motorkølevæske forurener miljøet. Bortskaf dem i henhold til den lokale gældende lovgivning.

Opbevaring

Sikkerhed i forbindelse med opbevaring

- Sluk motoren, tag nøglen ud, og vent, til alle bevægelige dele er standset, før du forlader førersædet. Lad maskinen køle af, inden du justerer, efterser, rengør eller stiller den til opbevaring.
- Opbevar ikke maskinen eller brændstof i nærheden af flammer, og dræn ikke brændstoffet indendørs eller i en lukket anhænger.
- Opbevar ikke maskinen eller brændstofbeholderen, hvor der er åben ild, gnister eller vågeblus som f.eks. på en vandvarmer eller på andre apparater.

Rengøring og opbevaring

1. Udkobl kontakten til regulering af skæreknivene (kraftudtag), og aktiver parkeringsbremsen.
2. Sluk for motoren, tag nøglen ud, og vent, til alle bevægelige dele er standset, før du forlader betjeningspositionen.
3. Fjern afklippet græs og snavs fra alle maskinens ydre dele, særligt motoren og det hydrauliske system. Fjern snavs og avner fra motorens køleribber og blæserhuset.

Vigtigt: Du kan vaske maskinen med et mildt rengøringsmiddel og vand. Udsæt ikke maskinen for højtryksrensning. Undgå overdreven brug af vand, særligt i nærheden af kontrolpanelet, motoren og hydraulikpumperne.

4. Kontroller parkeringsbremsefunktionen. Se [Justering af parkeringsbremsen \(side 45\)](#).
5. Udfør serviceeftersyn af luftfilteret. Se [Eftersyn af luftfilteret \(side 35\)](#).
6. Smør maskinen. Se [Smøring \(side 34\)](#).
7. Skift krumtaphusolien. Se [Serviceeftersyn af motorolien \(side 36\)](#).
8. Kontroller dæktrykket. Se [Kontrol af dæktrykket \(side 44\)](#).
9. Skift hydraulikfiltrene. Se [Udskiftning af hydraulikvæsken og -filtrene \(side 51\)](#).
10. Oplad batteriet. Se [Opladning af batteriet \(side 41\)](#).
11. Skrab enhver større ophobning af græs og snavs af plæneklipperens underside, og vask derefter plæneklipperen med en haveslange.

Bemærk: Kør maskinen med kontakten til regulering af skæreknivene (kraftudtag) indkoblet og motoren ved høj tomgangshastighed i 2 til 5 minutter efter vask.

12. Kontroller skæreknivenes tilstand. Se [Serviceeftersyn af skæreknivene \(side 53\)](#).
13. Klargør maskinen til opbevaring, hvis den ikke skal bruges i mere end 30 dage. Klargør maskinen til opbevaring på følgende måde.
 - A. Tilsæt en petroleumbaseret stabilisator til brændstoffet i tanken. Følg blandingsvejledningen fra stabilisatorfabrikanten. Anvend ikke alkoholbaseret stabilisator (ethanol eller metanol).

Bemærk: Brændstofstabilisator er mest effektivt, når det blandes med frisk brændstof og altid anvendes.
 - B. Lad motoren køre i 5 minutter for at fordele brændstoffet i brændstofsyste­met.
 - C. Sluk for motoren, lad den køle af, og dræn brændstoftanken.
 - D. Start motoren igen, og lad den køre, indtil den stopper.
 - E. Brændstof skal bortskaffes på forsvarlig vis. Genbrug olien i overensstemmelse med gældende retningslinjer.

Vigtigt: Opbevar ikke brændstof med stabilisator længere tid end anbefalet af brændstofstabilisatorens producent.

14. Fjern gløderøret/-ene, og besigtig deres tilstand. Se [Serviceeftersyn af tændrøret/tændrørene \(side 38\)](#). Når tændrøret/-ene er afmonteret fra motoren, hældes der 30 ml (to spiseskefulde) motorolie ned i tændrørshullet. Brug den elektriske starter til at tørne motoren for at fordele olien i cylinderen. Monter tændrøret/-ene. Sæt ikke kablet på tændrøret/tændrørene.
15. Kontroller og stram alle bolte, møtrikker og skruer. Reparer eller udskift alle beskadigede dele.
16. Mal alle ridsede eller blotlagte metaloverflader. Maling kan købes hos en autoriseret serviceforhandler.
17. Opbevar maskinen i en ren, tør garage eller på et passende sted. Tag nøglen ud af tændingskontakten, og opbevar den utilgængeligt for børn og andre uautoriserede brugere. Tildæk maskinen for at beskytte den og holde den ren.

Fejlfinding

Problem	Mulig årsag	Afhjælpning
Motoren overopheder.	<ol style="list-style-type: none"> 1. Motorbelastningen er for stor. 2. Oliestanden i krumtaphuset er lav. 3. Køleribberne og luftkanalerne under motorens blæserhus er tilstoppede. 4. Luffilteret er snavset. 5. Der er snavs, vand eller gammelt brændstof i brændstofsystemet. 	<ol style="list-style-type: none"> 1. Sænk kørehastigheden. 2. Fyld olie på krumtaphuset. 3. Fjern snavs og lignende fra køleribberne og luftkanalerne. 4. Rens eller udskift luffilterindsatsen. 5. Kontakt en autoriseret forhandler.
Starteren tørner ikke.	<ol style="list-style-type: none"> 1. Kontakten til regulering af skærekni ve er indkoblet. 2. Parkeringsbremsen er deaktiveret. 3. Bevægelsehåndtagene er ikke placeret i den NEUTRALE LÅSEPOSITION. 4. Du sidder ikke i førersædet. 5. Batteriet er fladt. 6. De elektriske forbindelser er rustne eller løse. 7. Der er sprunget en sikring. 8. Et relæ eller en kontakt er beskadiget. 	<ol style="list-style-type: none"> 1. Deaktiver kontakten til regulering af skærekni ve. 2. Aktiver parkeringsbremsen. 3. Flyt bevægelsehåndtagene udad til positionen NEUTRAL-LOCK (neutral låseposition). 4. Tag plads i førersædet. 5. Oplad batteriet. 6. Kontroller, om de elektriske tilslutninger har forbindelse. 7. Udskift sikringen. 8. Kontakt en autoriseret serviceforhandler.
Motoren starter ikke, er svær at starte eller sætter ud.	<ol style="list-style-type: none"> 1. Brændstoftanken er tom. 2. Brændstofafbryderventilen er lukket. 3. Oliestanden i krumtaphuset er lav. 4. Gashåndtaget er ikke i den korrekte position. 5. Der er snavs i brændstoffilteret. 6. Der er snavs, vand eller gammelt brændstof i brændstofsystemet. 7. Luffilteret er snavset. 8. Sædekontakten fungerer ikke korrekt. 9. De elektriske forbindelser er korroderede, løse eller defekte. <ol style="list-style-type: none"> 1 Relæet eller kontakten er slidt eller defekt. 0. Tændrøret er snavset eller har det forkerte gab. 1 Tændrørskablet er ikke tilsluttet. 2. 	<ol style="list-style-type: none"> 1. Fyld brændstoftanken op. 2. Åbn brændstofafbryderventilen. 3. Fyld olie på krumtaphuset. 4. Sørg for, at gashåndtaget er placeret midt mellem positionerne SLOW (langsom) og FAST (hurtig). 5. Udskift brændstoffilteret. 6. Kontakt en autoriseret serviceforhandler. 7. Rens eller udskift luffilterindsatsen. 8. Kontroller sædekontaktlampen. Udskift sædet om nødvendigt. 9. Kontroller, om de elektriske tilslutninger har forbindelse. Rengør tilslutningsklemmerne omhyggeligt med et rengøringsmiddel til elektriske kontakter, påfør dielektrisk fedt og foretag de korrekte tilslutninger. <ol style="list-style-type: none"> 1 Kontakt en autoriseret serviceforhandler. 0. Juster eller udskift tændrøret. 1. 1 Kontroller tændrørskablets tilslutning. 2.
Motoren mister kraft.	<ol style="list-style-type: none"> 1. Motorbelastningen er for stor. 2. Luffilteret er snavset. 3. Oliestanden i krumtaphuset er lav. 4. Køleribberne og luftkanalerne over motoren er tilstoppede. 5. Udluftningshullet i brændstof-tankdækslet er tilstoppet. 6. Der er snavs i brændstoffilteret. 7. Der er snavs, vand eller gammelt brændstof i brændstofsystemet. 	<ol style="list-style-type: none"> 1. Sænk kørehastigheden. 2. Rens luffilterindsatsen. 3. Fyld olie på krumtaphuset. 4. Fjern snavs og lignende fra køleribberne og luftkanalerne. 5. Rens, eller udskift brændstof-tankdækslet. 6. Udskift brændstoffilteret. 7. Kontakt en autoriseret serviceforhandler.

Problem	Mulig årsag	Afhjælpning
Maskinen trækker til venstre eller højre (med bevægelseshåndtagene helt fremad).	<ol style="list-style-type: none"> 1. Sporingen skal justeres 2. Dæktrykket i drivdækkene er ikke korrekt. 	<ol style="list-style-type: none"> 1. Juster sporingen. 2. Juster dæktrykket på drivdækkene.
Maskinen kører ikke.	<ol style="list-style-type: none"> 1. Omløbsventilerne lukker ikke tæt. 2. Pumperemmen er slidt, løs eller sprunget. 3. Pumperemmen er hoppet af en remskive. 4. Styrefjederen er gået itu eller mangler. 5. Hydraulikvæskestanden er lav eller for varm. 	<ol style="list-style-type: none"> 1. Stram omløbsventilerne. 2. Udskift remmen. 3. Udskift remmen. 4. Sæt fjederen på igen. 5. Fyld hydraulikvæske på beholderne, eller lad væsken køle af.
Maskinen vibrerer unormalt.	<ol style="list-style-type: none"> 1. Skærekniven(e) er bøjede eller ude af balance. 2. Skæreknivens monteringsbolt er løs. 3. Motorens monteringsbolte er løse. 4. Der er en løs motorremskive, styremskive, eller en af skæreknivens remskiver er løs. 5. Motorremskiven er beskadiget. 6. Skæreknivspindlen er bøjet. 7. Motorophænget sidder løst eller er slidt. 	<ol style="list-style-type: none"> 1. Monter en eller flere nye skæreknive. 2. Tilspænd skæreknivens monteringsbolt. 3. Tilspænd motorens monteringsbolte. 4. Tilspænd den løse remskive. 5. Kontakt en autoriseret serviceforhandler. 6. Kontakt en autoriseret forhandler. 7. Kontakt en autoriseret serviceforhandler.
Klippehøjden er ujævn.	<ol style="list-style-type: none"> 1. Skærekniven/-knivene er ikke skarp(e). 2. Skærekniven/-knivene er bøjet/-ede. 3. Plæneklipperen er ikke nivelleret. 4. En antiskalperingsrulle (hvis relevant) er ikke indstillet korrekt. 5. Undersiden af plæneklipperskjoldet er snavset. 6. Dæktrykket er ikke korrekt. 7. En knivspindel er bøjet. 	<ol style="list-style-type: none"> 1. Slib kniven/knivene. 2. Monter en eller flere nye skæreknive 3. Niveller plæneklipperen på tværs og på langs. 4. Juster antiskalperingshjulets højde. 5. Rengør undersiden af plæneklipperskjoldet. 6. Tilpas dæktrykket. 7. Kontakt en autoriseret forhandler.
Knivene roterer ikke.	<ol style="list-style-type: none"> 1. Drivremmen er slidt, løs eller sprunget. 2. Drivremmen er gået af remskiven. 3. Kontakten til kraftudtaget eller kraftudtagskoblingen er defekt. 4. Plæneklipperremmen er slidt, løs eller sprunget. 	<ol style="list-style-type: none"> 1. Monter en ny drivrem. 2. Monter drivremmen, og kontroller, at justeringsakslerne og remstyrene er korrekt placeret. 3. Kontakt en autoriseret forhandler. 4. Monter en ny plæneklipperrem.
Koblingen indkobler ikke.	<ol style="list-style-type: none"> 1. Sprunget sikring. 2. Lav spændingsforsyning ved koblingen. 3. Fjederen er beskadiget. 4. Der er utilstrækkelig strømforsyning. 5. Rotor/armatur-gnistgabets er for stort. 	<ol style="list-style-type: none"> 1. Udskift sikringen. Kontroller spolemodstanden, batteriopladningen, opladningssystemet og ledningsforbindelserne, og udskift komponenter om nødvendigt. 2. Kontroller spolemodstanden, batteriopladningen, opladningssystemet og ledningsforbindelserne, og udskift dele om nødvendigt. 3. Udskift koblingen. 4. Reparer eller udskift koblingens ledning eller elektriske system. Rengør tilslutningskontakterne. 5. Fjern afstandsstykket, eller udskift koblingen.

Diagrammer

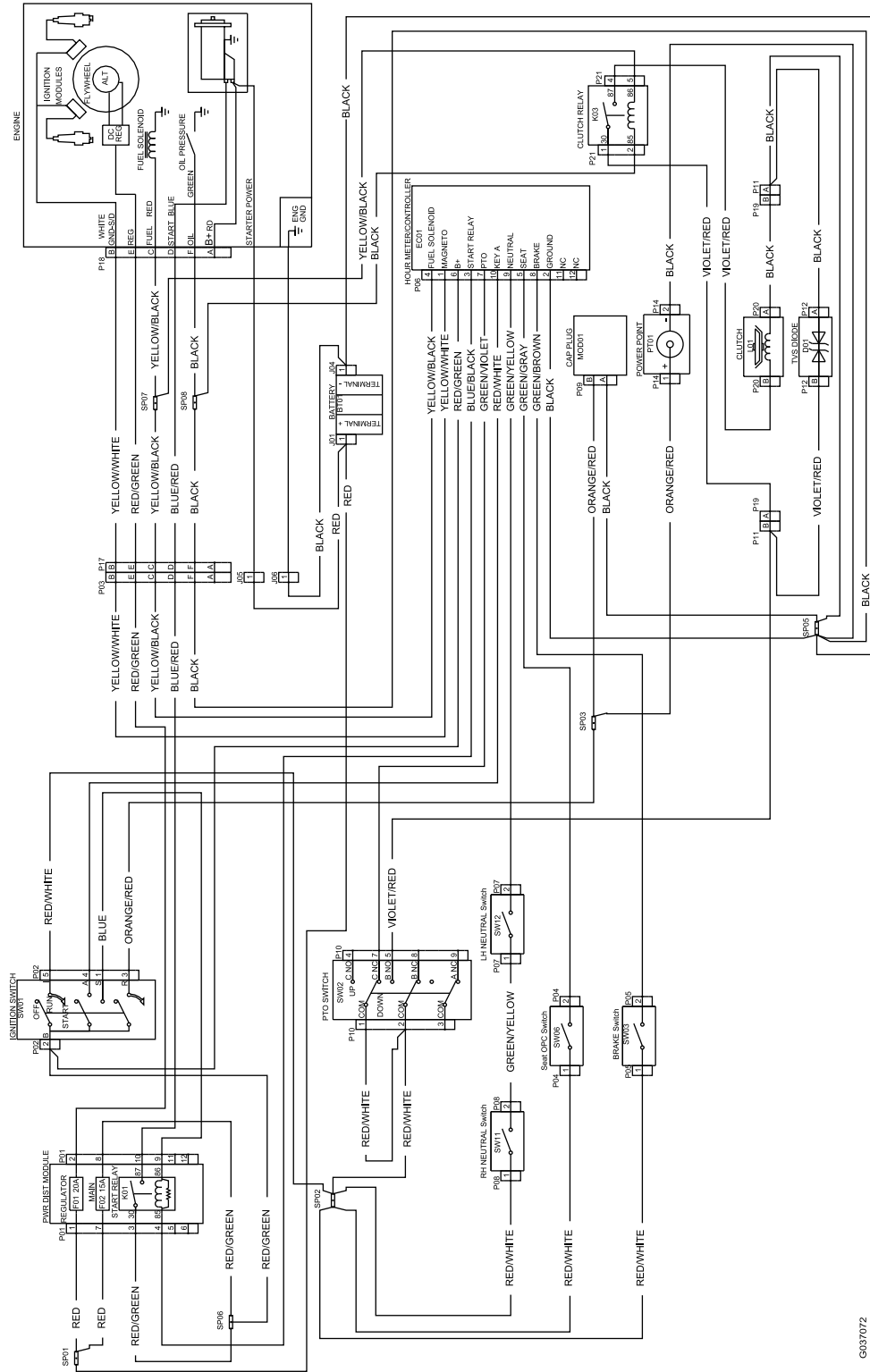

Ledningsdiagram (Rev. A)

G037072

G037072

Bemærkninger:

EEA/UK-erklæring om beskyttelse af privatlivets fred

Toros brug af dine personlige oplysninger

The Toro Company ("Toro") respekterer dit privatliv. Når du køber vores produkter, indsamler vi visse oplysninger om dig, enten direkte fra dig eller igennem din lokale Toro-virksomhed eller -forhandler. Toro bruger disse oplysninger til at opfylde kontraktmæssige forpligtelser – såsom til at registrere din garanti, behandle dit garantikrav eller kontakte dig i tilfælde af en produkttilbagekaldelse – og til lovlige forretningsformål – såsom til at måle kundetilfredshed, forbedre vores produkter eller give dig produktoplysninger, som kan være interessante for dig. Toro kan dele dine oplysninger med vores datterselskaber, søsterselskaber, forhandlere eller andre forretningspartnere i forbindelse med disse aktiviteter. Vi kan også videregive personlige oplysninger, når loven kræver det eller i forbindelse med salg, køb eller fusion af virksomheder. Vi sælger aldrig dine personlige oplysninger til andre virksomheder med henblik på markedsføring.

Opbevaring af dine personlige oplysninger

Toro opbevarer dine personlige oplysninger så længe, det er relevant for ovenstående formål og i overensstemmelse med lovmæssige krav. Yderligere oplysninger om gældende opbevaringsperioder fås ved at kontakte legal@toro.com.

Toros forpligtelse i forbindelse med sikkerhed

Dine personlige oplysninger kan blive behandlet i USA eller et andet land, der har en mindre restriktiv databeskyttelseslovgivning end i dit bopælsland. Når vi sender dine oplysninger ud af dit bopælsland, træffer vi lovmæssigt påkrævede foranstaltninger for at sikre, at passende sikkerhedsforanstaltninger er på plads, så dine oplysninger beskyttes og behandles sikkert.

Adgang og rettelser

Du kan have ret til at rette eller gennemgå dine personlige oplysninger eller gøre indsigelse mod eller begrænse behandlingen af dine data. For at gøre det skal du kontakte os pr. e-mail på legal@toro.com. Hvis du har spørgsmål til den måde, Toro har håndteret dine oplysninger på, opfordrer vi dig til at rette dem direkte til os. Bemærk, at personer bosiddende i Europa har ret til klage til deres datatilsynsmyndighed.