



Power Max® 726 OE i 826 OAE Васаћ снега

Број модела 38814—Серијски број 404997500 и више

Број модела 38819—Серијски број 404997500 и више

Упутство за оператера

Увод

Ova mašina je namenjena za upotrebu od strane vlasnika kuća. Ona je prvobitno projektovana za uklanjanje snega sa popločanih površina, kao što su prilazi i trotoari i za druge površine za saobraćaj na rezidencijalnim ili komercijalnim površinama. Ona nije projektovana za uklanjanje nekih drugih materijala osim snega. Korišćenje ovog proizvoda za namene za koje nije predviđen može da bude opasno po vas i za posmatrača.

Pažljivo pročitajte ove informacije da biste naučili kako da pravilno koristite i održavate svoj proizvod i kako da izbegnete povrede i oštećenje proizvoda. Pravilno i bezbedno rukovanje proizvodom je vaša odgovornost.

Posetite www.Toro.com za materijale u vezi sa bezbednošću i za obuku za korišćenje proizvoda, za informacije o dodatnoj opremi, za pomoć u pronalazačenju prodavca ili da biste registrovali svoj proizvod.

Kad god vam je potreban servis, originalni Toro delovi ili dodatne informacije, obratite se ovlašćenom serviseru ili Toro korisničkoj službi i pripremite broj modela i serijski broj vašeg proizvoda. **Слика 1** pokazuje lokaciju modela i serijskog broja na proizvodu. Zapišite brojeve u za to predviđenom prostoru.

Важно: Можете да мобилним уређајем скенирате QR код на nalepnici sa serijskim brojem (ako je deo opreme) kako biste pristupili informacijama o garanciji, delovima i drugim informacijama o proizvodu.

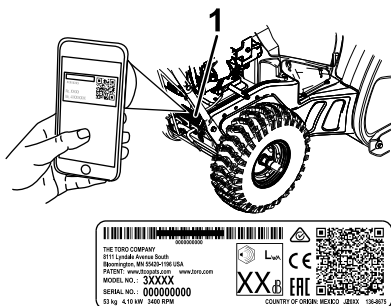

Слика 1

g293243

1. Lokacija sa brojem modela i serijskim brojem

Број модела _____

Серијски број _____

Ovo uputstvo otkriva potencijalne opasnosti i sadrži bezbednosne poruke koje su označene simbolom za bezbednosno upozorenje (**Слика 2**), koji označava opasnost koja može dovesti do ozbiljne povrede ili smrti ako ne poštujete preporučene mere opreza.



Слика 2

g000502

Simbol za bezbednosno upozorenje

Ovaj priručnik koristi 2 reči za isticanje informacija. „**Važno**“ skreće pažnju na posebne mehaničke informacije, a „**Napomena**“ naglašava da su opšte informacije vredne posebne pažnje.



Ovaj proizvod je u skladu sa svim relevantnim evropskim direktivama; za više detalja pogledajte odvojenu Izjavu o usklađenosti specifičnu za dati proizvod.

Важно: Ако користите ову машину на надморској висини изнад 1500 м у неком континуираном периоду, проверите да ли је уградена опрема за велике надморске висине (High Altitude Kit) како би мотор задовољно прописе CARB/EPA за емисију штетних гасова. Опрема за велике надморске висине повећава утицај мотора спречавајући запријање свећице, тежак start и повећану емисију штетних гасова. Када уградите ову опрему, прикачите ознаку за велику надморску висину поред налепнице са серијским бројем на машини. Контактirajte овлашћеног Toro сервисера како бисте добили адекватну опрему за велику надморску висину и налепницу за велику надморску висину за вашу машину. Како бисте пронашли продавца који је за вас одговарајући, посетите нашу интернет страницу на www.Toro.com или контактirajte наше оделjenje за бригу о клијентима на број(еве) наведене у Изјави о гаранцији контроле штетних гасова. Уклоните опрему са мотора и вратите мотор на његову првобитну фабричку конфигурацију када радите са мотором на надморској висини испод 1500 м. На мањим надморским висинама немојте радити са мотором који је преправљен за употребу на великој надморској висини.

Ако нисте сигурни да ли је ваша машина преправљена за употребу на великој надморској висини, погледajte следећу налепницу (Слика 3).

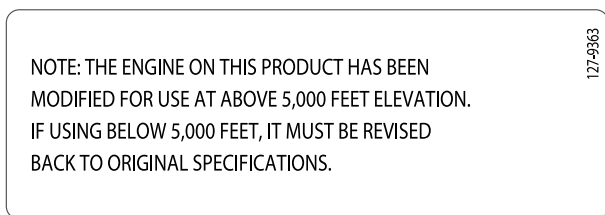

Слика 3

Садржај

Увод	1
Безбедност	3
Општа безбедност	3
Безбедносне налепнице и налепнице са инструкцијама	4
Подешавање	6
1 Монтажа горње ручке	6
2 Монтажа bacaча	6
3 Монтажа veze за управљање вућом	6
4 Монтажа шипке за управљање bacačem	7
5 Монтажа алата за чишћење снега	8
6 Провера нивоа улја у мотору	9
7 Провера притиска у pneumaticима	9
8 Провера клизача и strugaча	10
9 Провера рада вућног погона	10
Преглед производа	11
Спецификације	12
Dodatna опрема/Priključci	12
Рад	12
Пре рада	12
Bezbednost пре рада	12
Пунjenje резервоара за гориво	13
Током рада	13
Bezbednost за време рада	13
Pokretanje мотора	14
Zaustavljanje мотора	15
Управљање вућним погоном	15
Rukovanje са менjačem	16
Rukovanje погоном за спиралу/lopatice	16
Rukovanje са Quick Stick®	16
Чишћење запушеног избацивача	17
Оперативне напомене	18
Након рада	18
Bezbednost након рада	18
Сprečavanje залеђивања након употребе	18
Одржавање	19
Препоручени распоред(и) одржавања	19
Bezbednost приликом одржавања	19
Priprema за одржавање	19
Провера нивоа улја у мотору	20
Провера и podešavanje клизача и strugaча	20
Провера и podešavanje вућне sawje	21
Провера и podešavanje sawje за спиралу/lopaticu	21
Провера нивоа улја у менjaчу за спиралу	22
Zamena моторног улја	22
Podmazivanje heksagonalnog vratila	23
Zamena svećica	24
Podešavanje zasuna избацивача	25
Zamena погонских kaiša	25
Zamena svetala	26
Складиштење	27
Bezbednost приликом складиштења	27
Складиштење машине	27

Безбедност

Ova mašina je projektovana u skladu sa specifikacijama iz EN ISO 8437.

Opšta bezbednost

Ovaj proizvod je u stanju da amputira šake i stopala i da baca predmete. Uvek pratite sva bezbednosna uputstva kako biste izbegli ozbiljne telesne povrede.

- Treba da pročitate i shvatite sadržaj ovog *Uputstva za operatera* pre nego što pokrenete motor. Proverite da li svako ko koristi ovaj proizvod zna kako da ga koristi, zna kako da brzo zaustavi motor i da razume upozorenja.
- Zaustavite motor uvek kada napuštate radnu poziciju iz bilo kog razloga.
- Nemojte približavati šake ili stopala pokretnim delovima na mašini.
- Nemojte raditi sa mašinom bez kompletne zaštite i drugih bezbednosnih zaštitnih uređaja na mestu i u radu.
- Držite se podalje od svih otvora za pražnjenje. Držite podalje posmatrača, naročito malu decu od područja rada.
- Nemojte nikada dozvoliti deci da koriste mašinu.

Безбедносне налепнице и налепнице са инструкцијама



Bezbednosne nalepnice i uputstva su lako vidljivi operateru i nalaze se u blizini svake zone sa potencijalnom opasnošću. Zamenite svaku nalepnicu koja je oštećena ili nedostaje.

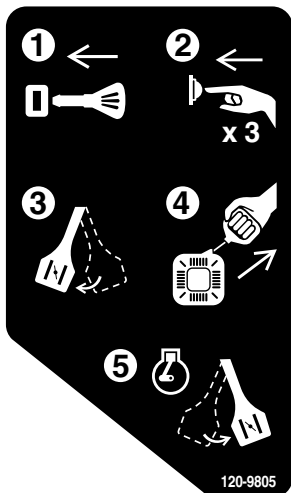

120-9805

decal120-9805

1. Ubacite ključ.
2. Pritisnite dugme 3 puta kako biste napunili sistem uljem.
3. Aktivirajte prigušivač.
4. Povucite sajlu za pokretanje.
5. Kada se motor pokrene i počne da radi, vratite prigušivač.



121-6817

decal121-6817

1. Opasnost od posekotina/odsecanja šake ili stopala, od lopatica i spirala – držite posmatrače podalje.

Narudžbina deo br. 138-8487

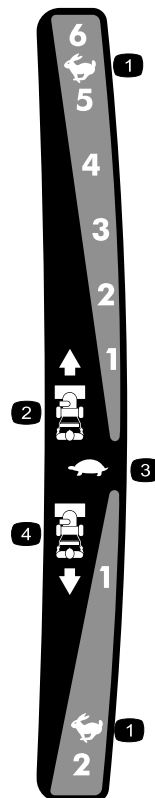

121-6823

decal121-6823

- | | |
|-------------------|------------------|
| 1. Brzo | 3. Polako |
| 2. Brzine unapred | 4. Brzine unazad |



131-6487

decal131-6487

- | | |
|------------------------|---------|
| 1. Motor – zaustavljen | 3. Brzo |
| 2. Polako | |

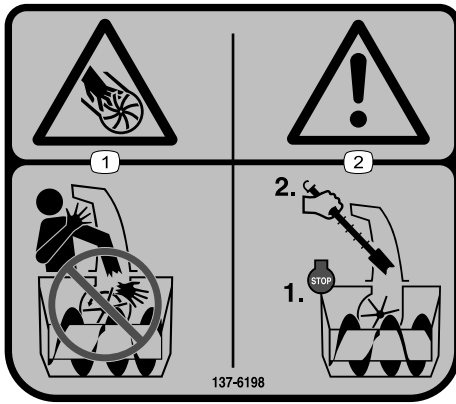

137-6198

decal137-6198

1. Opasnost od posekotina/odsecanja prstiju ili šake, od lopatice – ne stavljajte ruku u bacač.
2. Upozorenje – zaustavite motor pre korišćenja alata za čišćenje bacača.

Narudžbina deo br. 138-8487



121-1240

decal121-1240

1. Vučni pogon – stisnite polugu za aktiviranje; otpustite polugu za deaktiviranje.
2. Upozorenje – pročitajte *Priručnik za operatera*.
3. Opasnost od posekotina/odsecanja šake, od lopatice – ne stavljajte ruku u bacač; zaustavite motor pre nego što napustite radnu poziciju; koristite alat da očistite bacač.
4. Opasnost od posekotina/odsecanja šake, od lopatice – držite se podalje od pokretnih delova; neka sva zaštita i štitovi budu na mestu; uklonite ključ i pročitajte *Priručnik za operatera* pre izvođenja radova na održavanju.
5. Opasnost od bacanja predmeta – držite podalje posmatrača.
6. Pogon spirale/lopatice – stisnite polugu za aktiviranje; otpustite polugu za deaktiviranje.

Подешавање

1

Montaža gornje ručke

Делови нису потребни

Поступак

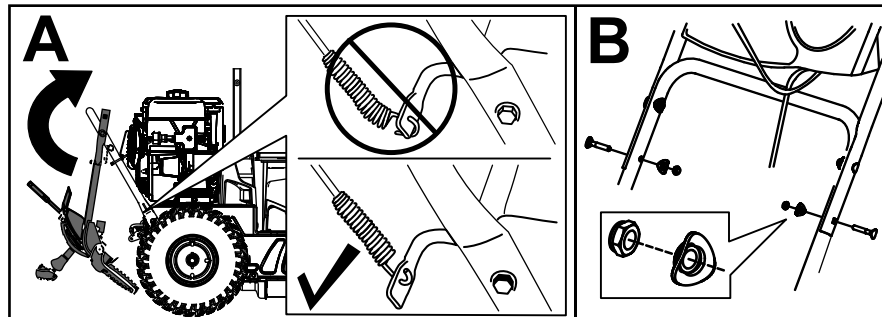
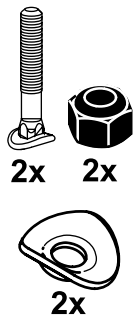

g263892

2

Montaža bасаћа

Делови нису потребни

Поступак

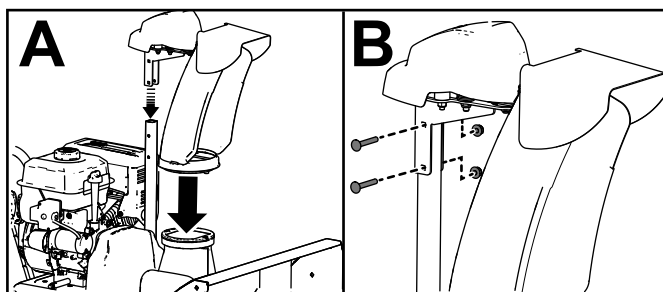
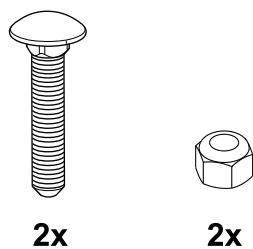

g252568

3

Montaža veze za upravljanje vučom

Делови нису потребни

Поступак

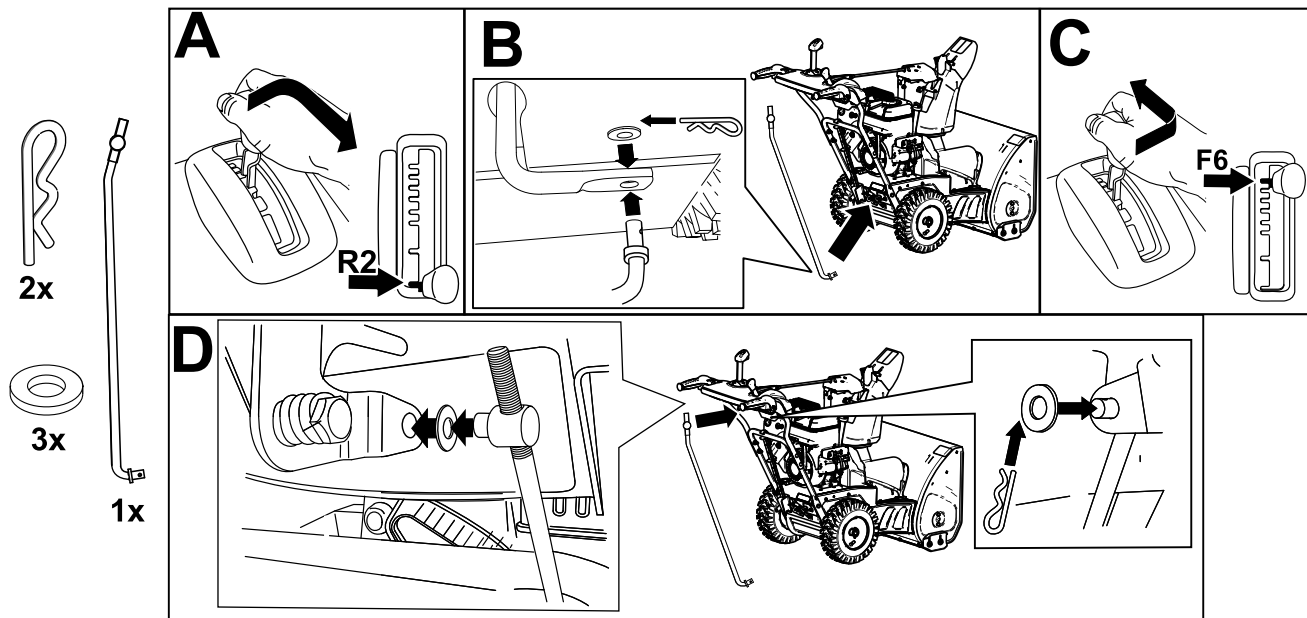

g252391

4

Montaža šipke za upravljanje bacačem

Делови нису потребни

Поступак

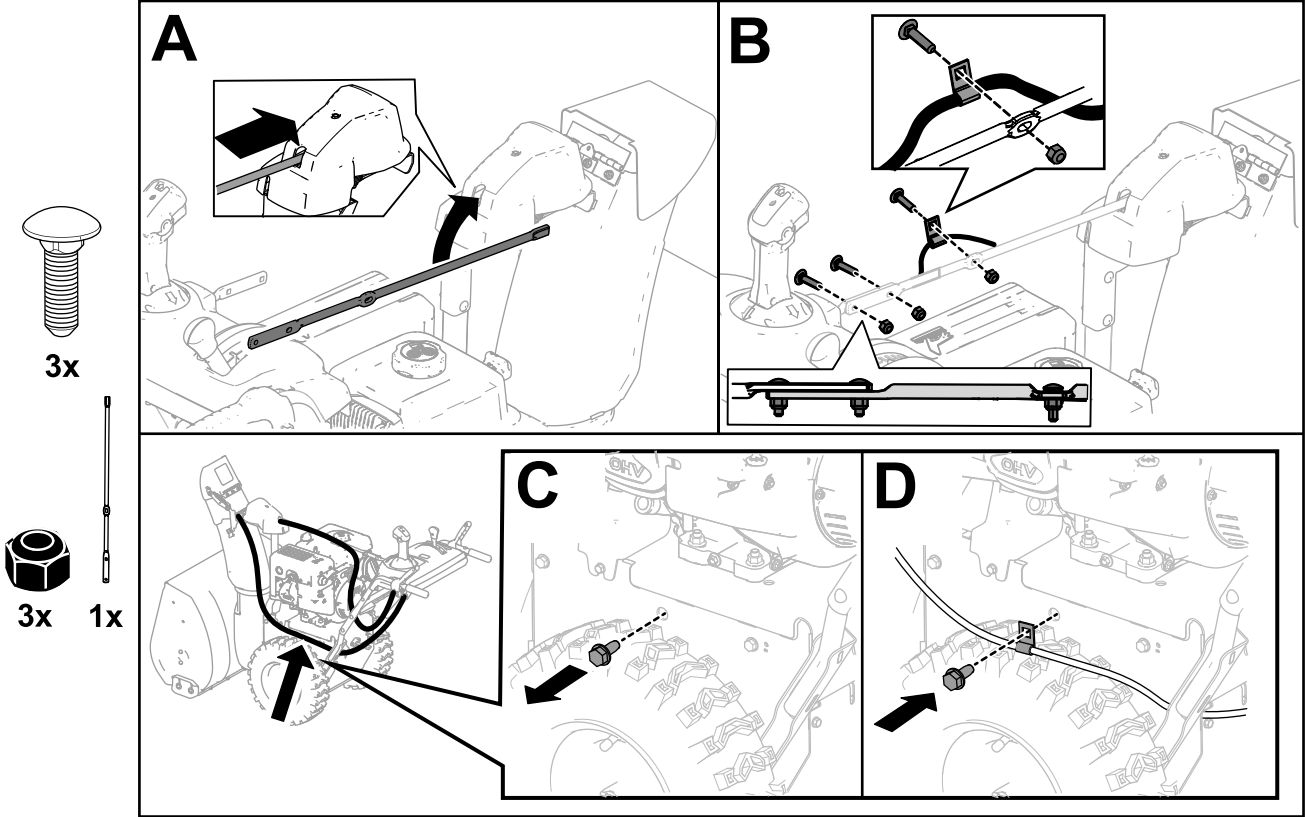

g257848

5

Montaža alata za čišćenje snega

Делови нису потребни

Поступак

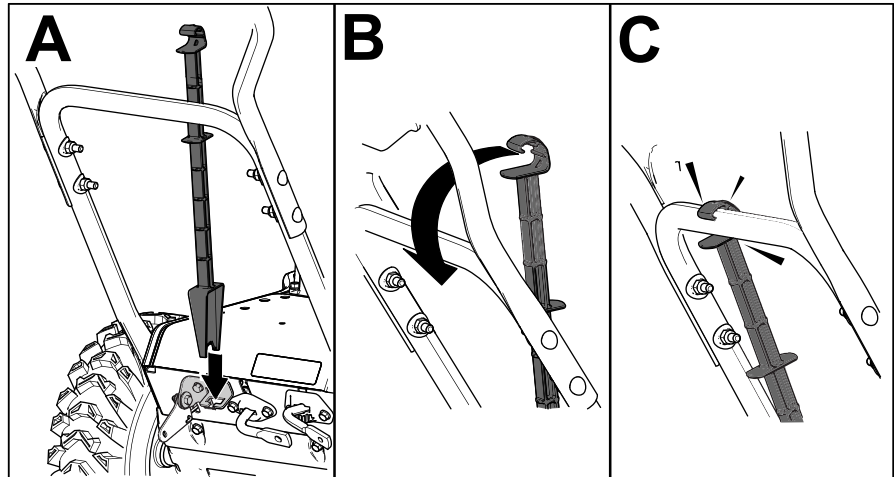
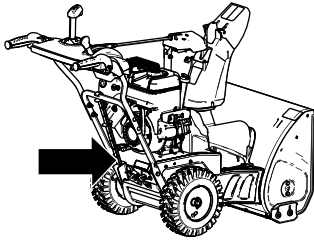

g252394

6

Provera nivoa ulja u motoru

Делови нису потребни

Поступак

Напомена: Vaša mašina se isporučuje sa uljem u kućištu motora. Pre pokretanja motora, proverite nivo ulja i dodajte ulje ako je potrebno.

Pogledajte [Provera nivoa ulja u motoru \(strana 20\)](#).

7

Provera pritiska u pneumaticima

Делови нису потребни

Поступак

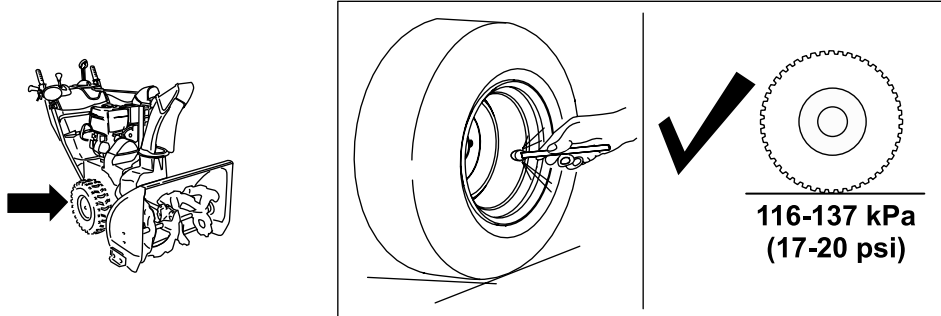

g252396

8

Provera klizača i strugača

Делови нису потребни

Поступак

Pogledajte [Provera i podešavanje klizača i strugača \(страна 20\)](#).

9

Provera rada vučnog pogona

Делови нису потребни

Поступак

⚠ ПАЖЊА

Ako vučni pogon nije pravilno podešen, mašina se može kretati u smeru suprotnom od željenog, što može dovesti do povrede i/ili materijalne štete.

Pažljivo proverite vučni pogon i podesite ga pravilno, ukoliko je to neophodno.

1. Pokrenite motor; pogledajte [Pokretanje motora \(страна 14\)](#).
2. Pomerite menjač u položaj R1; pogledajte [Rukovanje sa menjačem \(страна 16\)](#).
3. Stisnite levu (vučnu) polugu do drške ([Слика 10](#)).

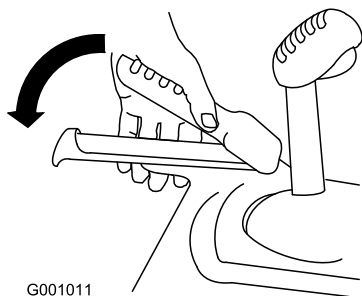

G001011

Слика 10

g001011

Преглед производа

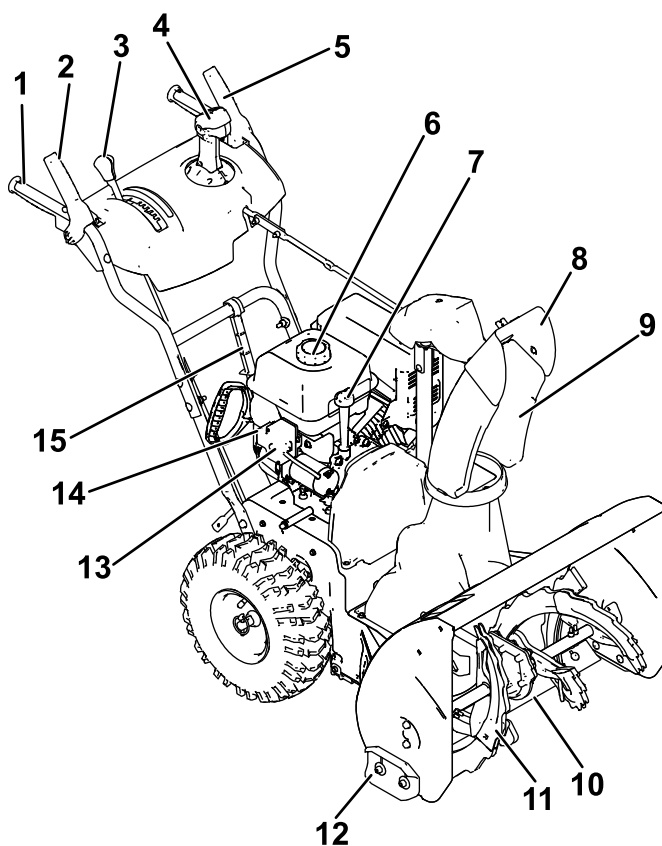

g264798

Слика 11

Mašina bi trebalo da se pomeri unazad. Ako se mašina ne pomeri ili se pomeri unapred, uradite sledeće:

- A. Pustite vučnu polugu i zaustavite motor.
 - B. Raskačite rukavac od poluge menjača.
 - C. Okrenite rukavac nadole (u smeru kazaljke) na šipki za kontrolu brzine.
 - D. Povežite rukavac sa polugom menjača.
4. Pustite vučnu polugu.
 5. Pomerite menjač u položaj 1; pogledajte [Rukovanje sa menjačem \(strana 16\)](#).
 6. Stisnite levu (vučnu) polugu do drške (Слика 10).

Mašina bi trebalo da se pomeri unapred. Ako se mašina ne pomeri ili se pomeri unazad, uradite sledeće:

- A. Pustite vučnu polugu i zaustavite motor.
 - B. Raskačite rukavac od poluge menjača.
 - C. Okrenite rukavac nagore (suprotno smeru kazaljke) na šipki za kontrolu brzine.
 - D. Povežite rukavac sa polugom menjača.
7. Ako ste radili neka podešavanja, ponavljajte ovu proceduru dok više ne budu potrebna podešavanja.

- | | |
|---------------------------------------|---------------------------------------|
| 1. Drška (2) | 9. Izbacivač |
| 2. Poluga spirale/lopatice | 10. Strugač |
| 3. Poluga menjača | 11. Spirala |
| 4. Quick Stick® kontrola izbacivača | 12. Klizač (2) |
| 5. Vučna poluga | 13. Dugme za elektrostart |
| 6. Poklopac rezervoara za gorivo | 14. Priključak za elektrostrat gorivo |
| 7. Crevo za punjenje uljem/merač ulja | 15. Alat za čišćenje snega |
| 8. Usmerivač bacača | |

Важно: Ako se mašina pokreće kada je vučna poluga u otpuštenom položaju, proverite vučnu sajlu; pogledajte [Provera i podešavanje vučne sajle \(strana 21\)](#) ili odvezite mašinu do ovlašćenog servisera radi servisiranja.

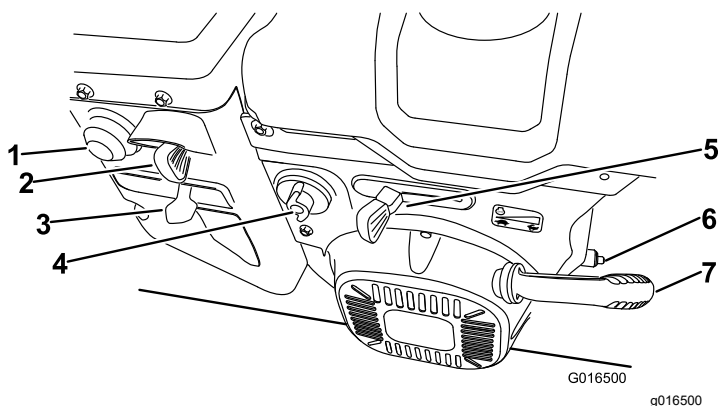

Слика 12

- | | |
|------------------------------------|------------------------|
| 1. Dugme za punjenje sistema uljem | 5. Prigušnica |
| 2. Ključ | 6. Čep za drenažu ulja |
| 3. Prigušivač | 7. Poteznik |
| 4. Nepovratni ventil za gorivo | |

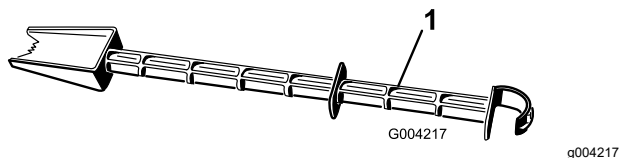

Слика 13

1. Alat za čišćenje snega (prikačen na ručku)

Спецификације

Model	Težina	Dužina	Širina	Visina
38814	79,4 kg	142 cm	71 cm	117 cm
38819	81,6 kg			

Додатна опрема/Прикључци

Radi poboljšanja i proširenja mogućnosti mašine, za korišćenje uz nju je dostupan izbor dodatne opreme i priključaka koje je odobrila kompanija Toro. Za listu odobrene dodatne opreme i priključaka obratite se ovlašćenom serviseru ili ovlašćenom distributeru kompanije Toro ili posetite www.Toro.com.

Da biste obezbedili optimalne performanse i produžetak bezbednosne sertifikacije mašine, koristite samo originalne zamenske delove i dodatnu opremu kompanije Toro. Zamenski delovi i dodatna oprema drugih proizvođača može biti opasna i njihovo korišćenje može da poništi garanciju za proizvod.

Рад

Напомена: Utvrdite levu i desnu stranu mašine iz uobičajenog položaja operatera.

Пре рада

Bezbednost pre rada

Општа безбедност

- **Samo za modele sa elektropokretanjem:** Koristite produžni kabl i utičnice kako je navedeno u uputstvu. Proverite električni kabl pre nego što ga uključite u struju. Ako je kabl oštećen, zamenite ga. Isključite napojni kabl uvek kada ne pokrećete mašinu.
- Nosite odgovarajuću odeću, uključujući zaštitu za oči; dugačke pantalone; izdržljivu neklizajuću obuću; i zaštitu za uši. Vežite dugu kosu, obezbedite široku odeću i nemojte nositi viseći nakit.
- Detaljno pregledajte površinu na kojoj ćete koristiti mašinu i uklonite sve otirače, sanke, table, žice i druge strane predmete.
- Ako su štit, sigurnosni uređaj ili nalepnica oštećeni, nečitki, ili ih nema, popravite ih ili zamenite pre početka rada. Takođe, zategnite sve olabavljene pričvršćivače.
- Podesite visinu kućišta kolektora za čišćenje površina od šljunka ili drobljenog kamena.

Bezbednost goriva

Gorivo je veoma zapaljivo i eksplozivno. Vatra ili eksplozija od goriva može opeći vas i druge.

- Kako biste sprečili da statičko pražnjenje zapali gorivo, stavite kanticu i/ili mašinu na zemlju pre punjenja, ne u vozilo ili na neki predmet.
- Napunite rezervoar sa gorivom napolju kada je motor hladan. Bezbedno vratite čep od goriva i obrišite prosuto gorivo.
- Nemojte rukovati gorivom kada pušite cigaretu ili u blizini otvorenog plamena ili varnica.
- Čuvajte gorivo u kantici za gorivo koja je odobrena, van domašaja dece.
- Kada je gorivo u rezervoaru, nagnite mašinu samo onako kako je navedeno u uputstvima.
- Ako prospete gorivo na odeću, odmah promenite odeću.

Punjenje rezervoara za gorivo

- Za najbolje rezultate, koristite čist, svež (ne stariji od 30 dana), bezolovni benzin od 87 oktana ili više (metoda klasifikacije (R+M)/2).
- Oksigenizovano gorivo do 10% etanola ili 15% MTBE po zapremini je prihvatljivo.
- **Nemojte** koristiti mešavine etanola (kao što su E15 ili E85) sa više od 10% etanola po zapremini. Mogu se javiti problemi sa učinkom i/ili oštećenje motora koji ne mogu biti pokriveni garancijom.
- **Nemojte** koristiti benzin koji sadrži metanol.
- **Nemojte** čuvati gorivo bilo u rezervoaru za gorivo ili kantici za gorivo preko zime osim ako ne koristite sredstvo za stabilizaciju goriva.
- **Nemojte** dodavati naftu u benzin.

Nemojte puniti preko donjeg dela vrata rezervoara za gorivo (Слика 14).

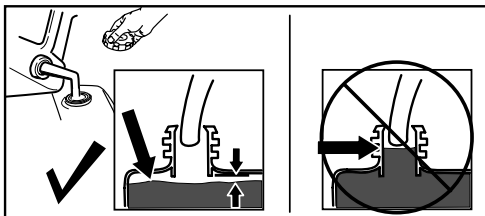

Слика 14

g216203

Важно: Za najbolje rezultate, kupite samo onu količinu goriva koju očekujete da ćete koristiti za 30 dana. U suprotnom, možete koristiti sredstvo za stabilizaciju/poboljšanje stanja goriva u mašini u svako doba kako bi gorivo bilo duže sveže kada se koristi prema uputstvu koje je dao proizvođač sredstva za stabilizaciju goriva.

Током рада

Bezbednost za vreme rada

Opšta bezbednost

- **Zaustavite motor pre nego što počnete sa otpuštavanjem mašine i uvek koristite neki štاپ ili alat za čišćenje snega (ako je predviđen).**
- Budite iza ručki i podalje od otvora za pražnjenje dok rukujete mašinom. **Držite podalje lice, šake, stopala i ostale delove tela ili odeće od pokretnih ili rotirajućih delova.**

- Nikada nemojte usmeravati pražnjenje prema osobama ili površinama gde može da se javi materijalna šteta.
- Usredsredite svu pažnju dok upravljate mašinom. Nemojte se uključivati ni u kakvu drugu aktivnost koja dovodi do odvlačenja pažnje; u suprotnom može doći do povrede ili materijalne štete.
- Pazite da se ne okliznete ili padnete, naročito kada upravljate mašinom unazad.
- Uvek proverite gde stajete i držite ručke čvrsto. Hodajte; nikada nemojte trčati.
- Budite naročito pažljivi prilikom upravljanja mašinom na nagibima.
- Nemojte rukovati mašinom u uslovima loše vidljivosti ili bez svetla.
- Gledajte iza sebe i budite pažljivi kada stojite iza mašine.
- Kada se sneg ne čisti, prekinite napajanje spirale.
- Budite naročito pažljivi kada rukujete mašinom na ili kada prelazite preko prilaznih puteva, staza ili puteva od šljunka. Budite na oprezu zbog skrivenih opasnosti ili saobraćaja.
- Nikada nemojte pokušavati da vršite neka podešavanja dok motor radi, osim ukoliko to nije navedeno u uputstvima.
- Nakon udara u neki strani predmet, zaustavite motor, uklonite ključ i proverite da li ima oštećenja na mašini. Popravite sva oštećenja pre nego što pokrenete mašinu.
- Ako mašina počne neobičajeno da vibrira, zaustavite motor i odmah proverite uzrok.
- Nemojte pokretati motor u zatvorenom prostoru; izduvni gasovi su opasni.
- Nemojte preopteretiti kapacitet mašine tako što ćete pokušavati prebrzo da očistite sneg.
- Stavite sva kvačila i brzine na nulti položaj pre pokretanja motora.
- Zaustavite motor svaki put kad napuštate radnu poziciju, pre čišćenja ili otpušavanja kolektora, lopatice ili izbacivača, kao i kada radite neke popravke, podešavanja ili provere.
- Nikada nemojte rukovati mašinom pri velikim prenosnim brzinama na klizavim površinama.

Pokretanje motora

Model sa elektrostartom

Напомена: Da biste koristili elektrostarter (samo modeli sa elektrostartom), prvo povežite napojni kabl sa priključkom, a zatim sa utičnicom. Koristite samo produžni kabl koji je na UL listi, preseka 1,5 mm preporučen za upotrebu na otvorenom i koji nije duži od 15 m.

⚠ УПОЗОРЕЊЕ

Električni kabl se može oštetiti, dovodeći do elektroudara ili požara.

Pažljivo proverite električni kabl pre korišćenja mašine. Ako je kabl oštećen, nemojte ga koristiti. Odmah zamenite ili popravite oštećeni kabl. Za pomoć se obratite ovlašćenom serviseru.

⚠ ПАЖЊА

Ako ostavite mašinu prikačenu na utičnicu, neko može nenamerno pokrenuti mašinu i povrediti nekoga ili napraviti materijalnu štetu.

Isključite napojni kabl uvek kada ne pokrećete mašinu.

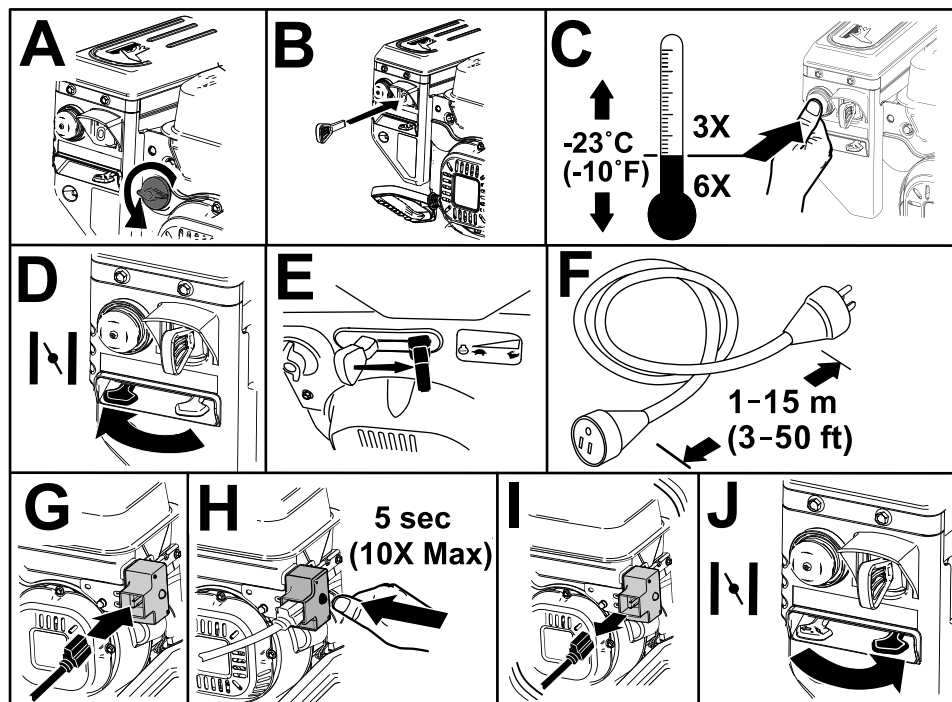

Слика 15

g254927

Standardni model

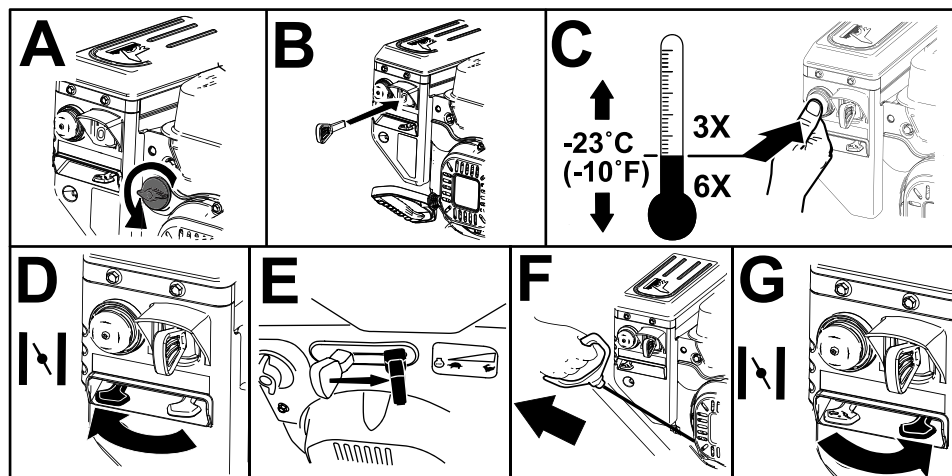

Слика 16

g254928

Zaustavljanje motora

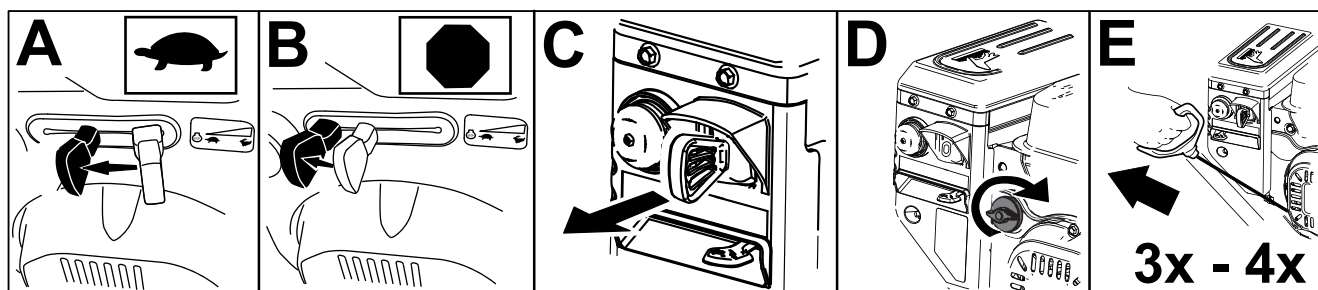

Слика 17

g252411

Upravljanje vučnim pogonom

▲ ПАЖЊА

Ako vučni pogon nije pravilno podešen, mašina se može kretati u smeru suprotnom od željenog, što može dovesti do povrede i/ili materijalne štete.

Pažljivo proverite vučni pogon i podesite ga pravilno, ukoliko je neophodno; za više informacija pogledajte [Provera i podešavanje vučne sajele \(strana 21\)](#).

Важно: Ako se mašina pokreće kada je vučna poluga u otpuštenom položaju, proverite vučnu sajlju; pogledajte [Provera i podešavanje vučne sajele \(strana 21\)](#) ili odvezite mašinu do ovlašćenog servisera radi servisiranja.

1. Kako biste aktivirali vučni pogon, stisnite levu (vučnu) polugu do drške (Слика 18).

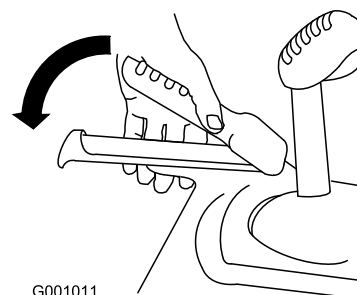

G001011

Слика 18

g001011

2. Da zaustavite vučni pogon, pustite vučnu polugu.

Rukovanje sa menjačem

Menjač ima 6 brzina za napred i 2 brzine za unazad. Da promenite brzinu, pustite vučnu polugu i pomerite polugu menjača u željeni položaj (Слика 19). Poluga se zaustavlja u urezu za svaku odabranu brzinu.

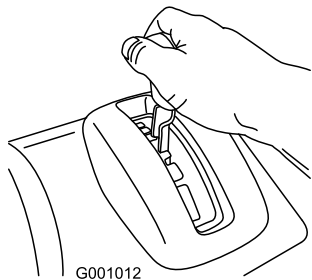

Слика 19

g001012

▲ УПОЗОРЕЊЕ

Ako spirala i lopatica nastave da se okreću kada pustite polugu za spiralu/lopaticu, možete ozbiljno da povredite sebe ili druge.

Nemojte rukovati mašinom. Odnosite mašinu u ovlašćeni servis radi servisiranja.

Rukovanje sa Quick Stick®

Držite plavu aktivacionu kapu nadole kako biste koristili Quick Stick za pomeranje izbacivača i usmerivača bacača. Pustite aktivacionu kapu kako biste zadržali izbacivač i usmerivač bacača na položaju (Слика 21).

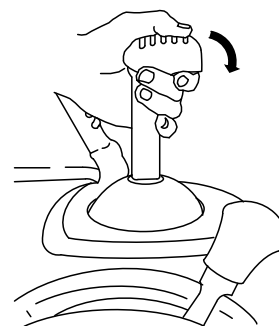

Слика 21

g001014

Rukovanje pogonom za spiralu/lopatice

1. Kako biste aktivirali pogon za spiralu/lopatice, stisnite desnu (spirala/lopatice) polugu do drške (Слика 20).

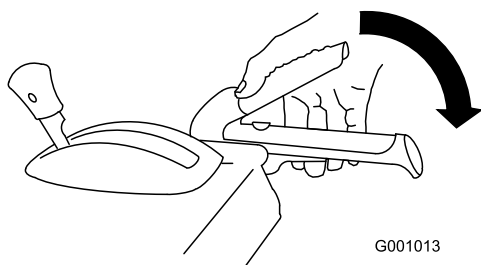

Слика 20

g001013

2. Da biste zaustavili vučni pogon, pustite vučnu polugu.

Важно: Kada aktivirate i polugu spirale/lopatice i vučnu polugu, vučna poluga blokira polugu spirale/lopatice nadole, oslobađajući vašu desnu ruku. Da otpustite obe poluge, jednostavno pustite levu (vučnu) polugu.

3. Ako spirala i lopatica nastave da se okreću kada pustite polugu za spiralu/lopaticu, nemojte rukovati mašinom. Proverite sajlu spirale/lopatice; pogledajte [Provera i podešavanje sajle za spiralu/lopaticu \(strana 21\)](#) i izvršite podešavanja, ako je to neophodno. U suprotnom, odnesite mašinu u ovlašćeni servis radi servisiranja.

Pomeranje izbacivača

Držite plavu aktivacionu kapu nadole i pomerite Quick Stick nalevo kako biste pomerili izbacivač na levu stranu; pomerite Quick Stick nadesno kako biste pomerili izbacivač na desnu stranu (Слика 22).

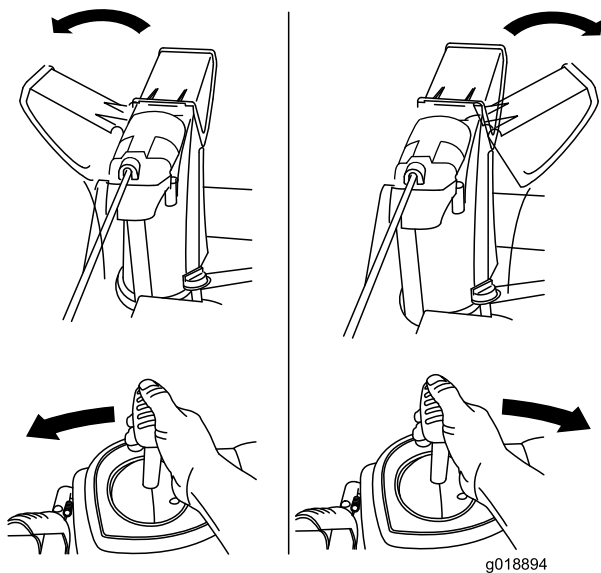

Слика 22

g018894

g018894

Čišćenje zapušenog izbacivača

⚠ УПОЗОРЕЊЕ

Ako spirala/lopatica radi, ali nema snega da izlazi iz izbacivača, može biti da je izbacivač zapušen.

Nikada nemojte rukama čistiti zapušen izbacivač. To bi moglo dovesti do telesne povrede.

- Kako biste otpuili izbacivač, ostanite u radnoj poziciji i pustite levu (vučnu) polugu. Dok spirala/lopatica radi, pritisnite ručke kako biste podigli prednji deo mašine nekoliko centimetara od tla. Zatim brzo podignite ručke kako bi prednji deo mašine udario o tlo. Ponavljajte ako je neophodno sve dok mlaz snega ne počne da izlazi iz izbacivača.
- Ako ne možete da otpuštite izbacivač lupkanjem prednjeg dela mašine, **zaustavite motor, sačekajte da se zaustave svi pokretni delovi i uzмите alat za čišćenje snega (Слика 13).**

Важно: Otpušavanje izbacivača lupkanjem prednjeg dela mašine o tlo može dovesti do pomeranja klizača. Podesite klizače i dobro dotegnite zavrtnje na klizačima; pogledajte **Provera i podešavanje klizača i strugača (страна 20).**

- Ako se bacač ne pomera, pogledajte [Podešavanje zasuna izbacivača \(страна 25\)](#).
- Ako se bacač ne okreće nalevo koliko i nadesno, proverite da li sajla ide ka unutrašnjosti ručki. Pogledajte [4 Montaža šipke za upravljanje bacačem \(страна 7\)](#).
- Ako se bacač ne zaustavi na mestu kada pustite aktivacionu kapu, pogledajte [Podešavanje zasuna izbacivača \(страна 25\)](#).

Померанје усмеривача бачача

Držite plavu aktivacionu kapu nadole i pomerajte Quick Stick napred kako biste spustili usmerivač bачача; pomerajte unazad kako biste podigli usmerivač bачача (Слика 23).

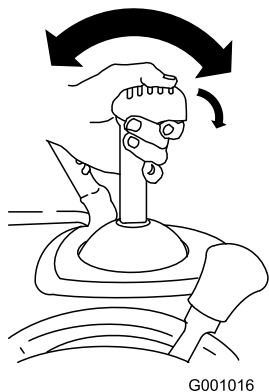

G001016

g001016

Слика 23

Оперативне напомене

▲ ОПАСНОСТ

Kada mašina radi, lopatica i spirala se okreću i mogu naneti povredu ili amputirati šake ili stopala.

- Pre podešavanja, čišćenja, provere, rešavanja problema ili popravljanja mašine, zaustavite motor i sačekajte da se zaustave svi pokretni delovi. Raskačite žicu sa svećice i držite je podalje od priključka kako biste sprečili da neko slučajno pokrene motor.
- Uklonite začepljenje iz izbacivača; pogledajte **Čišćenje zapušenog izbacivača (strana 17)**. Koristite alat za čišćenje snega (Слика 14), ne ruke, kako biste uklonili začepljenje iz izbacivača.
- Budite iza ručki i podalje od otvora za pražnjenje dok rukujete mašinom.
- Držite podalje lice, šake, stopala i ostale delove tela ili odeće od prikriivenih, pokretnih ili rotirajućih delova.

▲ УПОЗОРЕЊЕ

Lopatica može baciti kamen, igračke i druge strane predmete i naneti ozbiljne telesne povrede vama ili posmatračima.

- Površine koje treba da se očiste treba da budu bez predmeta koje bi spirala mogla pokupiti i izbaciti.
- Decu i ljubimce držite dalje od područja rada.
- Uvek podesite prigušnicu na FAST (BRZO) kada se baca sneg.
- Ako motor uspori pod opterećenjem ili točkovi klizaju, prebacite mašinu u manju brzinu.
- Ako se prednji deo mašine izdigne, prebacite mašinu u manju brzinu. Ako prednji deo nastavi da se podiže, podignite ručke.

Након рада

Bezbednost nakon rada

Opšta bezbednost

- Nikada nemojte odlagati mašinu sa gorivom u rezervoaru unutar zgrade gde postoje izvori

paljenja, kao što su grejači za toplu vodu, grejači prostora ili mašine za sušenje veša. Neka se motor ohladi pre nego što ostavite mašinu u bilo koji zatvoreni prostor.

- Kada odlažete mašinu na više od 30 dana, pogledajte [Складиштење \(страна 27\)](#) radi važnih informacija.
- Neka mašina radi još nekoliko minuta nakon izbacivanja snega kako bi se sprečilo zaleđivanje kolektora i lopatice.

Sprečavanje zaleđivanja nakon upotrebe

- Kada pada sneg i kada je hladno, neka upravljačka oprema i pokretni delovu mogu da se zalede. **Nemojte na silu pokušavati da rukujete zaleđenom upravljačkom opremom.** Ako imate poteškoća prilikom rukovanja upravljačkom opremom ili delom, pokrenite motor i ostavite ga da radi nekoliko minuta.
- Nakon korišćenja mašine, neka motor radi nekoliko minuta kako se pokretni delovi ne bi zaledili. Aktivirajte spiralu/lopaticu kako biste očistili ostatke snega sa unutrašnjosti kućišta. Okrenite Quick Stick kako se ne bi zaledio. Zaustavite motor, sačekajte da se svi pokretni delovi zaustave i uklonite sav led i sneg iz mašine.
- Kada je motor ugašen, povucite poteznik nekoliko puta i jednom pritisnite dugme za elektrostart kako biste sprečili da se poteznik i elektrostarter zalede.

Одржавање

Препоручени распоред(и) одржавања

Интервал сервисног одржавања	Поступак одржавања
Након прва 2 сата	<ul style="list-style-type: none">• Proverite vučnu sajlu i podesite je ako je neophodno.• Proverite sajlu za spiralu/lopaticu i podesite je ako je neophodno.
Након првих 5 сати	<ul style="list-style-type: none">• Zamenite ulje u motoru.
Пре сваке употребе или свакодневно	<ul style="list-style-type: none">• Proverite nivo ulja u motoru i dodajte ulje ako je potrebno.
Сваких 100 сати	<ul style="list-style-type: none">• Zamenite svećicu.
Годишње	<ul style="list-style-type: none">• Proverite klizače i strugač i podesite ih ako je to potrebno.• Proverite vučnu sajlu i podesite je ili zamenite ako je neophodno.• Proverite sajlu za spiralu/lopaticu i podesite je ili zamenite ako je neophodno.• Proverite nivo ulja u menjaču za spiralu i dodajte ulje ako je potrebno.• Zamenite ulje u motoru.• Podmažite heksagonalno vratilo.
Годишње или пре складиштења	<ul style="list-style-type: none">• Proverite pritisak u pneumaticima i napumpajte ih na 1,16 do 1,37 bara.• Ispraznite benzin i pokrenite motor kako biste isušili rezervoar i karburator na kraju sezone.• Neka ovlašćeni serviser proveri i zameni kaiš za vučni pogon i/ili kaiš za pogon spirale/lopaticе, ako je neophodno.

Bezbednost prilikom održavanja

Pročitajte naredne bezbednosne mere opreza pre izvođenja radova na održavanju na mašini:

- Pre nego što napustite položaj operatera, zaustavite motor, uklonite ključ i sačekajte da se svi pokretni delovi zaustave. Pre podešavanja, servisiranja, čišćenja ili odlaganja mašine, sačekajte da se ohladi.
- Uvek nosite zaštitu za oči dok vršite podešavanja ili popravljate kako biste zaštitili oči od stranih predmeta koje mašina može izbaciti.
- Proveravajte redovno dotegnutost svih delova koji služe za pričvršćivanje kako biste bili sigurni da je mašina u bezbednom radnom stanju.
- Nemojte menjati podešavanja regulatora na motoru.

Kupujte jedino originalne Toro rezervne delove i priključke.

Priprema za održavanje

1. Pomerite mašinu na ravnu površinu.
2. Zaustavite motor i sačekajte da se zaustave svi pokretni delovi.
3. Raskažite žicu sa svećice. Pogledajte [Zamena svećica \(strana 24\)](#).

Provera nivoa ulja u motoru

Интервал сервиса: Пре сваке употребе или свакодневно—Proverite nivo ulja u motoru i dodajte ulje ako je potrebno.

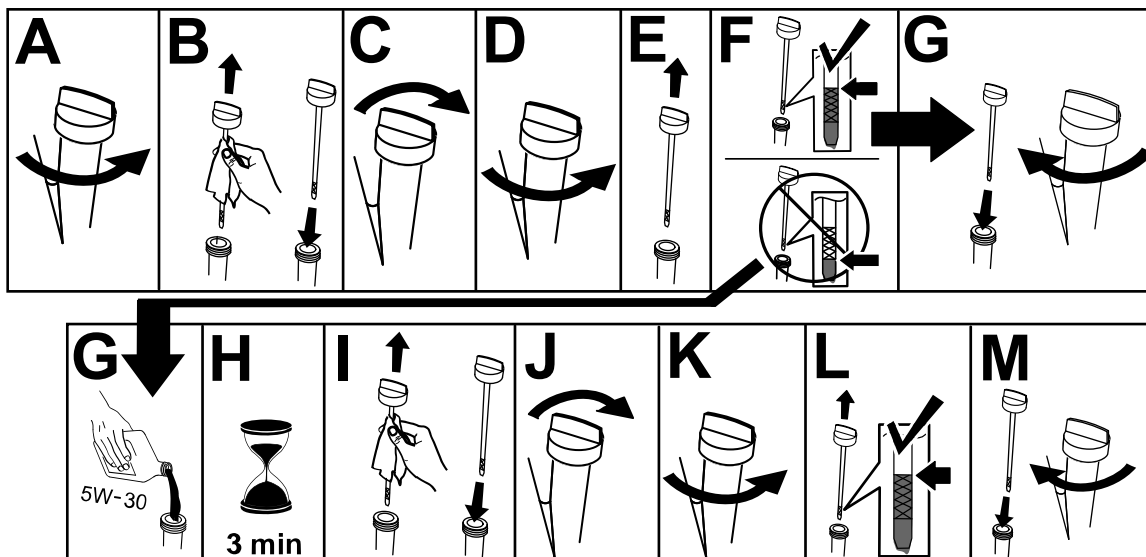

g257528

Provera i podešavanje klizača i strugača

Интервал сервиса: Годишње—Proverite klizače i strugač i podesite ih ako je to potrebno.

Proverite klizače i strugač kako biste bili sigurni da spirala ne dodiruje popločanu ili površinu prekrivenu šljunkom. Podesite klizače i strugač prema potrebi kako biste kompenzovali habanje.

1. Proverite pritisak u pneumaticima; pogledajte [7 Provera pritiska u pneumaticima \(strana 9\)](#).
2. Olabavite navrtnje koji osiguravaju oba klizača na stranama spirale do stepena kada klizači mogu lako da klize nagore i nadole.

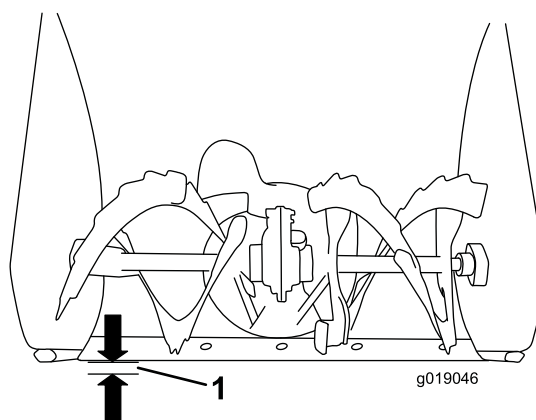

Слика 25

g019046

1. 3 mm

Важно: Klizači moraju držati lopatice spirale iznad tla.

3. Proverite da je strugač 3 mm iznad i da je paralelno sa ravnom površinom.

Напомена: Ако је pločnik napukao, hrpav ili neravan, podesite klizače kako biste izdigli strugač. Za površine pod šljunkom, podesite klizače tako da mašina ne kupi kamenčiće.

4. Pomerajte klizače nadole dok ne budu jednaki sa tlom.
5. Čvrsto dotegnite navrtnje koji osiguravaju oba klizača sa strana spirale.

Напомена: Kako biste brzo podesili klizače ako se olabave, izdignite strugač 3 mm od tla, a zatim podesite klizače nadole prema tlu.

Напомена: Ako se klizači pohabaju, možete ih okrenuti i postaviti nekorišćenu stranu ka tlu.

Provera i podešavanje vučne sajle

Интервал сервиса: Након прва 2 сата—Проверите вучну сајлу и пodesite je ako je neophodno.

Годишње—Проверите вучну сајлу и пodesite je ili zamenite ako je neophodno.

Ako mašina ne ide prema brzini unapred ili unazad kada pustite vučnu polugu, podesite vučnu sajlju.

Ako leva (vučna) sajlja nije pravilno podešena, izvedite sledeće korake:

1. Odvrnite protivnavrtku.
2. Aktivirajte vučnu polugu i držite je u mestu (Слика 26).

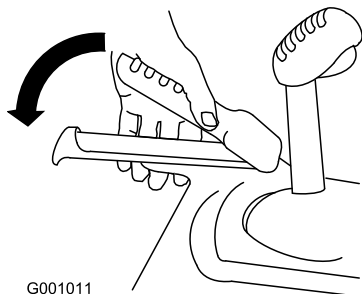

G001011

Слика 26

g001011

3. Olabavite ili dotegnite zategu kako biste podesili dužinu opruge na 5,5 cm kako je prikazano na Слика 27.

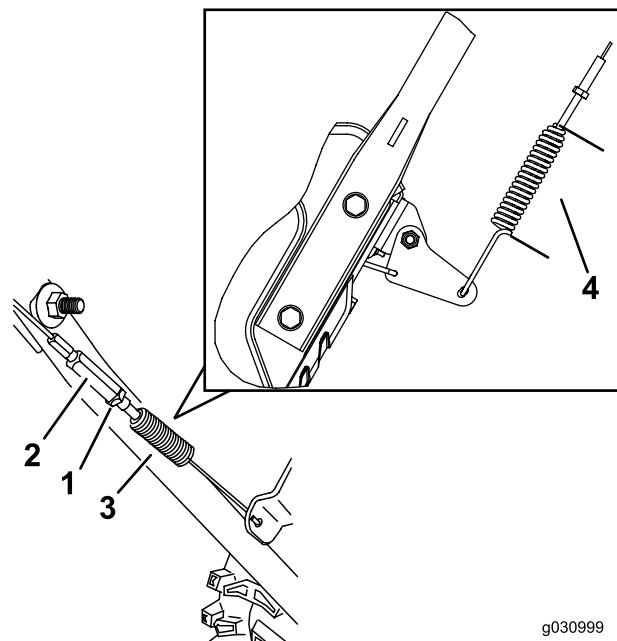

g030999

g030998

Слика 27

- | | |
|------------------|-----------|
| 1. Protivnavrtka | 3. Opruga |
| 2. Zatega | 4. 5,5 cm |

4. Dotegnite protivnavrtku (Слика 27), proverite da li postoji blaga zategnutost na sajlji.
5. Ako je vučna sajlja pravilno podešena, a problem i dalje postoji, obratite se ovlašćenom serviseru.

Provera i podešavanje sajlje za spiralu/lopaticu

Интервал сервиса: Након прва 2 сата—Проверите сајлу за спиралу/lopaticu и пodesite je ako je neophodno.

Годишње—Проверите сајлу за спиралу/lopaticu и пodesite je ili zamenite ako je neophodno.

1. Odvrnite protivnavrtku.
2. Aktivirajte polugu za spiralu/lopaticu i držite je u mestu (Слика 28).

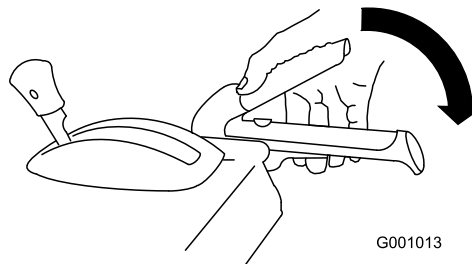

G001013

Слика 28

g001013

3. Olabavite ili dotegnite zategu kako biste podesili dužinu opruge na 7 cm kako je prikazano na [Слика 29](#).

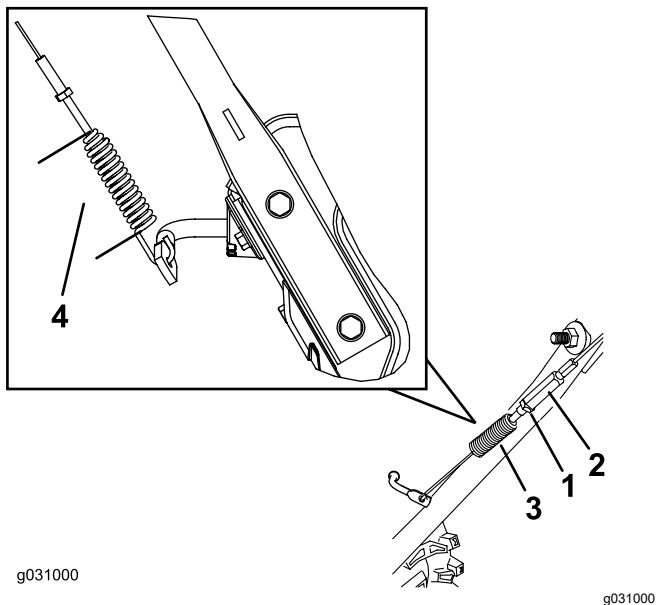

Слика 29

1. Protivnavrtka
2. Zatega
3. Opruga
4. 7 cm

4. Dotegnite protivnavrtku ([Слика 29](#)), proverite da li postoji blaga zategnutost na sajli.
5. Ako je sajla za spiralu/lopaticu pravilno podešena, a problem i dalje postoji, obratite se ovlašćenom serviseru.

Provera nivoa ulja u menjaču za spiralu

Интервал сервиса: Годишње—Proverite nivo ulja u menjaču za spiralu i dodajte ulje ako je potrebno.

1. Pomerite mašinu na ravnu površinu.
2. Očistite prostor oko priključka za crevo ([Слика 30](#)).

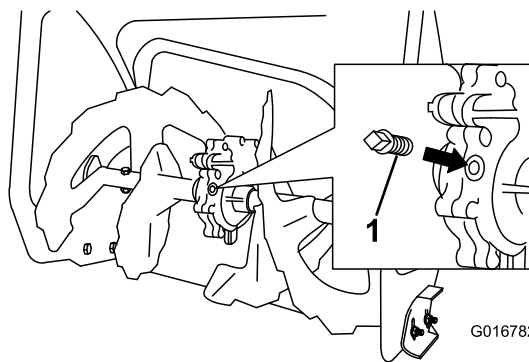

Слика 30

1. Прикључак за crevo

3. Izvadite priključak za crevo iz menjača.
4. Proverite nivo ulja u menjaču. Ulje treba da bude 9,5 mm ispod otvora za punjenje.
5. Ako je nivo ulja nizak, dodajte GL-5 ili GL-6, SAE 80-90 EP ulje za menjač u menjač dok nivo ulja ne bude 9,5 mm ispod otvora za punjenje.

Напомена: Nemojte koristiti sintetička ulja.

6. Vratite priključak za crevo u menjač.

Zamena motornog ulja

Интервал сервиса: Након првих 5 сати—Zamenite ulje u motoru.

Годишње—Zamenite ulje u motoru.

Ako je moguće, neka motor radi nekoliko minuta pre zamene ulja jer toplo ulje bolje cirkuliše i nosi više zagađujućih materija.

Капацитет ulja u motoru	Model 38814: 0,6 L*, Model 38819: 0,7 L*
Вискозитет ulja	Pogledajte Слика 32 .
Класификација према API сервису	SJ ili виша

*Postoji ostatak od ulja u kućištu motora nakon što ispraznite ulje. Nemojte sipati kompletnu količinu ulja u kućište motora. Napunite kućište motora kako je navedeno u narednim koracima.

Koristite [Слика 32](#) ispod kako biste odabrali najbolji viskozitet ulja za očekivani raspon temperature na otvorenom:

1. Pomerite mašinu na ravnu površinu.
2. Očistite prostor oko čepa za pražnjenje ulja([Слика 31](#)).

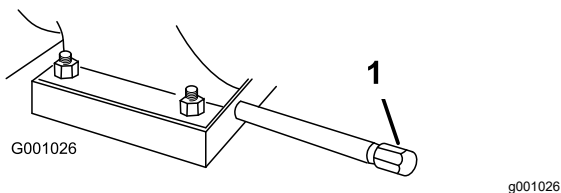

Слика 31

1. Čep za pražnjenje ulja

3. Podvucite posudu za pražnjenje ulja ispod produžetka za pražnjenje i skinite čep za pražnjenje ulja.

4. Ispraznite ulje.

Напомена: Propisno odložite korišćeno ulje u lokalni centar za reciklažu.

5. Vratite čep za pražnjenje ulja i dotegnite ga dobro.
6. Očistite oko otvora za punjenje ulja/merača nivoa ulja.
7. Odvrnite merač nivoa ulja i uklonite ga.
8. Pažljivo sipajte oko 3/4 kapaciteta motornog ulja u posudu za punjenje uljem.

Koristite [Слика 32](#) kako biste odabrali najbolji viskozitet ulja za očekivani raspon temperature na otvorenom:

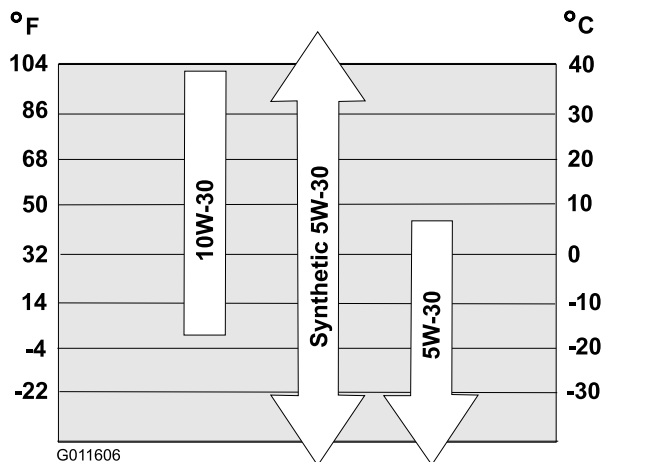

Слика 32

preko [12](#) dok nivo ulja na meraču ne bude dobar.

- Ako je nivo ulja na meraču previsok, praznite višak ulja dok nivo ulja na meraču ne bude dobar.

Важно: Ako je nivo ulja u motoru prenizak ili previsok, a pokrenete motor, možete oštetiti motor.

13. Na bezbedan način stavite merač nivoa ulja u posudu za punjenje uljem.

Podmazivanje heksagonalnog vratila

Интервал сервиса: Годишње—Podmažite heksagonalno vratilo.

Malo podmažite heksagonalno vratilo na godišnjem nivou sa motornim uljem za automobile ([Слика 33](#)).

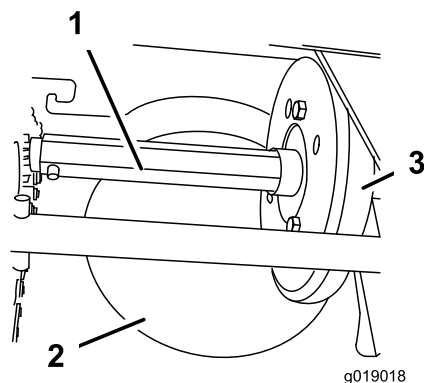

Слика 33

1. Heksagonalno vratilo
2. Čelična frikciona remenica
3. Gumeni kotur

Важно: Ne smete dozvoliti da ulje dospe na gumeni kotur ili čeličnu frikcionu remenicu jer će vučni pogon iskliznuti ([Слика 33](#)).

1. Ispraznite gorivo iz rezervoara.
2. Nagnite mašinu napred na kućište spirale i zablokirajte položaj da ne može da padne.
3. Skinite zadnji poklopac ([Слика 34](#)).

9. Sačekajte 3 minuta da se ulje slegne u motoru.
10. Obrišite merač nivoa ulja čistom tkaninom.
11. Ubacite merač u posudu za punjenje uljem, zavrните ga i uklonite merač.
12. Očitajte nivo ulja na meraču.

- Ako je nivo ulja na meraču prenizak, pažljivo sipajte malu količinu u posudu za ulje, sačekajte 3 minuta i ponovite korake [10](#)

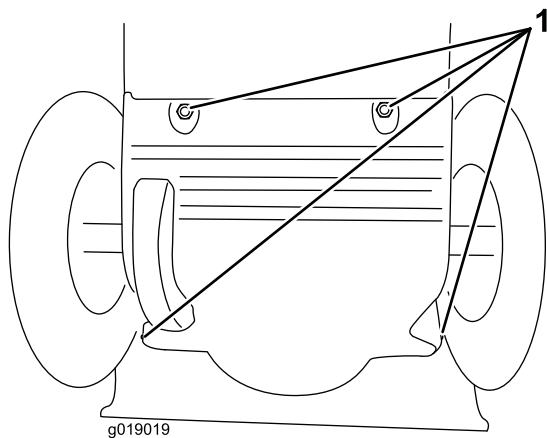

Слика 34

g019019

1. Zavrtnji

4. Pomerite ručicu menjača na položaj R2.
5. Umočite prst u automobilsko motorno ulje i **malo** podmažite heksagonalno vratilo.
6. Pomerite ručicu menjača na položaj 6.
7. Podmažite drugi kraj heksagonalnog vratila.
8. Pomerite ručicu menjača napred i nazad nekoliko puta.
9. Vratite zadnji poklopac i vratite mašinu u radni položaj.

Zamena svećica

Интервал сервиса: Сваких 100 сати—Zamenite svećicu.

▲ УПОЗОРЕЊЕ

Zamena svećica dok je motor topao može dovesti do opekotina.

Sačekajte da se motor ohladi i zamenite svećicu.

Koristite Toro svećicu ili ekvivalentnu (Champion® RN9YC ili NGK BPR6ES).

1. Skinite navlaku (Слика 35).

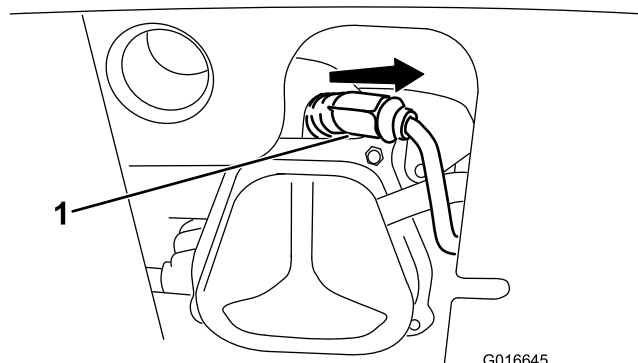

Слика 35

G016645

g016645

1. Navlaka svećice

2. Očistite oko ležišta svećice.

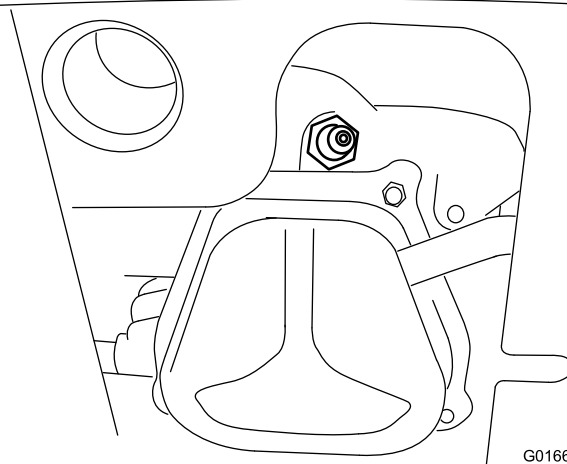

Слика 36

G016646

g016646

3. Skinite i odložite staru svećicu.

Напомена: Биће вам потребан насадни кључ са nastavkom како бисте uklonili svećicu.

4. Podesite растоjanje između elektroda na novoj svećici na 0,76 mm kako je prikazano na Слика 37.

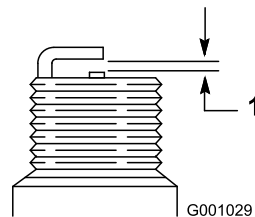

Слика 37

G001029

g001029

1. 0,76 mm

5. Stavite novu svećicu, čvrsto je dotegnite i prikačite žicu za paljenje na svećicu.

Напомена: Proverite da li žica za paljenje u potpunosti naleže na svećicu.

Podešavanje zasuna izbacivača

Ako se izbacivač ne zaustavlja u željenom položaju ili se ne zaustavlja tako da ga možete pomeriti u drugi položaj, podesite zasun izbacivača.

1. Olabavite učvršćivač stezaljke na nosećoj pločici bacača dok se sajla ne oslobodi.

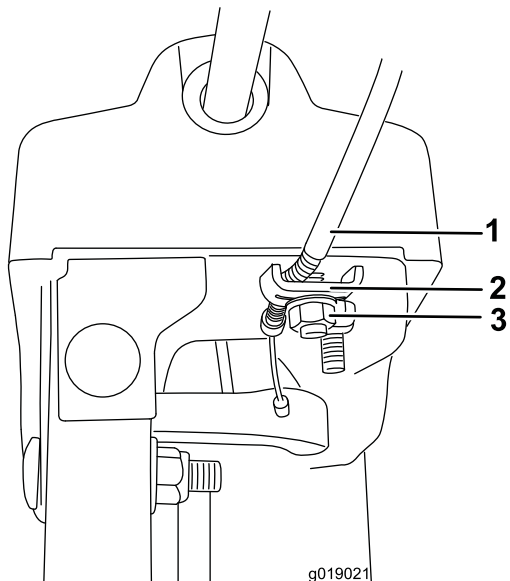

Слика 38

g019021

1. Sajla
2. Stezaljka za sajlu
3. Učvršćivač stezaljke

-
2. Skinite popuste u sajli tako što ćete povući sajlu unazad.
 3. Dotegnite učvršćivač stezaljke držeći sajlu u mestu.

Zamena pogonskih kaiša

Ako se pogonski kaiš spirale/lopatice ili kaiš vučnog pogona pohabaju, natope uljem ili su na neki drugi način oštećeni, dajte ovlašćenom serviseru da zameni kaiš.

Zamena svetala

Samo za model 38819

Zamenite sklop sa svetlima (Toro deo broj 138-0670) kada je potrebno.

1. Skinite žicu za svetla sa zadnjeg dela svetla (A od [Слика 39](#)).
2. Skinite zavrtnaj i navrtanj koji drže sklop svetala na nosaču za svetla i zatim skinite sklop sa starim svetlom (B od [Слика 39](#)).
3. Pričvrstite sklop sa novim svetlom na nosač za svetla sa prethodno skinutim zavrtnjem i navrtnjem (C od [Слика 39](#)).
4. Ubacujte žicu od svetala u zadnji deo svetla dok ne bude u potpunosti na svom mestu (D od [Слика 39](#)).

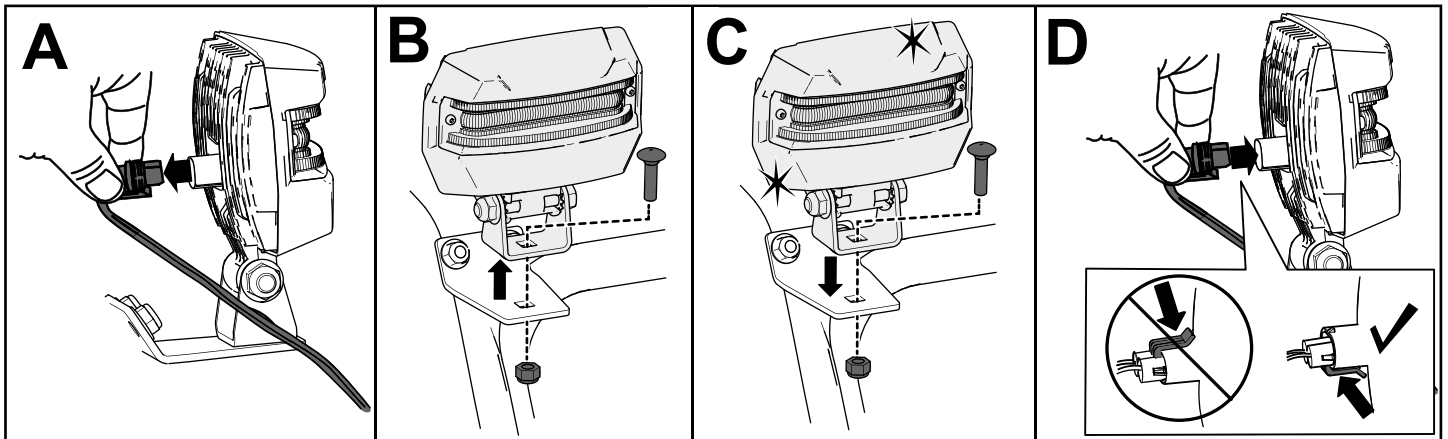

g256137

Слика 39

Складиштење

Bezbednost prilikom skladištenja

- Pre nego što napustite položaj operatera, zaustavite motor, uklonite ključ i sačekajte da se svi pokretni delovi zaustave. Pre podešavanja, servisiranja, čišćenja ili odlaganja mašine, sačekajte da se ohladi.
- Isparenja goriva su veoma zapaljiva, eksplozivna i opasna ako se udišu. Ako ostavite proizvod u prostoru sa otvorenom vatrom, isparenja goriva se mogu zapaliti i dovesti do eksplozije.
- Nemojte ostavljati mašinu u kući (prostoru gde se živi), podrumu ili nekom drugom prostoru gde bi mogao postojati izvor paljenja, kao što su grejači za toplu vodu ili grejači prostora, mašine za sušenje veša, peći i drugi uređaji.
- Nemojte naginjati mašinu ni napred ni nazad kada je gorivo u rezervoaru; u suprotnom, gorivo može iscureti iz mašine.
- Nemojte ostavljati mašinu sa ručkom nagnutom na tlo; u suprotnom, ulje može iscureti u cilindar motora i na zemlju i motor neće moći da se pokrene.

Skladištenje mašine

1. Prilikom poslednjeg punjenja gorivom u godini, dodajte stabilizator u sveže gorivo prema uputstvu proizvođača stabilizatora za gorivo.
Важно: Nemojte ostavljati gorivo duže nego što je to predložio proizvođač stabilizatora za gorivo.
2. Neka motor radi 10 minuta kako bi se oplemenjeno gorivo rasporedilo preko celog sistema za gorivo.
3. Neka mašina radi dok motor ne ostane bez goriva.
4. Napunite sistem motora uljem i pokrenite ga ponovo.
5. Neka motor radi dok se ne zaustavi. Kada više ne možete da pokrenete motor, tada je dovoljno suv.
6. Neka se motor ohladi.
7. Uklonite ključ.
8. Očistite mašinu temeljno.
9. Izvršite retuširanje površina kojima je farba oštećena sa farbom koju možete dobiti kod

ovlašćenog serviseru. Pre farbanja, obavite peskarenje oštećenih površina i koristite antikorozivni premaz kako biste sprečili koroziju na metalnim delovima.

10. Dote gnite sve olabavljene šrafove, zavrtnje i kontranavrtke. Popravite ili zamenite sve oštećene delove.
11. Prekrijte mašinu i ostavite je na čistom, suvom mestu, van domašaja dece.

Vađenje mašine iz skladišta

Sprovedite godišnje procedure održavanja kako je dato u preporučenom planu za održavanje; pogledajte [Одржавање \(страна 19\)](#).

Решавање проблема

Проблем	Могући узрок	Корективна мера
Elektrostarter se ne okreće (samo kod modela sa elektrostartom).	<ol style="list-style-type: none"> 1. Napojni kabl je raskaćen na izlasku ili na mašini. 2. Napojni kabl je pohaban, korodirao ili oštećen. 3. Utičnica nije pod naponom. 	<ol style="list-style-type: none"> 1. Povežite napojni kabl na izlaz i/ili mašinu. 2. Zamenite napojni kabl. 3. Neka kvalifikovani električar stavi utičnicu pod napon.
Motor se ne pokreće ili se teško pokreće.	<ol style="list-style-type: none"> 1. Ključ nije na paljenju. 2. Prigušivač je u položaju OFF (ISKLJUČEN) i nije pritisnuto dugme za punjenje sistema uljem. 3. Nepovratni ventil za gorivo nije otvoren. 4. Prigušnica nije u položaju FAST (BRZO). 5. Rezervoar za gorivo je prazan ili se u sistemu za gorivo nalazi ustajalo gorivo. 6. Žica za svećicu je olabavljena ili se otkočila. 7. Svećica ima poroznost, zaprljana je ili razmak nije dobar. 8. Čep za ventilaciju goriva je ograničen. 9. Nivo motornog ulja u kućištu motora je prenizak ili previsok. 	<ol style="list-style-type: none"> 1. Ubacite ključ u paljenje. 2. Pomerite prigušivač na ON (UKLJUČEN) i pritisnite dugme za punjenje sistema uljem 3 puta. 3. Otvorite nepovratni ventil za gorivo. 4. Pomerite prugušnicu u položaj FAST (BRZO). 5. Ispraznite i/ili napunite rezervoar sa svežim gorivom (ne starijim od 30 dana). Ako problem i dalje postoji, kontaktirajte ovlašćenog servisera. 6. Povežite žicu na svećicu. 7. Proverite svećicu i podesite razmak ako je neophodno. Zamenite svećicu ako ima poroznosti, ako je zaprljana ili napukla. 8. Skinite ograničenje ili zamenite čep za gorivo. 9. Dodajte ili ispraznite ulje kako biste podesili nivo ulja u kućištu motora do oznake za „pun“ na meraču.
Motor radi neravnomerno.	<ol style="list-style-type: none"> 1. Prigušivač je u položaju ON (UKLJUČEN). 2. Nepovratni ventil za gorivo nije skroz otvoren. 3. Rezervoar za gorivo je skoro prazan ili se u njemu nalazi ustajalo gorivo. 4. Žica za svećicu je olabavljena. 5. Svećica ima poroznost, zaprljana je ili razmak nije dobar. 6. Nivo motornog ulja u kućištu motora je prenizak ili previsok. 	<ol style="list-style-type: none"> 1. Prebacite prigušivač u položaj OFF (ISKLJUČEN). 2. Otvorite nepovratni ventil za gorivo. 3. Ispraznite i napunite rezervoar sa svežim gorivom (ne starijim od 30 dana). Ako problem i dalje postoji, kontaktirajte ovlašćenog servisera. 4. Povežite žicu na svećicu. 5. Proverite svećicu i podesite razmak ako je neophodno. Zamenite svećicu ako ima poroznosti, ako je zaprljana ili napukla. 6. Dodajte ili ispraznite ulje kako biste podesili nivo ulja u kućištu motora do oznake za „pun“ na meraču.

Проблем	Могући узрок	Корективна мера
Motor radi, ali mašina slabo izbacuje sneg ili ga uopšte ne izbacuje.	<ol style="list-style-type: none"> 1. Prigušnica nije u položaju FAST (BRZO) kada baca sneg. 2. Mašina se kreće prebrzo za čišćenje snega. 3. Pokušavate da uklonite previše snega pri jednom zahvatu. 4. Pokušavate da uklonite izuzetno težak ili vlažan sneg. 5. Izbacivač je zapušten. 6. Pogonski kaiš za spiralu/lopaticu je olabavljen ili je spao sa remenice. 7. Pogonski kaiš za spiralu/lopaticu je pohaban ili je pukao. 	<ol style="list-style-type: none"> 1. Pomerite prugušnicu u položaj FAST (BRZO). 2. Prebacite mašinu u manju brzinu. 3. Smanjite količinu snega po zahvatu. 4. Nemojte preopteretiti mašinu sa izuzetno teškim ili vlažnim snegom. 5. Otpušite izbacivač. 6. Vratite i/ili podesite pogonski kaiš za spiralu/lopaticu; pogledajte na www.Toro.com za servisne informacije ili odnesite mašinu ovlašćenom serviseru. 7. Zamenite pogonski kaiš za spiralu/lopaticu; pogledajte na www.Toro.com za servisne informacije ili odnesite mašinu ovlašćenom serviseru.
Izbacivač se ne zaustavlja u mestu ili se ne pomera.	<ol style="list-style-type: none"> 1. Zasun izbacivača nije pravilno podešen. 	<ol style="list-style-type: none"> 1. Podesite zasun izbacivača.
Mašina ne čisti dobro sneg sa površine.	<ol style="list-style-type: none"> 1. Klizači i/ili strugač nisu dobro podešeni. 2. Pritisak u pneumaticima nije isti. 	<ol style="list-style-type: none"> 1. Podesite klizače i/ili strugač. 2. Proverite i podesite pritisak u jednom ili oba pneumatica.

Напомене:

EEA/UK obaveštenje o privatnosti

Korišćenje vaših podataka o ličnosti od strane kompanije Toro

Kompanija Toro („Toro“) poštuje vašu privatnost. Kada kupite naše proizvode, možda ćemo sakupiti određene lične podatke o vama, bilo neposredno od vas ili preko vaše lokalne Toro kompanije ili prodavca. Toro koristi te podatke za ispunjenje ugovornih obaveza – kao što je registrovanje vaše garancije, obrada vašeg garantnog zahteva ili da vas kontaktira u slučaju povlačenja proizvoda – i za legitimne poslovne svrhe – kao što je merenje zadovoljstva korisnika, unapređenje naših proizvoda ili obezbeđivanje informacija o proizvodu koje bi vas mogle interesovati. Toro može da deli vaše podatke sa našim podružnicama, filijalama, prodavcima ili drugim poslovnim partnerima u vezi sa ovim aktivnostima. Takođe možemo da otkrijemo podatke o ličnosti kada to zahteva zakon ili u vezi sa prodajom, kupovinom ili spajanjem preduzeća. Vaše podatke o ličnosti nikada nećemo prodati nijednoj drugoj kompaniji u marketinške svrhe.

Zadržavanje vaših ličnih podataka

Kompanija Toro će čuvati vaše podatke o ličnosti sve dok su bitni za prethodno navedene svrhe i dok je to u skladu sa zakonom. Za više informacija o primenljivim periodima zadržavanja obratite se na adresu legal@toro.com.

Posvećenost kompanije Toro sigurnosti

Vaši podaci o ličnosti mogu biti obrađeni u SAD-u ili drugoj državi koja možda ima manje stroge zakone o zaštiti podataka nego što je to slučaj sa vašom zemljom prebivališta. Kad god prebacimo vaše podatke van vaše zemlje prebivališta, preduzećemo zakonom propisane korake da obezbedimo da postoje odgovarajuće mere zaštite za vaše podatke i da se sa njima bezbedno postupa.

Pristup i ispravka

Možda imate pravo da ispravite ili pregledate svoje podatke o ličnosti ili da podnesete prigovor ili ograničite njihovu obradu. Da biste to uradili, obratite nam se putem e-pošte na legal@toro.com. Ako ste zabrinuti u vezi sa načinom na koji Toro postupa sa vašim podacima, slobodno nam se direktno obratite u vezi s tim. Imajte u vidu da evropski državljani imaju pravo žalbe svom organu za zaštitu podataka.



Count on it.