



Count on it.

Manuel de l'utilisateur

Tondeuse autoportée Z Master[®] Professional série 7000

avec plateau de coupe TURBO FORCE[®] de
132 cm ou 152 cm

N° de modèle 72264TE—N° de série 406427909 et suivants

N° de modèle 72265TE—N° de série 406427926 et suivants

N° de modèle 72279TE—N° de série 406397919 et suivants

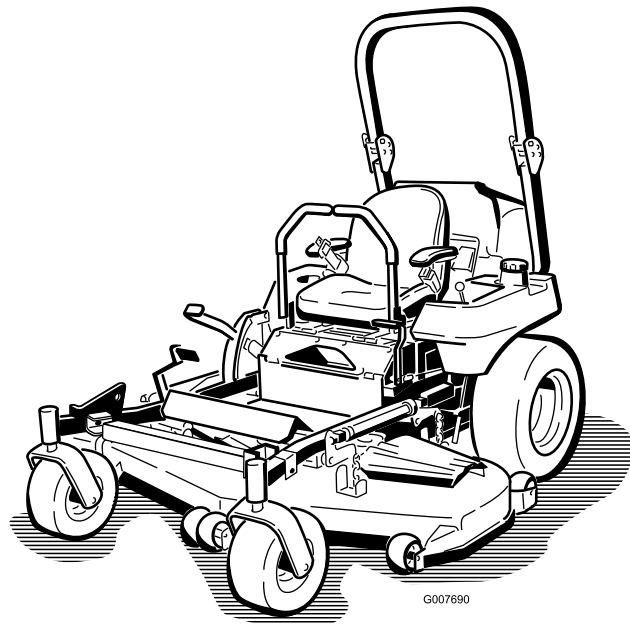

Ce produit est conforme à toutes les directives européennes pertinentes. Pour plus de renseignements, reportez-vous à la Déclaration de conformité spécifique du produit fournie séparément.

Couple brut ou net : le couple brut ou net de ce moteur a été calculé en laboratoire par le constructeur du moteur selon la norme SAE J1940 ou J2723 de la Society of Automotive Engineers (SAE). Étant configuré pour satisfaire aux normes de sécurité, antipollution et d'exploitation, le moteur monté sur cette classe de tondeuse aura un couple effectif nettement inférieur. Reportez-vous aux informations du constructeur du moteur qui accompagnent la machine.

Reportez-vous aux informations du constructeur du moteur qui accompagnent la machine.

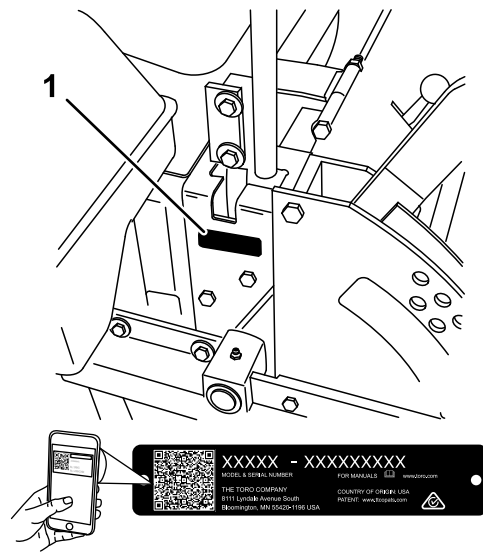

Figure 1

g248729

1. Emplacement des numéros de modèle et de série

Introduction

Cette tondeuse autoportée à lame rotative est destinée aux professionnels et aux utilisateurs temporaires. Elle est principalement conçue pour tondre les pelouses régulièrement entretenues des terrains privés et commerciaux. L'utilisation de ce produit à d'autres fins que celle prévue peut être dangereuse pour vous-même et toute personne à proximité.

Lisez attentivement cette notice pour apprendre comment utiliser et entretenir correctement votre produit, et éviter ainsi de l'endommager ou de vous blesser. Vous êtes responsable de l'utilisation sûre et correcte du produit.

Rendez-vous sur www.Toro.com pour tout document de formation à la sécurité et à l'utilisation des produits, pour tout renseignement concernant un produit ou un accessoire, pour obtenir l'adresse des concessionnaires ou pour enregistrer votre produit.

Pour obtenir des prestations de service, des pièces d'origine Toro ou des renseignements complémentaires, munissez-vous des numéros de modèle et de série du produit et contactez un concessionnaire-réparateur agréé ou le service client Toro. La Figure 1 indique l'emplacement des numéros de modèle et de série sur le produit. Inscrivez les numéros dans l'espace réservé à cet effet.

Important: Avec votre appareil mobile, vous pouvez scanner le code QR (selon l'équipement) sur l'autocollant du numéro de série pour accéder aux renseignements sur la garantie, les pièces et autres informations produit.

N° de modèle _____
N° de série _____

Ce manuel utilise deux termes pour faire passer des renseignements essentiels. **Important**, pour attirer l'attention sur des renseignements mécaniques spécifiques et **Remarque**, pour insister sur des renseignements d'ordre général méritant une attention particulière.

Table des matières

Sécurité	4
Symbole de sécurité	4
Consignes de sécurité générales	5
Indicateur de pente	6
Autocollants de sécurité et d'instruction	7
Vue d'ensemble du produit	17
Commandes	18
Avant l'utilisation	20
Contrôles de sécurité avant l'utilisation	20
Procédures d'entretien quotidien	22
Ajout de carburant	22
Rodage d'une machine neuve	23
Utilisation du système de protection antiretourneement (ROPS)	24
Utilisation du système de sécurité	25
Positionnement du siège	26
Déverrouillage du siège	26
Changer la suspension du siège	26
Pendant l'utilisation	27

Consignes de sécurité pendant l'utilisation	27	Consignes de sécurité relatives au système électrique	60
Utilisation du frein de stationnement	30	Entretien de la batterie	60
Utilisation de la commande des lames (PDF)	30	Entretien des fusibles	62
Utilisation de l'accélérateur	30	Entretien du système d'entraînement	63
Démarrage à température normale	31	Contrôle de la ceinture de sécurité	63
Démarrage du moteur par temps froid (en dessous de -5 °C).....	31	Réglage de l'alignement des roues	63
Arrêt du moteur.....	32	Contrôle de la pression des pneus	63
Utilisation des leviers de commande de déplacement	32	Contrôle des écrous de roues	64
Conduire la machine.....	33	Serrage de l'écrou crénelé du moyeu de roue.....	64
Utilisation de l'éjection latérale.....	34	Réglage du roulement de pivot de roue pivotante	64
Réglage de la hauteur de coupe	34	Entretien du boîtier d'engrenages	64
Réglage des galets anti-scalp	35	Réglage de l'embrayage électrique.....	65
Réglage du bouton de débit d'éjection.....	36	Entretien du système de refroidissement	67
Positionnement du déflecteur d'éjection.....	36	Contrôle du niveau de liquide de refroidissement	67
Fonctionnement avec le capteur de surchauffe	37	Nettoyage de la grille de radiateur et du refroidisseur de liquide hydraulique	67
Conseils d'utilisation	38	Vidange du liquide de refroidissement moteur.....	68
Après l'utilisation	39	Entretien des freins	68
Consignes de sécurité après l'utilisation.....	39	Réglage du frein de stationnement	68
Utilisation du robinet d'arrivée de carburant.....	39	Entretien des courroies	69
Pousser la machine à la main	39	Contrôle des courroies.....	69
Transport de la machine	40	Remplacement de la courroie du plateau de coupe	69
Entretien	43	Remplacement de la courroie d'entraînement de PDF.....	71
Consignes de sécurité pendant l'entretien	43	Remplacement de la courroie d'entraînement des pompes	72
Programme d'entretien recommandé	44	Remplacement et tension de la courroie d'alternateur.....	73
Procédures avant l'entretien	46	Entretien des commandes	74
Utilisation du support Z Stand™.....	46	Réglage du point mort des leviers de commande	74
Relâchement du panneau de protection du plateau de coupe	48	Entretien du système hydraulique	76
Dépose de la tôle de protection	48	Consignes de sécurité relatives au système hydraulique	76
Lubrification	49	Spécifications du liquide hydraulique	76
Graissage de la machine	49	Contrôle du niveau de liquide hydraulique	76
Ajout d'huile légère ou graissage par pulvérisation.....	49	Vidange et remplacement du liquide hydraulique et du filtre	77
Graissage du plateau de coupe et des poulies de tension des courroies	50	Purge du système hydraulique.....	78
Graissage des pivots des roues pivotantes	51	Réglage du point mort des pompes hydrauliques	78
Graissage des moyeux des roues pivotantes	52	Entretien du plateau de coupe.....	80
Entretien du moteur	53	Consignes de sécurité relative aux lames	80
Sécurité du moteur	53	Entretien des lames.....	80
Entretien du filtre à air	53	Mise à niveau du plateau de coupe à 3 positions.....	83
Contrôle du niveau, vidange de l'huile moteur et remplacement du filtre à huile	54	Remplacement du déflecteur d'herbe	86
Entretien du système d'alimentation	59	Nettoyage	87
Entretien du filtre à carburant et du séparateur d'eau	59	Nettoyage du dessous du plateau de coupe.....	87
Entretien du réservoir de carburant.....	60		
Entretien du système électrique	60		

Élimination des déchets.....	87
Remisage	88
Consignes de sécurité pour le remisage.....	88
Nettoyage et remisage.....	88
Dépistage des défauts	89
Schémas	92

Sécurité

Cette machine est conçue en conformité avec la norme EN ISO 5395:2013.

Symbole de sécurité

Ce symbole de sécurité (Figure 2) est utilisé dans ce manuel et sur la machine pour identifier d'importants messages de sécurité qu'il est nécessaire de respecter pour éviter les accidents.

Ce symbole signifie : **ATTENTION ! SOYEZ VIGILANT ! VOTRE SÉCURITÉ EN DÉPEND !**



Figure 2
Symbole de sécurité

g000502

Le symbole de sécurité apparaît au-dessus d'informations signalant des actions ou des situations dangereuses. Il est suivi de la mention **DANGER**, **ATTENTION** ou **PRUDENCE**.

DANGER : Signale un danger immédiat qui, s'il n'est pas évité, **entraînera obligatoirement** des blessures graves ou mortelles.

ATTENTION : Signale un danger potentiel qui, s'il n'est pas évité, **peut entraîner** des blessures graves ou mortelles.

PRUDENCE : Signale un danger potentiel qui, s'il n'est pas évité, **peut entraîner** des blessures légères ou modérées.

Deux autres termes sont également utilisés pour faire passer des informations essentielles : **Important**, pour attirer l'attention sur des renseignements mécaniques spécifiques et **Remarque**, pour insister sur des renseignements d'ordre général méritant une attention particulière.

Consignes de sécurité générales

Cette machine peut sectionner les mains ou les pieds et projeter des objets. Toro a conçu et testé cette tondeuse pour garantir un fonctionnement correct et sûr, à condition de respecter rigoureusement les consignes de sécurité. Le non respect de ces consignes peut causer des accidents parfois mortels.

- Vous devez lire, comprendre et respecter les instructions et les avertissements qui figurent dans le Manuel de l'utilisateur et tout autre document de formation, ainsi que sur la machine, le moteur et les accessoires. Les utilisateurs et mécaniciens doivent tous posséder les compétences nécessaires. Il appartient au propriétaire de la machine d'expliquer le contenu de ce manuel aux personnes (utilisateurs, mécaniciens, etc.) qui ne maîtrisent pas suffisamment la langue dans laquelle il est rédigé ; d'autres langues sont disponibles sur notre site.
- Ne confiez l'utilisation de la machine qu'à des personnes formées à son utilisation, responsable et physiquement aptes, connaissant parfaitement les procédures d'utilisation sécuritaire, les commandes et la signification des panneaux et instructions de sécurité. Ne confiez jamais l'utilisation ou l'entretien de la machine à des enfants ou à des personnes non qualifiées. Certaines législations imposent un âge minimum pour l'utilisation de ce type d'appareil.
- Gardez toujours l'arceau de sécurité complètement relevé et bloqué en position, et attachez la ceinture de sécurité.
- N'utilisez pas la machine près de dénivellations, fossés, berges, étendues d'eau ou tout autre danger, ni sur des pentes de plus de 15 degrés.
- N'approchez pas les mains ou les pieds des composants mobiles de la machine.
- N'utilisez jamais la machine si les protections, les carters ou les capots sont endommagés. Les capots, carters, contacteurs et autres dispositifs de sécurité doivent toujours être en place et en bon état de marche.
- Arrêtez la machine, coupez le moteur et enlevez la clé avant d'effectuer un entretien, de faire le plein de carburant ou d'éliminer une obstruction sur la machine.

Indicateur de pente

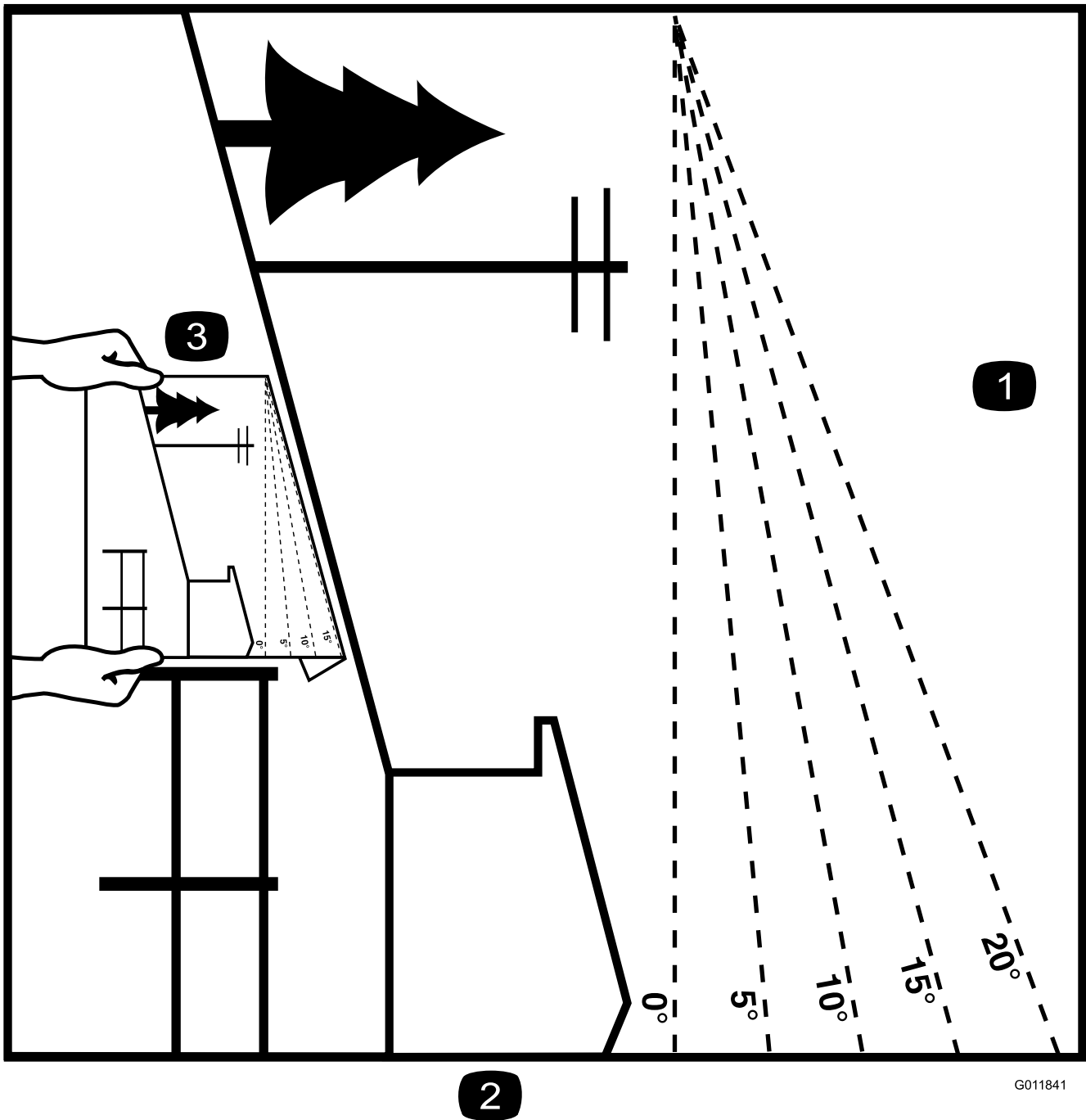

G011841

g011841

Figure 3

Vous pouvez faire une copie de cette page pour votre usage personnel.

1. Vous pouvez utiliser la machine sur une pente maximale de **15 degrés**. Utilisez le graphique de mesure de la pente pour déterminer le degré d'une pente avant d'utiliser la machine. **N'utilisez pas la machine sur des pentes de plus de 15 degrés.** Pliez le long de la ligne correspondant à la pente recommandée.
2. Alignez ce bord avec une surface verticale (arbre, bâtiment, piquet de clôture, poteau, etc.).
3. Exemple de comparaison d'une pente avec le bord replié

Autocollants de sécurité et d'instruction



Des autocollants de sécurité et des instructions bien visibles par l'opérateur sont placés près de tous les endroits potentiellement dangereux. Remplacez tout autocollant endommagé ou manquant.



Symboles utilisés sur la batterie

Certains ou tous les symboles suivants figurent sur la batterie.

- | | |
|--|---|
| 1. Risque d'explosion | 6. Tenez tout le monde à bonne distance de la batterie. |
| 2. Restez à distance des flammes nues ou des étincelles, et ne fumez pas | 7. Portez une protection oculaire ; les gaz explosifs peuvent causer la cécité et d'autres blessures. |
| 3. Liquide caustique/risque de brûlure chimique | 8. L'acide de la batterie peut causer la cécité ou des brûlures graves. |
| 4. Portez une protection oculaire. | 9. Rincez immédiatement les yeux avec de l'eau et consultez un médecin rapidement. |
| 5. Lisez le <i>Manuel de l'utilisateur</i> . | 10. Contient du plomb – ne mettez pas au rebut |

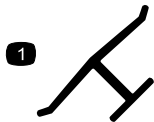

Marque du fabricant

- Identifie la lame comme pièce d'origine.

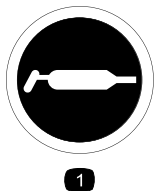

58-6520

- Graisser



93-7010

- Risque de projection d'objets – n'autorisez personne à s'approcher de la machine.
- Risque de projections par la tondeuse – gardez le déflecteur en place.
- Risque de coupure/mutilation des mains ou des pieds par la lame de la tondeuse – ne vous approchez pas des pièces mobiles.

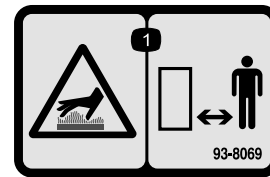

93-8069

- Surface brûlante/risque de brûlure – ne vous approchez pas la surface brûlante.

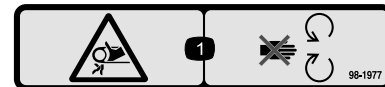

98-1977

- Risque de coincement dans la courroie – ne vous approchez pas des pièces mobiles.



98-4387

- Attention – portez des protecteurs d'oreilles.

Modèles à éjection latérale seulement

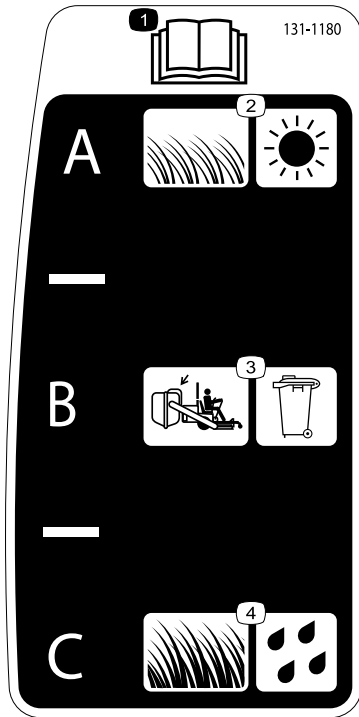

131-1180

decal131-1180

- | | |
|--|-----------------------------------|
| 1. Lisez le <i>Manuel de l'utilisateur</i> . | 3. Réglage du ramassage |
| 2. Herbe courte et peu épaisse, ou sèche | 4. Herbe haute et drue, ou humide |

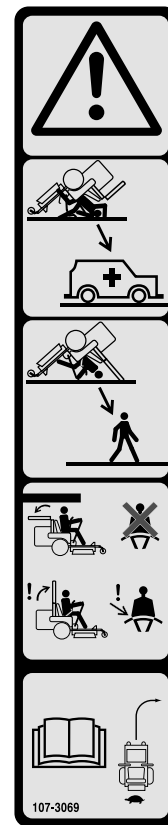

107-3069

decal107-3069

1. Attention – la protection antiretournement est inexistante lorsque l'arceau de sécurité est abaissé.
2. Pour éviter de vous blesser, parfois mortellement, en vous retournant, gardez l'arceau de sécurité relevé et bloqué en position, et attachez votre ceinture de sécurité. N'abaissez l'arceau de sécurité qu'en cas d'absolue nécessité et n'attachez pas la ceinture de sécurité dans ce cas.
3. Lisez le *manuel de l'utilisateur* ; conduisez lentement et prudemment.

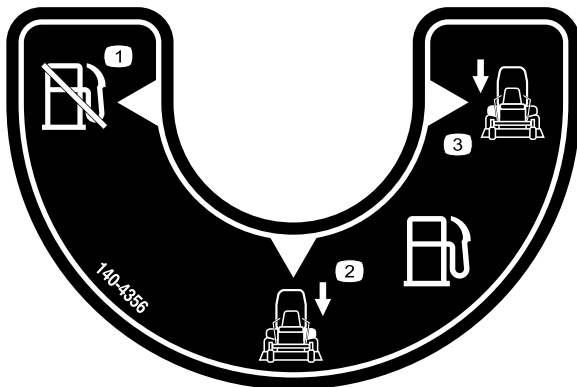

140-4356

decal140-4356

- | | |
|--|---|
| 1. Robinet d'arrivée de carburant fermé | 3. Robinet d'arrivée de carburant – réservoir droit |
| 2. Robinet d'arrivée de carburant – réservoir gauche | |

⚠ WARNING: Cancer and Reproductive Harm - www.P65Warnings.ca.gov.
 For more information, please visit www.tcoCAProp65.com
CALIFORNIA SPARK ARRESTER WARNING
 Operation of this equipment may create sparks that can start fires around dry vegetation. A spark arrester may be required. The operator should contact local fire agencies for laws or regulations relating to fire prevention requirements.

133-8062

decal133-8062

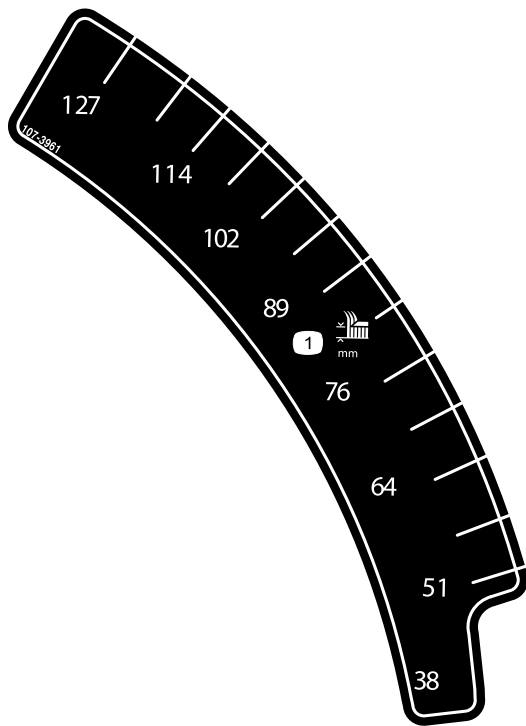

107-3961

decal107-3961

1. Hauteur de coupe en millimètres

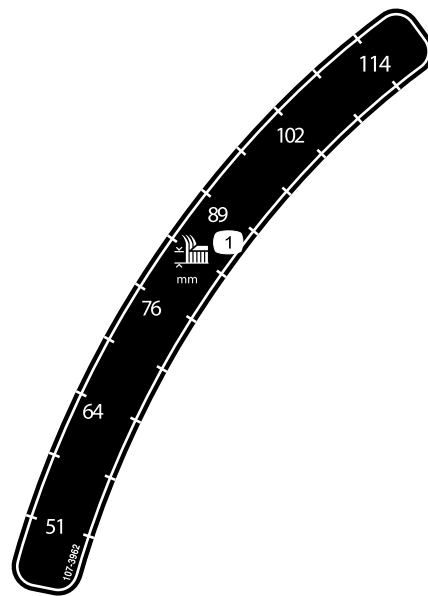

107-3962

decal107-3962

1. Hauteur de coupe en millimètres

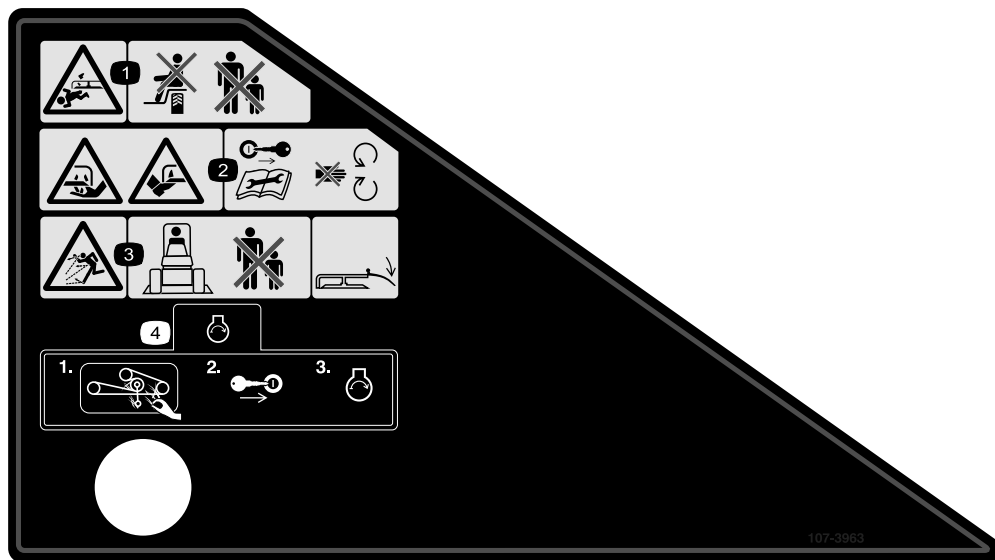

107-3963

107-3963

decal107-3963

1. Risque de mutilation par la lame de la tondeuse – ne transportez pas de passagers et ne laissez approcher personne.
2. Risque de coupure/mutilation des mains ou des pieds par les lames de la tondeuse – retirez la clé et lisez les instructions avant de procéder à l'entretien ou à des révisions ; ne vous approchez pas des pièces mobiles.
3. Risque de projections d'objets – n'admettez personne dans le périmètre de travail ; le déflecteur doit rester en place.
4. Avant de mettre le moteur en marche, nettoyez l'herbe et les débris qui se trouvent sur la courroie et les poulies du plateau de coupe, insérez la clé et mettez le moteur en marche.

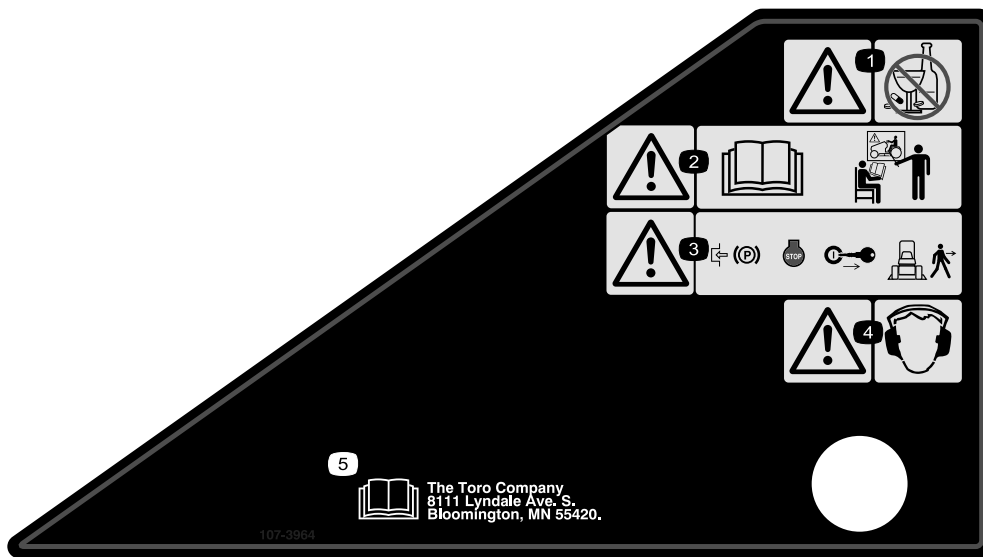

decal107-3964

107-3964

1. Attention – ne consommez pas de médicaments/drogues ni d'alcool.
2. Attention – lisez le *Manuel de l'utilisateur* et suivez une formation appropriée.
3. Attention – serrez le frein de stationnement, coupez le moteur et enlevez la clé avant de quitter la machine.
4. Attention – portez des protecteurs d'oreilles.
5. Lisez le *Manuel de l'utilisateur*.

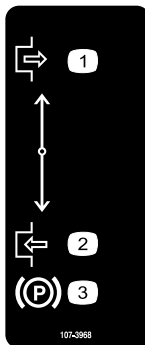

107-3968

decal107-3968

1. Desserré
2. Serré
3. Frein de stationnement

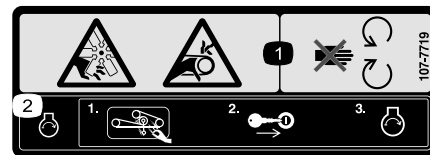

107-7719

decal107-7719

1. Risque de coupure/mutilation par le ventilateur et de coincement par la courroie – ne vous approchez pas des pièces mobiles.
2. Avant de mettre le moteur en marche, nettoyez l'herbe et les débris qui se trouvent sur la courroie et les poulies du plateau de coupe, insérez la clé et mettez le moteur en marche.



107-3969

decal107-3969

1. Attention – lisez le *Manuel de l'utilisateur*.
2. Risque d'écrasement par la machine – serrez le frein de stationnement, coupez le moteur et enlevez la clé avant de travailler sous la machine.

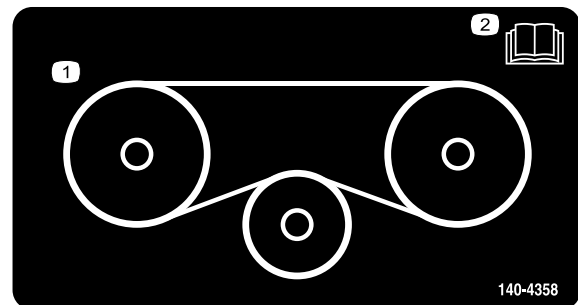

140-4358

decal140-4358

1. Acheminement de la courroie
2. Lisez le *Manuel de l'utilisateur*.

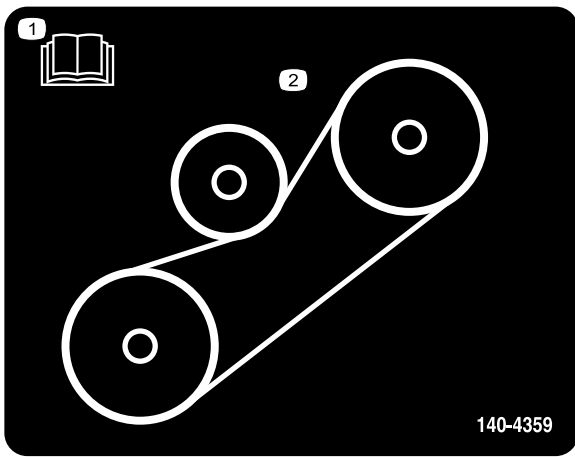

140-4359

decal140-4359

1. Lisez le *Manuel de l'utilisateur*.
2. Acheminement de la courroie

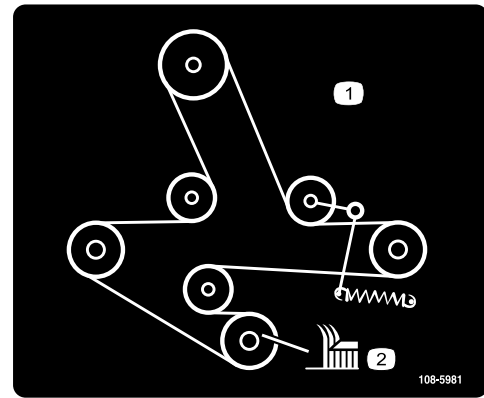

108-5981

decal108-5981

1. Acheminement de la courroie
2. Hauteur de coupe

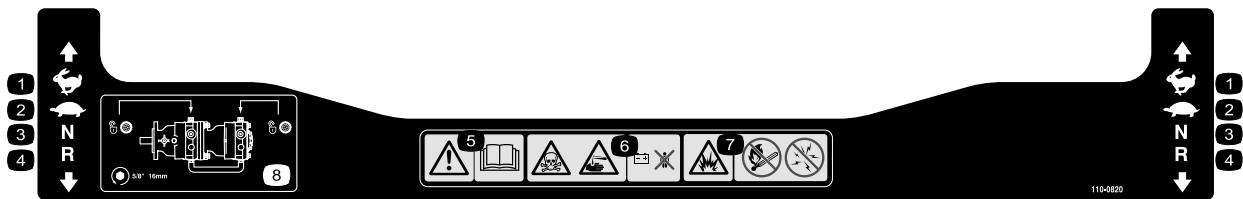

110-0820

decal110-0820

1. Haute vitesse
2. Basse vitesse
3. Point mort
4. Marche arrière
5. Attention – lisez le *Manuel de l'utilisateur*.
6. Risque d'empoisonnement et de brûlure par liquide/produit chimique – tenez-vous à l'écart de la batterie.
7. Risque d'explosion – restez à distance des flammes nues, des étincelles, et ne fumez pas.
8. Pour débloquer la transmission aux roues, tournez la vanne de dérivation de 1 tour complet dans le sens antihoraire à l'aide d'une clé de 16 mm.

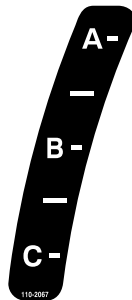

110-2067

decal110-2067

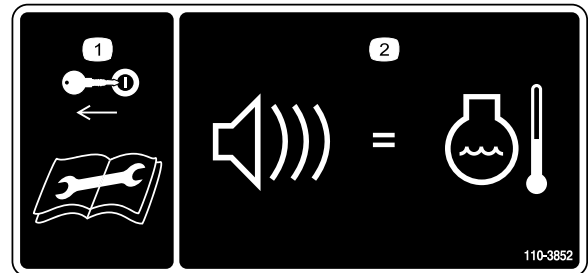

110-3852

decal110-3852

1. Retirez la clé et lisez les instructions avant de procéder à l'entretien ou à des révisions.
2. Un signal sonore continu avertit l'utilisateur si le moteur surchauffe.

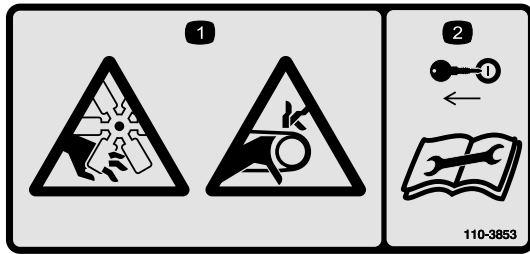

110-3853

decal110-3853

1. Risque de sectionnement des doigts par le ventilateur et risque de coincement par la courroie.
2. Enlevez la clé de contact et lisez les instructions avant de procéder à l'entretien ou à des révisions.

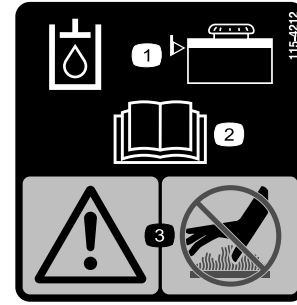

115-4212

decal115-4212

1. Niveau de liquide hydraulique
2. Lisez le *Manuel de l'utilisateur*.
3. Attention – ne touchez pas la surface chaude.

Modèles à éjection arrière seulement

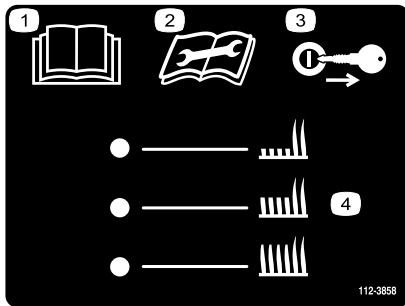

112-3858

decal112-3858

1. Lisez le *Manuel de l'utilisateur*.
2. Lisez le *Manuel de l'utilisateur* avant de procéder à tout entretien.
3. Enlevez la clé avant de régler la hauteur de coupe.
4. Hauteurs de coupe

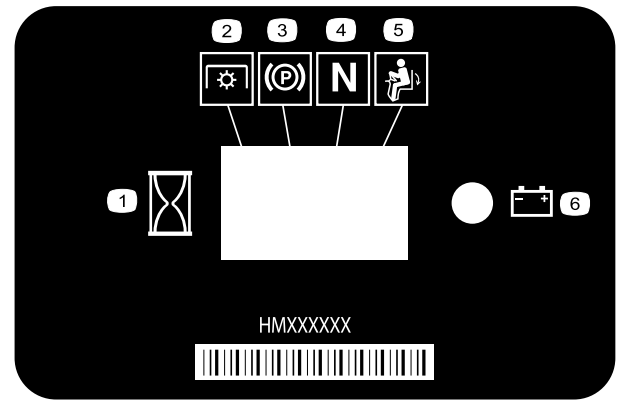

116-5610

decal116-5610

1. Compteur horaire
2. Prise de force (PDF)
3. Frein de stationnement
4. Point mort
5. Contacteur de présence de l'utilisateur
6. Batterie

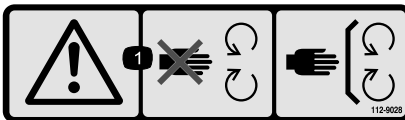

112-9028

decal112-9028

1. Attention – ne vous approchez pas des pièces mobiles ; laissez toutes les protections et tous les capots en place.

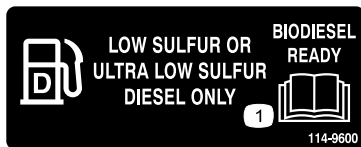

114-9600

decal114-9600

1. Lisez le *Manuel de l'utilisateur*.

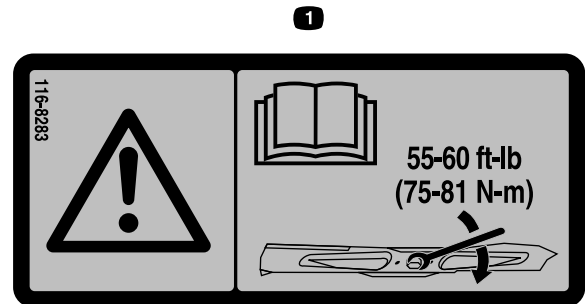

116-8283

decal116-8283

1. Attention – lisez le *Manuel de l'utilisateur* pour serrer correctement les boulons et les écrous des lames à un couple de 75 à 81 N·m.

Modèles à éjection arrière seulement

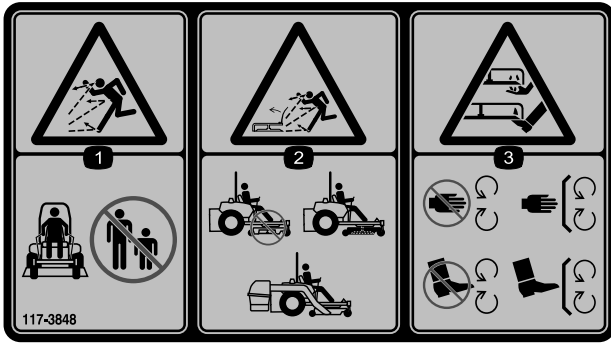

117-3848

decal117-3848

1. Risque de projection d'objets – n'autorisez personne à s'approcher de la machine.
2. Risque de projection d'objets par le déflecteur relevé – n'utilisez pas la machine sans le déflecteur, l'obturateur d'éjection ou le système de ramassage.
3. Risque de coupe/mutilation des mains et des pieds par la lame de la tondeuse – ne vous approchez pas des pièces mobiles ; gardez toutes les protections et tous les capots en place.

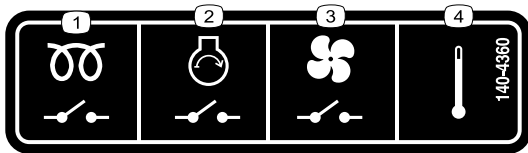

140-4360

decal140-4360

1. Relais de bougie de préchauffage
2. Relais de démarrage du moteur
3. Relais de ventilateur
4. Température

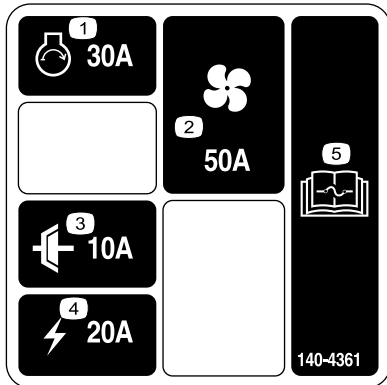

140-4361

decal140-4361

1. Démarrage du moteur – 30 A
2. Ventilateur – 50 A
3. Embrayage – 10 A
4. Alimentation – 20 A
5. Lisez le *Manuel de l'utilisateur* pour tout renseignement sur les fusibles.

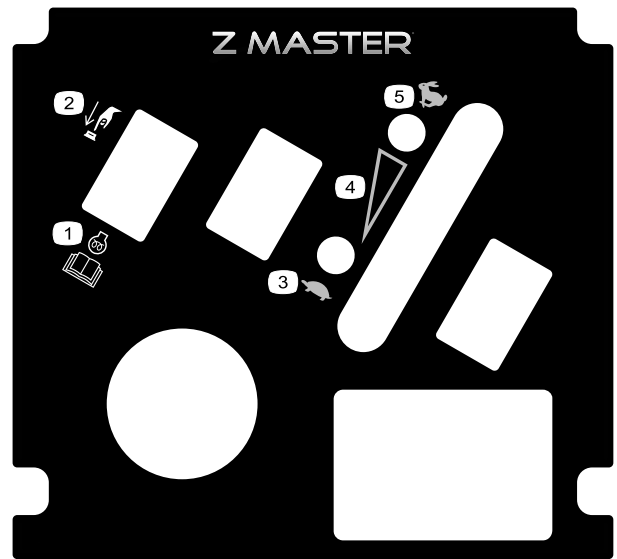

121-7562

decal121-7562

1. Appuyer pour démarrer
2. Lisez le *Manuel de l'utilisateur* pour plus de précision sur le préchauffage du moteur.
3. Petite vitesse
4. Commande de vitesse variable
5. Grande vitesse



126-2055

decal126-2055

1. Écrou de roue – serrez à 129 N·m
2. Écrou de moyeu de roue – serrez à 319 N·m
3. Lisez le *Manuel de l'utilisateur* avant d'effectuer tout entretien ; vérifiez le couple de serrage après les 100 premières heures de fonctionnement, puis toutes les 500 heures.

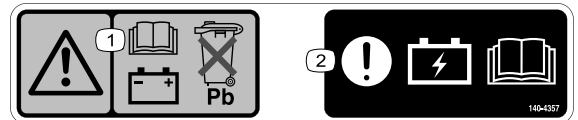

140-4357

decal140-4357

1. Attention – lisez le *Manuel de l'utilisateur* pour toute information sur la batterie ; ne mettez pas la batterie au plomb au rebut.
2. Attention – lisez le *Manuel de l'utilisateur* pour savoir comment charger la batterie.

Modèles à éjection latérale seulement

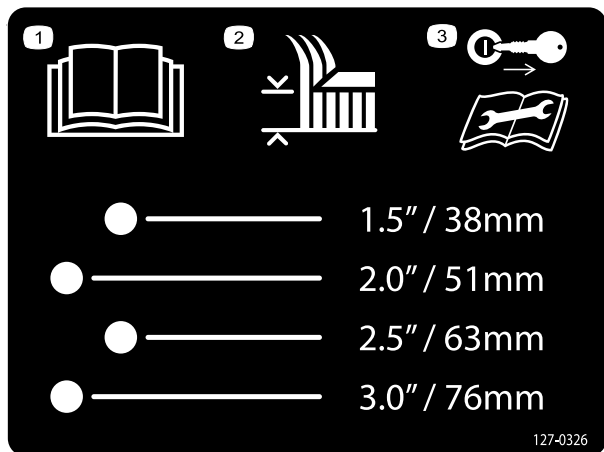

decal127-0326

127-0326

1. Lisez le *Manuel de l'utilisateur*.
 2. Hauteur de coupe
 3. Enlevez la clé et lisez le *Manuel de l'utilisateur* avant de procéder à des entretiens.
-



132-0871

decal132-0871

Remarque: Cette machine est conforme au test de stabilité standard de l'industrie pour les essais de stabilité statique latérale et longitudinale par rapport à la pente maximale recommandée, indiquée sur l'autocollant. Lisez les instructions relatives à l'utilisation de la machine sur les pentes qui figurent dans le *Manuel de l'utilisateur* pour déterminer si les conditions d'utilisation et le site actuels se prêtent à l'utilisation de la machine. Les variations de terrain peuvent modifier le fonctionnement de la machine sur les pentes.

1. Attention – lisez le *Manuel de l'utilisateur* ; tous les utilisateurs doivent être formés à l'utilisation de la machine ; portez une protection auditive.
2. Risque de coupure/mutilation des mains et des pieds – ne vous approchez pas des pièces mobiles ; gardez toutes les protections et tous les capots en place.
3. Risque de projection d'objets – n'autorisez personne à s'approcher de la machine.
4. Risque de renversement – n'utilisez pas de rampes doubles pour charger la machine sur une remorque ; utilisez une rampe d'une seule pièce suffisamment large pour la machine et offrant une pente de moins de 15 degrés ; montez la rampe en marche arrière et descendez-la en marche avant.
5. Risque d'écrasement – ne transportez jamais de passagers ; regardez derrière vous lorsque vous faites marche arrière.
6. Risque de renversement – n'utilisez pas la machine près de dénivellation ou de pentes de plus de 15 degrés ; travaillez transversalement et uniquement sur des pentes de moins de 15 degrés.

Modèles à éjection latérale seulement

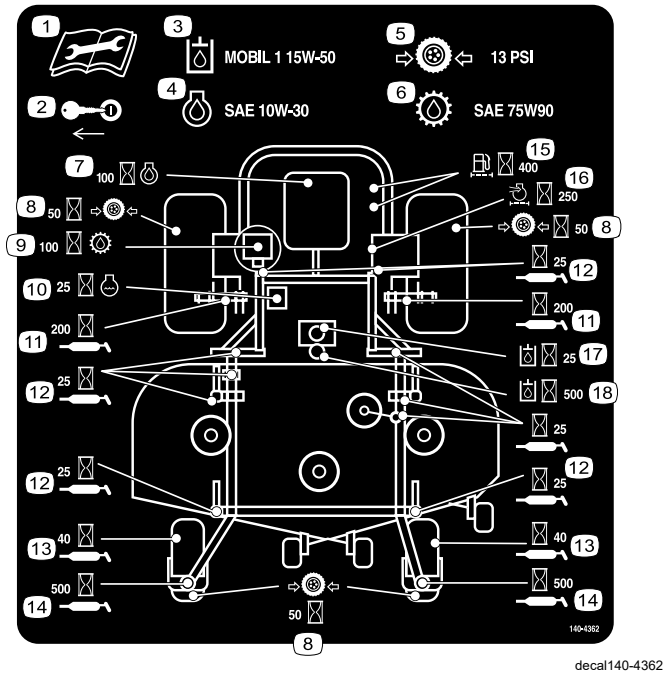

140-4362

- | | |
|--|--|
| 1. Lisez le <i>manuel de l'utilisateur</i> avant de procéder à tout entretien. | 10. Toutes les 25 heures – vidangez le liquide de refroidissement moteur |
| 2. Enlevez la clé de contact. | 11. Toutes les 200 heures – graissez |
| 3. Liquide hydraulique – Mobil 1 15W-50 | 12. Toutes les 25 heures – graissez |
| 4. Huile moteur – SAE 10W-30 | 13. Toutes les 40 heures – graissez |
| 5. Pression des pneus – 13 psi | 14. Toutes les 500 heures – graissez |
| 6. Liquide de transmission – SAE 75W90 | 15. Toutes les 400 heures – remplacez le filtre à carburant |
| 7. Toutes les 100 heures – vidangez l'huile moteur | 16. Toutes les 250 heures – remplacez le filtre à air |
| 8. Toutes les 50 heures – contrôlez la pression des pneus | 17. Toutes les 25 heures – vidangez le liquide hydraulique |
| 9. Toutes les 100 heures – vidangez le liquide de transmission | 18. Toutes les 500 heures – vidangez le liquide hydraulique |

Modèles à éjection arrière seulement

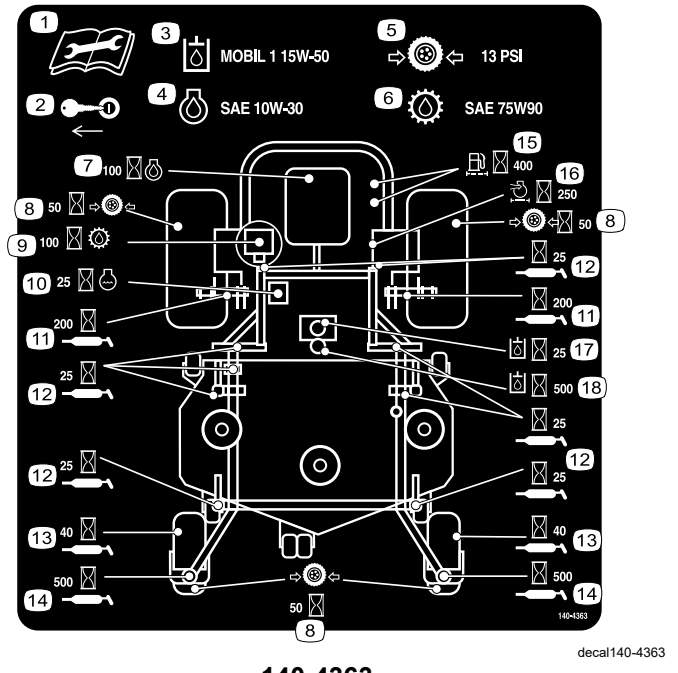

140-4363

- | | |
|--|--|
| 1. Lisez le <i>manuel de l'utilisateur</i> avant de procéder à tout entretien. | 10. Toutes les 25 heures – vidangez le liquide de refroidissement moteur |
| 2. Enlevez la clé de contact. | 11. Toutes les 200 heures – graissez |
| 3. Liquide hydraulique – Mobil 1 15W-50 | 12. Toutes les 25 heures – graissez |
| 4. Huile moteur – SAE 10W-30 | 13. Toutes les 40 heures – graissez |
| 5. Pression des pneus – 13 psi | 14. Toutes les 500 heures – graissez |
| 6. Liquide de transmission – SAE 75W90 | 15. Toutes les 400 heures – remplacez le filtre à carburant |
| 7. Toutes les 100 heures – vidangez l'huile moteur | 16. Toutes les 250 heures – remplacez le filtre à air |
| 8. Toutes les 50 heures – contrôlez la pression des pneus | 17. Toutes les 25 heures – vidangez le liquide hydraulique |
| 9. Toutes les 100 heures – vidangez le liquide de transmission | 18. Toutes les 500 heures – vidangez le liquide hydraulique |

Vue d'ensemble du produit

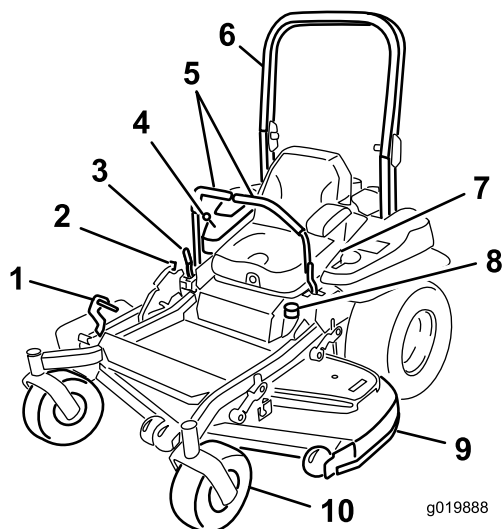

g019888

Figure 4

Modèle à éjection latérale

- | | |
|---|--------------------------------------|
| 1. Pédale de levage du plateau de coupe | 6. Arceau de sécurité |
| 2. Verrou de transport | 7. Ceinture de sécurité |
| 3. Levier de frein de stationnement | 8. Bouchon du réservoir de carburant |
| 4. Commandes | 9. Plateau de coupe |
| 5. Levier de commande de déplacement | 10. Roue pivotante |

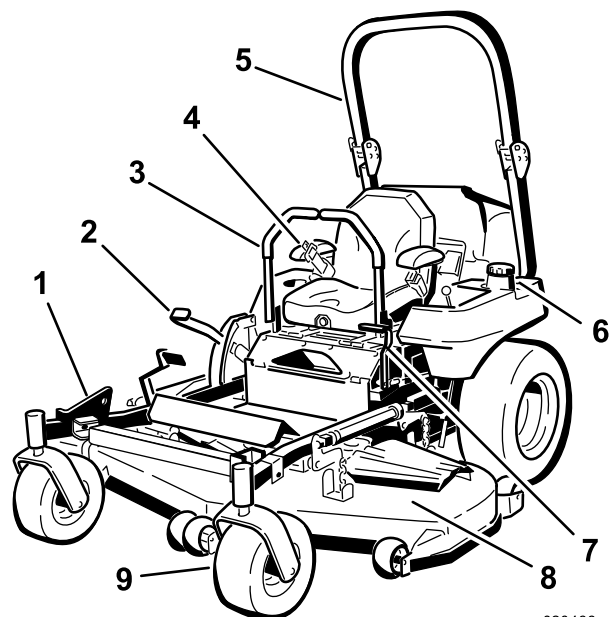

g020466

g020466

Figure 5

Modèle à éjection arrière

- | | |
|--|--|
| 1. Support Z Stand® | 6. Bouchon du réservoir de carburant (des 2 côtés) |
| 2. Levier de sélection de hauteur de coupe | 7. Levier de frein de stationnement |
| 3. Levier de commande de déplacement | 8. Plateau de coupe |
| 4. Ceinture de sécurité | 9. Roue pivotante |
| 5. Arceau de sécurité | |

Commandes

Avant de mettre le moteur en marche et d'utiliser la machine, familiarisez-vous avec toutes les commandes.

Panneau de commande

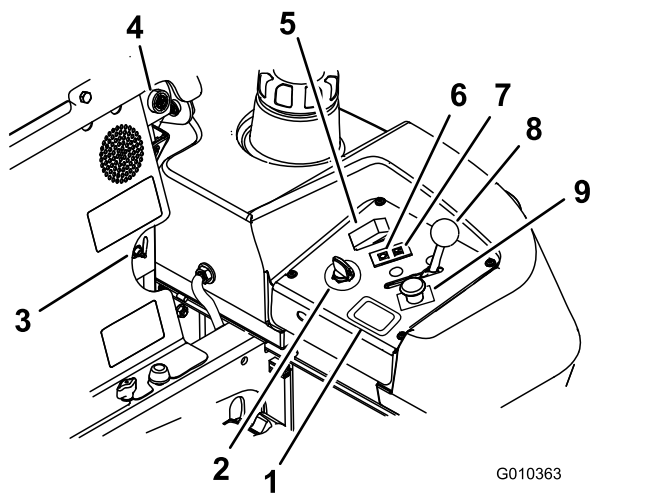

Figure 6

- | | |
|--|-------------------------------------|
| 1. Compteur horaire | 6. Témoin de préchauffage |
| 2. Commutateur d'allumage | 7. Témoin de température du moteur |
| 3. Sélecteur de réservoir de carburant | 8. Commande d'accélérateur |
| 4. Alarme sonore | 9. Commande de prise de force (PDF) |
| 5. Interrupteur de préchauffage | |

Commutateur d'allumage

Le commutateur d'allumage sert à démarrer et arrêter le moteur, et comporte 3 positions : ARRÊT, CONTACT et DÉMARRAGE. Voir [Démarrage à température normale \(page 31\)](#).

Commande d'accélérateur

L'accélérateur commande le régime moteur et peut se régler à l'infini entre les positions BAS RÉGIME et HAUT RÉGIME ([Figure 6](#)).

Commande des lames (prise de force)

La commande des lames, représentée par le symbole de la prise de force (PDF), engage et désengage l'entraînement des lames ([Figure 6](#)).

Compteur horaire

Le compteur horaire totalise les heures de fonctionnement du moteur. Il fonctionne quand le moteur tourne. Programmez les entretiens en fonction du nombre d'heures indiqué ([Figure 7](#)).

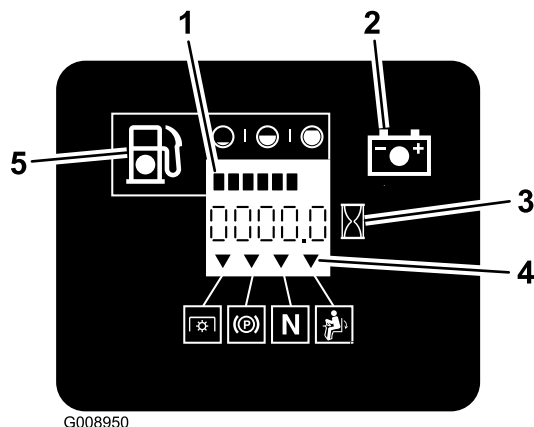

Figure 7

- | | |
|--------------------------------|--------------------------------------|
| 1. Jauge de carburant (barres) | 4. Symboles du système de sécurité |
| 2. Témoin de la batterie | 5. Témoin de bas niveau de carburant |
| 3. Compteur horaire | |

Indicateurs du système de sécurité

Ce sont des symboles sur le compteur-horaire qui indiquent par un triangle noir que le verrou de sécurité est à la position correcte ([Figure 7](#)).

Témoin de charge de la batterie

Si vous tournez le commutateur d'allumage en position CONTACT pendant quelques secondes, la tension de batterie s'affiche dans la zone normalement réservée aux heures de fonctionnement.

Le témoin de charge de la batterie s'allume quand vous mettez le contact et que la charge est inférieure au niveau de fonctionnement correct ([Figure 7](#)).

Témoin de préchauffage

Le témoin de préchauffage s'allume quand le commutateur de préchauffage est engagé ([Figure 6](#)).

Interrupteur de préchauffage

Il active les bougies de préchauffage ; l'activation du préchauffage est signalée par le témoin. Maintenez le commutateur enfoncé pendant 10 secondes avant de mettre le moteur en marche.

Témoin de température

Le témoin s'allume quand le moteur surchauffe (Figure 6).

Alarme sonore

Cette machine est équipée d'une alarme sonore qui indique à l'utilisateur qu'il doit couper le moteur, au risque de le faire surchauffer et de l'endommager. Voir [Fonctionnement avec le capteur de surchauffe \(page 37\)](#).

Leviers de commande de déplacement

Les leviers de commande de déplacement permettent de conduire la machine en marche avant, en marche arrière et de tourner à droite ou à gauche (Figure 4).

Sélecteur de réservoir de carburant

Le sélecteur de réservoir de carburant se trouve derrière le siège.

Fermez le sélecteur de réservoir de carburant pour transporter ou remiser la machine.

Déplacez le sélecteur vers la gauche ou la droite valve pour l'utilisation.

Position de verrouillage du point mort

Quand vous descendez de la machine, écartez les leviers de commande vers l'extérieur, du centre à la position de VERROUILLAGE AU POINT MORT (Figure 25). Placez toujours les leviers de commande à la position de VERROUILLAGE AU POINT MORT avant d'arrêter la machine ou de la laisser sans surveillance.

Levier de frein de stationnement

Chaque fois que vous arrêtez le moteur, serrez le frein de stationnement pour éviter que la machine ne se déplace accidentellement.

Outils et accessoires

Une sélection d'outils et d'accessoires agréés par Toro est disponible pour augmenter et améliorer les capacités de la machine. Pour obtenir la liste de tous les accessoires et outils agréés, contactez votre concessionnaire-réparateur ou votre distributeur Toro agréé, ou rendez-vous sur www.Toro.com.

Pour garantir un rendement optimal et conserver la certification de sécurité de la machine, utilisez uniquement des pièces de rechange et accessoires d'origine Toro. Les pièces de rechange et accessoires provenant d'autres constructeurs peuvent être dangereux, et leur utilisation risque d'annuler la garantie de la machine.

Utilisation

Remarque: Les côtés gauche et droit de la machine sont déterminés d'après la position d'utilisation normale.

Avant l'utilisation

Contrôles de sécurité avant l'utilisation

Consignes de sécurité générales

- Examinez la zone de travail pour déterminer quels accessoires et équipements vous permettront d'exécuter votre tâche correctement et sans danger. Utilisez uniquement les accessoires et équipements agréés par Toro.
- Inspectez la zone de travail et enlevez tous les objets susceptibles d'être projetés par la machine (pierres, jouets, branches, ossements, etc.). Ces objets peuvent être éjectés ou gêner le fonctionnement de la machine, et vous blesser ou blesser d'autres personnes.
- Portez un équipement de protection individuelle adapté, comme des lunettes de sécurité, des chaussures solides à semelle antidérapante et des protecteurs d'oreilles. Si vos cheveux sont longs, attachez-les et ne portez pas de vêtements amples ni de bijoux pendants qui pourraient se prendre dans les pièces mobiles.

▲ PRUDENCE

Cette machine produit au niveau de l'oreille de l'utilisateur un niveau sonore de plus de 85 dBA qui peut entraîner des déficiences auditives en cas d'exposition prolongée.

Portez des protecteurs d'oreilles quand vous utilisez la machine.

- Vérifiez toujours que les commandes de présence de l'utilisateur, les contacteurs de sécurité et les capots de protection sont en place et en bon état. N'utilisez pas la machine en cas de mauvais fonctionnement.
- N'utilisez pas la tondeuse lorsque des personnes, en particulier des enfants, ou des animaux se trouvent à proximité. Arrêtez la machine et le(s) accessoire(s) si quelqu'un entre dans la zone de travail.
- N'utilisez pas la machine sans que le système de ramassage au complet, le déflecteur d'éjection

ou d'autres dispositifs de sécurité soient en place et en bon état de marche. Les éléments du bac à herbe peuvent s'user, se détériorer ou être endommagés, et risquent ainsi d'exposer les pièces mobiles ou de projeter des objets. Contrôlez fréquemment l'usure ou la détérioration des composants et remplacez-les au besoin par des pièces recommandées par le fabricant.

Consignes de sécurité concernant le carburant

Faites preuve de la plus grande prudence quand vous manipulez du carburant.

⚠ DANGER

Dans certaines circonstances, le carburant est extrêmement inflammable et dégage des vapeurs explosives.

Un incendie ou une explosion causé(e) par du carburant peut vous brûler, ainsi que d'autres personnes, et causer des dommages matériels.

- Faites le plein du réservoir de carburant à l'extérieur sur un sol plat et horizontal, dans un endroit bien dégagé et lorsque le moteur est froid. Essuyez tout carburant répandu.
- Ne faites jamais le plein ni la vidange du réservoir à l'intérieur d'un local ou d'une remorque fermé(e).
- Ne remplissez complètement pas le réservoir de carburant. Remplissez le réservoir de carburant jusqu'à la base du goulot de remplissage. L'espace au-dessus doit rester vide pour permettre au carburant de se dilater. Ne remplissez pas excessivement pour ne pas causer de fuite de carburant ou de dommages au moteur ou au système antipollution.
- Ne fumez jamais en manipulant du carburant et tenez-vous à l'écart des flammes nues ou sources d'étincelles qui pourraient enflammer les vapeurs de carburant.
- Conservez le carburant dans un récipient homologué et hors de la portée des enfants.
- Faites le plein de carburant avant de mettre le moteur en marche. N'enlevez jamais le bouchon du réservoir de carburant et n'ajoutez jamais de carburant lorsque le moteur tourne ou qu'il est chaud.
- Si vous renversez du carburant, ne démarrez pas le moteur à cet endroit. Éloignez la machine du carburant renversé et évitez de créer des sources d'inflammation jusqu'à dissipation complète des vapeurs de carburant.
- N'utilisez pas la machine si elle n'est pas équipée du système d'échappement complet et en bon état de marche.

⚠ DANGER

Dans certaines circonstances, de l'électricité statique peut se former lors du remplissage, produire une étincelle et enflammer les vapeurs de carburant. Un incendie ou une explosion causé(e) par du carburant peut vous brûler, ainsi que d'autres personnes, et causer des dommages matériels.

- Posez toujours les bidons de carburant sur le sol, à l'écart du véhicule, avant de les remplir.
- Ne remplissez pas de bidons de carburant à l'intérieur d'un véhicule ou sur le plateau d'un camion ou d'une remorque, car la moquette intérieure ou le revêtement en matière plastique de la caisse risque d'isoler le bidon et de freiner l'élimination de l'électricité statique éventuellement produite.
- Dans la mesure du possible, descendez la machine du véhicule ou de la remorque et posez-la à terre avant de remplir le réservoir de carburant.
- Si ce n'est pas possible, laissez la machine dans le véhicule ou sur la remorque, mais remplissez le réservoir à l'aide d'un bidon, et non directement à la pompe.
- En cas de remplissage à la pompe, maintenez le pistolet en contact avec le bord du réservoir ou du bidon, jusqu'à ce que le remplissage soit terminé. N'utilisez pas de dispositif de verrouillage du pistolet en position ouverte.

⚠ ATTENTION

Le carburant est toxique et même mortel en cas d'ingestion. Des cancers ont été constatés chez les animaux de laboratoire exposés de manière prolongée à la vapeur de carburant. Des blessures ou maladies graves sont possibles si les précautions d'usage ne sont pas respectées.

- Évitez de respirer les vapeurs de carburant de façon prolongée.
- N'approchez pas le visage du pistolet ni de l'ouverture du réservoir de carburant ou du bidon.
- Tenez le carburant éloigné des yeux et de la peau.
- N'amorcez jamais la vidange avec la bouche.

⚠ PRUDENCE

L'évent du réservoir de carburant est situé sur le tube de l'arceau de sécurité. La dépose ou la modification de l'arceau de sécurité peut provoquer une fuite de carburant et contrevenir à la réglementation antipollution.

- Ne déposez pas l'arceau de sécurité.
- Vous ne devez jamais souder, percer ou modifier l'arceau de sécurité, de quelque manière que ce soit.

Pour éviter les incendies :

- Ne laissez pas l'herbe, les feuilles, la graisse ou l'huile, et autres débris s'accumuler sur et autour du moteur.
- Nettoyez les coulées éventuelles d'huile et de carburant, et éliminez les débris imbibés de carburant.
- Laissez refroidir la machine avant de la remettre dans un local fermé. Ne la remettez pas près d'une flamme ou dans un local fermé où se trouve une veilleuse ou un appareil de chauffage.

Procédures d'entretien quotidien

Avant de démarrer la machine chaque jour, effectuez les procédures décrites à la section [Entretien \(page 43\)](#).

Ajout de carburant

Carburant recommandé

Le moteur fonctionne avec du gazole propre et frais ayant un indice d'octane minimum de 40. Pour garantir la fraîcheur du carburant, n'achetez pas plus que la quantité normalement consommée en un mois.

Utilisez du gazole de qualité été (n° 2-D) si la température ambiante est supérieure à -7 °C et du gazole de qualité hiver (n° 1-D ou mélange n° 1-D/2-D) si la température ambiante est inférieure à -7 °C. L'usage de gazole de qualité hiver à basses températures réduit le point d'éclair et le point d'écoulement, ce qui favorise la facilité de démarrage et réduit les risques de séparation chimique du carburant due aux basses températures (aspect visqueux susceptible de colmater les filtres).

L'usage de gazole de qualité été au-dessus de -7 °C contribue à prolonger la vie des composants de la pompe.

Important: N'utilisez pas de kérosène ou d'essence à la place du gazole, sous peine d'endommager le moteur.

Prévu pour le fonctionnement avec du biodiesel

Cette machine peut aussi utiliser un mélange carburant et biodiesel jusqu'à B20 (20 % biodiesel, 80 % pétrodiesel). La partie gazole doit être à faible ou à très faible teneur en soufre.

Prenez les précautions suivantes :

- La partie biodiesel du carburant doit être conforme à la norme ASTM D6751 ou EN 14214.
- Le mélange de carburant doit être conforme à la norme ASTM D975 ou EN 590.
- Les surfaces peintes peuvent être endommagées par les mélanges biodiesel.
- Utilisez du B5 (teneur en biodiesel de 5 %) ou un mélange de plus faible teneur par temps froid.
- Examinez régulièrement les joints et flexibles en contact avec le carburant, car ils peuvent se détériorer avec le temps.
- Le filtre à carburant peut se colmater pendant quelque temps après l'adoption de mélanges au biodiesel.
- Contactez votre distributeur pour plus de renseignements sur le biodiesel.

Remplissage du réservoir de carburant

1. Garez la machine sur une surface plane et horizontale.
2. Serrez le frein de stationnement.
3. Coupez le moteur thermique et enlevez la clé.
4. Nettoyez la surface autour du bouchon du réservoir de carburant.
5. Remplissez le réservoir de carburant jusqu'à la base du goulot de remplissage (Figure 8).

Remarque: Ne remplissez pas complètement le réservoir de carburant. L'espace au-dessus doit rester vide pour permettre au carburant de se dilater.

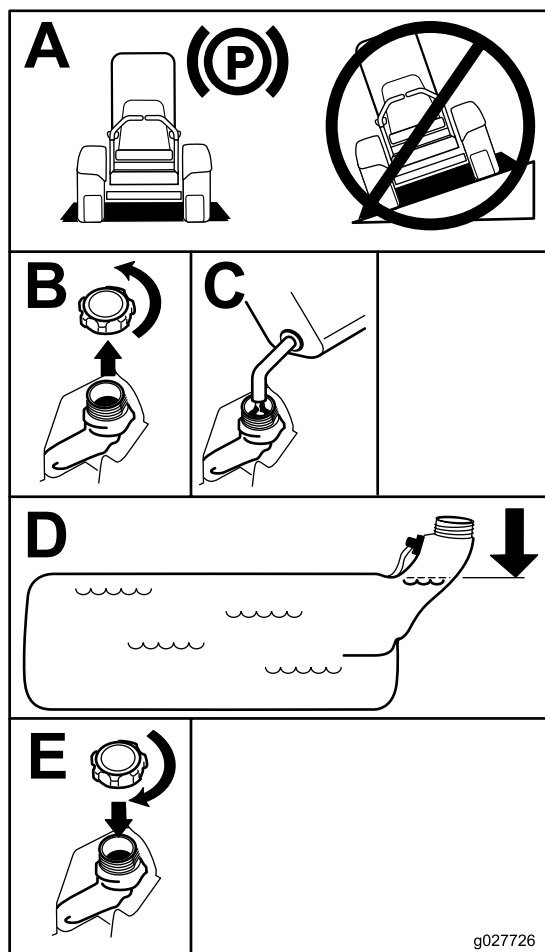

Figure 8

Changer de réservoir de carburant

Important: N'attendez de tomber en panne de carburant au risque d'endommager la machine.

Le sélecteur de réservoir de carburant se trouve derrière le côté gauche du siège.

La machine est équipée de 2 réservoirs de carburant : un à gauche et un à droite. Chaque réservoir est raccordé au sélecteur d'où part une conduite d'alimentation commune reliée au moteur (Figure 9).

Pour utiliser le réservoir de carburant gauche, tournez le sélecteur vers la gauche. Pour utiliser le réservoir de carburant droit, tournez le sélecteur vers la droite (Figure 9)

Fermez le sélecteur de réservoir de carburant avant de transporter ou de remiser la machine.

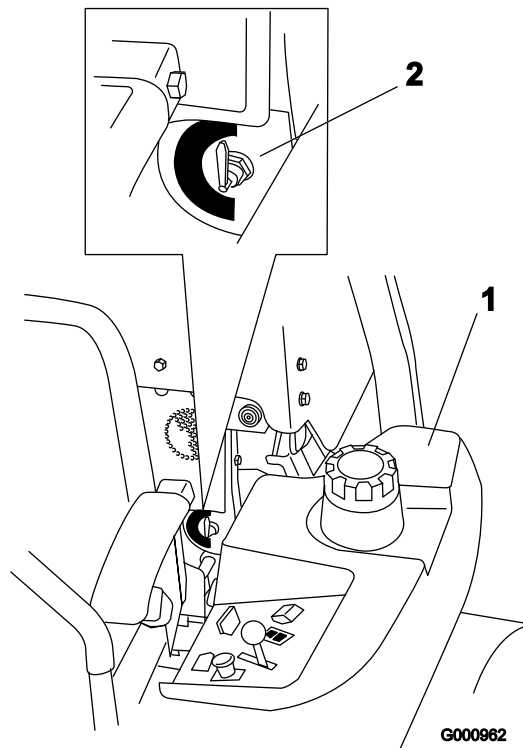

Figure 9

1. Réservoir de carburant gauche
2. Sélecteur de réservoir de carburant

Rodage d'une machine neuve

Les moteurs neufs demandent un certain temps pour développer toute leur puissance. Les plateaux de coupe et les systèmes d'entraînement neufs présentent plus de friction, ce qui augmente la charge sur le moteur. Prévoyez 40 à 50 heures de rodage pour les machines neuves afin de leur permettre de développer toute leur puissance et d'offrir des performances optimales.

Utilisation du système de protection antiretournement (ROPS)

⚠ ATTENTION

Pour éviter de vous blesser, parfois mortellement, en cas de retournement de la machine, gardez l'arceau de sécurité complètement relevé et bloqué dans cette position, et attachez la ceinture de sécurité.

Le siège doit être bien fixé sur la machine.

⚠ ATTENTION

La protection antiretournement est inexistante lorsque l'arceau de sécurité est abaissé.

- N'abaissez l'arceau de sécurité qu'en cas d'absolue nécessité.
- N'attachez pas la ceinture de sécurité lorsque l'arceau de sécurité est abaissé.
- Conduisez lentement et prudemment.
- Relevez l'arceau de sécurité dès que possible.
- Vérifiez précisément la hauteur libre avant de passer sous un obstacle (par ex. branches, portes, câbles électriques, etc.) et évitez de le toucher.

Abaissement de l'arceau de sécurité

Important: N'abaissez l'arceau de sécurité qu'en cas d'absolue nécessité.

1. Retirez les goupilles fendues puis les 2 axes (Figure 11).
2. Faites pivoter l'arceau de sécurité à la position abaissée (Figure 10).

Remarque: La position abaissée est à 2 niveaux ; voir Figure 10.

3. Posez les 2 axes et fixez-les avec les goupilles fendues (Figure 11).

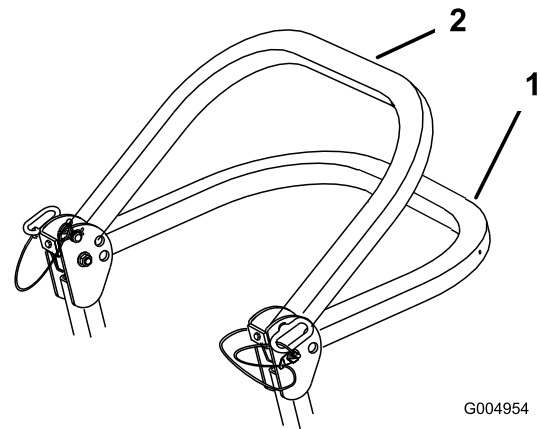

G004954

g004954

Figure 10

1. Position complètement abaissée
2. Position abaissée avec bac de ramassage

Important: Veillez à bloquer la partie arrière du siège avec le verrou.

Relevage de l'arceau de sécurité

Important: Attachez toujours la ceinture de sécurité quand l'arceau de sécurité est levé.

1. Retirez les goupilles fendues puis les 2 axes (Figure 11).
2. Relevez complètement l'arceau de sécurité puis insérez les 2 axes et fixez-les avec les goupilles fendues (Figure 11).

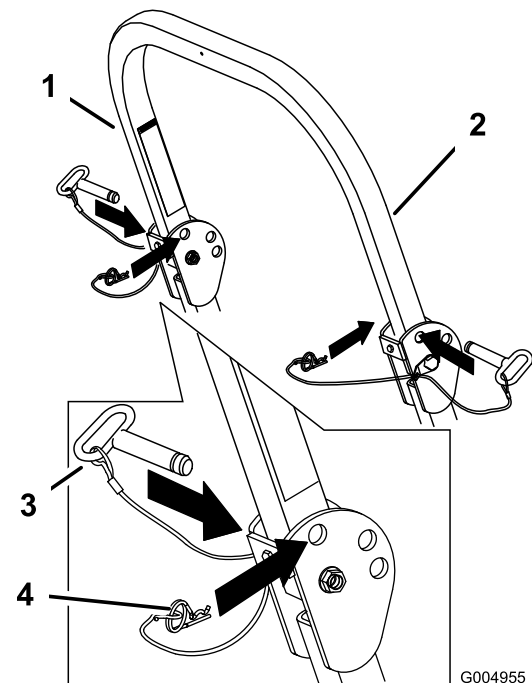

G004955

g004955

Figure 11

1. Arceau de sécurité
2. Position relevée
3. Goupille
4. Goupille fendue

Utilisation du système de sécurité

⚠ ATTENTION

Si les contacteurs de sécurité sont déconnectés ou endommagés, la machine peut se mettre en marche inopinément et causer des blessures.

- Ne modifiez pas abusivement les contacteurs de sécurité.
- Vérifiez chaque jour le fonctionnement des contacteurs de sécurité et remplacez ceux qui sont endommagés avant d'utiliser la machine.

Principe du système de sécurité

Le système de sécurité est conçu pour empêcher le démarrage du moteur, sauf dans les cas suivants :

- Le frein de stationnement est serré.
- La commande des lames (PDF) est désengagée.
- Les leviers de commande de déplacement sont en position de VERROUILLAGE AU POINT MORT.

Le système de sécurité est également conçu pour couper le moteur si vous sortez les leviers de commande de déplacement de la position de VERROUILLAGE AU POINT MORT alors que le frein de stationnement est serré, ou si vous quittez le siège alors que la PDF est engagée.

Le compteur horaire comporte des indicateurs qui avertissent l'utilisateur quand le composant de sécurité est à la position correcte. Lorsque le composant est à la position correcte, un indicateur s'affiche à l'écran.

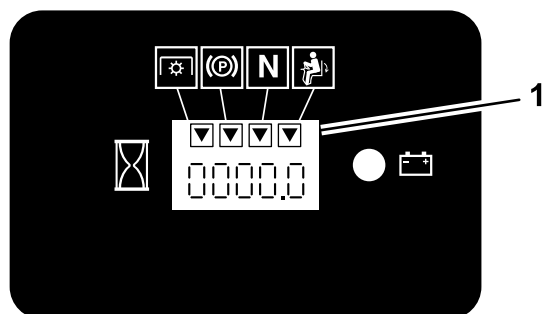

G009612

g009612

Figure 12

1. Les indicateurs s'affichent quand les composants de verrouillage de sécurité sont à la position correcte

Contrôle du système de sécurité

Périodicité des entretiens: À chaque utilisation ou une fois par jour

Contrôlez le système de sécurité avant chaque utilisation de la machine. Si le système de sécurité ne fonctionne pas comme spécifié ci-dessous, faites-le immédiatement réviser par un concessionnaire-réparateur agréé.

1. Asseyez-vous sur le siège, serrez le frein de stationnement et placez la commande des lames (PDF) en position ENGAGÉE. Essayez de démarrer le moteur ; il ne doit pas démarrer.
2. Asseyez-vous sur le siège, serrez le frein de stationnement et placez la commande des lames (PDF) en position DÉSENGAGÉE. Sortez un des leviers de commande de déplacement de la position de VERROUILLAGE AU POINT MORT. Essayez de démarrer le moteur ; il ne doit pas démarrer. Répétez l'opération pour l'autre levier de commande.
3. Asseyez-vous sur le siège, serrez le frein de stationnement, placez la commande des lames (PDF) en position DÉSENGAGÉE et amenez les leviers de commande de déplacement en position de VERROUILLAGE AU POINT MORT. Mettez alors le moteur en marche. Lorsque le moteur tourne, desserrez le frein de stationnement, engagez la commande des lames (PDF) et soulevez-vous légèrement du siège ; le moteur doit s'arrêter.
4. Asseyez-vous sur le siège, serrez le frein de stationnement, placez la commande des lames (PDF) en position DÉSENGAGÉE et amenez les leviers de commande de déplacement en position de VERROUILLAGE AU POINT MORT. Mettez alors le moteur en marche. Lorsque le moteur est en marche, centrez l'un des leviers de commande déplacement et déplacez la machine (en marche avant ou arrière) ; le moteur doit s'arrêter. Répétez l'opération pour l'autre levier de commande.
5. Asseyez-vous sur le siège, desserrez le frein de stationnement, placez la commande des lames (PDF) en position DÉSENGAGÉE et amenez les leviers de commande de déplacement en position de VERROUILLAGE AU POINT MORT. Essayez de démarrer le moteur ; il ne doit pas démarrer.

Positionnement du siège

Vous pouvez avancer ou reculer le siège. Amenez le siège à la position la plus confortable pour vous, et offrant le meilleur contrôle de pour la conduite (Figure 13).

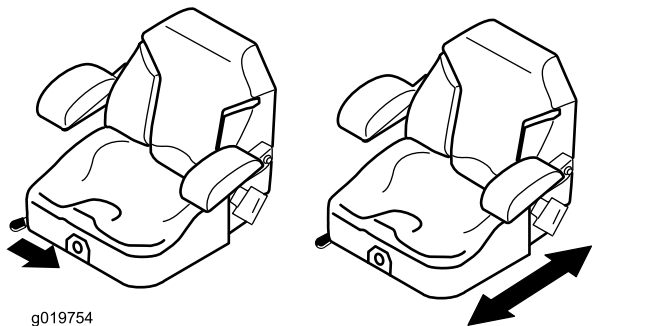

Figure 13

Déverrouillage du siège

1. Reculez le siège au maximum.

Remarque: Cela permet au siège d'éviter les obstacles quand vous le soulevez.

2. Poussez le verrou du siège en arrière pour déverrouiller le siège.
3. Soulevez le siège (Figure 14).

Remarque: Vous pouvez alors accéder à la machine sous le siège.

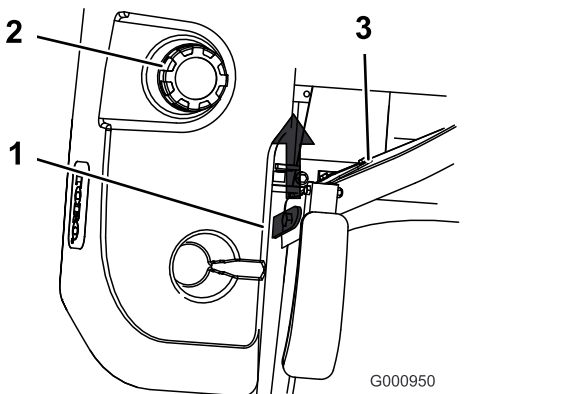

Figure 14

1. Verrou du siège
2. Bouchon du réservoir de carburant
3. Siège

Changer la suspension du siège

Le siège peut être réglé pour offrir un confort optimal. Réglez le siège à la position la plus confortable pour vous.

Pour ce faire, tournez le bouton avant dans un sens ou dans l'autre pour obtenir la position la plus confortable (Figure 15).

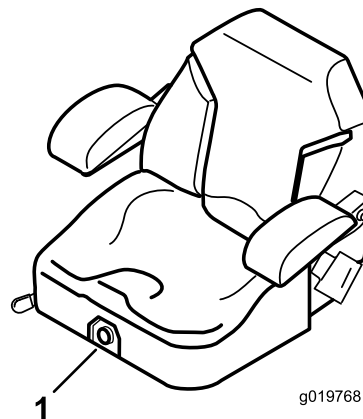

Figure 15

1. Bouton de réglage de la suspension du siège

Pendant l'utilisation

Consignes de sécurité pendant l'utilisation

Consignes de sécurité générales

L'opérateur doit consacrer toute son attention à l'utilisation de la machine. Ne vous livrez à **aucune** activité risquant de vous distraire, au risque de causer des dommages corporels ou matériels.

⚠ ATTENTION

Les pièces du moteur, en particulier le silencieux, deviennent extrêmement chaudes pendant le fonctionnement. Leur contact peut causer de graves brûlures et enflammer les débris (feuilles, herbe, broussailles, etc.).

- **Laissez refroidir les pièces du moteur, surtout le silencieux, avant de les toucher.**
- **Éliminez les débris accumulés sur le silencieux et autour du moteur.**

⚠ ATTENTION

Les gaz d'échappement contiennent du monoxyde de carbone, un gaz inodore mortel.

Ne faites pas tourner le moteur à l'intérieur ou dans un petit espace confiné où le monoxyde de carbone dangereux dégagé par l'échappement peut s'accumuler.

- Le propriétaire/l'utilisateur est responsable des dommages matériels ou corporels et peut les prévenir.
- Cette tondeuse n'est conçue que pour un seul utilisateur. Ne transportez pas de passagers et n'autorisez personne à s'approcher de la machine en marche.
- N'utilisez pas la machine sous l'emprise de l'alcool, de drogues ou de médicaments.
- Travaillez uniquement à la lumière du jour ou avec un bon éclairage artificiel.
- La foudre peut causer des blessures graves ou mortelles. Si vous voyez des éclairs ou que vous entendez le tonnerre, n'utilisez PAS la machine et mettez-vous à l'abri.
- Redoublez de prudence lorsque vous utilisez la machine équipée d'outils ou d'accessoires, tels des systèmes de ramassage. Ils peuvent modifier la stabilité et entraîner la perte du contrôle de la

machine. Suivez les instructions d'utilisation des contrepoids si nécessaire.

- Ne vous approchez pas des trous, ornières, bosses, rochers et autres dangers cachés. Faites preuve de prudence à l'approche de tournants sans visibilité, de buissons, d'arbres, d'herbe haute ou autres obstacles susceptibles de gêner la vue. Les terrains irréguliers peuvent causer le retournement de la machine ou faire glisser l'opérateur et lui faire perdre l'équilibre.
- Vérifiez que tous les embrayages sont au point mort et que le frein de stationnement est serré avant de mettre le moteur en marche. Utilisez les ceintures de sécurité avec l'arceau de sécurité relevé et verrouillé dans cette position.
- Démarrez le moteur prudemment en vous conformant aux instructions et en évitant d'approcher les pieds des lames.
- N'utilisez jamais la tondeuse si les protections, les carters ou les capots sont endommagés. Les capots, carters, contacteurs et autres dispositifs de sécurité doivent toujours être en place et en bon état de marche.
- Ne vous tenez jamais devant l'ouverture d'éjection. Ne tondez jamais avec le volet d'éjection relevé, déposé ou modifié à moins qu'un système de ramassage ou de déchiquetage soit en place et fonctionne correctement.
- N'approchez jamais les mains ou les pieds des pièces mobiles. Dans la mesure du possible, n'effectuez pas de réglages moteur en marche.

⚠ ATTENTION

Les pièces rotatives peuvent happer et coincer les mains, les pieds, les cheveux, les vêtements ou les accessoires. Le contact avec des pièces rotatives peut causer une amputation traumatisante ou de graves lacérations.

- **N'utilisez pas la machine si les protections, les capots et les dispositifs de sécurité ne sont pas en place et en bon état de fonctionnement.**
- **Gardez les mains, les pieds, les cheveux, les bijoux et les vêtements éloignés des pièces rotatives.**
- Ne levez jamais le plateau de coupe pendant que les lames tournent.
- Sachez dans quel sens s'effectue l'éjection et faites en sorte qu'elle ne soit dirigée vers personne. N'éjectez pas l'herbe coupée contre un mur ou un obstacle, car elle pourrait ricocher dans votre direction. Arrêtez les lames, ralentissez et

faites preuve de prudence lorsque vous traversez des surfaces autres qu'une pelouse et quand vous déplacez la tondeuse entre les surfaces de travail.

- Restez vigilant, ralentissez et changez de direction avec prudence. Regardez derrière vous et de chaque côté avant de changer de direction. Ne tondez jamais en marche arrière, sauf en cas d'absolue nécessité.
- Ne modifiez pas le réglage du régulateur et ne faites pas tourner le moteur à un régime excessif.
- Garez la machine sur une surface plane et horizontale. Coupez le moteur et attendez l'arrêt complet de toutes les pièces mobiles.
 - Avant d'inspecter, de nettoyer ou d'effectuer toute opération sur la tondeuse.
 - Après avoir heurté un obstacle ou en cas de vibrations anormales (vérifiez l'état de la tondeuse et effectuez les réparations éventuellement nécessaires avant de la remettre en marche et de l'utiliser à nouveau).
 - Avant de dégager des obstructions.
 - Avant de quitter la tondeuse. Ne laissez pas la machine en marche sans surveillance.
- Coupez le moteur et attendez l'arrêt complet de toutes les pièces mobiles :
 - Avant de faire le plein de carburant.
 - Avant de vider le bac à herbe.
 - Avant de modifier la hauteur de coupe.
- Des accidents tragiques peuvent survenir si l'utilisateur ne sait pas que des enfants sont présents. Les enfants sont souvent attirés par la machine et l'activité de tonte. Ne partez jamais du principe que les enfants se trouvent encore à l'endroit où vous les avez vus pour la dernière fois.
 - Veillez à ce que les enfants restent hors de la zone de tonte, sous la garde d'un adulte responsable autre que l'utilisateur.
 - Montrez-vous vigilant et coupez le moteur de la machine si des enfants pénètrent dans la zone de travail.
 - Avant et pendant une marche arrière ou un changement de direction, vérifiez toujours qu'un enfant ne se tient pas juste derrière les roues de la machine, sur sa trajectoire ou sur les côtés.
 - N'autorisez jamais les enfants à utiliser la machine.
 - Ne transportez pas d'enfants, même si les lames sont arrêtées. Les enfants pourraient tomber et se blesser gravement ou compromettre le fonctionnement sûr de la

machine. Les enfants qui ont été autorisés à monter sur la machine en marche par le passé peuvent apparaître subitement dans la zone de travail parce qu'ils veulent recommencer. Ils risquent alors d'être renversés ou écrasés par la machine.

Consignes de sécurité pour l'utilisation sur des pentes

- Les pentes augmentent significativement les risques de perte de contrôle et de retournement de la machine pouvant entraîner des accidents graves, voire mortels. L'utilisateur est responsable de la sécurité d'utilisation de la machine sur les pentes. L'utilisation de la machine sur une pente, quelle qu'elle soit, demande une attention particulière. Avant d'utiliser la machine sur une pente, l'opérateur doit :
 - Lire et comprendre les instructions relatives à l'utilisation sur les pentes qui figurent dans le manuel et sur la machine.
 - Utiliser l'indicateur d'angle pour déterminer l'angle approximatif de la pente sur laquelle vous devez travailler.
 - Ne travaillez jamais sur des pentes de plus de 15 degrés.
 - Évaluer chaque jour l'état du terrain pour déterminer si la pente permet d'utiliser la machine sans risque. Faites preuve de bon sens et de discernement lors de cette évaluation. Les conditions changeantes du terrain, telle l'humidité, peuvent rapidement modifier le fonctionnement de la machine sur les pentes.
- Identifiez les dangers potentiels depuis le bas de la pente. N'utilisez pas la machine près de fortes dénivellations, fossés, berges, étendues d'eau ou autres dangers. La machine pourrait se retourner brusquement si une roue passe par-dessus une dénivellation quelconque et se retrouve dans le vide, ou si un bord s'effondre. Maintenez une distance de sécurité (deux fois la largeur de la machine) entre la machine et tout danger potentiel. Utilisez une tondeuse autotractée ou une débroussailleuse manuelle pour tondre sur ce type de terrain.

instable si vous levez le plateau de coupe pendant l'utilisation sur une pente.

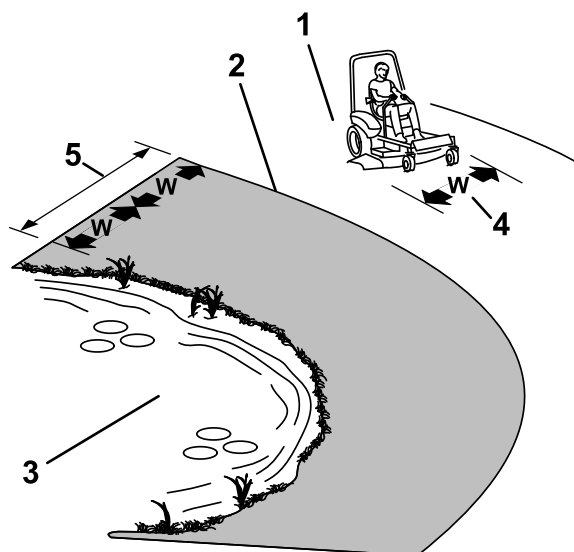

Figure 16

g221745

Sécurité du système de protection antiretournement (ROPS)

La machine est équipée d'un système de protection antiretournement (arceau de sécurité).

⚠ ATTENTION

La protection antiretournement est inexistante lorsque l'arceau de sécurité est abaissé. Le dépassement des roues au-dessus d'une dénivellation, d'un fossé, d'une berge escarpée ou d'une étendue d'eau peut provoquer le renversement de la machine et causer des blessures graves ou mortelles (noyade, etc.).

- **Ne déposez pas le système ROPS.**
- **Gardez l'arceau de sécurité relevé et bloqué en position, et attachez la ceinture de sécurité.**
- **N'abaissez l'arceau de sécurité qu'en cas d'absolue nécessité.**
- **N'attachez pas la ceinture de sécurité si l'arceau de sécurité est abaissé.**
- **Conduisez lentement et prudemment.**
- **Relevez l'arceau de sécurité dès que possible.**
- Apprenez à détacher rapidement la ceinture de sécurité en cas d'urgence.
- Vérifiez précisément la hauteur libre avant de passer sous un quelconque obstacle (par ex. branches, portes, câbles électriques, etc.) et évitez de le toucher.
- En cas de retournement de la machine, portez-la chez un concessionnaire-réparateur agréé pour faire réviser le système ROPS.
- Remplacez le système ROPS s'il est endommagé. Il ne doit jamais être réparé ou révisé.
- Les accessoires, modifications ou autres qui sont ajoutés au système ROPS doivent être agréés par Toro.

1. Zone de sécurité – utiliser la tondeuse sur des pentes de moins de 15 degrés
2. Zone dangereuse – utiliser une tondeuse autotractée et/ou une débroussailleuse manuelle sur les pentes de plus de 15 degrés
3. Eau
4. L = largeur de la machine
5. Maintenez une distance de sécurité (deux fois la largeur de la machine) entre la machine et tout danger potentiel.

- Évitez de démarrer, de vous arrêter ou de tourner sur les pentes. Ne changez pas soudainement de vitesse ou de direction; tournez lentement et graduellement.
- N'utilisez pas la machine si la motricité, la direction ou la stabilité peuvent être compromises. Tenez compte du fait que la motricité de la machine peut être réduite sur l'herbe humide, en travers des pentes ou dans les descentes. La perte d'adhérence des roues motrices peut faire patiner la machine et entraîner la perte du freinage et de la direction. La machine peut glisser même si les roues motrices ne tournent plus.
- Enlevez ou balisez les obstacles tels que fossés, trous, ornières, bosses, rochers ou autres dangers cachés. L'herbe haute peut masquer les accidents du terrain. Les irrégularités du terrain risquent de provoquer le retournement de la machine.
- Redoublez de prudence lorsque vous utilisez la machine équipée d'outils ou d'accessoires, tels des systèmes de ramassage. Ils peuvent modifier la stabilité et entraîner la perte du contrôle de la machine. Suivez les instructions d'utilisation des contrepoids.
- Dans la mesure du possible, gardez le plateau de coupe abaissé au sol quand vous utilisez la machine sur des pentes. La machine peut devenir

Utilisation du frein de stationnement

Serrez toujours le frein de stationnement lorsque vous arrêtez la machine ou que vous la laissez sans surveillance.

Serrage du frein de stationnement

Garez la machine sur une surface plane et horizontale.

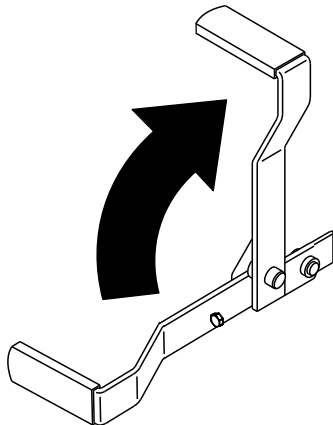

Figure 17

g187227

Desserrage du frein de stationnement

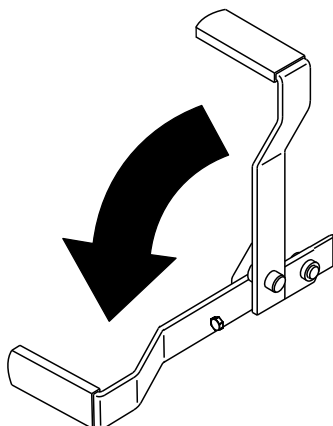

Figure 18

g187226

Utilisation de la commande des lames (PDF)

La commande des lames (PDF) permet de démarrer et d'arrêter la rotation des lames et des autres accessoires qu'elle entraîne.

Engagement de la commande des lames (PDF)

Remarque: Les courroies d'entraînement subiront une usure excessive si la commande des lames (PDF) est engagée alors que la commande d'accélérateur est à mi-course ou moins.

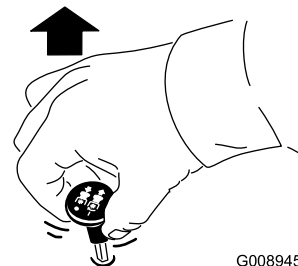

G008945

g008945

Figure 19

Désengagement de la commande des lames (PDF)

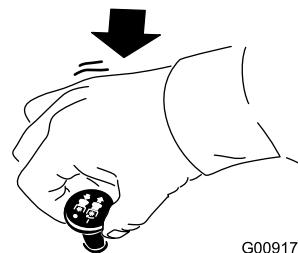

G009174

g009174

Figure 20

Utilisation de l'accélérateur

Placez la commande d'accélérateur à mi-course entre les positions HAUT RÉGIME et BAS RÉGIME (Figure 21).

Sélectionnez toujours la position HAUT RÉGIME quand vous engagez la PDF.

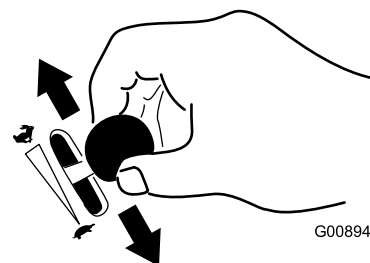

G008946

g008946

Figure 21

Démarrage à température normale

Important: Limitez les cycles de démarrage à 30 secondes par minute pour ne pas faire surchauffer le démarreur.

Remarque: Le démarrage du moteur nécessitera peut-être plusieurs tentatives après une panne sèche.

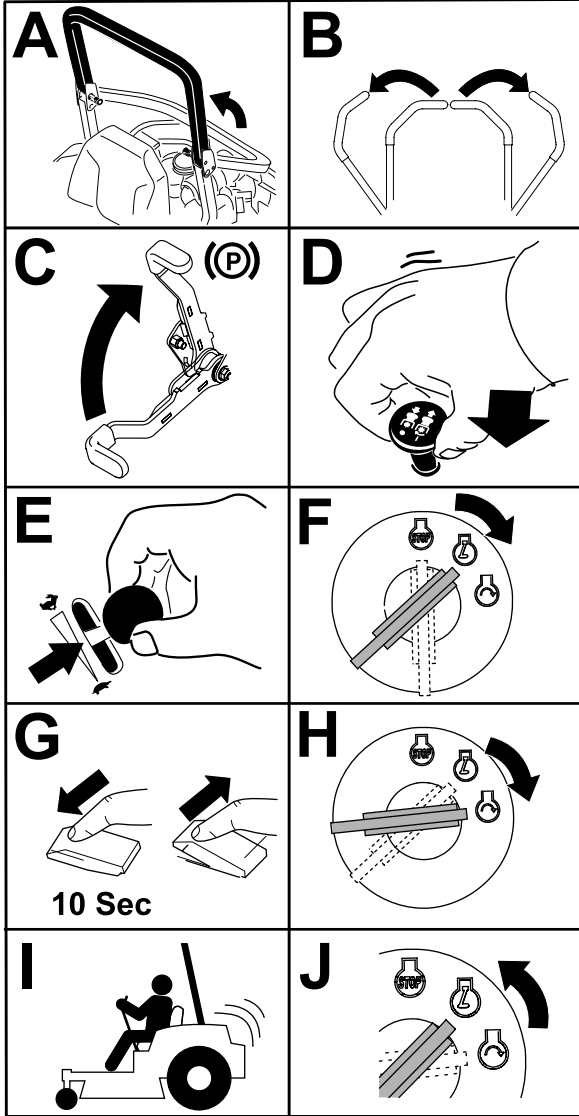

Figure 22

G032593 g032593

Démarrage du moteur par temps froid (en dessous de -5 °C)

Utilisez l'huile moteur correcte pour la température ambiante ; voir [Spécifications de l'huile moteur \(page 54\)](#).

Important: Limitez les cycles de démarrage à 30 secondes par minute pour ne pas faire surchauffer le démarreur.

Remarque: N'utilisez pas de carburant conservé depuis l'été. Utilisez uniquement du gazole frais de qualité hiver.

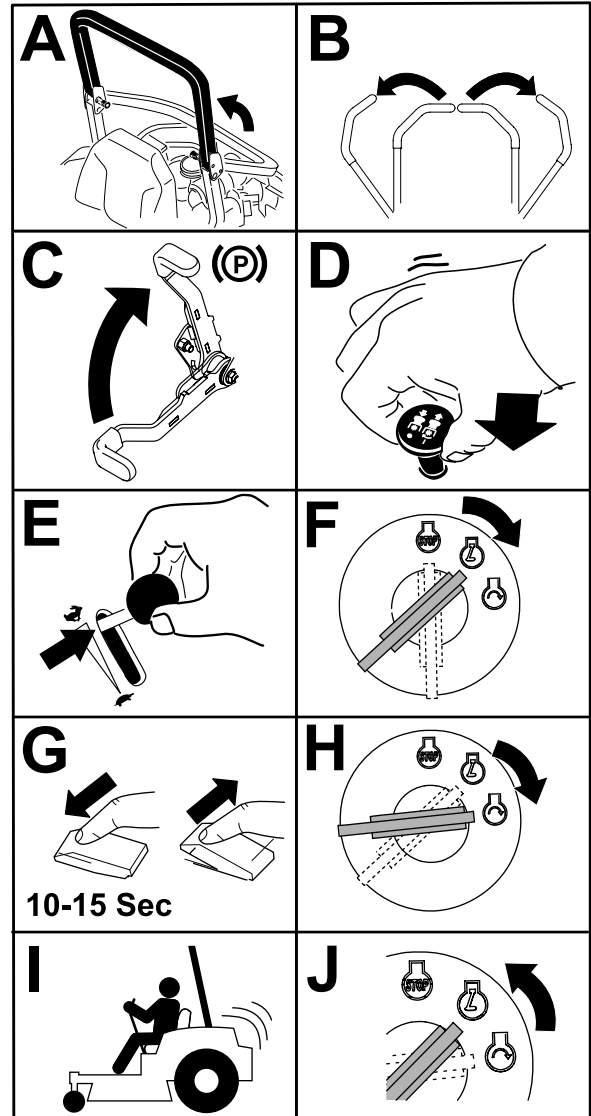

Figure 23

G032594 g032594

Arrêt du moteur

⚠ PRUDENCE

Les enfants ou les personnes à proximité risquent de se blesser s'ils déplacent ou essaient d'utiliser la machine, lorsque celle-ci est laissée sans surveillance.

Enlevez toujours la clé et serrez le frein de stationnement si vous laissez la machine sans surveillance.

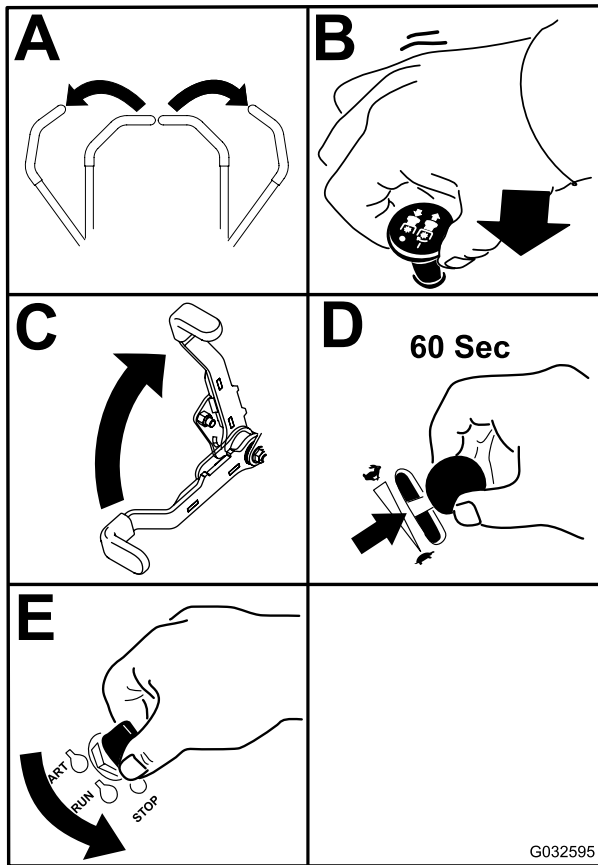

Figure 24

Utilisation des leviers de commande de déplacement

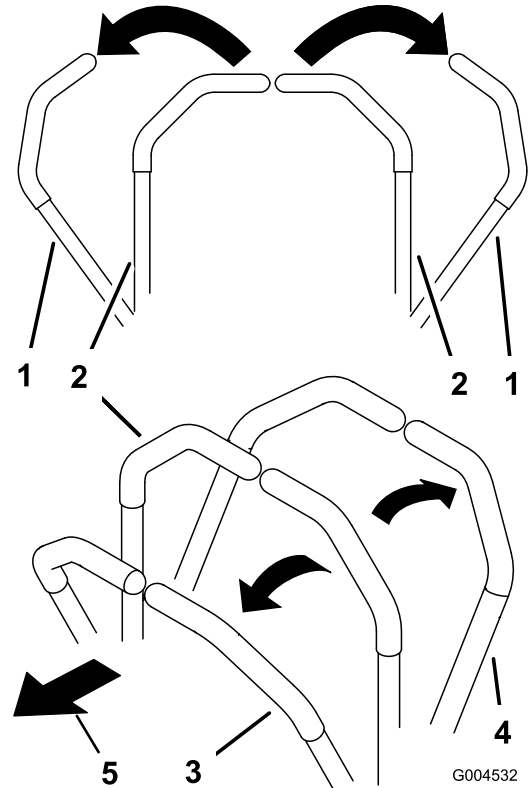

Figure 25

1. Levier de commande de déplacement en position de VERROUILLAGE AU POINT MORT
2. Position centrale de déverrouillage
3. Marche avant
4. Marche arrière
5. Avant de la machine

Important: Vérifiez que le robinet d'arrivée de carburant est bien fermé avant de transporter ou de remettre la machine, pour éviter les fuites de carburant. Serrez le frein de stationnement avant de transporter la machine. N'oubliez pas de retirer la clé du commutateur d'allumage, car la pompe d'alimentation pourrait se mettre en marche et décharger la batterie.

Conduire la machine

Les roues motrices tournent indépendamment et sont entraînées par des moteurs hydrauliques sur chaque essieu. Vous pouvez faire tourner un côté en marche arrière et l'autre en marche avant, ce qui fait pivoter la machine au lieu de la faire changer de direction. La maniabilité de la machine en est grandement améliorée, mais il vous faudra peut-être un peu de temps pour vous adapter à cette manière de conduire.

La commande d'accélérateur agit sur le régime moteur qui se mesure en tours/minute (tr/min). Placez la commande d'accélérateur en position HAUT RÉGIME pour obtenir des performances optimales. Travaillez toujours à plein régime.

⚠ ATTENTION

La machine peut tourner très rapidement. Vous pouvez perdre le contrôle de la machine et vous blesser gravement ou endommager la machine.

- **Soyez extrêmement prudent dans les virages.**
- **Ralentissez avant de prendre des virages serrés.**

Conduite en marche avant

Remarque: Le moteur s'arrête si vous actionnez les leviers de commande de déplacement alors que le frein de stationnement est serré.

Pour arrêter la machine, tirez les leviers de commande de vitesse en position POINT MORT.

1. Desserrez le frein de stationnement ; voir [Desserrage du frein de stationnement \(page 30\)](#).
2. Amenez les leviers de commande de déplacement au centre, en position déverrouillée.
3. Pour vous déplacer en marche avant, poussez lentement les leviers de commande de déplacement vers l'avant ([Figure 26](#)).

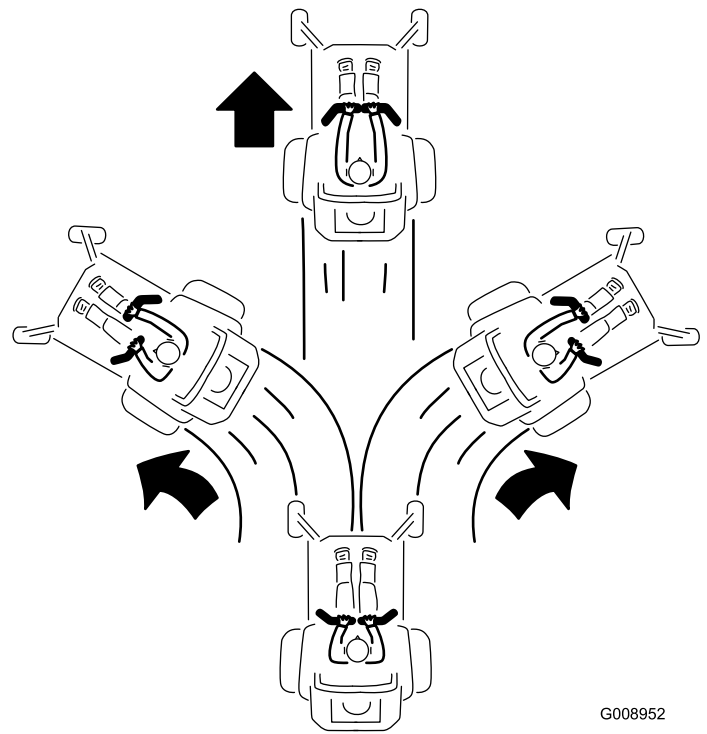

Figure 26

G008952
g008952

Conduite en marche arrière

1. Amenez les leviers de commande de déplacement au centre, en position déverrouillée.
2. Pour vous déplacer en marche arrière, tirez lentement les leviers en arrière ([Figure 27](#)).

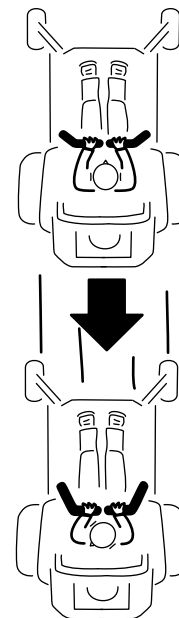

Figure 27

G008953

g008953

Utilisation de l'éjection latérale

Modèles à éjection latérale seulement

La tondeuse est équipée d'un déflecteur d'herbe pivotant qui permet de disperser les déchets de tonte sur le côté et à la surface de la pelouse.

⚠ DANGER

Si le déflecteur d'herbe, l'obturateur d'éjection ou le bac à herbe complet ne sont pas en place sur la machine, vous-même ou d'autres personnes peuvent être touchés par une lame ou des débris projetés. Le contact avec les lames en rotation et la projection de débris peuvent occasionner des blessures graves ou mortelles.

- N'enlevez jamais le déflecteur d'herbe du plateau de coupe, sa présence est nécessaire pour diriger l'herbe tondue sur le gazon. Si le déflecteur d'herbe est endommagé, remplacez-le immédiatement.
- Ne mettez jamais les mains ou les pieds sous le plateau de coupe.
- N'essayez jamais de dégager l'ouverture d'éjection ou les lames sans avoir au préalable amené la commande des lames (PDF) en position DÉSENGAGÉE, tourné la clé de contact sur ARRÊT et enlevé la clé.
- Vérifiez que le déflecteur d'herbe est abaissé.

Réglage de la hauteur de coupe

Réglez la hauteur de coupe entre 38 et 127 mm par paliers de 6 mm en plaçant l'axe de chape dans un trou différent.

1. Élevez le levier de sélection de hauteur de coupe en position de TRANSPORT (qui correspond aussi à la hauteur de coupe de 127 mm) (Figure 28).

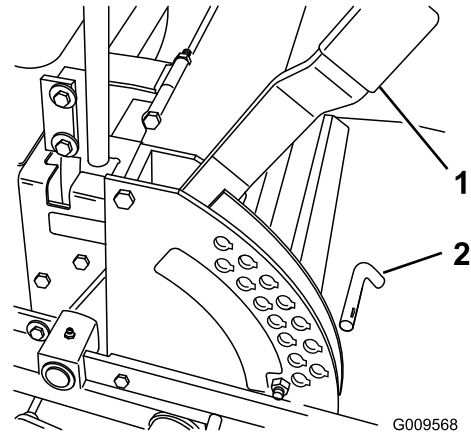

Figure 28

1. Levier de sélection de hauteur de coupe
2. Goupille

2. Pour changer de hauteur de coupe, retirez l'axe du support de hauteur de coupe (Figure 28).
3. Placez l'axe de chape dans le trou du support correspondant à la hauteur de coupe voulue (Figure 28).
4. Placez le levier à la hauteur sélectionnée.

Réglage des galets anti-scalp

Modèles à éjection latérale

Ajustez la hauteur des galets anti-scalp chaque fois que vous modifiez la hauteur de coupe.

1. Garez la machine sur une surface plane et horizontale, désengagez la commande des lames et serrez le frein de stationnement.
2. Avant de quitter la position d'utilisation, coupez le moteur, retirez la clé et attendez l'arrêt complet de toutes les pièces mobiles.
3. Réglez les galets anti-scalp comme montré à la [Figure 29](#), la [Figure 30](#) et la [Figure 31](#).

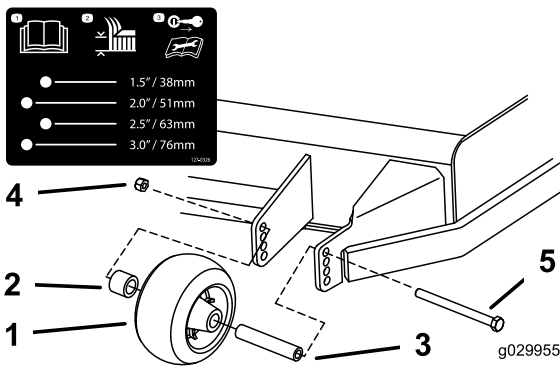

Figure 29

- | | |
|---------------------|-------------------|
| 1. Galet anti-scalp | 4. Écrou à embase |
| 2. Entretoise | 5. Boulon |
| 3. Douille | |

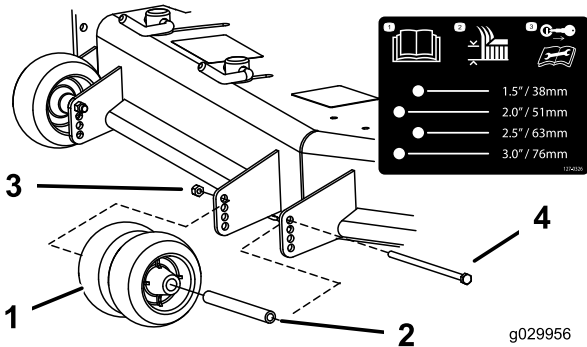

Figure 30

- | | |
|---------------------|-------------------|
| 1. Galet anti-scalp | 3. Écrou à embase |
| 2. Douille | 4. Boulon |

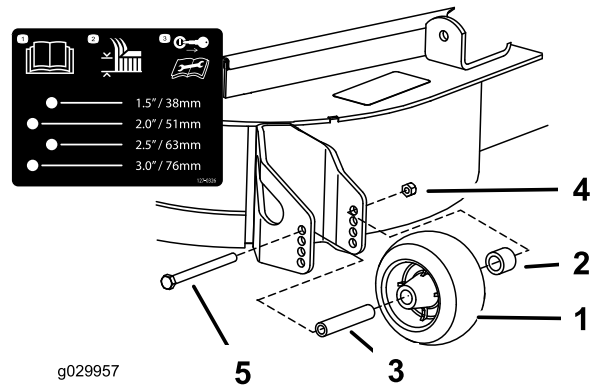

Figure 31

- | | |
|---------------------|-------------------|
| 1. Galet anti-scalp | 4. Écrou à embase |
| 2. Entretoise | 5. Boulon |
| 3. Douille | |

Modèles éjection arrière

Nous vous conseillons d'ajuster la hauteur des galets anti-scalp chaque fois que vous modifiez la hauteur de coupe.

1. Garez la machine sur une surface plane et horizontale, désengagez la commande des lames et serrez le frein de stationnement.
2. Avant de quitter la position d'utilisation, coupez le moteur, retirez la clé et attendez l'arrêt complet de toutes les pièces mobiles.
3. Réglez les galets anti-scalp comme montré à la [Figure 32](#) et la [Figure 33](#).

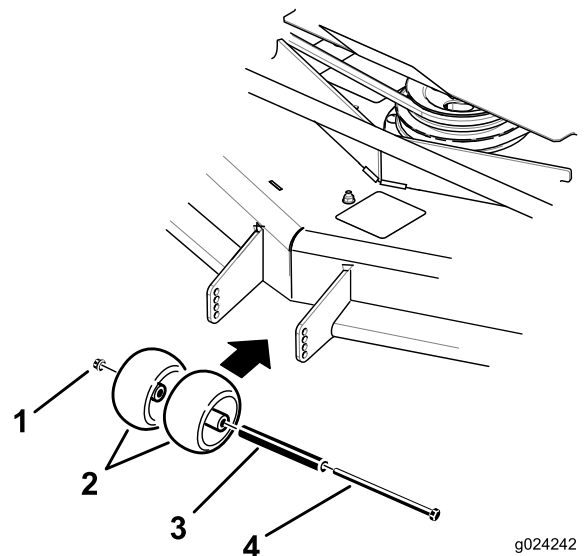

Figure 32

- | | |
|---------------------|------------|
| 1. Écrou à embase | 3. Douille |
| 2. Galet anti-scalp | 4. Boulon |

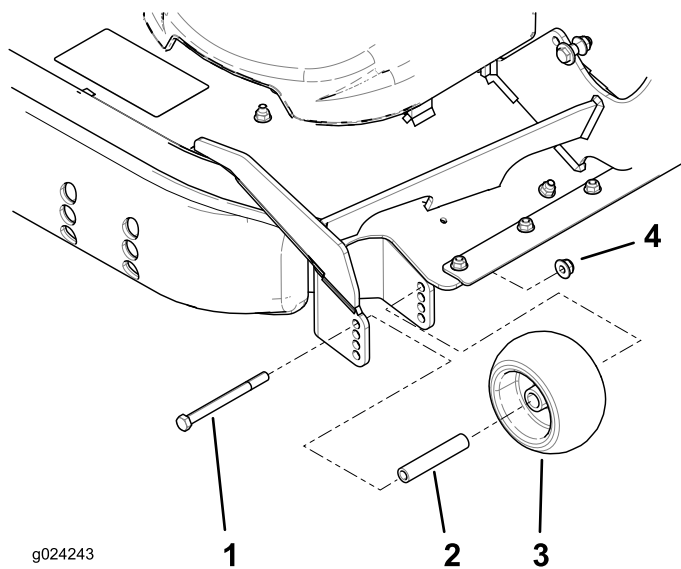

Figure 33

- | | |
|-----------|---------------------|
| 1. Boulon | 3. Galet anti-scalp |
| 2. Bague | 4. Écrou à embase |

Réglage du bouton de débit d'éjection

Modèles à éjection latérale

Cette procédure ne concerne que les modèles équipés du bouton de réglage de débit d'éjection. Certains modèles sont munis d'écrous et de boulons au lieu du bouton de réglage du débit d'éjection, mais le réglage reste le même.

Vous pouvez régler le volume d'éjection de la tondeuse en fonction des conditions de tonte. Positionnez le bouton et le déflecteur de manière à obtenir la meilleure qualité de coupe possible.

1. Garez la machine sur une surface plane et horizontale, désengagez la commande des lames et serrez le frein de stationnement.
2. Avant de quitter la position d'utilisation, coupez le moteur, retirez la clé et attendez l'arrêt complet de toutes les pièces mobiles.
3. Desserrez le bouton.
4. Poussez le bouton à la position voulue.
5. Resserrez le bouton.

Positionnement du déflecteur d'éjection

Modèles à éjection latérale

Les chiffres suivants ne sont fournis qu'à titre indicatif. Les réglages varient selon le type, l'humidité et la hauteur de l'herbe.

Remarque: Si le moteur perd de la puissance et si la tondeuse continue de se déplacer à la même vitesse, ouvrez le déflecteur.

Position A

Il s'agit de la position la plus en arrière. Il est conseillé d'utiliser cette position dans les cas suivants :

- Quand l'herbe est courte et peu épaisse
- Quand l'herbe est sèche
- Pour couper l'herbe plus finement
- Pour propulser l'herbe coupée plus loin.

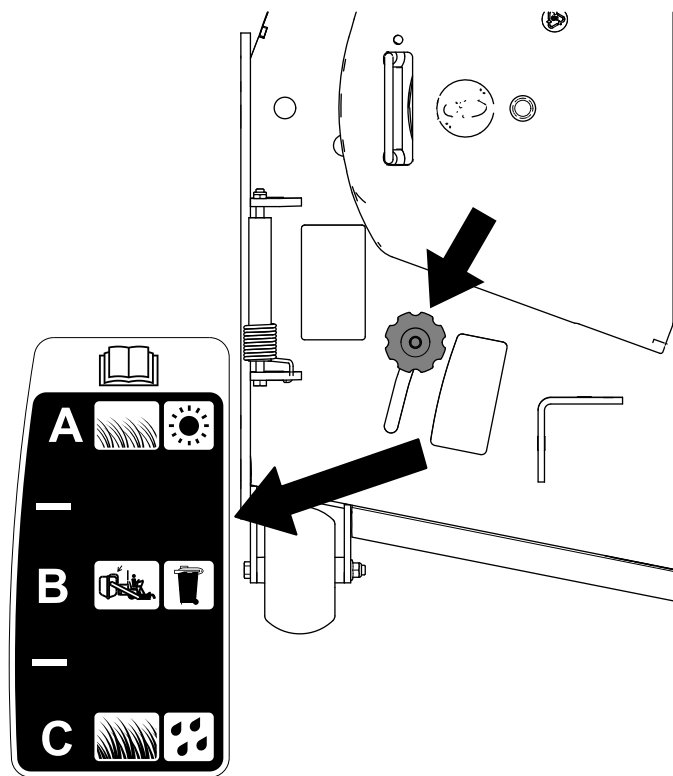

Figure 34

g295810

Position B

Utilisez cette position avec le bac à herbe. Alignez-le toujours sur l'ouverture du ventilateur.

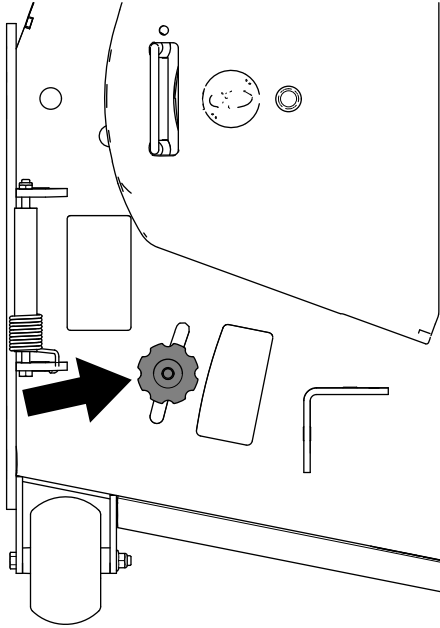

Figure 35

g295811

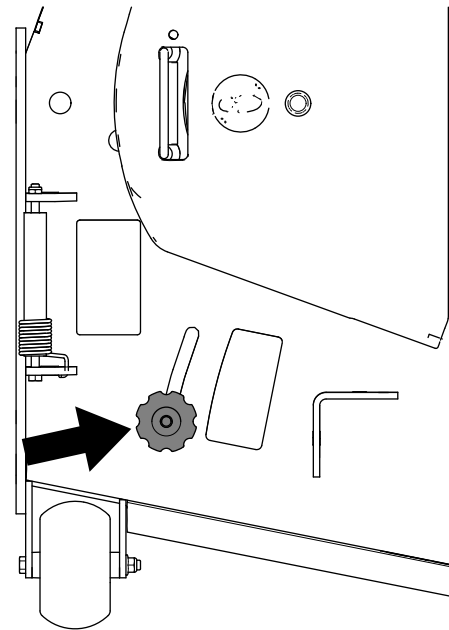

Figure 36

g295812

Position C

Il s'agit de la position la plus en avant. Il est conseillé d'utiliser cette position dans les cas suivants :

- Quand l'herbe est haute et drue
- Quand l'herbe est humide
- Pour réduire la consommation de carburant
- Pour augmenter la vitesse de déplacement lorsque l'herbe est lourde

Fonctionnement avec le capteur de surchauffe

Cette machine est équipée d'un capteur de surchauffe qui arrête le plateau de coupe en cas de surchauffe du moteur. Si le moteur surchauffe, l'alarme sonore retentit, le témoin d'alarme s'allume et le plateau de coupe s'arrête.

Si le plateau de coupe s'arrête automatiquement suite à une surchauffe, vous pouvez quand même conduire la machine jusqu'à un endroit sûr ou la charger sur un camion ou une remorque.

Si la machine surchauffe, vérifiez que la zone autour du moteur et du radiateur est exempte de débris. Coupez le moteur et laissez-le refroidir avant d'engager le plateau de coupe. Si le moteur continue de surchauffer, amenez la machine chez un réparateur agréé.

Conseils d'utilisation

Utilisation du réglage du haut régime

Pour obtenir une circulation d'air maximale et de meilleurs résultats, faites tourner le moteur à HAUT RÉGIME. L'air doit pouvoir circuler pour bien couper l'herbe. Pour cette raison, ne sélectionnez pas une hauteur de coupe trop basse car le plateau de coupe serait alors complètement entouré d'herbe haute. Placez-vous toujours de sorte qu'un côté de la tondeuse se trouve à l'extérieur de la zone non-coupée. L'air pourra ainsi circuler librement dans le plateau de coupe.

Tonte initiale

Tondez l'herbe légèrement plus haut que d'habitude pour éviter de scalper les inégalités du terrain. La hauteur de coupe habituelle est cependant celle qui convient le mieux en général. Si la hauteur de l'herbe dépasse 15 cm, vous devrez peut-être vous y reprendre à deux fois pour obtenir un résultat acceptable.

Tondre un tiers de la hauteur de l'herbe

L'idéal est de ne raccourcir l'herbe que du tiers de sa hauteur. Une coupe plus courte est déconseillée, à moins que l'herbe ne soit clairsemée, ou en automne lorsque la pousse commence à ralentir.

Alternance de la direction de la tonte

Alternez le sens des passages pour ne pas coucher l'herbe. L'alternance permet aussi de mieux disperser l'herbe coupée, ce qui améliore la décomposition et la fertilisation.

Fréquence de tonte

L'herbe pousse à une vitesse différente selon les saisons. Pour conserver une hauteur de coupe uniforme, tondez plus souvent au début du printemps. Réduisez la fréquence de la tonte au milieu de l'été, lorsque l'herbe pousse moins vite. Si vous n'avez pas tondu depuis un certain temps, effectuez un premier passage à une hauteur de coupe élevée, puis repassez 2 jours plus tard en abaissant la hauteur de coupe.

Utilisation de la vitesse de tonte réduite

Ralentissez pour améliorer la qualité de la coupe dans certaines conditions.

Éviter de tondre trop ras

Si la surface est irrégulière, élevez la hauteur de coupe pour éviter de scalper l'herbe.

Arrêt de la machine

Si vous devez immobiliser la machine en cours de tonte, un paquet d'herbe coupée peut tomber sur la pelouse. Pour éviter cela, rendez-vous sur une surface déjà tondue en laissant les lames embrayées ou bien désengagez le plateau de coupe tout en vous déplaçant en marche avant.

Propreté du dessous du plateau de coupe

Nettoyez le dessous du plateau de coupe après chaque utilisation. Ne laissez pas l'herbe et la terre s'accumuler à l'intérieur, car la qualité de la tonte finira par en souffrir.

Entretien des lames

Utilisez une lame bien aiguisée durant toute la saison de coupe, pour obtenir une coupe nette sans arracher ni déchiqueter les brins d'herbe. L'herbe arrachée ou déchiquetée brunit sur les bords, sa croissance ralentit et elle devient plus sensible aux maladies. Après chaque utilisation, vérifiez l'état, l'usure et l'affûtage des lames. Limez les entailles éventuelles et aiguissez les lames selon les besoins. Remplacez immédiatement les lames endommagées ou usées par des lames d'origine Toro.

Après l'utilisation

Consignes de sécurité après l'utilisation

Consignes de sécurité générales

- Garez la machine sur une surface plane et horizontale, débrayez les commandes, serrez le frein de stationnement, coupez le moteur et enlevez la clé. Attendez l'arrêt complet de toutes les pièces mobiles et laissez refroidir la machine avant de la régler, la nettoyer, la réparer ou la remiser. Ne confiez jamais l'entretien de la machine à des personnes non qualifiées.
- Nettoyez la machine comme expliqué à la section Entretien. Ne laissez pas l'herbe, les feuilles, la graisse ou l'huile, et autres débris s'accumuler sur et autour du moteur. Ces matériaux peuvent s'enflammer et causer un incendie.
- Vérifiez fréquemment que la machine ne comporte aucun composant usé ou détérioré qui pourrait présenter un danger. Resserrez les fixations desserrées.

Utilisation du robinet d'arrivée de carburant

Le robinet d'arrivée de carburant est situé sous le siège. Avancez le siège pour y accéder.

Fermez le robinet d'arrivée de carburant avant de transporter, réviser ou remiser la machine.

Vérifiez que le robinet d'arrivée de carburant est ouvert avant de démarrer le moteur.

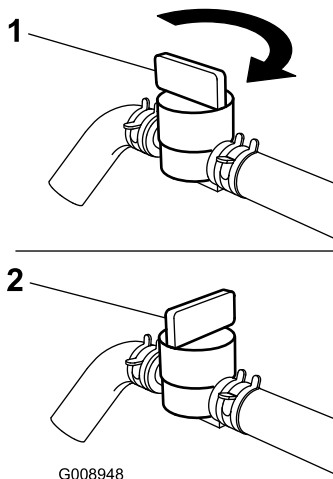

Figure 37

1. Position OUVERTE

2. Position DÉSENGAGÉE

Pousser la machine à la main

Important: Poussez toujours la machine manuellement. Ne remorquez jamais la machine au risque d'endommager la transmission hydraulique.

Pousser la machine

1. Garez la machine sur un sol plat et horizontal, désengagez la commande des lames et serrez le frein de stationnement.
2. Avant de quitter la position d'utilisation, coupez le moteur, retirez la clé et attendez l'arrêt complet de toutes les pièces mobiles.
3. Tournez les vannes de dérivation d'un tour dans le sens antihoraire pour pousser la machine (Figure 38).

Remarque: Cela permet au liquide hydraulique de contourner la pompe et aux roues de tourner.

Important: Ne tournez pas les vannes de dérivation de plus d'un tour. Cela évite qu'elles se détachent du corps et causent une fuite de liquide.

4. Desserrez le frein de stationnement avant de pousser la machine.

Sélection du fonctionnement de la machine

Tournez les vannes de dérivation d'un tour dans le sens horaire pour conduire la machine (Figure 38).

Remarque: Ne serrez pas les vannes de dérivation excessivement.

Important: La machine ne peut fonctionner que si les vannes de dérivation sont fermées.

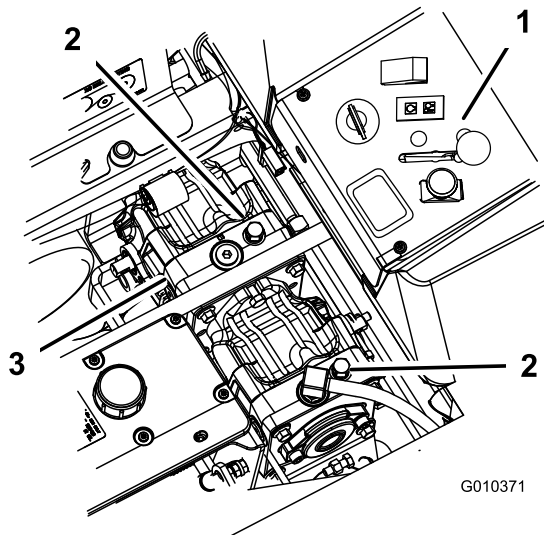

Figure 38

1. Commandes de la console
2. Vanne de dérivation
3. Pompes hydrauliques latérale

Transport de la machine

Transportez la machine sur une remorque de poids-lourd ou un camion. Utilisez une rampe d'une seule pièce. Le camion ou la remorque doit être équipé(e) des freins, des éclairages et de la signalisation exigés par la loi. Lisez attentivement toutes les consignes de sécurité. Tenez-en compte pour éviter de vous blesser ou de blesser des personnes à proximité. Reportez-vous aux ordonnances locales concernant les exigences d'arrimage et de remorquage.

⚠ ATTENTION

Il est dangereux de conduire sur la voie publique sans clignotants, éclairages, réflecteurs ou panneau « véhicule lent ». Vous risquez de provoquer un accident et de vous blesser.

Ne conduisez pas la machine sur la voie publique.

Choix d'une remorque

⚠ ATTENTION

Le chargement de la machine sur une remorque ou un camion augmente le risque de basculement, et donc de blessures graves ou mortelles (Figure 39).

- Utilisez uniquement une rampe d'une seule pièce ; n'utilisez pas de rampes individuelles de chaque côté de la machine.
- Ne dépassez pas un angle de 15 degrés entre la rampe et le sol ou entre la rampe et la remorque ou le camion.
- La rampe doit être au moins 4 fois plus longue que la hauteur de la remorque ou du plateau du camion par rapport au sol. Ainsi, l'angle de la rampe ne dépassera pas 15 degrés par rapport au sol plat.

Chargement de la machine

⚠ ATTENTION

Le chargement de la machine sur une remorque ou un camion augmente le risque de basculement, et donc de blessures graves ou mortelles.

- Procédez avec la plus grande prudence lorsque vous manœuvrez la machine sur une rampe.
- Faites monter la machine sur la rampe en marche arrière et descendez en marche avant.
- Évitez d'accélérer ou de décélérer brutalement lorsque vous conduisez la machine sur une rampe car vous pourriez en perdre le contrôle ou la renverser.

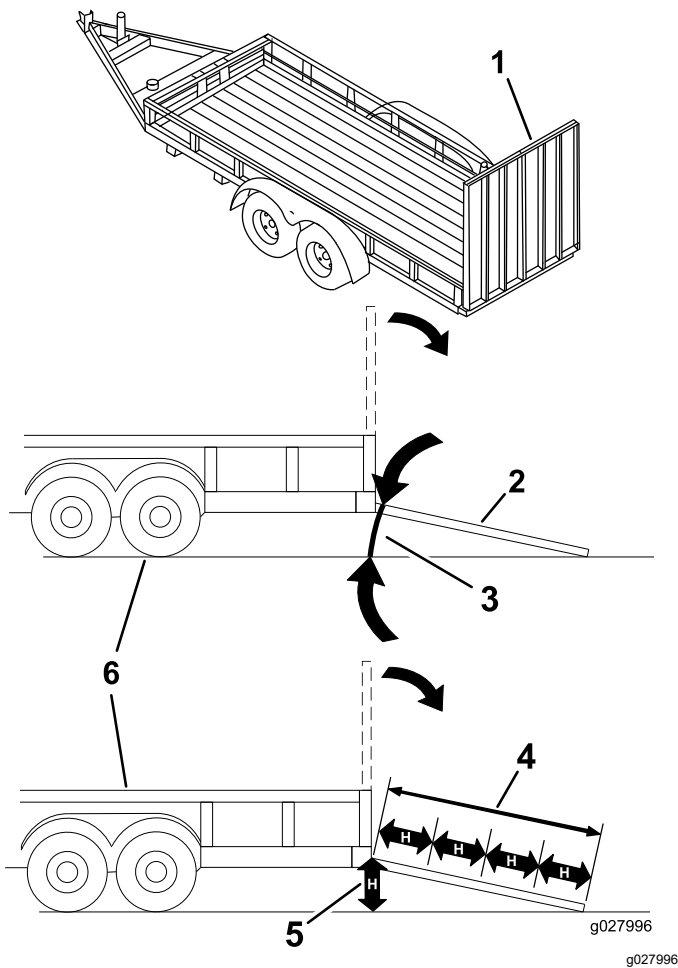

Figure 39

- | | |
|---|---|
| 1. Rampe d'une seule pièce en position rangée | 4. Longueur de la rampe au moins 4 fois supérieure à la hauteur de la remorque ou du plateau du camion par rapport au sol |
| 2. Vue latérale d'une rampe d'une seule pièce en position de chargement | 5. H = hauteur de la remorque ou du plateau du camion par rapport au sol |
| 3. 15 degrés maximum | 6. Remorque |

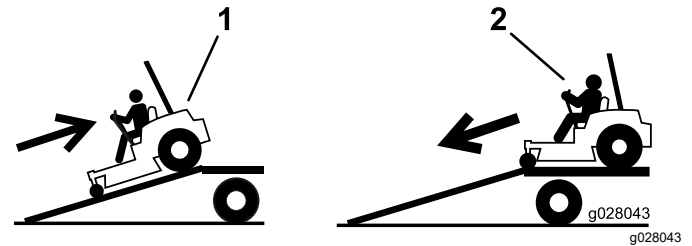

Figure 40

- | | |
|--------------------------------------|---------------------------------------|
| 1. Monter la rampe en marche arrière | 2. Descendre la rampe en marche avant |
|--------------------------------------|---------------------------------------|

5. Coupez le moteur, enlevez la clé et serrez le frein de stationnement.
6. Arrimez la machine près des roues pivotantes avant et du pare-chocs arrière à l'aide de sangles, chaînes, câbles ou cordes (Figure 41). Reportez-vous à la réglementation locale concernant les exigences d'arrimage.

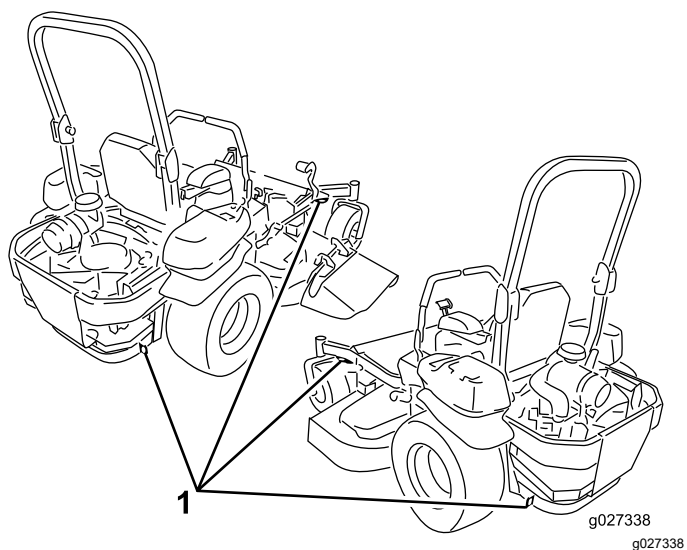

Figure 41

1. Point d'attache
-

Déchargement de la machine

1. Abaissez la rampe pour que l'angle avec le sol ne dépasse pas 15 degrés (Figure 39).
2. Descendez la rampe en marche avant (Figure 40).

Entretien

Consignes de sécurité pendant l'entretien

⚠ ATTENTION

Quelqu'un pourrait mettre le moteur en marche pendant l'entretien ou les réglages. Le démarrage accidentel du moteur pourrait vous blesser gravement ou blesser des personnes à proximité.

Retirez la clé du commutateur d'allumage et serrez le frein de stationnement avant toute opération d'entretien.

⚠ ATTENTION

Le moteur peut devenir très chaud. Vous pouvez vous brûler gravement à son contact.

Attendez que le moteur soit complètement froid avant d'effectuer des entretiens ou des réparations à proximité du moteur.

- Garez la machine sur une surface plane et horizontale, débrayez les commandes, serrez le frein de stationnement, coupez le moteur et enlevez la clé. Attendez l'arrêt complet de toutes les pièces mobiles et laissez refroidir la machine avant de la régler, la nettoyer ou la réparer. Ne confiez jamais l'entretien de la machine à des personnes non qualifiées.
- Débranchez la batterie avant d'entreprendre des réparations. Débranchez toujours la borne négative de la batterie avant la borne positive. Rebranchez toujours la borne positive avant la borne négative.
- Maintenez la machine, les protections, les capots et tous les dispositifs de sécurité en place et en bon état. Contrôlez fréquemment l'usure ou la détérioration des composants et remplacez-les au besoin par des pièces recommandées par le fabricant.

⚠ ATTENTION

Le retrait de pièces et/ou d'accessoires d'origine peut modifier la garantie, la maniabilité et la sécurité de la machine. Les modifications non autorisées du matériel d'origine ou l'utilisation de pièces autres que des pièces d'origine Toro peuvent entraîner des blessures graves ou mortelles. Toute modification non autorisée de la machine, du moteur, du système d'alimentation ou de dégazage peut contrevenir aux normes de sécurité telles que ANSI, OSHA et NFPA et/ou à la réglementation gouvernementale telle EPA et CARB.

⚠ ATTENTION

Les fuites de liquide hydraulique sous pression peuvent transpercer la peau et causer des blessures graves. L'injection de liquide sous la peau nécessite une intervention chirurgicale dans les heures qui suivent l'accident, réalisée par un médecin connaissant ce genre de blessure, pour éviter le risque de gangrène.

- Le cas échéant, vérifiez l'état de tous les flexibles et conduites hydrauliques, ainsi que le serrage de tous les raccords et branchements, avant de mettre le système hydraulique sous pression.
- N'approchez pas les mains ni aucune autre partie du corps des fuites en trou d'épingle ou des gicleurs d'où sort du liquide hydraulique sous haute pression.
- Utilisez un morceau de papier ou de carton pour détecter les fuites, jamais les mains.
- Évacuez soigneusement toute la pression du système hydraulique en plaçant les leviers de commande de déplacement au point mort et en coupant le moteur avant toute intervention sur le système hydraulique.

⚠ ATTENTION

Les composants du circuit d'alimentation sont soumis à une pression élevée. L'utilisation de composants non conformes peut causer une panne du circuit d'alimentation, une fuite de carburant, voire une explosion.

Utilisez uniquement des conduites et des filtres à carburant homologués pour les systèmes à haute pression.

- Examinez les lames avec prudence. Manipulez toujours les lames avec des gants ou en les enveloppant dans un chiffon, et toujours avec prudence. Remplacez uniquement les lames défectueuses. N'essayez jamais de les redresser ou de les souder.
- Utilisez des chandelles pour soutenir la machine et/ou ses composants au besoin.

⚠ PRUDENCE

Ne vous fiez pas uniquement à des crics mécaniques ou hydrauliques pour soulever la machine aux fins d'entretien ou de révision, cela pourrait être dangereux. Ils peuvent ne pas offrir un soutien suffisant ou peuvent lâcher et faire retomber la machine, et causer ainsi des blessures.

Ne vous fiez pas uniquement à des crics mécaniques ou hydrauliques comme soutien. Utilisez des chandelles adéquates ou un support équivalent.

- Libérez la pression emmagasinée dans les composants avec précaution.
- N'approchez jamais les mains ou les pieds des pièces mobiles. Dans la mesure du possible, n'effectuez pas de réglages moteur en marche. Si la procédure d'entretien ou de réglage exige que le moteur tourne et que des composants se déplacent, faites preuve d'une extrême prudence.

⚠ ATTENTION

Les pièces mobiles et les surfaces brûlantes peuvent causer des blessures.

N'approchez pas les doigts, les mains ou les vêtements des pièces rotatives et des surfaces chaudes.

- Vérifiez fréquemment le couple de serrage de tous les boulons.

Programme d'entretien recommandé

Périodicité d'entretien	Procédure d'entretien
Après les 8 premières heures de fonctionnement	<ul style="list-style-type: none">• Contrôlez le niveau du liquide de refroidissement.• Contrôlez le niveau du liquide hydraulique.
Après les 25 premières heures de fonctionnement	<ul style="list-style-type: none">• Remplacez le filtre hydraulique.
Après les 50 premières heures de fonctionnement	<ul style="list-style-type: none">• Vidangez l'huile moteur.• Remplacez le filtre à huile moteur.• Vidangez l'huile moteur.
Après les 100 premières heures de fonctionnement	<ul style="list-style-type: none">• Contrôlez le couple de serrage des écrous de roue.• Contrôlez l'écrou crénelé du moyeu de roue.• Vidangez l'huile du boîtier d'engrenages.

Périodicité d'entretien	Procédure d'entretien
À chaque utilisation ou une fois par jour	<ul style="list-style-type: none"> • Contrôlez le système de sécurité. • Contrôlez le niveau d'huile moteur. • Contrôlez la ceinture de sécurité. • Contrôlez le niveau du liquide de refroidissement. • Nettoyez le refroidisseur d'huile. • Contrôlez les lames. • Nettoyez le plateau de coupe.
Toutes les 25 heures	<ul style="list-style-type: none"> • Graissez le plateau et les axes. • Graissez le bras de la poulie de tension de la courroie du plateau de coupe. • Graissez le bras de la poulie de tension de la courroie de pompe. • Graissez le bras de la poulie de tension de la courroie d'entraînement de PDF. • Graissez le levier de frein. • Contrôlez le niveau du liquide hydraulique.
Toutes les 40 heures	<ul style="list-style-type: none"> • Vidangez le séparateur d'eau.
Toutes les 50 heures	<ul style="list-style-type: none"> • Contrôlez la pression des pneus. • Vérifiez la courroie d'entraînement de PDF. • Vérifiez la courroie d'entraînement des pompes. • Contrôlez la courroie d'alternateur.
Toutes les 100 heures	<ul style="list-style-type: none"> • Graissez les pivots de levage du plateau de coupe. • Vidangez l'huile moteur. • Vidangez l'huile moteur. • Contrôlez le niveau d'huile du boîtier d'engrenages. • Contrôlez les durits du circuit de refroidissement du moteur. • Contrôlez l'état des courroies (usure/fissures). • Contrôlez la tension de la courroie d'alternateur.
Toutes les 150 heures	<ul style="list-style-type: none"> • Ajoutez une huile légère ou graissez la machine par pulvérisation ; voir Graissage.
Toutes les 200 heures	<ul style="list-style-type: none"> • Remplacez le filtre à huile moteur. • Graissez le pivot de frein.
Toutes les 250 heures	<ul style="list-style-type: none"> • Contrôlez et/ou remplacez le filtre à air (plus fréquemment si vous travaillez dans une atmosphère sale ou poussiéreuse). • Si vous utilisez le liquide hydraulique Mobil® 1, remplacez le filtre hydraulique et vidangez le liquide.
Toutes les 400 heures	<ul style="list-style-type: none"> • Graissez les pivots des roues pivotantes (plus fréquemment si vous utilisez la machine dans une atmosphère poussiéreuse ou sale). • Remplacez le filtre à carburant (plus fréquemment si vous travaillez dans une atmosphère sale ou poussiéreuse).
Toutes les 500 heures	<ul style="list-style-type: none"> • Contrôlez le couple de serrage des écrous de roue. • Contrôlez l'écrou crénelé du moyeu de roue. • Réglez le roulement de pivot de roue pivotante. • Réglez l'embrayage électrique. • Si vous utilisez le liquide hydraulique Toro® HYPR-OIL™ 500, remplacez le filtre hydraulique et vidangez le liquide hydraulique.
Chaque mois	<ul style="list-style-type: none"> • Contrôlez la charge de la batterie.
Une fois par an	<ul style="list-style-type: none"> • Regarnissez les roulements des roues pivotantes (plus fréquemment si vous utilisez la machine dans une atmosphère poussiéreuse ou sale). • Graissage des moyeux des roues pivotantes. • Vidangez l'huile du boîtier d'engrenages. • Vidangez le liquide de refroidissement moteur.

Important: Reportez-vous au manuel du propriétaire du moteur pour toutes procédures d'entretien supplémentaires.

⚠ PRUDENCE

Si vous laissez la clé dans le commutateur d'allumage, quelqu'un pourrait mettre le moteur en marche accidentellement et vous blesser gravement, ainsi que toute personne à proximité.

Coupez le moteur et enlevez la clé du commutateur avant d'effectuer des entretiens.

Procédures avant l'entretien

Utilisation du support Z Stand™

Le support Z Stand permet d'élever l'avant de la machine pour faciliter le nettoyage du plateau de coupe et la dépose des lames.

⚠ ATTENTION

La machine pourrait tomber sur quelqu'un et le blesser gravement ou mortellement.

- Procédez avec la plus grande prudence lorsque vous utilisez la machine sur le support Z Stand.
- N'utilisez le support Z Stand que pour nettoyer le plateau de coupe et déposer les lames.
- Ne laissez pas la machine sur le support Z Stand pendant une durée prolongée.
- Vous devez toujours arrêter le moteur, serrer le frein de stationnement et retirer la clé avant de procéder à un quelconque entretien de la machine.

Monter la machine sur le support Z Stand

Important: Utilisez le support Z Stand sur une surface plane.

1. Levez le plateau de coupe en position de transport.
2. Retirez la goupille du support (Figure 42).

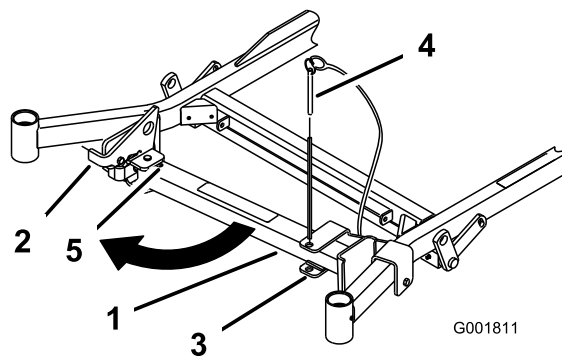

Figure 42

- | | |
|------------------------|---------------------|
| 1. Support Z Stand | 4. Base de la fente |
| 2. Goupille de support | 5. Verrou |
| 3. Support | |

3. Soulevez le verrou.

- Dépliez le pied du support et poussez le support vers la machine en l'engageant dans le bas de la fente (Figure 42 et Figure 43).

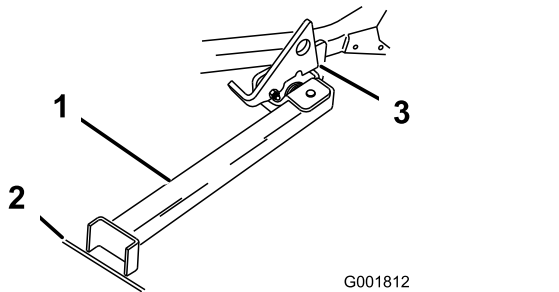

Figure 43

- Support Z Stand (dans la fente)
- Fissure dans le trottoir ou le gazon
- Verrou en appui sur la languette de pivot

- Posez le pied du support sur le sol et appuyez le verrou sur la languette de pivot (Figure 43).
- Mettez le moteur en marche et tirez la commande d'accélérateur à mi-course.

Remarque: Pour obtenir des résultats optimaux, placez le pied du support dans des fissures du trottoir ou dans la pelouse (Figure 43).

- Conduisez la machine sur le support. Arrêtez-vous quand le verrou retombe sur la languette en position verrouillée (Figure 43).
- Serrez le frein de stationnement, coupez le moteur et enlevez la clé.
- Calez ou bloquez les roues motrices.

⚠ ATTENTION

Le frein de stationnement peut ne pas immobiliser parfaitement la machine lorsqu'elle se trouve sur le support Z Stand, ce qui peut causer des dommages corporels ou matériels.

Ne garez pas la machine sur le support Z Stand, à moins de caler ou de bloquer les roues.

- Effectuez l'entretien requis.

Descendre la machine du support Z Stand

- Retirez les cales ou les blocs des roues.
- Relevez le verrou en position déverrouillée (Figure 44).

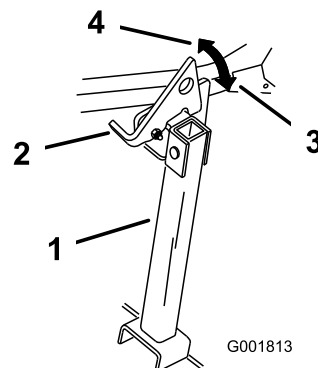

Figure 44

- Support Z Stand
- Verrou
- Position verrouillée
- Position déverrouillée

- Mettez le moteur en marche et tirez la commande d'accélérateur à mi-course. Desserrez le frein de stationnement.
- Descendez lentement du support en marche arrière.
- Ramenez le support à sa position de repos (Figure 42).

Relâchement du panneau de protection du plateau de coupe

Desserrez le boulon inférieur du panneau de protection pour débloquer ce dernier et accéder au sommet du plateau de coupe (Figure 45). Une fois l'entretien terminé, remettez le panneau de protection en place et serrez le boulon.

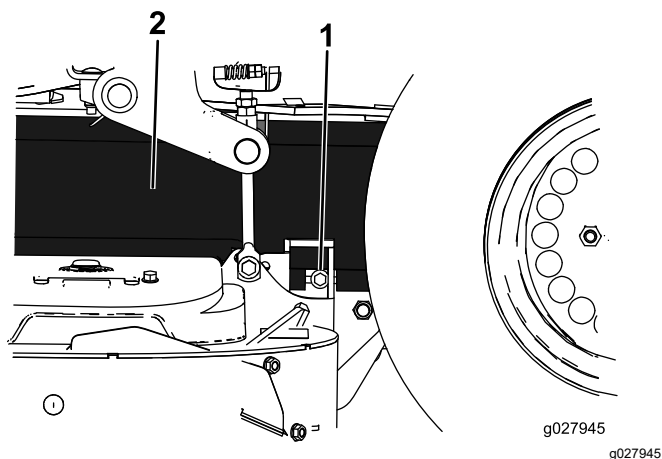

Figure 45

1. Boulon 2. Panneau de protection

Dépose de la tôle de protection

Desserrez les 2 boulons avant et déposez la tôle de protection pour accéder aux courroies et aux axes du plateau de coupe (Figure 46). Une fois l'entretien terminé, reposez la tôle de protection et serrez les boulons.

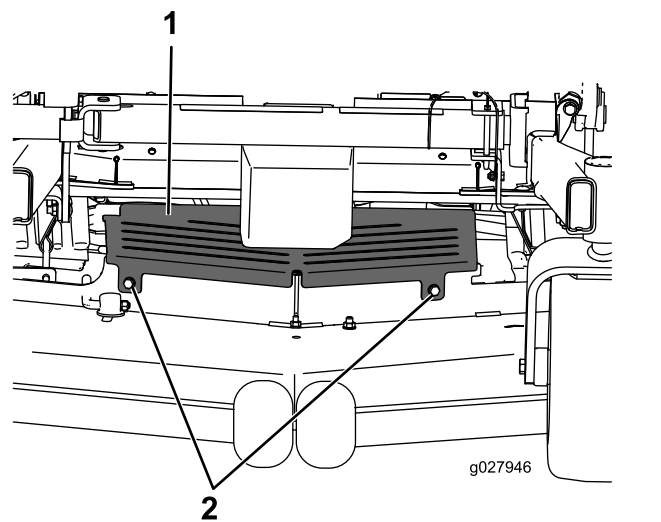

Figure 46

1. Tôle de protection 2. Boulon

Lubrification

Graissage de la machine

Graissez la machine plus fréquemment si l'atmosphère est très sale ou poussiéreuse. Voir l'emplacement des graisseurs sur la [Figure 47](#) ou la [Figure 48](#).

Type de graisse : graisse n° 2 au lithium ou au molybdène.

1. Garez la machine sur une surface plane et horizontale, désengagez la commande des lames et serrez le frein de stationnement.
2. Avant de quitter la position d'utilisation, coupez le moteur, retirez la clé et attendez l'arrêt complet de toutes les pièces mobiles.
3. Nettoyez les graisseurs avec un chiffon.

Remarque: Grattez la peinture qui pourrait se trouver sur l'avant des graisseurs.

4. Raccordez une pompe à graisse au graisseur.
5. Injectez de la graisse dans les graisseurs jusqu'à ce qu'elle commence à sortir des roulements.
6. Essuyez tout excès de graisse.

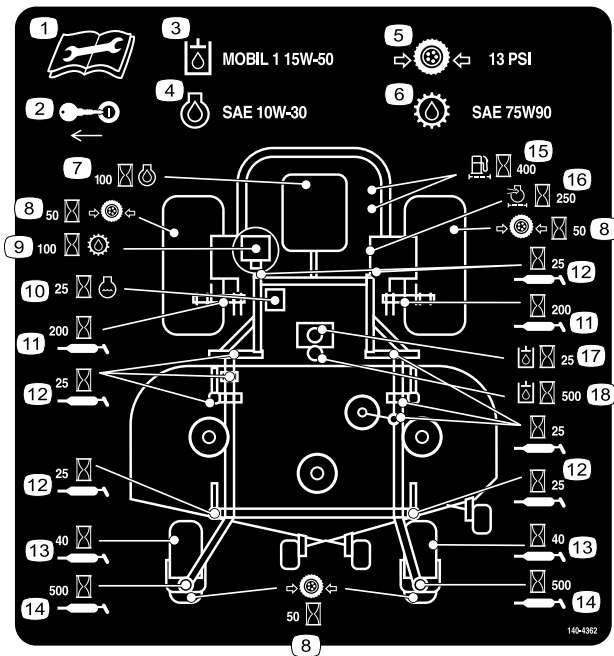

decal140-4362

Figure 47
Modèles à éjection latérale

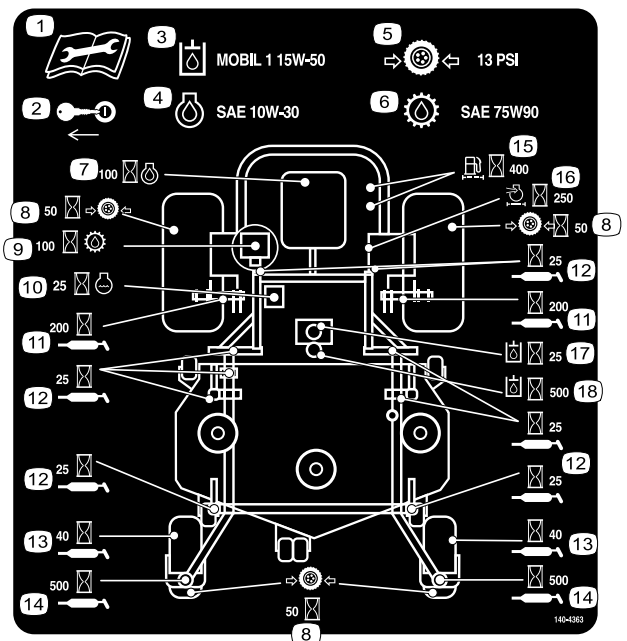

decal140-4363

Figure 48
Modèles à éjection arrière

Ajout d'huile légère ou graissage par pulvérisation

Périodicité des entretiens: Toutes les 100 heures

Modèles à éjection latérale

Graissez les pivots de levage du plateau avec une huile légère ou lubrifiant en aérosol.

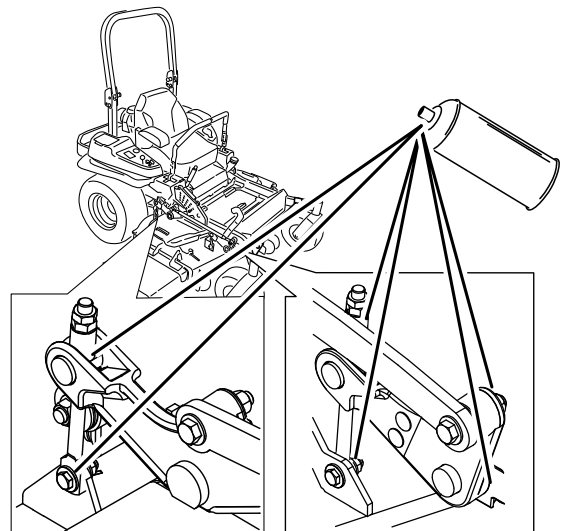

G017028

g017028

Figure 49

Modèles à éjection arrière

Périodicité des entretiens: Toutes les 150 heures

Graissez les points suivants de la machine avec une huile légère ou lubrifiant en aérosol :

- Actionneur du contacteur de siège
- Pivot du levier de frein
- Bagues de tige de frein
- Bagues en bronze de commande de déplacement

Graissage du plateau de coupe et des poulies de tension des courroies

Périodicité des entretiens: Toutes les 25 heures—Graissez le plateau et les axes.

Type de graisse : graisse n° 2 au lithium ou au molybdène.

Important: Vérifiez chaque semaine que les axes des plateaux de coupe sont complètement enduits de graisse.

1. Garez la machine sur une surface plane et horizontale, désengagez la commande des lames et serrez le frein de stationnement.
2. Avant de quitter la position d'utilisation, coupez le moteur, retirez la clé et attendez l'arrêt complet de toutes les pièces mobiles.
3. Desserrez le boulon inférieur qui fixe le rideau au plateau de coupe ; voir [Relâchement du panneau de protection du plateau de coupe \(page 48\)](#).
4. Déposez la tôle de protection ; voir [Dépose de la tôle de protection \(page 48\)](#).
5. Retirez les couvercles de courroie.
6. Graissez le bras de la poulie de tension sur le plateau de coupe ([Figure 50](#)).
7. Lubrifiez les graisseurs des bras de poussée ([Figure 50](#) ou [Figure 51](#)).

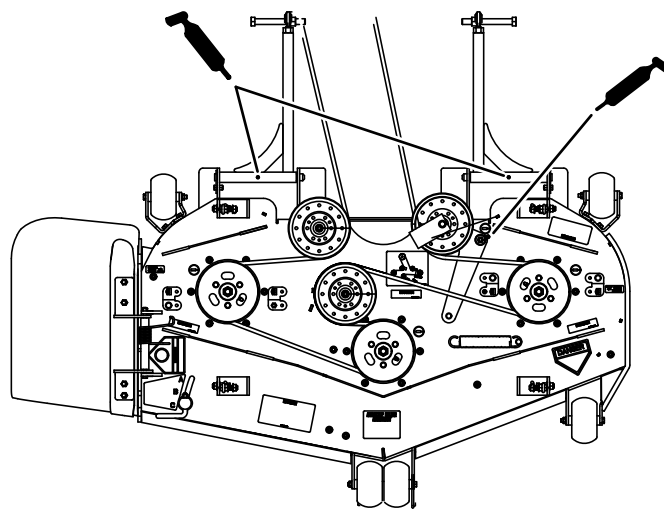

Figure 50
Modèles à éjection latérale

g187362

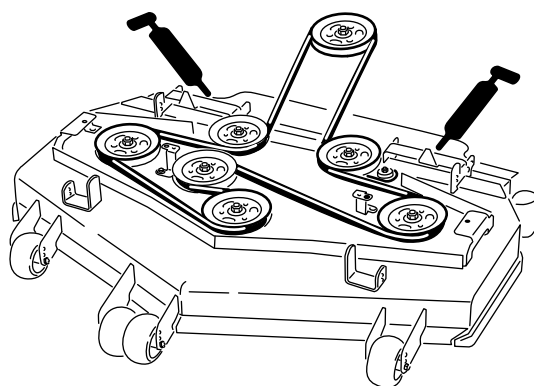

Figure 51
Modèles à éjection arrière

g194085

8. Graissez le bras de la poulie de tension de la courroie d'entraînement de PDF ([Figure 52](#)).
9. Graissez le bras de la poulie de tension de la courroie de pompe ([Figure 52](#)).

- Sortez le graisseur de l'orifice. Remettez le bouchon hexagonal et le capuchon en place.

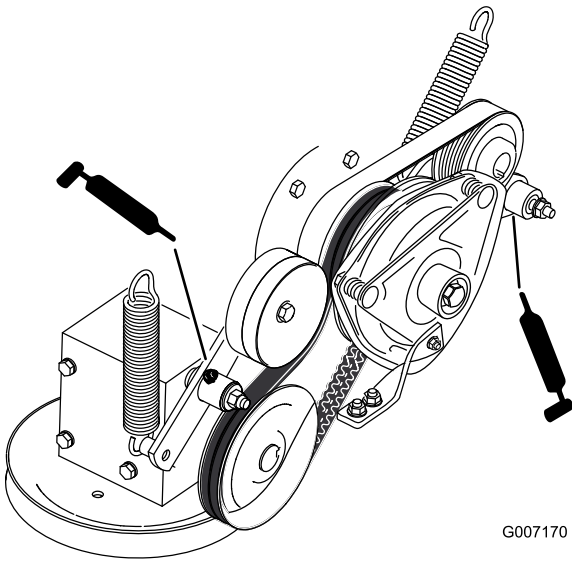

Figure 52

- Reposez la tôle de protection.
- Resserrez le boulon inférieur qui fixe le rideau au plateau de coupe.

Graissage des pivots des roues pivotantes

Périodicité des entretiens: Toutes les 400 heures/Une fois par an (la première échéance prévalant) (plus fréquemment si vous utilisez la machine dans une atmosphère poussiéreuse ou sale).

Une fois par an—Regarnissez les roulements des roues pivotantes (plus fréquemment si vous utilisez la machine dans une atmosphère poussiéreuse ou sale).

- Garez la machine sur une surface plane et horizontale, désengagez la commande des lames et serrez le frein de stationnement.
- Avant de quitter la position d'utilisation, coupez le moteur, retirez la clé et attendez l'arrêt complet de toutes les pièces mobiles.
- Retirez les capuchons protecteurs et réglez les pivots des roues pivotantes. Ne remettez pas les capuchons protecteurs avant d'avoir terminé le graissage ; voir [Réglage du roulement de pivot de roue pivotante \(page 64\)](#).
- Retirez le bouchon hexagonal.
- Vissez un graisseur dans l'orifice.
- Injectez de la graisse dans le graisseur jusqu'à ce qu'elle ressorte autour du roulement supérieur.

Graissage des moyeux des roues pivotantes

Périodicité des entretiens: Une fois par an

1. Garez la machine sur une surface plane et horizontale, désengagez la commande des lames et serrez le frein de stationnement.
2. Avant de quitter la position d'utilisation, coupez le moteur, retirez la clé et attendez l'arrêt complet de toutes les pièces mobiles.
3. Soulever la tondeuse pour permettre l'accès.
4. Déposez la roue pivotante de la fourche.
5. Déposez les protège-joints du moyeu de roue.

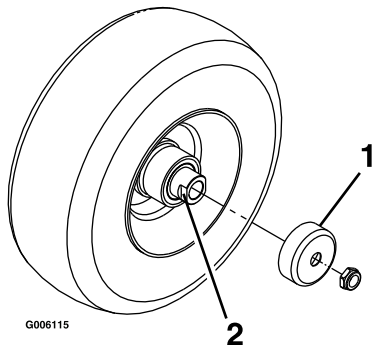

Figure 53

g006115

1. Protège-joint
2. Écrou d'écartement avec méplats

6. Retirez un écrou d'écartement de l'arbre de la roue pivotante.
Remarque: Du frein-filet a été appliqué pour bloquer les écrous d'écartement sur l'arbre de roue.
7. Déposez l'arbre de la roue (en laissant l'autre écrou d'écartement en place).
8. Faites levier pour déposer les joints, et vérifiez l'état et l'usure des roulements ; remplacez-les au besoin.
9. Garnissez les roulements de graisse universelle.
10. Insérez 1 roulement et 1 joint neuf, dans la roue.
11. Si les deux écrous d'écartement sont absents de l'arbre de roue, appliquez du frein-filet sur l'un d'entre eux et vissez-le sur l'arbre de roue, méplats tournés vers l'extérieur.

Remarque: Ne vissez pas complètement l'écrou d'écartement au bout de l'arbre de roue. Laissez environ 3 mm entre la surface extérieure de l'écrou d'écartement et l'extrémité de l'arbre de roue dans l'écrou.

12. Insérez l'ensemble écrou et arbre de roue dans la roue, du côté roulement et joint neuf.

13. Le côté ouvert de la roue étant dirigé vers le haut, remplissez l'intérieur de la roue autour de l'arbre de graisse universelle.
14. Insérez le second roulement, assorti d'un joint neuf, dans la roue.
15. Appliquez du frein-filet sur le filetage du second écrou d'écartement et vissez-le sur l'arbre de roue, les méplats tournés vers l'extérieur.
16. Serrez l'écrou à un couple de 8 à 9 N·m, desserrez-le, puis resserrez-le à un couple de 2 à 3 N·m.
17. Posez les protège-joints sur le moyeu, puis insérez la roue dans la fourche pivotante.
18. Reposez le boulon de roue et serrez l'écrou à fond.

Remarque: Attention à ne pas faire dépasser l'arbre de roue de l'écrou.

Important: Pour ne pas endommager le joint et le roulement, vérifiez fréquemment le réglage du roulement. Faites tourner la roue pivotante. Elle ne doit pas tourner librement (plus de 1 ou 2 tours) ni présenter de jeu latéral. Si la roue tourne librement, ajustez l'écrou d'écartement jusqu'à ce que vous sentiez une légère résistance. Appliquez une autre couche de frein-filet.

Entretien du moteur

Sécurité du moteur

- Coupez le moteur avant de contrôler le niveau d'huile ou d'ajouter de l'huile dans le carter.
- Gardez les mains, les pieds, le visage et toute autre partie du corps ainsi que les vêtements à l'écart du silencieux et autres surfaces brûlantes.

Entretien du filtre à air

Périodicité des entretiens: Toutes les 250 heures (plus fréquemment si vous travaillez dans une atmosphère sale ou poussiéreuse).

Remarque: Contrôlez les filtres plus souvent s'il y a beaucoup de poussière ou de sable.

Dépose du filtre à air

1. Garez la machine sur une surface plane et horizontale, désengagez la commande des lames (PDF) et serrez le frein de stationnement.
2. Avant de quitter la position d'utilisation, coupez le moteur, retirez la clé et attendez l'arrêt complet de toutes les pièces mobiles.
3. Déverrouillez le filtre à air et détachez le couvercle du boîtier du filtre (Figure 54).
4. Nettoyez l'intérieur du couvercle du filtre à air à l'air comprimé.
5. Sortez l'élément filtrant du boîtier du filtre à air avec précaution (Figure 54).

Remarque: Évitez de cogner l'élément à l'intérieur du boîtier.

6. Vérifiez l'état de l'élément en le plaçant devant une lumière forte.

Remarque: Les trous éventuels apparaîtront sous forme de points brillants. Mettez le filtre au rebut s'il est endommagé.

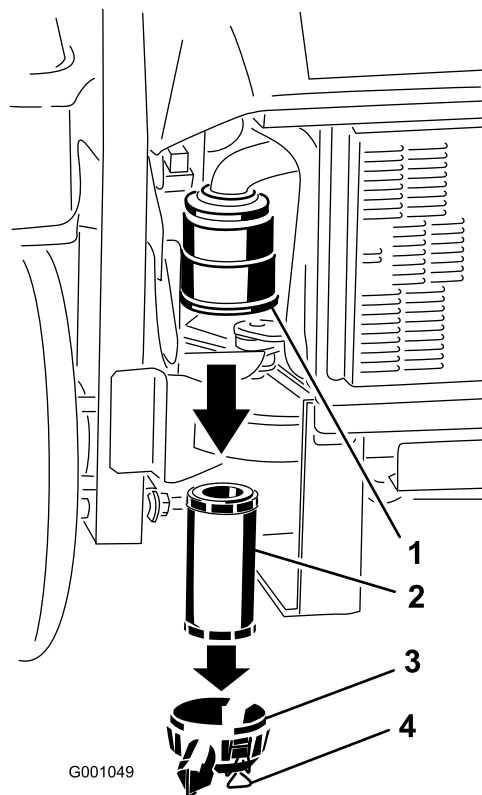

Figure 54

- | | |
|----------------------------|------------------------------|
| 1. Boîtier du filtre à air | 3. Couvercle du filtre à air |
| 2. Filtre à air | 4. Verrous |

Pose du filtre à air

1. Si vous montez un filtre neuf, vérifiez qu'il n'a pas souffert pendant le transport. N'utilisez pas le filtre s'il est endommagé.
2. Insérez le filtre dans le boîtier avec précaution (Figure 55).

Remarque: Assurez-vous qu'il est bien engagé en appuyant sur le rebord extérieur.

Important: N'appuyez pas sur la partie intérieure souple du filtre.

3. Remettez en place et verrouillez le couvercle du filtre à air (Figure 55).

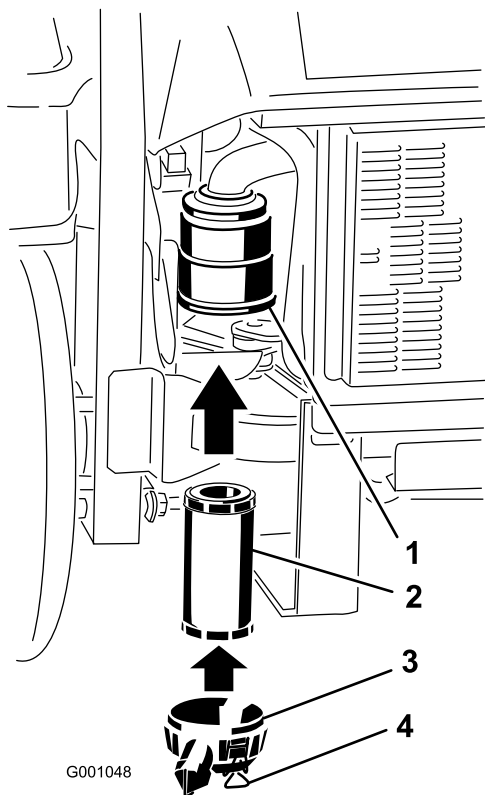

G001048

Figure 55

g001048

- | | |
|----------------------------|------------------------------|
| 1. Boîtier du filtre à air | 3. Couvercle du filtre à air |
| 2. Filtre à air | 4. Verrous |

Contrôle du niveau, vidange de l'huile moteur et remplacement du filtre à huile

Périodicité des entretiens: À chaque utilisation ou une fois par jour—Contrôlez le niveau d'huile moteur.

Après les 50 premières heures de fonctionnement—Vidangez l'huile moteur.

Toutes les 100 heures—Vidangez l'huile moteur.

Après les 50 premières heures de fonctionnement—Remplacez le filtre à huile moteur.

Toutes les 200 heures—Remplacez le filtre à huile moteur.

Spécifications de l'huile moteur

Type d'huile : huile détergente de haute qualité, de classe de service API CJ-4 ou mieux pour moteurs diesel. N'utilisez pas d'additifs spéciaux avec les huiles recommandées.

Capacité du carter : 3,7 l

Viscosité : voir le tableau ci-dessous.

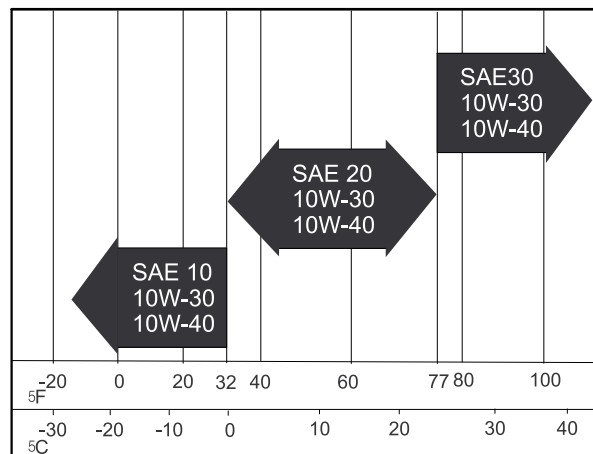

G001061

g001061

Figure 56

Contrôle du niveau d'huile moteur

Remarque: Contrôlez le niveau d'huile quand le moteur est froid.

1. Garez la machine sur une surface plane et horizontale, désengagez la commande des lames (PDF) et serrez le frein de stationnement.
2. Avant de quitter la position d'utilisation, coupez le moteur, retirez la clé et attendez l'arrêt complet de toutes les pièces mobiles.
3. Contrôlez le niveau d'huile moteur (Figure 57).

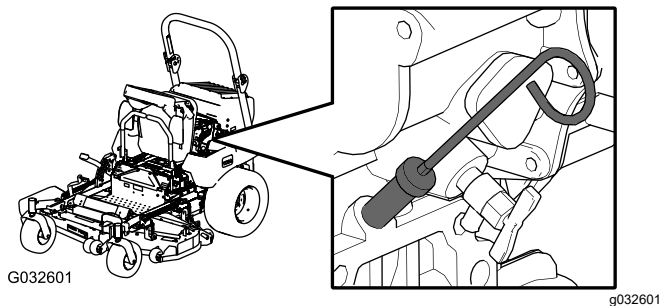

Important: Versez l'huile très lentement en prenant soin de ne pas obturer l'orifice de remplissage (Figure 40). Si vous versez l'huile trop rapidement ou si vous bouches le trou, l'huile sera refoulée et encrassera les entrées d'air, ce qui endommagera le moteur.

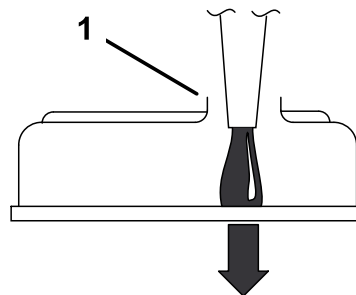

G000955

g000955

Figure 58

1. Notez l'espace maintenu dans l'orifice de remplissage

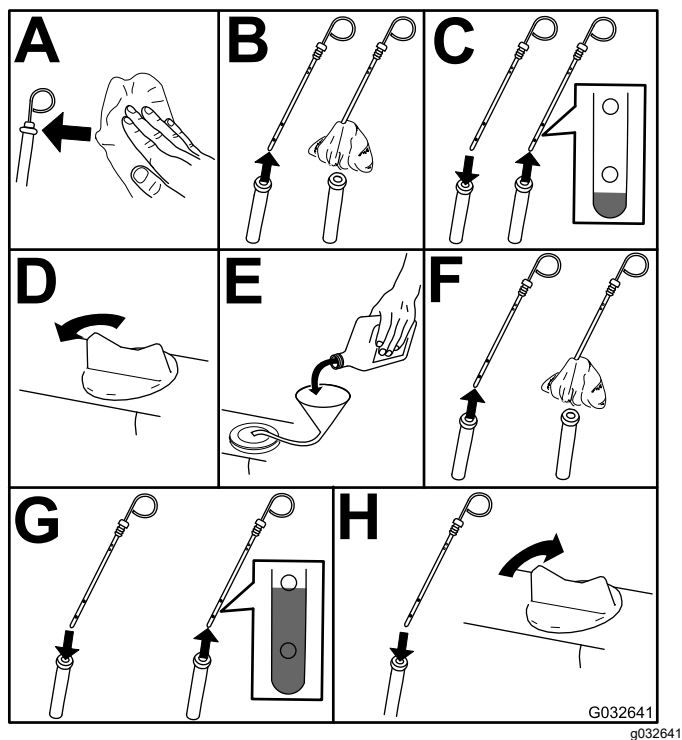

Figure 57

4. Démarrez le moteur, laissez-le tourner au ralenti pendant 5 minutes, coupez-le, patientez 3 minutes puis contrôlez le niveau d'huile moteur. Au besoin, faites l'appoint d'huile jusqu'au repère MAXIMUM sur la jauge.

Important: Le niveau d'huile moteur doit rester entre les repères maximum et minimum de la jauge, sinon une panne de moteur pourrait se produire.

Vidange de l'huile moteur

- Démarrez le moteur et laissez-le tourner pendant 5 minutes.
Remarque: Cela permet de réchauffer l'huile, qui s'écoule alors plus facilement.
- Garez la machine sur une surface plane et horizontale, désengagez la commande des lames (PDF) et serrez le frein de stationnement.
- Avant de quitter la position d'utilisation, coupez le moteur, retirez la clé et attendez l'arrêt complet de toutes les pièces mobiles.

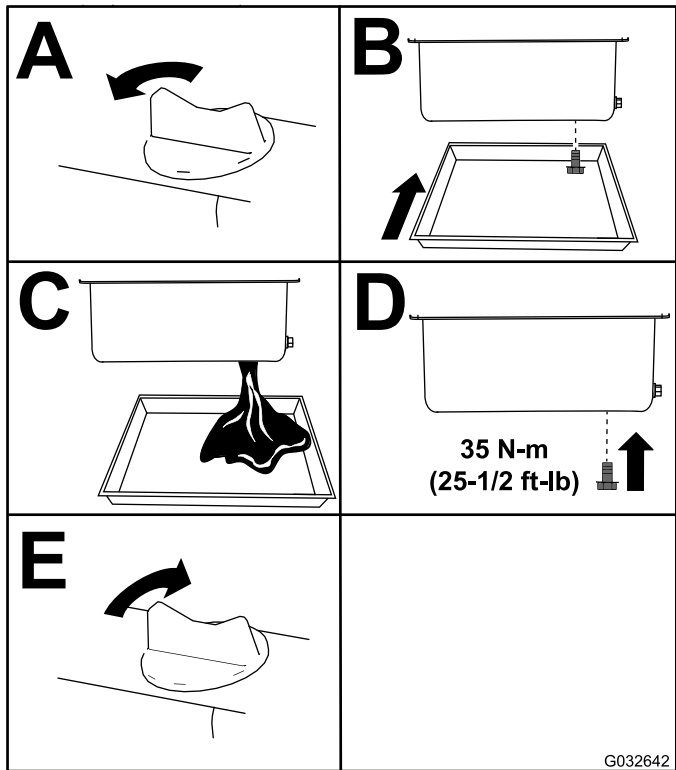
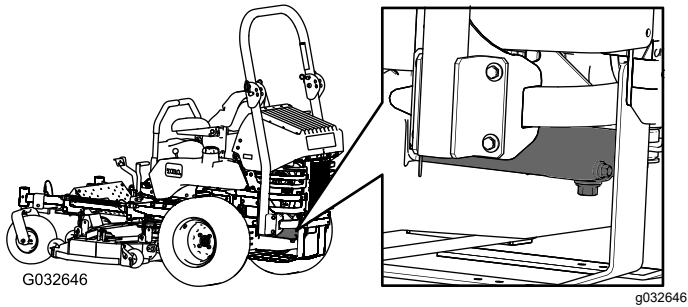

Figure 59

Remarque: Débarrassez-vous de l'huile usagée dans un centre de recyclage.

Remplacement du filtre à huile moteur

- Vidangez l'huile moteur ; voir [Vidange de l'huile moteur \(page 56\)](#).
- Remplacez le filtre à huile moteur ([Figure 60](#)).

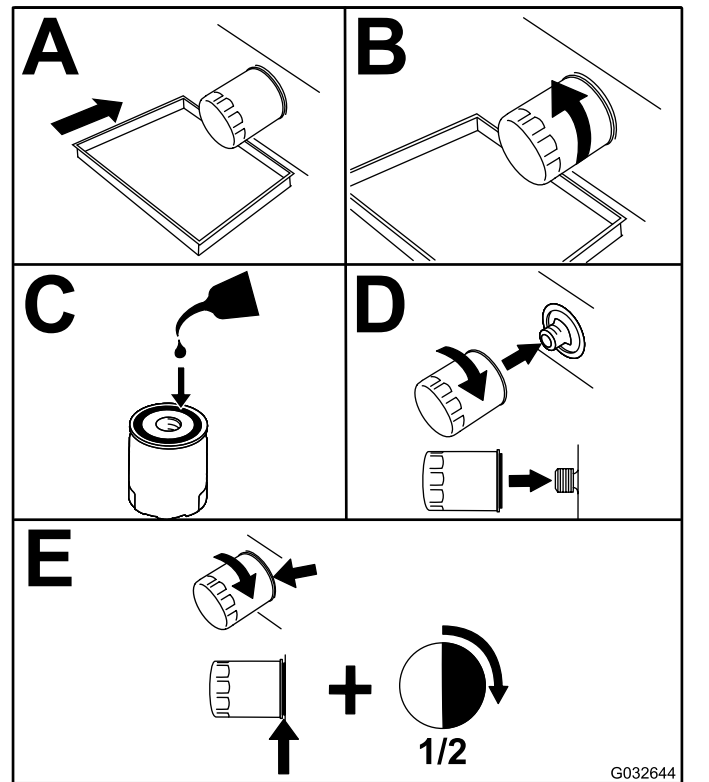
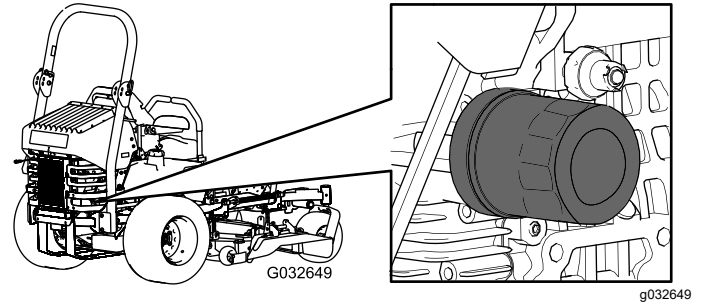

Figure 60

- Faites l'appoint d'huile ; voir [Appoint d'huile moteur \(page 57\)](#).

Vidange de l'huile moteur

Périodicité des entretiens: Après les 50 premières heures de fonctionnement

Toutes les 100 heures

1. Démarrez le moteur et laissez-le tourner pendant 5 minutes.

Remarque: Cela permet de réchauffer l'huile, qui s'écoule alors plus facilement.

- 2.
3. Garez la machine sur une surface plane et horizontale, désengagez la commande des lames (PDF) et serrez le frein de stationnement.
4. Avant de quitter la position d'utilisation, coupez le moteur, retirez la clé et attendez l'arrêt complet de toutes les pièces mobiles.
5. Placez un bac de vidange sous l'orifice de vidange. Retirez le bouchon de vidange et laissez s'écouler toute l'huile (Figure 61).
6. Retirez le bouchon de remplissage d'huile en haut du moteur (Figure 63).

Remarque: Cela facilitera la vidange de l'huile.

7. Mettez et serrez le bouchon de vidange à 35 N·m.

Remarque: Débarrassez-vous de l'huile usagée dans un centre de recyclage.

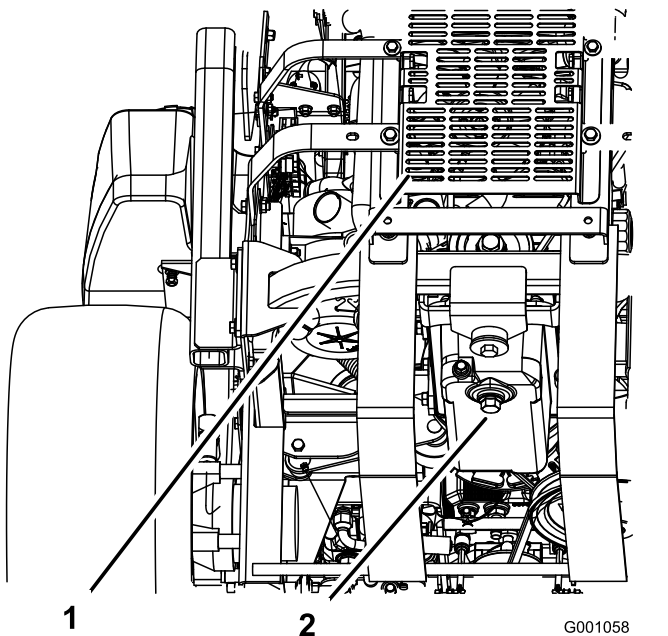

Figure 61

1. Arrière de la machine
2. Bouchon de vidange

Appoint d'huile moteur

1. Basculez le siège en avant et déposez le panneau avant du moteur (Figure 62).

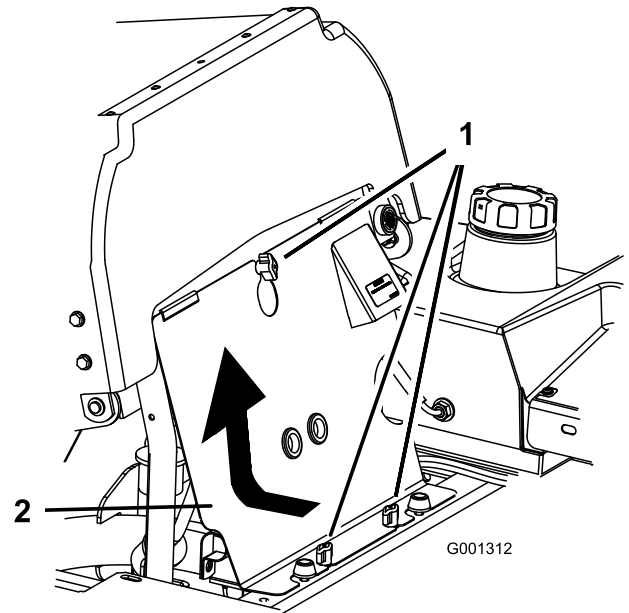

Figure 62

1. Bouton
2. Panneau avant du moteur

2. Enlevez le bouchon de remplissage et la jauge (Figure 63).

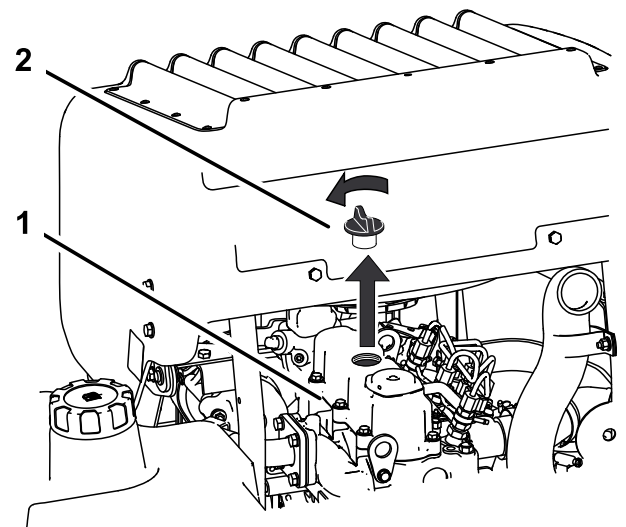

Figure 63

1. Moteur
2. Bouchon de remplissage d'huile

3. Utilisez un flexible et un entonnoir pour faire l'appoint d'huile moteur (Figure 64).
4. Ajoutez lentement de l'huile, en vérifiant souvent le niveau sur la jauge, jusqu'à ce que l'huile atteigne le trou supérieur sur la jauge. Pour connaître le type d'huile et la viscosité à utiliser

selon la température, voir [Spécifications de l'huile moteur](#) (page 54).

11. Recherchez des fuites éventuelles.

Important: Ne remplissez pas excessivement le carter sous peine d'endommager le moteur.

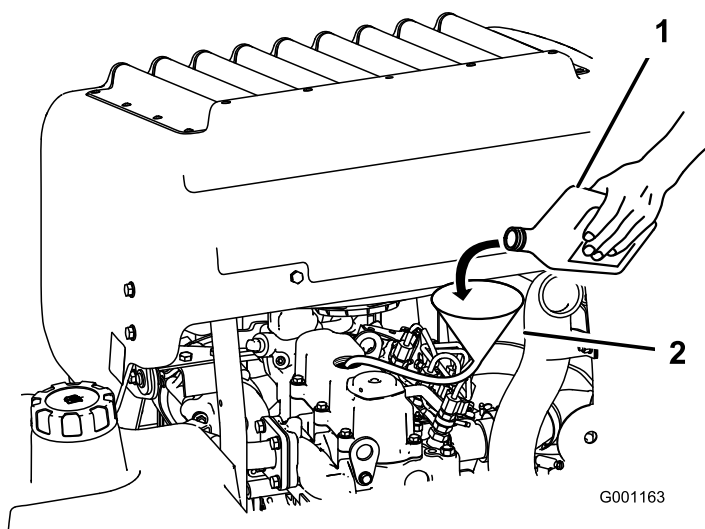

Figure 64

1. Huile moteur 2. Entonnoir et tuyau

Important: Versez l'huile très lentement en prenant soin de ne pas obturer le trou de remplissage ([Figure 65](#)). Si vous versez l'huile trop rapidement ou si vous bouchez le trou, l'huile sera refoulée et encrassera les entrées d'air, ce qui endommagera le moteur.

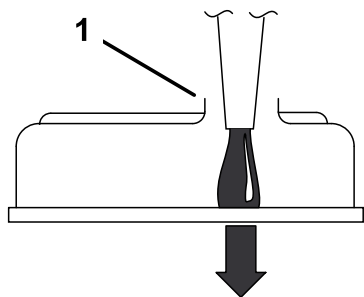

Figure 65

1. Notez l'espace maintenu dans l'orifice de remplissage
-
5. Remettez la jauge en place et remontez le panneau de moteur avant.
6. Mettez le moteur en marche et laissez-le tourner au ralenti pendant 5 minutes.
7. Coupez le moteur.
8. Attendez 3 minutes, puis contrôlez le niveau d'huile.
9. Faites l'appoint, au besoin, pour amener le niveau au trou supérieur de la jauge.
10. Remettez la jauge et le bouchon de remplissage en place, puis reposez le panneau de moteur avant.

Entretien du système d'alimentation

▲ DANGER

Dans certaines circonstances, le carburant est extrêmement inflammable et hautement explosif. Un incendie ou une explosion causé(e) par du carburant peut vous brûler, ainsi que les personnes se tenant à proximité, et causer des dommages matériels.

Vous trouverez une liste complète des consignes de sécurité liées au carburant sous [Ajout de carburant \(page 22\)](#).

Entretien du filtre à carburant et du séparateur d'eau

Périodicité des entretiens: Toutes les 40 heures—Vidangez le séparateur d'eau.

Toutes les 400 heures/Une fois par an (la première échéance prévalant)—Remplacez le filtre à carburant (plus fréquemment si vous travaillez dans une atmosphère sale ou poussiéreuse).

Purge du séparateur d'eau

1. Garez la machine sur une surface plane et horizontale, désengagez la commande des lames et serrez le frein de stationnement.
2. Avant de quitter la position d'utilisation, coupez le moteur, retirez la clé et attendez l'arrêt complet de toutes les pièces mobiles.
3. Localisez le séparateur d'eau sur le côté arrière gauche de la machine.
4. Placez un bac de vidange sous le séparateur d'eau.
5. Desserrez le robinet de vidange du séparateur d'eau d'un tour environ pour vidanger l'eau et autres contaminants ([Figure 66](#)).
6. Fermez le robinet de vidange lorsque seul du gazole s'écoule ([Figure 66](#)).

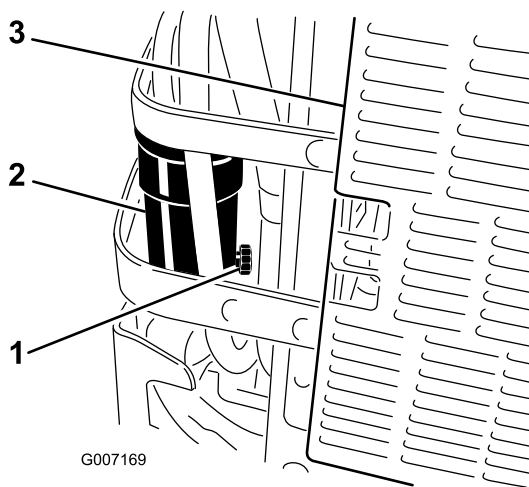

Figure 66

1. Robinet de vidange
2. Séparateur d'eau
3. Arrière de la machine

Remplacement du filtre à carburant

Ne remontez jamais un filtre à carburant sale après l'avoir enlevé de la conduite d'alimentation.

1. Laissez refroidir la machine.
2. Garez la machine sur une surface plane et horizontale, désengagez la commande des lames et serrez le frein de stationnement.
3. Avant de quitter la position d'utilisation, coupez le moteur, retirez la clé et attendez l'arrêt complet de toutes les pièces mobiles.
4. Fermez le robinet d'arrivée de carburant ([Figure 67](#)).
5. Desserrez les 2 colliers de flexibles et débranchez les conduites d'alimentation du filtre à carburant ([Figure 67](#)).
6. Remplacez le filtre. Branchez les conduites d'alimentation au filtre à carburant et montez les 2 colliers de flexibles ([Figure 67](#)).
7. Ouvrez le robinet d'arrivée de carburant.
8. Démarrez le moteur et recherchez des fuites éventuelles.

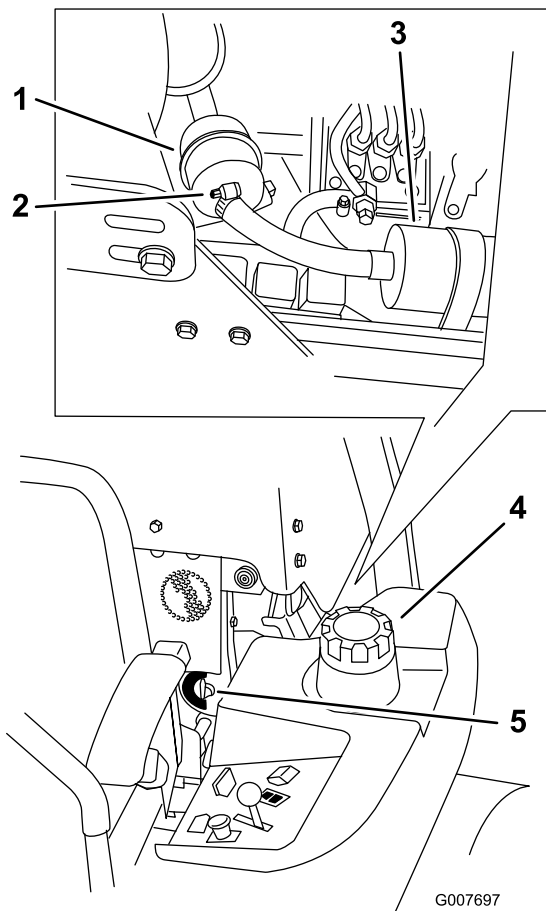

Figure 67

- | | |
|-----------------------|-----------------------------------|
| 1. Filtre à carburant | 4. Côté gauche de la machine |
| 2. Collier | 5. Robinet d'arrivée de carburant |
| 3. Pompe à carburant | |

Entretien du réservoir de carburant

N'essayez pas de vidanger le réservoir de carburant. Demandez à un concessionnaire-réparateur agréé de vidanger le réservoir de carburant et d'effectuer l'entretien de tous les composants associés au circuit d'alimentation.

Entretien du système électrique

Consignes de sécurité relatives au système électrique

- Débranchez la batterie avant de réparer la machine. Débranchez toujours la borne négative avant la borne positive. Rebranchez la borne positive avant la borne négative.
- Chargez la batterie dans un endroit dégagé et bien aéré, à l'écart des flammes ou sources d'étincelles. Débranchez le chargeur du secteur avant de brancher ou de débrancher la batterie. Portez des vêtements de protection et utilisez des outils isolés.

Entretien de la batterie

Périodicité des entretiens: Chaque mois

Dépose de la batterie

⚠ ATTENTION

Les bornes de la batterie ou les outils en métal peuvent causer des courts-circuits au contact des pièces métalliques de la machine et produire des étincelles. Les étincelles peuvent provoquer l'explosion des gaz de la batterie et vous blesser.

- Lors du retrait ou de la mise en place de la batterie, les bornes ne doivent toucher aucune partie métallique de la machine.
- Évitez de créer des courts-circuits entre les bornes de la batterie et les parties métalliques de la machine avec des outils en métal.

⚠ ATTENTION

Si les câbles de la batterie ne sont pas débranchés correctement, la machine et les câbles peuvent être endommagés et produire des étincelles. Les étincelles peuvent provoquer l'explosion des gaz de la batterie et vous blesser.

- Débranchez toujours le câble négatif (noir) de la batterie avant le câble positif (rouge).
 - Connectez toujours le câble positif (rouge) de la batterie avant le câble négatif (noir).
1. Garez la machine sur une surface plane et horizontale, désengagez la commande des lames (PDF) et serrez le frein de stationnement.
 2. Avant de quitter la position d'utilisation, coupez le moteur, retirez la clé et attendez l'arrêt complet de toutes les pièces mobiles.
 3. Retirez la batterie, comme montré à la [Figure 68](#).

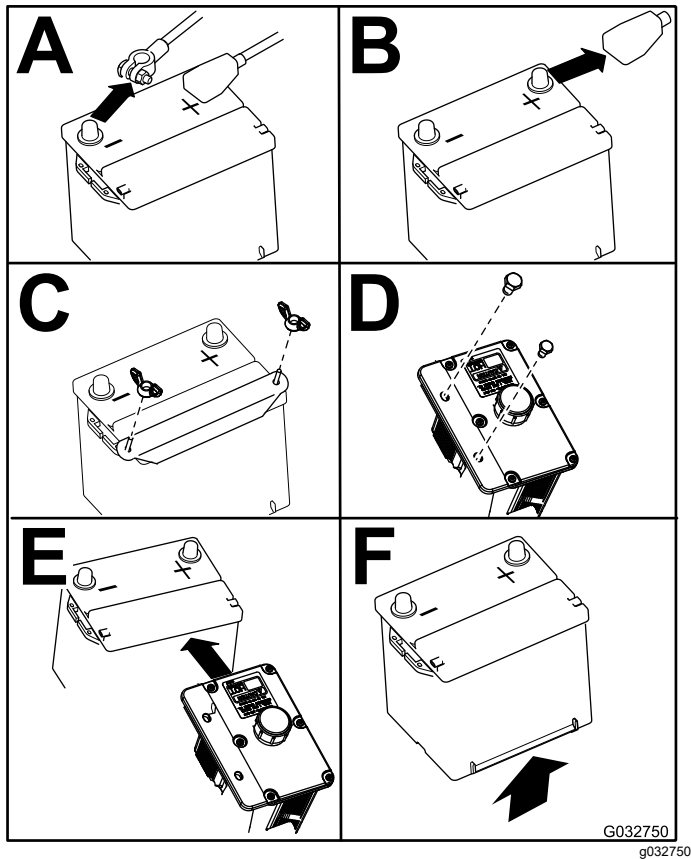

Figure 68

Charge de la batterie

⚠ ATTENTION

La batterie en charge produit des gaz qui peuvent exploser.

Ne fumez jamais et gardez la batterie éloignée des flammes et sources d'étincelles.

Important: Gardez toujours la batterie chargée au maximum (densité 1,265). Cela est particulièrement important pour prévenir la dégradation de la batterie si la température tombe en dessous de 0 °C.

1. Retirez la batterie du châssis ; voir [Dépose de la batterie \(page 60\)](#).
2. Chargez la batterie pendant 10 à 15 minutes entre 25 et 30 A, ou pendant 30 minutes à 10 A.

Remarque: Ne chargez pas la batterie excessivement.

3. Quand la batterie est chargée au maximum, débranchez le chargeur de la prise, puis débranchez les fils du chargeur des bornes de la batterie ([Figure 69](#)).
4. Placez la batterie dans la machine et raccordez les câbles de la batterie ; voir [Mise en place de la batterie \(page 62\)](#).

Remarque: N'utilisez pas la machine si la batterie n'est pas branchée, au risque d'endommager le circuit électrique.

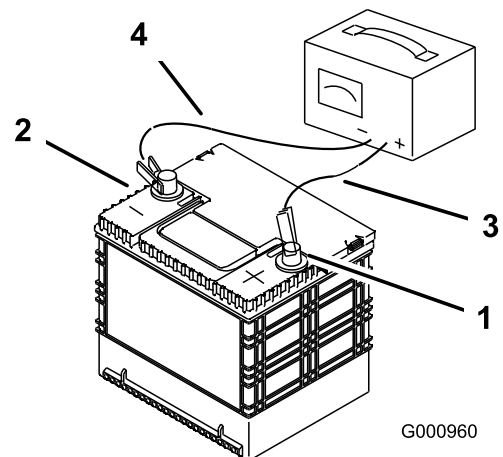

Figure 69

1. Borne positive (+) de la batterie
2. Borne négative (-) de la batterie
3. Fil rouge (+) du chargeur
4. Fil noir (-) du chargeur

Mise en place de la batterie

Remarque: Placez la batterie dans son support en tournant les bornes à l'opposé du réservoir hydraulique (Figure 70).

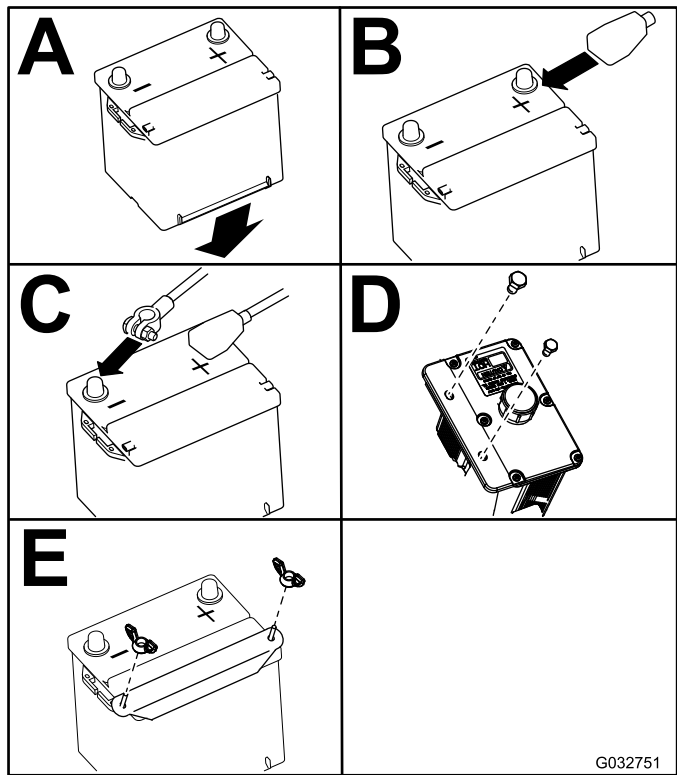

Figure 70

Entretien des fusibles

Le système électrique est protégé par des fusibles. Il ne nécessite donc aucun entretien. Toutefois, si un fusible grille, vérifiez l'état de la pièce ou du circuit et assurez-vous qu'il n'y a pas de court-circuit.

1. Déverrouillez et soulevez le capot pour accéder au porte-fusibles (Figure 71).
2. Pour remplacer un fusible, tirez dessus pour l'enlever.
3. Remplacez le fusible (Figure 71).

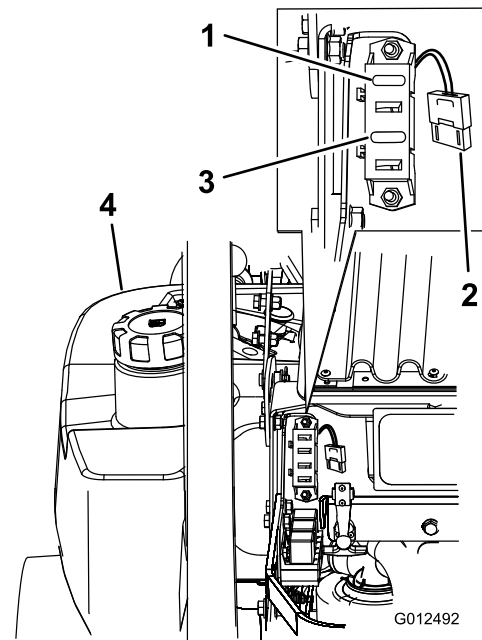

Figure 71

- | | |
|---|----------------------------------|
| 1. Allumage – 30 A (F1) | 3. Embrayage – 10 A (F3) |
| 2. Ventilateur de radiateur – 50 A (grand fusible haute capacité) | 4. Réservoir de carburant gauche |

Entretien du système d'entraînement

Contrôle de la ceinture de sécurité

Périodicité des entretiens: À chaque utilisation ou une fois par jour

Vérifiez que la ceinture de sécurité n'est pas usée ni entaillée, et que l'enrouleur et la boucle fonctionnent correctement. Remplacez la ceinture de sécurité si elle est endommagée.

Réglage de l'alignement des roues

Un bouton situé sous le siège permet de régler l'alignement des roues.

Important: Réglez le point mort des leviers et de la pompe hydraulique avant de régler l'alignement des roues ; voir [Réglage du point mort des leviers de commande \(page 74\)](#) et [Réglage du point mort des pompes hydrauliques \(page 78\)](#).

1. Désengagez la commande de la lame (PDF).
2. Conduisez la machine jusqu'à une surface plane et dégagée, et amenez les leviers de commande de déplacement en position de VERROUILLAGE AU POINT MORT.
3. Placez la commande d'accélérateur à mi-course entre les positions HAUT RÉGIME et BAS RÉGIME.
4. Poussez les deux leviers de commande en avant à la même position.
5. Vérifiez de quel côté la machine se déporte.
6. Serrez le frein de stationnement, coupez le moteur et enlevez la clé de contact.
7. Déverrouillez le siège et basculez-le vers l'avant pour accéder au bouton de réglage de l'alignement des roues.
8. Ajustez le bouton de réglage de l'alignement des roues.

Remarque: Les côtés gauche et droit de la machine sont déterminés d'après la position d'utilisation normale.

- Si la machine se déporte à droite, tournez le bouton vers la gauche de la machine ; voir [Figure 72](#).
- Si la machine se déporte à gauche, tournez le bouton vers la droite de la machine ; voir [Figure 72](#).

9. Répétez la procédure de réglage jusqu'à ce que l'alignement soit corrigé.

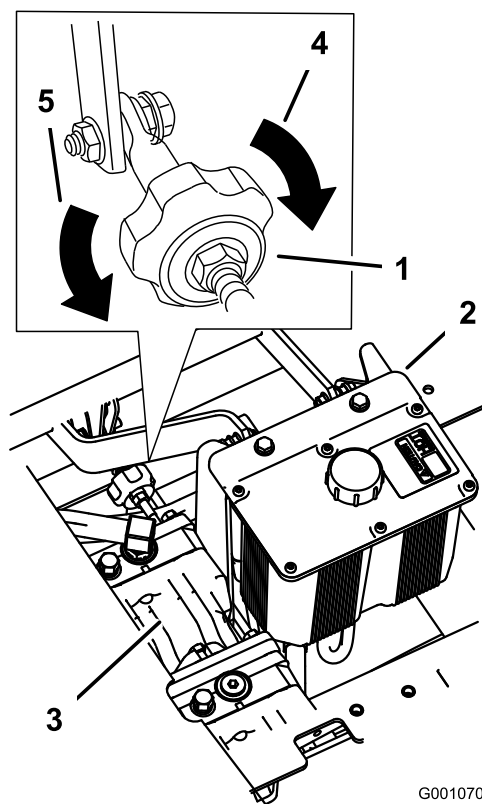

Figure 72

1. Bouton de réglage de l'alignement des roues
2. Réservoir hydraulique
3. Pompes hydrauliques
4. Tournez dans ce sens pour tirer à droite.
5. Tournez dans ce sens pour tirer à gauche.

Contrôle de la pression des pneus

Périodicité des entretiens: Toutes les 50 heures/Chaque mois (la première échéance prévalant)

Les pneus avant et arrière doivent être gonflés à 0,9 bar. Les pneus mal gonflés peuvent compromettre la qualité et l'uniformité de la coupe. Contrôlez la pression lorsque les pneus sont froids pour obtenir un résultat plus précis.

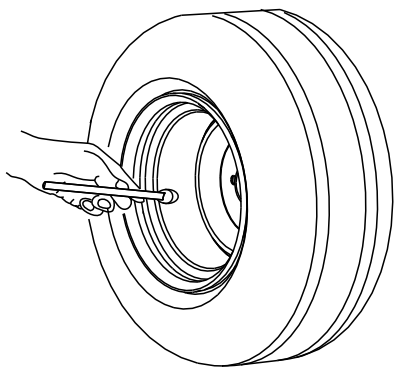

G001055

Figure 73

g001055

Contrôle des écrous de roues

Contrôlez et serrez les écrous de roue à un couple de 122 à 129 N·m.

Serrage de l'écrou crénelé du moyeu de roue

Périodicité des entretiens: Après les 100 premières heures de fonctionnement

Toutes les 500 heures par la suite

1. Retirez la goupille fendue.
2. Serrez l'écrou crénelé à 319 N·m.
3. Continuez de serrer l'écrou lentement jusqu'à ce que la fente suivante soit en face du trou transversal dans l'arbre du moteur de roue.
4. Insérez la goupille fendue et pliez 1 languette par dessus l'extrémité de l'arbre.

Remarque: N'utilisez pas de produit antigrippant sur le moyeu de roue.

Réglage du roulement de pivot de roue pivotante

Périodicité des entretiens: Toutes les 500 heures/Une fois par an (la première échéance prévalant)

1. Garez la machine sur une surface plane et horizontale, désengagez la commande des lames (PDF) et serrez le frein de stationnement.
2. Avant de quitter la position d'utilisation, coupez le moteur, retirez la clé et attendez l'arrêt complet de toutes les pièces mobiles.
3. Retirez le capuchon protecteur de la roue pivotante et serrez le contre-écrou (Figure 74).

4. Continuez de serrer le contre-écrou jusqu'à ce que les rondelles élastiques soient aplaties, puis desserrez-le d'un quart de tour pour obtenir la précharge correcte des roulements (Figure 74).

Important: Veillez à placer les rondelles élastiques comme montré à la Figure 74.

5. Remettez le capuchon protecteur en place (Figure 74).

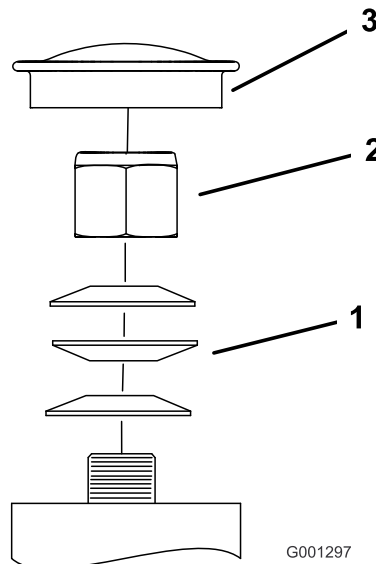

G001297

Figure 74

g001297

1. Rondelles élastiques
2. Contre-écrou
3. Couvre-moyeu

Entretien du boîtier d'engrenages

Contrôle du niveau d'huile du boîtier d'engrenages

Périodicité des entretiens: Toutes les 100 heures

Utilisez du lubrifiant synthétique pour engrenages SAE 75W-90.

1. Garez la machine sur une surface plane et horizontale, désengagez la commande des lames et serrez le frein de stationnement.
2. Avant de quitter la position d'utilisation, coupez le moteur, retirez la clé et attendez l'arrêt complet de toutes les pièces mobiles.
3. Enlevez le bouchon latéral ou arrière du boîtier d'engrenages (Figure 75).
4. Le niveau d'huile doit atteindre l'ouverture du boîtier d'engrenages.
5. Faites l'appoint au besoin pour rectifier le niveau.

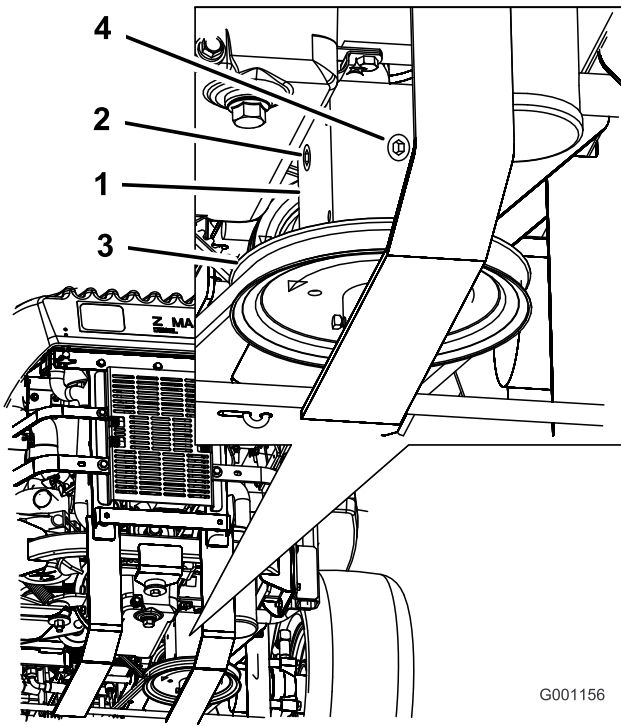

G001156

g001156

Figure 75

- | | |
|-------------------------|--------------------|
| 1. Boîtier d'engrenages | 3. Poulie |
| 2. Bouchon latéral | 4. Bouchon arrière |

Vidange de l'huile du boîtier d'engrenages

Périodicité des entretiens: Après les 100 premières heures de fonctionnement

Une fois par an

Confiez la vidange de l'huile du boîtier d'engrenages à un concessionnaire-réparateur agréé.

Réglage de l'embrayage électrique

Périodicité des entretiens: Toutes les 500 heures

L'embrayage est réglé de sorte à garantir l'engagement et le freinage corrects.

1. Garez la machine sur une surface plane et horizontale, désengagez la commande des lames et serrez le frein de stationnement.
2. Avant de quitter la position d'utilisation, coupez le moteur, retirez la clé et attendez l'arrêt complet de toutes les pièces mobiles.
3. Déverrouillez le siège et basculez-le en avant.
4. Desserrez les boutons du panneau du moteur et déposez le panneau.
5. Tirez sur la poulie de tension rappelée par ressort de la courroie d'entraînement de PDF et déposez la courroie de la poulie d'embrayage (Figure 76).

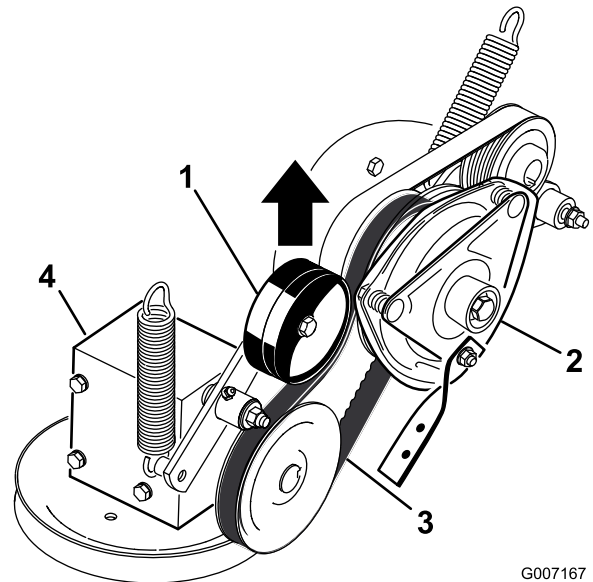

G007167

g007167

Figure 76

- | | |
|---|-----------------------------------|
| 1. Poulie de tension rappelée par ressort | 3. Courroie d'entraînement de PDF |
| 2. Embrayage | 4. Boîtier d'engrenages |

6. Débranchez la connexion électrique de l'embrayage (Figure 77).
7. Déposez les 2 boulons qui fixent la barrette d'embrayage en caoutchouc au cadre du plateau de coupe (Figure 77).
8. Déposez le boulon central de fixation de l'embrayage à l'arbre du moteur, et déposez l'embrayage et la clavette (Figure 77).

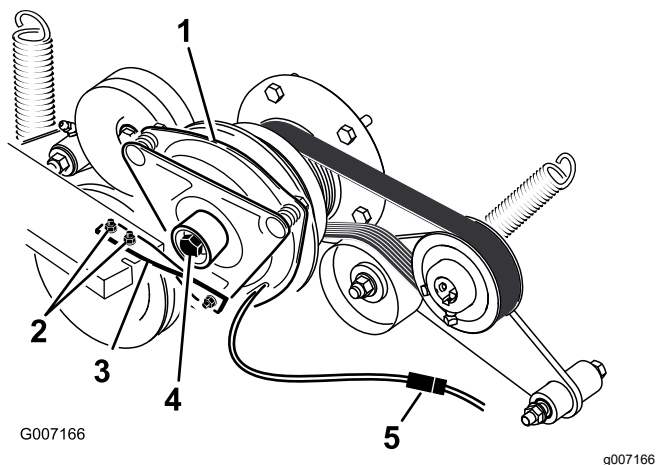

Figure 77

- | | |
|--|-------------------------------|
| 1. Embrayage | 4. Boulon central d'embrayage |
| 2. 2 boulons et écrous de barrette d'embrayage | 5. Connexion électrique |
| 3. Barrette d'embrayage en caoutchouc | |

15. Tout en maintenant le vilebrequin à l'arrière de la machine, posez le boulon central et serrez-le à 68 N·m (Figure 77).
16. Fixez la barrette d'embrayage en caoutchouc sur le cadre du plateau de coupe au moyen des 2 boulons et écrous retirés précédemment (Figure 77).
17. Tirez sur la poulie de tension rappelée par ressort de la courroie d'entraînement de PDF et placez la courroie sur la poulie d'embrayage (Figure 76).
18. Branchez la connexion électrique de l'embrayage (Figure 77).
19. Posez le panneau avant du moteur et serrez les boutons.
20. Abaissez le siège.

9. Insérez une jauge d'épaisseur de 0,4 à 0,5 mm dans une fente d'inspection sur le côté de l'ensemble (Figure 78).

Remarque: Vérifiez qu'elle passe bien entre les surfaces de frottement de l'induit et du rotor.

10. Serrez les contre-écrous jusqu'à ce la jauge d'épaisseur fléchisse légèrement mais puisse bouger facilement dans l'entrefer (Figure 78).
11. Répétez la procédure pour les autres fentes.
12. Vérifiez chaque fente une nouvelle fois et effectuez de légers réglages jusqu'à ce que la jauge d'épaisseur passe entre le rotor et l'induit en les touchant légèrement.

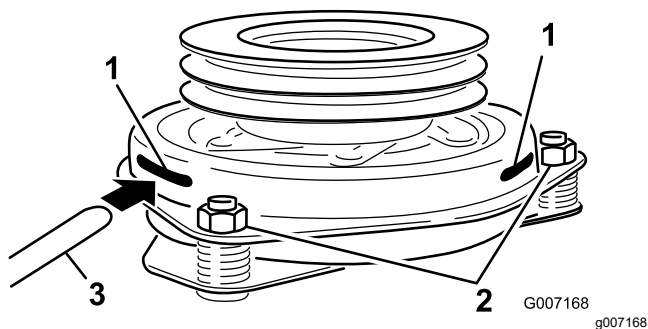

Figure 78

- | | |
|---------------------|----------------------|
| 1. Fente | 3. Jauge d'épaisseur |
| 2. Écrou de réglage | |

13. Posez l'embrayage sur l'arbre du moteur avec la clavette.
14. Appliquez du frein-filet sur le filetage du boulon central.

Entretien du système de refroidissement

▲ DANGER

L'arbre en rotation et le ventilateur peuvent causer des blessures.

- N'utilisez jamais la machine sans les capots de protection.
- N'approchez pas les doigts, les mains et les vêtements du ventilateur et de l'arbre d'entraînement en rotation.
- Coupez le moteur et enlevez la clé de contact avant d'effectuer des entretiens.

Contrôle du niveau de liquide de refroidissement

Périodicité des entretiens: À chaque utilisation ou une fois par jour

Après les 8 premières heures de fonctionnement

Toutes les 100 heures

Type de liquide : Mélange 50/50 d'antigel longue durée/Dex-Cool® et d'eau

Capacité du circuit de refroidissement : 4,6 l

Remarque: N'ouvrez pas le bouchon du radiateur au risque de faire pénétrer de l'air dans le circuit de refroidissement.

1. Garez la machine sur une surface plane et horizontale, désengagez la commande des lames et serrez le frein de stationnement.
2. Avant de quitter la position d'utilisation, coupez le moteur, retirez la clé et attendez l'arrêt complet de toutes les pièces mobiles.
3. Déverrouillez et basculez le siège.
4. Lorsque le moteur est froid, vérifiez le niveau de liquide dans le vase d'expansion. Le liquide doit atteindre la bosse à l'extérieur du vase d'expansion (Figure 79).
5. Si le niveau de liquide est insuffisant, versez un mélange 50/50 d'antigel longue durée/Dex-Cool® et d'eau dans le vase d'expansion (Figure 79).
6. Versez une quantité suffisante de mélange 50/50 dans le vase d'expansion pour atteindre le trait de repère (Figure 79).

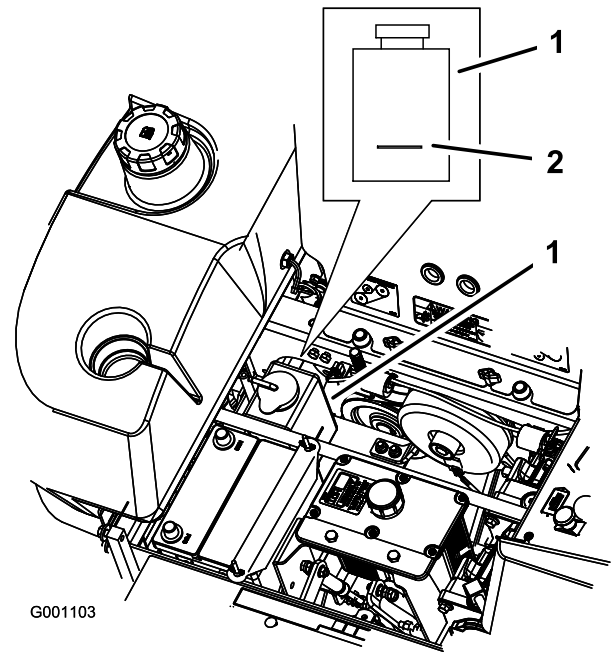

Figure 79

1. Vase d'expansion d'antigel
2. Repère sur le côté du vase d'expansion

Nettoyage de la grille de radiateur et du refroidisseur de liquide hydraulique

Périodicité des entretiens: À chaque utilisation ou une fois par jour

Avant chaque utilisation, contrôlez et nettoyez la grille du radiateur et le refroidisseur d'huile. Utilisez de l'air comprimé pour enlever l'herbe, les saletés et autres débris éventuellement accumulés sur le refroidisseur d'huile et la grille du radiateur (Figure 80).

Entretien des freins

Réglage du frein de stationnement

Périodicité des entretiens: Toutes les 25 heures

Toutes les 200 heures

1. Garez la machine sur une surface plane et horizontale, désengagez la commande des lames (PDF) et serrez le frein de stationnement.
2. Avant de quitter la position d'utilisation, coupez le moteur, retirez la clé et attendez l'arrêt complet de toutes les pièces mobiles.
3. Mesurez la longueur du ressort ([Figure 81](#)).

Remarque: Les rondelles doivent être espacées de 64 mm.

4. Si un réglage est requis, desserrez le frein de stationnement, desserrez l'écrou de blocage situé sous le ressort et réglez l'écrou directement au-dessous du ressort ([Figure 81](#)).
5. Modifiez le serrage de l'écrou jusqu'à ce que le ressort ait la longueur voulue.

Remarque: Tournez l'écrou dans le sens horaire pour raccourcir le ressort et dans le sens anti-horaire pour l'allonger.

6. Serrez les 2 écrous ensemble.
7. Serrez le frein de stationnement et mesurez à nouveau la longueur du ressort.
8. Si un réglage est nécessaire, recommencez la procédure ci-dessus.
9. Répétez la procédure de l'autre côté de la machine.

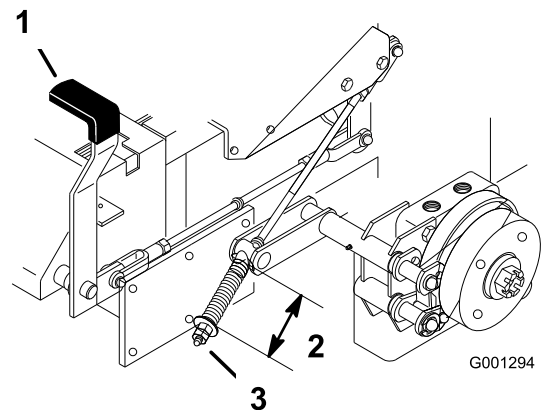

Figure 81

1. Levier de frein en position serrée
2. Ressort de 64 mm
3. Écrou de réglage et écrou de blocage

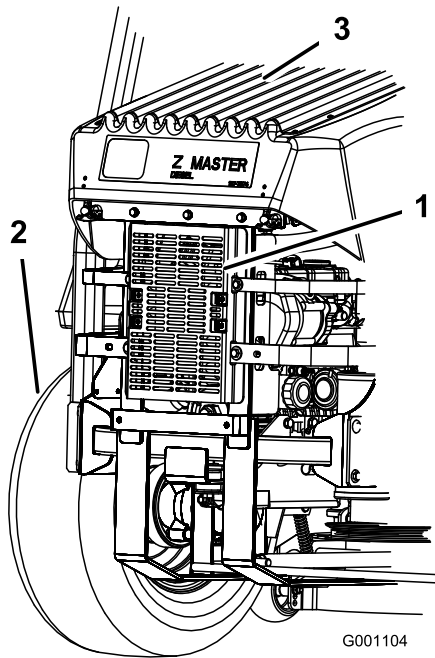

Figure 80

1. Refroidisseur de liquide hydraulique
2. Pneu arrière gauche
3. Écran de radiateur

Vidange du liquide de refroidissement moteur

Périodicité des entretiens: Une fois par an

Confiez la vidange du liquide de refroidissement à un réparateur agréé.

Entretien des courroies

Contrôle des courroies

Périodicité des entretiens: Toutes les 100 heures

Remplacez les courroies si elles sont usées. Les courroies peuvent montrer les signes d'usure suivants : grincement pendant la rotation, glissement des lames pendant la coupe, bords effilochés, traces de brûlures et fissures.

Remplacement de la courroie du plateau de coupe

Modèles à éjection latérale

1. Garez la machine sur une surface plane et horizontale, désengagez la commande des lames et serrez le frein de stationnement.
2. Avant de quitter la position d'utilisation, coupez le moteur, retirez la clé et attendez l'arrêt complet de toutes les pièces mobiles.
3. Desserrez le boulon inférieur qui fixe le rideau au plateau de coupe ; voir [Relâchement du panneau de protection du plateau de coupe \(page 48\)](#).
4. Déposez la tôle de protection ; voir [Dépose de la tôle de protection \(page 48\)](#).
5. Déposez les protège-courroies ([Figure 82](#)).

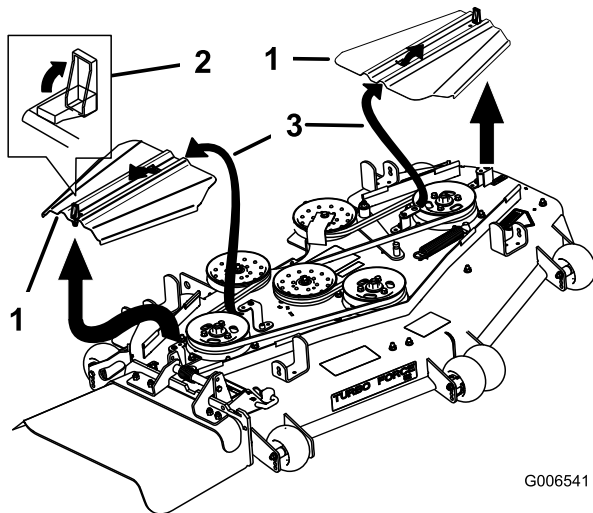

Figure 82

1. Couvercle de courroie
2. Verrou
3. Insérez la fente dans la languette

6. Déposez le ressort de la poulie de tension.
7. Enlevez le guide-courroie sur la poulie de tension rappelée par ressort, comme montré à la [Figure 83](#).
8. Retirez la courroie existante.
9. Acheminez la courroie neuve autour des poulies du plateau de coupe et de la poulie du boîtier d'engrenages, sous le moteur ([Figure 83](#)).

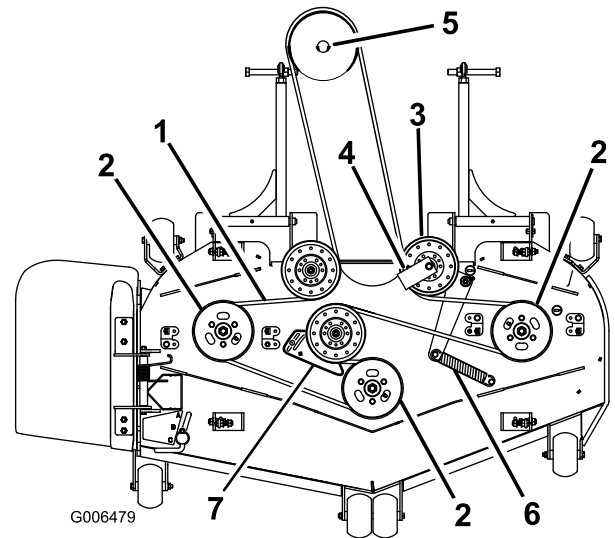

Figure 83

1. Courroie d'entraînement
 2. Poulie d'axe de plateau de coupe
 3. Poulie de tension rappelée par ressort
 4. Guide-courroie à 45 degrés
 5. Poulie de boîtier d'engrenages
 6. Ressort de tension
 7. Plaque de poulie de tension (tondeuses de 183 cm seulement)
-
10. Montez le guide-courroie sur la poulie de tension rappelée par ressort à un angle de 45 degrés, comme montré à la [Figure 83](#). Serrez le boulon à un couple de 37 à 45 N·m.
 11. Accrochez le ressort de tension aux 2 montants ([Figure 83](#)).
 12. Posez les couvercles en les insérant dans la languette, vissez les boulons en place et fermez les fixations ([Figure 84](#)).

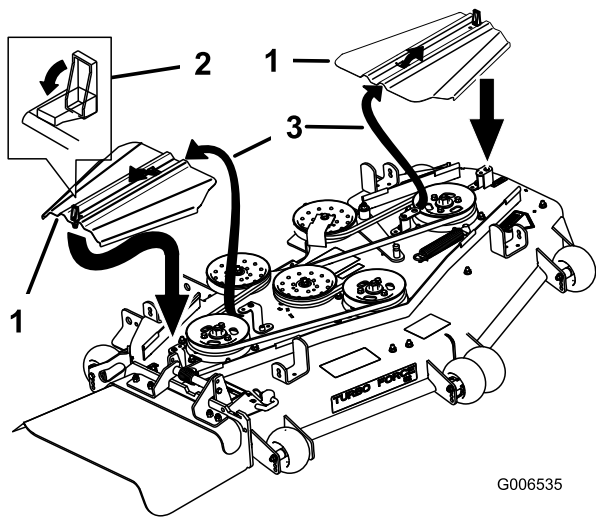

Figure 84

- | | |
|--------------------------|---------------------------------------|
| 1. Couvercle de courroie | 3. Insérez la fente dans la languette |
| 2. Verrou | |

-
13. Reposez la tôle de protection.
 14. Resserrez le boulon inférieur qui fixe le rideau au plateau de coupe.

Modèles à éjection arrière

Important: Les fixations des capots de la machine sont conçues pour rester sur le capot après son retrait. Dévissez toutes les fixations de chaque capot de quelques tours de sorte que le capot soit desserré mais reste en place. Dévissez-les ensuite jusqu'à ce que le capot se détache. Vous éviterez ainsi d'arracher les filets des boulons en les retirant des dispositifs de retenue.

1. Garez la machine sur une surface plane et horizontale, désengagez la commande des lames et serrez le frein de stationnement.
2. Avant de quitter la position d'utilisation, coupez le moteur, retirez la clé et attendez l'arrêt complet de toutes les pièces mobiles.
3. Desserrez le boulon inférieur qui fixe le rideau au plateau de coupe ; voir [Relâchement du panneau de protection du plateau de coupe \(page 48\)](#).
4. Déposez la tôle de protection ; voir [Dépose de la tôle de protection \(page 48\)](#).
5. Déposez les couvercles de courroies ainsi que les boulons fixés dessus.
6. Desserrez le bras de la poulie de renvoi fixe pour détendre la courroie ([Figure 85](#)).
7. Enlevez la courroie usagée.

8. Installez la nouvelle courroie sur les poulies.
9. Insérez une douille courte avec manche à rochet ou une barre de levier dans le trou carré du bras de la poulie de renvoi fixe ([Figure 85](#)).
10. Réglez le plateau de coupe à la hauteur de 76 mm.
11. Pour augmenter la tension de la courroie, tournez le manche à rochet ou la barre de levier dans le sens antihoraire pour déplacer le bras de poulie fixe jusqu'à ce que les crochets du ressort soient espacés de 16,5 cm ([Figure 85](#)).

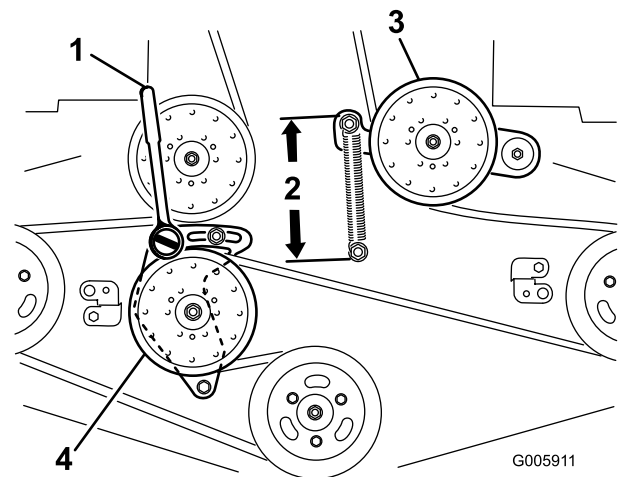

Figure 85

- | | |
|---|---|
| 1. Douille courte avec manche à rochet ou barre de levier | 3. Poulie de tension rappelée par ressort |
| 2. 16,5 cm entre les crochets | 4. Poulie de renvoi fixe du ressort |

-
12. Tout en gardant la courroie tendue, serrez les 2 boulons de fixation du bras de poulie fixe.
 13. Retirez le manche à rochet ou la barre de levier du trou carré du bras de poulie fixe.
 14. Posez les couvercles de courroies en engageant les languettes dans les rainures. Posez les vis et fermez les verrous ([Figure 86](#)).

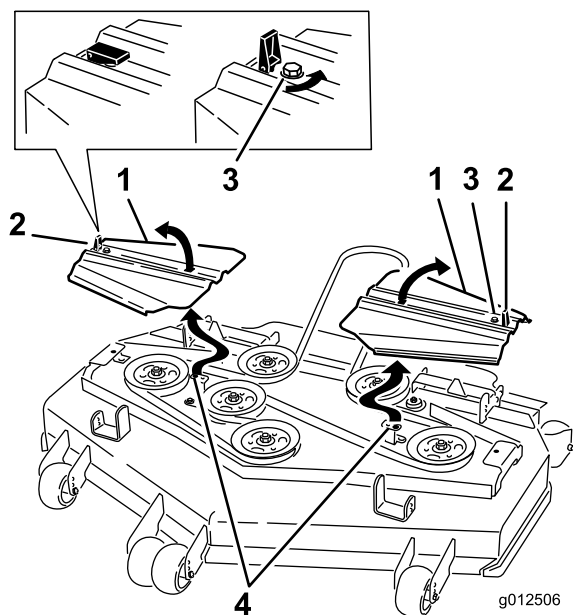

Figure 86

- | | |
|---------------------------|---|
| 1. Couverture de courroie | 3. Boulon |
| 2. Verrou | 4. Engagez la languette dans la rainure |

15. Reposez la tôle de protection ; voir [Dépose de la tôle de protection \(page 48\)](#).
16. Serrez le boulon du rideau de plateau de coupe voir [Relâchement du panneau de protection du plateau de coupe \(page 48\)](#).
17. Contrôlez la tension des courroies d'entraînement.

Remplacement de la courroie d'entraînement de PDF

Périodicité des entretiens: Toutes les 50 heures—Vérifiez la courroie d'entraînement de PDF.

1. Garez la machine sur une surface plane et horizontale, désengagez la commande des lames et serrez le frein de stationnement.
2. Avant de quitter la position d'utilisation, coupez le moteur, retirez la clé et attendez l'arrêt complet de toutes les pièces mobiles.
3. Desserrez les boutons du panneau du moteur et déposez le panneau ([Figure 87](#)).

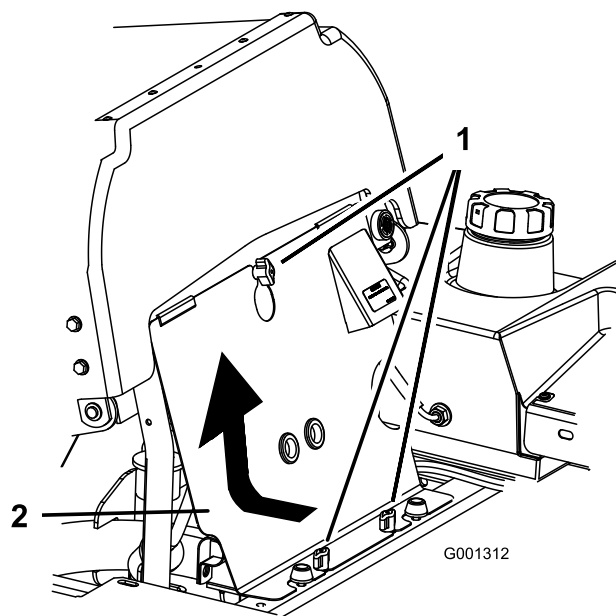

Figure 87

- | | |
|-----------|----------------------------|
| 1. Bouton | 2. Panneau avant du moteur |
|-----------|----------------------------|

4. Décrochez le ressort du bras de la poulie de tension ([Figure 88](#)).
5. Enlevez le support de butée d'embrayage.
6. Déposez la courroie d'entraînement de PDF usagée.
7. Montez la nouvelle courroie d'entraînement de PDF autour de la poulie d'embrayage et de la poulie du boîtier d'engrenages ([Figure 88](#)).
8. Posez la butée d'embrayage en caoutchouc.
9. Raccrochez le ressort au bras de la poulie de tension ([Figure 88](#)).

Remplacement de la courroie d'entraînement des pompes

Périodicité des entretiens: Toutes les 50 heures—Vérifiez la courroie d'entraînement des pompes.

Remarque: Retirez d'abord la courroie d'entraînement de PDF si vous devez remplacer la courroie d'entraînement des pompes.

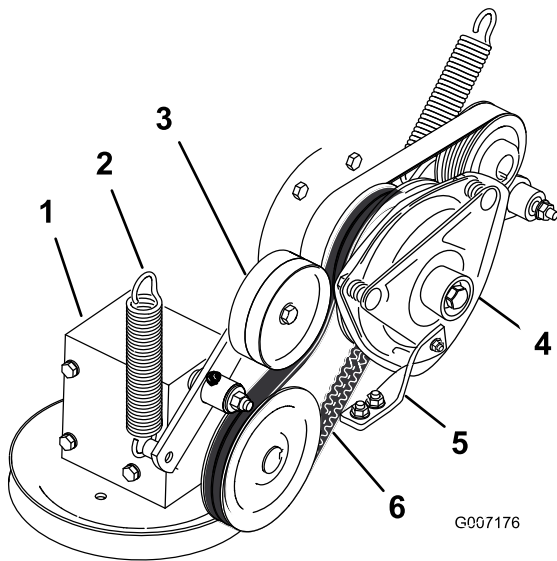

Figure 88

- | | |
|---|------------------------------------|
| 1. Boîtier d'engrenages | 4. Embrayage |
| 2. Ressort | 5. Butée d'embrayage en caoutchouc |
| 3. Poulie de tension rappelée par ressort | 6. Courroie d'entraînement de PDF |

1. Basculez le siège en avant et déposez le panneau avant du moteur.
2. Déposez la courroie d'entraînement de PDF.
3. Décrochez le ressort du bras de la poulie de tension (Figure 89).
4. Montez la courroie neuve sur les poulies du moteur et des pompes hydrauliques (Figure 89).
5. Posez la courroie d'entraînement de PDF.
6. Raccrochez le ressort au bras de la poulie de tension (Figure 89).

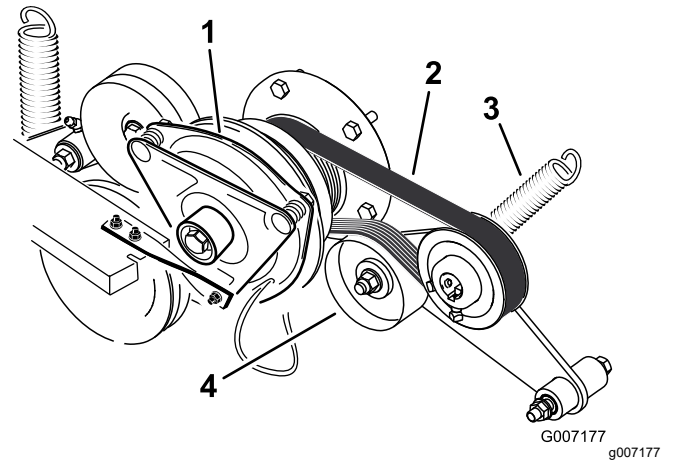

Figure 89

- | | |
|---------------------------------------|---|
| 1. Embrayage | 3. Ressort |
| 2. Courroie d'entraînement des pompes | 4. Poulie de tension rappelée par ressort |

Remplacement et tension de la courroie d'alternateur

Remplacement de la courroie d'alternateur

Périodicité des entretiens: Toutes les 50 heures—Contrôlez la courroie d'alternateur.

Si la courroie d'alternateur a besoin d'être remplacée, amenez la machine chez un réparateur agréé.

Tension de la courroie d'alternateur

1. Placez une poignée entre l'alternateur et le bloc-cylindres.
2. Réglez l'alternateur vers l'extérieur jusqu'à ce que la courroie présente une flèche de 7 à 9 mm quand une force de 10 kg est exercée entre les poulies du moteur et de l'alternateur (Figure 90).
3. Resserrez les boulons de l'alternateur.
4. Vérifiez à nouveau la flèche de la courroie et réglez la courroie au besoin.
5. Si la flèche est correcte, serrez les boulons inférieur et supérieur (Figure 90).

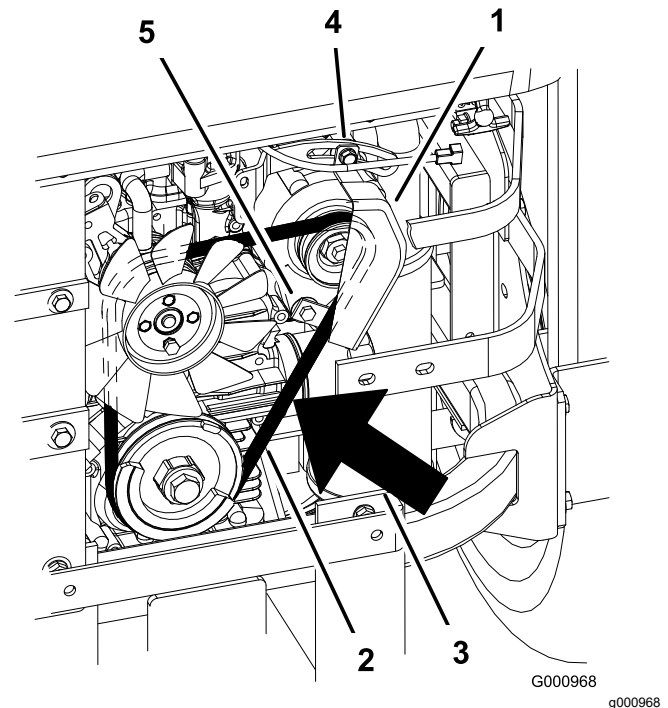

Figure 90

- | | |
|--|---------------------|
| 1. Alternateur | 4. Boulon supérieur |
| 2. Courroie d'alternateur | 5. Boulon inférieur |
| 3. Flèche de 7 à 9 mm quand une force de 10 kg est exercée | |

Contrôle de la tension de la courroie d'alternateur

Périodicité des entretiens: Toutes les 100 heures

1. Appliquez une force de 4,5 kg sur la courroie d'alternateur à mi-chemin entre les poulies.
2. Si vous n'obtenez pas une flèche de 10 mm, desserrez les boulons de fixation de l'alternateur (Figure 91).

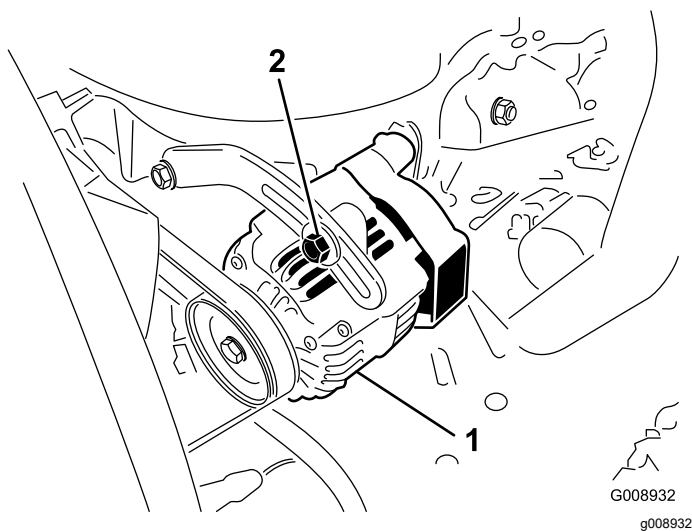

Figure 91

1. Boulon de montage 2. Alternateur

3. Augmentez ou diminuez la tension de la courroie d'alternateur.
4. Resserrez les boulons de montage.
5. Contrôlez de nouveau la flèche de la courroie pour vérifier si la tension est correcte.

Entretien des commandes

Réglage du point mort des leviers de commande

Régalez les leviers de commande de déplacement s'ils ne s'alignent pas ou s'engagent difficilement dans le cran de la console. Réglez chaque levier, ressort et tige séparément.

Remarque: Les leviers de commande de déplacement doivent être montés correctement

1. Garez la machine sur une surface plane et horizontale, désengagez la commande des lames et serrez le frein de stationnement.
2. Avant de quitter la position d'utilisation, coupez le moteur, retirez la clé et attendez l'arrêt complet de toutes les pièces mobiles.
3. Déverrouillez le siège et basculez-le en avant.
4. Commencez par le levier de commande gauche ou droit, au choix.
5. Placez le levier au point mort, sans le verrouiller ([Figure 92](#)).
6. Tirez-le ensuite en arrière jusqu'à ce que l'axe de chape (situé sur un bras sous l'axe de pivot) touche l'extrémité de l'encoche (c.-à-d. commence juste à appuyer sur le ressort), comme montré à la [Figure 92](#).
7. Vérifiez la position du levier par rapport au cran de la console ([Figure 92](#)).

Remarque: Centrez le levier de sorte qu'il pivote vers l'extérieur à la position de VERROUILLAGE AU POINT MORT.

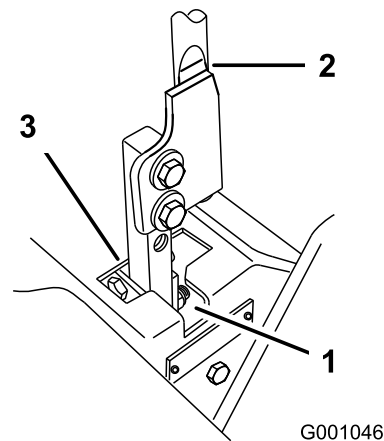

Figure 92

1. Position de VERROUILLAGE AU POINT MORT 3. Position POINT MORT
2. Levier de commande

8. Si un réglage s'impose, desserrez l'écrou et l'écrou de blocage vissés contre la chape (Figure 93).

9. Tout en appliquant une légère pression à l'arrière du levier, tournez la tête du boulon de réglage dans le sens voulu pour centrer le levier à la position de VERROUILLAGE AU POINT MORT (Figure 93).

Remarque: Continuez d'appuyer sur le levier pour maintenir la goupille au bout de la fente et permettre au boulon de réglage de déplacer le levier à la position requise.

10. Serrez l'écrou et l'écrou de blocage (Figure 93).

11. Répétez la procédure de l'autre côté de la machine.

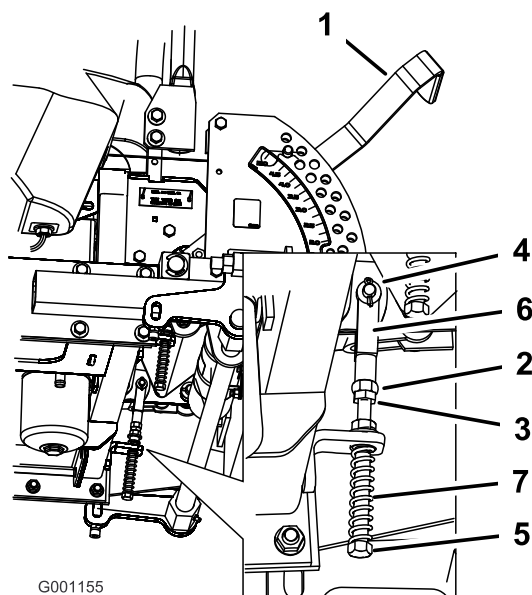

Figure 93

- | | |
|--|----------------------|
| 1. Levier de sélection de hauteur de coupe | 5. Boulon de réglage |
| 2. Écrou vissé contre la chape | 6. Chape |
| 3. Écrou de blocage | 7. Ressort |
| 4. Axe de chape dans la fente | |

Entretien du système hydraulique

Consignes de sécurité relatives au système hydraulique

- Consultez immédiatement un médecin si du liquide est injecté sous la peau. Toute injection de liquide hydraulique sous la peau doit être éliminée dans les quelques heures qui suivent par une intervention chirurgicale réalisée par un médecin.
- Vérifiez l'état de tous les flexibles et conduits hydrauliques, ainsi que le serrage de tous les raccords et branchements avant de mettre le système hydraulique sous pression.
- N'approchez pas les mains ni aucune autre partie du corps des fuites en trou d'épingle ou des gicleurs d'où sort du liquide hydraulique sous haute pression.
- Utilisez un morceau de papier ou de carton pour détecter les fuites.
- Évacuez avec précaution toute la pression du système hydraulique avant toute intervention sur le système.

Spécifications du liquide hydraulique

Type de liquide hydraulique : Toro® HYPR-OIL™ 500 ou Mobil® 1 15W-50

Important: Utilisez le liquide spécifié. Tout autre liquide risque d'endommager le système hydraulique.

Capacité du système hydraulique : 3,9 l

Contrôle du niveau de liquide hydraulique

Périodicité des entretiens: Après les 8 premières heures de fonctionnement

Toutes les 25 heures

Remarque: Vous pouvez contrôler le niveau de liquide hydraulique à chaud ou à froid. Le déflecteur à l'intérieur du réservoir a 2 niveaux différents selon que le liquide est chaud ou froid.

1. Garez la machine sur une surface plane et horizontale, désengagez la commande des lames et serrez le frein de stationnement.

2. Avant de quitter la position d'utilisation, coupez le moteur, retirez la clé et attendez l'arrêt complet de toutes les pièces mobiles.
3. Nettoyez la surface autour du goulot de remplissage du réservoir hydraulique (Figure 94).
4. Enlevez le bouchon du goulot de remplissage et vérifiez si le réservoir contient du liquide (Figure 94).
5. Si le réservoir est vide, versez du liquide jusqu'à ce que le niveau atteigne le repère à froid sur le déflecteur.
6. Laissez tourner le moteur au ralenti pendant 15 minutes pour purger l'air éventuellement présent dans le système et réchauffer l'huile ; voir Démarrage à température normale (page 31).

Remarque: Contrôlez le niveau d'huile lorsqu'elle est chaude. Le niveau doit se situer entre les repères « à froid » et « à chaud ».

7. Faites l'appoint de liquide hydraulique au besoin.
- Remarque:** Lorsque l'huile est chaude, le niveau de liquide doit atteindre le haut du repère « à chaud » sur le déflecteur (Figure 94).
8. Remettez le bouchon sur le goulot de remplissage.

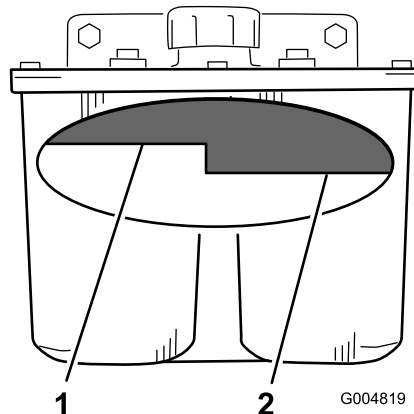

Figure 94

1. Niveau maximum à chaud
2. Niveau maximum à froid

Vidange et remplacement du liquide hydraulique et du filtre

Périodicité des entretiens: Après les 25 premières heures de fonctionnement

Toutes les 250 heures—Si vous utilisez le liquide hydraulique Mobil® 1, remplacez le filtre hydraulique et vidangez le liquide.

Toutes les 500 heures—Si vous utilisez le liquide hydraulique Toro® HYPR-OIL™ 500, remplacez le filtre hydraulique et vidangez le liquide hydraulique.

Utilisez un filtre spécial été au-dessus de 0 °C.

Utilisez un filtre spécial hiver au-dessous de 0 °C.

1. Garez la machine sur une surface plane et horizontale, désengagez la commande des lames et serrez le frein de stationnement.
2. Avant de quitter la position d'utilisation, coupez le moteur, retirez la clé et attendez l'arrêt complet de toutes les pièces mobiles.

Important: N'utilisez pas un filtre à huile de type automobile au risque d'endommager gravement le système hydraulique.

3. Placez un bac de vidange sous le filtre, déposez le filtre usagé et essuyez la surface du joint de l'adaptateur (Figure 95).

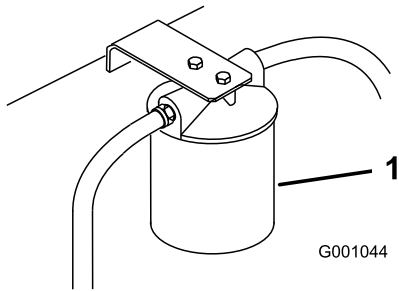

Figure 95

g001044

1. Filtre hydraulique

4. Débranchez la conduite hydraulique droite qui est raccordée à l'adaptateur (Figure 96).
5. Laissez couler le liquide dans le bac de vidange.
6. Rebranchez la conduite hydraulique droite à l'adaptateur (Figure 96).

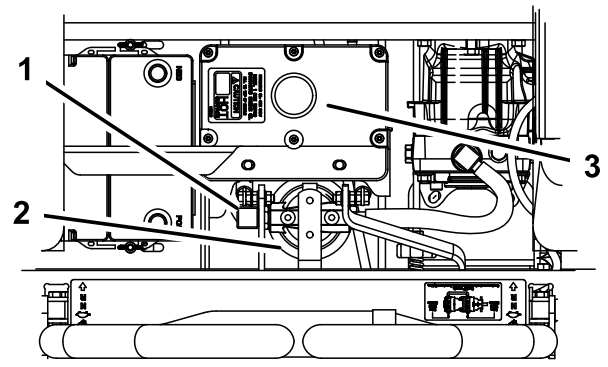

Figure 96

g001313

1. Conduite hydraulique droite
2. Filtre hydraulique
3. Réservoir hydraulique droit

7. Appliquez une fine couche d'huile propre sur le joint en caoutchouc du filtre de rechange (Figure 96).

8. Montez le filtre de rechange sur l'adaptateur.

Remarque: Ne le serrez pas.

9. Remplissez le réservoir hydraulique jusqu'à ce que le liquide déborde du filtre. Tournez alors le filtre dans le sens horaire jusqu'à ce que le joint en caoutchouc vienne toucher l'adaptateur du filtre. Serrez ensuite le filtre de 1/2 tour supplémentaire (Figure 96).

10. Essayez le liquide éventuellement répandu.

11. Ajoutez du liquide jusqu'au repère de niveau à froid du déflecteur dans le réservoir hydraulique.

12. Mettez le moteur en marche et laissez-le tourner environ 2 minutes pour purger l'air du circuit.

13. Coupez le moteur et recherchez des fuites éventuelles.

Remarque: Si une ou les deux roues ne tournent pas, voir [Purge du système hydraulique \(page 78\)](#).

14. Contrôlez le niveau d'huile lorsqu'elle est chaude.

Remarque: Le niveau doit se situer entre les repères « à froid » et « à chaud ».

15. Faites l'appoint de liquide hydraulique au besoin.

Remarque: Ne remplissez pas excessivement.

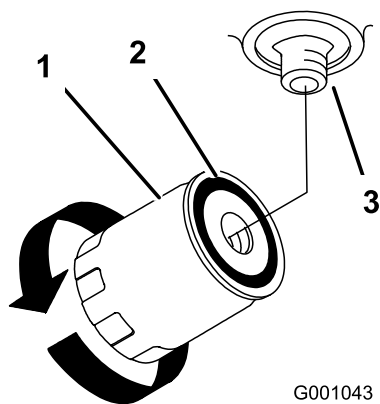

Figure 97

- | | |
|-----------------------|---------------|
| 1. Filtre hydraulique | 3. Adaptateur |
| 2. Joint | |

Purge du système hydraulique

La purge du système de transmission s'effectue automatiquement ; cependant, il est parfois nécessaire de purger le système après une vidange ou un entretien.

1. Élevez l'arrière de la machine pour décoller les roues du sol et placez des chandelles dessous.
2. Mettez le moteur en marche et faites-le tourner au ralenti, puis engagez le levier et la transmission aux roues d'un côté et tournez la roue à la main.
3. Quand la roue commence à tourner d'elle-même, gardez la transmission engagée jusqu'à ce que la roue tourne régulièrement (2 minutes minimum).
4. Vérifiez le niveau du liquide hydraulique et faites l'appoint pour conserver le niveau correct au besoin.
5. Répétez ces opérations pour l'autre roue.

Réglage du point mort des pompes hydrauliques

Remarque: Commencez par régler le point mort des leviers de commande. Il doit être correct pour que le réglage suivant soit possible.

Ce réglage doit s'effectuer pendant que les roues motrices tournent.

⚠ DANGER

Les crics mécaniques ou hydrauliques peuvent céder sous le poids de la machine et causer des blessures graves.

- Utilisez des chandelles pour soutenir la machine.
- N'utilisez pas de crics hydrauliques.

⚠ ATTENTION

Le moteur doit tourner pour permettre le réglage de la commande de déplacement. Le contact avec des pièces mobiles ou des surfaces brûlantes peut causer des blessures.

Gardez les mains, les pieds, le visage et toute autre partie du corps ainsi que les vêtements à l'écart des pièces mobiles, du silencieux et autres surfaces brûlantes.

1. Soulevez le cadre et posez-le sur des supports pour permettre aux roues de tourner librement.
2. Débranchez le connecteur du contacteur de sécurité du siège. Installez temporairement un fil volant aux bornes du connecteur du faisceau de câbles.
3. Déverrouillez le siège et faites-le coulisser vers l'avant.
4. Désaccouplez la tige de siège et basculez le siège en avant.

Réglage de la position point mort de la pompe hydraulique droite

1. Démarrez le moteur, tirez la commande d'accélérateur à mi-course et desserrez le frein de stationnement ; voir [Démarriage à température normale \(page 31\)](#).

Remarque: Le levier de commande de déplacement doit être au point mort quand vous effectuez les réglages.

2. Réglez la longueur de la tige de pompe en tournant le bouton dans le sens voulu, jusqu'à

ce que la roue soit immobilisée ou tourne légèrement en arrière ([Figure 98](#)).

3. Déplacez le levier de commande de déplacement en avant et en arrière, puis ramenez-le au point mort.

Remarque: La roue doit s'arrêter de tourner ou tourner légèrement en arrière.

4. Placez la commande d'accélérateur en position HAUT RÉGIME.

Remarque: Vérifiez que la roue reste immobile ou tourne légèrement en arrière ; effectuez un nouveau réglage au besoin.

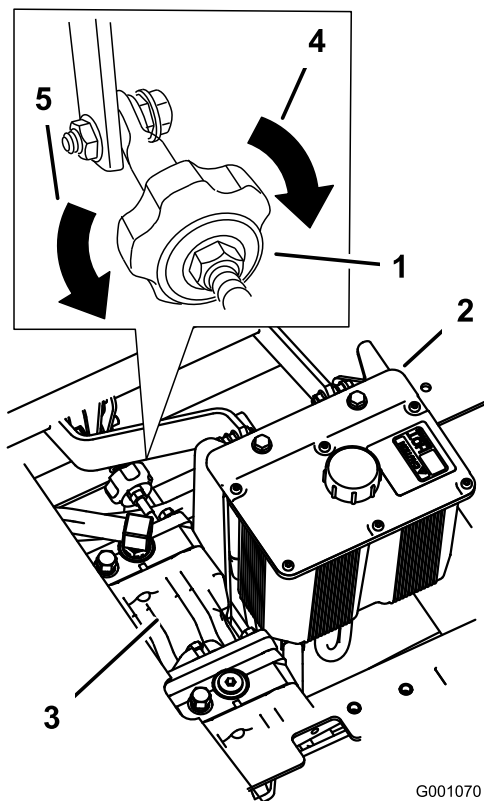

Figure 98

G001070

g001070

- | | |
|--|---|
| 1. Bouton de réglage de l'alignement des roues | 4. Tournez dans ce sens pour tirer à droite |
| 2. Réservoir hydraulique | 5. Tournez dans ce sens pour tirer à gauche |
| 3. Pompes hydrauliques | |

Réglage de la position point mort de la pompe hydraulique gauche

1. Desserrez les contre-écrous sur les rotules de la tige de commande de la pompe ([Figure 99](#)).
2. Démarrez le moteur, tirez la commande d'accélérateur à mi-course et desserrez le frein de stationnement ; voir [Démarriage à température normale \(page 31\)](#).

Remarque: Le levier de commande de déplacement doit être au point mort quand vous effectuez les réglages.

Remarque: L'écrou avant de la tige comporte un filetage à gauche.

3. Réglez la longueur de la tige de pompe en tournant les doubles écrous dans le sens voulu, jusqu'à ce que la roue soit immobilisée ou tourne légèrement en arrière ([Figure 99](#)).
4. Déplacez le levier de commande de déplacement en avant et en arrière, puis ramenez-le au point mort. La roue doit s'arrêter de tourner ou tourner légèrement en arrière.
5. Placez la commande d'accélérateur en position haut régime. Vérifiez que la roue reste immobile ou tourne légèrement en arrière ; effectuez un nouveau réglage au besoin.
6. Serrez les contre-écrous contre les rotules ([Figure 99](#)).

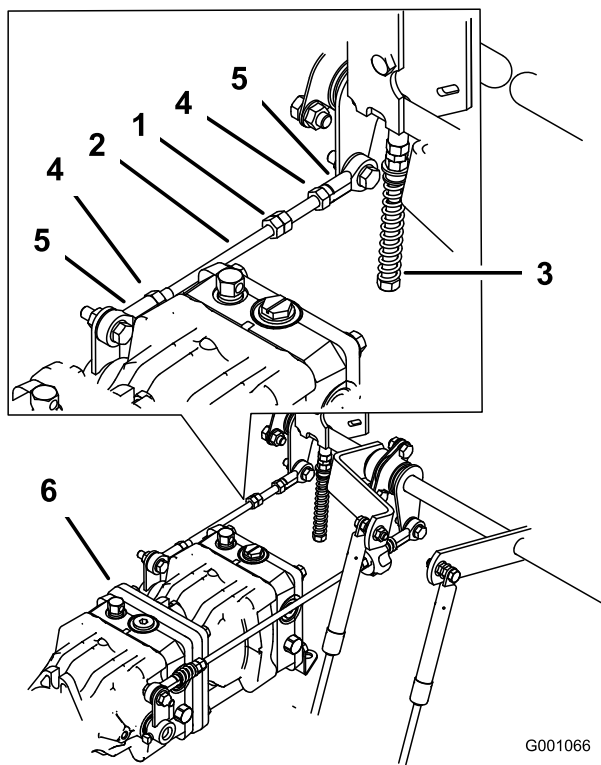

Figure 99

- | | |
|----------------------|-----------------|
| 1. Écrous doubles | 4. Contre-écrou |
| 2. Tige de pompe | 5. Rotule |
| 3. Boulon de réglage | 6. Pompes |

⚠ ATTENTION

Le système électrique n'assure pas l'arrêt de sécurité de la machine si le fil volant est installé.

- **Débranchez le fil volant du connecteur du faisceau de câblage et branchez le connecteur au contacteur du siège après le réglage.**
 - **N'utilisez jamais la machine quand le fil volant est en place et quand le contacteur de siège est neutralisé.**
7. Arrêtez le moteur après avoir réglé le point mort des deux pompes.
 8. Débranchez le fil volant du connecteur du faisceau de câbles et branchez le connecteur au contacteur du siège.
 9. Remettez la béquille et abaissez le siège en position.
 10. Retirez les chandelles.

Entretien du plateau de coupe

Consignes de sécurité relative aux lames

Une lame usée ou endommagée peut se briser et projeter le morceau cassé dans votre direction ou celle d'autres personnes, et infliger des blessures graves ou mortelles. N'essayez jamais de réparer une lame endommagée car vous risquez de contrevenir aux normes de sécurité du produit.

- Contrôlez l'état et l'usure des lames régulièrement.
- Examinez toujours les lames avec prudence. Manipulez les lames avec des gants ou en les enveloppant dans un chiffon, et toujours avec prudence. Limitez-vous à remplacer ou aiguiser les lames ; n'essayez jamais de les redresser ou de les souder.
- Sur les machines à plusieurs lames, la rotation d'une lame peut entraîner celle des autres.

Entretien des lames

Pour garantir une excellente qualité de coupe, les lames doivent toujours être bien affûtées. Il est utile de prévoir une ou plusieurs lames de réserve pour le remplacement et l'affûtage.

Avant le contrôle ou l'entretien des lames

1. Garez la machine sur une surface plane et horizontale, désengagez la commande des lames et serrez le frein de stationnement.
2. Avant de quitter la position d'utilisation, coupez le moteur, retirez la clé et attendez l'arrêt complet de toutes les pièces mobiles.

Contrôle des lames

Périodicité des entretiens: À chaque utilisation ou une fois par jour

1. Examinez le tranchant des lames (Figure 100).
2. Si les lames ne sont pas tranchantes ou présentent des indentations, déposez-les et aiguiser-les ; voir [Affûtage des lames \(page 82\)](#).
3. Inspectez les lames, en particulier l'ailette.
4. Remplacez immédiatement toute lame fendue, usée ou qui présente une entaille (Figure 100).

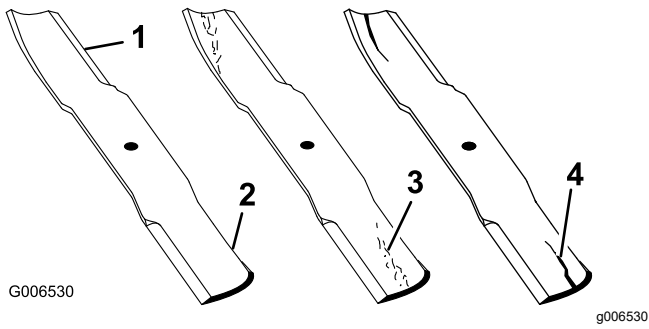

Figure 100

- | | |
|--------------|-----------------------------------|
| 1. Tranchant | 3. Usure/formation d'une entaille |
| 2. Ailette | 4. Fissure |

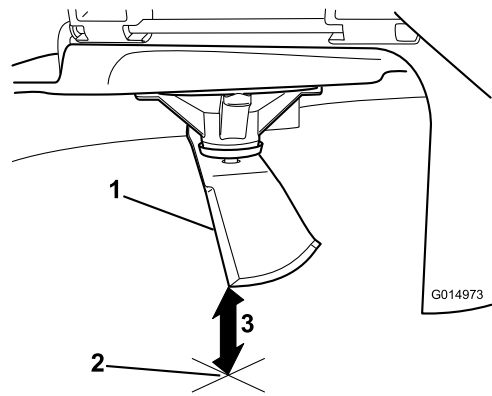

Figure 102

1. Lame (positionnée pour la mesure)
2. Surface plane et horizontale
3. Distance mesurée entre la lame et la surface (A)

Détection des lames faussées

Remarque: Placez la machine sur une surface plane horizontale pour effectuer la procédure suivante.

1. Élevez le plateau à la hauteur de coupe maximale.
2. Enfilez des gants épais ou utilisez une autre protection adéquate pour les mains, et faites tourner la lame lentement jusqu'à une position permettant de mesurer correctement la distance entre le tranchant et la surface plane sur laquelle se trouve la machine (Figure 101).

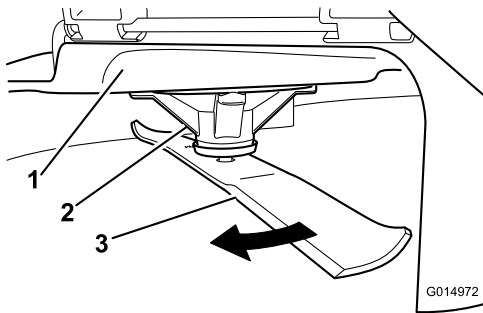

Figure 101

- | | |
|----------------------|---------|
| 1. Plateau de coupe | 3. Lame |
| 2. Logement de l'axe | |

3. Mesurez la distance entre la pointe de la lame et la surface plane (Figure 102).

4. Tournez la même lame de 180 degrés pour amener l'autre tranchant à la même position (Figure 103).

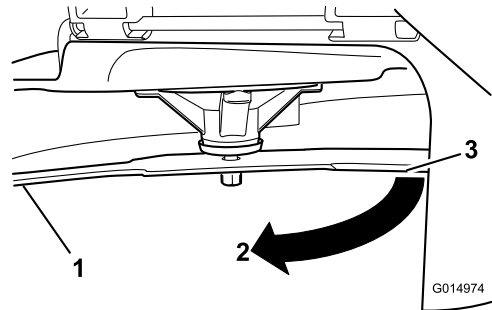

Figure 103

- | |
|---|
| 1. Lame (côté déjà mesuré) |
| 2. Mesure (position utilisée précédemment) |
| 3. Côté opposé de la lame déplacé en position de mesure |

5. Mesurez la distance entre la pointe de la lame et la surface plane (Figure 104).

Remarque: L'écart ne doit pas excéder 3 mm.

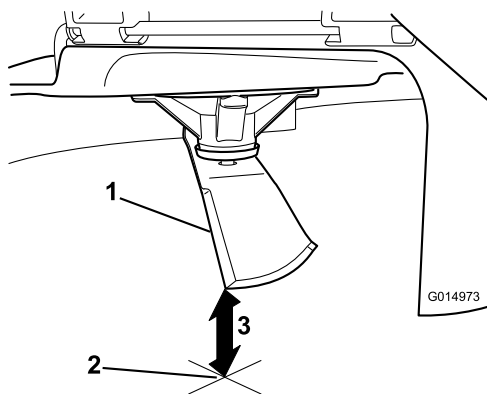

Figure 104

1. Côté opposé de la lame (positionné pour la mesure)
2. Surface plane et horizontale
3. Seconde distance mesurée entre la lame et la surface (B)

A. Si la différence entre A et B est supérieure à 3 mm, remplacez la lame par une neuve ; voir la [Dépose des lames \(page 82\)](#) et la [Montage des lames \(page 83\)](#).

Remarque: Si, après le remplacement d'une lame faussée par une neuve, la différence est toujours supérieure à 3 mm, l'axe de lame est peut-être faussé. Contactez un concessionnaire-réparateur Toro agréé pour faire réviser la machine.

- B. Si la différence reste dans les limites tolérées, passez à la lame suivante.
6. Répétez cette procédure pour chaque lame.

Dépose des lames

Remplacez les lames si elles heurtent un obstacle, ou si elles sont déséquilibrées ou faussées.

1. Placez une clé sur le méplat de l'axe de pivot ou retenez l'extrémité de la lame à l'aide d'un chiffon ou d'un gant épais.
2. Retirez le boulon, la douille et la lame de l'axe de pivot ([Figure 105](#)).

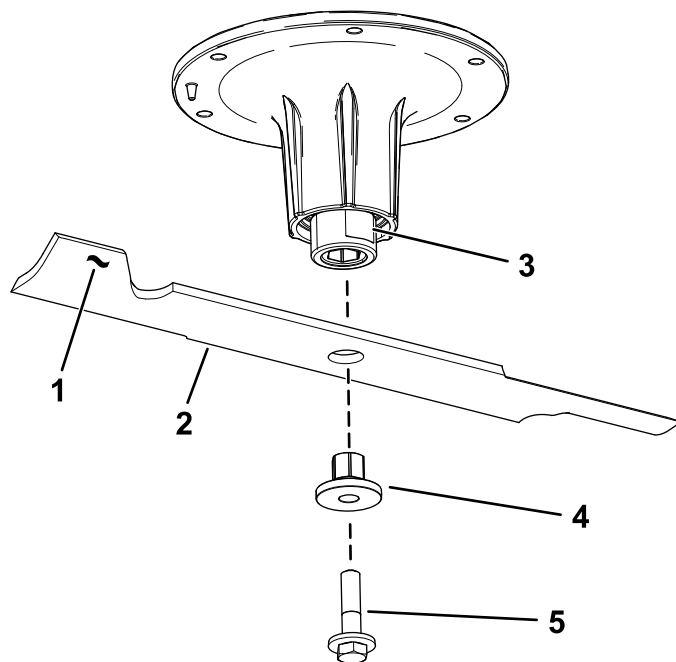

Figure 105

1. Ailette de la lame
2. Lame
3. Méplat de l'axe de pivot
4. Douille
5. Boulon de lame

Affûtage des lames

1. Au moyen d'une lime, aiguissez les tranchants aux deux extrémités de la lame ([Figure 106](#)).

Remarque: Veillez à conserver l'angle de coupe d'origine.

Remarque: Limez la même quantité de métal sur chacun des deux tranchants pour ne pas déséquilibrer la lame.

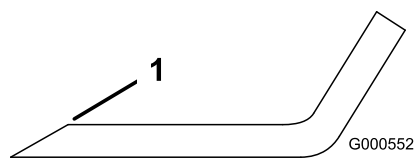

Figure 106

1. Aiguiser en conservant l'angle d'origine
2. Vérifiez l'équilibre de la lame en la plaçant sur un équilibreur ([Figure 107](#)).

Remarque: Si la lame reste horizontale, elle est équilibrée et peut être utilisée.

Remarque: Si la lame est déséquilibrée, limez un peu l'extrémité de l'ailette seulement ([Figure 106](#)).

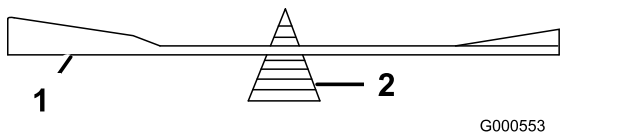

Figure 107

1. lame
2. Équilibreur

3. Répétez la procédure jusqu'à ce que la lame soit équilibrée.

Montage des lames

1. Insérez la douille dans la lame en plaçant l'embase sur le côté inférieur (côté herbe) de la lame (Figure 108).

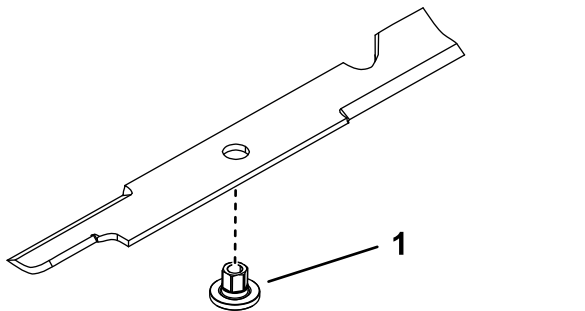

Figure 108

1. Douille
2. Installez l'ensemble douille/lame sur l'axe de pivot (Figure 109).

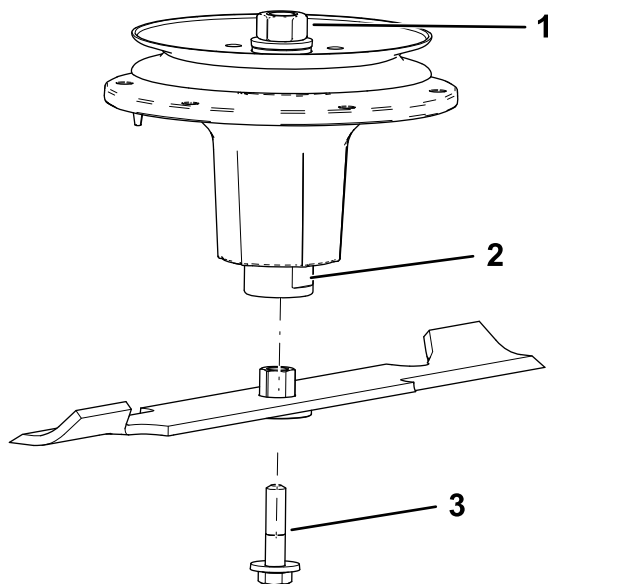

Figure 109

1. Écrou supérieur de l'axe
2. Méplat de l'axe de pivot
3. Boulon de lame

3. Appliquez du lubrifiant à base de cuivre ou de la graisse sur le filetage du boulon de lame pour prévenir le grippage au besoin. Posez le boulon de lame et serrez-le à la main.
4. Placez une clé sur le méplat de l'axe de pivot et serrez l'écrou de lame à un couple de 75 à 81 N·m.

Mise à niveau du plateau de coupe à 3 positions

Important: Trois positions de mesure seulement sont nécessaires pour mettre la tondeuse de niveau.

Préparation de la machine

1. Garez la machine sur une surface plane et horizontale, désengagez la commande des lames et serrez le frein de stationnement.
2. Avant de quitter la position d'utilisation, coupez le moteur, retirez la clé et attendez l'arrêt complet de toutes les pièces mobiles.
3. Contrôlez la pression des pneus et corrigez-la à 0,9 bar au besoin.
4. Abaissez le plateau de coupe à la hauteur de 76 mm.
5. Examinez les 4 chaînes.

Remarque: Elles doivent être tendues.

Remarque: Ajustez les chaînes arrière en haut de la fente, au point de fixation sur le plateau de coupe.

- Si l'une des chaînes arrière est détendue, abaissez (desserrez) le bras de support avant du même côté ; voir [Réglage de l'inclinaison avant/arrière du plateau de coupe \(page 85\)](#).
- Si l'une des chaînes avant est détendue, élevez (serrez) le bras de support avant correspondant ; voir [Réglage de l'inclinaison avant/arrière du plateau de coupe \(page 85\)](#).

Réglage de l'horizontalité transversale du plateau de coupe

1. Tournez la lame droite latéralement (Figure 110).

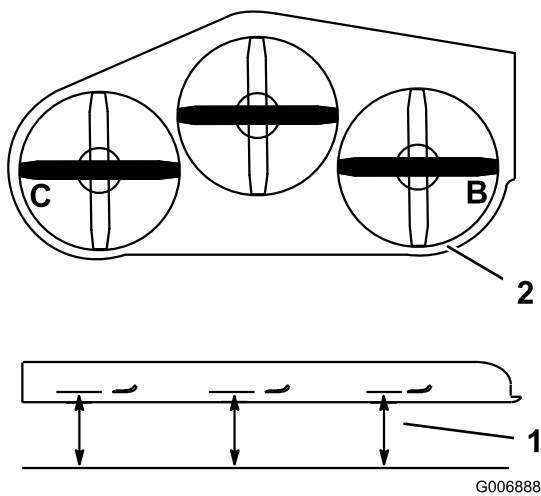

G006888

g006888

Figure 110

1. Point de mesure entre la lame et le sol plat
 2. Mesurer aux points B et C
-
2. Mesurez la distance au point **B** entre la surface plane et le tranchant de la pointe de la lame droite (**Figure 110**).
 3. Notez cette mesure. Elle doit être comprise entre 80 et 83 mm.
 4. Tournez la lame gauche latéralement (**Figure 110**).
 5. Mesurez la distance au point **C** entre la surface plane et le tranchant de la pointe de la lame gauche (**Figure 110**).
 6. Notez cette mesure. Elle doit être comprise entre 80 et 83 mm.
 7. Si la distance mesurée au point **B** ou **C** n'est pas correcte, desserrez le boulon qui fixe la chaîne arrière au bras de support arrière (**Figure 111**).

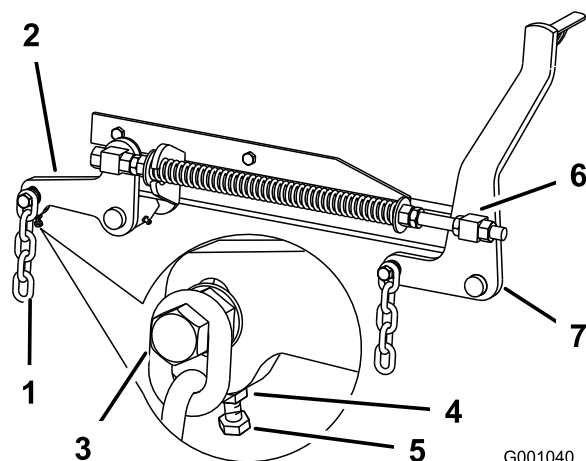

G001040

g001040

Figure 111

1. Chaîne arrière
 2. Bras de support arrière
 3. Boulon
 4. Écrou de blocage
 5. Boulon de réglage
 6. Pivot avant
 7. Bras de support avant
-
8. Desserrez l'écrou de blocage sous le bras de support arrière et agissez sur le boulon de réglage de manière à obtenir une distance de 80 à 83 mm ; voir **Figure 111**.
- Remarque:** Il est conseillé de régler les deux côtés de la tondeuse de la même manière.
9. Desserrez l'écrou de blocage sous le bras de support arrière et serrez le boulon qui fixe la chaîne au bras de support arrière.
 10. Réglez l'autre côté au besoin.

Réglage de l'inclinaison avant/arrière du plateau de coupe

1. Tournez la lame **droite** dans le sens longitudinal (Figure 112).

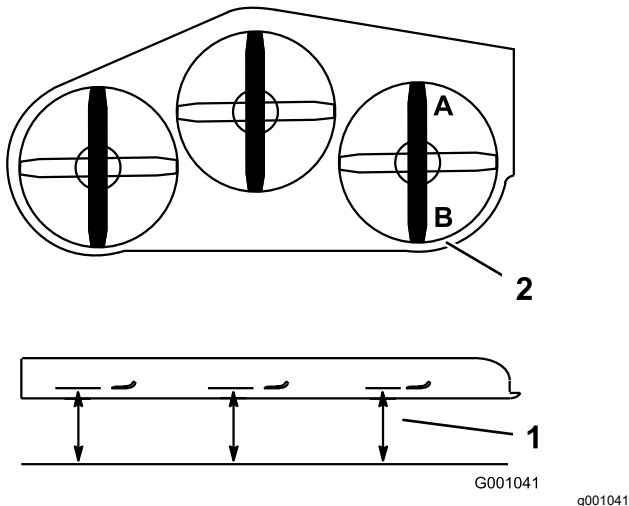

Figure 112

1. Point de mesure entre la lame et le sol plat
2. Mesurer aux points A et B

2. Mesurez la distance au point **A** entre la surface plane et le tranchant de la pointe de la lame droite (Figure 112).
3. Notez cette mesure.
4. Mesurez la distance au point **B** entre la surface plane et le tranchant de la pointe de la lame droite (Figure 112).
5. Notez cette mesure.
6. La lame doit être plus basse de 6 à 10 mm au point **A** qu'au point **B** (Figure 112). Si ce n'est pas le cas, passez aux opérations suivantes.

Remarque: Réglez les deux pivots avant de la même manière pour maintenir une tension uniforme des chaînes.

7. Desserrez d'environ 13 mm les écrous de blocage à l'avant des pivots avant gauche et droit (Figure 111).
8. Réglez les écrous de levage sur les côtés gauche et droit de la machine de manière à abaisser l'avant de 6 à 10 mm au point **A** par rapport au point **B** à l'arrière (Figure 111).
9. Serrez les deux écrous de blocage contre le pivot avant pour bloquer la hauteur.
10. Vérifiez que les chaînes sont tendues uniformément et réglez-les de nouveau au besoin.

Réglage du ressort de compression

1. Placez le levier de levage du plateau de coupe à la position de transport.
2. Vérifiez que les 2 grandes rondelles sont espacées de 28,2 cm pour les plateaux de coupe de 132 cm, de 26,7 cm pour les plateaux de coupe de 152 cm ou de 29,2 cm pour les plateaux de coupe de 183 cm (Figure 113).

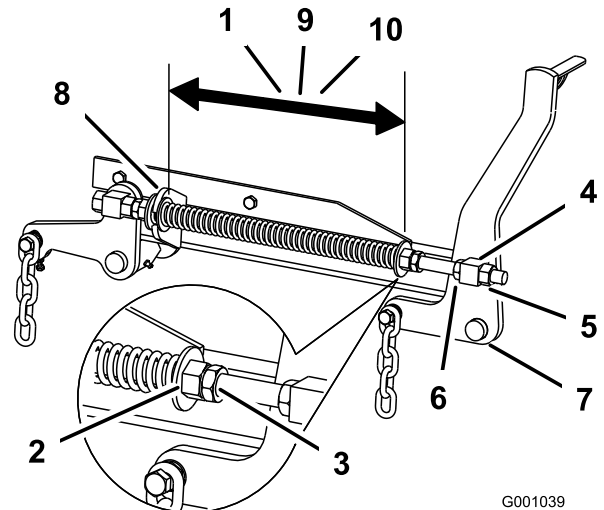

Figure 113

- | | |
|---|--|
| 1. 28,2 cm entre les grandes rondelles pour les plateaux de coupe de 132 cm | 6. Écrou de levage |
| 2. Écrou avant | 7. Bras de support avant |
| 3. Écrou de blocage de ressort | 8. Grande rondelle |
| 4. Pivot avant | 9. 26,7 cm entre les grandes rondelles pour les plateaux de coupe de 152 cm |
| 5. Écrou de blocage de pivot | 10. 29,2 cm entre les grandes rondelles pour les plateaux de coupe de 183 cm |

3. Réglez cette distance en desserrant l'écrou de blocage du ressort et en tournant l'écrou devant chaque ressort (Figure 113).

Remarque: Tournez l'écrou dans le sens horaire pour raccourcir le ressort, et dans le sens antihoraire pour l'allonger.

4. Bloquez l'écrou en position en serrant l'écrou de blocage du ressort (Figure 113).

Remplacement du déflecteur d'herbe

Modèles à éjection latérale seulement

⚠ ATTENTION

Si l'ouverture d'éjection n'est pas fermée, la machine peut projeter des objets dans votre direction ou celles de personnes à proximité et causer des blessures graves. Un contact avec la lame est également possible.

- N'utilisez jamais la machine sans l'équiper d'une plaque d'obturation, d'un déflecteur de mulching ou d'une goulotte d'éjection et d'un système de ramassage.
- Vérifiez que le déflecteur d'herbe est abaissé.

1. Retirez le contre-écrou, le boulon, le ressort et l'entretoise qui fixent le déflecteur aux supports de pivot (Figure 114).
2. Déposez le déflecteur d'herbe s'il est endommagé ou usé.
3. Placez une entretoise et un ressort sur le déflecteur d'herbe. L'extrémité en L du ressort doit se trouver derrière le bord du plateau.

Remarque: Prenez soin de placer l'extrémité en L du ressort derrière le bord du plateau avant de mettre le boulon en place, comme montré à la Figure 114

4. Remettez le boulon et l'écrou en place.
5. Accrochez l'extrémité en J du ressort au déflecteur d'herbe (Figure 114).

Important: Le déflecteur d'herbe doit pouvoir s'abaisser en position. Soulevez le déflecteur pour vérifier qu'il s'abaisse complètement.

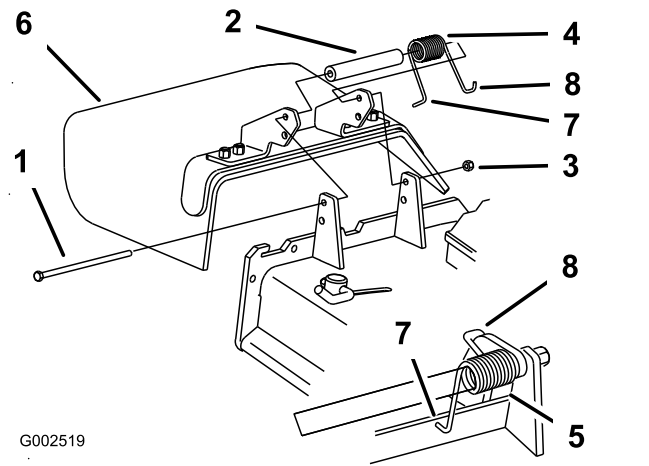

Figure 114

- | | |
|-----------------|---|
| 1. Boulon | 5. Ressort en place |
| 2. Entretoise | 6. Déflecteur d'herbe |
| 3. Contre-écrou | 7. Extrémité en L du ressort (à placer derrière le bord du plateau avant d'installer le boulon) |
| 4. Ressort | 8. Extrémité en J du ressort |

Nettoyage

Nettoyage du dessous du plateau de coupe

Périodicité des entretiens: À chaque utilisation ou une fois par jour

1. Garez la machine sur une surface plane et horizontale, désengagez la commande des lames (PDF) et serrez le frein de stationnement.
2. Avant de quitter la position d'utilisation, coupez le moteur, retirez la clé et attendez l'arrêt complet de toutes les pièces mobiles.
3. Levez le plateau de coupe en position de TRANSPORT.

Élimination des déchets

L'huile moteur, les batteries, le liquide hydraulique et le liquide de refroidissement sont polluants pour l'environnement. Débarrassez-vous en conformément à la réglementation nationale et locale en matière d'environnement.

Remisage

Consignes de sécurité pour le remisage

- Coupez le moteur, enlevez la clé, attendez l'arrêt complet de toutes les pièces mobiles et faites refroidir la machine avant de la remiser.
- Ne rangez pas la machine ou le carburant près d'une flamme et ne vidangez pas le carburant à l'intérieur d'un local.
- Enlevez la clé et rangez-la en lieu sûr, hors de la portée des enfants.

Nettoyage et remisage

1. Désengagez la commande des lames (PDF), serrez le frein de stationnement, tournez la clé de contact à la position ARRÊT et enlevez la clé.
2. Débarrassez entièrement l'extérieur de la machine, en particulier le moteur et le système hydraulique, des déchets d'herbe coupée, des saletés et de la crasse. Éliminez les saletés et les débris d'herbe sèche pouvant se trouver sur les ailettes de la culasse et le carter du ventilateur.

Important: Vous pouvez laver la machine avec de l'eau et un détergent doux. N'utilisez pas de nettoyeur haute pression. N'utilisez pas trop d'eau, surtout près du panneau de commande, du moteur, des pompes hydrauliques et des moteurs électriques.

3. Contrôlez le frein ; voir [Entretien des freins \(page 68\)](#).
Faites l'entretien du filtre à air ; voir [Entretien du filtre à air \(page 53\)](#).
Graissez la machine ; voir [Lubrification \(page 49\)](#).
4. Vidangez l'huile moteur ; voir [Contrôle du niveau, vidange de l'huile moteur et remplacement du filtre à huile \(page 54\)](#).
Contrôlez la pression des pneus ; voir [Contrôle de la pression des pneus \(page 63\)](#).
Remplacez le filtre hydraulique ; voir [Vidange et remplacement du liquide hydraulique et du filtre \(page 77\)](#).
Chargez la batterie ; voir [Charge de la batterie \(page 61\)](#).
Grattez l'herbe et les saletés éventuellement accumulées sur le dessous de la tondeuse, puis lavez cette dernière au tuyau d'arrosage.

Remarque: Conduisez la machine, avec la commande des lames (PDF) engagée et le moteur tournant à plein régime pendant 2 à 5 minutes après l'avoir lavée.

5. Vérifiez l'état des lames ; voir [Contrôle des lames \(page 80\)](#).

Si vous ne comptez pas utiliser la machine avant plus d'un mois, préparez-la comme suit :

- A. Faites tourner le moteur pendant 5 minutes pour faire circuler le carburant traité dans tout le circuit d'alimentation.
- B. Coupez le moteur, laissez-le refroidir puis vidangez le réservoir de carburant ; voir [Entretien du réservoir de carburant \(page 60\)](#).

Remarque: Remettez le moteur en marche et laissez-le tourner jusqu'à ce qu'il s'arrête.

- C. Débarrassez-vous du carburant correctement. Respectez la réglementation locale en matière de recyclage.

Important: Ne conservez pas le carburant additionné de stabilisateur/conditionneur plus longtemps que recommandé par le fabricant du stabilisateur de carburant.

6. Contrôlez et resserrez tous les boulons, écrous et vis. Réparez ou remplacez toute pièce endommagée.
7. Peignez toutes les surfaces métalliques éraflées ou mises à nu. Une peinture pour retouches est disponible chez les concessionnaires-réparateurs agréés.
8. Rangez la machine dans un endroit propre et sec, comme un garage ou une remise. Retirez la clé du commutateur d'allumage et rangez-la en lieu sûr, hors de la portée des enfants ou des personnes non autorisées. Couvrez la machine pour la protéger et la garder propre.

Dépistage des défauts

Problème	Cause possible	Mesure corrective
Le démarreur ne fonctionne pas.	<ol style="list-style-type: none"> 1. La commande des lames est en position engagée. 2. Le frein de stationnement est desserré. 3. Les leviers de commande de déplacement ne sont pas à la position de VERROUILLAGE AU POINT MORT. 4. Vous n'êtes pas assis sur le siège. 5. La batterie est à plat. 6. Les connexions électriques sont corrodées ou desserrées. 7. Un fusible a grillé. 8. Un relais ou contact est défectueux. 	<ol style="list-style-type: none"> 1. Désengagez la commande des lames. 2. Serrez le frein de stationnement. 3. Poussez les leviers de commande de déplacement vers l'extérieur à la position de VERROUILLAGE AU POINT MORT. 4. Asseyez-vous sur le siège du conducteur. 5. Rechargez la batterie. 6. Contrôlez le bon contact des connexions électriques. 7. Remplacez le fusible. 8. Contactez un concessionnaire-réparateur agréé.
Le moteur ne démarre pas, démarre difficilement ou cale.	<ol style="list-style-type: none"> 1. Le réservoir de carburant est vide. 2. Le robinet d'arrivée de carburant est fermé. 3. Bas niveau d'huile dans le carter moteur. 4. La commande d'accélérateur n'est pas à la bonne position. 5. Le filtre à carburant est encrassé. 6. Impuretés, eau ou carburant altéré dans le circuit d'alimentation. 7. Le filtre à air est encrassé. 8. Le contacteur de siège ne fonctionne pas correctement. 9. Les connexions électriques sont corrodées, desserrées ou défectueuses. <p>1 Le relais ou le contacteur est défectueux.</p>	<ol style="list-style-type: none"> 1. Faites le plein de carburant. 2. Ouvrez le robinet d'arrivée de carburant. 3. Faites l'appoint d'huile moteur. 4. Placez la commande d'accélérateur à mi-course entre les positions BAS RÉGIME et HAUT RÉGIME. 5. Remplacez le filtre à carburant. 6. Contactez un concessionnaire-réparateur agréé. 7. Nettoyez ou remplacez l'élément du filtre à air. 8. Vérifiez le témoin du contacteur de siège. Remplacez le siège au besoin. 9. Contrôlez le bon contact des connexions électriques. Nettoyez soigneusement les bornes des connecteurs avec un produit de nettoyage pour contacts électriques, appliquez de la graisse diélectrique et branchez les connecteurs. <p>1 Contactez un concessionnaire-réparateur agréé.</p>
Le moteur perd de la puissance.	<ol style="list-style-type: none"> 1. Charge excessive du moteur. 2. Le filtre à air est encrassé. 3. Bas niveau d'huile dans le carter moteur. 4. Les ailettes de refroidissement et les passages d'air au-dessus du moteur sont obstrués. 5. Obstruction de l'évent du bouchon du réservoir de carburant. 6. Le filtre à carburant est encrassé. 7. Le système d'alimentation contient des impuretés, de l'eau ou du carburant altéré. 	<ol style="list-style-type: none"> 1. Ralentissez. 2. Nettoyez l'élément du filtre à air. 3. Faites l'appoint d'huile moteur. 4. Dégagez les ailettes de refroidissement et les passages d'air. 5. Nettoyez ou remplacez le bouchon du réservoir. 6. Remplacez le filtre à carburant. 7. Contactez un concessionnaire-réparateur agréé.

Problème	Cause possible	Mesure corrective
Le moteur surchauffe.	<ol style="list-style-type: none"> 1. Charge excessive du moteur. 2. Bas niveau d'huile dans le carter moteur. 3. Les ailettes de refroidissement et les passages d'air sous le carter du ventilateur du moteur sont obstrués. 4. Le filtre à air est encrassé. 5. Impuretés, eau ou carburant altéré dans le circuit d'alimentation. 	<ol style="list-style-type: none"> 1. Ralentissez. 2. Faites l'appoint d'huile moteur. 3. Dégagez les ailettes de refroidissement et les passages d'air. 4. Nettoyez ou remplacez l'élément du filtre à air. 5. Adressez-vous à un réparateur agréé.
La machine tire à gauche ou à droite (quand les leviers de commande de déplacement sont complètement en avant).	<ol style="list-style-type: none"> 1. L'alignement des roues doit être réglé. 2. Les pneus des roues motrices ne sont pas gonflés à la pression correcte. 	<ol style="list-style-type: none"> 1. Réglez l'alignement. 2. Gonflez les pneus des roues motrices à la pression correcte.
La machine ne se déplace pas.	<ol style="list-style-type: none"> 1. Les vannes de dérivation ne sont pas bien fermées. 2. La courroie de pompe est usée, détendue ou cassée. 3. La courroie de pompe s'est déchaussée d'une poulie. 4. Le ressort de la poulie de tension est cassé ou manquant. 5. Niveau insuffisant ou surchauffe du liquide hydraulique. 	<ol style="list-style-type: none"> 1. Serrez les vannes de dérivation. 2. Remplacez la courroie. 3. Remplacez la courroie. 4. Remplacez le ressort. 5. Faites l'appoint ou laissez refroidir le liquide hydraulique.
La machine vibre de manière anormale.	<ol style="list-style-type: none"> 1. Lame(s) faussée(s) ou déséquilibrée(s). 2. Le boulon de fixation de la lame est desserré. 3. Les boulons de fixation du moteur sont desserrés. 4. Poulies de moteur, de tension ou de lames desserrées. 5. La poulie du moteur est endommagée. 6. L'axe de lame est faussé. 7. Le support moteur est desserré ou usé. 	<ol style="list-style-type: none"> 1. Remplacez la ou les lames. 2. Serrez le boulon de fixation de la lame. 3. Resserrez les boulons de fixation du moteur. 4. Resserrez la poulie voulue. 5. Contactez un concessionnaire-réparateur agréé. 6. Contactez un concessionnaire-réparateur agréé. 7. Contactez un concessionnaire-réparateur agréé.
La hauteur de coupe est inégale.	<ol style="list-style-type: none"> 1. Lame(s) émoussée(s). 2. Lame(s) faussée(s). 3. Le plateau de coupe n'est pas de niveau. 4. Un galet anti-scalp (le cas échéant) est mal réglé. 5. Le dessous du plateau de coupe est encrassé. 6. Pression des pneus incorrecte. 7. L'axe d'une lame est faussé. 	<ol style="list-style-type: none"> 1. Affûtez la ou les lames. 2. Remplacez la (les) lame(s). 3. Mettez le plateau de coupe de niveau, transversalement et longitudinalement. 4. Réglez la hauteur du galet anti-scalp. 5. Nettoyez le dessous du plateau de coupe. 6. Corrigez la pression des pneus. 7. Contactez un concessionnaire-réparateur agréé.

Problème	Cause possible	Mesure corrective
Les lames ne tournent pas.	<ol style="list-style-type: none"> 1. La courroie du plateau de coupe est endommagée, usée, lâche ou cassée. 2. La courroie du plateau s'est déchaussée de la poulie. 3. La courroie d'entraînement de pompe est usée, détendue ou cassée. 4. Le ressort de la poulie de tension est cassé ou manquant. 	<ol style="list-style-type: none"> 1. Remplacez la courroie du plateau de coupe. 2. Installez la courroie sur la poulie du plateau de coupe et vérifiez la position et le bon fonctionnement de la poulie de tension, du bras de la poulie de tension et du ressort. 3. Vérifiez la tension de la courroie ou remplacez la courroie. 4. Remplacez le ressort.

Schémas

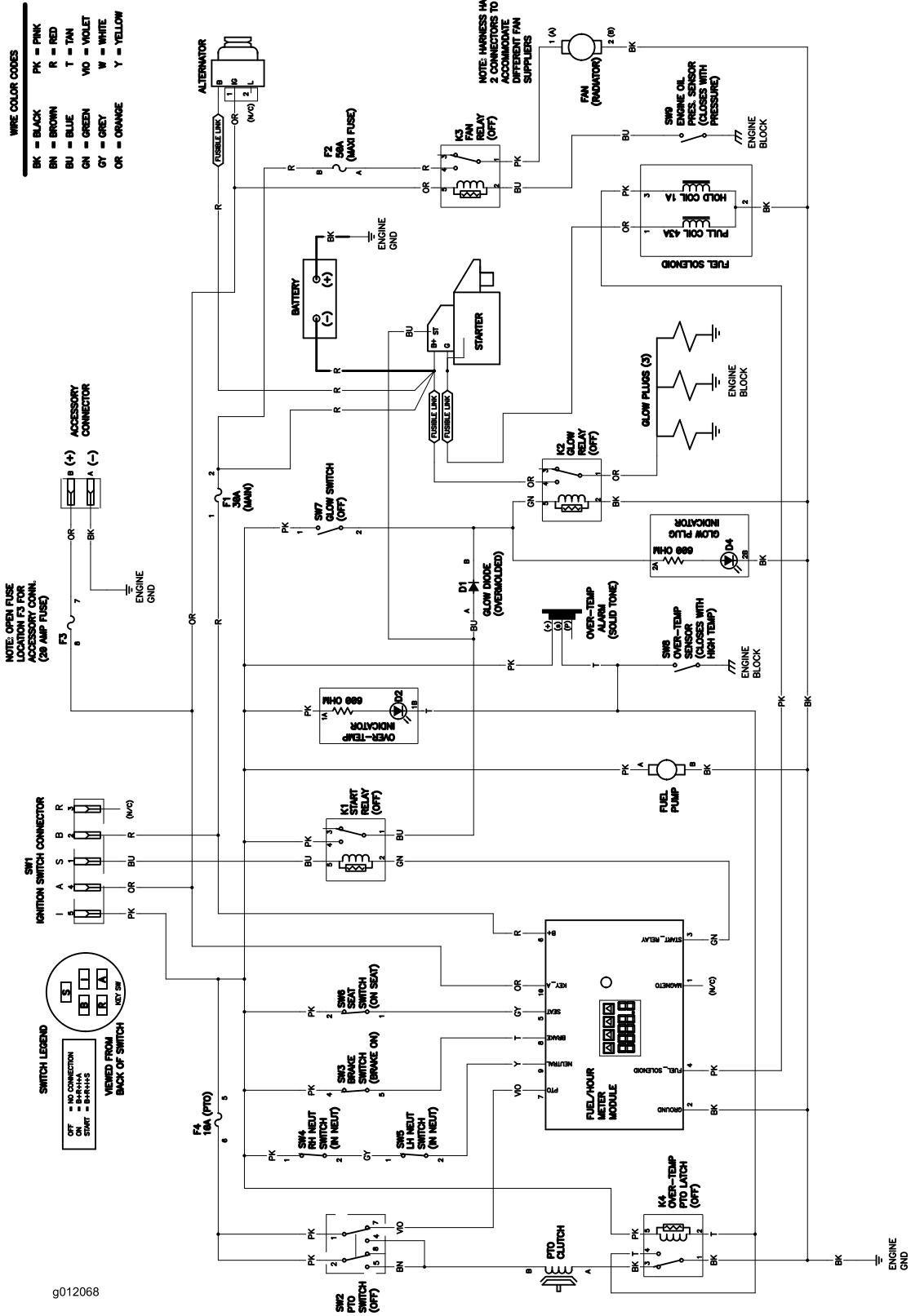

g012068

Schéma de câblage (Rev. A)

g012068

Remarques:

Remarques:

Déclaration de confidentialité EEE/R-U

Utilisation de vos données personnelles par Toro

La société The Toro Company (« Toro ») respecte votre vie privée. Lorsque vous achetez nos produits, nous pouvons recueillir certaines données personnelles vous concernant, soit directement soit par l'intermédiaire de votre société ou concessionnaire Toro local(e). Toro utilise ces données pour s'acquitter d'obligations contractuelles, par exemple pour enregistrer votre garantie, traiter une réclamation au titre de la garantie ou vous contacter dans l'éventualité d'un rappel de produit, mais aussi à des fins commerciales légitimes, par exemple pour mesurer la satisfaction des clients, améliorer nos produits ou vous transmettre des informations sur les produits susceptibles de vous intéresser. Toro pourra partager les données personnelles que vous lui aurez communiquées avec ses filiales, concessionnaires ou autres partenaires commerciaux dans le cadre de ces activités. Nous pourrions aussi être amenés à divulguer des données personnelles si la loi l'exige ou dans le cadre de la cession, de l'acquisition ou de la fusion d'une société. Nous ne vendrons jamais vos données personnelles à aucune autre société aux fins de marketing.

Conservation de vos données personnelles

Toro conservera vos données personnelles aussi longtemps que nécessaire pour répondre aux fins susmentionnées et conformément aux dispositions légales applicables. Pour plus de renseignements concernant les durées de conservation applicables, veuillez contacter legal@toro.com.

L'engagement de Toro en matière de sécurité

Vos données personnelles pourront être traitées aux États-Unis ou dans tout autre pays où la législation concernant la protection des données peut être moins rigoureuse que celle de votre propre pays de résidence. Chaque fois que nous transférerons vos données personnelles hors de votre pays de résidence, nous prendrons toutes les dispositions légales requises pour mettre en place toutes les garanties nécessaires visant à la protection et au traitement sécurisé de vos données.

Droits d'accès et de rectification

Vous pouvez être en droit de corriger ou de consulter vos données personnelles, ou encore de vous opposer à leur traitement, ou d'en limiter la portée. Pour ce faire, veuillez nous contacter par courriel à legal@toro.com. Si vous avez la moindre inquiétude concernant la manière dont Toro a traité vos données personnelles, nous vous encourageons à nous en faire part directement. Veuillez noter que les résidents européens ont le droit de porter plainte auprès de leur Autorité de protection des données.



Count on it.