



Count on it.

Gebruikershandleiding

**Z Master® 7000 serie
professionele zitmaaier**

**Met een TURBO FORCE® maaidek van
132 cm of 152 cm**

Modelnr.: 74264TE—Serienr.: 403138013 en hoger

Modelnr.: 74265TE—Serienr.: 403227065 en hoger

Modelnr.: 74279TE—Serienr.: 403320852 en hoger

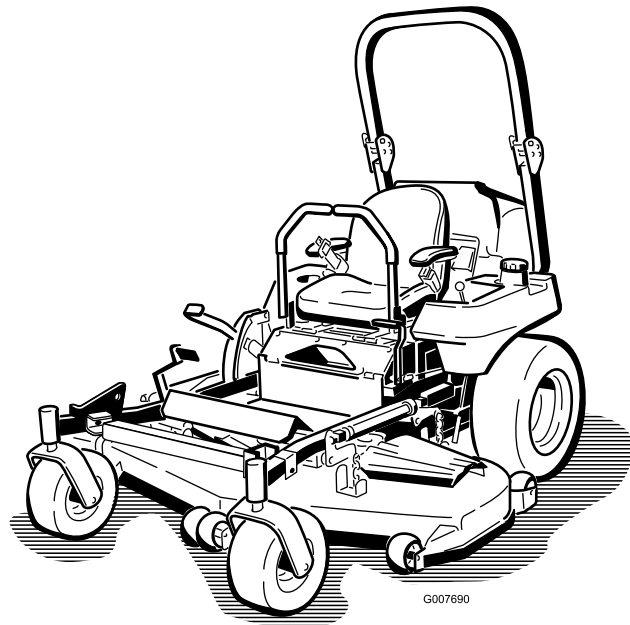

Bruto- en nettokoppel: Dit product voldoet aan alle relevante Europese richtlijnen. Zie voor details de aparte productspecifieke conformiteitsverklaring. Het bruto- en nettokoppel van deze motor is door de motorfabrikant in laboratoriumomstandigheden gemeten volgens standaard J1940 of J2723 van de Society of Automotive Engineers (SAE). Omdat bij de configuratie rekening is gehouden met de veiligheids-, emissie- en gebruiksvoorschriften, zal de motor van dit type maaiers in de praktijk veel minder koppel hebben. Raadpleeg de meegeleverde documentatie van de motorfabrikant.

Raadpleeg de meegeleverde documentatie van de motorfabrikant.

▲ WAARSCHUWING

CALIFORNIË

Proposition 65 Waarschuwing

De uitlaatgassen van de dieselmotor van dit product bevatten bestanddelen waarvan bekend is dat ze kanker, geboortefwijkingen of andere schade aan de voortplantingsorganen kunnen veroorzaken.

Accuklemmen, accupolen en dergelijke onderdelen bevatten lood en loodverbindingen. Van deze stoffen is bekend dat ze kanker en schade aan de voortplantingsorganen veroorzaken. Was altijd uw handen nadat u met deze onderdelen in aanraking bent geweest.

Gebruik van dit product kan leiden tot blootstelling aan chemische stoffen waarvan de Staat Californië weet dat ze kanker, geboortefwijkingen en andere schade aan het voortplantingssysteem veroorzaken.

letsel te voorkomen. U bent verantwoordelijk voor het juiste en veilige gebruik van de machine.

Neem rechtstreeks contact op met Toro via www.toro.com voor trainingsmaterialen over productveiligheid en -bediening, informatie over accessoires, om een verdeler te zoeken of om uw product rechtstreeks te registreren.

Voor de *Gebruikershandleiding*, alle informatie over de garantie of het registreren van uw product kunt u de QR-code gebruiken of www.Toro.com raadplegen. Als u een gedrukt exemplaar van de garantie wilt ontvangen, bel ons dan op 00 1 888 384 9939.

Als u service, originele Toro onderdelen of aanvullende informatie nodig hebt, kunt u contact opnemen met een erkende servicedealer of met de klantenservice van Toro. U dient hierbij altijd het modelnummer en het serienummer van het product te vermelden. De locatie van het plaatje met het modelnummer en het serienummer van het product is aangegeven op [Figuur 1](#). U kunt de nummers noteren in de ruimte hieronder.

Belangrijk: U kunt met uw mobiel apparaat de QR-code (indien aanwezig) op het plaatje met het serienummer scannen om toegang te krijgen tot de garantie, onderdelen en andere productinformatie.

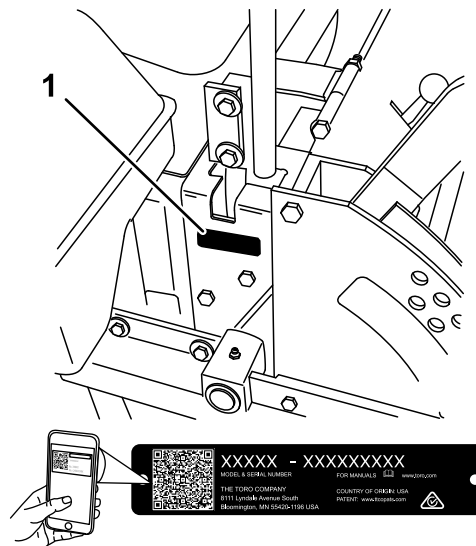

Figuur 1

g248729

1. Plaats van modelnummer en serienummer

Modelnr.: _____

Serienr.: _____

Deze handleiding wijst u op mogelijke gevaren en bevat veiligheidswaarschuwingen die u kunt

Inleiding

Deze maa tractor met draaiende messen is bedoeld voor professioneel gebruik. De machine is voornamelijk ontworpen voor het maaien van gras op goed onderhouden particuliere of commerciële gazons. De machine is niet ontworpen voor het maaien van struikgewas of voor gebruik in de landbouw.

Lees deze informatie zorgvuldig door, zodat u weet hoe u de machine op de juiste wijze moet gebruiken en onderhouden en om schade aan de machine en

herkennen aan het waarschuwingspictogram (Figuur 2), dat wijst op een gevaar dat ernstig letsel of de dood kan veroorzaken indien u nalaat de voorgeschreven maatregelen te treffen.



Figuur 2

Waarschuwingspictogram

g000502

Er worden in deze handleiding twee woorden gebruikt om uw aandacht op bijzondere informatie te vestigen. **Belangrijk** attendeert u op bijzondere technische informatie en **Opmerking** duidt algemene informatie aan die bijzondere aandacht verdient.

Inhoud

| | |
|--|----|
| Veiligheid | 4 |
| Algemene veiligheid | 4 |
| Hellingsindicator | 5 |
| Veiligheids- en instructiestickers | 6 |
| Algemeen overzicht van de machine | 16 |
| Bedieningsorganen | 17 |
| Voor gebruik | 18 |
| Veiligheidsinstructies voorafgaand aan het werk | 18 |
| Dagelijks onderhoud uitvoeren | 19 |
| Brandstof bijvullen | 19 |
| Een nieuwe machine inrijden | 20 |
| De omkantelbeveiliging (rolbeugel) gebruiken | 21 |
| Het veiligheidssysteem gebruiken | 22 |
| Bestuurdersstoel instellen | 23 |
| Bestuurdersstoel ontgrendelen | 23 |
| De stoelophanging verstellen | 23 |
| Tijdens gebruik | 24 |
| Veiligheid tijdens het werk | 24 |
| Parkeerrem gebruiken | 26 |
| De messchakelaar (aftakas) bedienen | 26 |
| De gashendel bedienen | 26 |
| De motor starten en uitschakelen | 27 |
| De rijhendels gebruiken | 28 |
| Met de machine rijden | 28 |
| Zijafvoer gebruiken | 30 |
| De maaihoogte instellen | 30 |
| Antiscalpeerrollen afstellen | 32 |
| Antiscalpeerrollen afstellen | 32 |
| De sluitnokken van de afvoerplaat instellen | 33 |
| Stand van afvoerplaat instellen | 34 |
| Oververhittingsensor | 35 |
| Tips voor bediening en gebruik | 35 |
| Na gebruik | 36 |
| Veiligheid na het werk | 36 |
| De brandstofafsluitklep gebruiken | 36 |
| Machine met de hand duwen | 37 |
| De machine transporteren | 37 |
| De Z Stand™ gebruiken | 40 |
| Onderhoud | 42 |
| Aanbevolen onderhoudsschema | 42 |
| Procedures voorafgaande aan onderhoud | 43 |
| Veiligheid bij onderhoud | 43 |
| De afdekking van het maaidek losmaken | 44 |
| Het plaatmetaalscherm verwijderen | 44 |
| Smering | 44 |
| De machine smeren | 44 |
| Draaipunten van de voorste zwenkwielen smeren | 44 |
| Smeren | 44 |
| Dunvloeibare olie of sproeismering gebruiken | 45 |

Veiligheid

Deze machine is ontworpen in overeenstemming met de EN-norm ISO 5395:2013.

Algemene veiligheid

Dit product kan handen of voeten afsnijden en voorwerpen uitwerpen. Volg altijd alle veiligheidsinstructies op om ernstig letsel te voorkomen.

Dit product gebruiken voor andere doeleinden dan het bedoelde gebruik kan gevaarlijk zijn voor u of voor omstanders.

- Houd de rolbeugel altijd in de volledig omhoog geklapt en vergrendelde stand en doe de veiligheidsgordel om.
- Gebruik de machine niet in de buurt van steile hellingen, greppels, oevers, water of andere gevaren, of op hellingen steiler dan 15 graden.
- Lees deze *Gebruikershandleiding* en zorg ervoor dat u deze begrijpt voordat u de motor start.
- Houd handen en voeten uit de buurt van de bewegende onderdelen van de machine.
- Gebruik de machine enkel als de nodige schermen en andere beveiligingsmiddelen aanwezig zijn en naar behoren werken.
- Laat geen kinderen of omstanders het werkgebied betreden. Laat kinderen nooit de machine bedienen.
- Stop de machine, schakel de motor uit en verwijder het sleuteltje voordat u onderhoudswerkzaamheden uitvoert aan de machine, brandstof bijvult of verstoppingen verwijdert.

Onjuist gebruik of onderhoud van deze machine kan letsel tot gevolg hebben. Om het risico op letsel te vermijden, dient u zich aan de volgende veiligheidsinstructies te houden en altijd op het veiligheidssymbool te letten, dat betekent Voorzichtig, Waarschuwing of Gevaar – instructie voor persoonlijke veiligheid. Niet-naleving van deze instructies kan leiden tot lichamelijk of dodelijk letsel.

U vindt bijkomende veiligheidsinformatie op de betreffende plaatsen in deze handleiding.

| | |
|--|----|
| Dunvloeibare olie of sproeismering gebruiken | 45 |
| Maaidek en riemspanpoelies smeren | 46 |
| Zwenkwielnaven smeren | 47 |
| Onderhoud motor | 48 |
| Veiligheid van de motor | 48 |
| Onderhoud van het luchtfilter | 48 |
| Motorolie verversen | 49 |
| Onderhoud brandstofsysteem | 54 |
| Brandstoffilter/waterafscheider | |
| onderhoudsbeurt geven | 54 |
| Onderhoud van de brandstoftank | 55 |
| Onderhoud elektrisch systeem | 56 |
| Veiligheid van het elektrisch systeem | 56 |
| Onderhoud van de accu | 56 |
| Onderhoud van de zekeringen | 57 |
| Onderhoud aandrijfsysteem | 59 |
| De sporing afstellen | 59 |
| Bandenspanning controleren | 59 |
| De sleufmoer van de wielnaaf controleren | 60 |
| Lager van draaipunt van zwenkwiel afstellen | 60 |
| Onderhoud van de tandwielkast | 60 |
| Elektrische koppeling afstellen | 61 |
| Onderhoud koelsysteem | 63 |
| Onderhoud van het koelsysteem | 63 |
| Onderhouden remmen | 64 |
| Parkeerrem afstellen | 64 |
| Onderhoud riemen | 65 |
| Riemen controleren | 65 |
| Aandrijfriem van maaidek vervangen | 65 |
| Drijfriem van maaidek vervangen | 66 |
| Aandrijfriem van aftakas vervangen | 67 |
| Aandrijfriem van pomp vervangen | 68 |
| Riem van wisselstroomdynamo vervangen en spannen | 68 |
| Onderhoud bedieningsysteem | 69 |
| Neutraalstand van rijkhendel afstellen | 69 |
| Onderhoud hydraulisch systeem | 71 |
| Veiligheid van het hydraulische systeem | 71 |
| Het hydraulische systeem een onderhoudsbeurt geven | 71 |
| Neutraalstand hydraulische pomp afstellen | 74 |
| Onderhoud van het maaidek | 76 |
| Maaidek horizontaal stellen op 3 punten | 76 |
| Onderhoud van de maaimessen | 78 |
| Grasgeleider vervangen | 81 |
| Reiniging | 82 |
| De onderkant van het maaidek reinigen | 82 |
| Afval afvoeren | 82 |
| Stalling | 83 |
| Veiligheid tijdens opslag | 83 |
| Reinigen en opslaan | 83 |
| Problemen, oorzaak en remedie | 84 |
| Schema's | 86 |

Hellingsindicator

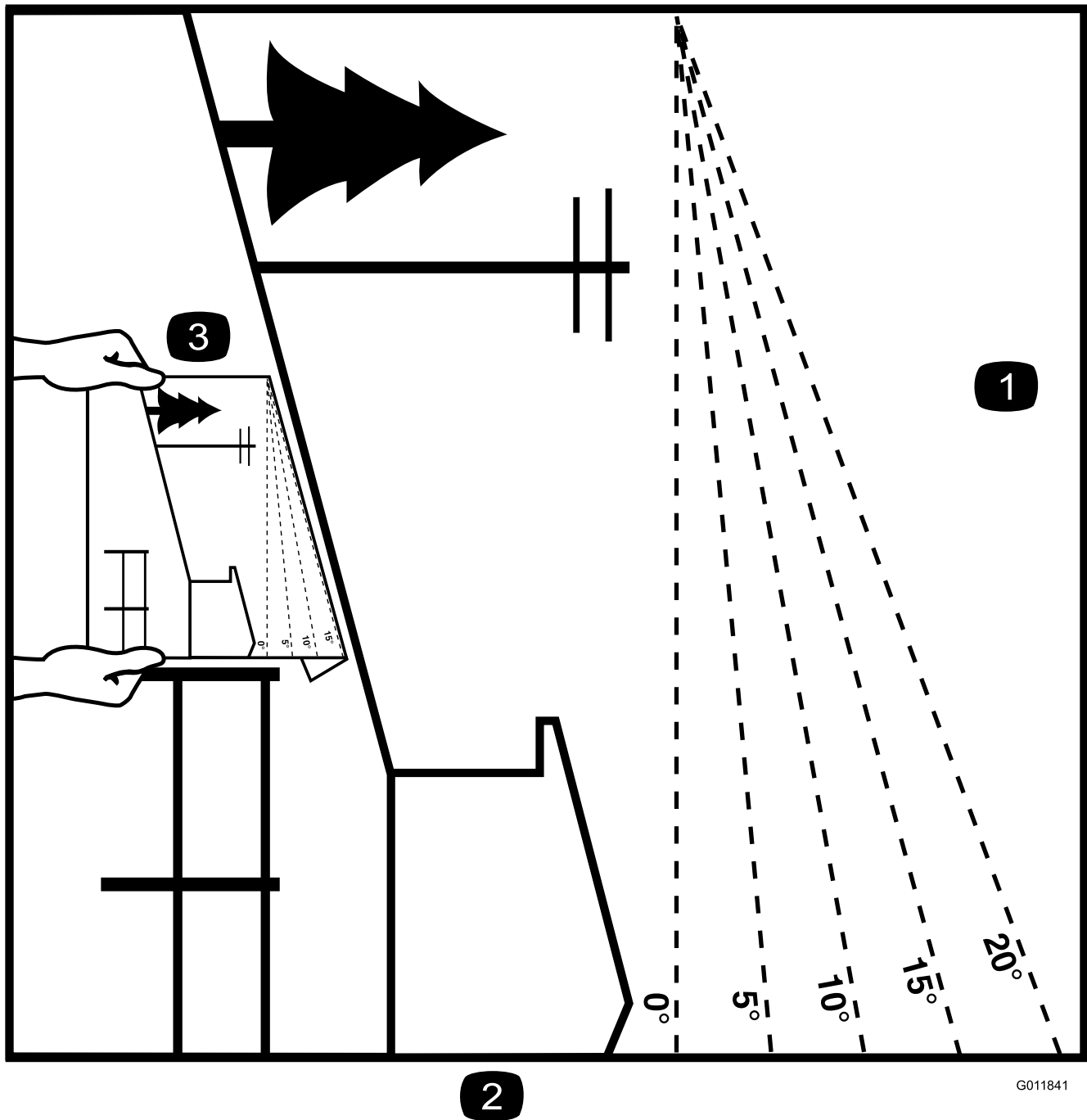

G011841

g011841

Figuur 3

U mag deze pagina kopiëren voor persoonlijk gebruik.

1. De maximale hellingshoek waarbij u de machine mag gebruiken is **15 graden**. Gebruik het hellingsschema om de hellingshoek te bepalen voordat u de machine bedient. **Gebruik de machine niet op hellingen van meer dan 15 graden.** Langs de betreffende lijn van de aanbevolen hellingshoek vouwen.
2. Lijn deze rand uit met een verticaal oppervlak, bijvoorbeeld een boom, gebouw of hek.
3. Voorbeeld van het vergelijken van de hellingshoek met de gevouwen rand

Veiligheids- en instructiestickers



Veiligheidsstickers en veiligheidsinstructies zijn gemakkelijk zichtbaar voor de bestuurder en bevinden zich bij plaatsen waar gevaar kan ontstaan. Vervang alle beschadigde of verdwenen stickers.



Symbolen op accu

Sommige of alle symbolen staan op de accu.

- | | |
|--|--|
| 1. Risico van explosie | 6. Houd omstanders uit de buurt van de accu. |
| 2. Niet roken. Geen open vuur of vonken | 7. Draag oogbescherming; explosieve gassen kunnen blindheid en ander letsel veroorzaken. |
| 3. Risico van bijtende vloeistof/chemische brandwonden | 8. Accuzuur kan blindheid of ernstige brandwonden veroorzaken. |
| 4. Draag oogbescherming. | 9. Ogen direct met water spoelen en snel arts raadplegen. |
| 5. Lees de <i>Gebruikershandleiding</i> . | 10. Bevat lood; niet weggooien |



93-7010

decal93-7010

1. Gevaar op weggeslingerde objecten – Houd omstanders op een afstand.
2. Machine kan voorwerpen uitwerpen – Zorg ervoor dat de grasgeleider op zijn plaats zit.
3. Handen of voeten kunnen worden gesneden/geamputeerd, maimes – Blijf uit de buurt van bewegende onderdelen.

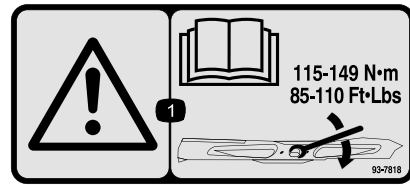

93-7818

decal93-7818

1. Waarschuwing – Lees de *Gebruikershandleiding* voor instructies om de mesbout/moer vast te zetten met een torsie van 115 tot 149 N·m.

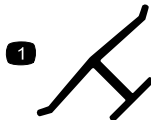

decalbemmarkt

Merkteken van fabrikant

1. Geeft aan dat het mes onderdeel van een originele Toro maaimachine is.



58-6520

decal58-6520

1. Smeervet

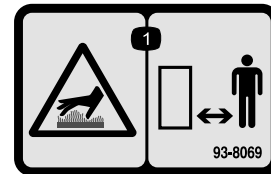

93-8069

decal93-8069

1. Heet oppervlak/gevaar voor brandwonden – blijf uit de buurt van het hete oppervlak.

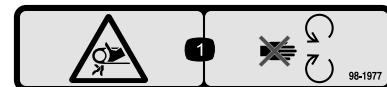

98-1977

decal98-1977

1. Risico om gegrepen te worden, riem – Blijf uit de buurt van bewegende onderdelen.



98-4387

decal98-4387

1. Waarschuwing – Draag gehoorbescherming.

TORO Landscape Contractor Equipment

THIS COOLING SYSTEM PROTECTED BY:



Shellzone® DEX-COOL®* Extended Life Antifreeze/Coolant

- Top off with Shellzone® DEX-COOL®* Extended Life Antifreeze/Coolant.
- Suggested change interval is at 4 years or 4,000 hours of service.
- Do not mix with conventional coolants.
- Ask for Shellzone® DEX-COOL®* Extended Antifreeze/Coolant at your local auto parts store.



DEX-COOL is a registered trademark of General Motors Corp. 104-2449

104-2449

decal104-2449

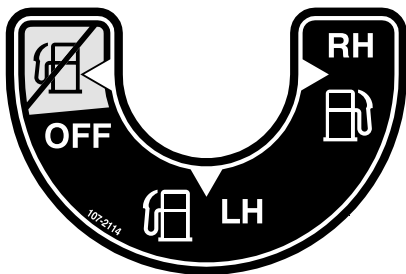

107-2114

decal107-2114

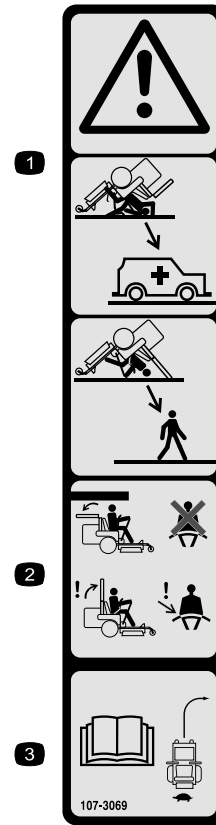

107-3069

decal107-3069

1. Waarschuwing – Er is geen omkantelbeveiliging als de rolbeugel omlaag is geklapt.
2. Om lichamelijk of dodelijk letsel te voorkomen als de machine omkantelt, moet u de rolbeugel in de omhoog geklapte en vergrendelde positie houden en de veiligheidsgordel ondoen. Klap de rolbeugel uitsluitend omlaag als dit absoluut noodzakelijk is; als de rolbeugel omlaag is geklapt, mag u de veiligheidsgordel niet ondoen.
3. Lees de *Gebruikershandleiding*; rij langzaam en voorzichtig.

WARNING: Cancer and Reproductive Harm - www.P65Warnings.ca.gov. For more information, please visit www.tcoCAProp65.com

CALIFORNIA SPARK ARRESTER WARNING

Operation of this equipment may create sparks that can start fires around dry vegetation. A spark arrester may be required. The operator should contact local fire agencies for laws or regulations relating to fire prevention requirements.

133-8062

decal133-8062

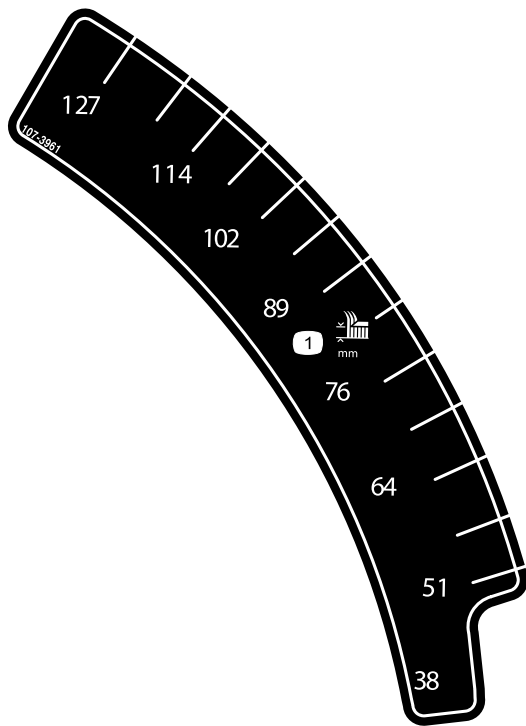

107-3961

decal107-3961

1. Maaihoogte in millimeters

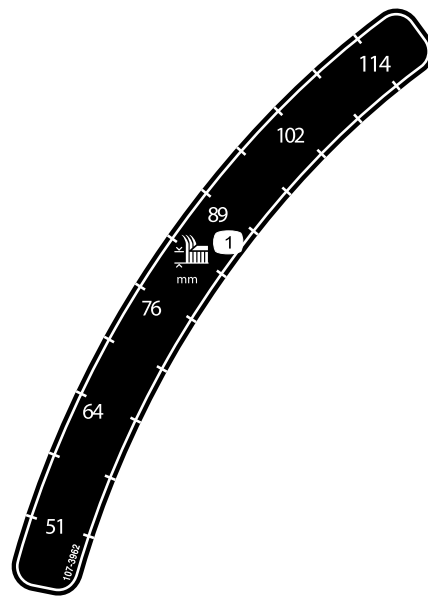

107-3962

decal107-3962

1. Maaihoogte in millimeters

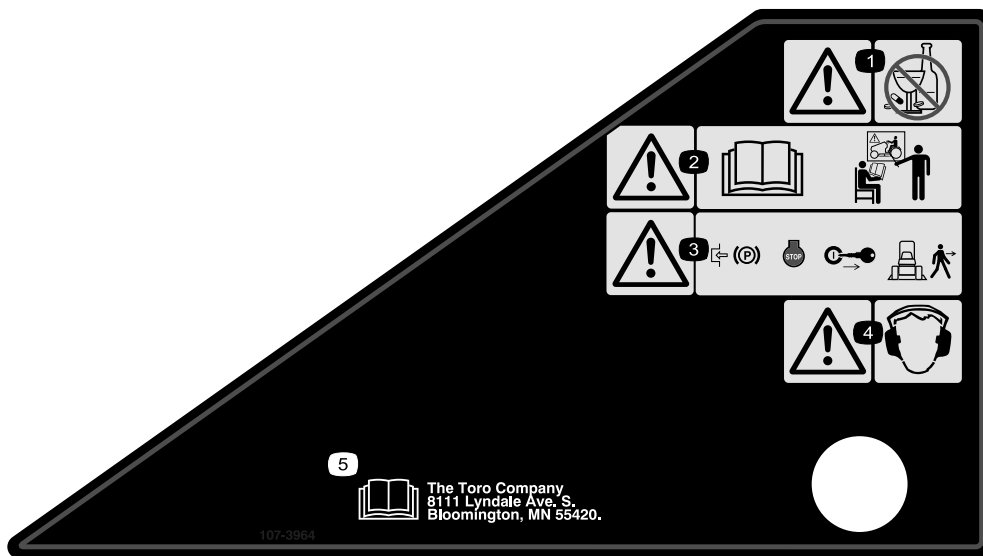

107-3964

decal107-3964

1. Waarschuwing – Gebruik geen drugs of alcohol.
2. Waarschuwing – Lees de *Gebruikershandleiding* en zorg ervoor dat u instructie in het gebruik krijgt.
3. Waarschuwing – Stel de parkeerrem in werking, zet de motor af en verwijder het sleuteltje voordat u de machine verlaat.
4. Waarschuwing – Draag gehoorbescherming.
5. Lees de *Gebruikershandleiding*.

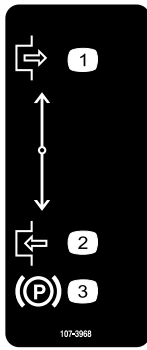

107-3968

decal107-3968

1. Uitschakelen
2. Inschakelen
3. Parkeerrem

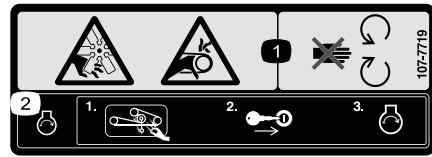

107-7719

decal107-7719

1. Ledematen kunnen worden gesneden/geamputeerd en worden gegrepen, ventilator, riem – Blijf uit de buurt van bewegende onderdelen.
2. Voordat u de motor start, moet u gras en vuil onder de aandrijfriem en poelies van het maaidek verwijderen, steek vervolgens het sleuteltje in het contact en start de motor.

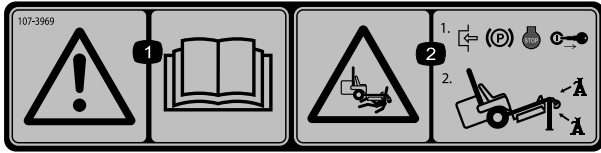

107-3969

decal107-3969

1. Waarschuwing – Lees de *Gebruikershandleiding*.
2. Ledematen kunnen bekneld raken, maaimachine – Stel de parkeerrem in werking, zet de motor af en verwijder het sleuteltje voordat u werkzaamheden onder de maaimachine gaat verrichten.

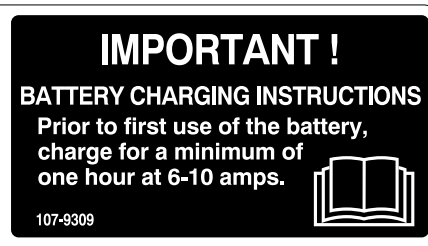
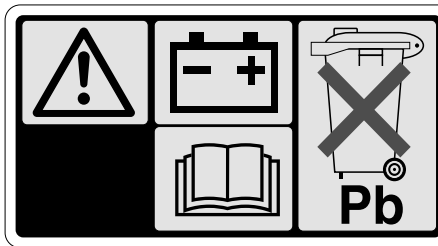

107-9309

decal107-9309

1. Waarschuwing – Lees de *Gebruikershandleiding* voor informatie over het opladen van de accu; bevat lood; niet weggoien.
2. Lees de *Gebruikershandleiding*.

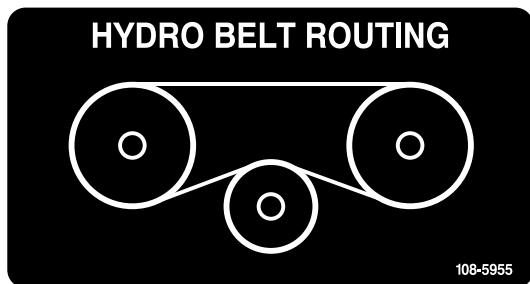

108-5955

decal108-5955

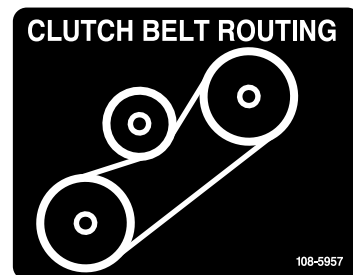

108-5957

decal108-5957

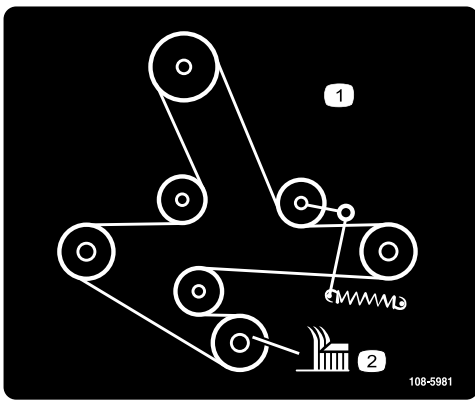

108-5981

decal108-5981

1. Geleiding van drijfriem
2. Maaihoogte

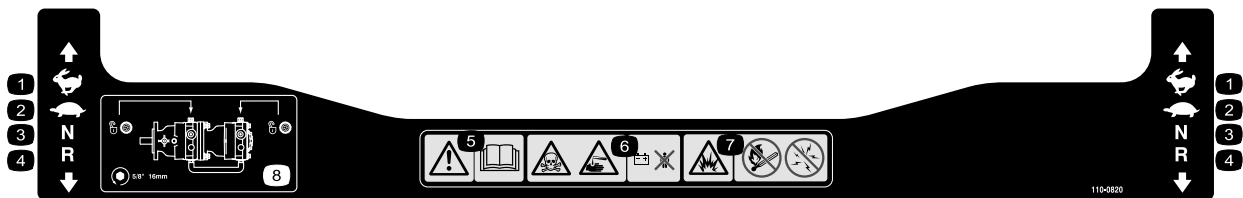

110-0820

decal110-0820

1. Snel
2. Langzaam
3. Neutraalstand
4. Achteruit
5. Waarschuwing – Lees de *Gebruikershandleiding*.
6. Gevaar voor vergiftiging en risico van bijtende vloeistof/chemische brandwonden – blijf uit de buurt van de accu.
7. Gevaar voor ontploffing – Geen vonken of vuur en niet roken.
8. Om de tractieaandrijving te ontgrendelen, draait u de omloopklep 1 hele slag linksom met behulp van een 5/8" of 16 mm sleutel.

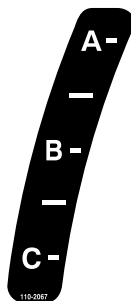

110-2067

decal110-2067

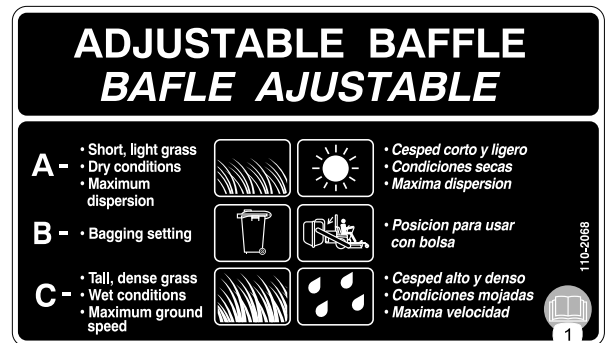

110-2068

decal110-2068

Uitsluitend voor machines met zijafvoer

1. Lees de *Gebruikershandleiding*.

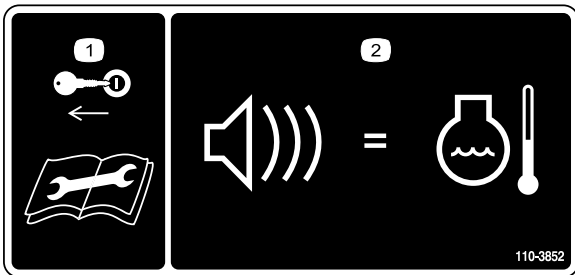

110-3852

decal110-3852

1. Neem het sleuteltje uit de contactschakelaar en lees de instructies voordat u service- of onderhoudswerkzaamheden uitvoert.
2. Een ononderbroken toon geeft aan dat de motor oververhit raakt.

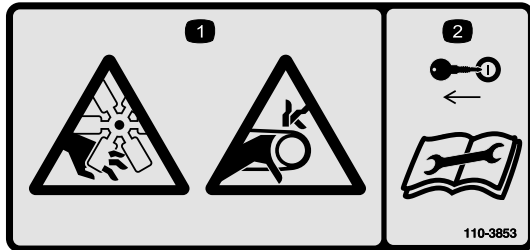

110-3853

decal110-3853

1. Ledematen kunnen worden gesneden/geamputeerd en worden gegrepen, ventilator, riem.
2. Neem het sleuteltje uit de contactschakelaar en lees de instructies voordat u service- of onderhoudswerkzaamheden uitvoert.

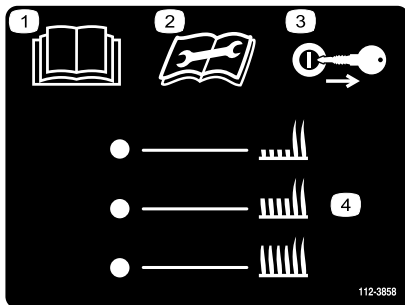

112-3858

decal112-3858

Uitsluitend voor machines met achterafvoer

1. Lees de *Gebruikershandleiding*.
2. Lees de instructies voordat u service- of onderhoudswerkzaamheden uitvoert.
3. Haal het sleuteltje uit de contactschakelaar voordat u de maaihoogte afstelt.
4. Maaihoogte-instellingen.

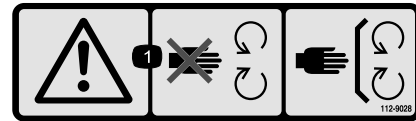

112-9028

decal112-9028

1. Waarschuwing – Blijf op afstand van bewegende delen; zorg dat alle beschermende delen op hun plaats zijn.

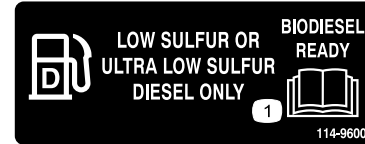

114-9600

decal114-9600

1. Lees de *Gebruikershandleiding*.

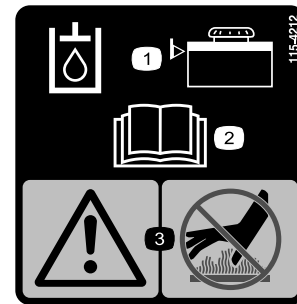

115-4212

decal115-4212

1. Peil van de hydraulische vloeistof
2. Lees de *Gebruikershandleiding*.
3. Waarschuwing – Raak het hete oppervlak niet aan.

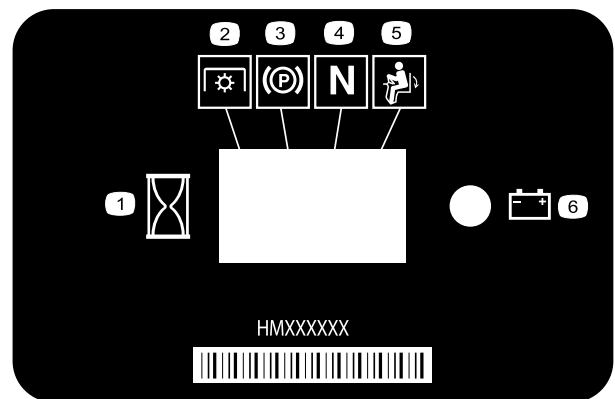

116-5610

decal116-5610

1. Urenteller
2. Aftakasschakelaar
3. Parkeerrem
4. Neutraalstand
5. Dodemansschakelaar
6. Accu

Uitsluitend voor machines met achterafvoer:

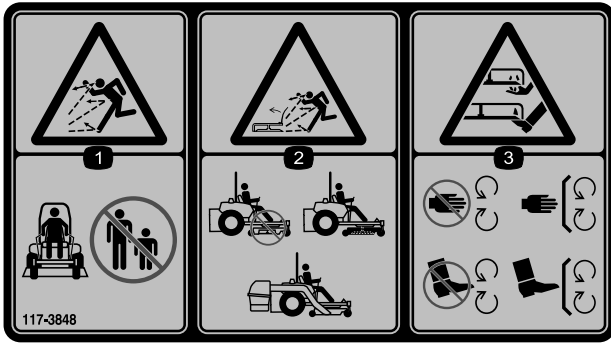

117-3848

decal117-3848

1. Gevaar op weggeslingerde objecten – Houd omstanders op een afstand.
2. Machine kan voorwerpen uitwerpen, omhooggebrachte grasgeleider – Gebruik de machine nooit zonder dat de grasgeleider, de afsluiter van de afvoer of het grasopvangsysteem is gemonteerd.
3. Handen of voeten kunnen worden gesneden/geamputeerd, maaimes – Blijf uit de buurt van bewegende delen; houd alle beschermende delen op hun plaats.



119-0397

decal119-0397

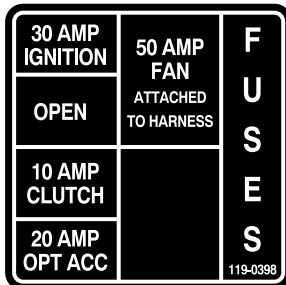

119-0398

decal119-0398

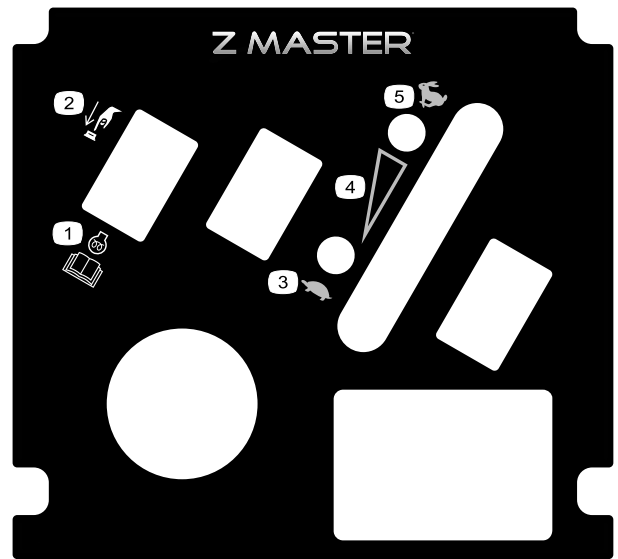

121-7562

decal121-7562

1. Druk in om te starten
2. Lees de *Gebruikershandleiding* voor meer informatie over het voorverwarmen van de motor.
3. Langzaam
4. Toerentalregelaar
5. Snel



126-2055

decal126-2055

1. Torsie van wielmoer 129 N·m (4x)
2. Torsie van wielnaaf 319 N·m (4x)
3. Lees de *Gebruikershandleiding* voordat u onderhoudswerkzaamheden uitvoert en zorg ervoor dat u de inhoud begrijpt. Controleer de torsie na de eerste 100 bedrijfsuren en vervolgens elke 500 bedrijfsuren.

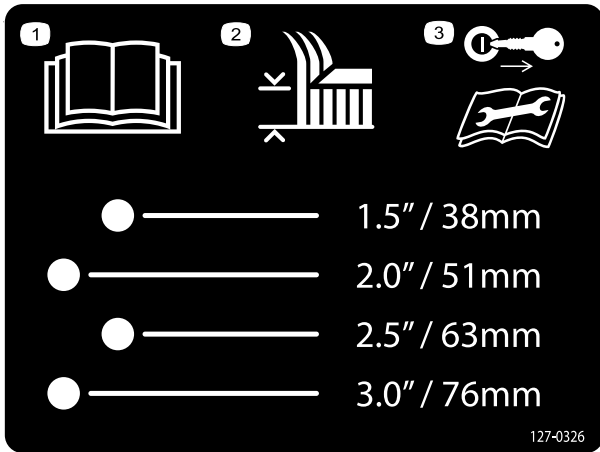

127-0326

decal127-0326

127-0326

Uitsluitend voor machines met zijafvoer

1. Lees de *Gebruikershandleiding*.
2. Maaihoogte
3. Verwijder het sleuteltje en lees de *Gebruikershandleiding* voordat u service- of onderhoudswerkzaamheden uitvoert.

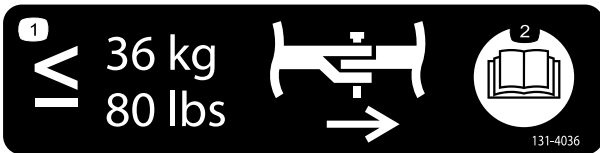

131-4036

decal131-4036

131-4036

1. Het maximale sleepvermogen van de trekstang 36 kg.
2. Lees de *Gebruikershandleiding*.



132-0871

decal132-0871

Opmerking: Deze machine voldoet aan de tests die de statische breedte- en lengtestabiliteit meten en die standaard zijn in de sector. De maximale aanbevolen hellingshoek wordt vermeld op de sticker. Raadpleeg de instructies voor gebruik van de machine op hellingen in de *Gebruikershandleiding* en de omstandigheden waarin u de machine zou gebruiken om na te gaan of u de machine op een bepaalde dag en op het terrein in kwestie kunt gebruiken. Veranderingen in het terrein kunnen tot gevolg hebben dat de machine anders reageert op hellingen.

1. Waarschuwing – Lees de *Gebruikershandleiding*; alle bestuurders moeten instructie hebben ontvangen voordat zij de machine gebruiken; draag gehoorbescherming.
2. Gevaar: handen kunnen worden gesneden/geamputeerd – Blijf uit de buurt van bewegende delen; houd alle beschermende delen op hun plaats.
3. Gevaar op weggeslingerde objecten – Houd omstanders op een afstand.
4. Kantelgevaar – Gebruik geen dubbele oprijplaat bij het laden op een aanhanger; gebruik één enkele oprijplaat die breed genoeg is voor de machine en die een hellingshoek heeft van minder dan 15 graden; rij achteruit de oprijplaat op en rij vooruit de oprijplaat af.
5. Gevaar om overreden te worden – Vervoer geen passagiers; kijk achterom als u achteruitrijdt.
6. Kantelgevaar – Gebruik de machine niet in de buurt van steile hellingen of hellingen van meer dan 15°; gebruik de machine enkel op hellingen van minder dan 15°.

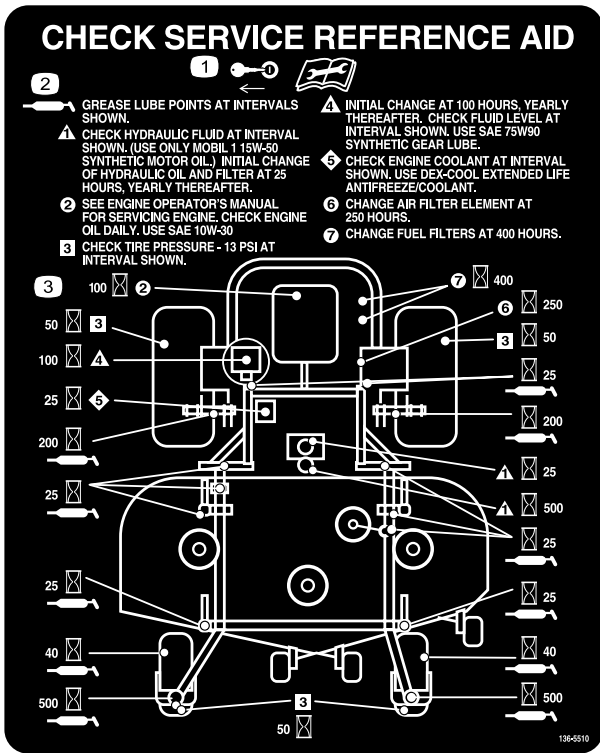

136-5510

decal136-5510

Uitsluitend voor machines met zijafvoer

1. Verwijder het sleuteltje en lees de *Gebruikershandleiding* voordat u onderhoud uitvoert.
2. Smeerpunt
3. Onderhoudsinterval (uren)

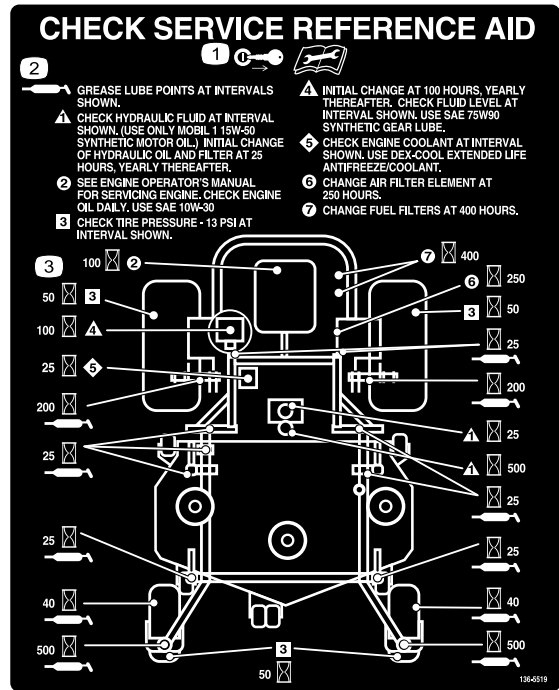

136-5519

decal136-5519

Uitsluitend voor machines met achterafvoer

1. Verwijder het sleuteltje en lees de *Gebruikershandleiding* voordat u onderhoud uitvoert.
2. Smeerpunt
3. Onderhoudsinterval (uren)

Algemeen overzicht van de machine

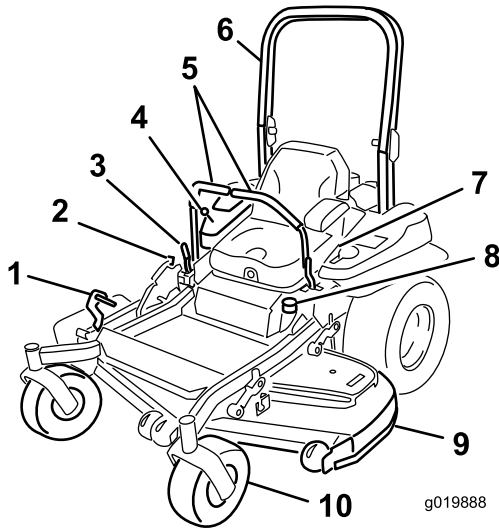

Figuur 4

Machines met zijafvoer

- | | |
|----------------------------|----------------------|
| 1. Hefpedaal maaihoogtedek | 6. Rolbeugel |
| 2. Transportvergrendeling | 7. Veiligheidsgordel |
| 3. Parkeerremhendel | 8. Brandstoftankdop |
| 4. Bedieningsorganen | 9. Maaidek |
| 5. Rijhendel | 10. Zwenkwiel |

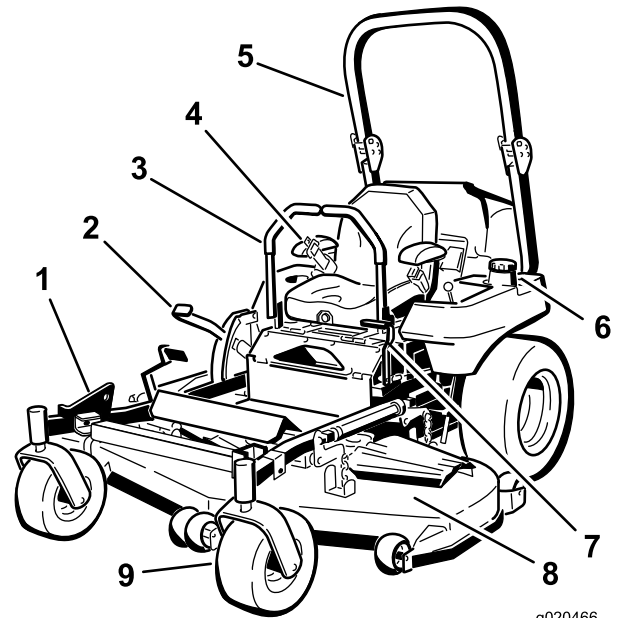

Figuur 5

Machines met achterafvoer

- | | |
|----------------------|------------------------------------|
| 1. Z Stand® | 6. Brandstoftankdop (beide kanten) |
| 2. Maaihoogtehendel | 7. Parkeerremhendel |
| 3. Rijhendel | 8. Maaidek |
| 4. Veiligheidsgordel | 9. Zwenkwiel |
| 5. Rolbeugel | |

Bedieningsorganen

Zorg dat u vertrouwd bent met alle bedieningsorganen voordat u de motor start en de machine gebruikt.

Bedieningspaneel

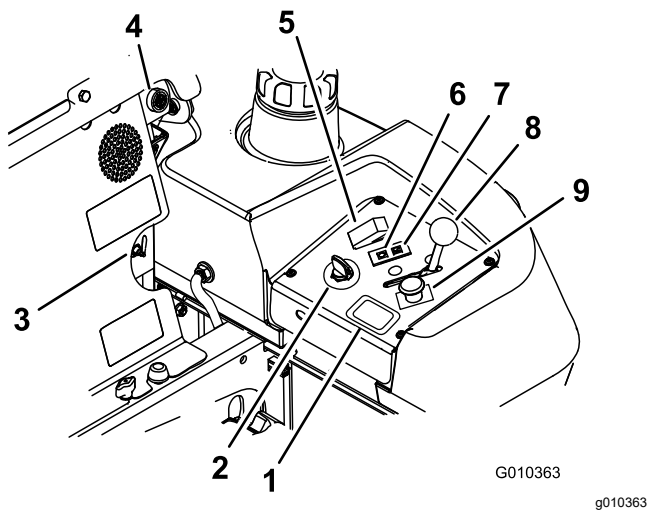

Figuur 6

- | | |
|------------------------------------|----------------------------------|
| 1. Urenteller | 6. Indicielampje van gloeibougie |
| 2. Contactschakelaar | 7. Lampje motortemperatuur |
| 3. Brandstofsluitklep | 8. Gashendel |
| 4. Akoestisch waarschuwingssignaal | 9. Aftakasschakelaar |
| 5. Schakelaar gloeibougie | |

Contactschakelaar

De contactschakelaar, waarmee u de motor start en afzet, heeft 3 standen: UIT, LOPEN en START. Zie [De motor starten en uitschakelen \(blad. 27\)](#).

Urenteller

De urenteller registreert het aantal uren dat de motor in bedrijf is geweest. De urenteller werkt als de motor loopt. Gebruik deze tijden om regelmatig onderhoudswerkzaamheden te plannen ([Figuur 6](#)).

Indicators veiligheidssysteem

Er staan symbolen op de urenteller die met een zwarte driehoek aangeven dat het veiligheidssysteem juist aangebracht is ([Figuur 7](#)).

Accu-indicatielampje

Als u het contactsleuteltje gedurende een paar seconden in de stand AAN zet, wordt de accuspanning weergegeven in het gebied waar normaal de uren worden weergegeven.

Het acculampje wordt ingeschakeld wanneer het contact is ingeschakeld en wanneer de lading zich onder het juiste bedrijfsniveau bevindt ([Figuur 7](#)).

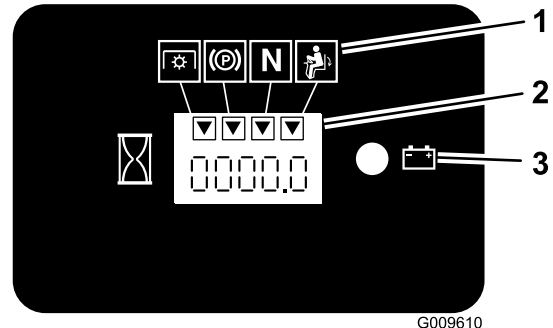

Figuur 7

- | | |
|--------------------------------|---------------|
| 1. Symbolen veiligheidssysteem | 3. Acculampje |
| 2. Urenteller | |

Gashendel

De gashendel regelt het motortoerental en zorgt voor een continu verstelbare regeling van LANGZAAM tot SNEL ([Figuur 6](#)).

Vergrendelde neutraalstand

Gebruik de VERGRENDELDE NEUTRAALSTAND samen met het veiligheidssysteem om de NEUTRAALSTAND in te schakelen en te bepalen.

Lampje gloeibougie

Het indicatielampje van de gloeibougie gaat branden als de gloeibougie in werking is ([Figuur 6](#)).

Schakelaar gloeibougie

Deze schakelaar stelt de gloeibougie in werking. Het lampje van de gloeibougie gaat dan branden. Houd de schakelaar van de gloeibougie 10 seconden ingedrukt voordat u de machine start.

Temperatuurlampje

Het temperatuurlampje gaat branden als de motor oververhit raakt ([Figuur 6](#)).

Akoestisch waarschuwingssignaal

Deze machine is voorzien van een akoestisch signaal om de gebruiker te waarschuwen dat deze de motor moet afzetten, omdat er anders schade aan de motor kan ontstaan door oververhitting. Zie [Oververhittingssensor \(bladz. 35\)](#).

Brandstofafsluitklep

De brandstofafsluitklep bevindt zich achter de bestuurdersstoel.

Sluit de brandstofafsluitklep voordat u de machine transporteert of stalt.

Beweeg de afsluitklep naar links of rechts voor gebruik.

Werktuigen/accessoires

Een selectie van door Toro goedgekeurde werktuigen en accessoires is verkrijgbaar voor gebruik met de machine om de mogelijkheden daarvan te verbeteren en uit te breiden. Neem contact op met een erkende servicedealer of een erkende Toro distributeur, of bezoek www.Toro.com voor een lijst van alle goedgekeurde werktuigen en accessoires.

Om de beste prestaties te verkrijgen en er zeker van te zijn dat de machine altijd veilig kan worden gebruikt, moet u ter vervanging uitsluitend originele Toro onderdelen en accessoires gebruiken. Gebruik ter vervanging nooit onderdelen en accessoires van andere fabrikanten, omdat dit gevaarlijk kan zijn. Dit kan ertoe leiden dat de garantie op het product komt te vervallen.

Gebruiksaanwijzing

Opmerking: Bepaal vanuit de normale bedieningspositie de linker- en rechterzijde van de machine.

Voor gebruik

Veiligheidsinstructies voorafgaand aan het werk

Algemene veiligheid

- Laat kinderen of personen die geen instructie hebben ontvangen, de machine nooit gebruiken of onderhoudswerkzaamheden daaraan verrichten. Plaatselijke voorschriften kunnen nadere eisen stellen aan de leeftijd van degene die met de machine werkt. De eigenaar is verantwoordelijk voor de instructie van alle bestuurders en technici.
- Zorg ervoor dat u vertrouwd raakt met de bedieningsorganen en de veiligheidssymbolen, en weet hoe u de machine veilig kunt gebruiken.
- Zorg ervoor dat u weet hoe u de machine en de motor snel kunt stoppen.
- Controleer of de dodemansknoppen, de veiligheidsschakelaars en de veiligheidsschermen zijn bevestigd en naar behoren werken. Gebruik de machine uitsluitend als deze naar behoren werkt.
- Controleer voordat u begint te maaien altijd de machine om zeker te zijn dat de messen, de mesbouten en het maaimechanisme in goede staat zijn. Vervang versleten of beschadigde messen en bouten altijd als complete set om een goede balans te behouden.
- Inspecteer het terrein waarop u de machine gaat gebruiken en verwijder voorwerpen die de machine kan uitwerpen.
- Inspecteer het terrein om na te gaan welke accessoires en werktuigen nodig zijn om de machine veilig en goed te gebruiken.

Brandstofveiligheid

- Wees uiterst voorzichtig bij het omgaan met benzine om persoonlijk letsel en materiële schade te voorkomen. Brandstofdampen zijn ontvlambaar en explosief.
- Doof alle sigaretten, sigaren, pijpen en andere ontstekingsbronnen.
- Gebruik uitsluitend een goedgekeurd vat of blik voor de brandstof.

- Wanneer de motor loopt of heet is, mag u de brandstofdop niet verwijderen of geen brandstof toevoegen.
- Vul de machine niet binnen een gebouw bij met brandstof.
- Sla de machine en de brandstofhouder niet op op plaatsen waar open vlammen, vonken of waakvlammen (b.v. van een boiler of andere toestellen) aanwezig kunnen zijn.
- Vul brandstofvaten niet in een voertuig, vrachtwagen of op een aanhanger met kunststof beplating. Plaats vaten die u wilt vullen altijd op de grond, uit de buurt van uw voertuig.
- Laad de machine uit de vrachtwagen of aanhanger en vul deze bij met brandstof wanneer ze op de grond staat. Als dit niet mogelijk is, vul dan brandstof bij met een draagbaar vat in plaats van met een vulpistool van een pomp.
- Gebruik de machine uitsluitend als het complete uitlaatsysteem is gemonteerd en naar behoren werkt.
- Houd het vulpistool in contact met de rand van de benzinetank of het vat tot het tanken voltooid is. Gebruik geen vergrendeling voor het vulpistool.
- Als u brandstof morst op uw kleding dient u zich onmiddellijk om te kleden. Eventueel gemorste brandstof opnemen.
- Doe de brandstoftank nooit te vol. Plaats de brandstofdop terug en maak hem stevig vast.
- Brandstof in een goedgekeurd vat of blik en buiten bereik van kinderen bewaren. Koop nooit meer benzine dan u in 30 dagen kunt opmaken.
- Vul de brandstoftank niet helemaal. Vul de brandstoftank totdat het peil 6 mm tot 13 mm van de onderkant van de vulbuis staat. Deze geeft de brandstof in de tank ruimte om uit te zetten.
 - Voorkom dat u dampen lange tijd inademt.
 - Houd uw gezicht uit de buurt van het vulpistool en de opening van de brandstoftank.
 - Vermijd contact met de huid; spoel gemorste vloeistof af met water en zeep.

Dagelijks onderhoud uitvoeren

Voer elke dag, voordat u de machine start, de dagelijkse procedures uit beschreven in [Onderhoud \(bladz. 42\)](#).

Brandstof bijvullen

Aanbevolen brandstof

De motor loopt op schone verse dieselbrandstof met een octaangetal van minimaal 40. Koop brandstof in hoeveelheden die binnen 30 dagen kunnen worden gebruikt zodat u altijd verse brandstof heeft.

Gebruik zomerbrandstof (nr. 2-D) bij temperaturen boven -7 °C en winterbrandstof (nr. 1-D of nr. 1-D/2-D-mengsel) bij temperaturen onder -7 °C. Gebruik van winterdieselbrandstof bij lage temperaturen biedt een lager vlampunt en een lager stolpunt. Dit vergemakkelijkt het starten en vermindert de kans van een chemische scheiding van de brandstof als gevolg van lage temperaturen (vorming van was, waardoor de filters verstopt kunnen raken).

Zomerdieselbrandstof gebruiken bij temperaturen boven -7 °C draagt bij aan een langere levensduur van de onderdelen van de pomp.

Belangrijk: Gebruik geen kerosine of benzine in plaats van dieselbrandstof. Als u deze waarschuwing niet in acht neemt, kan dit leiden tot beschadiging van de motor.

Geschikt voor biodiesel

Deze machine kan ook gebruik maken van een dieselmengsel tot maximaal B20 (20% biodiesel, 80% petrodiesel). Het deel petrodiesel moet een laag of ultralaag zwavelgehalte hebben.

Neem de volgende voorzorgsmaatregelen in acht:

- Her deel biodiesel van de brandstof moet voldoen aan de specificatie ASTM D6751 of EN 14214.
- Het dieselmengsel moet beantwoorden aan ASTM D975 of EN 590.
- Gelakte oppervlakken kunnen worden beschadigd door biodiesel.
- Gebruik B5 (biodieselinhoud 5%) of mengsels met een lager percentage in koud weer.
- Controleer afdichtingen, slangen en pakkingen, die in contact met brandstof komen, omdat zij in de loop der tijd hierdoor kunnen worden aangetast.
- De kans bestaat dat een brandstoffilter na verloop van tijd verstopt raakt, nadat u bent overgestapt op een biodieselmengsel.
- Neem contact op met uw leverancier als u informatie over biodiesel wenst.

Brandstoftank vullen

1. Parkeer de machine op een horizontaal oppervlak.
2. Stel de parkeerrem in werking.

3. Zet de motor af en verwijder het sleuteltje.
4. Reinig het gebied rond de dop van de brandstoftank.
5. Vul de tank tot aan de onderkant van de vulbuis (Figuur 8).

Opmerking: Vul de brandstoftank niet helemaal vol. Dit geeft de brandstof in de tank ruimte om uit te zetten.

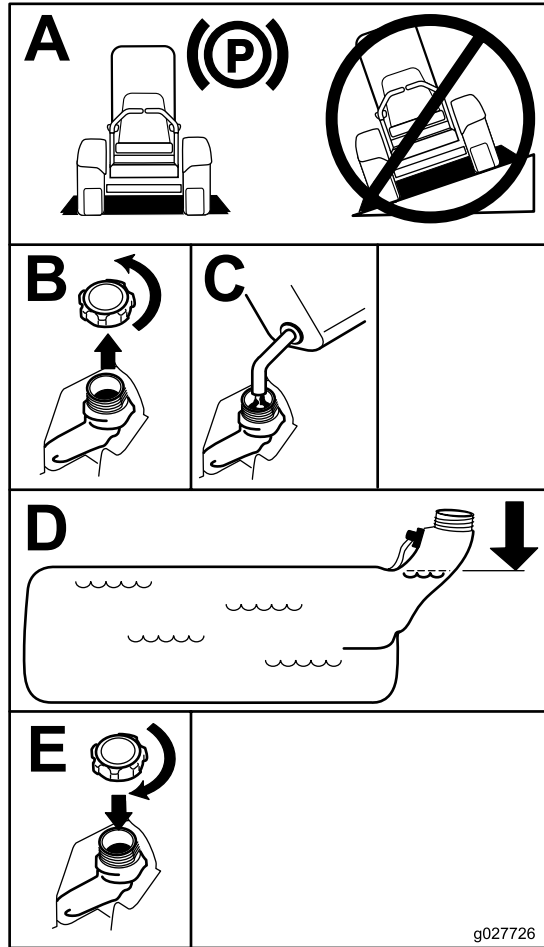

Figuur 8

de rechterbrandstoftank te gebruiken, moet u de brandstofafsluitklep naar rechts draaien (Figuur 9).

Sluit de brandstofafsluitklep voordat u de machine transporteert of stalt.

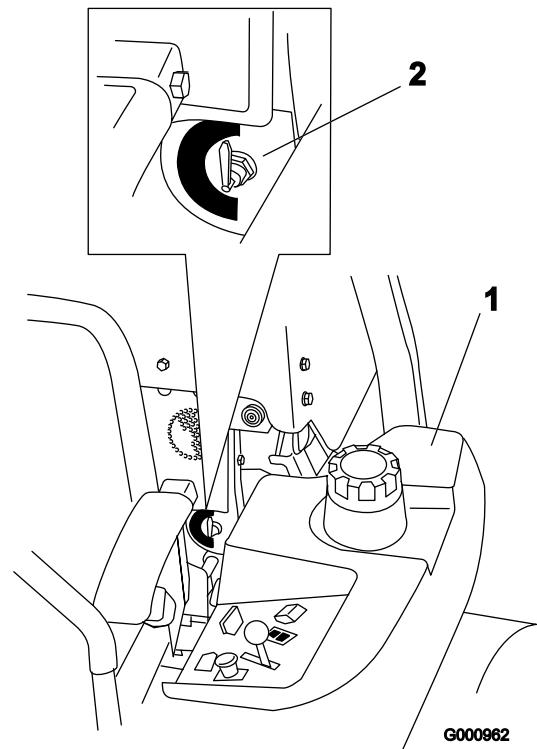

Figuur 9

1. Linker brandstoftank
2. Brandstofafsluitklep

Een nieuwe machine inrijden

Een nieuwe motor heeft tijd nodig om vol vermogen te ontwikkelen. Maai-eenheden en aandrijfsystemen hebben meer wrijving als zij nieuw zijn, waardoor de motor extra wordt belast. Houd er rekening mee dat een nieuwe machine een inrijperiode van 40 tot 50 bedrijfsuren nodig heeft om vol vermogen te ontwikkelen voor de beste prestaties.

Brandstoftanks wisselen

Belangrijk: Laat de machine niet zonder brandstof vallen, want dit kan de machine beschadigen.

De brandstofafsluitklep bevindt zich achter de linkerkant van de stoel.

De machine heeft twee brandstoftanks, een op de linkerkant en een op de rechterkant. Elke tank is aangesloten op de brandstofafsluitklep. Hiervandaan loopt een gemeenschappelijke brandstofslang naar de motor (Figuur 9).

Om de linkerbrandstoftank te gebruiken, moet u de brandstofafsluitklep naar links draaien. Om

De omkantelbeveiliging (rolbeugel) gebruiken

⚠ WAARSCHUWING

Om lichamelijk of dodelijk letsel te voorkomen als de machine omkantelt: laat de rolbeugel volledig omhoog geklapt en vergrendeld, en doe de veiligheidsgordel om.

Controleer of de stoel goed op de machine is bevestigd.

⚠ WAARSCHUWING

Er is geen omkantelbeveiliging als de rolbeugel omlaag is geklapt.

- Klap de rolbeugel uitsluitend omlaag als dit absoluut noodzakelijk is.
- Doe de veiligheidsgordel niet om als de rolbeugel omlaag is geklapt.
- Rij langzaam en voorzichtig.
- Klap de rolbeugel omhoog zodra de ruimte dit toelaat.
- Let goed op dat er voldoende ruimte boven de machine is (denk aan takken, deuropeningen, elektrische kabels) voordat u onder een object rijdt en zorg ervoor dat u dit niet raakt.

De rolbeugel omlaagklappen

Belangrijk: Klap de rolbeugel uitsluitend omlaag als dit absoluut noodzakelijk is.

1. Maak de R-pennen los en verwijder de 2 pennen (Figuur 11).
2. Klap de rolbeugel omlaag (Figuur 10).

Opmerking: De rolbeugel kan in 2 standen omlaag worden geklapt; zie [Figuur 10](#).

3. Plaats de 2 pennen en zet deze vast met de R-pennen (Figuur 11).

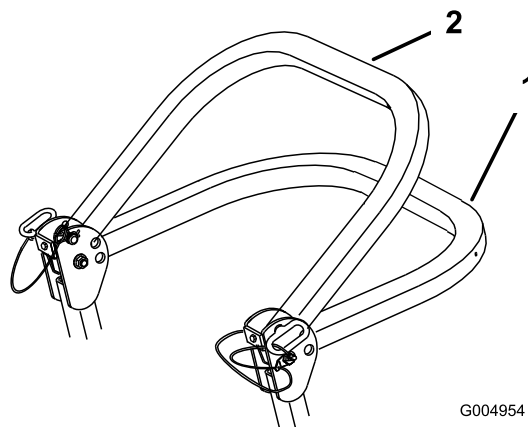

G004954

g004954

Figuur 10

1. Volledig neergelaten stand
2. Omlaag geklapt met de grasvanger gemonteerd

Belangrijk: Zorg dat u het achterste gedeelte van de stoel bevestigt met de stoelvergrendeling.

De rolbeugel omhoog klappen

Belangrijk: Doe altijd de veiligheidsgordel om als de rolbeugel omhoog is geklapt.

1. Maak de R-pennen los en verwijder de 2 pennen (Figuur 11).
2. Klap de rolbeugel omhoog, plaats de 2 pennen en zet deze vast met de R-pennen (Figuur 11).

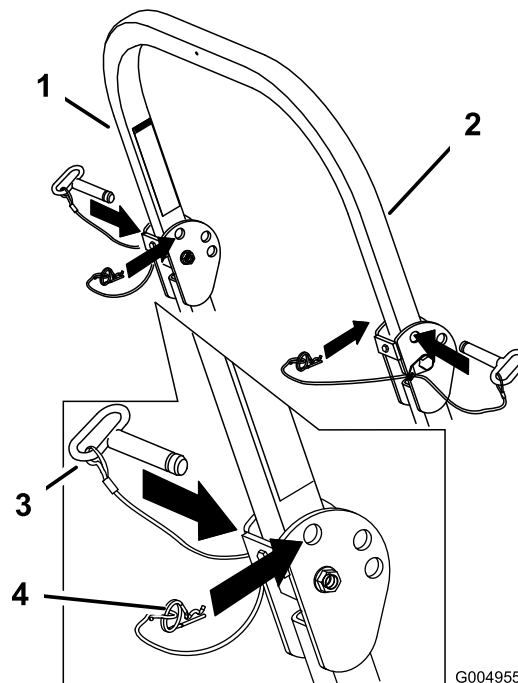

G004955

g004955

Figuur 11

1. Rolbeugel
2. Omhooggeklapte stand
3. Pen
4. R-pen

Het veiligheidssysteem gebruiken

⚠ WAARSCHUWING

Niet-aangesloten of beschadigde interlockschakelaars kunnen onverwachte gevolgen hebben op de werking van de machine. Dit kan lichamelijk letsel veroorzaken.

- Laat de interlockschakelaars ongemoeid.
- Controleer elke dag de werking van de interlockschakelaars en vervang beschadigde schakelaars voordat u de machine weer in gebruik neemt.

Werking van het veiligheidssysteem

Het veiligheidssysteem is bedoeld om starten van de motor alleen mogelijk te maken wanneer:

- de parkeerrem in werking is gesteld;
- de messchakelaar (aftakas) is uitgeschakeld;
- de rijkhendels in de vergrendelde NEUTRAALSTAND staan;

Het veiligheidssysteem zorgt er ook voor dat de motor wordt uitgezet wanneer de tractiehendels uit de vergrendelde stand worden gezet als de parkeerrem in werking is gesteld of als u de bestuurdersstoel verlaat terwijl de aftakas is ingeschakeld.

De urenteller is voorzien van symbolen om de gebruikers op de hoogte te stellen als het veiligheidssysteem in de juiste stand staat. Als het veiligheidssysteem zich in de juiste stand bevindt, wordt er een driehoekje verlicht in het betreffende hokje.

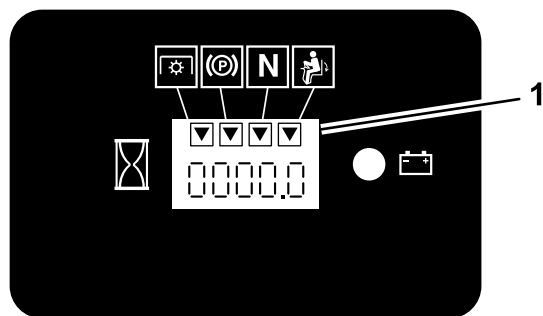

G009612

g009612

Figuur 12

1. De driehoekjes worden verlicht als het veiligheidssysteem zich in de juiste stand bevindt

Het veiligheidssysteem testen

Onderhoudsinterval: Bij elk gebruik of dagelijks

Controleer de werking van het veiligheidssysteem telkens voordat u de machine in gebruik neemt. Als het veiligheidssysteem niet werkt zoals hieronder wordt beschreven, moet u het direct laten repareren door een erkende servicedealer.

1. Neem plaats op de stoel, stel de parkeerrem in werking en schakel de messchakelaar (aftakas) IN. Probeer de motor te starten; de motor mag nu niet gaan draaien.
2. Neem plaats op de stoel, stel de parkeerrem in werking en schakel de messchakelaar (aftakas) UIT. Beweeg een van beide rijkhendels (uit de VERGRENDELDE NEUTRAALSTAND). Probeer de motor te starten; de motor mag nu niet gaan draaien. Herhaal voor de andere rijkhendel.
3. Neem plaats op de stoel, stel de parkeerrem in werking, schakel de messchakelaar UIT en zet de rijkhendels in de VERGRENDELDE NEUTRAALSTAND. Start nu de motor. Laat de motor lopen en zet de parkeerrem vrij, schakel de messchakelaar (aftakas) in en kom iets overeind uit de bestuurdersstoel. De motor moet afslaan.
4. Neem plaats op de stoel, stel de parkeerrem in werking, schakel de messchakelaar UIT en zet de rijkhendels in de VERGRENDELDE NEUTRAALSTAND. Start nu de motor. Als de motor loopt, centreert u een van beide rijkhendels en beweegt u deze (vooruit of achteruit). De motor moet nu stoppen. Herhaal deze procedure bij de andere rijkhendel.
5. Neem plaats op de stoel, schakel de parkeerrem uit, schakel de messchakelaar (aftakas) UIT en zet de rijkhendels in de VERGRENDELDE NEUTRAALSTAND. Probeer de motor te starten; de motor mag nu niet gaan draaien.

Bestuurdersstoel instellen

De stoel kan naar voren en naar achteren verschoven worden. De stand van de stoel moet zo zijn dat u de machine het best kunt bedienen en dat u comfortabel zit.

Om de bestuurdersstoel in te stellen, moet u de instelhendel zijwaarts bewegen. Hiermee ontgrendelt u de stoel (Figuur 13).

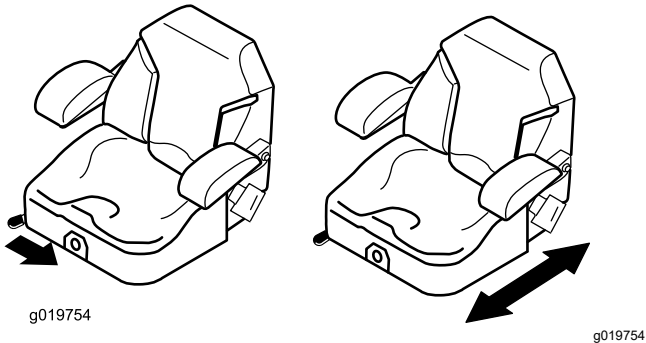

Figuur 13

Bestuurdersstoel ontgrendelen

1. Beweeg de stoel zo ver mogelijk naar achteren.

Opmerking: Dit voorkomt dat de stoel ergens tegen aan komt wanneer u hem omhoog brengt.

2. Duw de stoelvergrendeling naar achteren om de stoel te ontgrendelen.
3. Zet de stoel omhoog (Figuur 14).

Opmerking: Hierdoor kunt u bij het deel van de machine onder de stoel komen.

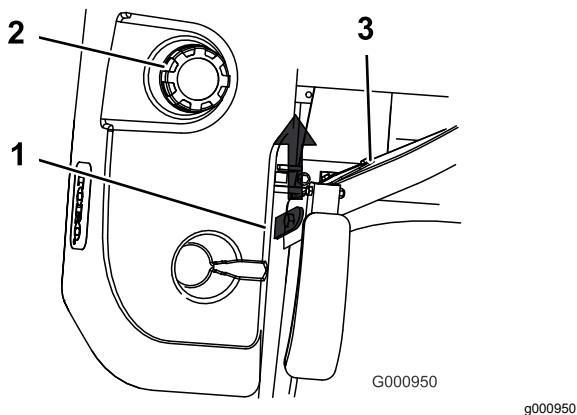

Figuur 14

1. Stoelvergrendeling
2. Brandstoftankdop
3. Stoel

De stoelophanging verstellen

De stoel kan worden versteld zodat u prettig en comfortabel kunt rijden. Zet de stoel in een stand die voor u het meest comfortabel is.

Om de stoel te verstellen, draait u de knop in een van beide richtingen om de meest comfortabele positie te verkrijgen (Figuur 15).

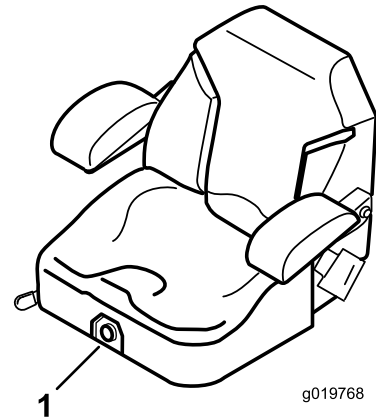

Figuur 15

1. Knop voor stoelophanging

Tijdens gebruik

Veiligheid tijdens het werk

Algemene veiligheid

- De eigenaar/gebruiker is verantwoordelijk voor ongelukken die persoonlijk letsel of materiële schade kunnen veroorzaken, en hij dient zulke ongelukken te voorkomen.
- Draag geschikte kleding, zoals een veiligheidsbril, lange broek, gripvaste, stevige schoenen en gehoorbescherming. Draag lang haar niet los en draag geen losse juwelen.
- Geef uw volledige aandacht als u de machine gebruikt. Zorg ervoor dat u met niets anders bezig bent waardoor u kunt worden afgeleid, anders kunnen er letsels ontstaan of kan eigendom worden beschadigd.
- Gebruik de machine niet als u ziek, moe of onder de invloed van alcohol of drugs bent.
- Vervoer nooit passagiers op de machine en houd omstanders en huisdieren weg van de machine terwijl deze wordt gebruikt.
- Gebruik de machine uitsluitend bij een goede zichtbaarheid zodat u kuilen en verborgen gevaren kunt vermijden.
- Gebruik de machine niet op nat gras. Als de wielen hun grip verliezen, kan de machine gaan glijden.
- Controleer of alle aandrijvingen in de neutraalstand zijn, de parkeerrem in werking is gesteld en u zich in de bestuurderspositie bevindt voordat u de motor start.
- Houd uw handen en voeten uit de buurt van de maaidekken. Blijf altijd uit de buurt van de afvoeropening.
- Kijk achterom en omlaag voordat u achteruitrijdt om er zeker van te zijn dat de weg vrij is.
- Wees voorzichtig bij het naderen van blinde hoeken, struiken, bomen, en andere objecten die uw zicht kunnen belemmeren.
- Maai niet in de buurt van steile hellingen, greppels of dijken. De machine kan plotseling omslaan als een wiel over de rand komt, of als de rand instort.
- Stop de maaimessen als u niet daadwerkelijk maait.
- Stop de machine, zet de motor af, verwijder het sleuteltje en controleer de messen als u een voorwerp heeft geraakt of de machine abnormaal begint te trillen. Voer alle noodzakelijke reparaties uit voordat u de machine weer in gebruik neemt.
- Verminder uw snelheid en wees voorzichtig als u een bocht maakt of wegen en voetpaden oversteekt met de machine. Verleen altijd voorrang.
- Schakel de aandrijving van de maai-eenheid uit, zet de motor af en verwijder het sleuteltje voordat u de maaihoogte wijzigt (tenzij u deze kunt aanpassen vanuit de bestuurderspositie).
- Laat de motor nooit lopen in een ruimte waar uitlaatgassen zich kunnen verzamelen.
- Als u de machine verlaat, laat deze dan niet draaien.
- Doe het volgende voordat u de bestuurderspositie verlaat (inclusief het legen van de grasvangers of deblokkeren van het kanaal):
 - Parkeer de machine op een horizontaal oppervlak.
 - Schakel de aftakas uit en laat de werktuigen zakken.
 - Stel de parkeerrem in werking.
 - Zet de motor af en verwijder het sleuteltje.
 - Wacht tot alle bewegende onderdelen tot stilstand zijn gekomen.
- Gebruik de machine niet als het kan bliksemen.
- Gebruik de machine enkel als sleepvoertuig als ze voorzien is van een trekhaak.
- Verander de snelheid van de toerenregelaar niet en laat de motor het maximale toerental niet overschrijden.
- Gebruik alleen door Toro goedgekeurde accessoires en werktuigen.
- Deze machine stelt de gebruiker bloot aan geluidsniveaus van meer dan 85 dBA. Bij langdurige blootstelling kan dit leiden tot gehoorbeschadiging.

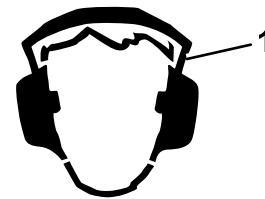

Figuur 16

g229846

1. Draag gehoorbescherming.

Bescherming van de rolbeugel

- Verwijder de rolbeugel **niet** van de machine.
- Zorg dat u de veiligheidsgordel draagt en deze in een noodgeval snel kunt losmaken.
- Draag altijd uw veiligheidsgordel als de rolbeugel omhoog is geklapt.

- Controleer aandachtig of er obstakels zijn waar u onderdoor moet rijden, en zorg dat u ze niet raakt.
- Houd de rolbeugel in deugdelijke staat door deze regelmatig grondig te controleren op beschadiging, en zorg dat alle bevestigingsmateriaal stevig is vastgedraaid.
- Vervang een beschadigde rolbeugel. Probeer niet om deze te repareren of aan te passen.

De machine veilig gebruiken op hellingen

- Het maaien op hellingen is een belangrijke factor bij ongelukken waarbij de controle over de machine wordt verloren of deze omkantelt. Dit kan ernstig of dodelijk letsel veroorzaken. De bestuurder is verantwoordelijk voor een veilig gebruik van de machine op hellingen. Gebruik van de machine op hellingen vereist altijd extra voorzichtigheid. Doe het volgende voordat u de machine op een helling gaat gebruiken:
 - Lees de instructies voor gebruik op een helling in de handleiding en op de machine, en zorg dat u deze instructies begrijpt.
 - Gebruik een hellingsindicator om de hellingshoek bij benadering te bepalen.
 - Gebruik de maaimachine nooit op hellingen van meer dan 15 graden.
 - Onderzoek de toestand van het werkgebied op die dag om te bepalen of de machine veilig kan worden gebruikt op de helling. Gebruik uw gezond verstand en uw beoordelingsvermogen wanneer u dit onderzoek uitvoert. Veranderingen in het terrein, zoals de vochtigheidsgraad, kunnen snel van invloed zijn op de manier waarop de machine reageert op een helling.
- Spoor gevaren onderaan de helling op. Gebruik de machine niet in de buurt van steile hellingen, greppels, oevers, water of andere gevaren. De machine kan plotseling omslaan als een wiel over de rand komt of als de rand instort. Houd een veilige afstand (tweemaal de breedte van de machine) tussen de machine en landschapselementen die gevaarlijk kunnen zijn. Gebruik een loopmaaier of een handtrimmer om gras te maaien op deze plaatsen.
- Vermijd starten, stoppen of bochten maken op hellingen. Vermijd plotse veranderingen van snelheid of richting; verander traag en geleidelijk van richting.
- Gebruik een machine nooit in omstandigheden waarbij u twijfelt over tractie, sturen of stabiliteit. Denk eraan dat de machine tractie kan verliezen doordat u bergafwaarts, op nat gras of dwars op

een helling maait. Als de aandrijfwielen tractie verliezen, kunnen ze gaan slippen en kunt u niet meer remmen of sturen. De machine kan schuiven, zelfs als de aandrijfwielen niet draaien.

- Verwijder of let op obstakels als sloten, gaten, geulen, hobbels, stenen of andere verborgen gevaren. In hoog gras zijn obstakels niet altijd zichtbaar. De machine kan omslaan op oneffenheden in het terrein.
- Wees extra voorzichtig wanneer u de machine gebruikt met accessoires of werktuigen zoals grasopvangsystemen. Deze kunnen de machine minder stabiel maken, waardoor u de controle over de machine kunt verliezen. Volg de instructies voor gebruik van contragewichten op.
- Laat het maaidek indien mogelijk neer op de grond wanneer u de machine op een helling gebruikt. Als u het maaidek omhoog brengt op hellingen, kan de machine onstabiel worden.

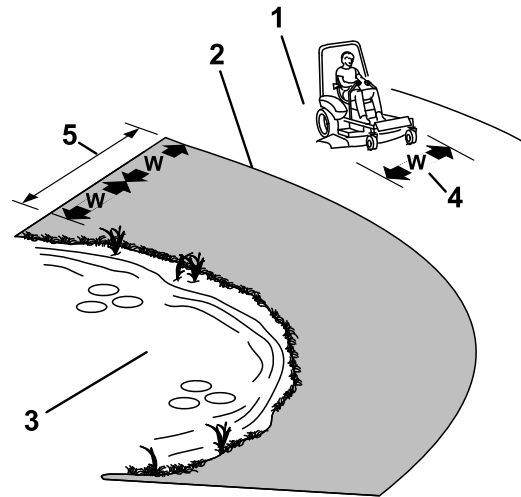

Figuur 17

1. Veilige zone – Gebruik de machine in deze zone op hellingen van minder dan 15 graden of vlakke gebieden.
2. Gevarezone – Gebruik een loopmaaier en/of een handtrimmer op hellingen van meer dan 15 graden en in de buurt van steile hellingen of water.
3. Water
4. W = breedte van de machine
5. Houd een veilige afstand (tweemaal de breedte van de machine) tussen de machine en landschapselementen die gevaarlijk kunnen zijn.

g221745

Parkeerrem gebruiken

Stel de parkeerrem altijd in werking wanneer u de machine stopt of deze onbeheerd achterlaat.

De handrem inschakelen

Parkeer de machine op een horizontaal oppervlak.

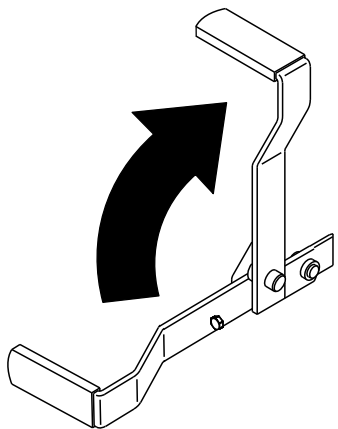

Figuur 18

g187227

De handrem uitschakelen

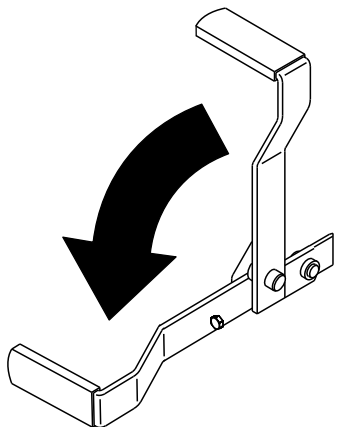

Figuur 19

g187226

De messchakelaar (aftakas) bedienen

De messchakelaar (aftakas) start en stopt de maaimessen en eventuele bekrachtigde werktuigen.

Messchakelaar (aftakas) inschakelen

Opmerking: De messchakelaar (aftakas) inschakelen met half gas of minder zorgt voor overmatige slijtage aan de aandrijfriemen.

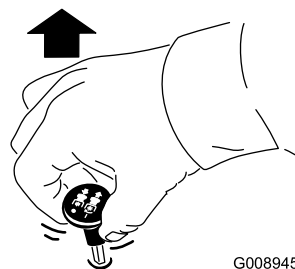

G008945

g008945

Figuur 20

Messchakelaar (aftakas) uitschakelen

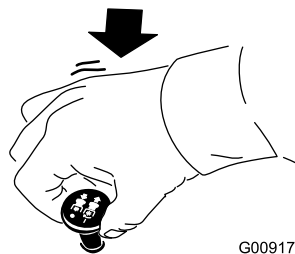

G009174

g009174

Figuur 21

De gashendel bedienen

De gashendel heeft twee standen: SNEL en LANGZAAM (Figuur 22).

Gebruik altijd de stand SNEL als u het maaidek inschakelt met de messchakelaar (aftakas).

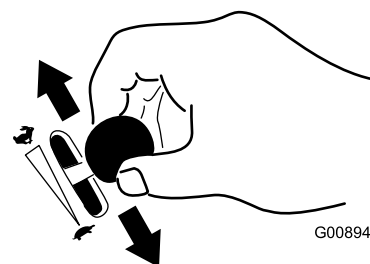

G008946

g008946

Figuur 22

De motor starten en uitschakelen

Starten in normale weersomstandigheden

Belangrijk: Start de motor telkens niet langer dan 30 seconden per minuut om te voorkomen dat de startmotor oververhit raakt.

Opmerking: Meerdere startpogingen kunnen nodig zijn als u de motor voor de eerste keer start nadat er helemaal geen brandstof in het brandstofsysteem heeft gezeten.

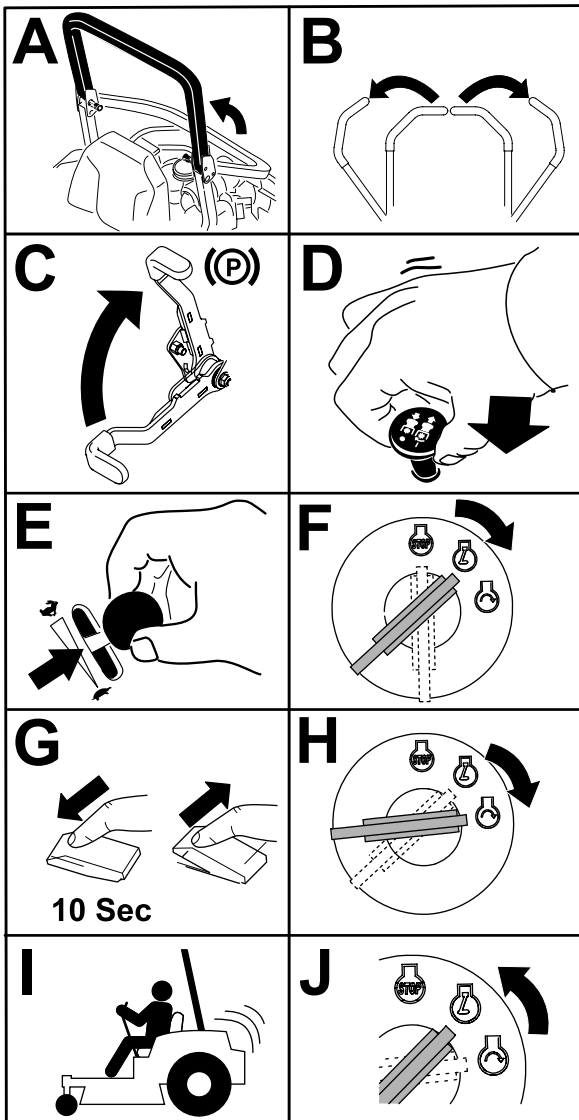

Figuur 23

G032593 g032593

De motor starten bij koud weer (beneden -5 °C)

Gebruik de juiste motorolie voor de starttemperatuur; zie [Motorolietype \(bladz. 49\)](#).

Belangrijk: Start de motor telkens niet langer dan 30 seconden per minuut om te voorkomen dat de startmotor oververhit raakt.

Opmerking: Gebruik geen brandstof die nog over is van de zomer. Gebruik uitsluitend verse winterdieselbrandstof.

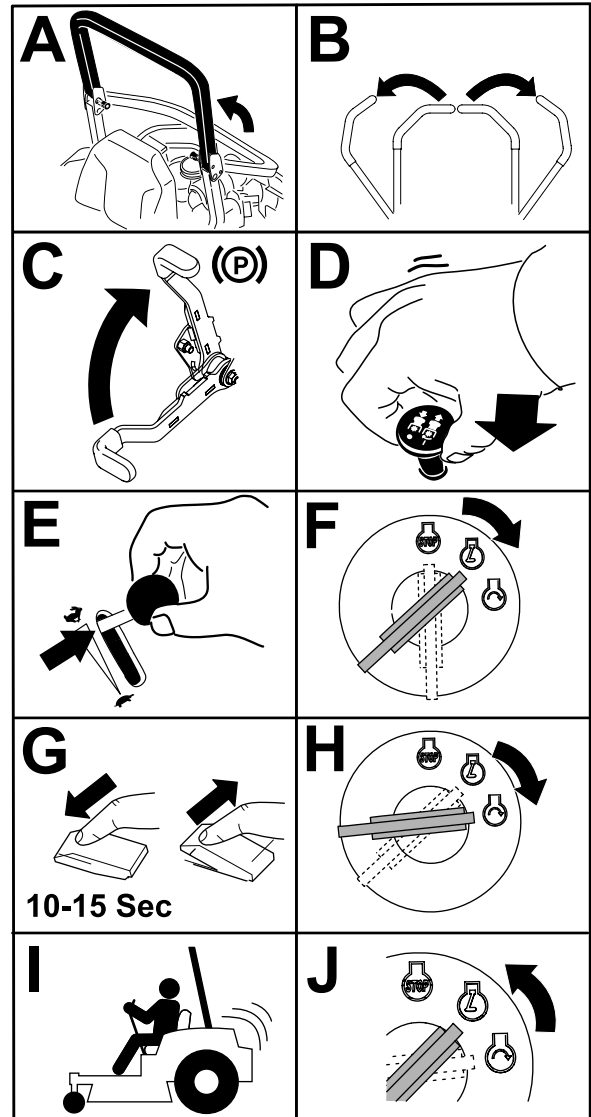

Figuur 24

G032594 g032594

De motor afzetten

⚠ VOORZICHTIG

Kinderen of omstanders kunnen letsel oplopen als zij de machine verplaatsen of proberen te bedienen terwijl deze onbeheerd staat.

Verwijder altijd het sleuteltje en stel de parkeerrem in werking wanneer u de machine onbeheerd achterlaat.

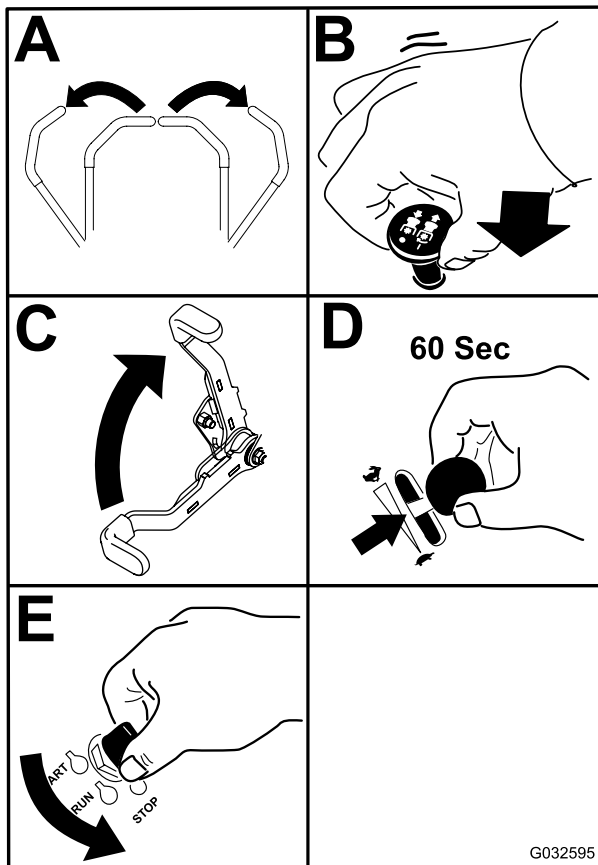

Figuur 25

Belangrijk: Zorg ervoor dat u de brandstofafsluitklep sluit voordat u de machine transporteert of stalt omdat er brandstof kan lekken uit de machine. Stel de parkeerrem in werking voordat u de machine transporteert. Zorg ervoor dat u het sleuteltje verwijdert omdat de kans bestaat dat de brandstofpomp in werking blijft waardoor de accu kan ontladen.

De rijhendels gebruiken

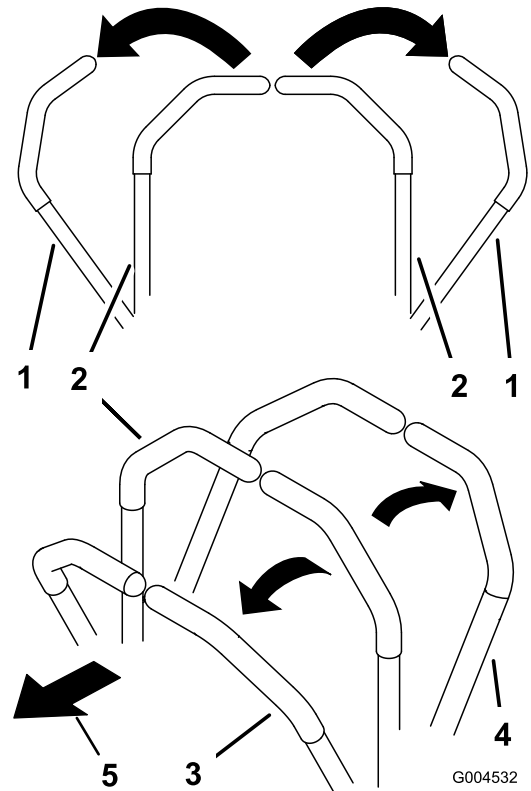

Figuur 26

1. Rijhendel – vergrendelde NEUTRAALSTAND
2. Centrale ontgrendelde
3. Vooruit
4. Achteruit
5. Vorkant van de machine stand

Met de machine rijden

De aandrijfwielen draaien onafhankelijk en worden aangedreven door hydraulische motoren op elke as. U kunt de wielen aan de ene zijde achteruit laten draaien en tegelijk die aan de andere zijde vooruit, waardoor de machine om zijn as draait in plaats van een bocht te maken. Zo is de machine veel wendbaarder, maar het kan wat tijd vergen eer u gewend bent aan de manier waarop de machine beweegt.

Met de gashendel regelt u de snelheid van de motor, oftewel het toerental (in omwentelingen per minuut). Zet de gashendel op SNEL om de beste prestaties te verkrijgen. Laat de motor tijdens het maaien altijd vol gas draaien.

⚠ WAARSCHUWING

De machine kan zeer snel ronddraaien. De bestuurder kan de controle over de machine verliezen. Dit kan leiden tot lichamelijk letsel en schade aan de machine.

- Wees voorzichtig als u een bocht maakt.
- Verminder de snelheid van de machine voordat u een scherpe bocht maakt.

Vooruitrijden

Opmerking: De motor slaat af als u de tractiebediening beweegt terwijl de parkeerrem in werking is gesteld.

Om de machine te stoppen, duwt u de rijhendels naar de NEUTRAAL-stand.

1. Schakel de parkeerrem uit; zie [De handrem uitschakelen \(bladz. 26\)](#).
2. Zet de hendels in de middelste, ontgrendelde stand.
3. Om vooruit te rijden, duwt u de rijhendels langzaam naar voren ([Figuur 27](#)).

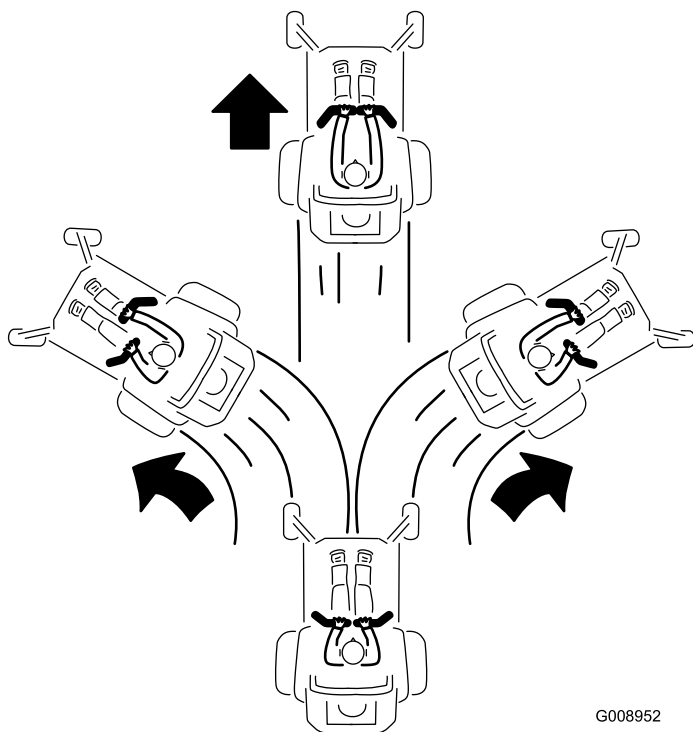

Figuur 27

Achteruitrijden

1. Zet de hendels in de middelste, ontgrendelde stand.
2. Om achteruit te rijden, trekt u de rijhendels langzaam naar achteren ([Figuur 28](#)).

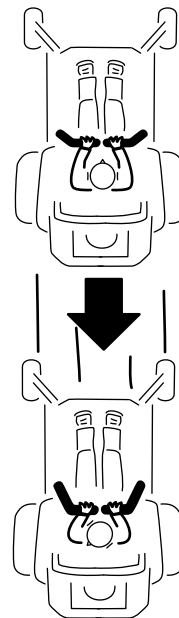

Figuur 28

g008953

Zijafvoer gebruiken

Uitsluitend voor machines met zijafvoer

Het maaidek is uitgerust met een scharnierende grasgeleider, die het maaisel zijwaarts en omlaag naar het gazon afvoert.

⚠ GEVAAR

Als de grasgeleider, afsluiter van de afvoer of de grasvanger niet op de juiste plaats zijn gemonteerd, kunnen u of anderen in aanraking komen met het maaimes of uitgeworpen voorwerpen. Contact met het draaiende maaimes en uitgeworpen voorwerpen kan lichamelijk of dodelijk letsel veroorzaken.

- **Verwijder de grasgeleider nooit van het maaidek omdat hiermee het maaisel wordt afgevoerd naar het gazon. Een beschadigde grasgeleider moet direct worden vervangen.**
- **Steek nooit uw handen of voeten onder het maaidek.**
- **Probeer nooit het afvoersysteem of de maaimessen te reinigen zonder eerst de messchakelaar (aftakas) UIT te schakelen, het contactsleuteltje op UIT te draaien en het sleuteltje uit het contact te nemen.**
- **Controleer of de grasgeleider omlaag staat.**

De maaihoogte instellen

De transportvergrendeling gebruiken

De transportvergrendeling heeft 2 standen en wordt gebruikt in combinatie met het maaidekpedaal. Er is een VERGRENDELDE en een ONTGRENDELDE stand voor de transportstand van het maaidek ([Figuur 29](#)).

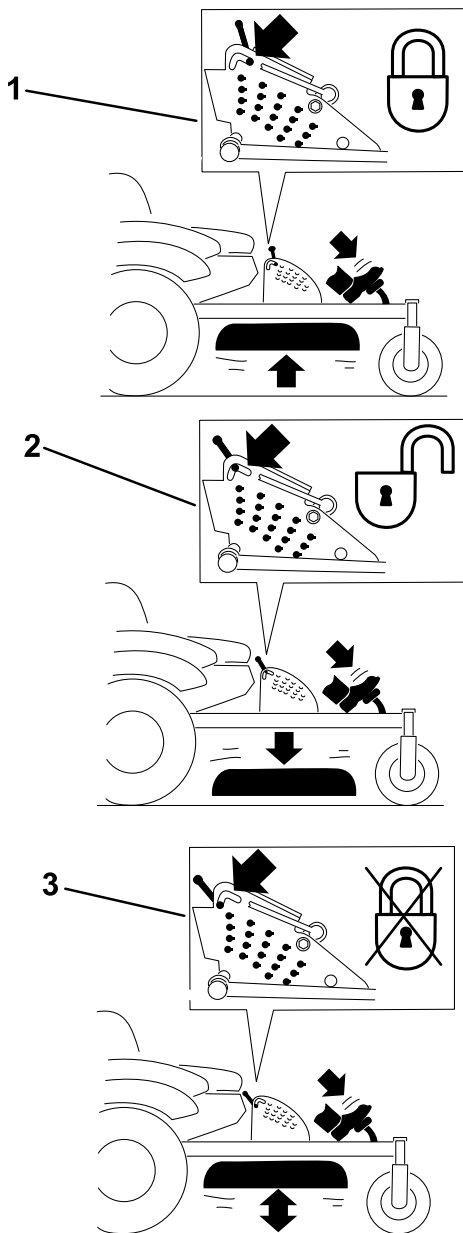

Figuur 29

Standen transportvergrendeling

- | | |
|---|--|
| <p>1. Knop van transportvergrendeling</p> <p>2. VERGRENDELDE stand – Het maaidek is vergrendeld in de transportstand.</p> | <p>3. ONTGRENDELDE stand – Het maaidek is niet vergrendeld in de transportstand.</p> |
|---|--|

1. Zet de transportvergrendeling in de vergrendelde stand.
2. Trap het maaidekpedaal in en breng het maaidek omhoog tot de transportstand (dit is tevens de maaihogtestand van 140 mm), zie [Figuur 30](#).
3. Om dit aan te passen, draait u de pen 90 graden en verwijdert u de pen uit de maaihogtebeugel ([Figuur 30](#)).
4. Kies de opening in de maaihogtebeugel die overeenkomt met de gewenste maaihogtestand, en steek de pen daarin ([Figuur 30](#)).
5. Trap het maaidekpedaal in, trek de transportvergrendeling terug en laat het maaidek langzaam zakken.

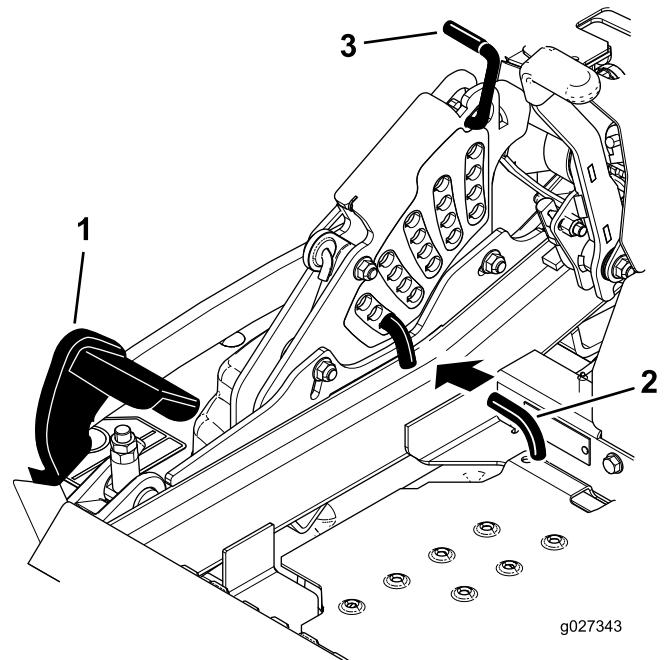

Figuur 30

- | | |
|---|----------------------------------|
| <p>1. Maaidekpedaal</p> <p>2. Pen voor de maaihogte</p> | <p>3. Transportvergrendeling</p> |
|---|----------------------------------|

De pen voor de maaihogte instellen

De maaihogte kan worden afgesteld van 25 tot 140 mm in stappen van 6 mm door de gaffelpen in verschillende openingen te plaatsen.

Antiscalpeerrollen afstellen

Voor machines met zijafvoer

Als u de maaihoogte wijzigt, stel dan de hoogte van de antiscalpeerrollen in.

1. Parkeer de machine op een horizontaal oppervlak, schakel de aftakas uit en stel de parkeerrem in werking.
2. Zet de motor af, verwijder het contactsleuteltje en wacht totdat alle bewegende onderdelen tot stilstand zijn gekomen voordat u de bestuurderspositie verlaat.
3. Stel de antiscalpeerrollen af zoals wordt getoond in [Figuur 31](#), [Figuur 32](#) en [Figuur 33](#).

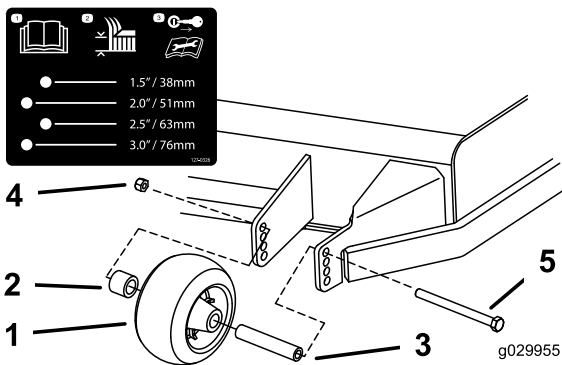

Figuur 31

- | | |
|--------------------|--------------|
| 1. Antiscalpeerrol | 4. Flensmoer |
| 2. Afstandsstuk | 5. Bout |
| 3. Lagerbus | |

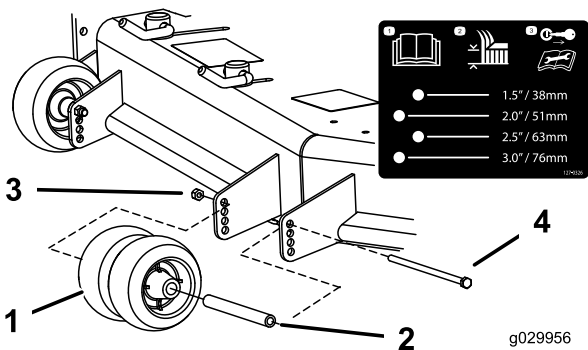

Figuur 32

- | | |
|--------------------|--------------|
| 1. Antiscalpeerrol | 3. Flensmoer |
| 2. Lagerbus | 4. Bout |

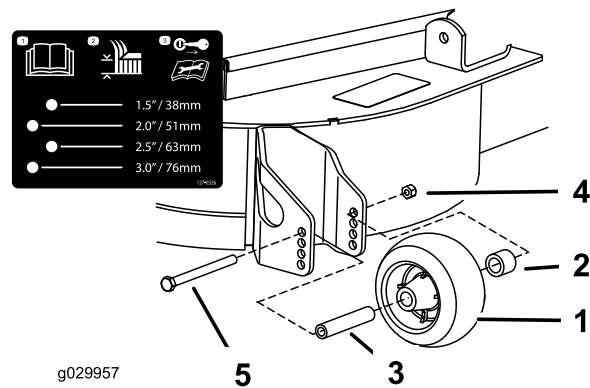

Figuur 33

- | | |
|--------------------|--------------|
| 1. Antiscalpeerrol | 4. Flensmoer |
| 2. Afstandsstuk | 5. Bout |
| 3. Lagerbus | |

Antiscalpeerrollen afstellen

Voor machines met achterafvoer

Als u de maaihoogte wijzigt, verdient het de aanbeveling de hoogte van de antiscalpeerrollen in te stellen.

1. Parkeer de machine op een horizontaal oppervlak, schakel de aftakas uit en stel de parkeerrem in werking.
2. Zet de motor af, verwijder het contactsleuteltje en wacht totdat alle bewegende onderdelen tot stilstand zijn gekomen voordat u de bestuurderspositie verlaat.
3. Stel de antiscalpeerrollen af zoals wordt getoond in [Figuur 34](#) en [Figuur 35](#).

De sluitnokken van de afvoerplaat instellen

Voor machines met zijafvoer

Deze procedure is alleen van toepassing op machines met afvoerplaatvergrendeling. Bepaalde modellen zijn voorzien van bouten en moeren in plaats van deze vergrendelnokken en kunnen op dezelfde wijze worden aangepast.

U kunt de afvoer van de maaimachine aanpassen aan verschillende maaiondstandigheden. Zorg ervoor dat u de sluitnokken en de plaat zodanig plaatst dat u het beste maaieresultaat verkrijgt.

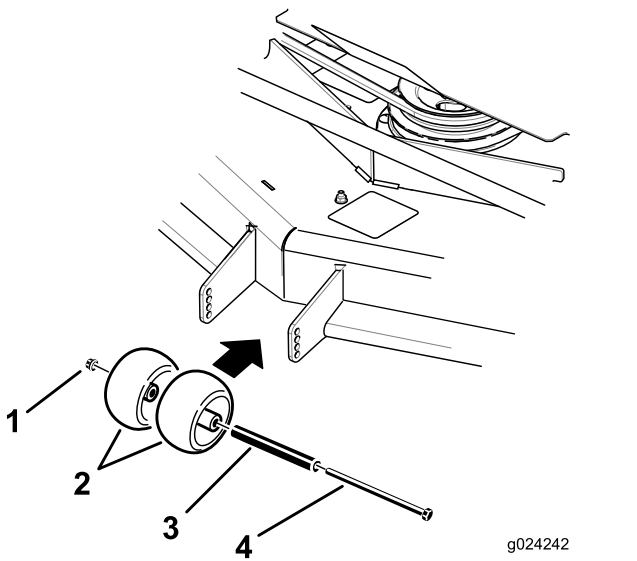

Figuur 34

- | | |
|--------------------|-------------|
| 1. Flensmoer | 3. Lagerbus |
| 2. Antiscalpeerrol | 4. Bout |

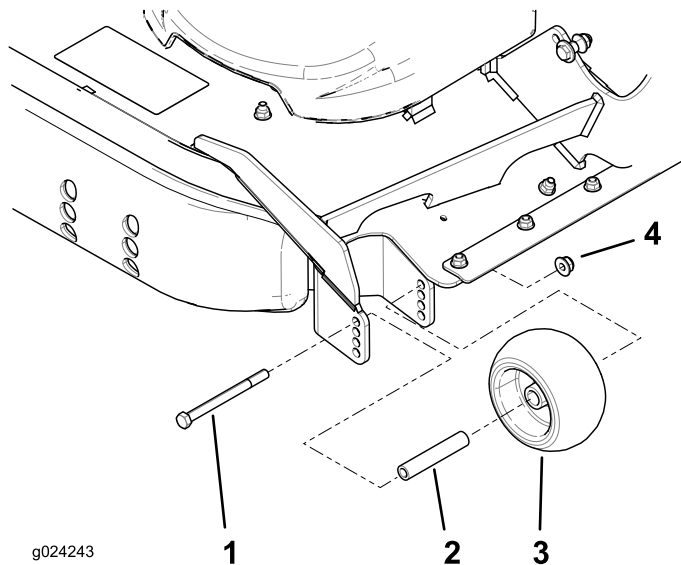

Figuur 35

- | | |
|-------------|--------------------|
| 1. Bout | 3. Antiscalpeerrol |
| 2. Lagerbus | 4. Flensmoer |

1. Parkeer de machine op een horizontaal oppervlak, schakel de aftakas uit en stel de parkeerrem in werking.
2. Zet de motor af, verwijder het contactsleuteltje en wacht totdat alle bewegende onderdelen tot stilstand zijn gekomen voordat u de bestuurderspositie verlaat.
3. Om de sluitnokken te verstellen, draait u de hendel omhoog om ze los te maken (Figuur 36).
4. Plaats de plaat en de sluitnokken op zodanige wijze in de sleuven dat de machine de gewenste afvoer heeft.
5. Draai de hendel terug om de plaat en de sluitnokken vast te zetten (Figuur 36).
6. Als de sluitnokken de plaat niet goed vergrendelen of te strak zijn, draait u de hendel los en draait u de sluitnok.

Opmerking: Draai aan de sluitnok totdat u de gewenste sluitdruk hebt verkregen.

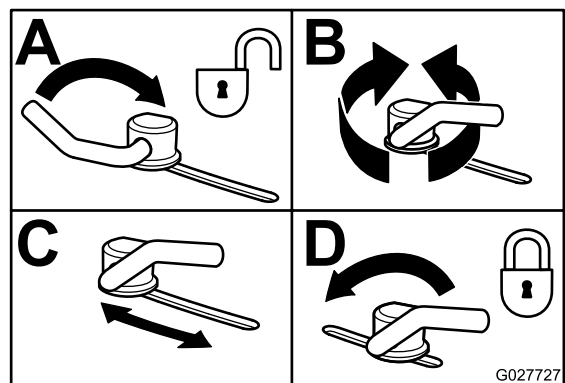

Figuur 36

Stand van afvoerplaat instellen

Voor machines met zijafvoer

De volgende figuren zijn uitsluitend bedoeld als aanbeveling voor gebruik. De instelling is afhankelijk van de grassoort, het vochtgehalte en de hoogte van het gras.

Opmerking: Als het motorvermogen afneemt en de rijsnelheid van de maaimachine hetzelfde blijft, opent u de plaat.

Stand A

Dit is de volledig achterwaartse stand. Deze stand wordt aanbevolen in de volgende gevallen:

- Maaiomstandigheden met kort, licht gras
- Droge omstandigheden
- Kleiner maaisel
- Werpt maaisel verder weg van de maaimachine

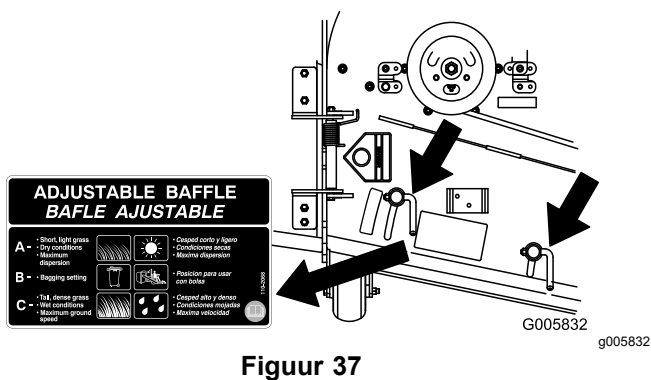

Figuur 37

Stand B

Zet de plaat in deze stand als u het maaisel opvangt. Altijd uitlijnen met de opening van de blazer.

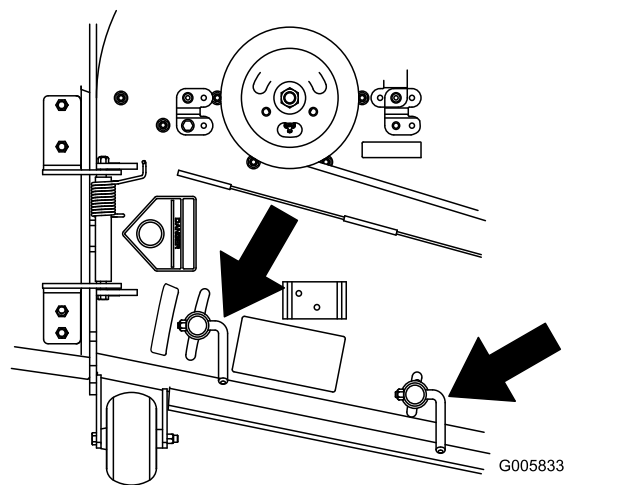

Figuur 38

Stand C

Dit is de volledig open stand. Deze stand wordt aanbevolen in de volgende gevallen:

- Maaiomstandigheden met hoog, dicht gras
- Natte omstandigheden
- Vermindert het energieverbruik van de motor
- Maakt hogere rijsnelheid mogelijk in zware omstandigheden

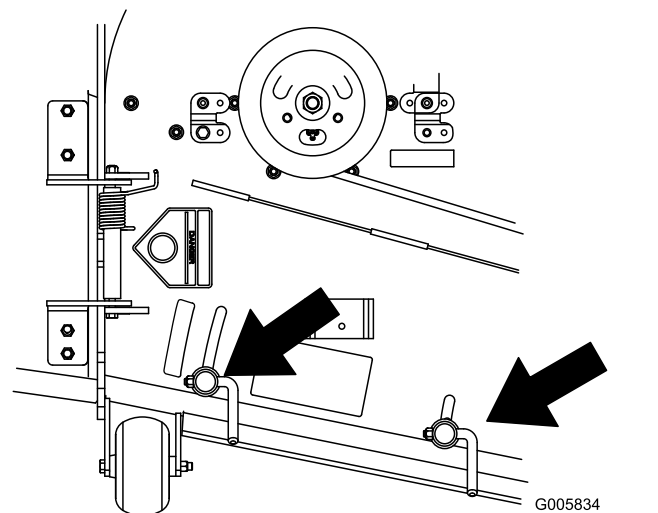

Figuur 39

Oververhittingsensor

Deze machine is voorzien van een sensor die de maaier uitschakelt als de motor oververhit raakt. Als de motor oververhit raakt, wordt het maaidek uitgeschakeld, er klinkt een waarschuwingssignaal en er wordt een lampje ingeschakeld.

Als het maaidek automatisch wordt uitgeschakeld vanwege oververhitting, kunt u de machine nog wel naar een veilig gebied rijden en op een vrachtwagen of aanhanger laden.

Als de machine oververhit raakt, controleer dan of het gebied rond de motor en radiator vrij is van vuil. Zet de motor uit en laat hem afkoelen voordat u het maaidek inschakelt. Als de motor opnieuw oververhit raakt, moet u de machine naar een erkende servicedealer brengen.

Tips voor bediening en gebruik

Gebruik van de snel-stand van de gashendel

Voor een optimaal maaieresultaat en een maximale luchtcirculatie moet u de gashendel op SNEL zetten. Om het gras goed te maaien is lucht nodig; zet de maaihoogte dus niet te laag en zorg ervoor dat het maaidek niet helemaal door ongemaaid gras is omgeven. Probeer altijd één zijkant van het maaidek vrij van ongemaaid gras te houden, zodat lucht in het maaidek kan worden gezogen.

Wanneer u een gazon voor de eerste keer maait

Laat het gras iets langer dan normaal om te voorkomen dat oneffenheden in het gras volledig worden weggemaaid. In het algemeen kan het best de voorheen gebruikte maaihoogte worden gekozen. Als u gras van meer dan 15 cm lang gaat maaien, kunt u het best in twee keer maaien om een goed maaieresultaat te verkrijgen.

Eén derde van de lengte van het gras afmaaien

Aanbevolen wordt niet meer dan ongeveer één derde van de lengte van het gras af te maaien. Meer afmaaien wordt afgeraden, tenzij het gras dun is, of in de late herfst, wanneer het gras langzamer groeit.

Maairichting afwisselen

Maai afwisselend in verschillende richtingen, zodat het gras rechtop blijft staan. Dit zorgt ook voor een betere verspreiding van het maaisel, wat de vertering en bemesting ten goede komt.

Met de juiste regelmaat maaien

Het tempo waarmee het gras groeit, varieert per jaargetijde. Om dezelfde maaihoogte te behouden, moet u in het vroege voorjaar vaker maaien. Als de groeisnelheid in de zomer afneemt, maait u minder vaak. Als u langere tijd niet hebt kunnen maaien, maait u eerst op een hoge maaihoogte. Maai 2 dagen later op een lagere maaihoogte.

Een lagere maaisnelheid gebruiken

Om de maaieresultaten te verbeteren, moet u in bepaalde omstandigheden bij een lagere rijsnelheid maaien.

Gras niet te kort afmaaien

Wanneer u op oneffenheden maait, moet u de maaihoogte hoger zetten om een golvend gazon te voorkomen.

De machine stoppen

Als u de machine tijdens het maaien moet stoppen, kan er een kluit maaisel op uw gazon achterblijven. Om dit te voorkomen kunt u naar een reeds gemaaid oppervlak gaan met de messen ingeschakeld, of u kunt het maaidek uitschakelen terwijl u vooruitgaat.

Onderkant van het maaidek schoonhouden

Verwijder na elk gebruik maaisel en vuil van de onderkant van het maaidek. Als zich gras en vuil in het maaidek ophopen, leidt dat uiteindelijk tot een onbevredigend maaieresultaat.

Onderhoud van de maaimessen

Zorg gedurende het hele maaiseizoen voor een scherp maaimes. Een scherp mes snijdt het gras goed af zonder het te scheuren of te kwetsen. Door scheuren en kwetsen wordt het gras bruin aan de randen, waardoor het langzamer groeit en gevoeliger is voor ziekten. Controleer na elk gebruik of de maaimessen scherp zijn en of ze versleten of beschadigd zijn. Vijf regelmatig kerven en inkepingen weg en slijp de messen indien dit nodig is. Als een

mes beschadigd of versleten is, moet u dit onmiddellijk vervangen door een origineel Toro mes.

Na gebruik

Veiligheid na het werk

Algemene veiligheid

- Verwijder gras en vuil van de maai-eenheden, de geluiddempers en het motorcompartiment om brand te voorkomen. Veeg gemorste olie en brandstof op.
- Sluit de brandstoftoevoer af en verwijder het sleuteltje voordat u de machine stalt of transporteert.
- Schakel de aandrijving van het werktuig uit als u de machine transporteert of niet gebruikt.
- Laat de motor afkoelen voordat u de machine in een afgesloten ruimte stalt.
- Stal de machine of het brandstoftank nooit in de buurt van een open vuur, vonken of een waakvlam zoals die van een boiler of een ander apparaat.

De brandstofafsluitklep gebruiken

De brandstofafsluitklep bevindt zich onder de stoel. Beweeg de stoel naar voren om erbij te kunnen.

Sluit de brandstofafsluitklep tijdens transport, onderhoud en opslag.

Controleer of de brandstofafsluitklep geopend is als u de motor start.

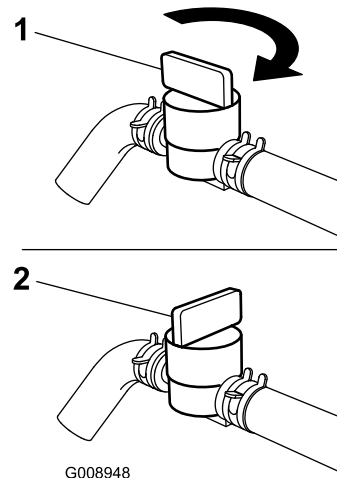

Figuur 40

1. AAN

2. UIT

Machine met de hand duwen

Belangrijk: U moet de machine altijd met de hand duwen. Slepen van de machine kan schade aan het hydraulische systeem veroorzaken.

De machine duwen

1. Parkeer de machine op een horizontaal oppervlak, schakel de aftakas uit en stel de parkeerrem in werking.
2. Zet de motor af, verwijder het contactsleuteltje en wacht totdat alle bewegende onderdelen tot stilstand zijn gekomen voordat u de bestuurderspositie verlaat.
3. Draai de omloopkleppen een slag naar links om de machine te duwen (Figuur 41).

Opmerking: Hierdoor kan de hydraulische vloeistof langs de pomp worden geleid zodat de wielen kunnen draaien.

Belangrijk: Draai de omloopkleppen niet meer dan één slag. Dit voorkomt dat de kleppen uit de behuizing vallen en de vloeistof naar buiten stroomt.

4. Zet de parkeerrem vrij voordat u de machine gaat duwen.

Machine in bedrijf stellen

Draai de omloopkleppen 1 slag naar rechts om de machine in bedrijf te stellen (Figuur 41).

Opmerking: Draai de omloopkleppen niet te vast.

Belangrijk: De machine rijdt alleen als de omloopkleppen zijn ingedraaid.

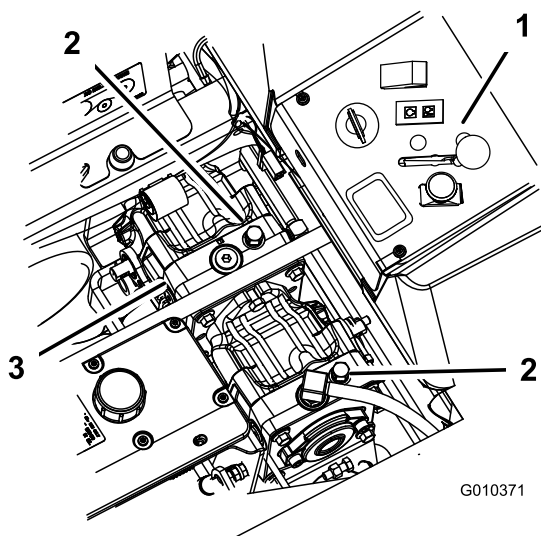

Figuur 41

1. Zijkant bedieningspaneel
2. Omloopklep
3. Hydraulische pompen

De machine transporteren

Gebruik een aanhanger of vrachtwagen voor zwaar vervoer om de machine te transporteren. Gebruik altijd een oprijplaat over de volledige breedte. Zorg ervoor dat de aanhanger of vrachtwagen is voorzien van alle benodigde remmen, verlichting en aanduidingen die wettelijk vereist zijn. Lees aandachtig alle veiligheidsinstructies. Met behulp van deze informatie kunt u voorkomen dat omstanders of uzelf letsel oplopen. Raadpleeg de lokale vereisten inzake aanhangwagens en de bevestiging van machines.

⚠ WAARSCHUWING

Rijden op de weg zonder richtingaanwijzers, verlichting, reflectoren of een bord met de aanduiding 'Langzaam rijdend voertuig' is gevaarlijk en kan leiden tot ongelukken die lichamelijk letsel veroorzaken.

Rijd niet met de machine op de openbare weg.

Een aanhanger kiezen

⚠ WAARSCHUWING

Als een machine wordt geladen op een aanhanger of een vrachtwagen, wordt de kans vergroot dat de machine kantelt. Dit kan ernstig lichamelijk letsel of de dood veroorzaken (Figuur 42).

- Gebruik één oprijplaat over de volledige breedte. Gebruik geen afzonderlijke oprijplaten voor elke kant van de machine.
- Zorg ervoor dat de hoek van de oprijplaat en de grond of van de oprijplaat en de aanhanger of vrachtwagen niet groter is dan 15 graden.
- Zorg ervoor dat de oprijplaat minstens 4 keer zo lang is als de afstand van de laadbak van de vrachtwagen of aanhanger tot de grond. Hierdoor is de hoek die de oprijplaat maakt niet groter dan 15 graden op een vlakke ondergrond.

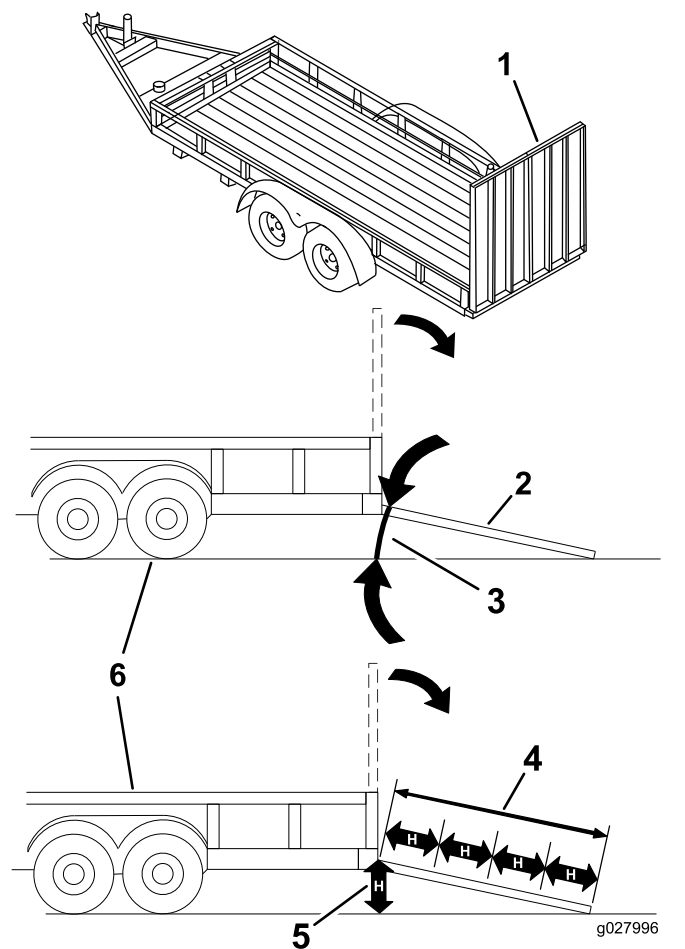

Figuur 42

1. Oprijplaat over volledige breedte in opslagstand.
2. Zijaanzicht van oprijplaat over volledige breedte in laadstand
3. Niet groter dan 15 graden
4. De hellingbaan is minstens 4 keer zo lang als de afstand van de aanhangwagen of de laadbak tot de grond
5. H = Afstand van de laadbak van de vrachtwagen of aanhanger tot de grond.
6. Aanhanger

De machine laden

⚠ WAARSCHUWING

Als een machine wordt geladen op een aanhanger of een vrachtwagen, wordt de kans vergroot dat de machine kantelt. Dit kan ernstig lichamelijk letsel of de dood veroorzaken.

- Ga zeer voorzichtig te werk als u een machine een hellingbaan op-/afrijdt.
- Rij de machine achteruit op de oprijplaat en rij er vooruit af.
- U mag niet abrupt versnellen of vertragen als u de machine een hellingbaan op- of afrijdt, omdat anders de machine kan kantelen of u de controle over de machine kunt verliezen.

1. Als u een aanhanger gebruikt, bevestig deze dan aan het sleepvoertuig en sluit de veiligheidskettingen aan.
2. Sluit indien van toepassing de remmen en verlichting van de aanhanger aan.
3. Laat de oprijplaat zakken; zorg dat de hellingshoek van de oprijplaat ten opzichte van de grond niet groter is dan 15 graden (Figuur 42).
4. Rij de machine achteruit op de oprijplaat (Figuur 43).

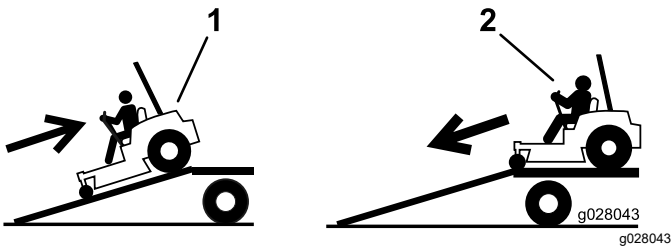

Figuur 43

1. Rij de machine achteruit op de oprijplaat.
2. Rij de machine vooruit de oprijplaat af.

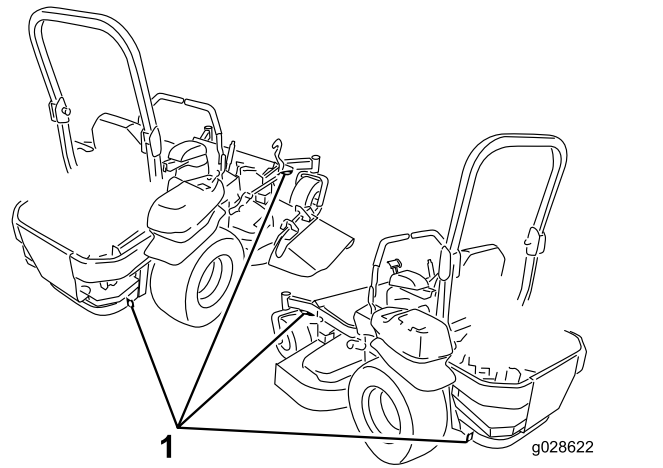

Figuur 44

1. Bindogen

De machine van de aanhanger rijden

1. Laat de oprijplaat zakken; zorg dat de hellingshoek van de oprijplaat ten opzichte van de grond niet groter is dan 15 graden (Figuur 42).
2. Rij de machine vooruit de oprijplaat af (Figuur 43).

5. Zet de motor af, verwijder het sleuteltje en stel de parkeerrem in werking.
6. Zet de machine vast bij de voorste zwenkwielen en de achterbumper; gebruik hierbij spanbanden, kettingen, kabels of touwen (Figuur 44). Raadpleeg de lokale vereisten inzake de bevestiging van machines.

De Z Stand™ gebruiken

De Z Stand wordt gebruikt om de voorkant van de machine omhoog te zetten zodat u het maaidek kunt reinigen en de maaimessen kunt verwijderen.

⚠ WAARSCHUWING

De machine kan op iemand neervallen en ernstig lichamelijk of de dood veroorzaken.

- Ga zeer voorzichtig te werk als u de machine op de Z Stand hebt geplaatst.
- Gebruik de Z Stand uitsluitend om de maaier te reinigen en messen te verwijderen.
- Plaats de machine nooit lange tijd op de Z Stand.
- U moet altijd de motor afzetten, de parkeerrem in werking stellen en het contactsleuteltje verwijderen voordat u onderhoudswerkzaamheden uitvoert aan de maaimachine.

De machine de Z Stand oprijden

Belangrijk: Rij de machine naar een horizontaal oppervlak en plaats deze op de Z Stand.

1. Breng het maaidek omhoog in de transportstand.
2. Verwijder de pen van de beugel (Figuur 45).

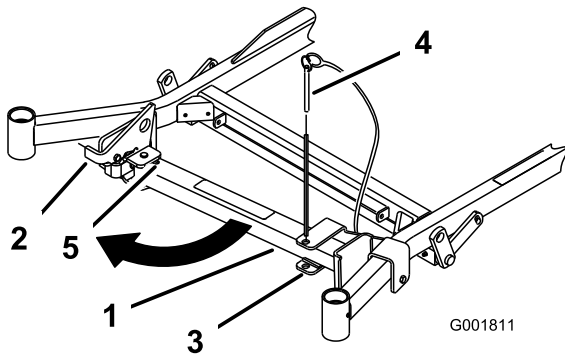

Figuur 45

1. Z Stand
2. Pen van beugel
3. Beugel
4. Onderkant van sleuf
5. Vergrendeling

4. Draai het voetstuk van de Z Stand aan de voorkant naar buiten en schuif de Z Stand in de richting van de machine, in de onderkant van de sleuf (Figuur 45 en Figuur 46).

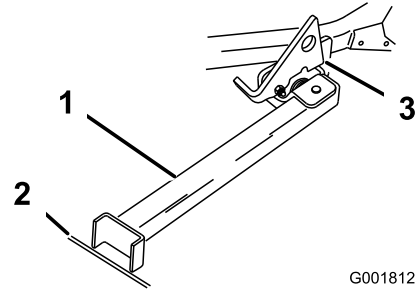

Figuur 46

1. Z Stand (in sleuf geplaatst)
2. Spleet in voetpad of gazon
3. Vergrendeling, op draailip rustend

5. Plaats het voetstuk op de grond en laat de vergrendeling op de draailip rusten (Figuur 46).
6. Start de motor en laat deze op halfgas lopen.

Opmerking: Om de beste resultaten te verkrijgen, moet u het voetstuk in spleten in een voetpad of een gazon plaatsen (Figuur 46).

7. Rij de machine de Z Stand op. Stop de machine als de vergrendeling boven de lip in de vergrendelde stand valt (Figuur 46).
8. Stel de parkeerrem in werking en zet de motor af.
9. Zorg ervoor dat de aandrijfwielen zijn geblokkeerd of vastgezet.

⚠ WAARSCHUWING

De kans bestaat dat de parkeerrem de machine niet houdt als deze op de Z Stand staat; hierdoor kan lichamelijk letsel of schade aan eigendommen ontstaan.

Plaats de machine alleen op de Z Stand met de wielen vastgezet of geblokkeerd.

10. Voer onderhoudswerkzaamheden uit.

3. Zet de vergrendeling omhoog.

De machine van de Z Stand afrijden

1. Verwijder de blokjes.
2. Zet de vergrendeling omhoog in de ontgrendelde stand (Figuur 47).

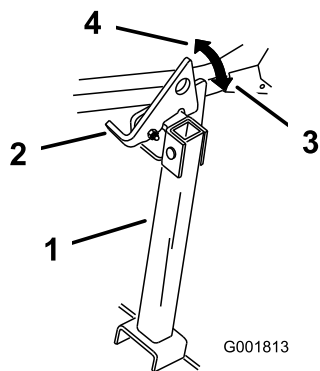

Figuur 47

- | | |
|------------------|-----------------------|
| 1. Z Stand | 3. Vergrendelde stand |
| 2. Vergrendeling | 4. Ontgrendelde stand |

-
3. Start de motor en laat deze op halfgas lopen. Zet de parkeerrem vrij.
 4. Rij langzaam achterwaarts van de Z Stand af.
 5. Zet de Z Stand terug in de ruststand (Figuur 45).

Onderhoud

Bepaal vanuit de normale bedieningspositie de linker- en rechterzijde van de machine.

Aanbevolen onderhoudsschema

| Onderhoudsinterval | Onderhoudsprocedure |
|-------------------------------|--|
| Na de eerste 8 bedrijfsuren | <ul style="list-style-type: none">• Peil van de motorkoelvloeistof controleren.• Hydraulische vloeistof controleren. |
| Na de eerste 25 bedrijfsuren | <ul style="list-style-type: none">• Vervang het hydraulische filter. |
| Na de eerste 50 bedrijfsuren | <ul style="list-style-type: none">• Motorolie vervangen.• Het motoroliefilter vervangen.• De motorolie verversen. |
| Na de eerste 100 bedrijfsuren | <ul style="list-style-type: none">• De sleufmoer van de wielnaaf controleren.• De olie van de tandwielkast verversen. |
| Bij elk gebruik of dagelijks | <ul style="list-style-type: none">• Het veiligheidssysteem controleren.• Oliepeil controleren.• Peil van de motorkoelvloeistof controleren.• Motoroliekoeler reinigen.• Controleer de maaimessen.• Het maaidek reinigen. |
| Om de 25 bedrijfsuren | <ul style="list-style-type: none">• Smeer het maaidek en de assen.• Smeer de arm van de riemspanpoelie.• Smeer de arm van de riemspanpoelie van de pomp.• Smeer de arm van de riemspanpoelie van de aftakas.• Remhendel smeren• Hydraulische vloeistof controleren. |
| Om de 40 bedrijfsuren | <ul style="list-style-type: none">• Brandstoffilter/waterafscheider aftappen. |
| Om de 50 bedrijfsuren | <ul style="list-style-type: none">• Bandenspanning controleren• Controleer de drijfriem van de aftakas.• Aandrijfriem van pomp controleren.• Wisselstroomdynamo controleren. |
| Om de 100 bedrijfsuren | <ul style="list-style-type: none">• Smeer de scharnierpunten van de hefinrichting van het maaidek.• Motorolie vervangen.• De motorolie verversen.• Het peil van de olie in de tandwielkast controleren.• Slangen van koelsysteem van motor controleren.• Alle riemen op slijtage en scheurtjes controleren.• Hydraulische slangen controleren. |
| Om de 150 bedrijfsuren | <ul style="list-style-type: none">• Smeer de machine met dunvloeibare olie of sproeismering; raadpleeg het hoofdstuk Smering. |
| Om de 200 bedrijfsuren | <ul style="list-style-type: none">• Het motoroliefilter vervangen.• Draaipunt van rem smeren |
| Om de 250 bedrijfsuren | <ul style="list-style-type: none">• Het luchtfilter controleren en/of vervangen (dit moet vaker gebeuren als de machine wordt gebruikt in stoffige of vuile omstandigheden).• Vervang het hydraulische filter en ververs de hydraulische vloeistof als u Mobil® 1 vloeistof gebruikt. |
| Om de 400 bedrijfsuren | <ul style="list-style-type: none">• Brandstoffilter vervangen (vaker als de machine wordt gebruikt in stoffige of vuile omstandigheden). |

| Onderhoudsinterval | Onderhoudsprocedure |
|------------------------|--|
| Om de 500 bedrijfsuren | <ul style="list-style-type: none"> • De sleufmoer van de wielnaaf controleren. • Stel de lager van het draaipunt van het zwenkwiel af. • Elektrische koppeling afstellen. • Vervang het hydraulische filter en ververs de vloeistof als u Toro® HYPR-OIL™ 500 hydraulische vloeistof gebruikt. |
| Jaarlijks | <ul style="list-style-type: none"> • Smeer de draaipunten van de voorste zwenkwielen (dit moet vaker gebeuren als de machine wordt gebruikt in stoffige of vuile omstandigheden). • Smeer de zwenkwielnaven. • De olie van de tandwielkast verversen. • Motorkoelvloeistof verversen. |

Belangrijk: Raadpleeg de Gebruikershandleiding van de motor voor verdere onderhoudsprocedures.

⚠ VOORZICHTIG

Als u het sleuteltje in het contact laat, bestaat de kans dat iemand de motor per ongeluk start waardoor u en andere omstanders ernstig letsel kunnen oplopen.

Verwijder het sleuteltje uit het contact voordat u onderhoudswerkzaamheden uitvoert aan de machine.

Procedures voorafgaande aan onderhoud

Veiligheid bij onderhoud

- Doe het volgende voordat u de machine gaat repareren:
 - Schakel de aandrijvingen uit.
 - Stel de parkeerrem in werking.
 - Zet de motor af en verwijder het sleuteltje.
 - Maak de bougiekabels los.
- Parkeer de machine op een horizontaal oppervlak.
- Verwijder gras en vuil van het maaidek, de aandrijvingen, de geluidempers en de motor om brand te voorkomen.
- Veeg gemorste olie en brandstof op.
- Laat personeel dat niet bekend is met de instructies, nooit onderhoudswerkzaamheden aan de machine uitvoeren.
- Plaats de machine en/of onderdelen ervan op assteunen indien dit nodig is.
- Haal voorzichtig de druk van onderdelen met opgeslagen energie.
- Maak de accukabel los of verwijder de bougiekabel voordat u reparatiewerkzaamheden gaat verrichten. Maak eerst de minpool van de accu los en daarna de pluspool. Sluit eerst de pluspool van de accu aan en daarna de minpool.
- Wees voorzichtig als u de messen controleert. Omwikkel de maaimessen of draag handschoenen met een dikke voering en wees voorzichtig als u er onderhoudswerkzaamheden aan verricht. De maaimessen mogen alleen worden vervangen, probeer ze nooit recht te maken of er aan te lassen.
- Houd uw handen en voeten uit de buurt van bewegende onderdelen. Stel indien mogelijk de machine niet af terwijl de motor loopt.
- Zorg ervoor dat alle onderdelen in goede staat verkeren en alle bevestigingselementen stevig vastzitten, in het bijzonder de bevestigingen van de maaimessen. Vervang versleten of beschadigde stickers.
- Doe nooit iets wat de functie van een veiligheidsvoorziening belemmert of wat ervoor zorgt dat een veiligheidsvoorziening minder bescherming biedt. Controleer regelmatig of ze goed werken.
- Gebruik alleen originele Toro onderdelen.
- Controleer de werking van de parkeerrem regelmatig. Indien nodig moet u deze afstellen en een onderhoudsbeurt geven.

De afdekking van het maaidek losmaken

Draai de onderste bout van de afdekking los om de afdekking van het maaidek los te maken en toegang te krijgen tot de bovenkant van het maaidek (Figuur 48). Plaats na de onderhoudswerkzaamheden de afdekking weer terug en draai de bout weer vast.

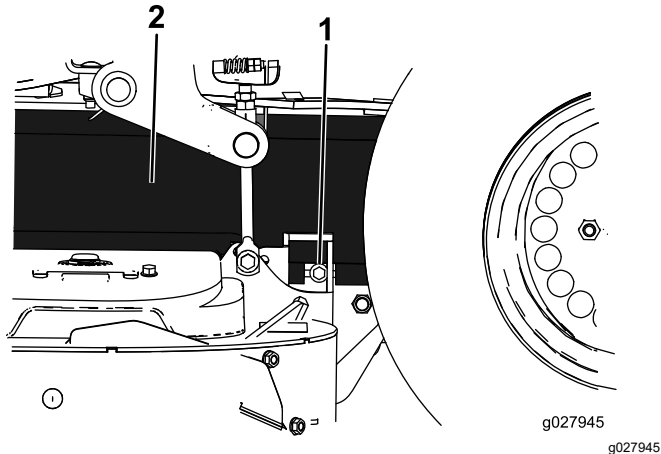

Figuur 48

1. Bout

2. Afdekking

Het plaatmetaalscherm verwijderen

Zet de 2 voorste bouten los en verwijder het plaatmetaalscherm om bij de maaierriemen en de spilassen te komen (Figuur 49). Bevestig na de onderhoudswerkzaamheden het plaatmetaalscherm weer terug en draai de bouten weer vast.

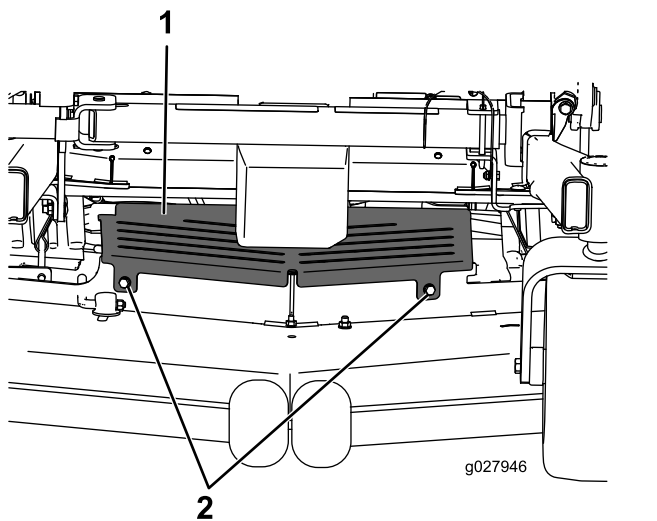

Figuur 49

1. Plaatmetaalscherm

2. Bout

Smering

De machine smeren

De machine moet vaker worden gesmeerd bij gebruik in zeer stoffige of zanderige omstandigheden.

Type vet: nr. 2 vet op lithium- of molybdeenbasis

1. Parkeer de machine op een horizontaal oppervlak, schakel de aftakas uit en stel de parkeerrem in werking.
2. Zet de motor af, verwijder het contactsleuteltje en wacht totdat alle bewegende onderdelen tot stilstand zijn gekomen voordat u de bestuurderspositie verlaat.
3. Reinig de smeernippels met een doek.

Opmerking: Krab indien nodig de verf van de voorkant van de nippel(s).

4. Zet een smeerpistool op de nippel.
5. Spuit vet in de nippels totdat er nieuw vet bij de lagers naar buiten komt.
6. Veeg overtollig vet weg.

Draaipunten van de voorste zwenkwielen smeren

Onderhoudsinterval: Jaarlijks (dit moet vaker gebeuren als de machine wordt gebruikt in stoffige of vuile omstandigheden).

1. Verwijder de stofkap en stel de draaipunten van de zwenkwielen bij. Plaats de stofkap pas terug als het smeren voltooid is; zie [Lager van draaipunt van zwenkwiel afstellen \(bladz. 60\)](#).
2. Verwijder de zeskantige plug.
3. Draai een smeernippel in de opening.
4. Pomp smeervet in de smeernippel totdat er vet bij het bovenste lager naar buiten komt.
5. Trek de smeernippel uit de opening. Monteer de zeskantige plug en de dop.

Smeren

Pomp vet in de smeernippels volgens het tijdschema op de instructiesticker Controle en Onderhoud (Figuur 50 of Figuur 51).

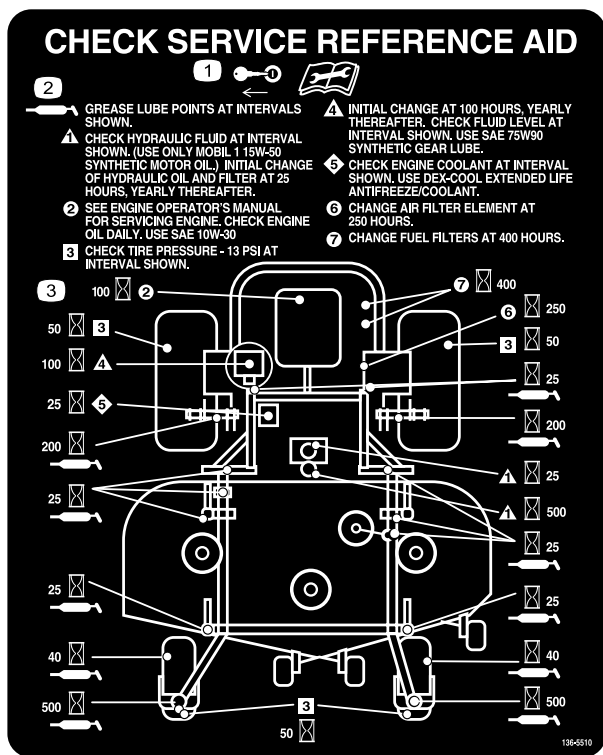

Figuur 50
Machines met zijafvoer

Dunvloeibare olie of sproeismering gebruiken

Machines met zijafvoer

Onderhoudsinterval: Om de 100 bedrijfsuren

Smeer de scharnierpunten van de hefinrichting van het maaidek.

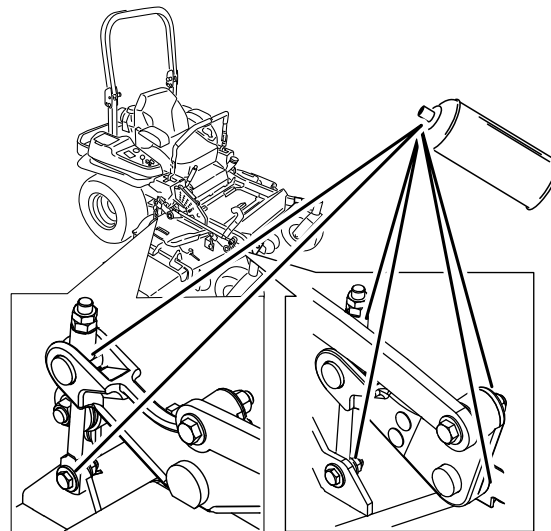

Figuur 52

g017028

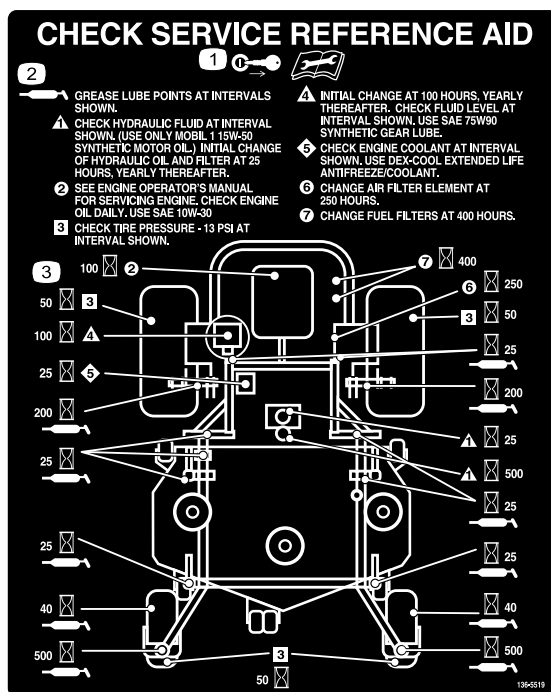

Figuur 51
Machines met achterafvoer

Dunvloeibare olie of sproeismering gebruiken

Machines met achterafvoer

Onderhoudsinterval: Om de 150 bedrijfsuren

Smeer de machine op de volgende punten met sproeismering of dunvloeibare olie.

- Actuator stoelschakelaar
- Scharnierpunt van de remhendel
- Lagerbussen van remstang
- Bronzen lagerbussen van de schakelhendels

Maaidek en riemspanpoelies smeren

Onderhoudsinterval: Om de 25 bedrijfsuren—Smeer het maaidek en de assen.

Smeer met nr. 2 vet op lithium- of molybdeenbasis.

Belangrijk: Controleer elke week of de assen van het maaidek overvloedig zijn gesmeerd.

1. Parkeer de machine op een horizontaal oppervlak, schakel de aftakas uit en stel de parkeerrem in werking.
2. Zet de motor af, verwijder het contactsleuteltje en wacht totdat alle bewegende onderdelen tot stilstand zijn gekomen voordat u de bestuurderspositie verlaat.
3. Draai de onderste bout los waarmee de afdekking van het maaidek is bevestigd aan het maaidek; zie [De afdekking van het maaidek losmaken](#) (bladz. 44).
4. Verwijder het plaatmetaalscherm, zie [Het plaatmetaalscherm verwijderen](#) (bladz. 44)
5. Verwijder de drijfriemkappen.
6. Pomp vet in de arm van de spanpoelie op het maaidek ([Figuur 53](#)).
7. Pomp vet in de smeernippels op de duwarmen ([Figuur 53](#) of [Figuur 54](#)).

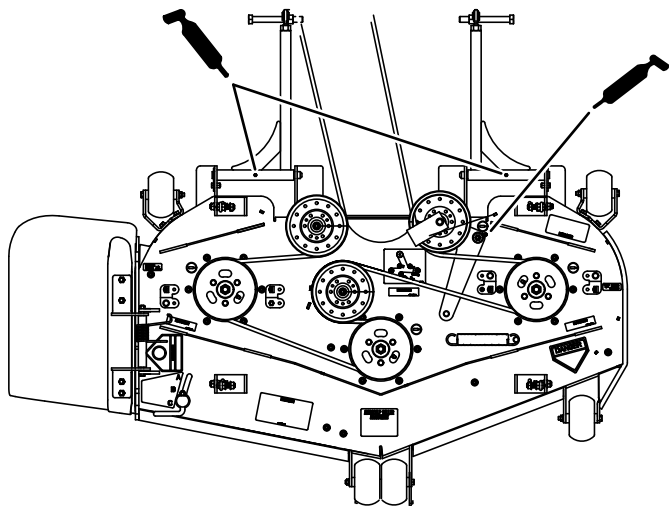

g187362

Figuur 53
Machines met zijfvoer

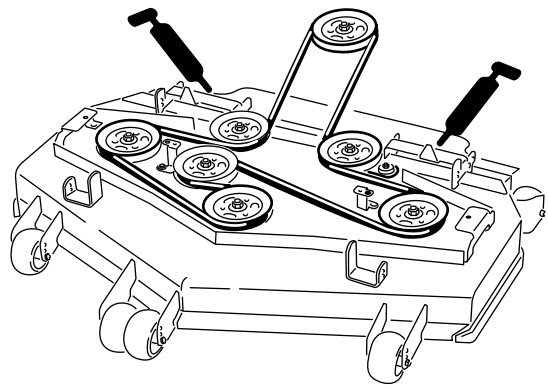

g194085

Figuur 54
Machines met achterafvoer

8. Smeer de arm van de riemspanpoelie van de aftakas ([Figuur 55](#)).
9. Smeer de arm van de riemspanpoelie van de pomp ([Figuur 55](#)).

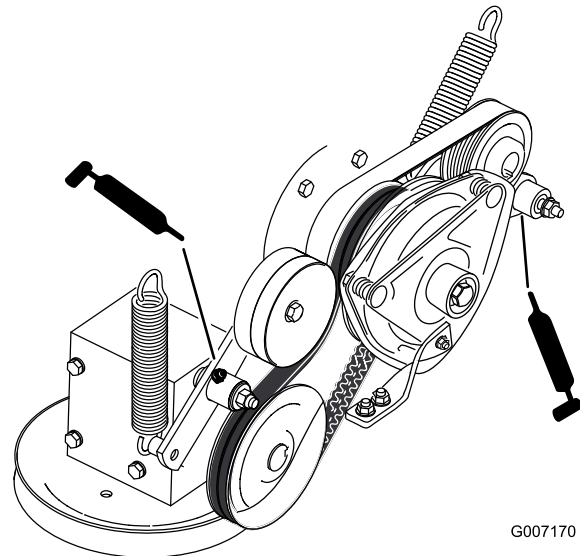

G007170

g007170

Figuur 55

10. Plaats het plaatmetaalscherm.
11. Draai de onderste bout waarmee de afdekking van het maaidek is bevestigd aan het maaidek vast.

Zwenkwielnaven smeren

Onderhoudsinterval: Jaarlijks

1. Parkeer de machine op een horizontaal oppervlak, schakel de aftakas uit en stel de parkeerrem in werking.
2. Zet de motor af, verwijder het contactsleuteltje en wacht totdat alle bewegende onderdelen tot stilstand zijn gekomen voordat u de bestuurderspositie verlaat.

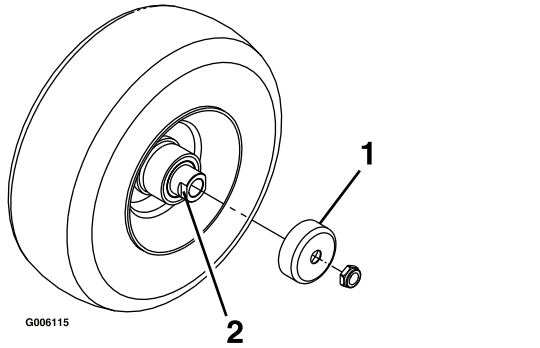

Figuur 56

1. Afdichtinghouder
2. Afstandsmoer

3. Breng de maaier omhoog om eenvoudig toegang te krijgen.
4. Verwijder het zwenkwiel uit de zwenkwielvorken.
5. Verwijder de afdichtinghouders uit de wielnaaf.
6. Verwijder een afstandsmoer van de as van het zwenkwiel.

Opmerking: Er is afdichtkit aangebracht tussen de afstandsmoeren en de as.

7. Verwijder de as (terwijl de andere afstandsmoer er nog aan bevestigd is) van de wielconstructie.
8. Wrik de afdichtingen los en inspecteer de lagers op slijtage of beschadigingen. Vervangen indien nodig.
9. Smeer de lagers met smeervet voor algemene doeleinden.
10. Plaats 1 lager en 1 nieuwe afdichting in het wiel.

Opmerking: Vervang de pakkingen.

11. Als beide afstandsmoeren ontbreken op de as, breng dan afdichtkit aan op 1 van de afstandsmoeren en draai deze op de as met de afgeplatte kanten aan de buitenzijde.

Opmerking: Draai de afstandsmoer niet volledig tot het einde van de as. Laat een afstand van ongeveer 3 mm vrij tussen het buitenste oppervlak van de afstandsmoer en het einde van de as binnen de moer.

12. Plaats de as met de moer in het wiel aan de zijde van het wiel met de nieuwe afdichting en het nieuwe lager.
 13. Laat het open uiteinde van het wiel omhoog wijzen en vul het gebied rond de as aan de binnenzijde van het wiel met smeervet voor algemene doeleinden.
 14. Plaats het tweede lager en een nieuwe afdichting in het wiel.
 15. Breng een afdichtkit aan op de tweede afstandsmoer en draai deze op de as met de afgeplatte kanten aan de buitenzijde.
 16. Draai de moer aan met een torsie van 8 tot 9 N·m, draai de moer los en draai deze opnieuw vast met een torsie van 2 tot 3 N·m.
- Opmerking:** Zorg ervoor dat de as niet buiten de moeren steekt.
17. Plaats de afdichtinghouders op de wielnaaf en steek het wiel in de zwenkwielvork.
 18. Monteer de zwenkwielbout en draai de moer volledig vast.

Belangrijk: Controleer de afstelling van het lager regelmatig om schade aan de afdichting en het lager te voorkomen. Draai het zwenkwiel rond. Het wiel mag niet vrij ronddraaien (meer dan 1 of 2 omwentelingen) of zijspeling hebben. Als het wiel blijft doordraaien, moet u de torsie van de afstandsmoer afstellen totdat het wiel lichte weerstand ondervindt. Breng nog een laag afdichtkit aan.

Onderhoud motor

Veiligheid van de motor

- Zet de motor af en haal het sleuteltje uit het contact voordat u het oliepeil controleert of het carter bijvult met olie.
- Houd uw kleding, gezicht, handen, voeten en andere lichaamsdelen uit de buurt van de geluiddemper en andere hete oppervlakken.

Onderhoud van het luchtfilter

Opmerking: U moet de filters vaker controleren als de machine wordt gebruikt in buitengewoon stoffige of zanderige omstandigheden.

Het luchtfilter verwijderen

Onderhoudsinterval: Om de 250 bedrijfsuren (dit moet vaker gebeuren als de machine wordt gebruikt in stoffige of vuile omstandigheden).

1. Parkeer de machine op een horizontaal oppervlak, schakel de aftakas uit en stel de parkeerrem in werking.
2. Zet de motor af, verwijder het contactsleuteltje en wacht totdat alle bewegende onderdelen tot stilstand zijn gekomen voordat u de bestuurderspositie verlaat.
3. Maak de sluitingen op het luchtfilter los en trek het luchtfilterdeksel van de luchtfilterbehuizing (Figuur 57).
4. Reinig de binnenkant van het luchtfilterdeksel met perslucht.
5. Schuif het filter voorzichtig uit de luchtfilterbehuizing (Figuur 57).

Opmerking: Zorg ervoor dat u niet met het filter tegen de zijkant van de luchtfilterbehuizing stoot.

6. Inspecteer het filter op beschadiging door een felle lichtbron op de buitenkant van het filter te richten en er doorheen te kijken.

Opmerking: Gaten in het filter zijn herkenbaar als lichte plekken. Als het filter is beschadigd, moet u dit weggooien.

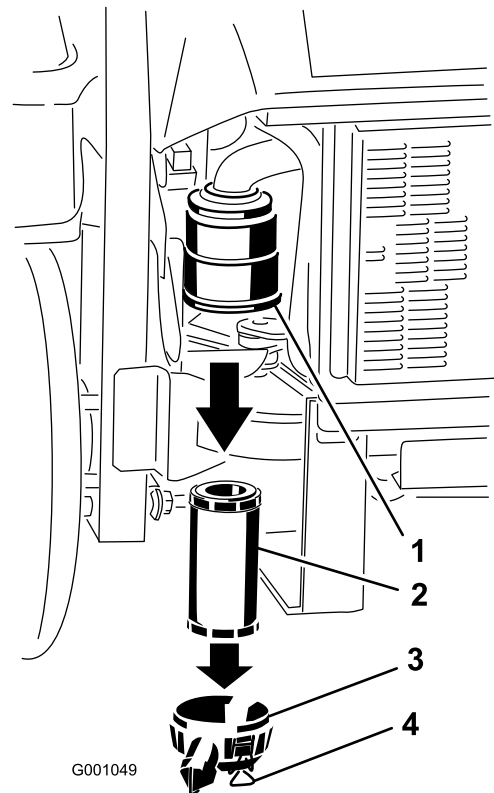

Figuur 57

- | | |
|-------------------------|----------------------|
| 1. Luchtfilterbehuizing | 3. Luchtfilterdeksel |
| 2. Luchtfilter | 4. Sluitingen |

Luchtfilter monteren

1. Als u een nieuwe filter monteert, moet u dit controleren op transportschade. Een beschadigd filter mag niet worden gebruikt.
2. Schuif het filter voorzichtig in het filterhuis (Figuur 58).

Opmerking: Zorg ervoor dat het filter volledig vastzit door de buitenring van het filter tijdens de montage aan te drukken.

Belangrijk: Druk niet op het zachte midden van het filter.

3. Plaats het luchtfilterdeksel en maak de sluitingen vast (Figuur 58).

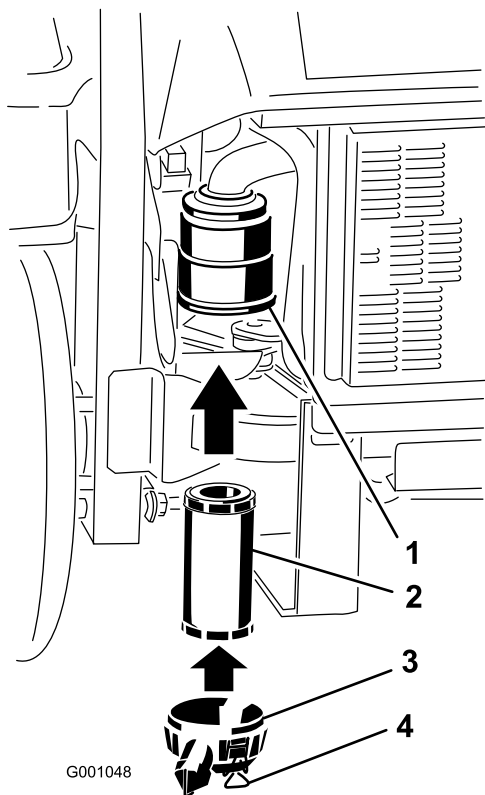

G001048

Figuur 58

- | | |
|-------------------------|----------------------|
| 1. LuchtfILTERbehuizing | 3. LuchtfILTERdeksel |
| 2. LuchtfILTER | 4. SluITingen |

g001048

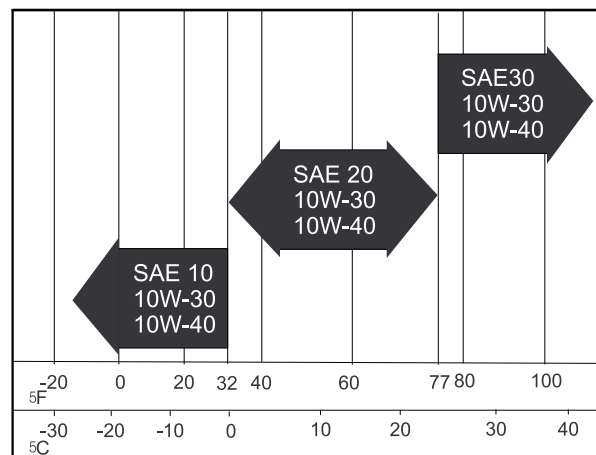

G001061

g001061

Figuur 59

Motoroliepeil controleren/ motorolie verversen: voorbereiding

Belangrijk: De bevestigingen van de motorkap aan de voorzijde zijn zo ontworpen dat deze op de kap blijven zitten nadat de bevestiging is losgemaakt. Draai alle bevestigingen een paar slagen losser zodat de kap loszit maar nog wel bevestigd is en draai de bevestigingen daarna pas helemaal los totdat de kap eraf komt. Hiermee voorkomt u dat u per ongeluk de bouten van de borgringen losdraait.

Kantel de stoel naar voren, draai de bouten van de kap los en verwijder de motorkap van de voorzijde (Figuur 60).

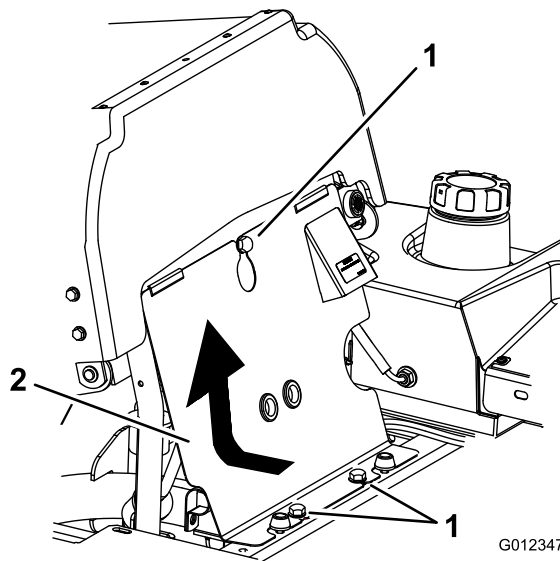

G012347

g012347

Figuur 60

- | | |
|---------|--------------------------|
| 1. Bout | 2. Frontpaneel van motor |
|---------|--------------------------|

Motorolie verversen

Motorolietype

Type olie: Hoogwaardige reinigungsolie met onderhoudsclassificatie CJ-4 of hoger van het API voor dieselmotoren. Gebruik geen speciale additieven voor de aanbevolen typen olie.

Carterinhoud: 3,7 liter

Viscositeit: zie onderstaande tabel.

Opmerking: Nadat u de motorolie hebt ververst, moet u het paneel van de motor monteren en de stoel terug rechtop zetten.

Het motoroliepeil controleren

Onderhoudsinterval: Bij elk gebruik of dagelijks

Opmerking: Controleer het oliepeil als de motor koud is.

1. Parkeer de machine op een horizontaal oppervlak, schakel de aftakas uit en stel de parkeerrem in werking.
2. Zet de motor af, verwijder het contactsleuteltje en wacht totdat alle bewegende onderdelen tot stilstand zijn gekomen voordat u de bestuurderspositie verlaat.
3. Motoroliepeil controleren (Figuur 61).

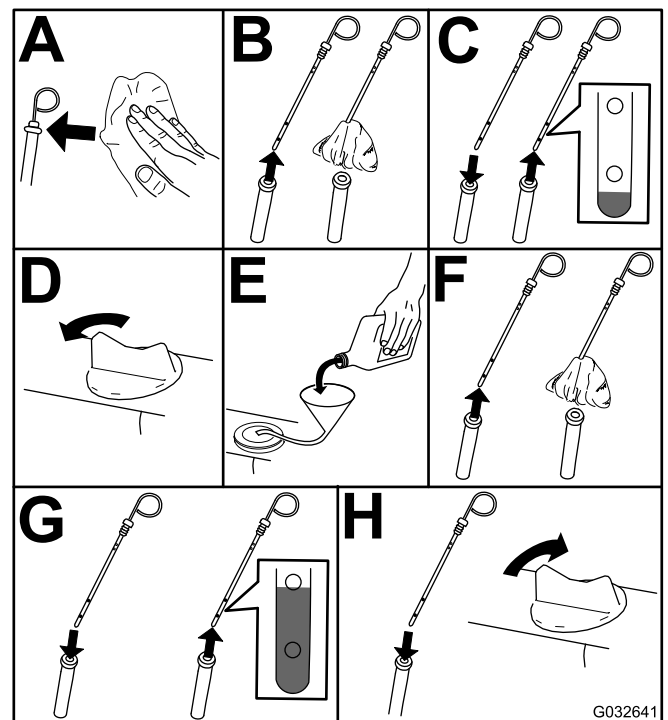
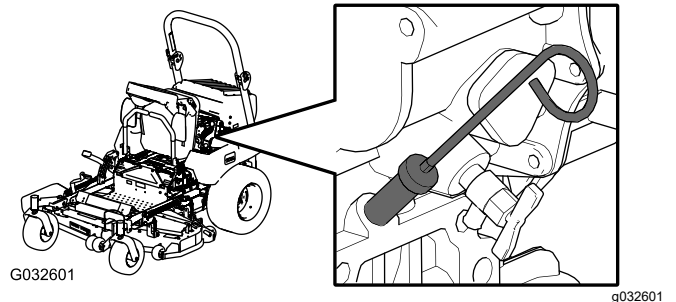

Figuur 61

4. Start de motor, laat hem gedurende 5 minuten stationair lopen, zet de motor uit, wacht 3 minuten en controleer dan het motoroliepeil. Indien nodig kunt u olie bijvullen totdat het peil de VOL-markering op de peilstok bereikt.

Belangrijk: Zorg ervoor dat het oliepeil tussen de markeringen voor het minimum-

en het maximumpeil op de peilstok staat. Anders kan de motor defect raken.

Belangrijk: Vul de olie zeer langzaam bij en zorg ervoor dat de vulopening niet verstopt raakt (afbeelding 40). Al u te snel olie bijvult of de opening verstopt raakt, bestaat de kans dat de olie overloopt en de luchtinlaten verstopt raken. Hierdoor kan de motor schade oplopen.

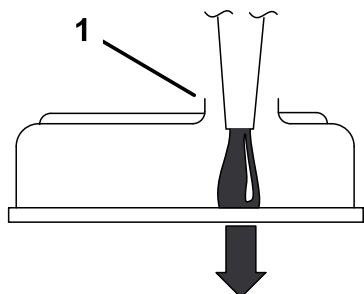
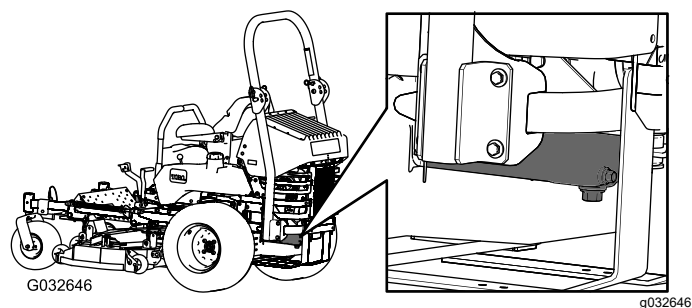

Figuur 62

1. Zorg ervoor dat er een vrije ruimte overblijft in de vulopening.

De motorolie aftappen

Onderhoudsinterval: Na de eerste 50 bedrijfsuren

Om de 100 bedrijfsuren

1. Start de motor en laat deze vijf minuten lopen.

Opmerking: Warme olie kan beter worden afgetapt.

2. Parkeer de machine op een horizontaal oppervlak, zet de messchakelaar (aftakas) uit, zet de rijkhendels in de VERGRENDELDE NEUTRAALSTAND en stel de parkeerrem in werking.
3. Zet de motor af, verwijder het contactsleuteltje en wacht totdat alle bewegende onderdelen tot stilstand zijn gekomen voordat u de bestuurderspositie verlaat.

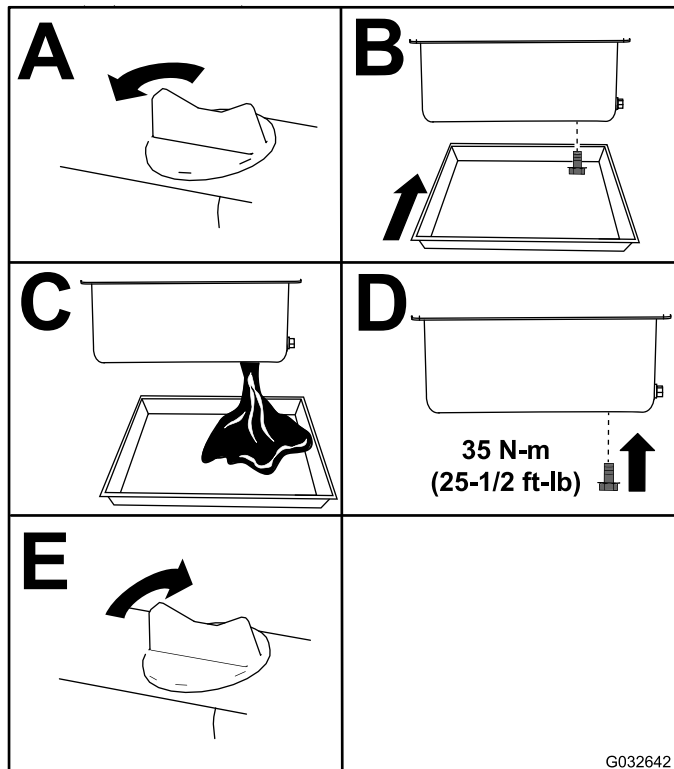

Figuur 63

Opmerking: Geef de afgewerkte olie af bij een inzamelcentrum.

Het motoroliefilter vervangen

Onderhoudsinterval: Na de eerste 50 bedrijfsuren

Om de 200 bedrijfsuren

1. Laat de olie uit de motor lopen; raadpleeg [De motorolie aftappen \(bladz. 51\)](#).
2. Vervang het motoroliefilter ([Figuur 64](#)).

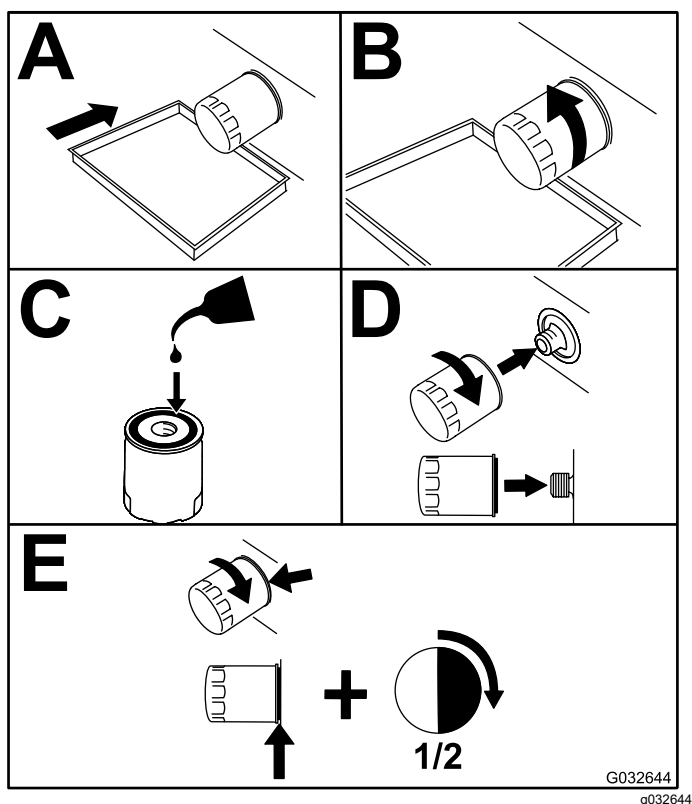
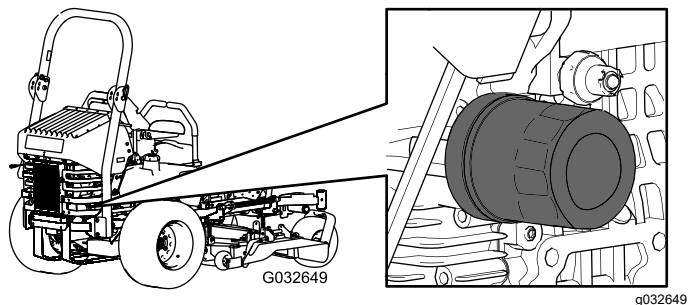

Figuur 64

3. Voeg olie toe; zie [Motorolie verversen \(bladz. 52\)](#).

Motorolie verversen

Onderhoudsinterval: Na de eerste 50 bedrijfsuren

Om de 100 bedrijfsuren

1. Start de motor en laat deze vijf minuten lopen.
Opmerking: Warme olie kan beter worden afgetapt.
2. Parkeer de machine op een horizontaal oppervlak.
3. Schakel de messchakelaar (aftakas) uit, zet de rijhendels in de VERGRENDDELDE NEUTRAALSTAND en stel de parkeerrem in werking.
4. Zet de motor af, verwijder het contactsleuteltje en wacht totdat alle bewegende onderdelen tot stilstand zijn gekomen voordat u de bestuurderspositie verlaat.
5. Plaats een opvangbak onder de aftapplug. Verwijder de aftapplug en laat alle olie weglopen ([Figuur 65](#)).
6. Verwijder de vuldop op de bovenkant van de motor ([Figuur 67](#)).
7. Plaats de aftapplug en draai deze vast met een torsie van 35 N·m.

Opmerking: Geef de afgewerkte olie af bij een inzamelcentrum.

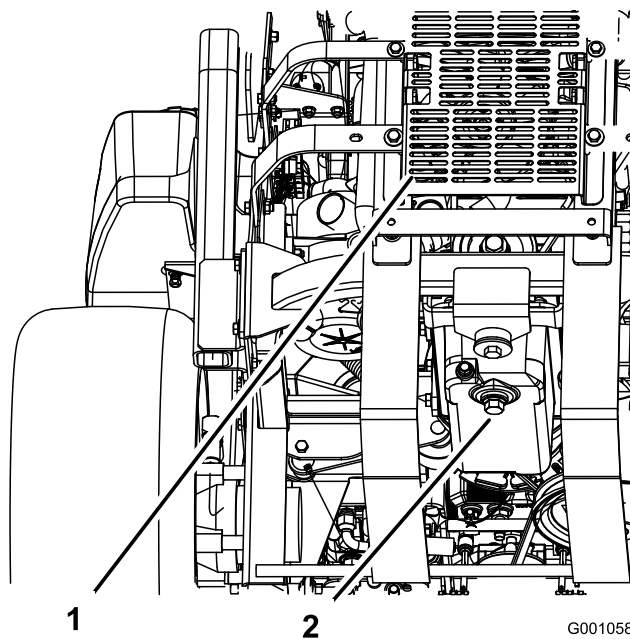

Figuur 65

1. Achterkant van machine
2. Aftapplug

Motorolie bijvullen

1. Kantel de stoel naar voren en verwijder het frontpaneel van de motor (Figuur 66).

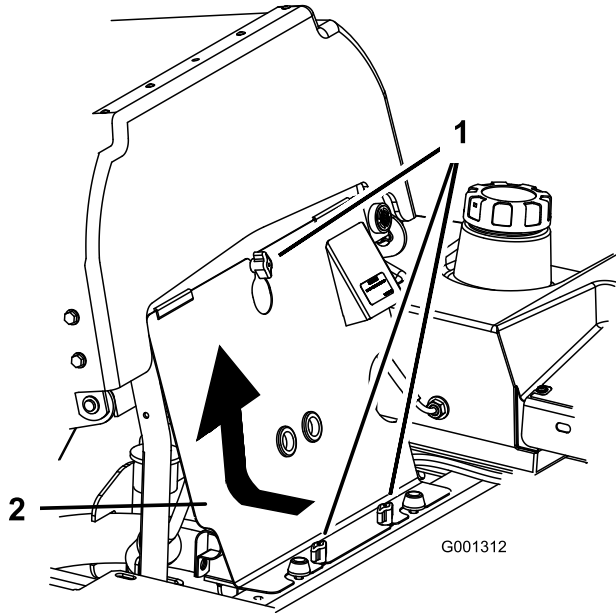

Figuur 66

g001312

1. Knop
2. Frontpaneel van motor

2. Verwijder de olievulbuis/peilstok (Figuur 67).

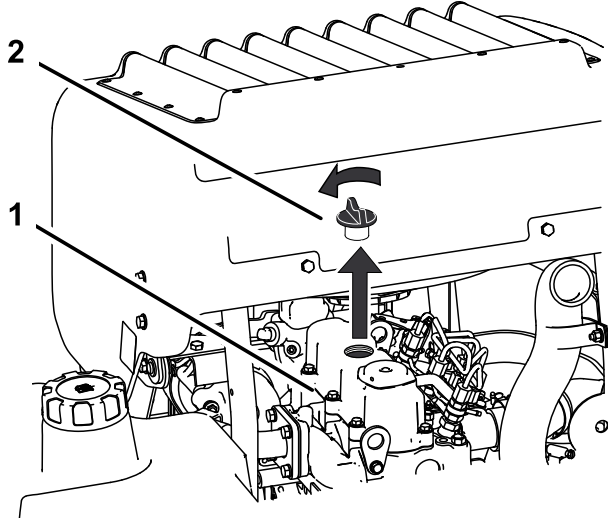

Figuur 67

g001162

1. Motor
2. Olievuldop

3. Gebruik een slang en een trechter om olie in de motor te gieten (Figuur 68).
4. Controleer regelmatig het peil met de peilstok en voeg langzaam olie toe totdat het peil het bovenste gaatje op de peilstok bereikt. Zie [Motorolie verversen \(bladz. 49\)](#) voor het juiste type olie en de gepaste viscositeit bij verschillende temperatuursomstandigheden.

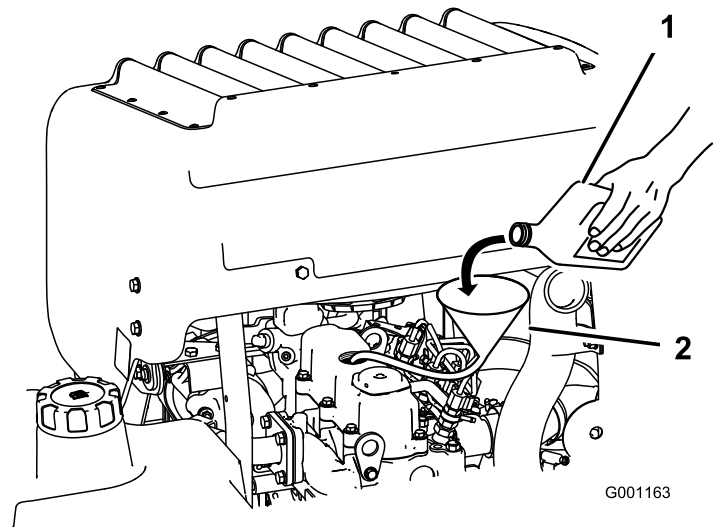

Figuur 68

g001163

1. Motorolie
2. Trechter en slang

Belangrijk: Vul de olie zeer langzaam bij en zorg ervoor dat de vulopening niet verstopt raakt (Figuur 69). Al u te snel olie bijvult of de opening verstopt raakt, bestaat de kans dat de olie overloopt en de luchtinlaten verstopt raken. Hierdoor kan de motor schade oplopen.

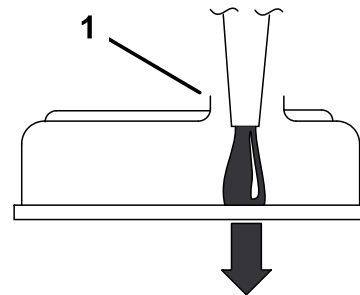

Figuur 69

G000955

g000955

1. Zorg ervoor dat er een vrije ruimte overblijft in de vulopening.

5. Plaats de peilstok terug en monteer het frontpaneel van de motor.
6. Start de motor en laat deze vijf minuten stationair lopen.
7. Zet de motor af.
8. Wacht 3 minuten en controleer het oliepeil.
9. Vul indien nodig olie bij, totdat het oliepeil het bovenste gaatje op de peilstok bereikt.
10. Plaats de peilstok en de vuldop terug en monteer het frontpaneel van de motor.
11. Controleer op lekkages.

Belangrijk: Het carter nooit overvullen met olie. Hierdoor kan de motor worden beschadigd.

Onderhoud brandstofsysteem

⚠ WAARSCHUWING

De onderdelen van het brandstofsysteem staan onder hoge druk. Gebruik van de verkeerde onderdelen kan leiden tot storingen, brandstoflekkage en mogelijk explosies.

Gebruik uitsluitend goedgekeurde brandstofleidingen en brandstoffilters.

Brandstoffilter/wateraf- scheider onderhoudsbeurt geven

Onderhoudsinterval: Om de 40 bedrijfsuren—Brandstoffilter/waterafscheider aftappen.

Om de 400 bedrijfsuren/Jaarlijks (houd hierbij de kortste periode aan)—Brandstoffilter vervangen (vaker als de machine wordt gebruikt in stoffige of vuile omstandigheden).

Waterafscheider aftappen

1. Parkeer de machine op een horizontaal oppervlak, schakel de aftakas uit en stel de parkeerrem in werking.
2. Zet de motor af, verwijder het contactsleuteltje en wacht totdat alle bewegende onderdelen tot stilstand zijn gekomen voordat u de bestuurderspositie verlaat.
3. Ga naar de waterafscheider op de linkerkant van de machine.
4. Plaats een opvangbak onder de waterafscheider.
5. Open de aftapklep op de waterafscheider ongeveer één slag om water en andere verontreinigingen weg te laten lopen (Figuur 70).
6. Sluit de aftapklep als er dieselbrandstof naar buiten komt (Figuur 70).

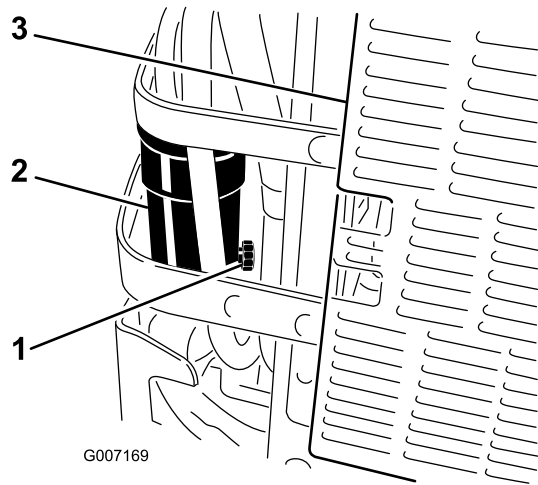

G007169

g007169

Figuur 70

- | | |
|--------------------|---------------------------|
| 1. Aftapklep | 3. Achterkant van machine |
| 2. Waterafscheider | |

Brandstoffilter vervangen

Na verwijdering mag u nooit een vuil brandstoffilter opnieuw aan de brandstofslang monteren.

1. Laat de motor afkoelen.
2. Parkeer de machine op een horizontaal oppervlak, schakel de aftakas uit en stel de parkeerrem in werking.
3. Zet de motor af, verwijder het contactsleuteltje en wacht totdat alle bewegende onderdelen tot stilstand zijn gekomen voordat u de bestuurderspositie verlaat.
4. Sluit de brandstofafsluitklep ([Figuur 71](#)).
5. Maak de 2 slangklemmen los en ontkoppel de brandstofslangen van het brandstoffilter ([Figuur 71](#)).
6. Plaats een nieuw filter. Sluit de brandstofslangen aan op het brandstoffilter en monteer de 2 slangklemmen ([Figuur 71](#)).
7. Open de brandstofafsluitklep.
8. Start de motor en controleer op oliekkages.

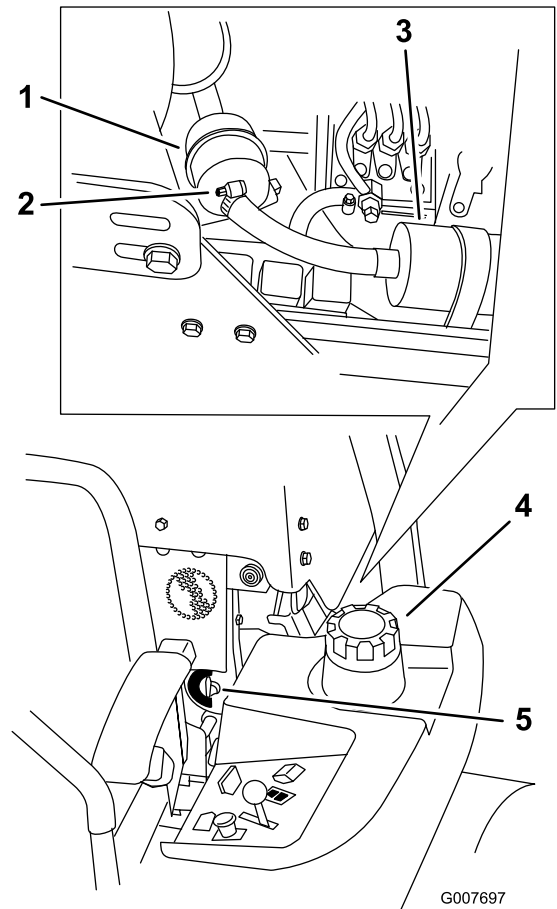

G007697

g007697

Figuur 71

- | | |
|--------------------|------------------------------|
| 1. Brandstoffilter | 4. Linkerkant van de machine |
| 2. Slangklem | 5. Brandstofklep |
| 3. Brandstofpomp | |

Onderhoud van de brandstoftank

Probeer de brandstoftank niet zelf af te tappen. Laat een erkende servicedealer de brandstoftank aftappen en onderdelen van het brandstofsysteem een onderhoudsbeurt geven.

Onderhoud elektrisch systeem

Veiligheid van het elektrisch systeem

- Koppel de accu af voordat u reparaties aan de machine verricht. Maak eerst de minpool van de accu los en daarna de pluspool. Bevestig eerst de pluspool van de accu en daarna de minpool.
- Laad de accu op in een open, goed geventileerde ruimte, uit de buurt van vonken en open vuur. Haal de oplader uit het stopcontact voordat u de accu aan- of loskoppelt. Draag beschermende kleding en gebruik geïsoleerd gereedschap.

Onderhoud van de accu

Verwijderen van de accu

⚠ WAARSCHUWING

Accupolen of metalen gereedschappen kunnen kortsluiting maken met metalen onderdelen van de machine, waardoor vonken kunnen ontstaan. Hierdoor kunnen accugassen tot ontploffing komen en lichamelijk letsel veroorzaken.

- Zorg ervoor dat bij het verwijderen of installeren van de accu de accupolen niet in aanraking komen met metalen onderdelen van de machine.
- Voorkom dat metalen gereedschappen kortsluiting veroorzaken tussen de accupolen en metalen onderdelen van de machine.

⚠ WAARSCHUWING

De accukabels onjuist afkoppelen kan schade aan de machine en de kabels tot gevolg hebben en vonken veroorzaken. Hierdoor kunnen accugassen tot ontploffing komen en lichamelijk letsel veroorzaken.

- Maak altijd de minkabel (zwart) van de accu los voordat u de pluskabel (rood) losmaakt.
- Sluit altijd de pluskabel (rood) van de accu aan voordat u de minkabel (zwart) aansluit.

1. Parkeer de machine op een horizontaal oppervlak, schakel de aftakas uit en stel de parkeerrem in werking.

2. Zet de motor af, verwijder het contactsleuteltje en wacht totdat alle bewegende onderdelen tot stilstand zijn gekomen voordat u de bestuurderspositie verlaat.
3. Ontgrendel de stoel en kantel deze omhoog.
4. Verwijder de accu zoals getoond in [Figuur 72](#).

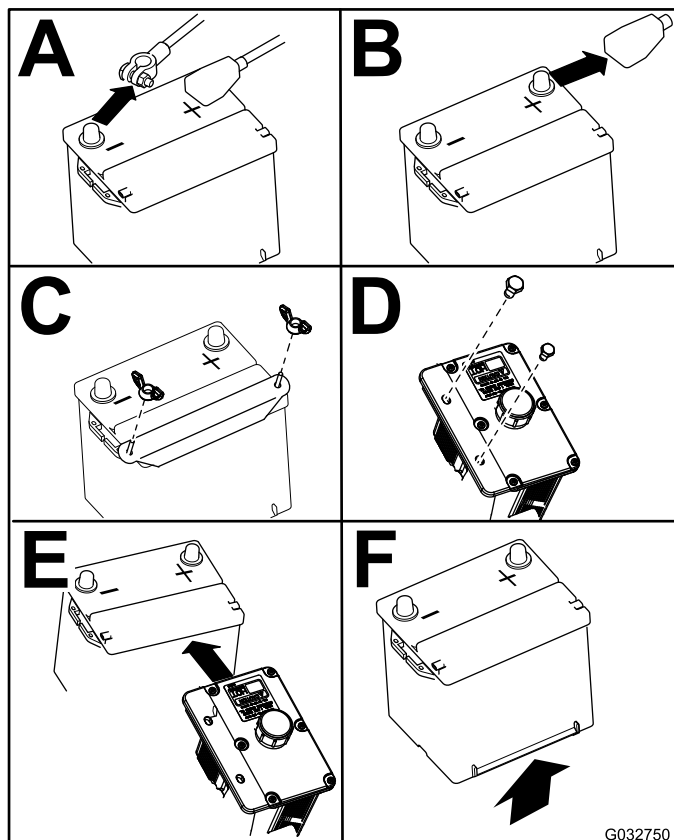

Figuur 72

Accu monteren

Opmerking: Plaats de accu in een bak met de accupolen van de hydraulische tank weg.

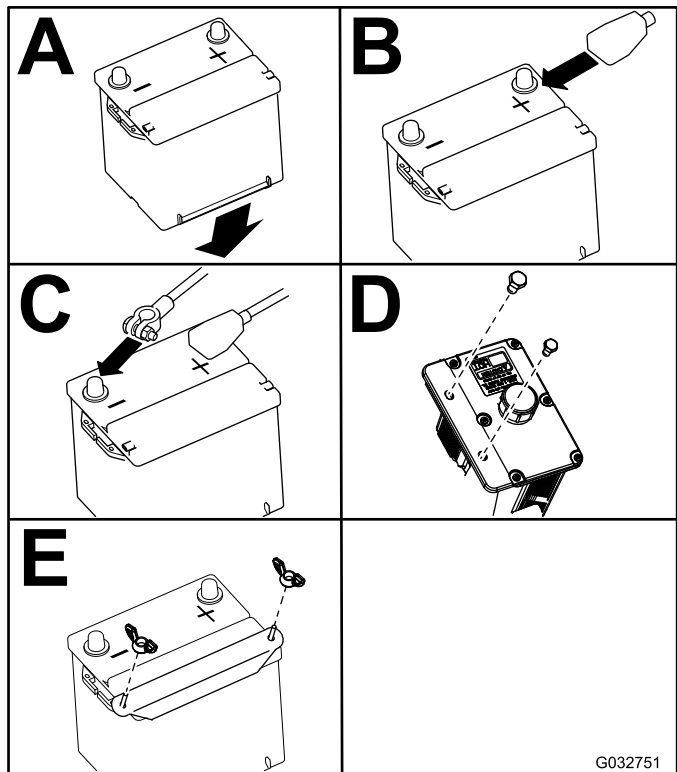

Figuur 73

De accu opladen

Belangrijk: Zorg ervoor dat de accu altijd volledig geladen is (soortelijk gewicht 1.265). Dit is vooral belangrijk om beschadiging van de accu te voorkomen bij temperaturen beneden 0 °C.

1. Zorg ervoor dat de vuldoppen op de accu zijn geplaatst. Laad de accu 10 tot 15 minuten op bij 25 tot 30 A of 30 minuten bij 10 A.
2. Zodra de accu volledig is opgeladen, haalt u de acculader uit het stopcontact en maakt u vervolgens de oplaadkabels los van de accuklemmen (Figuur 74).
3. Monteer de accu in de machine en sluit de accukabels aan; zie [Accu monteren \(bladz. 57\)](#).

Opmerking: Gebruik de machine nooit wanneer de accu is losgekoppeld; dit kan beschadigen aan het elektrische systeem tot gevolg hebben.

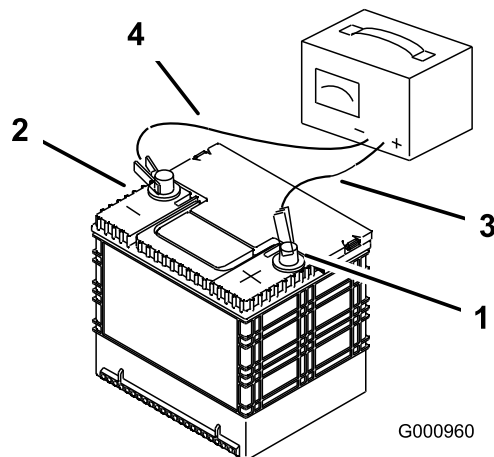

Figuur 74

1. Pluspool van de accu
2. Minpool van de accu
3. Rode (+) oplaadkabel
4. Zwarte (-) oplaadkabel

Onderhoud van de zekeringen

De elektrische installatie is beveiligd door middel van zekeringen. Deze behoeven geen onderhoud. Als er een zekering is doorgebrand, moet u echter het onderdeel of circuit controleren op defecten of kortsluiting.

1. Maak de motorkap open om toegang te krijgen tot de zekeringhouder (Figuur 75).
2. Om een zekering te vervangen, trekt u de zekering omhoog.
3. Monteer een nieuwe zekering (Figuur 75).

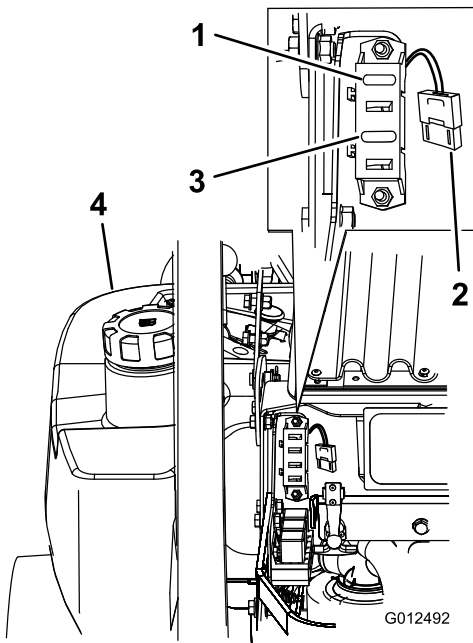

g012492

Figuur 75

- | | |
|--|--------------------------|
| 1. Ontsteking – 30 A (F1) | 3. Koppeling – 10 A (F3) |
| 2. Ventilator van radiateur – 50 A (grote, zwaar uitgevoerde zekering) | 4. Linker brandstoftank |
-

Onderhoud aandrijfsysteem

De sporing afstellen

Onder de stoel zit een knop waarmee de sporing van de machine kan worden afgesteld.

Belangrijk: U moet eerst de neutraalstand van de hendel en de neutraalstand van de hydraulische pomp afstellen voordat u de sporing afstelt; zie [Neutraalstand van rijhendel afstellen \(bladz. 69\)](#) en [Neutraalstand hydraulische pomp afstellen \(bladz. 74\)](#).

1. Duw beide rijhendels even ver naar voren.
2. Ga na of de machine naar een kant trekt. Indien dit het geval is, moet u de machine stoppen en de parkeerrem in werking stellen.
3. Ontgrendel de stoel en kantel deze naar voren zodat u bij de sporingknop kunt komen.

Opmerking: Bepaal vanuit de normale bedieningspositie de linker- en rechterzijde van de machine.

4. Als de machine naar links trekt, draait u de knop naar de rechterkant van de machine; zie [Figuur 76](#).
5. Als de machine naar rechts trekt, draait u de knop naar de linkerkant van de machine; zie [Figuur 76](#).
6. Stel net zo lang af totdat de sporing correct is.

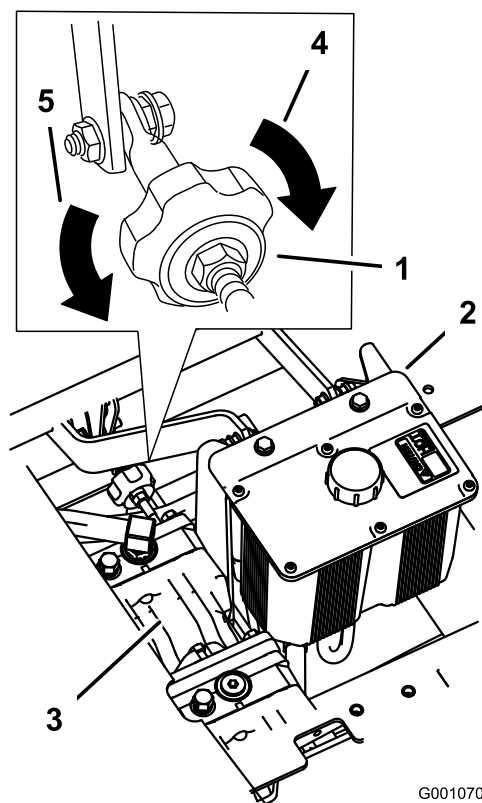

G001070

g001070

Figuur 76

- | | |
|------------------------|---|
| 1. Sporingknop | 4. Draai in deze richting als de machine naar links trekt. |
| 2. Hydraulische tank | 5. Draai in deze richting als de machine naar rechts trekt. |
| 3. Hydraulische pompen | |

Bandenspanning controleren

Onderhoudsinterval: Om de 50 bedrijfsuren/Maandelijks (houd hierbij de kortste periode aan)

De juiste bandenspanning voor de achterbanden is 0,9 bar. Een ongelijke bandenspanning kan leiden tot onregelmatige maieresultaten. De bandenspanning kan het best bij koude banden worden gecontroleerd.

Opmerking: De voorbanden zijn semi-pneumatisch en hoeven niet op spanning te worden gehouden.

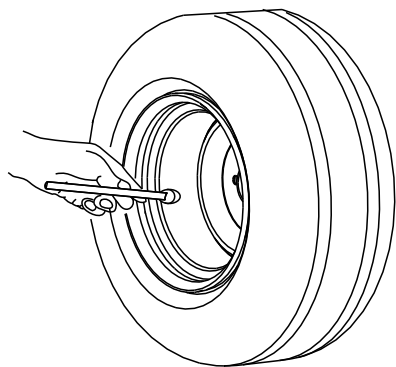

G001055

Figuur 77

g001055

De sleufmoer van de wielnaaf controleren

Onderhoudsinterval: Na de eerste 100 bedrijfsuren—De sleufmoer van de wielnaaf controleren.

Om de 500 bedrijfsuren—De sleufmoer van de wielnaaf controleren.

Draai de sleufmoer vast tot 286 à 352 N·m.

Opmerking: Gebruik geen anti-seize middel op de wielnaaf.

Lager van draaipunt van zwenkwiel afstellen

Onderhoudsinterval: Om de 500 bedrijfsuren/Jaarlijks (houd hierbij de kortste periode aan)

1. Parkeer de machine op een horizontaal oppervlak, schakel de aftakas uit en stel de parkeerrem in werking.
2. Zet de motor af, verwijder het contactsleuteltje en wacht totdat alle bewegende onderdelen tot stilstand zijn gekomen voordat u de bestuurderspositie verlaat.
3. Verwijder de stofkap van het zwenkwiel en draai de borgmoer aan (Figuur 78).
4. Draai de borgmoer aan totdat de veeringen vlak liggen, en draai deze vervolgens een ¼ slag terug om de voorspanning op de lagers correct af te stellen (Figuur 78).

Belangrijk: Zorg ervoor dat de veeringen goed zijn geplaatst, zoals getoond in [Figuur 78](#).

5. Plaats de stofkap (Figuur 78).

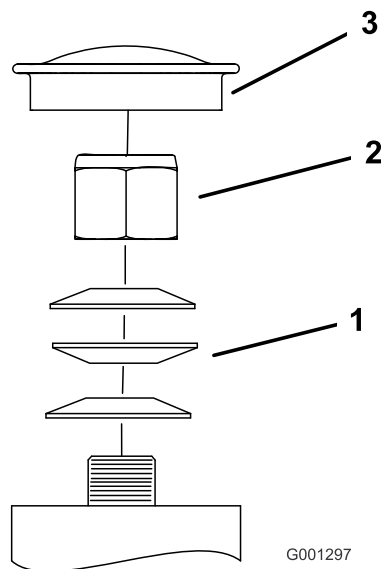

Figuur 78

G001297

g001297

1. Schotelveren
2. Borgmoer
3. Stofkap

Onderhoud van de tandwielkast

Het peil van de olie in de tandwielkast controleren

Onderhoudsinterval: Om de 100 bedrijfsuren

Gebruik SAE 75W–90 synthetische tandwielolie.

1. Parkeer de machine op een horizontaal oppervlak, schakel de aftakas uit en stel de parkeerrem in werking.
2. Zet de motor af, verwijder het contactsleuteltje en wacht totdat alle bewegende onderdelen tot stilstand zijn gekomen voordat u de bestuurderspositie verlaat.
3. Verwijder de plug aan de zij- of achterkant van de tandwielkast (Figuur 79).
4. Het oliepeil moet tot aan de opening in de tandwielkast staan.
5. Giet indien nodig olie bij totdat het oliepeil de opening bereikt.

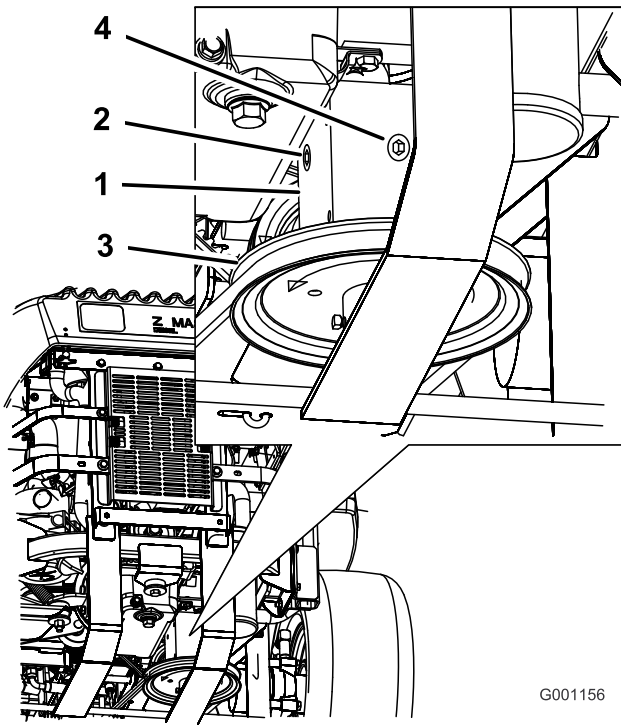

G001156

g001156

Figuur 79

- | | |
|------------------------|---------------------------|
| 1. Tandwielkast | 3. Poelie |
| 2. Plug aan de zijkant | 4. Plug aan de achterkant |

De olie van de tandwielkast verversen

Onderhoudsinterval: Na de eerste 100 bedrijfsuren

Jaarlijks

Neem contact op met een erkende servicedealer om de olie in de tandwielkast te verversen.

Elektrische koppeling afstellen

Onderhoudsinterval: Om de 500 bedrijfsuren

De koppeling is afstelbaar zodat er goed geschakeld en geremd kan worden.

1. Parkeer de machine op een horizontaal oppervlak, schakel de aftakas uit en stel de parkeerrem in werking.
2. Zet de motor af, verwijder het contactsleuteltje en wacht totdat alle bewegende onderdelen tot stilstand zijn gekomen voordat u de bestuurderspositie verlaat.
3. Ontgrendel de stoel en kantel deze naar voren.
4. Maak de knoppen van het voorpaneel los en verwijder het paneel.
5. Trek aan de veerbelaste spanpoelie voor de aandrijfriem van de aftakas en verwijder de riem van de poelie van de koppeling (Figuur 80).

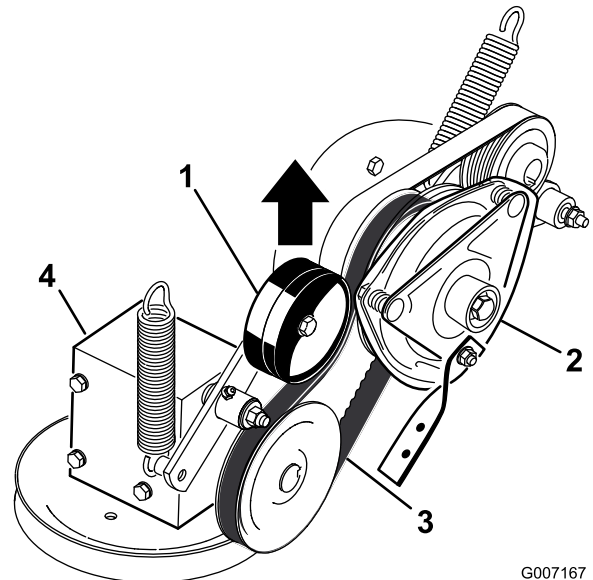

G007167

g007167

Figuur 80

- | | |
|---------------------------|-----------------------------|
| 1. Veerbelaste spanpoelie | 3. Aandrijfriem van aftakas |
| 2. Koppeling | 4. Tandwielkast |

6. Maak de stekker voor de elektrische aansluiting van de koppeling los (Figuur 81).
7. Verwijder de 2 bouten waarmee de rubberen band van de koppeling is bevestigd aan het frame van de maaier (Figuur 81).
8. Verwijder de middelste bout waarmee de koppeling is bevestigd aan de uitgaande as van de motor en verwijder de koppeling en de spie (Figuur 81).

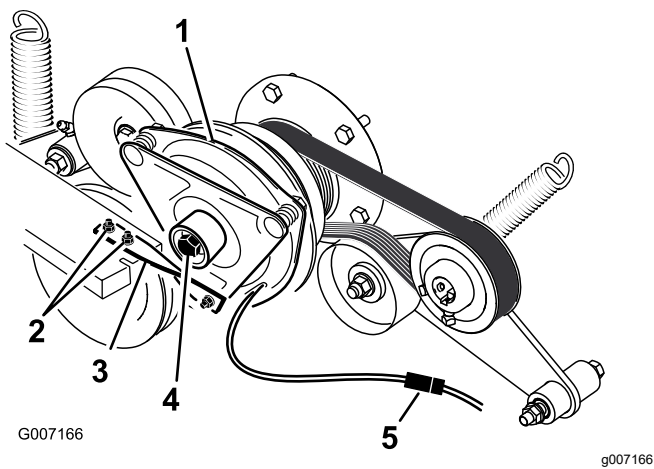

Figuur 81

- | | |
|---|---------------------------------|
| 1. Koppeling | 4. Middelste bout van koppeling |
| 2. 2 bouten en moeren voor band van koppeling | 5. Elektrische aansluiting |
| 3. Rubberen band van koppeling | |

15. Houd de krukas aan de achterkant van de machine vast terwijl u de middelste bout monteert. Zet deze vast met een torsie van 68 N·m (Figuur 81).
16. Monteer de rubberen band van de koppeling op het frame van de maaier met de 2 bouten en moeren die u eerder hebt verwijderd (Figuur 81).
17. Trek aan de veerbelaste spanpoelie voor de aandrijfriem van de aftakas en monteer deze op de poelie van de koppeling (Figuur 80).
18. Sluit de stekker voor de elektrische aansluiting van de koppeling aan (Figuur 81).
19. Plaats het frontpaneel van de motor en draai de knoppen vast.
20. Zet de stoel omlaag.

9. Steek een voelmaat van 0,381 tot 0,533 mm door een inspectiesleuf in de zijkant van de eenheid (Figuur 82).

Opmerking: Controleer of deze tussen de wrijvingsvlakken van de armatuur en de rotor zit.

10. Draai de borgmoeren aan totdat de voelmaat licht is vastgeklemd maar gemakkelijk binnen de spleet kan bewegen (Figuur 82).
11. Herhaal deze procedure bij de overige gleuven.
12. Controleer nogmaals elke sleuf en stel de koppeling iets bij totdat de voelmaat tussen de rotor en de armatuur hiermee zeer licht contact maakt.

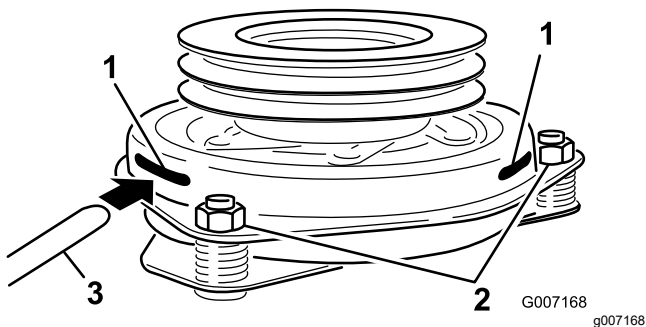

Figuur 82

- | | |
|-------------|-------------|
| 1. Sleuf | 3. Voelmaat |
| 2. Stelmoer | |

13. Monteer de koppeling aan de uitgaande as van de motor met de spie.
14. Breng schroefdraadborgmiddel aan op de middelste bout.

Onderhoud koelsysteem

Onderhoud van het koelsysteem

⚠ GEVAAR

Als u hete, onder druk staande koelvloeistof over u heen krijgt of in aanraking met een hete radiator of omliggende delen komt, kunt u ernstige brandwonden oplopen.

- Verwijder de radiator dop nooit als de motor heet is. Laat de motor minstens 15 minuten afkoelen of wacht totdat de radiator dop zover is afgekoeld dat u deze kunt aanraken zonder uw hand te branden.
- Raak nooit de radiator en omliggende delen aan als deze heet zijn.

⚠ GEVAAR

De draaiende as en ventilator kunnen letsel veroorzaken.

- Gebruik de machine nooit zonder dat de kappen zijn geplaatst.
- Houd uw vingers, handen en kleding uit de buurt van een draaiende ventilator en aandrijf as.
- Zet de motor af en verwijder het contactsleuteltje voordat u onderhoudswerkzaamheden uitvoert.

⚠ VOORZICHTIG

Voorkom inslikken van motorkoelvloeistof; dit kan vergiftiging veroorzaken.

- Slik geen motorkoelvloeistof in.
- Buiten bereik van kinderen en huisdieren houden.

Radiator koelmiddel controleren

Onderhoudsinterval: Bij elk gebruik of dagelijks

Na de eerste 8 bedrijfsuren

Om de 100 bedrijfsuren

Type vloeistof: Mengsel dat half uit antivries/DexCool® met verlengde levensduur en half uit water bestaat

Inhoud van de koelsysteem: 4,6 l

Opmerking: U mag de radiator dop niet verwijderen. Anders kan er lucht in het koelsysteem komen.

1. Plaats de machine op een horizontaal vlak, zet de motor af en stel de parkeerrem in werking.
2. Ontgrendel de stoel en kantel deze omhoog.
3. Als de motor is afgekoeld, controleert u het peil van de overloopfles. De vloeistof moet tot aan de verdikking op de buitenkant van de overloopfles staan (Figuur 83).
4. Als het peil van de koelvloeistof te laag is, moet u de overloopfles bijvullen met een mengsel dat half uit antivries/Dex-Cool® en half uit water bestaat (Figuur 83).
5. Vul de fles met dit mengsel tot aan de streep op de fles (Figuur 83).

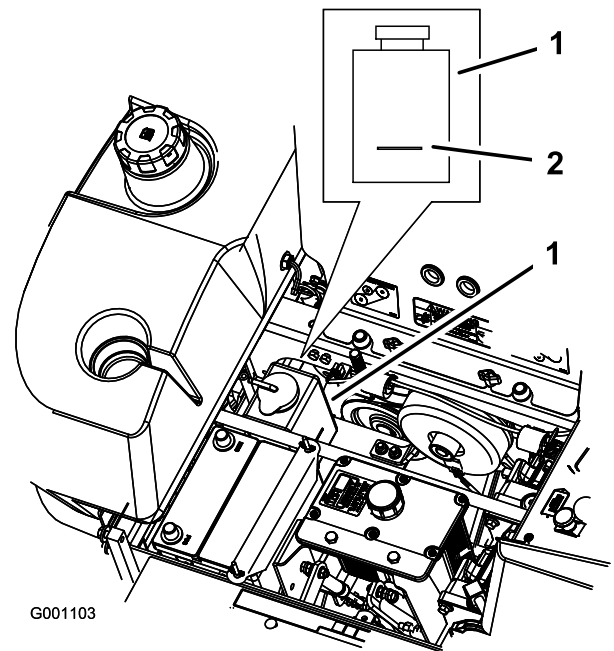

Figuur 83

1. Overloopfles voor antivries
2. Streep op zijkant van overloopfles

De koeler van de hydraulische olie en het radiateurscherm reinigen

Onderhoudsinterval: Bij elk gebruik of dagelijks

Voor elk gebruik moet u het radiateurscherm en de oliekoeler controleren en reinigen. Verwijder met perslucht aangekoekt gras of ander vuil van de oliekoeler en het radiateurscherm (Figuur 84).

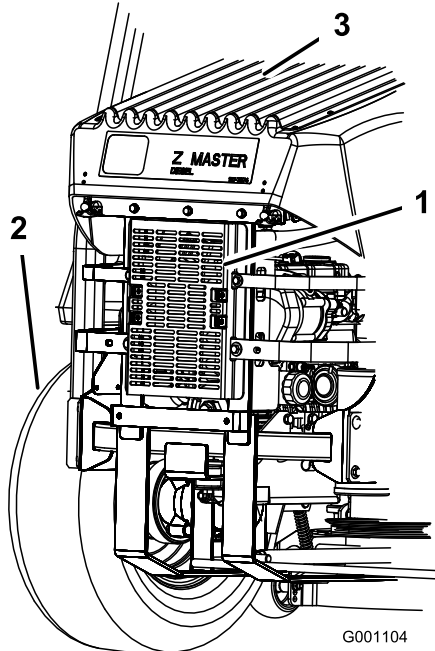

Figuur 84

1. Hydraulische vloeistofkoeler
2. Linkerachterband
3. Radiateurscherm

Motorkoelvloeistof verversen

Onderhoudsinterval: Jaarlijks

Neem contact op met een erkende Service Dealer voor verversing van de koelvloeistof.

Onderhouden remmen

Parkeerrem afstellen

Onderhoudsinterval: Om de 25 bedrijfsuren

Om de 200 bedrijfsuren

1. Stel de parkeerrem in werking.
2. Meet de lengte van de veer (Figuur 85).

Opmerking: De afstand tussen de ringen moet 64 mm zijn.

3. Als afstelling vereist is, schakel dan de parkeerrem uit, draai de contraoer onder de veer los en stel de moer direct onder de veer af (Figuur 85).
4. Draai de moer totdat de lengte correct is.

Opmerking: Draai de moer naar rechts om de veer korter te maken en naar links om de veer langer te maken.

5. Draai de 2 moeren samen vast.
6. Schakel de parkeerrem in en controleer nogmaals de afmeting van de veer.
7. Indien afstelling nodig is, moet u bovenstaande procedure herhalen.
8. Herhaal deze procedure aan de andere kant van de machine.

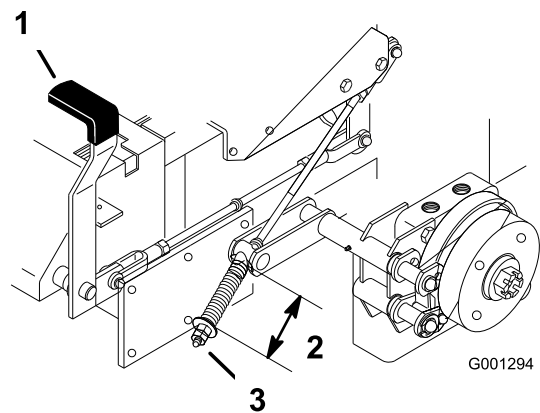

Figuur 85

1. Remhendel – ingeschakeld
2. Veer – 64 mm
3. Stelmoer en contraoer

Onderhoud riemen

Riemen controleren

Onderhoudsinterval: Om de 100 bedrijfsuren

Riemen controleren. Tekenen dat een riem aan het slijten is, zijn: gieren tijdens het draaien van de riem, slippen van de messen tijdens het maaien, gerafelde randen, schroeiplekken en scheuren. Vervang de riem als u deze zaken constateert.

Aandrijfriem van maaidek vervangen

Machines met zijafvoer

Tekenen dat een riem aan het slijten is, zijn: gieren tijdens het draaien van de riem, slippen van de messen tijdens het maaien, gerafelde randen, schroeiplekken en scheuren. Vervang de riem als u deze zaken constateert.

1. Parkeer de machine op een horizontaal oppervlak, schakel de aftakas uit en stel de parkeerrem in werking.
2. Zet de motor af, verwijder het contactsleuteltje en wacht totdat alle bewegende onderdelen tot stilstand zijn gekomen voordat u de bestuurderspositie verlaat.
3. Draai de onderste bout los waarmee de afdekking van het maaidek is bevestigd aan het maaidek; zie [De afdekking van het maaidek losmaken \(bladz. 44\)](#).
4. Verwijder het plaatmetaalscherm, zie [Het plaatmetaalscherm verwijderen \(bladz. 44\)](#).
5. Verwijder de aandrijfriemkappen ([Figuur 86](#)).

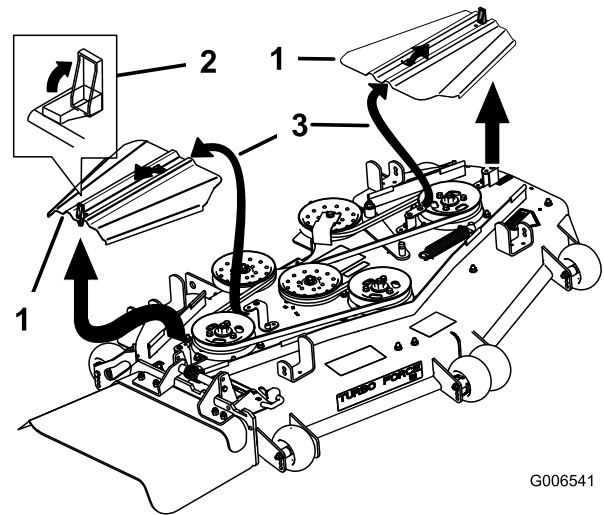

G006541

g006541

Figuur 86

1. Aandrijfriemkap
2. Sluiting
3. Steek gleuf in de lip

6. Verwijder de spanpoelieveer.
7. Verwijder de riemgeleider van de veerbelaste spanpoelie die afgebeeld is in [Figuur 87](#).
8. Verwijder de aanwezige riem.
9. Leg de nieuwe riem rond de poelies van het maaidek en de poelie van de tandwielkast onder de motor ([Figuur 87](#)).

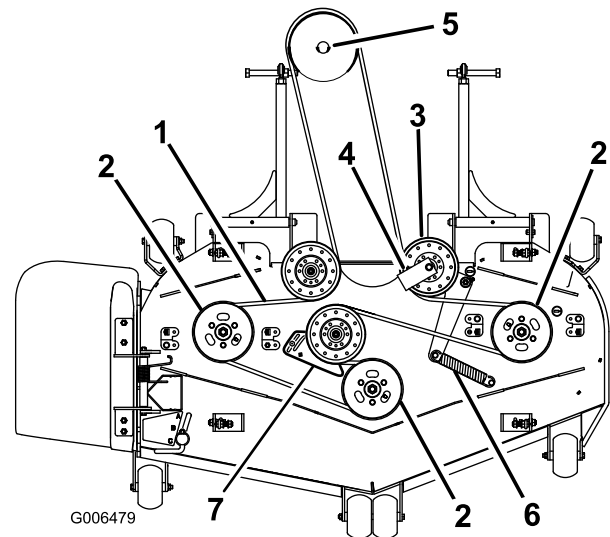

G006479

g006479

Figuur 87

1. Aandrijfriem van maaidek
2. Aspoelie van maaidek
3. Veerbelaste spanpoelie
4. Riemgeleider in een hoek van 45 graden
5. Poelie van tandwielkast
6. Spanpoelieveer
7. Plaat van spanpoelie (enkel voor maaiers van 183 cm)

10. Monteer de riemgeleider op de veerbelaste spanpoelie in een hoek van 45 graden zoals wordt getoond in [Figuur 87](#). Draai de bouten vast met een torsie van 37 tot 45 N·m.
11. Monteer de veer van de spanpoelie op de twee polen ([Figuur 87](#)).
12. Schuif de aandrijfriemkappen in de lippen, monteer de bouten en zet de sluitingen vast ([Figuur 88](#)).

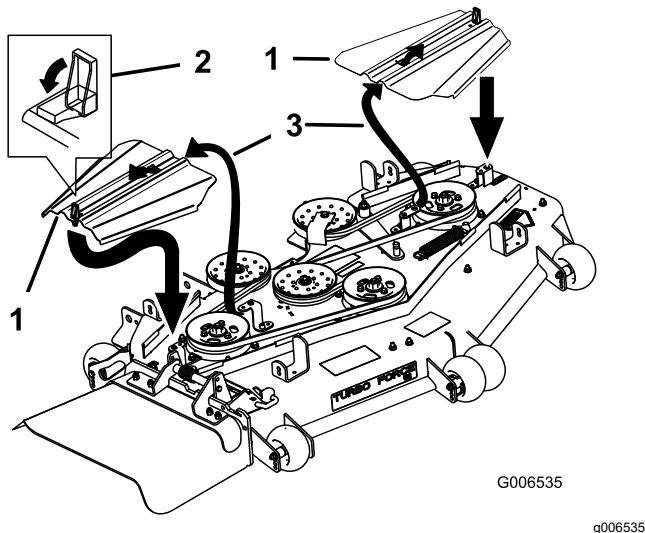

Figuur 88

- | | |
|--------------------|--------------------------|
| 1. Aandrijfriemkap | 3. Steek gleuf in de lip |
| 2. Sluiting | |

13. Plaats het plaatmetaalscherm.
14. Draai de onderste bout waarmee de afdekking van het maaidek is bevestigd aan het maaidek vast.

Drijfriem van maaidek vervangen

Machines met achterafvoer

Belangrijk: De bevestigingen op de deksels van deze machine zijn zo ontworpen dat ze op het deksel blijven zitten nadat de bevestiging is losgemaakt. Draai alle bevestigingen op een deksel een paar slagen losser zodat het deksel loszit maar nog wel bevestigd is en draai de bevestigingen daarna pas helemaal los totdat het deksel eraf komt. Hiermee voorkomt u dat u per ongeluk de bouten van de borgringen losdraait.

Tekenen dat een riem aan het slijten is, zijn: gieren tijdens het draaien van de riem, slippen van de messen tijdens het maaien, gerafelde randen, schroefplekken en scheuren. Vervang de riem als u deze zaken constateert.

1. Parkeer de machine op een horizontaal oppervlak, schakel de aftakas uit en stel de parkeerrem in werking.
2. Zet de motor af, verwijder het contactsleuteltje en wacht totdat alle bewegende onderdelen tot stilstand zijn gekomen voordat u de bestuurderspositie verlaat.
3. Draai de onderste bout los waarmee de afdekking van het maaidek is bevestigd aan het maaidek; zie [De afdekking van het maaidek losmaken \(bladz. 44\)](#).
4. Verwijder het plaatmetaalscherm, zie [Het plaatmetaalscherm verwijderen \(bladz. 44\)](#)
5. Verwijder de drijfriemkappen en de bijbehorende bouten.
6. Draai de arm van de vaste spanpoelie los en beweeg deze om de spanning eraf te halen ([Figuur 89](#)).
7. Verwijder de oude riem.
8. Leg de nieuwe riem rond de poelies.
9. Plaats een dopsleutel met een kort verlengstuk of een onderbrekerstang in het vierkante gat in de arm van de vaste spanpoelie ([Figuur 89](#)).
10. Zet het maaidek op een maaihoogte van 76 mm.
11. Om de riemspanning te vergroten, draait u de dopsleutel of onderbrekerstang linksom zodat de arm van de vaste spanpoelie beweegt totdat de afstand tussen de haken van de veer 16,5 cm bedraagt ([Figuur 89](#)).

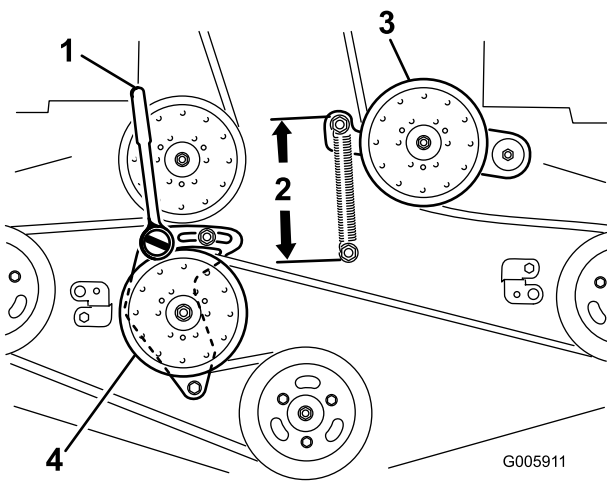

Figuur 89

- | | |
|--|---------------------------|
| 1. Dopsleutel met kort verlengstuk of onderbrekerstang | 3. Veerbelaste spanpoelie |
| 2. Afstand van 16,5 cm tussen de haken van de veer | 4. Vaste spanpoelie |

12. Terwijl u spanning op de riem houdt, draait u de twee bouten aan die de arm van de vaste spanpoelie op zijn plaats houden.
13. Verwijder de dopsleutel of onderbrekerstang uit de vierkante opening in de arm van de vaste spanpoelie.
14. Plaats de drijfriemkappen met de lippen in de sleuven. Monteer de schroeven en maak de sluitingen vast (Figuur 90).

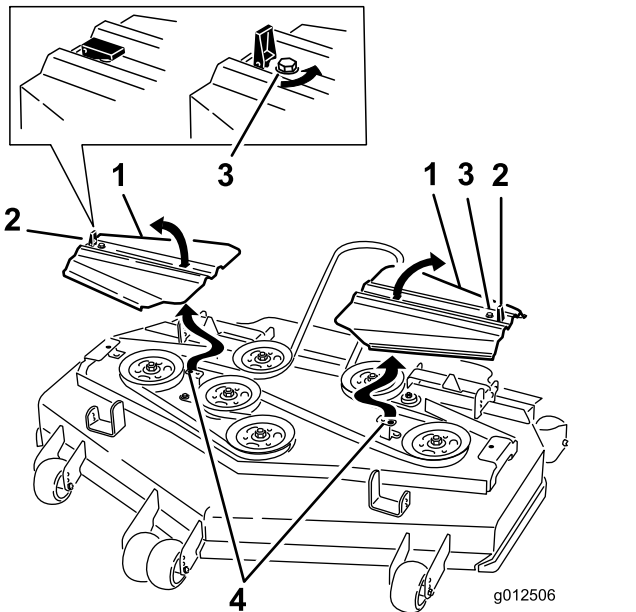

Figuur 90

- | | |
|--------------------|------------------------------|
| 1. Aandrijfriemkap | 3. Bout |
| 2. Vergrendeling | 4. Plaats de lip in de sleuf |

15. Monteer het plaatmetaalscherm, zie [Het plaatmetaalscherm verwijderen](#) (bladz. 44).
16. Draai de bout vast waarmee de afdekking van het maaidek is bevestigd; zie [De afdekking van het maaidek losmaken](#) (bladz. 44).
17. Controleer de spanning van de drijfriemen.

Aandrijfriem van aftakas vervangen

Onderhoudsinterval: Om de 50 bedrijfsuren—Controleer de drijfriem van de aftakas.

1. Parkeer de machine op een horizontaal oppervlak, schakel de aftakas uit en stel de parkeerrem in werking.
2. Zet de motor af, verwijder het contactsleuteltje en wacht totdat alle bewegende onderdelen tot stilstand zijn gekomen voordat u de bestuurderspositie verlaat.
3. Maak de knoppen van het frontpaneel van de motor los en verwijder het paneel (Figuur 91).

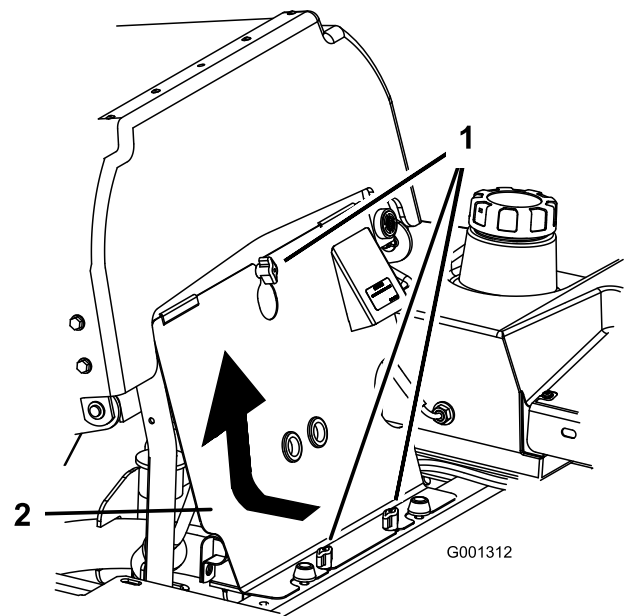

Figuur 91

- | | |
|---------|--------------------------|
| 1. Knop | 2. Frontpaneel van motor |
|---------|--------------------------|

4. Haal de veer van de arm van de spanpoelie (Figuur 92).
5. Verwijder de aanslagbeugel van de koppeling.
6. Verwijder de oude drijfriem van de aftakas.
7. Leg de drijfriem van de aftakas om de koppelingspoelie en de poelie van de tandwielkast (Figuur 92).
8. Monteer de rubberen aanslag van de koppeling.

9. Monteer de veer op de arm van de spanpoelie (Figuur 92).

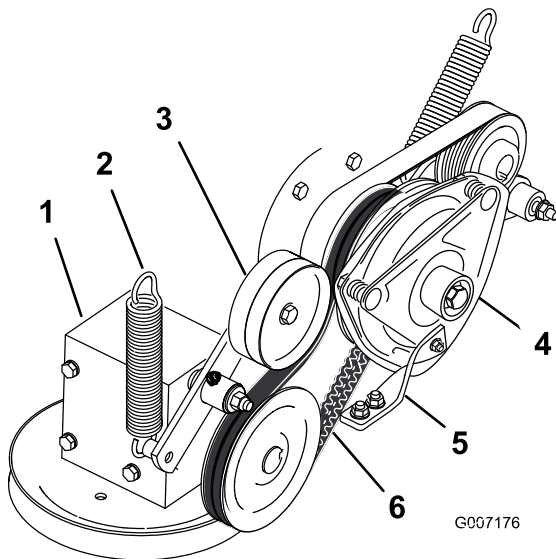

Figuur 92

- | | |
|---------------------------|-----------------------------------|
| 1. Tandwielkast | 4. Koppeling |
| 2. Veer | 5. Rubberen aanslag van koppeling |
| 3. Veerbelaste spanpoelie | 6. Aandrijfriem van aftakas |

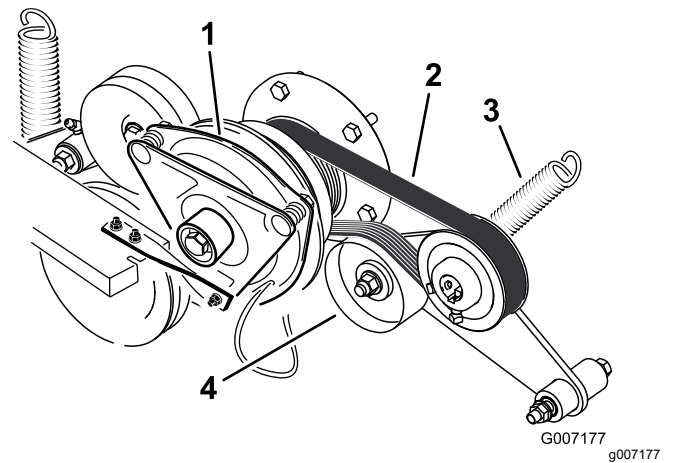

Figuur 93

- | | |
|--------------------------|---------------------------|
| 1. Koppeling | 3. Veer |
| 2. Aandrijfriem van pomp | 4. Veerbelaste spanpoelie |

Aandrijfriem van pomp vervangen

Onderhoudsinterval: Om de 50 bedrijfsuren—Aandrijfriem van pomp controleren.

Opmerking: Verwijder eerst de aandrijfriem van de aftakas als de aandrijfriem van de pomp moet worden vervangen.

1. Kantel de stoel naar voren en verwijder het frontpaneel van de motor.
2. Verwijder de drijfriem van de aftakas.
3. Haal de veer van de arm van de spanpoelie (Figuur 93).
4. Plaats de nieuwe riem rond de motorpoelie en de poelie van de pomp van het hydraulische systeem (Figuur 93).
5. Monteer de drijfriem van de aftakas.
6. Monteer de veer op de arm van de spanpoelie (Figuur 93).

Riem van wisselstroomdynamo vervangen en spannen

Riem van wisselstroomdynamo vervangen

Onderhoudsinterval: Om de 50 bedrijfsuren—Wisselstroomdynamo controleren.

Als de riem van de wisselstroomdynamo moet worden vervangen, moet u de machine naar een erkende servicedealer brengen.

Riem van wisselstroomdynamo spannen

1. Plaats een staaf tussen de wisselstroomdynamo en het motorblok.
2. Beweeg de wisselstroomdynamo naar buiten totdat de riem tussen de motor en de poelies van de wisselstroomdynamo een speling van 7 tot 9 mm heeft als deze wordt ingedrukt met een kracht van 10 kg (Figuur 94).
3. Draai de bouten van de wisselstroomdynamo vast.
4. Controleer nogmaals de speling van de riem en stel zo nodig de riem af.
5. Als de speling correct is, draait u de onderste en bovenste bout vast (Figuur 94).

Onderhoud bedieningsysteem

Neutraalstand van rijhendel afstellen

Als de rijhendels niet in één lijn staan of gemakkelijk in de sleuf van het bedieningspaneel glijden, moeten ze worden afgesteld. De hendel, de veer en de stang moeten afzonderlijk worden afgesteld.

Opmerking: De rijhendels moeten op de juiste wijze worden gemonteerd.

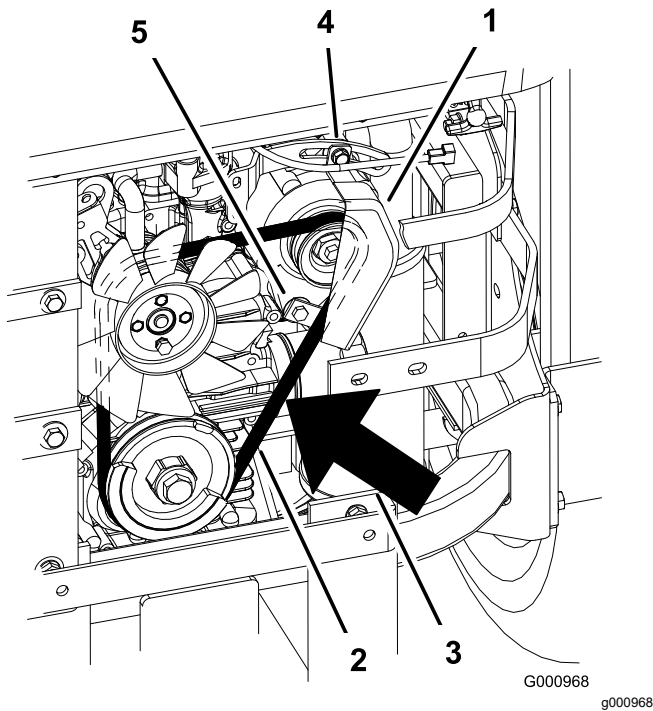

Figuur 94

- | | |
|--|------------------|
| 1. Wisselstroomdynamo | 4. Bovenste bout |
| 2. Riem van wisselstroomdynamo | 5. Onderste bout |
| 3. Speling van 7 tot 9 mm met een kracht van 10 kg | |

1. Parkeer de machine op een horizontaal oppervlak, schakel de aftakas uit en stel de parkeerrem in werking.
2. Zet de motor af, verwijder het contactsleuteltje en wacht totdat alle bewegende onderdelen tot stilstand zijn gekomen voordat u de bestuurderspositie verlaat.
3. Ontgrendel de stoel en kantel deze naar voren.
4. Begin met de linker of de rechter rijhendel.
5. Zet de hendel in de neutraalstand zonder deze te vergrendelen (Figuur 95).
6. Trek de hendel naar achteren totdat de gaffelpen (op de arm onder de draaias) contact maakt met het uiteinde van de sleuf (en net druk op de veer begint uit te oefenen); zie Figuur 95.
7. Controleer of de hendel de juiste positie heeft ten opzichte van de inkeping in het bedieningspaneel (Figuur 95).

Opmerking: De hendel moet in het midden staan zodat deze naar buiten kan draaien naar de VERGRENDELDE NEUTRAALSTAND.

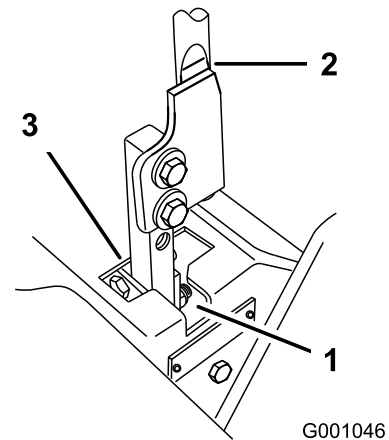

Figuur 95

- | | |
|-------------------------------|------------------|
| 1. VERGRENDELDE NEUTRAALSTAND | 3. NEUTRAALSTAND |
| 2. Rijhendel | |

8. Als de rijhendel moet worden afgesteld, draait u de moer en de contramoer tegen de gaffel (Figuur 96).

9. Oefen een lichte achterwaartse druk uit op de rijhendel en draai de kop van de stelbout in de juiste richting totdat de rijhendel in de VERGRENDELDE NEUTRAALSTAND is gecentreerd (Figuur 96).

Opmerking: Als u achterwaartse druk blijft uitoefenen op de hendel, zal de pen op het einde van de sleuf blijven en zal de stelbout de hendel in de juiste stand kunnen brengen.

10. Draai de moer en de contramoer vast (Figuur 96).

11. Herhaal deze procedure aan de andere kant van de machine.

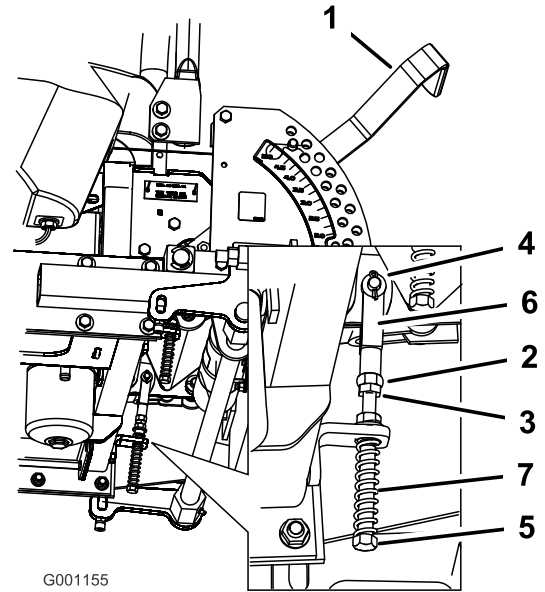

Figuur 96

- | | |
|-----------------------|-------------|
| 1. Maaihoogtehendel | 5. Stelbout |
| 2. Moer tegen gaffel | 6. Gaffel |
| 3. Contramoer | 7. Veer |
| 4. Gaffelpen in sleuf | |

Onderhoud hydraulisch systeem

Veiligheid van het hydraulische systeem

- Waarschuw onmiddellijk een arts als er hydraulische vloeistof is geïnjecteerd in de huid. Geïnjecteerde vloeistof moet binnen enkele uren operatief worden verwijderd door een arts.
- Controleer of alle hydraulische slangen en leidingen in goede staat verkeren en alle hydraulische aansluitingen en fittings stevig vastzitten voordat u druk zet op het hydraulische systeem.
- Houd lichaam en handen uit de buurt van kleine lekgaten of spuitmonden waaruit onder hoge druk hydraulische vloeistof ontsnapt.
- U kunt lekken in het hydraulische systeem opsporen met behulp van karton of papier.
- Hef alle druk in het hydraulische systeem op veilige wijze op, voordat u werkzaamheden gaat verrichten aan het hydraulische systeem.

Het hydraulische systeem een onderhoudsbeurt geven

Specificaties hydraulische vloeistof

Hydraulische vloeistof: Toro® HYPR-OIL™ 500 hydraulische vloeistof of Mobil® 1 15W-50 vloeistof

Belangrijk: Gebruik de aanbevolen vloeistof. Andere vloeistoffen kunnen schade aan het systeem veroorzaken.

Inhoud van het hydraulische systeem: 3,9 liter

Het peil van de hydraulische vloeistof controleren

Onderhoudsinterval: Na de eerste 8 bedrijfsuren
Om de 25 bedrijfsuren

Opmerking: U kunt de hydraulische vloeistof controleren als ze warm is of als ze koud is. De keerplaat in de tank geeft 2 niveaus aan, afhankelijk of de vloeistof warm of koud is.

1. Parkeer de machine op een horizontaal oppervlak, schakel de aftakas uit en stel de parkeerrem in werking.
2. Zet de motor af, verwijder het contactsleuteltje en wacht totdat alle bewegende onderdelen tot stilstand zijn gekomen voordat u de bestuurderspositie verlaat.
3. Reinig de omgeving van de vulbuis van de hydraulische tank (Figuur 97).
4. Verwijder de dop van de vulbuis en kijk erin om na te gaan of er vloeistof in het reservoir aanwezig is (Figuur 97).
5. Als het reservoir leeg is, moet u dit vullen met vloeistof totdat het peil de Koud-markering op de keerplaat bereikt.
6. Laat de machine 15 minuten laag stationair lopen om lucht uit het systeem te verwijderen en de vloeistof warm te laten worden; zie [De motor starten en uitschakelen \(bladz. 27\)](#).

Opmerking: Controleer het peil als de vloeistof warm is. De vloeistof moet tussen koud en heet staan.

7. Indien nodig moet u de hydraulische tank bijvullen met vloeistof.

Opmerking: Het vloeistofpeil moet aan de bovenkant van de Warm-markering op de keerplaat staan als de vloeistof warm is (Figuur 97).

8. Plaats de dop op de vulbuis.

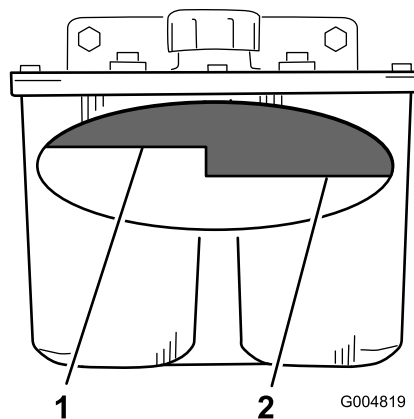

Figuur 97

1. Peil warme vloeistof – VOL
2. Peil koude vloeistof – VOL

Hydraulische vloeistof verversen en filter vervangen

Onderhoudsinterval: Na de eerste 25 bedrijfsuren

Om de 250 bedrijfsuren—Vervang het hydraulische filter en ververs de hydraulische vloeistof als u Mobil® 1 vloeistof gebruikt.

Om de 500 bedrijfsuren—Vervang het hydraulische filter en ververs de vloeistof als u Toro® HYPR-OIL™ 500 hydraulische vloeistof gebruikt.

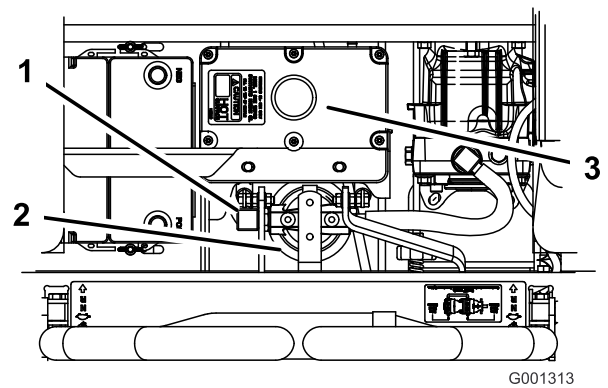

g001313

Figuur 99

Gebruik een zomerfilter bij temperaturen boven 0 °C.

Gebruik een winterfilter bij temperaturen beneden 0 °C.

1. Parkeer de machine op een horizontaal oppervlak, schakel de aftakas uit en stel de parkeerrem in werking.
2. Zet de motor af, verwijder het contactsleuteltje en wacht totdat alle bewegende onderdelen tot stilstand zijn gekomen voordat u de bestuurderspositie verlaat.

Belangrijk: Gebruik ter vervanging geen filter voor motorolie omdat dit ernstige schade aan het hydraulische systeem kan veroorzaken.

3. Plaats een opvangbak onder het filter. Verwijder het oude filter en veeg de pakking van het filtertussenstuk schoon (Figuur 98).

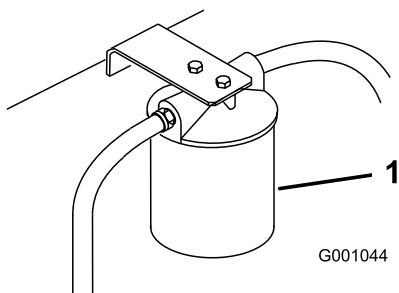

g001044

Figuur 98

1. Hydraulisch filter

4. Verwijder de rechter hydraulische leiding die naar het tussenstuk gaat (Figuur 99).
5. Laat de vloeistof uit het systeem in de opvangbak lopen.
6. Monteer de rechter hydraulische leiding op het tussenstuk (Figuur 99).

1. Rechter hydraulische leiding
2. Hydraulisch filter
3. Hydraulische tank

7. Smeer een dun laagje hydraulische vloeistof op de rubberen pakking van het nieuwe filter (Figuur 100).
8. Monteer het nieuwe hydraulische filter op het filtertussenstuk.
9. Vul de hydraulische tank met hydraulische vloeistof totdat de vloeistof over het filter stroomt. Draai vervolgens het vloeistoffilter rechtsom totdat de rubberen pakking contact maakt met het filtertussenstuk. Draai het filter daarna met de hand nog een extra ½ slag vast (Figuur 100).
10. Neem gemorste vloeistof op.
11. Vul vloeistof bij tot aan de Koud-markering op de keerplaat in de hydraulische tank.
12. Start de motor en laat deze ongeveer 2 minuten lopen om lucht uit het systeem te verwijderen.
13. Zet de motor af en controleer op lekkages.

Opmerking: Niet te vast aandraaien.

Opmerking: Als een of beide wielen niet willen draaien, raadpleeg dan [Hydraulische systeem ontluchten](#) (bladz. 73).

14. Controleer het peil als de vloeistof warm is.

Opmerking: De vloeistof moet tussen koud en heet staan.

15. Indien nodig moet u de hydraulische tank bijvullen met vloeistof.

Opmerking: Niet te vol vullen.

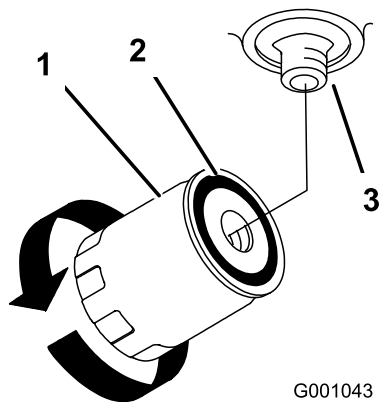

Figuur 100

- | | |
|-----------------------|---------------|
| 1. Hydraulisch filter | 3. Tussenstuk |
| 2. Pakking | |

Hydraulische systeem ontluchten

Het tractiesysteem ontlucht zichzelf, maar het kan noodzakelijk zijn het systeem te ontluchten als de vloeistof wordt verversd of nadat er werkzaamheden zijn verricht aan het systeem.

1. Krik de achterkant van de machine omhoog totdat de wielen vrij van de grond komen en plaats de machine op kriksteunen.
2. Start de motor, laat de machine laag stationair lopen, beweeg de hendel om de tractie aan 1 kant in te schakelen en draai het wiel met de hand rond.
3. Als het wiel vanzelf begint te draaien, moet u dit ingeschakeld houden totdat het wiel soepel draait (minstens 2 minuten).
4. Controleer het peil van de hydraulische vloeistof en giet indien nodig vloeistof bij om een correct peil te handhaven.
5. Herhaal dit bij het andere wiel.

Hydraulische slangen controleren

Onderhoudsinterval: Om de 100 bedrijfsuren

Controleer de hydraulische slangen op lekkages, losgeraakte aansluitingen, kinken, loszittende steunen, slijtage, beschadigingen als gevolg van weersinvloeden en de inwerking van chemicaliën. Voer alle noodzakelijke reparaties uit voordat u de machine in gebruik neemt.

Opmerking: Houd de omgeving van het hydraulische systeem vrij van aangekoekt gras en vuil.

⚠ WAARSCHUWING

Hydraulische vloeistof die onder druk ontsnapt, kan door de huid heen dringen en letsel veroorzaken.

- Hydraulische vloeistof die per ongeluk in de huid is geïnjecteerd, moet binnen enkele uren operatief worden verwijderd door een arts die bekend is met dit type verwondingen. Anders kan gangreen ontstaan.
- Houd lichaam en handen uit de buurt van kleine lekgeten of spuitmonden waaruit onder hoge druk hydraulische vloeistof ontsnapt.
- U kunt lekken in het hydraulische systeem opsporen met behulp van karton of papier.
- Hef alle druk in het hydraulische systeem op veilige wijze op, voordat u werkzaamheden gaat verrichten aan het hydraulische systeem.
- Controleer of alle hydraulische slangen en leidingen in goede staat verkeren en alle hydraulische aansluitingen en verbindingstukken stevig vastzitten voordat u druk zet op het hydraulische systeem.

Neutraalstand hydraulische pomp afstellen

Opmerking: Stel eerst de neutraalstand van de hendel af. Deze moet correct zijn voordat de volgende afstelling kan plaatsvinden.

Tijdens deze afstelling moeten de aandrijfwielen draaien.

⚠ GEVAAR

Een mechanische of hydraulische krik kan een machine niet altijd dragen. Als de machine dan valt, kan dit ernstig letsel veroorzaken.

- Plaats de machine altijd op een assteun.
- Gebruik nooit een hydraulische krik.

⚠ WAARSCHUWING

De motor moet lopen om de rijhendel af te stellen. Contact met bewegende onderdelen of hete oppervlakken kan lichamelijk letsel veroorzaken.

Houd uw kleding, gezicht, handen, voeten en andere lichaamsdelen uit de buurt van de draaiende onderdelen, de geluiddemper en andere hete oppervlakken.

1. Krik het frame omhoog en plaats de machine op blokken zodat de wielen vrij kunnen ronddraaien.
2. Koppel de elektrische connector los van de veiligheidsschakelaar van de stoel. Monteer tijdelijk een verbindingsdraad op de polen van de stekker van de kabelboom.
3. Ontgrendel de stoel en kantel deze naar voren.
4. Ontgrendel de stoel en kantel deze naar voren.

Neutraalstand rechter hydraulische pomp afstellen

1. Start de motor, draai de gashendel half open en zet de parkeerrem vrij; zie [De motor starten en uitschakelen \(bladz. 27\)](#).

Opmerking: De rijhendel moet in de neutraalstand staan als er afstellingswerkzaamheden worden uitgevoerd.

2. U stelt de lengte van de pompstang af door de knop in de juiste richting te draaien, totdat de het wiel stil staat of iets achteruit kruipt ([Figuur 101](#)).
3. Beweeg de rijhendel naar voren en naar achteren en vervolgens terug naar de neutraalstand.

Opmerking: Het wiel moet ophouden met draaien of iets achteruit kruipen.

4. Zet de gashendel op SNEL.

Opmerking: Het wiel moet stil blijven staan of iets achteruit kruipen; indien nodig opnieuw afstellen.

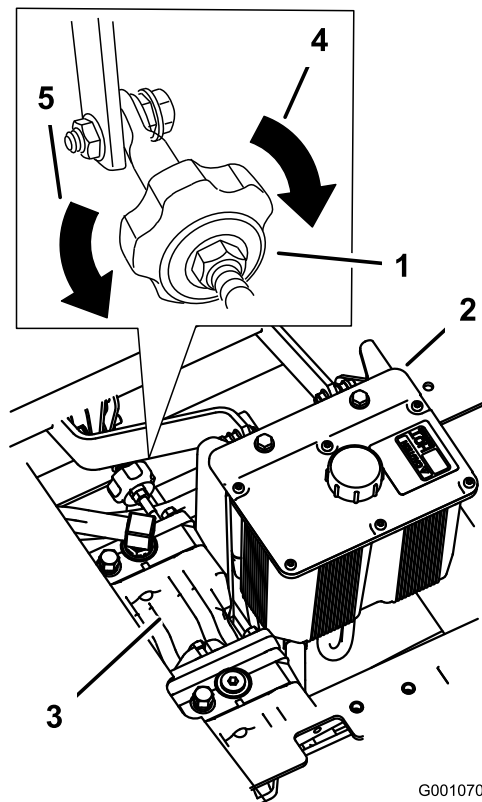

Figuur 101

- | | |
|------------------------|---|
| 1. Springknop | 4. Draai in deze richting als de machine naar links trekt. |
| 2. Hydraulische tank | 5. Draai in deze richting als de machine naar rechts trekt. |
| 3. Hydraulische pompen | |

Neutraalstand linker hydraulische pomp afstellen

1. Draai de borgmoeren op de kogelverbinding op de bedieningsstang van de pomp los (Figuur 102).
2. Start de motor, draai de gashendel half open en zet de parkeerrem vrij; zie [De motor starten en uitschakelen \(bladz. 27\)](#).

Opmerking: De rijhendel moet in de neutraalstand staan als er afstellingswerkzaamheden worden uitgevoerd.

Opmerking: De voorste moer van de pompstang heeft een linkse draad.

3. U stelt de lengte van de pompstang af door de dubbele moeren op de stang in de juiste richting te draaien, totdat de het wiel stil staat of iets achteruit kruipt (Figuur 102).
4. Beweeg de rijhendel naar voren en naar achteren en vervolgens terug naar de neutraalstand. Het wiel moet ophouden met draaien of iets achteruit kruipen.
5. Zet de gashendel op Snel. Het wiel moet stil blijven staan of iets achteruit kruipen. Indien nodig opnieuw afstellen.
6. Draai de borgmoeren op de kogelverbindingen vast (Figuur 102).

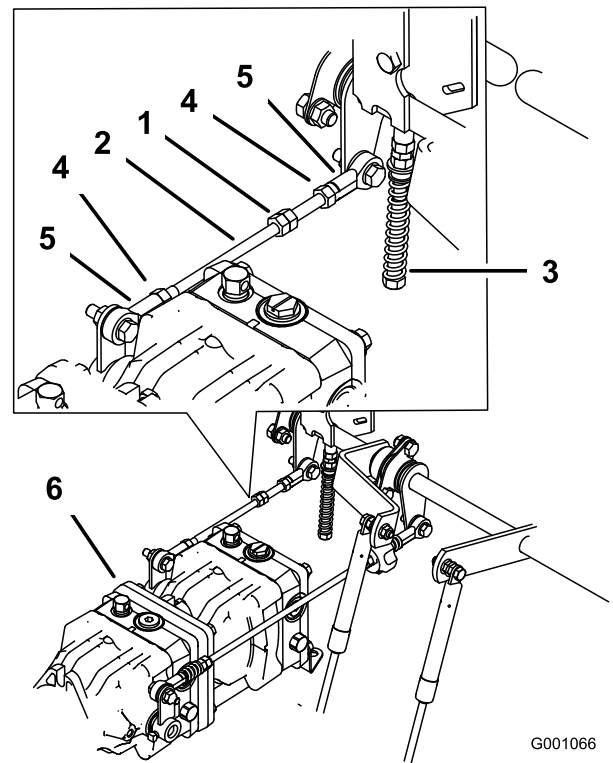

Figuur 102

- | | |
|-------------------|--------------------|
| 1. Dubbele moeren | 4. Borgmoer |
| 2. Pompstang | 5. Kogelverbinding |
| 3. Stelbout | 6. Pompen |

⚠ WAARSCHUWING

De beveiliging van het elektrische systeem werkt niet naar behoren als de verbindingdraad is gemonteerd.

- Maak de verbindingdraad los van de stekker van de kabelboom en sluit de stekker aan op de stoelschakelaar als u de afstelling hebt voltooid.
- Gebruik de machine nooit als de verbindingdraad is gemonteerd en de stoelschakelaar is omgeleid.

7. Nadat de neutraalstand van beide pompen is afgesteld, schakelt u de machine uit.
8. Maak de verbindingdraad los van de stekker van de kabelboom en sluit de stekker aan op de stoelschakelaar.
9. Monteer de bevestigingsstang van de stoel en laat de stoel neer.
10. Haal de assteunen weg.

Onderhoud van het maaidek

Maaidek horizontaal stellen op 3 punten

Belangrijk: Er zijn slechts 3 meetstanden nodig om het maaidek horizontaal te stellen.

De machine instellen

1. Parkeer de machine op een horizontaal oppervlak, schakel de aftakas uit en stel de parkeerrem in werking.
2. Zet de motor af, verwijder het contactsleuteltje en wacht totdat alle bewegende onderdelen tot stilstand zijn gekomen voordat u de bestuurderspositie verlaat.
3. Controleer de bandendruk; pomp indien nodig de banden op tot 0,9 bar.
4. Laat het maaidek zakken tot een maaihoogte van 76 mm.
5. Controleer de 4 kettingen.

Opmerking: De kettingen moeten gespannen zijn.

Opmerking: Verstel de achterste kettingen t.o.v. de bovenkant van de gleuf, waar zij zijn bevestigd aan het maaidek.

- Als een van de achterste kettingen slap is, moet u de voorste steunarm aan dezelfde kant lager (losser) zetten; zie [Schuinstand van het maaidek instellen \(bladz. 77\)](#).
- Als een van de voorste kettingen slap is, moet u de voorste steunarm voor deze ketting hoger (vaster) zetten; zie [Schuinstand van het maaidek instellen \(bladz. 77\)](#).

Maaidek horizontaal stellen

1. Zet het **rechter** maaimes in de horizontale stand ([Figuur 103](#)).

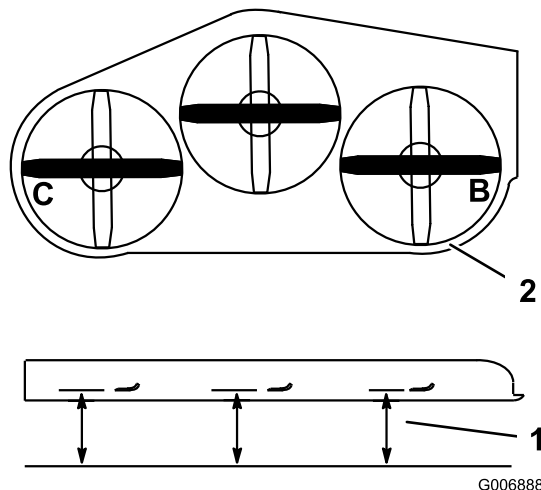

Figuur 103

1. Meet hier de afstand van het mes tot het harde oppervlak
 2. Meten bij B en C
-
2. Meet het rechtermes bij punt **B**. Meet de afstand tussen een horizontaal oppervlak en de snijrand van het maaimes ([Figuur 103](#)).
 3. Noteer deze afstand. Deze afstand moet 80 tot 83 mm bedragen.
 4. Zet het linker maaimes horizontaal ([Figuur 103](#)).
 5. Meet het linker mes bij punt **C** ([Figuur 103](#)). Meet de afstand tussen een horizontaal oppervlak en de snijrand van het maaimes.
 6. Noteer deze afstand. Deze afstand moet 80 tot 83 mm bedragen.
 7. Als de afstanden bij punten **B** of **C** niet correct zijn, maakt u de bout los waarmee de achterste ketting is bevestigd aan de achterste steunarm ([Figuur 104](#)).

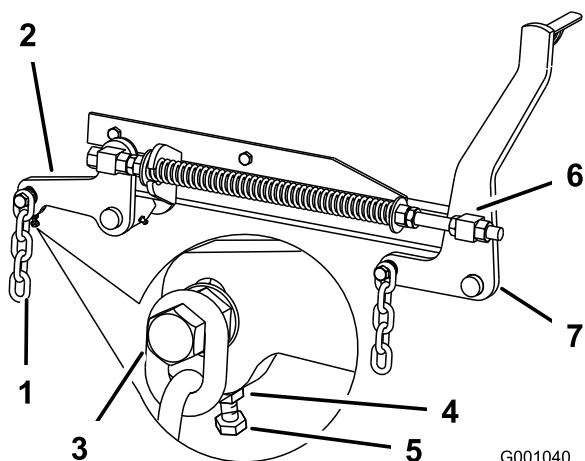

Figuur 104

- | | |
|-----------------------|---------------------|
| 1. Achterste ketting | 5. Stelbout |
| 2. Achterste steunarm | 6. Voorste wartel |
| 3. Bout | 7. Voorste steunarm |
| 4. Contraoer | |

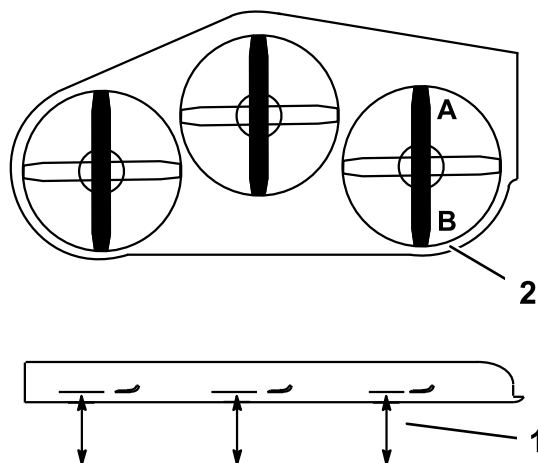

Figuur 105

- | | |
|---|---------------------|
| 1. Meet hier de afstand van het mes tot het harde oppervlak | 2. Meten bij A en B |
|---|---------------------|

- Maak de contraoer onder de achterste steunarm los en draai aan de stelbout totdat de afstand 80 tot 83 mm bedraagt; zie [Figuur 104](#).
- Opmerking:** Het verdient aanbeveling dat de afstand aan beide kanten van het maaidesk hetzelfde is.
- Draai de contraoer onder de achterste steunarm vast en draai de bout vast waarmee de ketting is bevestigd aan de achterste steunarm.
 - Stel de andere kant af indien dit nodig is.

Schuinstand van het maaidesk instellen

- Zet het **rechter** maaimes in de schuinstand ([Figuur 105](#)).

- Meet het rechtermes bij punt **A**. Meet de afstand tussen een horizontaal oppervlak en de snijrand van het maaimes ([Figuur 105](#)).
- Noteer deze afstand.
- Meet het rechtermes bij punt **B**. Meet de afstand tussen een horizontaal oppervlak en de snijrand van het maaimes ([Figuur 105](#)).
- Noteer deze afstand.
- Het maaimes moet 6 tot 10 mm lager staan bij punt **A** dan bij punt **B** ([Figuur 105](#)). Indien dit niet het geval is, gaat u als volgt te werk.

Opmerking: Beide voorste wartels moeten in dezelfde mate worden afgesteld ten behoeve van een gelijkmatige kettingspanning.

- Draai de contraoeren op de voorkant van de rechter- en linkerwartel ongeveer 13 mm los ([Figuur 104](#)).
- Draai aan de drukmoeren op de linker- en rechterzijde van de machine totdat de voorkant van het maaimes 6 tot 10 mm lager staat bij **A** dan de achterkant bij **B** ([Figuur 104](#)).
- Draai de contraoeren van beide wartels vast tegen de voorste wartel om de hoogte te borgen.
- Controleer of de spanning op de kettingen gelijk is, en stel opnieuw af indien dit nodig is.

Drukveer afstellen

1. Zet de hefhandel van het maaidek omhoog in de transportstand.
2. Controleer de afstand tussen de 2 grote ringen; deze moet 28,2 cm bedragen bij een maaidek van 132 cm, 26,7 cm bij een maaidek van 152 cm en 29,2 cm bij een maaidek van 183 cm (Figuur 106).

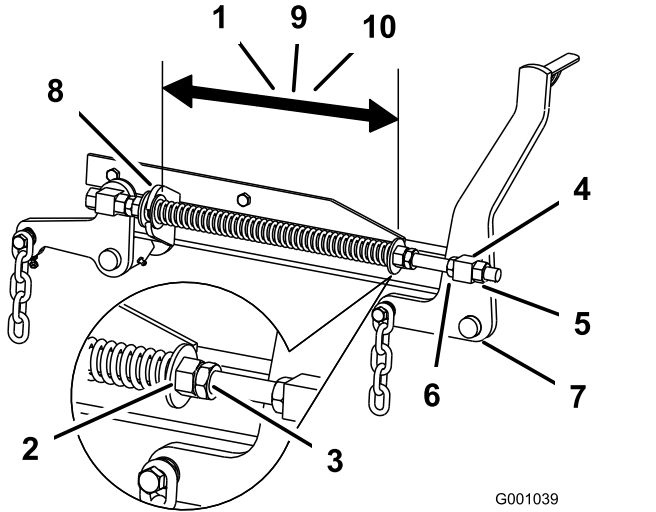

Figuur 106

- | | |
|--|---|
| 1. 28,2 cm tussen de grote ringen bij een 132 cm maaidek | 6. Drukmoer |
| 2. Voorste moer | 7. Voorste steunarm |
| 3. Contra moer van veer | 8. Grote ring |
| 4. Voorste wartel | 9. 26,7 cm tussen de grote ringen bij een maaidek van 152 cm |
| 5. Contra moer van wartel | 10. 29,2 cm tussen de grote ringen bij een maaidek van 183 cm |

3. U kunt deze afstand instellen door de contra moer van de veer los te draaien en vervolgens te draaien aan de moer op de voorkant van elke veer (Figuur 106).

Opmerking: Als u de moer rechtsom draait, wordt de veer korter; als u de moer linksom draait wordt de veer langer.

4. U borgt de moer in deze stand door de contra moer van de veer vast te draaien (Figuur 106).

Onderhoud van de maaimessen

Zorg gedurende het hele maaiseizoen voor scherpe maaimessen. Scherpe messen snijden het gras goed af zonder het te scheuren of te kwetsen. Door scheuren en kwetsen wordt het gras bruin aan de randen, waardoor het langzamer groeit en gevoeliger is voor ziekten.

Controleer elke dag of de maaimessen scherp zijn en of ze versleten of beschadigd zijn. Vijl regelmatig kerven en inkepingen weg en slijp de messen indien dit nodig is. Als een mes beschadigd of versleten is, moet u dit onmiddellijk vervangen door een origineel TORO-mes. Om het slijpen en vervangen te vergemakkelijken, is het handig extra messen in voorraad te hebben.

Veiligheid van de messen

Een versleten of beschadigd mes kan breken en een stuk van het mes kan worden uitgeworpen in de richting van de bestuurder of omstanders en ernstig lichamelijk of dodelijk letsel toebrengen. Indien u een beschadigd mes probeert te repareren, kan de veiligheidscertificatie van het product vervallen.

- Controleer op gezette tijden de maaimessen op slijtage of beschadigingen.
- Wees voorzichtig als u de messen controleert. Omwikkel de maaimessen of draag handschoenen en wees voorzichtig als u onderhoudswerkzaamheden aan de maaimessen verricht. De maaimessen mogen alleen worden vervangen of geslepen, probeer ze nooit recht te maken of er aan te lassen.
- Let op dat bij machines met meerdere maaimessen andere messen kunnen gaan draaien doordat u 1 mes draait.

Vóór controle en onderhoud van de maaimessen

1. Parkeer de machine op een horizontaal oppervlak, schakel de aftakas uit en stel de parkeerrem in werking.
2. Zet de motor af, verwijder het contactsleuteltje en wacht totdat alle bewegende onderdelen tot stilstand zijn gekomen voordat u de bestuurderspositie verlaat.

De maaimessen controleren

Onderhoudsinterval: Bij elk gebruik of dagelijks

1. Controleer de snijranden (Figuur 107).

- Als de randen niet scherp zijn of bramen vertonen, moet u het maimes verwijderen en slijpen; zie [De maimes slijpen \(bladz. 80\)](#).
- Controleer de messen, in het bijzonder het gebogen deel.
- Als u scheuren, slijtage of groefvorming in dit deel constateert, moet u direct een nieuw mes monteren ([Figuur 107](#)).

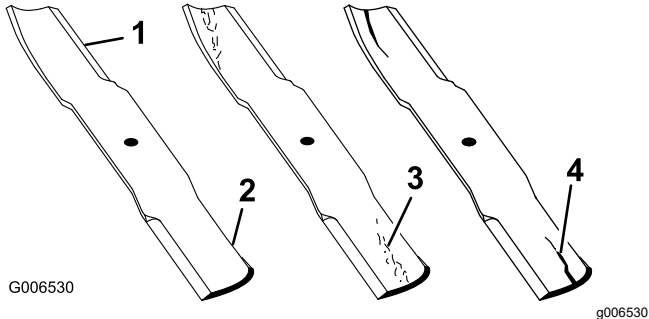

Figuur 107

- | | |
|-----------------|--------------------------|
| 1. Snijrand | 3. Slijtage/groefvorming |
| 2. Gebogen deel | 4. Scheur |

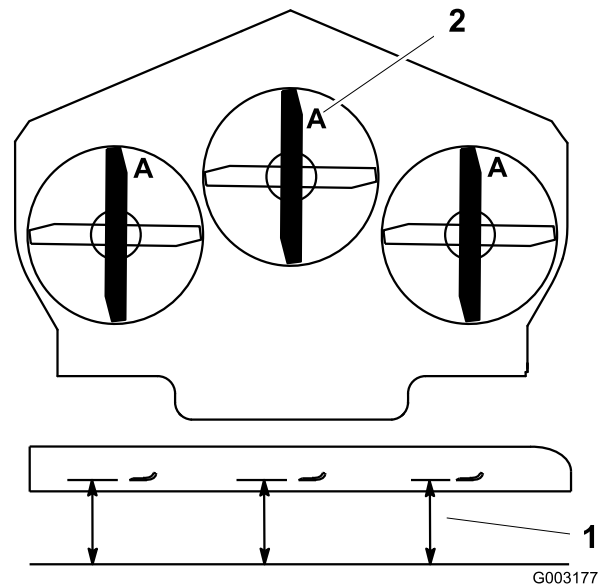

Figuur 108

- Meet hier de afstand van het mes tot het harde oppervlak
- Stand A

Controle op kromme messen

- Parkeer de machine op een horizontaal oppervlak, schakel de aftakas uit en stel de parkeerrem in werking.
- Zet de motor af, verwijder het contactsleuteltje en wacht totdat alle bewegende onderdelen tot stilstand zijn gekomen voordat u de bestuurderspositie verlaat.
- Draai de messen totdat de uiteinden in de lengterichting liggen.
- Meet de afstand tussen een horizontaal oppervlak en de snijrand, stand **A**, van de messen ([Figuur 108](#)).

- Draai de tegenovergestelde uiteinden van de messen naar voren.
- Meet de afstand tussen een horizontaal oppervlak en de snijrand van de messen op dezelfde plaats als in bovengenoemde stap 4.

Opmerking: Het verschil tussen de afstanden die zijn gemeten bij stap 4 en stap 6 mag niet meer dan 3 mm zijn.

Opmerking: Als dit verschil meer bedraagt dan 3 mm, is het mes krom en moet het worden vervangen.

⚠ WAARSCHUWING

Een krom of beschadigd mes kan breken en u of omstanders ernstig letsel toebrengen.

- Vervang altijd een krom of beschadigd mes door een nieuw mes.
- Vijl de snijranden of het oppervlak van het mes niet en maak er geen scherpe inkepingen in.

Maimes verwijderen

Messen moeten worden vervangen als u vast voorwerp hebt geraakt, of als het mes uit balans of krom is. Om de beste prestaties te verkrijgen en er zeker van te zijn dat de machine altijd veilig kan worden gebruikt, moet u ter vervanging uitsluitend originele Toro messen gebruiken. Gebruik ter

vervanging nooit messen van andere fabrikanten omdat dit in strijd kan zijn met de veiligheidsnormen.

1. Pak het uiteinde van het mes vast met een doek of een dikke handschoen.
2. Verwijder de mesbout, de klemring en het mes van de spil (Figuur 109).

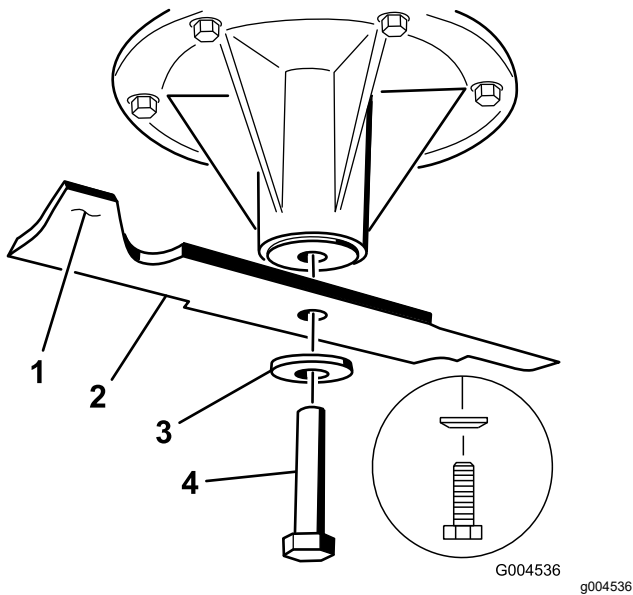

Figuur 109

- | | |
|------------------------|-------------|
| 1. Vleugel van het mes | 3. Klemring |
| 2. Mes | 4. Mesbout |

De maaimessen slijpen

1. Gebruik een vijl om de snijranden aan beide uiteinden van het mes te slijpen (Figuur 110).

Opmerking: Houd daarbij de oorspronkelijke hoek in stand.

Opmerking: Het mes blijft in balans als u van beide snijranden dezelfde hoeveelheid materiaal verwijdert.

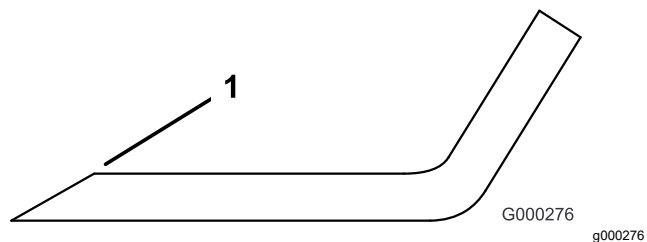

Figuur 110

1. Onder oorspronkelijke hoek slijpen.

2. Controleer de balans van het mes met een mesbalans (Figuur 111).

Opmerking: Als het mes horizontaal blijft, is het in balans en geschikt voor gebruik.

Opmerking: Als het mes niet in balans is, moet u wat metaal afvijlen van het uiteinde van de vleugel (Figuur 110).

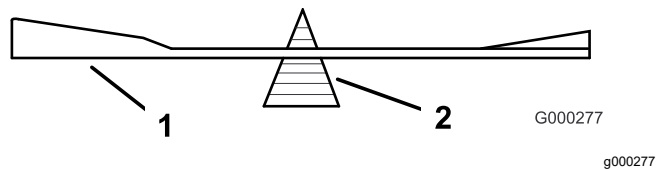

Figuur 111

- | | |
|--------|--------------|
| 1. Mes | 2. Mesbalans |
|--------|--------------|

3. Herhaal dit indien nodig totdat het mes in balans is.

Maaimessen monteren

1. Monteer het mes op de as (Figuur 112).

Belangrijk: Het gebogen deel van het mes moet naar de binnenzijde van de maaikast wijzen om een goede maaikwaliteit te garanderen.

2. Monteer de veerschijf en de mesbout (Figuur 112).

Opmerking: De conus van de veerschijf moet worden gemonteerd op de boutkop (Figuur 112).

3. Draai de mesbout vast met een torsie van 115 tot 150 N.

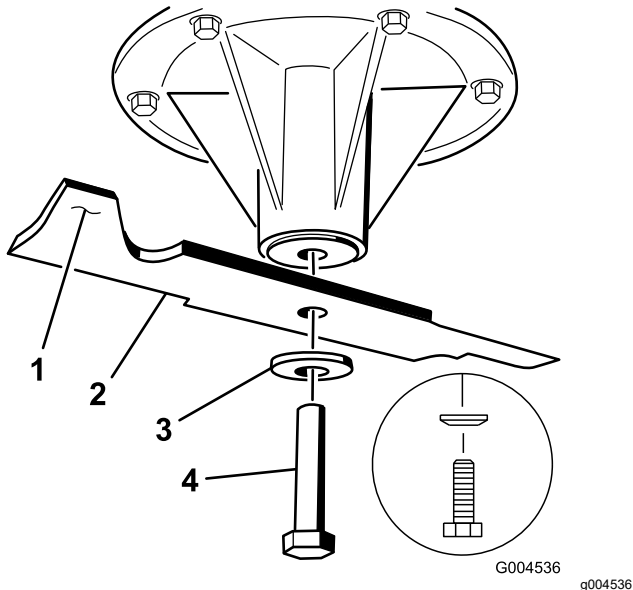

Figuur 112

- | | |
|------------------------|---------------|
| 1. Vleugel van het mes | 3. Veerschijf |
| 2. Mes | 4. Mesbout |

Grasgeleider vervangen

Uitsluitend voor machines met zijafvoer

⚠ WAARSCHUWING

Als de uitworpopening niet afgedekt is, kan de machine voorwerpen uitwerpen naar u of naar omstanders; dit kan ernstig letsel veroorzaken. Daarnaast kunt u ook in contact komen met het mes.

- Gebruik de machine nooit zonder afdekplaat, mulchplaat of een grasafvoer en een grasvanger.
- Controleer of de grasgeleider omlaag staat.

1. Verwijder de borgmoer, bout, veer en het afstandsstuk waarmee de bevestigingen van de grasgeleider vastzitten op de draaibeugels (Figuur 113).
2. Verwijder een beschadigde of versleten grasgeleider.
3. Plaats een afstandsstuk en de veer op de grasgeleider. Plaats het L-vormige eind van de veer achter de rand van het maaidek.

Opmerking: Zorg ervoor dat het L-vormige eind van de veer is gemonteerd achter de rand van het maaidek voordat u de bout plaatst zoals wordt aangegeven in [Figuur 113](#)

4. Monteer de bout en de moer.
5. Plaats het J-vormige haakuiteinde van de veer om de grasgeleider ([Figuur 113](#)).

Belangrijk: De grasgeleider moet in de onderste stand kunnen worden geklapt. Til de grasgeleider omhoog om te controleren of deze volledig omlaag klapt.

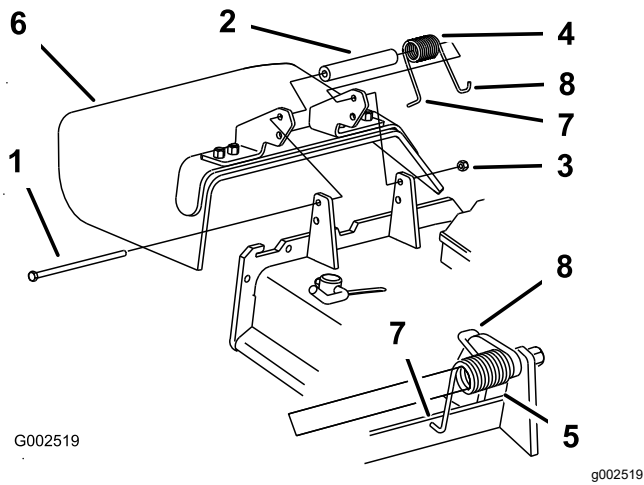

Figuur 113

- | | |
|-----------------|--|
| 1. Bout | 5. Gemonteerde veer |
| 2. Afstandsstuk | 6. Grasgeleider |
| 3. Borgmoer | 7. L-vormige uiteinde van de veer achter de rand van het maaidek plaatsen voordat u de bout monteert |
| 4. Veer | 8. J-vormig haakuiteinde van veer |

Reiniging

De onderkant van het maaidek reinigen

Onderhoudsinterval: Bij elk gebruik of dagelijks

1. Parkeer de machine op een horizontaal oppervlak, schakel de aftakas uit en stel de parkeerrem in werking.
2. Zet de motor af, verwijder het contactsleuteltje en wacht totdat alle bewegende onderdelen tot stilstand zijn gekomen voordat u de bestuurderspositie verlaat.
3. Breng het maaidek omhoog in de TRANSPORTSTAND.

Afval afvoeren

Motorolie, accu's, hydraulische vloeistof en motorkoelvloeistof verontreinigen het milieu. Verwijder deze stoffen volgens de plaatselijke voorschriften.

Stalling

Veiligheid tijdens opslag

- Zet de motor af, verwijder het contactsleuteltje, wacht totdat alle bewegende onderdelen tot stilstand zijn gekomen en laat de machine afkoelen voordat u ze stalt.
- U mag de machine of brandstof niet opslaan in de nabijheid van een open vuur of binnenshuis brandstof aftappen.
- Verwijder het contactsleuteltje en bewaar dit op een veilige plaats buiten het bereik van kinderen.

Reinigen en opslaan

1. Schakel de messchakelaar uit, stel de parkeerrem in werking, draai het contactsleuteltje naar UIT en verwijder het sleuteltje.
2. Maaisel, vuil en vet van de buitenkant van de gehele machine verwijderen, met name van de motor en het hydraulische systeem. Vuil en kaf van de buitenkant van de cilinder, de koelribben van de cilinderkop en het ventilatorbehuizing verwijderen.

Belangrijk: U kunt de machine met een mild reinigingsmiddel en water wassen. Was de machine nooit met een hogedrukreiniger. Gebruik niet te veel water, vooral niet in de buurt van het bedieningspaneel, de motor, de hydraulische pompen en de accu.

3. Controleer de rem; zie [Onderhouden remmen \(bladz. 64\)](#).

Geef het luchtfilter een onderhoudsbeurt; zie [Onderhoud van het luchtfilter \(bladz. 48\)](#).

Smeer de machine; zie [Smering \(bladz. 44\)](#).

4. Ververs de olie in het carter; zie [Motorolie verversen \(bladz. 52\)](#).

Controleer de bandenspanning; zie [Bandenspanning controleren \(bladz. 59\)](#).

Vervang het hydraulische filter; zie [Hydraulische vloeistof verversen en filter vervangen \(bladz. 72\)](#).

Laad de accu op; zie [De accu opladen \(bladz. 57\)](#).

Schraap dik aangekoekt gras en vuil van de onderkant van de maaimachine. Spoel vervolgens de machine schoon met een tuinslang.

Opmerking: Laat de machine na reiniging 2 tot 5 minuten lopen met de messchakelaar (aftakas) ingeschakeld en de motor op hoog stationair.

5. Controleer de staat van de maaimessen; raadpleeg [De maaimessen controleren \(bladz. 78\)](#).

Als de machine langer dan 30 dagen niet wordt gebruikt, moet deze worden voorbereid op stalling. De machine wordt als volgt voorbereid op stalling:

- A. Laat de motor 5 minuten lopen om de stabilizer/conditioner door het brandstofsysteem te verspreiden.
- B. Zet de motor af, laat deze afkoelen en laat de brandstoftank leeglopen; zie [Onderhoud van de brandstoftank \(bladz. 55\)](#).

Opmerking: Start de motor en laat hem lopen totdat hij afslaat.

- C. U moet brandstof op de juiste wijze afvoeren. Verwerk deze volgens de plaatselijk geldende voorschriften.

Belangrijk: Bewaar brandstof die stabilizer/conditioner bevat niet langer dan aanbevolen door de fabrikant van de stabilizer.

6. Controleer alle bouten, schroeven en moeren en draai deze vast. Repareer of vervang beschadigde delen.
7. Werk alle krassen en beschadigingen van de lak bij. Bijwerk lak is verkrijgbaar bij een erkende servicedealer.
8. Stal de machine in een schone, droge garage of opslagruimte. Verwijder het sleuteltje uit het contact en bewaar dit buiten bereik van kinderen of onbevoegde personen. Dek de machine af om deze te beschermen en schoon te houden.

Problemen, oorzaak en remedie

| Probleem | Mogelijke oorzaak | Remedie |
|---|---|--|
| De startmotor slaat niet aan. | <ol style="list-style-type: none"> 1. De messchakelaar (aftakas) is ingeschakeld. 2. De parkeerrem in niet werking is gesteld. 3. De rijhendels staan niet in de VERGRENDELDE NEUTRAALSTAND. 4. De bestuurder zit niet op de bestuurdersstoel. 5. De accu is leeg. 6. De elektrische aansluitingen zijn gecorrodeerd of zitten los. 7. Een zekering is doorgebrand. 8. Het relais of de schakelaar is stuk. | <ol style="list-style-type: none"> 1. Schakel de aftakasschakelaar uit. 2. Stel de parkeerrem in werking. 3. Zorg ervoor dat de rijhendels zich in de VERGRENDELDE NEUTRAALSTAND bevinden. 4. Plaats nemen op de bestuurdersstoel. 5. Accu opladen. 6. Controleer of de elektrische aansluitingen goed contact maken. 7. Vervang de zekering. 8. Neem contact op met een erkende Service Dealer. |
| De motor start niet, start moeilijk of slaat af | <ol style="list-style-type: none"> 1. De brandstoftank is leeg. 2. De brandstofafsluitklep is gesloten. 3. Het oliepeil in het carter is te laag. 4. De gashendel staat niet in de juiste stand. 5. Er zit vuil in het brandstoffilter. 6. Er bevindt zich vuil, water of oude brandstof in het brandstofsysteem. 7. Het luchtfilter is vuil. 8. De stoelschakelaar werkt niet goed. 9. De elektrische verbindingen zijn gecorrodeerd, zitten los of zijn defect. <p>1 Het relais of de schakelaar is stuk. 0.</p> | <ol style="list-style-type: none"> 1. De brandstoftank vullen. 2. Open de brandstofafsluitklep. 3. Het carter bijvullen met olie. 4. Stel de gashendel in halverwege de LANGZAME en de SNELLE stand. 5. Brandstoffilter vervangen. 6. Neem contact op met een erkende servicedealer. 7. Reinig of vervang het luchtfilterelement. 8. Controleer de indicator voor de stoelschakelaar. Vervang indien nodig de stoel. 9. Controleer of de elektrische aansluitingen goed contact maken. Reinig de aansluitpolen grondig met een speciaal reinigingsmiddel, breng diëlektrisch smeervet aan en sluit de connectoren weer aan. <p>1 Neem contact op met een erkende 0. Service Dealer.</p> |
| De motor verliest vermogen. | <ol style="list-style-type: none"> 1. De motor is te zwaar belast. 2. Het luchtfilter is vuil. 3. Het oliepeil in het carter is te laag. 4. De koelribben en luchtkanalen boven de motor zijn verstopt. 5. De ventilatieopening in de brandstoftankdop is verstopt. 6. Er zit vuil in het brandstoffilter. 7. Er bevindt zich vuil, water of oude brandstof in het brandstofsysteem. | <ol style="list-style-type: none"> 1. De rijsnelheid verminderen. 2. Reinig het luchtfilterelement. 3. Het carter bijvullen met olie. 4. De koelribben en luchtkanalen ontstoppen. 5. Brandstoftankdop reinigen of vervangen. 6. Brandstoffilter vervangen. 7. Neem contact op met een erkende servicedealer. |
| De motor raakt oververhit. | <ol style="list-style-type: none"> 1. De motor is te zwaar belast. 2. Het oliepeil in het carter is te laag. 3. De koelribben en luchtkanalen boven de motor zijn verstopt. | <ol style="list-style-type: none"> 1. De rijsnelheid verminderen. 2. Het carter bijvullen met olie. 3. De koelribben en luchtkanalen ontstoppen. |

| Probleem | Mogelijke oorzaak | Remedie |
|-----------------------------|--|--|
| De machine drijft niet aan. | <ol style="list-style-type: none"> 1. De omloopventielen zijn niet goed gesloten. 2. De pompriem is versleten, los of stuk. 3. De aandrijfriem van de pomp is van de poelie af. 4. De veer van de spanpoelie is kapot of ontbreekt. 5. Het peil van de hydraulische vloeistof staat te laag of de hydraulische vloeistof is te heet. | <ol style="list-style-type: none"> 1. Sluit de omloopventielen. 2. Riem vervangen. 3. Riem vervangen. 4. Veer vervangen. 5. Vul hydraulische vloeistof bij in de hydraulische tank of laat de vloeistof afkoelen. |
| De machine trilt abnormaal. | <ol style="list-style-type: none"> 1. Het maaimes (de maaimessen) is (zijn) verbogen of niet in balans. 2. De bevestigingsbout van het maaimes zit los. 3. De bevestigingsbouten van de motor zitten los. 4. De motorpoelie, spanpoelie of mespoelie zit los. 5. De motorpoelie is beschadigd. 6. Mesas verbogen. 7. De motorophangplaat zit los of is versleten. | <ol style="list-style-type: none"> 1. Nieuwe maaimes(sen) monteren. 2. De bevestigingsbout van het maaimes vastdraaien. 3. De bevestigingsbouten van de motor vastdraaien. 4. Desbetreffende poelie vastzetten. 5. Neem contact op met een erkende servicedealer. 6. Neem contact op met een erkende servicedealer. 7. Neem contact op met een erkende servicedealer. |
| De maaihoogte is ongelijk. | <ol style="list-style-type: none"> 1. Maaimes(sen) bot. 2. Maaimes(sen) verbogen of niet in balans. 3. Het maaidek staat niet horizontaal. 4. De onderkant van het maaidek is vuil. 5. De bandenspanning is niet correct. 6. Mesas verbogen. | <ol style="list-style-type: none"> 1. Mes(sen) slijpen. 2. Nieuwe maaimes(sen) monteren. 3. Stel de maaimachine horizontaal en in de correcte schuinstand. 4. Onderkant van het maaidek schoonmaken. 5. Banden op juiste spanning brengen. 6. Neem contact op met een erkende servicedealer. |
| Messen draaien niet. | <ol style="list-style-type: none"> 1. De aandrijfriem van het maaidek is versleten, los of stuk. 2. Aandrijfriem van maaidek is van de poelie af. 3. De drijfriem van de pomp is versleten, los of stuk. 4. De veer van de spanpoelie is kapot of ontbreekt. | <ol style="list-style-type: none"> 1. Een nieuwe drijfriem monteren. 2. Poelie van maaidek monteren en controleren of de spanpoelie, de arm van de spanpoelie en de veer correct zijn geplaatst en goed functioneren. 3. Controleer de riemspanning of plaats een nieuwe riem. 4. Veer vervangen. |

Privacyverklaring EEA/VK

Toro's gebruik van uw persoonlijke gegevens

The Toro Company ("Toro") respecteert uw recht op privacy. Wanneer u onze producten koopt, kunnen we bepaalde persoonlijke informatie over u verzamelen, ofwel rechtstreeks via u ofwel via uw plaatselijk Toro bedrijf of dealer. Toro gebruikt deze informatie om te voldoen aan contractuele verplichtingen – zoals het registreren van uw garantie, het behandelen van uw garantieclaim of om contact met u op te nemen in het geval van terugroepacties – en voor legitieme zakelijke doeleinden – zoals klanttevredenheid meten, onze producten verbeteren of u productinformatie verschaffen die van belang kan zijn. Toro kan uw informatie delen met onze dochterondernemingen, verdelers of andere zakenpartners in verband met deze activiteiten. We kunnen ook persoonlijke informatie vrijgeven van rechtswege of in verband met de verkoop, aankoop of fusie van een bedrijf. We verkopen uw persoonsgegevens nooit aan andere bedrijven voor marketingdoeleinden.

Behoud van uw persoonlijke gegevens

Toro bewaart uw persoonlijke informatie zolang deze relevant is voor de bovengenoemde doeleinden en in overeenstemming is met de wettelijke vereisten. Gelieve contact op te nemen via legal@toro.com voor meer informatie over de bewaarperiodes die van toepassing zijn.

Toro's engagement inzake veiligheid

Uw persoonlijke informatie kan behandeld worden in de VS of een ander land dat mogelijk soepelere databeschermingswetten heeft dan het land waar u verblijft. Indien we uw informatie overdragen naar een ander land dan het land waar u verblijft, nemen wij de wettelijk verplichte maatregelen om ervoor te zorgen dat de informatie op gepaste wijze wordt beschermd en veilig wordt behandeld.

Toegang en correctie

U hebt het recht om uw persoonlijke gegevens te corrigeren of te raadplegen, of zich te verzetten tegen de verwerking van uw gegevens of deze te beperken. Om deze rechten uit te oefenen, gelieve een e-mail te sturen naar legal@toro.com. Als u zich zorgen maakt over de manier waarop Toro uw informatie heeft behandeld, vragen wij u om deze direct ten aanzien van ons te uiten. Europese burgers hebben het recht om een klacht in te dienen bij hun gegevensbeschermingsautoriteit.

Californië Proposition 65 Waarschuwingsinformatie

Wat betekent deze waarschuwing?

Sommige producten die op de markt zijn bevatten een etiket met een waarschuwing als:



WAARSCHUWING: Kanker en schade aan de voortplantingsorganen –
www.p65Warnings.ca.gov.

Wat is Prop 65?

Prop 65 geldt voor elk bedrijf dat actief is in Californië, producten verkoopt in Californië, of producten maakt die kunnen worden verkocht of geïmporteerd in Californië. De wet schrijft voor dat de Gouverneur van Californië een lijst van chemische stoffen bijhoudt en publiceert waarvan bekend is dat ze kanker, geboortefwijkingen en/of andere schade aan de voortplantingsorganen kunnen veroorzaken. De lijst wordt jaarlijks bijgewerkt en omvat honderden chemische stoffen die in veel alledaagse voorwerpen voorkomen. Prop 65 heeft als doel mensen te informeren over blootstelling aan deze chemische stoffen.

Prop 65 verbiedt de verkoop van producten die deze chemicaliën bevatten niet; wel schrijft de wet voor dat het product, de productverpakking en de bijgevoegde documentatie waarschuwingen bevatten. Een Prop 65-waarschuwing betekent ook niet dat een product enige norm of vereiste inzake productveiligheid schendt. De Californische regering stelt duidelijk dat een Prop 65-waarschuwing "niet neerkomt op een wettelijke beslissing dat een product 'veilig' of 'onveilig' is." Veel van deze chemische stoffen worden al jaren op grote schaal en zonder gedocumenteerde schade gebruikt in alledaagse voorwerpen. Ga voor meer informatie naar <https://oag.ca.gov/prop65/faqs-view-all>.

Een Prop 65-waarschuwing betekent dat (1) een bedrijf de blootstelling heeft beoordeeld en van mening is dat deze het niveau 'geen significant risico' overschrijdt, of dat (2) het bedrijf kiest om een waarschuwing te vermelden omdat het weet dat een betreffende chemische stof aanwezig is, zonder evenwel de blootstelling eraan te beoordelen.

Is deze wet overal van kracht?

Prop 65-waarschuwingen zijn enkel vereist krachtens de Californische wet. Deze waarschuwingen ziet men in heel Californië in uiteenlopende omgevingen, bijvoorbeeld in restaurants, kruidenierswinkels, hotels, scholen, ziekenhuizen en op een groot aantal producten. Daarnaast kiezen sommige webverkopers en postorderbedrijven ervoor om Prop 65-waarschuwingen te geven op hun website of in catalogi.

Hoe verhouden de Californische waarschuwingen zich tot de federale limieten?

De Prop 65-voorschriften zijn vaak strikter dan federale en internationale normen. Voor verschillende stoffen is in Californië al bij veel lagere dosissen een waarschuwing vereist dan elders in de VS. Bijvoorbeeld: de Prop 65-norm voor waarschuwingen voor lood bedraagt 0,5 microgram per dag, wat veel minder is dan de federale en internationale standaarden.

Waarom worden niet alle vergelijkbare producten van de waarschuwing voorzien?

- Producten die verkocht worden in Californië moeten voorzien worden van een Prop 65-aanduiding, maar dit geldt niet voor vergelijkbare producten op andere plaatsen.
- Een bedrijf kan in navolging van een rechtszaak verplicht worden om zijn producten te voorzien van Prop 65-waarschuwingen, terwijl dit voor andere bedrijven die vergelijkbare producten verkopen niet geldt.
- Prop 65 wordt niet eenduidig opgelegd.
- Bedrijven kunnen ervoor kiezen geen waarschuwing te vermelden omdat ze vinden dat ze daar niet toe verplicht zijn in het kader van de Prop 65-voorschriften; ook als er geen waarschuwingen op een product staan, is het best mogelijk dat de betreffende chemische producten toch in vergelijkbare dosissen aanwezig zijn.

Waarom vermeldt Toro deze waarschuwing?

Toro wil consumenten zo goed mogelijk informeren zodat ze geïnformeerde beslissingen kunnen nemen over de producten die ze kopen en gebruiken. Toro vermeldt in sommige gevallen waarschuwingen op basis van zijn kennis over de aanwezigheid van één of meer van de betreffende chemische stoffen, zonder evenwel het niveau van blootstelling te beoordelen, aangezien niet alle betreffende chemische stoffen voorzien zijn van voorschriften voor blootstellingslimieten. Ook al is de blootstelling door producten van Toro verwaarloosbaar of valt deze ruim binnen de categorie 'geen significant risico', heeft Toro er veiligheidshalve voor gekozen om Prop 65-waarschuwingen op te nemen. Als Toro deze waarschuwingen niet vermeldt, zou het bovendien vervolgd kunnen worden door de Staat Californië of door private personen die tenuitvoerlegging van Prop 65 beogen, en het kan op die manier aanzienlijke boetes krijgen.