



# Servicesats för motor

## Traktorenheter för kommersiell gräsklippare

Modellnr 134-5005

Modellnr 134-5127

Modellnr 134-7567

### Monteringsanvisningar

**Obs:** Din nya motor skiljer sig från originalmotorn. Använd dessa anvisningar för att identifiera de ändringar som behöver göras på den nya kompatibla motorn.

## Montering

# 1

### Förbereda maskinen

Inga delar krävs

### Tillvägagångssätt

**Obs:** Vänster och höger sida på maskinen är lika med förarens vänstra respektive högra sida vid normal körning.

**Obs:** Du kan använda en upphissningsanordning för att lättare komma åt under maskinen.

1. Parkera maskinen på en plan yta.
2. Koppla in parkeringsbromsen.
3. Stäng av motorn och ta ut nyckeln.
4. Låt maskinen svalna.

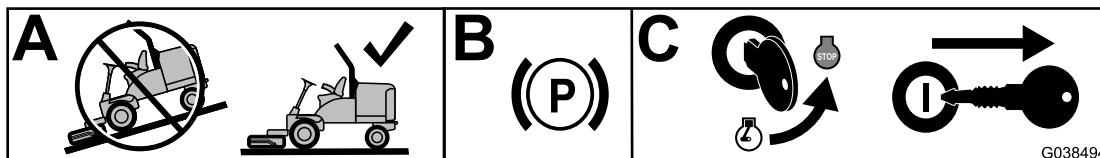

Figur 1

g387526



# 2

## Koppla loss batteriet

Inga delar krävs

### Tillvägagångssätt

#### ⚠ VARNING

Felaktig dragning av batterikablarna kan skada maskinen och kablarna samt orsaka gnistor. Gnistor kan få batterigaserna att explodera, vilket kan leda till personskador.

- Lossa alltid batteriets minuskabel (svart) innan du lossar pluskabeln (röd).
- Anslut alltid pluskabeln (röd) innan du ansluter minuskabeln (svart).
- Håll alltid batteriremmen på plats för att skydda och säkra batteriet.

#### ⚠ VARNING

Batteripolerna eller verktyg av metall kan kortslutas mot maskinkomponenter i metall och orsaka gnistor. Gnistor kan få batterigaserna att explodera, vilket kan leda till personskador.

- Vid avlägsnande eller installation av batteriet får du inte låta batterianslutningarna komma i kontakt med några av maskinens metalldelar.
- Låt inte metallverktyg kortslutas mellan batterianslutningarna och maskinens metalldelar.

1. Koppla loss batteriets minuskabel från batterianslutningen (Figur 2).
2. Koppla loss batteriets pluskabel från batterianslutningen (Figur 2).

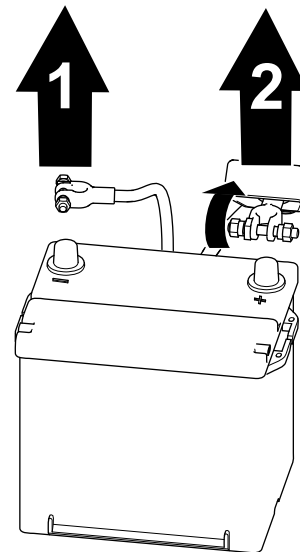

Figur 2

1. Minuskabel

2. Pluskabel

g289503

# 3

## Konfigurera den nya motorn (modell V1505-NA) för Groundsmaster® 3400 och traktorenhet LT3340

Inga delar krävs

### Tillvägagångssätt

**Obs:** Säkerställ att alla nödvändiga Toro-delar har tagits bort från den gamla motorn. Befintliga delar kan innefatta gasreglagefästet, luftrenarfästet, bränsleslangar, elanslutningar, svänghjulets koppling eller balanshjulåpan.

1. Ta bort delarna som visas i [Figur 3](#) från den gamla motorn och montera dem på den nya motorn.

**Obs:** Om delarna inte finns tillgängliga i den gamla motorn eller är skadade hittar du information för att beställa reservdelar i reservdelshandboken.

2. Använd Kubota-motorns *servicehandbok* när du monterar den nya motorn.
3. Ställ in motorvarvtalet vid låg tomgång på 1 600 varv/min.

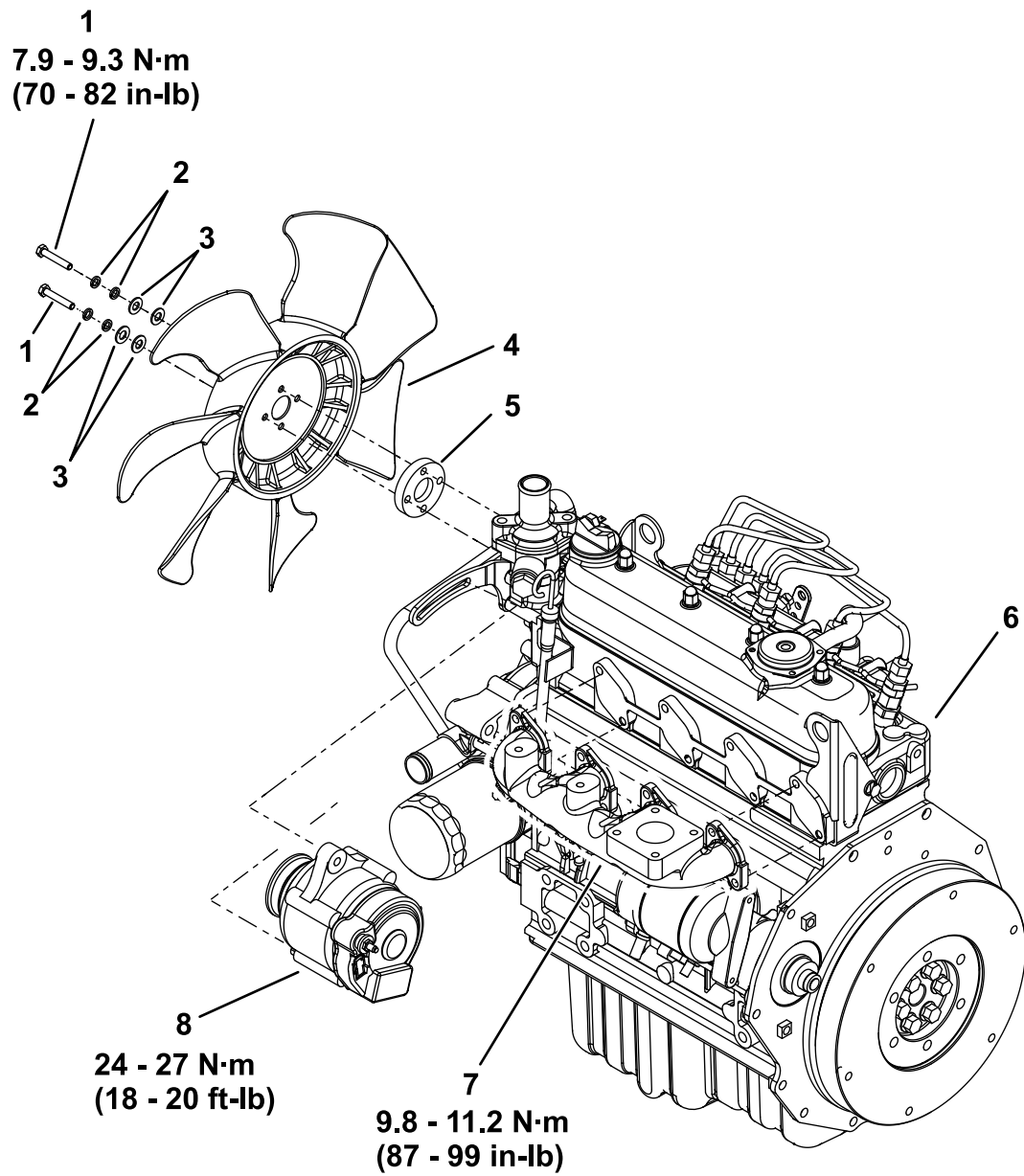

**Figur 3**

g386223

- |                            |               |                 |
|----------------------------|---------------|-----------------|
| 1. Ställskruv (M6 x 35 mm) | 4. Fläkt      | 7. Avgasgrenrör |
| 2. Fjäderbrickor (M6)      | 5. Fläktridge | 8. Generator    |
| 3. Brickor (M6)            | 6. Motor      |                 |

# 4

## Konfigurera den nya motorn (modell V1505-T) för traktorenhet LT-F3000

Inga delar krävs

### Tillvägagångssätt

**Obs:** Säkerställ att alla nödvändiga Toro-delar har tagits bort från den gamla motorn. Befintliga delar kan innefatta gasreglagefästet, luftrenarfästet, bränsleslangar, elanslutningar, svänghjulets koppling eller balanshjulåpan.

1. Beställ ett nytt oljefilter och en ny avgaspackning ([Figur 4](#)). Du hittar rätt artikelnummer i Toros *reservdelshandbok*.
2. Utöver oljefiltret och den förbrukade packningen behöver man även ta bort de delar som visas i [Figur 4](#) från den gamla motorn och montera dem på den nya motorn, inklusive det nya oljefiltret och den nya avgaspackningen.

**Obs:** Om delarna inte finns tillgängliga i den gamla motorn eller är skadade hittar du information för att beställa reservdelar i *reservdelshandboken*.

3. Använd Kubota-motorns *servicehandbok* när du monterar den nya motorn.
4. Ställ in motorvarvtalet vid låg tomgång på 2 000 varv/min.

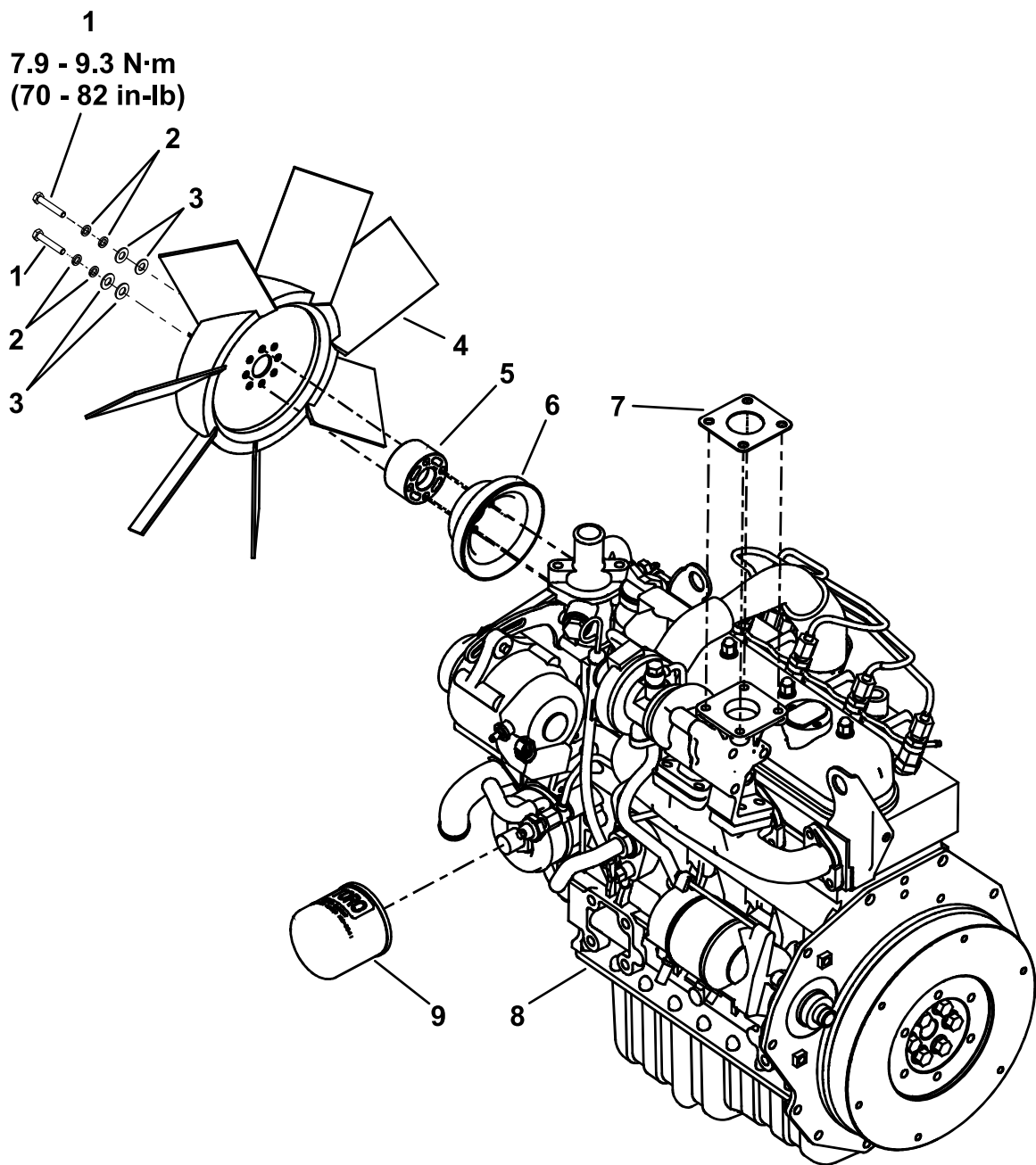

**Figur 4**

g387403

- |                            |                           |                          |
|----------------------------|---------------------------|--------------------------|
| 1. Ställskruv (M6 x 45 mm) | 4. Fläkt                  | 7. Ny ljuddämparpackning |
| 2. Fjäderbrickor (M6)      | 5. Fläktens distansbricka | 8. Motor                 |
| 3. Brickor (M6)            | 6. Fläktens remskiva      | 9. Nytt oljefilter       |

# 5

## Konfigurera den nya motorn (modell V2203-NA) för traktorenhet T4240

Inga delar krävs

### Tillvägagångssätt

**Obs:** Säkerställ att alla nödvändiga Toro-delar har tagits bort från den gamla motorn. Befintliga delar kan innefatta gasreglagefästet, luftrenarfästet, bränsleslangar, elanslutningar, svänghjulets koppling eller balanshjulåpan.

1. Ta bort delarna som visas i [Figur 5](#) från den gamla motorn och montera dem på den nya motorn.

**Obs:** Om delarna inte finns tillgängliga i den gamla motorn eller är skadade hittar du information för att beställa reservdelar i reservdelshandboken.

2. Använd Kubota-motorns *servicehandbok* när du monterar den nya motorn.
3. Ställ in motorvarvtalet vid låg tomgång på 1 200 varv/min.

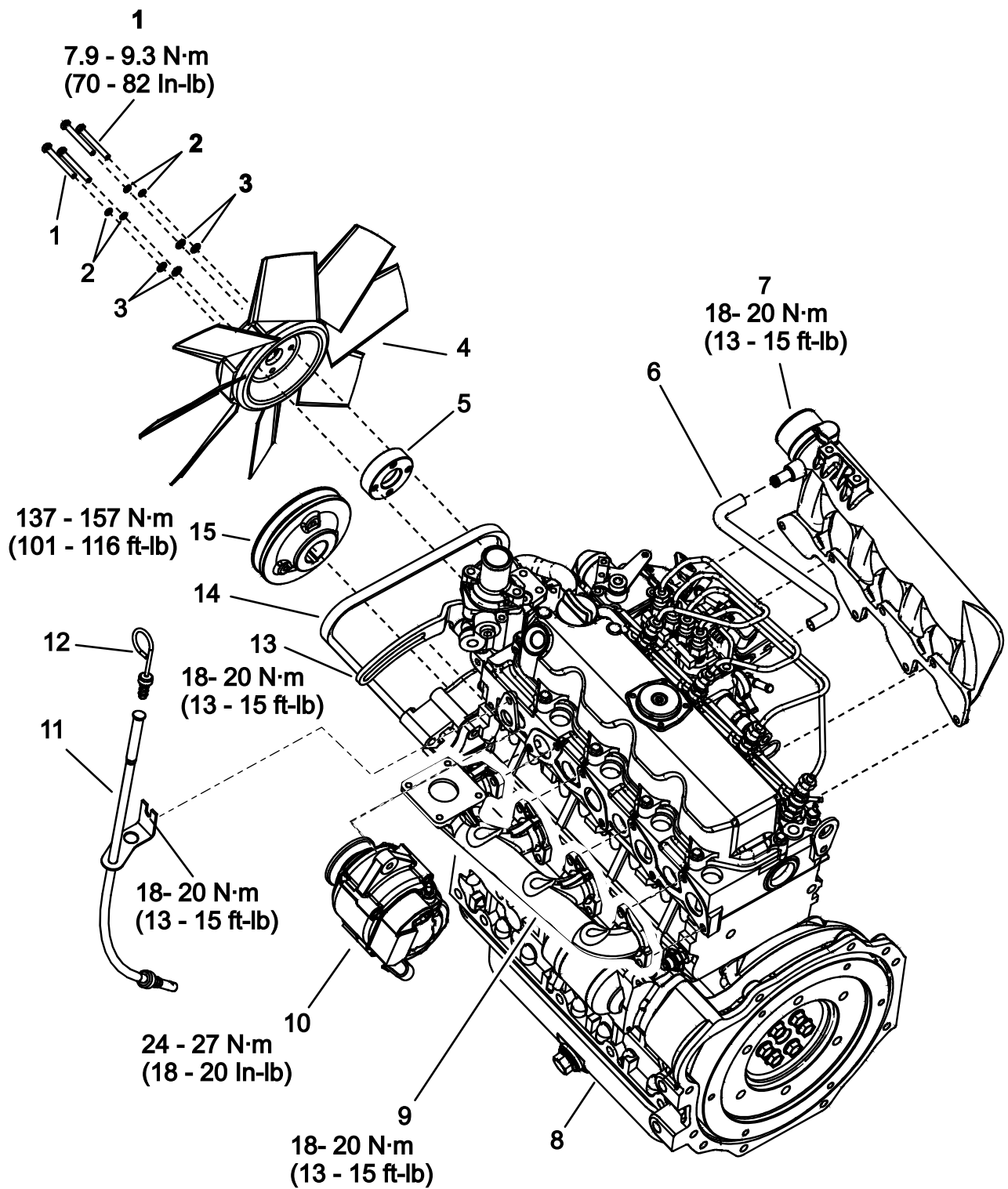

**Figur 5**

- |                            |                           |                    |                        |
|----------------------------|---------------------------|--------------------|------------------------|
| 1. Ställskruv (M6 x 50 mm) | 5. Fläktens distansbricka | 9. Avgasgrenrör    | 13. Fäste              |
| 2. Fjäderbrickor (M6)      | 6. Ventilatorslang        | 10. Generator      | 14. Rem                |
| 3. Brickor (M6)            | 7. Insugsrör              | 11. Oljesticksrör  | 15. Fläktens drivskiva |
| 4. Fläkt                   | 8. Motor                  | 12. Oljenivåmätare |                        |

g387402



# 6

## Ansluta batteriet

Inga delar krävs

### Tillvägagångssätt

1. Anslut batteriets pluskabel till batterianslutningen (Figur 6).
2. Anslut batteriets minuskabel till batterianslutningen (Figur 6).

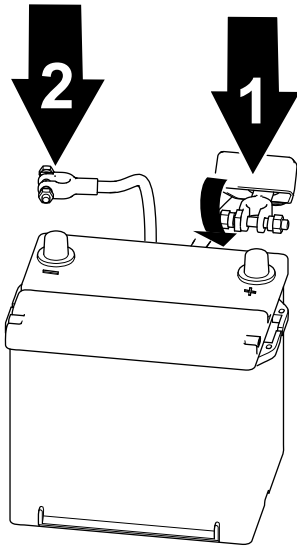

g289502

**Figur 6**

1. Pluskabel
2. Minuskabel

- 
3. Montera batterikåpan.

# Anteckningar:

# Anteckningar:



**Count on it.**