



Motorservicesett

Kommersielle gressklippertrekkenheter

Modellnr. 134-5005

Modellnr. 134-5127

Modellnr. 134-7567

Installasjonsveiledning

Merk: Den nye motoren er en annen enn den opprinnelige motoren. Bruk disse instruksjonene til å identifisere endringene for å gjøre den nye motoren kompatibel.

Montering

1

Klargjøre maskinen

Ingen deler er nødvendige

Prosedyre

Merk: Fastslå hva som er høyre og venstre side på maskinen, ved å stå i normal arbeidsstilling.

Merk: Du kan løfte maskinen med en vinsj for å få bedre tilgang på undersiden.

1. Parker maskinen på en jevn flate.
2. Sett på parkeringsbremsen.
3. Slå av motoren og ta ut nøkkelen.
4. La motoren kjøle seg ned.

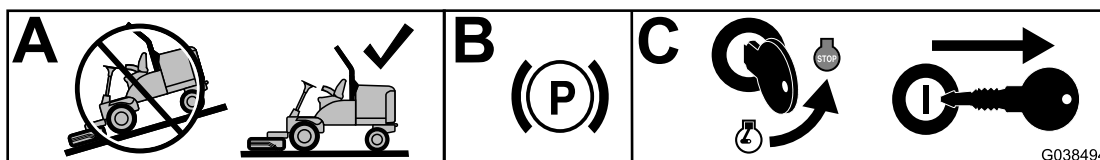

Figur 1

g387526



2

Koble fra batteriet

Ingen deler er nødvendige

Prosedyre

⚠ ADVARSEL

Feilaktig ruting av batterikabler kan skade maskinen og kablene, og forårsake gnister. Gnistene kan føre til at batterigassene eksploderer, noe som kan forårsake personskade.

- Koble alltid fra den negative (svarte) batterikabelen før du kobler fra den positive (røde) kabelen.
- Koble alltid til den positive (røde) batterikabelen før du setter på den negative (svarte) kabelen.
- Sørg for at batteristroppen alltid er på plass, for å beskytte og sikre batteriet.

⚠ ADVARSEL

Batteripolene eller metallverktøy kan kortslutte mot metallkomponenter og forårsake gnister. Gnistene kan føre til at batterigassene eksploderer, noe som kan forårsake personskade.

- Når du fjerner eller monterer batteriet, må du passe på at batteripolene ikke berører metalldele på maskinen.
 - La ikke metallverktøy kortslutte mellom batteripolene og metalldele på maskinen.
1. Koble den negative batterikabelen fra batteripolen (Figur 2).
 2. Koble den positive batterikabelen fra batteripolen (Figur 2).

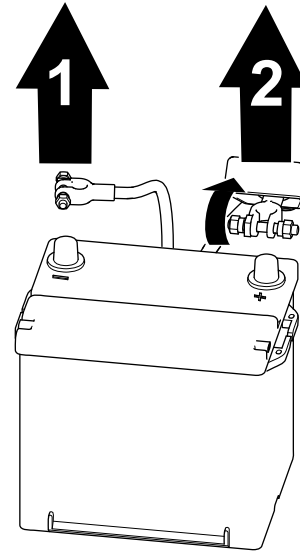

Figur 2

1. Negativ batterikabel
2. Positiv batterikabel

g289503

3

Konfigurere erstatningsmotoren (modell V1505-NA) for trekkenhetene Groundsmaster® 3400 og LT3340

Ingen deler er nødvendige

Prosedyre

Merk: Påse at alle nødvendige Toro-deler fjernes fra den gamle motoren. De eksisterende delene kan inkludere gassbraketten, luftrenserbraketten, drivstoffslanger, elektriske koblinger, svinghjulkopling eller klokkehus.

1. Fjern delene som vises i [Figur 3](#), fra den gamle motoren, og monter dem på den nye motoren.

Merk: Hvis deler ikke er tilgjengelige fra den gamle motoren eller er skadet, se delehåndboken for bestilling av reservedeler.

2. Bruk *servicehåndboken* for Kubota-motoren til å installere den nye motoren.
3. Still inn hastighet ved lavt tomgangsturtall til 1600 o/min.

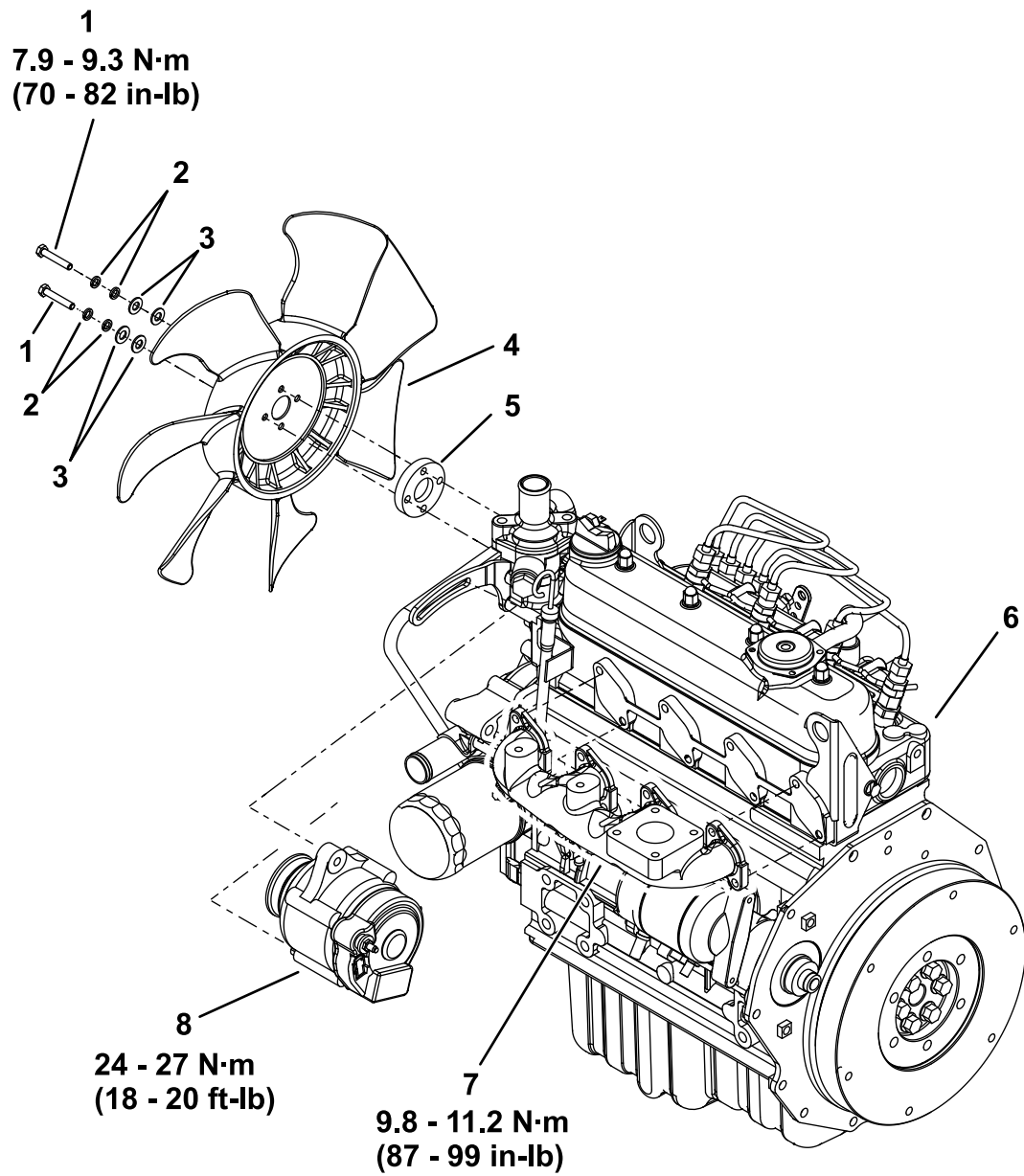

Figur 3

g386223

- 1. Settskrue (M6 x 35 mm)
- 2. Fjærskiver (M6)
- 3. Skiver (M6)

- 4. Vifte
- 5. Viftering
- 6. Motor

- 7. Eksosmanifold
- 8. Generator

4

Konfigurere erstatningsmotoren (modell V1505-T) for LT-F3000-trekkenheten

Ingen deler er nødvendige

Prosedyre

Merk: Påse at alle nødvendige Toro-deler fjernes fra den gamle motoren. De eksisterende delene kan inkludere gassbraketten, luftrenserbraketten, drivstoffslanger, elektriske koblinger, svinghjulkopling eller klokkehus.

1. Bestill et nytt oljefilter og eksospakning ([Figur 4](#)). Se *delehåndboken* for Toro for riktige delenumre.
2. I tillegg til oljefilteret og eksospakningen fjerner du delene som vises i [Figur 4](#), fra den gamle motoren og monterer dem på den nye motoren, inkludert det nye oljefilteret og eksospakningen.

Merk: Hvis deler ikke er tilgjengelige fra den gamle motoren eller er skadet, se *delehåndboken* for bestilling av reservedeler.

3. Bruk *servicehåndboken* for Kubota-motoren til å installere den nye motoren.
4. Still inn hastighet ved lavt tomgangsturtall til 2000 o/min.

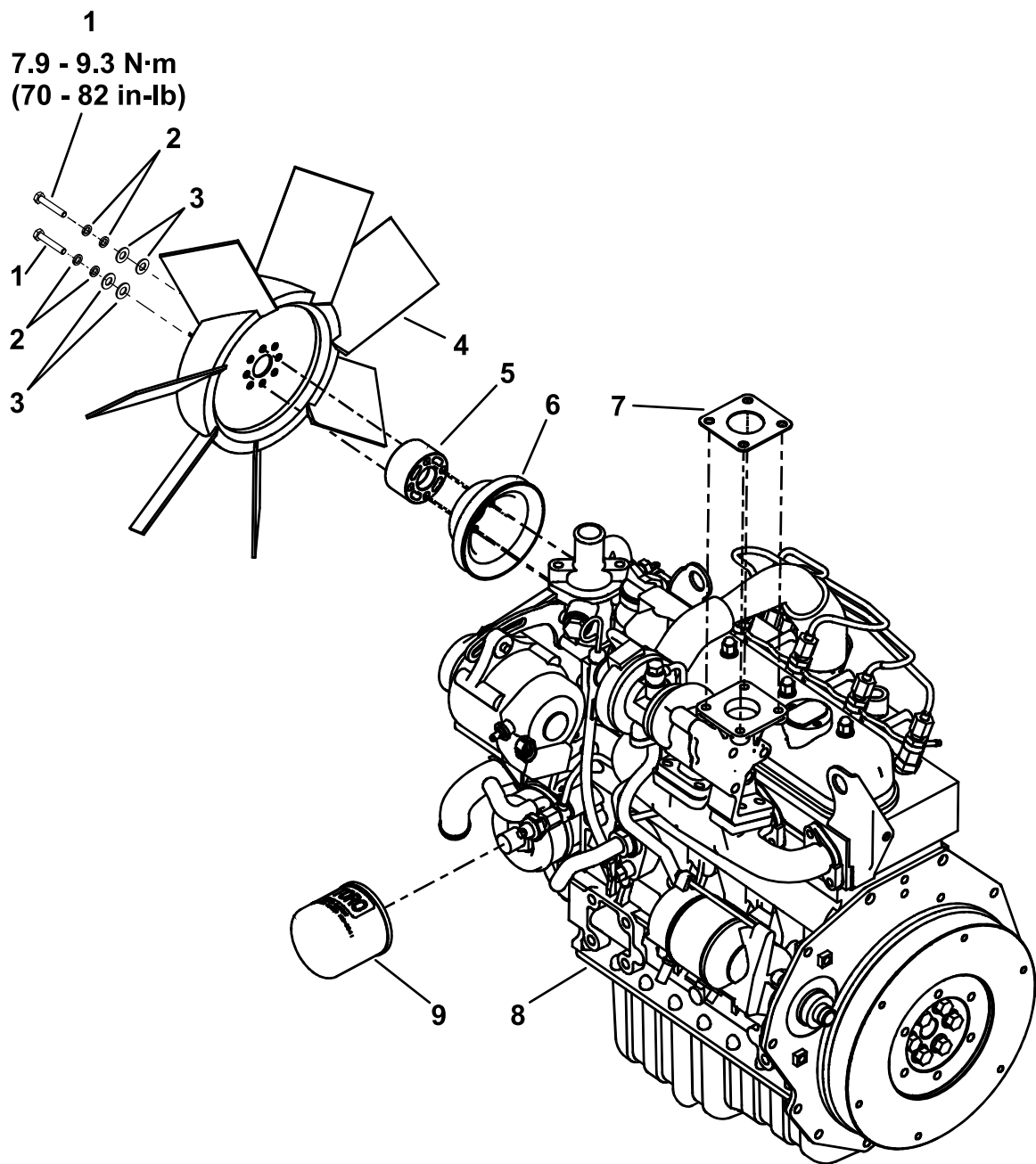

Figur 4

g387403

- | | | |
|---------------------------|----------------------------|------------------------|
| 1. Settskrue (M6 x 45 mm) | 4. Vifte | 7. Ny lydtemperpakning |
| 2. Fjærskiver (M6) | 5. Avstandsstykke på vifte | 8. Motor |
| 3. Skiver (M6) | 6. Vifteremskive | 9. Nytt oljefilter |

5

Konfigurere utskiftningsmotoren (modell V2203-NA) for T4240-trekkenheten

Ingen deler er nødvendige

Prosedyre

Merk: Påse at alle nødvendige Toro-deler fjernes fra den gamle motoren. De eksisterende delene kan inkludere gassbraketten, luftrenserbraketten, drivstoffslanger, elektriske koblinger, svinghjulkopling eller klokkehus.

1. Fjern delene som vises i [Figur 5](#), fra den gamle motoren, og monter dem på den nye motoren.

Merk: Hvis deler ikke er tilgjengelige fra den gamle motoren eller er skadet, se delehåndboken for bestilling av reservedeler.

2. Bruk *servicehåndboken* for Kubota-motoren til å installere den nye motoren.
3. Still inn hastighet ved lavt tomgangsturtall til 1200 o/min.

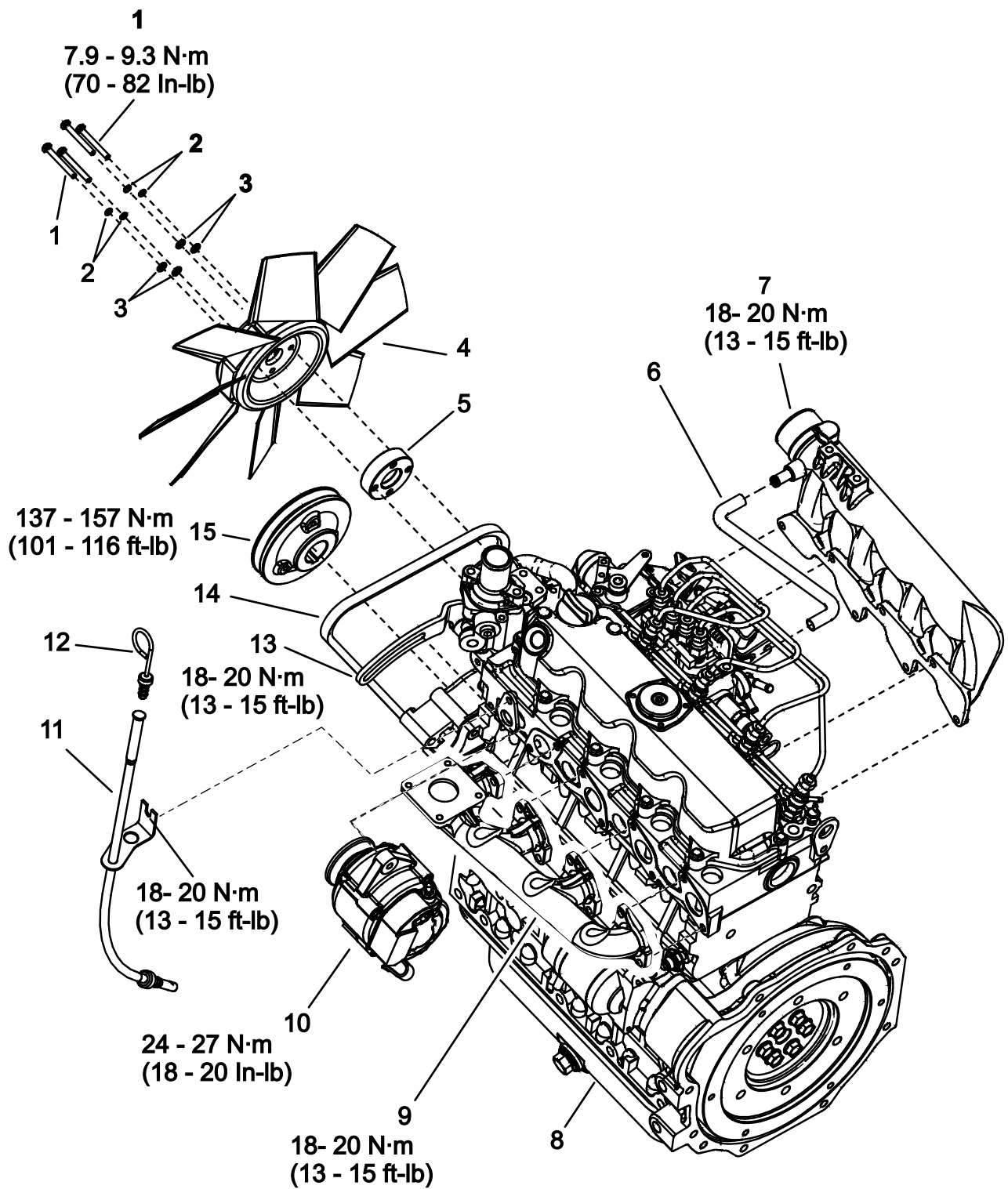

Figur 5

- | | | | |
|---------------------------|----------------------------|--------------------|------------------------|
| 1. Settskrue (M6 x 50 mm) | 5. Avstandsstykke på vifte | 9. Eksosmanifold | 13. Brakett |
| 2. Fjærskiver (M6) | 6. Ventilatorslange | 10. Generator | 14. Rem |
| 3. Skiver (M6) | 7. Inntaksmanifold | 11. Peilestavør | 15. Drivhjul for vifte |
| 4. Vifte | 8. Motor | 12. Peilestavmåler | |

g387402

6

Koble til batteriet

Ingen deler er nødvendige

Prosedyre

1. Koble den positive batterikabelen til batteriklemmen (Figur 6).
2. Koble den negative batterikabelen til batteriklemmen (Figur 6).

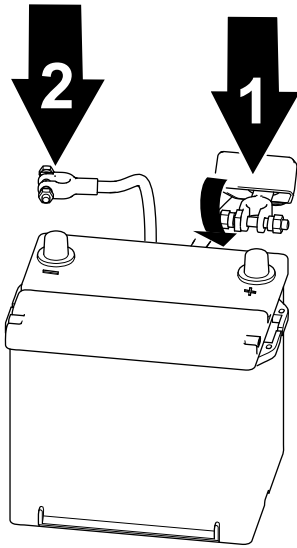

g289502

Figur 6

1. Positiv batterikabel 2. Negativ batterikabel

-
3. Sett på batteridekslet igjen.

Notat:

Notat:



Count on it.