



# Moottorin huoltosarja Kaupalliset leikkuriajokyköt

Mallinro: 134-5005

Mallinro: 134-5127

Mallinro: 134-7567

## Asennusohjeet

**Huomaa:** Uusi moottori on erilainen kuin alkuperäinen moottori. Käytä näitä ohjeita tunnistaksesi muutokset, jotta saat uudesta moottorista yhteensopivan.

## Asennus



### Koneen valmistelu

Mitään osia ei tarvita

### Ohjeet

**Huomaa:** Koneen vasen ja oikea puoli määritellään normaalista käyttöasennosta käsin.

**Huomaa:** Koneen alle pääsyä voi helpottaa nostolaitteella.

1. Pysäköi kone tasaiselle alustalle.
2. Kytke seisontajarru.
3. Sammuta moottori ja irrota virta-avain.
4. Anna koneen jäähtyä.

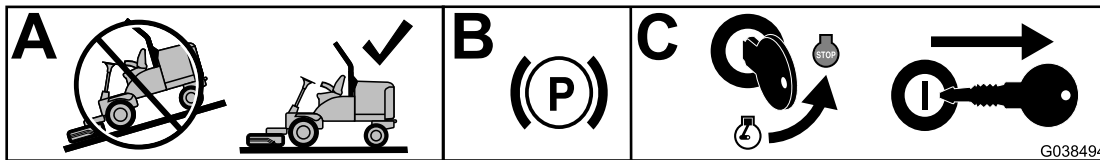

G038494

Kuva 1

g387526



# 2

## Akun irrotus

Mitään osia ei tarvita

### Ohjeet

#### ⚠ VAARA

Akun kaapeleiden virheellinen asennus voi vahingoittaa konetta ja kaapeleita aiheuttaen kipinöitä. Kipinät voivat saada akun kaasut räjähtämään ja aiheuttaa siten henkilövahingon.

- Irrota aina akun miinuskaapeli (musta) ennen pluskaapelin (punainen) irrottamista.
- Kytke aina akun pluskaapeli (punainen) ennen miinuskaapelia (musta).
- Pidä akun hihna aina paikallaan suojaamassa ja kiinnittämässä akkua.

#### ⚠ VAARA

Akun navat tai metallityökalut voivat aiheuttaa oikosulun koskettaessaan koneen metalliosia, mistä voi seurata kipinöitä. Kipinät voivat saada akun kaasut räjähtämään ja aiheuttaa siten henkilövahingon.

- Kun irrotat tai asennat akun, älä anna akun napojen koskettaa koneen metalliosia.
- Älä anna metallityökalujen aiheuttaa oikosulkua akun napojen ja koneen metalliosien välille.

1. Irrota akun miinuskaapeli akun navasta (Kuva 2).
2. Irrota akun pluskaapeli akun navasta (Kuva 2).

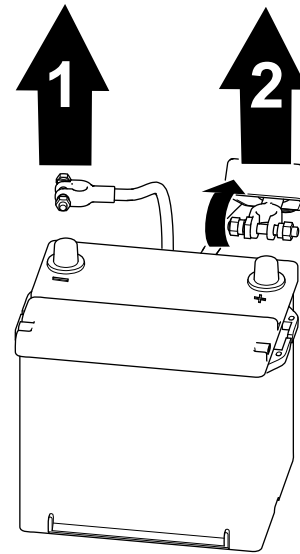

Kuva 2

g289503

1. Akun miinuskaapeli
2. Akun pluskaapeli

# 3

## Groundsmaster® 3400- ja LT3340-ajoyksikön vaihtomoottorin (malli V1505-NA) asennus

Mitään osia ei tarvita

### Ohjeet

**Huomaa:** Varmista, että kaikki tarvittavat Toro-osat on irrotettu vanhasta moottorista. Nykyisiä osia voivat olla kaasuvaijerin kannatin, ilmanpuhdistimen kannatin, polttoaineletkut, sähköliittimet, vauhtipyörän liitin tai vauhtipyörän kotelo.

1. Irrota kuvan mukaiset vanhan moottorin osat ([Kuva 3](#)) ja asenna ne uuteen moottoriin.

**Huomaa:** Jos osia ei ole saatavilla vanhasta moottorista tai ne ovat vaurioituneet, katso ohjeet varaosien tilaamiseen varaosaoppaasta.

2. Asenna uusi moottori Kubota-moottorin *huolto-oppaan* avulla.
3. Aseta moottorin alhaiseksi joutokäyntinopeudeksi 1 600 kierr./min.

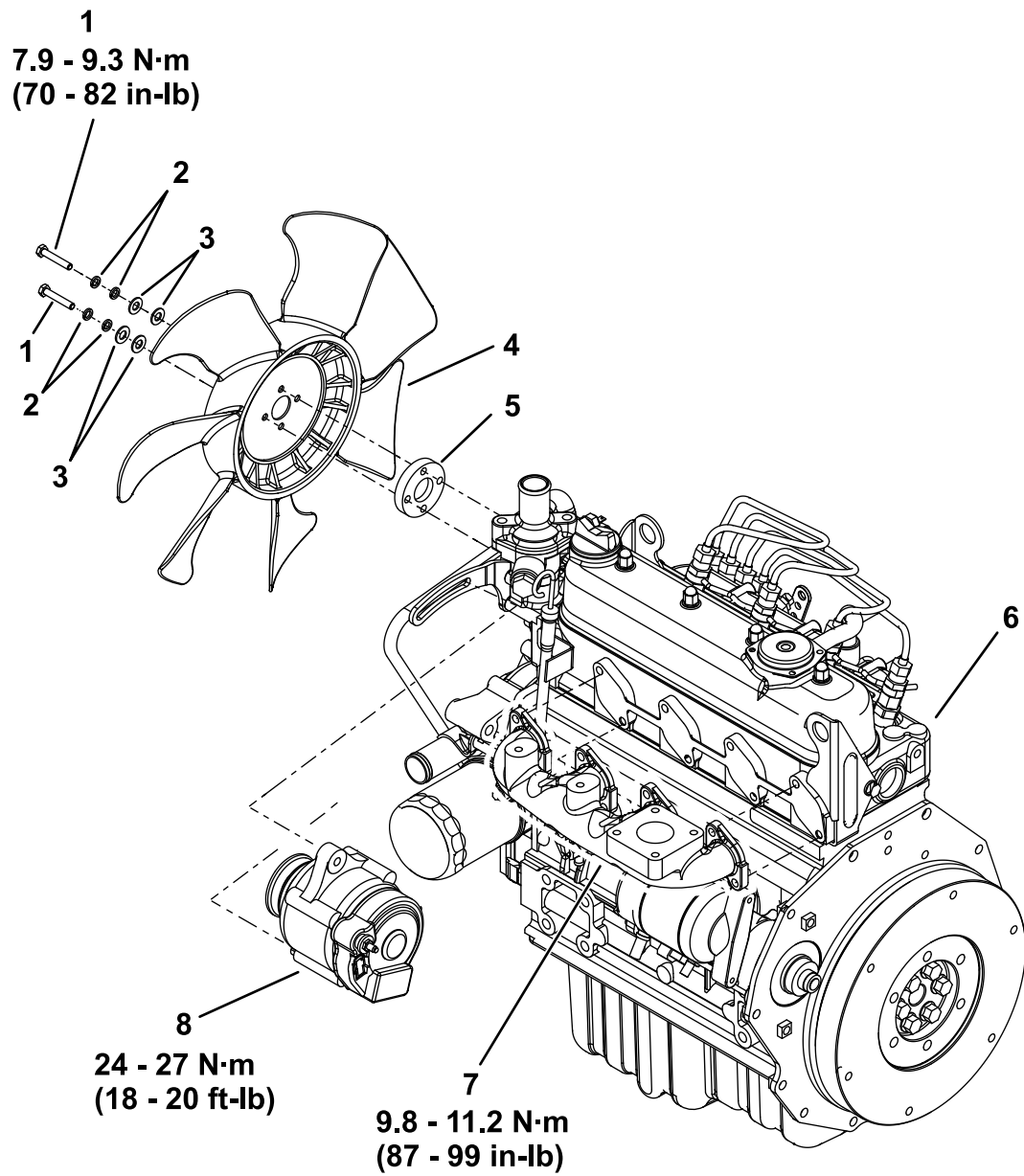

g386223

Kuva 3

- |                               |                     |              |
|-------------------------------|---------------------|--------------|
| 1. Kiristysruuvi (M6 × 35 mm) | 4. Puhallin         | 7. Pakosarja |
| 2. Jousialuslaatat (M6)       | 5. Puhaltimen olake | 8. Laturi    |
| 3. Aluslaatat (M6)            | 6. Moottori         |              |

# 4

## LT-F3000-ajoyksikön vaihtomoottorin (malli V1505-T) asennus

Mitään osia ei tarvita

### Ohjeet

**Huomaa:** Varmista, että kaikki tarvittavat Toro-osat on irrotettu vanhasta moottorista. Nykyisiä osia voivat olla kaasuvaijerin kannatin, ilmanpuhdistimen kannatin, polttoaineletkut, sähköliittimet, vauhtipyörän liitin tai vauhtipyörän kotelo.

1. Tilaa uusi öljynsuodatin ja pakosarjan tiiviste ([Kuva 4](#)). Katso oikeat osanumerot *Toro-varaosaoppaasta*.
2. Irrota vanhasta moottorista öljynsuodatinta ja pakosarjan tiivistettä lukuun ottamatta kuvassa esitetyt osat ([Kuva 4](#)) ja asenna ne ja uusi öljynsuodatin ja pakosarjan tiiviste uuteen moottoriin.

**Huomaa:** Jos osia ei ole saatavilla vanhasta moottorista tai ne ovat vaurioituneet, katso ohjeet varaosien tilaamiseen varaosaoppaasta.

3. Asenna uusi moottori Kubota-moottorin *huolto-oppaan* avulla.
4. Aseta moottorin alhaiseksi joutokäyntinopeudeksi 2 000 kierr./min.

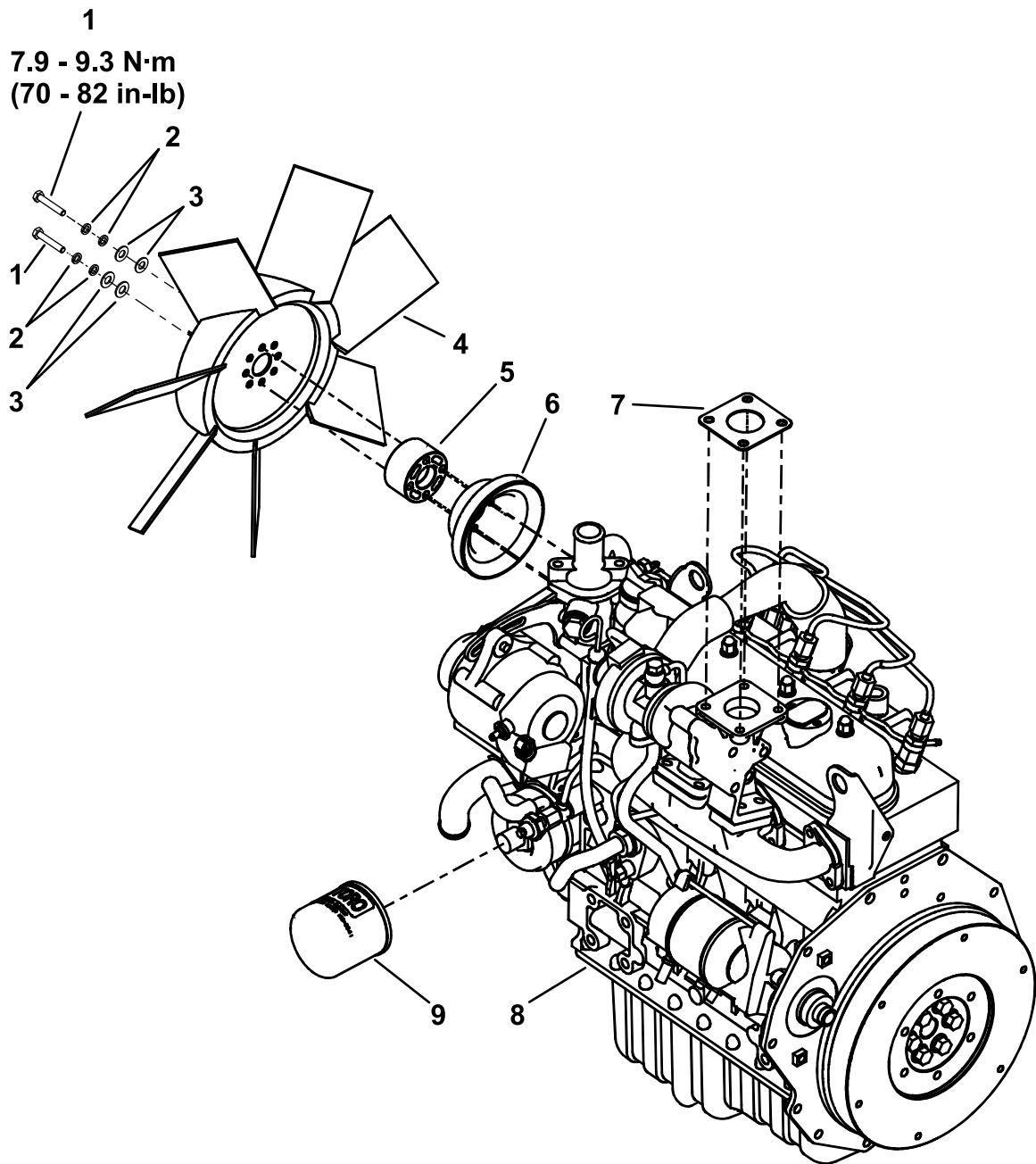

**Kuva 4**

g387403

- |                               |                           |                                   |
|-------------------------------|---------------------------|-----------------------------------|
| 1. Kiristysruuvi (M6 × 45 mm) | 4. Puhallin               | 7. Uusi äänenvaimentimen tiiviste |
| 2. Jousialuslaatat (M6)       | 5. Puhaltimen välikappale | 8. Moottori                       |
| 3. Aluslaatat (M6)            | 6. Puhaltimen hihnapyörä  | 9. Uusi öljynsuodatin             |

# 5

## T4240-ajoyksikön vaihtomoottorin (malli V2203-NA) asennus

Mitään osia ei tarvita

### Ohjeet

**Huomaa:** Varmista, että kaikki tarvittavat Toro-osat on irrotettu vanhasta moottorista. Nykyisiä osia voivat olla kaasuvaijerin kannatin, ilmanpuhdistimen kannatin, polttoaineletkut, sähköliittimet, vauhtipyörän liitin tai vauhtipyörän kotelo.

1. Irrota kuvan mukaiset vanhan moottorin osat ([Kuva 5](#)) ja asenna ne uuteen moottoriin.

**Huomaa:** Jos osia ei ole saatavilla vanhasta moottorista tai ne ovat vaurioituneet, katso ohjeet varaosien tilaamiseen varaosaoppaasta.

2. Asenna uusi moottori Kubota-moottorin *huolto-oppaan* avulla.
3. Aseta moottorin alhaiseksi joutokäyntinopeudeksi 1 200 kierr./min.

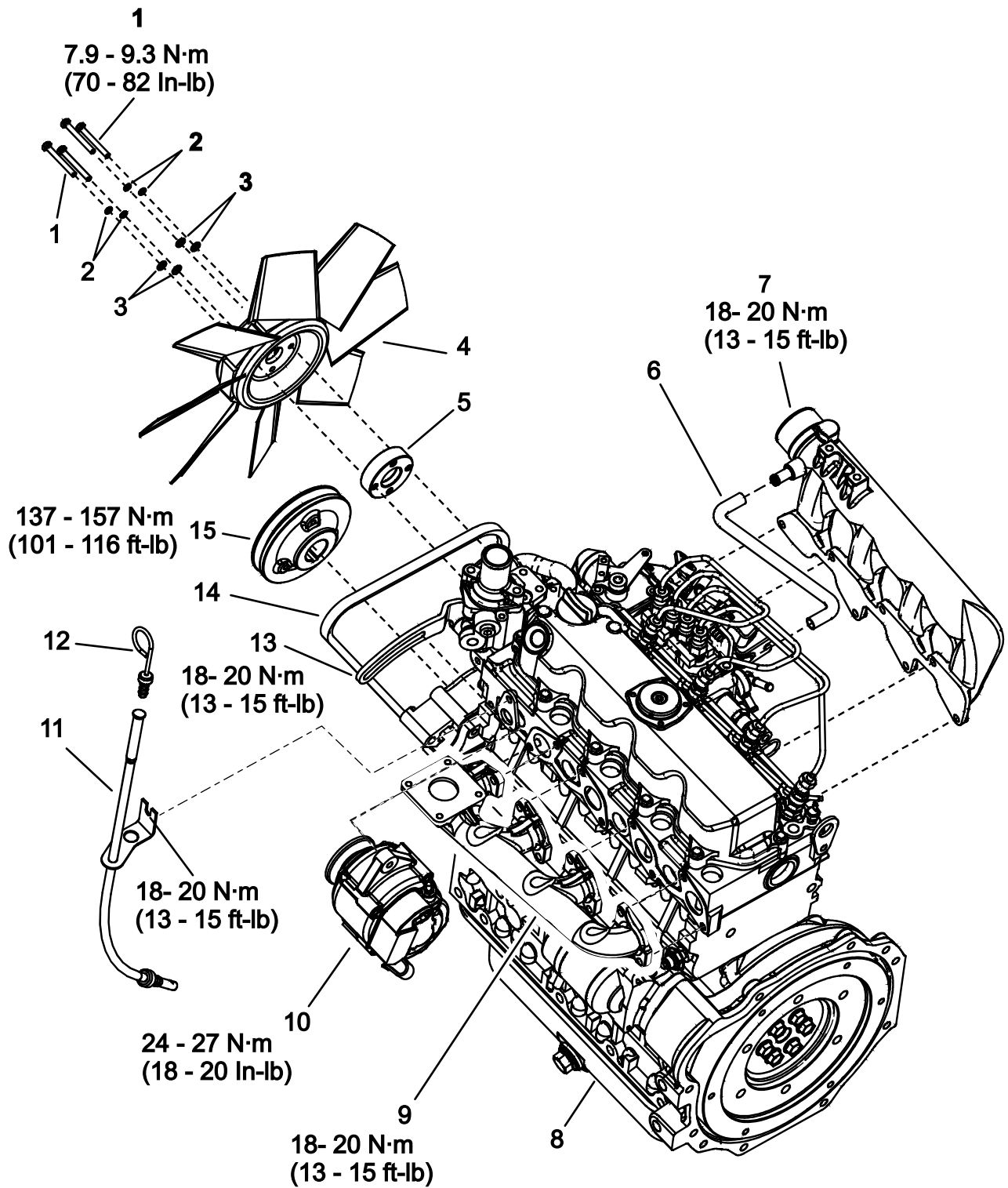

g387402

**Kuva 5**

- |                               |                           |                        |                            |
|-------------------------------|---------------------------|------------------------|----------------------------|
| 1. Kiristysruuvi (M6 × 50 mm) | 5. Puhaltimen välikappale | 9. Pakosarja           | 13. Kannatin               |
| 2. Jousialuslaatat (M6)       | 6. Huuhotinletku          | 10. Laturi             | 14. Hihna                  |
| 3. Aluslaatat (M6)            | 7. Imusarja               | 11. Mittatikun putki   | 15. Puhaltimen käyttöpyörä |
| 4. Puhallin                   | 8. Moottori               | 12. Mittatikun mittari |                            |



# 6

## Akun kytkentä

Mitään osia ei tarvita

### Ohjeet

1. Kytke akun pluskaapeli akun napaan (Kuva 6).
2. Kytke akun miinuskaapeli akun napaan (Kuva 6).

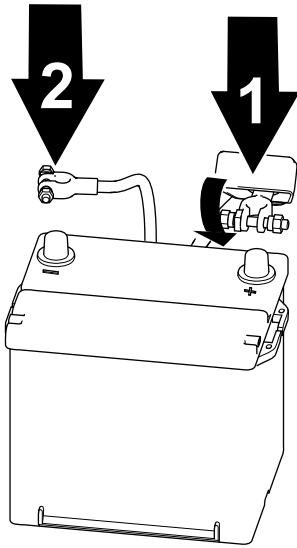

g289502

**Kuva 6**

1. Akun pluskaapeli
2. Akun miinuskaapeli

- 
3. Asenna akun suojus.

# Huomautuksia:

# Huomautuksia:



**Count on it.**