



Motorservicesæt

Professionelle plæneklippertraktionsenheder

Modelnr. 134-5005

Modelnr. 134-5127

Modelnr. 134-7567

Monteringsvejledning

Bemærk: Din nye motor er anderledes end den oprindelige motor. Brug disse anvisninger til at identificere ændringerne for at gøre den nye motor kompatibel.

Montering

1

Klargøring af maskinen

Kræver ingen dele

Fremgangsmåde

Bemærk: Maskinens venstre og højre side er som set fra den normale betjeningsposition.

Bemærk: Du kan bruge et hejseapparat for at få bedre adgang til maskinens underside.

1. Parker maskinen på en plan overflade.
2. Aktiver parkeringsbremsen.
3. Sluk motoren, og tag nøglen ud.
4. Lad maskinen køle af.

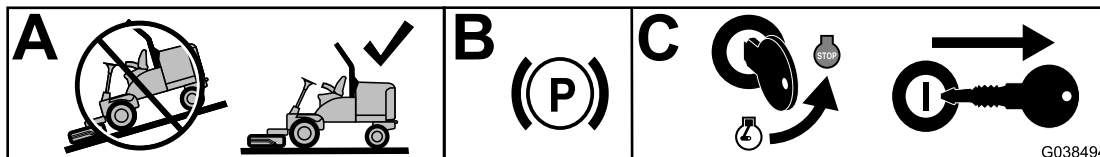

Figur 1

g387526



2

Afbrydelse af batteriet

Kræver ingen dele

Fremgangsmåde

⚠ ADVARSEL

Forkert batterikabelføring kan danne gnister og beskadige maskinen og kablerne. Gnister kan få batterigasserne til at eksplodere og medføre personskaade.

- Frakobl altid batteriets (sorte) minuskabel, før du frakobler det røde pluskabel.
- Tilslut altid batteriets røde pluskabel, før du tilslutter det sorte minuskabel.
- Lad altid batteristroppen sidde på plads for at beskytte og fastgøre batteriet.

⚠ ADVARSEL

Batteripoler eller metalværktøj kan kortslutte mod maskinens metaldele og forårsage gnister. Gnister kan få batterigasserne til at eksplodere og medføre personskaade.

- Når batteriet skal fjernes eller monteres, må batteriets poler ikke berøre nogen metaldele på maskinen.
 - Metalværktøj må ikke kortslutte mellem batteripolerne og maskinens metaldele.
1. Kobl batteriets minuskabel fra batteriets pol (Figur 2).
 2. Kobl batteriets pluskabel fra batteriets pol (Figur 2).

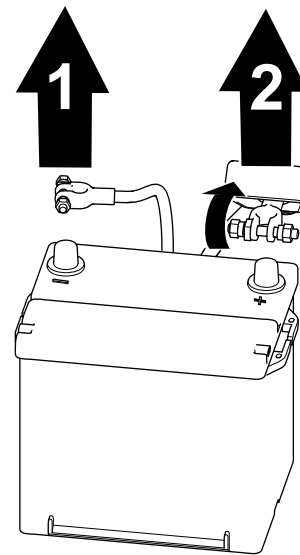

Figur 2

1. Batteriets minuskabel
2. Batteriets pluskabel

g289503

3

Konfigurering af udskiftningsmotor (Model V1505-NA) til Groundsmaster® 3400 og LT3340-traktionsenheden

Kræver ingen dele

Fremgangsmåde

Bemærk: Sørg for, at alle de nødvendige Toro-dele afmonteres fra den gamle motor. De eksisterende dele kan omfatte gasbeslag, luftfilterbeslag, brændstofslanger, elektriske forbindelser, svinghjulskobling eller klokkehus.

1. Afmonter de dele, der er vist i [Figur 3](#) fra den gamle motor, og monter dem på den nye motor.

Bemærk: Se reservedelshåndbogen for bestilling af udskiftningsdele, hvis delene ikke er tilgængelige fra den gamle motor, eller de er beskadigede.

2. Brug *servicevejledningen* til Kubota-motoren for at installere den nye motor.
3. Indstil lav tomgangsmotorhastighed til 1600 o/min.

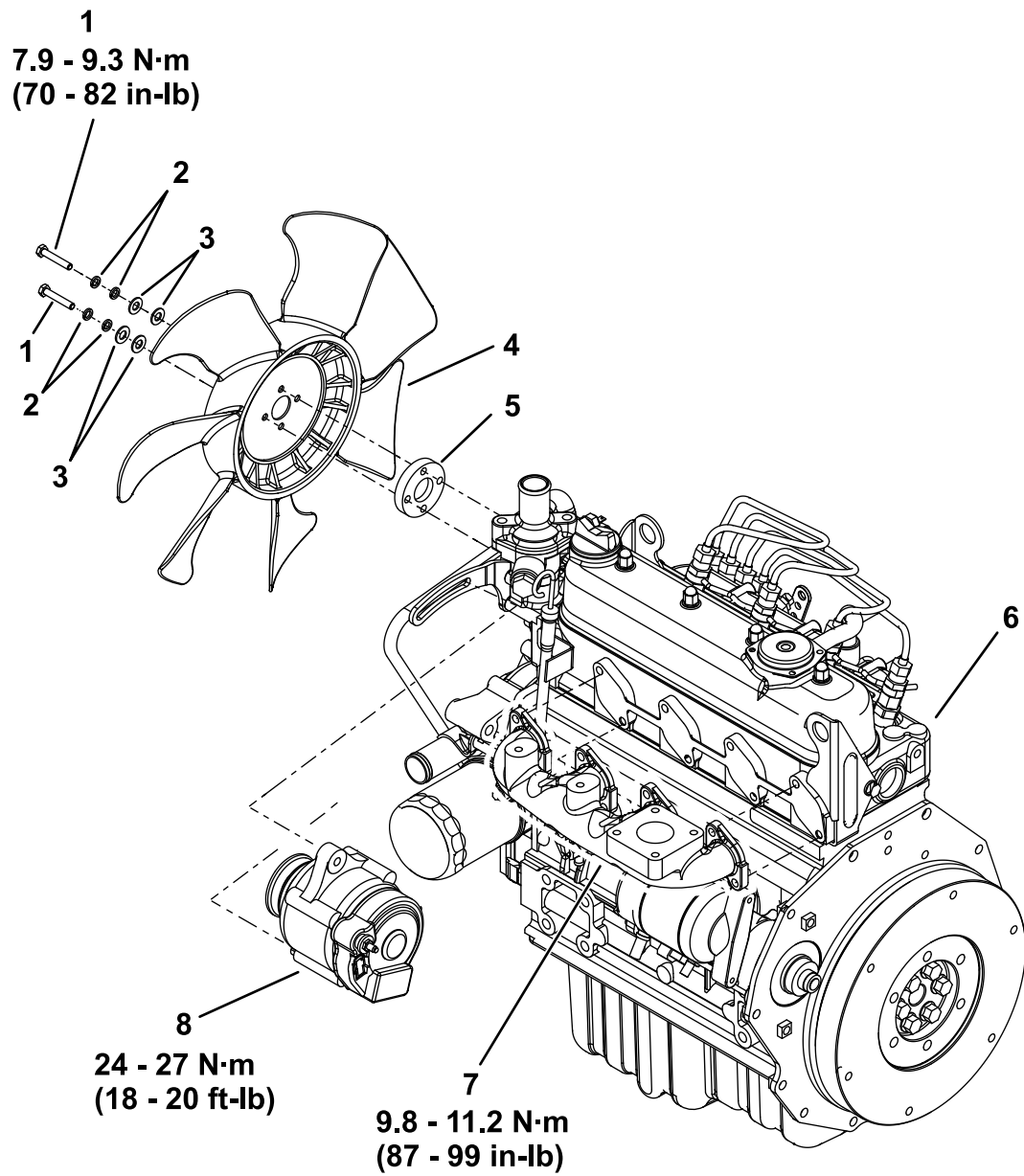

Figur 3

g386223

- | | | |
|--------------------------|---------------------|------------------------|
| 1. Sætskrue (M6 x 35 mm) | 4. Ventilator | 7. Udstødningsmanifold |
| 2. Fjederskiver (M6) | 5. Ventilatorflange | 8. Generator |
| 3. Spændeskiver (M6) | 6. Motor | |

4

Konfigurering af udskiftningsmotor (Model V1505-T) til LT-F3000-traktionsenheden

Kræver ingen dele

Fremgangsmåde

Bemærk: Sørg for, at alle de nødvendige Toro-dele afmonteres fra den gamle motor. De eksisterende dele kan omfatte gasbeslag, luftfilterbeslag, brændstofslanger, elektriske forbindelser, svinghjulskobling eller klokkehus.

1. Bestil et nyt oliefilter og en ny udstødningspakning ([Figur 4](#)). Se Toros *reservedelskatalog* for de korrekte reservedelsnumre.
2. Udover oliefilteret og udstødningspakningen afmonteres delene, der er vist i [Figur 4](#) fra den gamle motor og monteres på den nye motor, inklusive det nye oliefilter og udstødningspakningen.

Bemærk: Se reservedelshåndbogen for bestilling af udskiftningsdele, hvis delene ikke er tilgængelige fra den gamle motor, eller de er beskadigede.

3. Brug *servicevejledningen* til Kubota-motoren for at installere den nye motor.
4. Indstil lav tomgangsmotorhastighed til 2000 o/min.

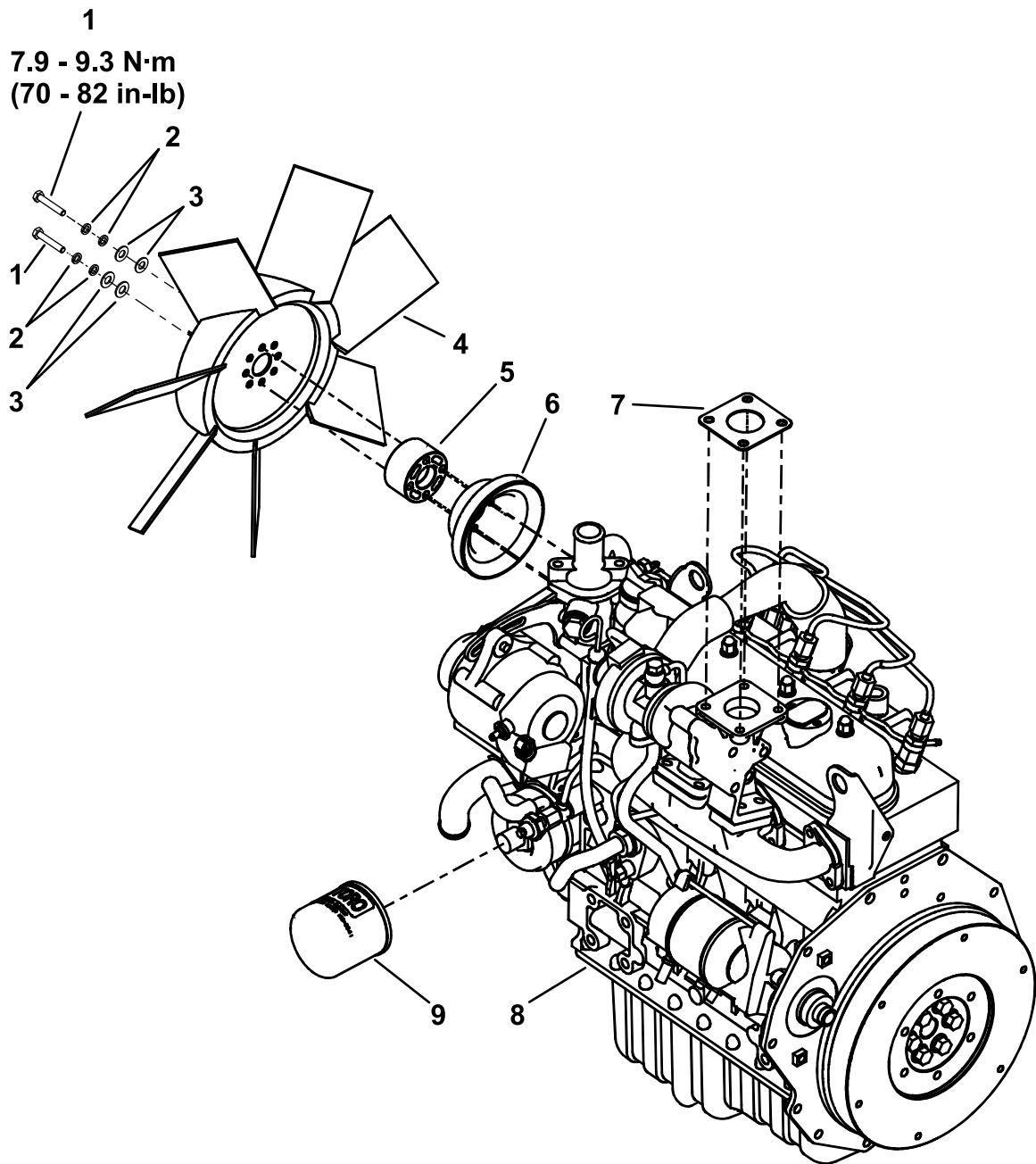

Figur 4

g387403

- | | | |
|--------------------------|--------------------------------|-----------------------|
| 1. Sætskrue (M6 x 45 mm) | 4. Ventilator | 7. Ny lydpottepakning |
| 2. Fjederskiver (M6) | 5. Ventilators afstandsbøsning | 8. Motor |
| 3. Spændeskiver (M6) | 6. Ventilatorremskive | 9. Nyt oliefilter |

5

Konfigurering af udskiftningsmotor (Model: V2203-NA) til T4240-traktionsenheden

Kræver ingen dele

Fremgangsmåde

Bemærk: Sørg for, at alle de nødvendige Toro-dele afmonteres fra den gamle motor. De eksisterende dele kan omfatte gasbeslag, luftfilterbeslag, brændstofslanger, elektriske forbindelser, svinghjulskobling eller klokkehus.

1. Afmonter de dele, der er vist i [Figur 5](#) fra den gamle motor, og monter dem på den nye motor.

Bemærk: Se reservedelshåndbogen for bestilling af udskiftningsdele, hvis delene ikke er tilgængelige fra den gamle motor, eller de er beskadigede.

2. Brug *servicevejledningen* til Kubota-motoren for at installere den nye motor.
3. Indstil lav tomgangsmotorhastighed til 1200 o/min.

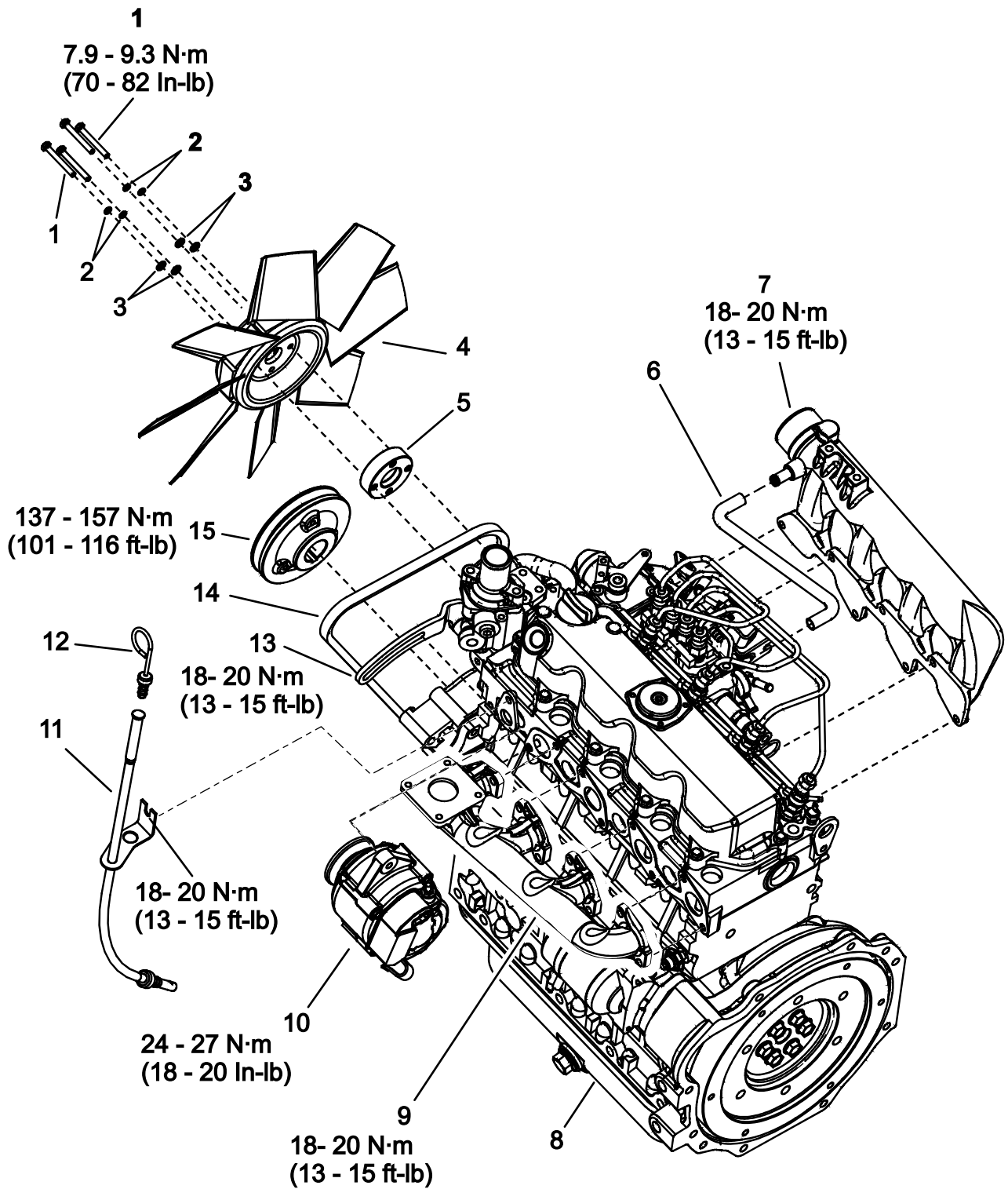

Figur 5

g387402

- | | | | |
|--------------------------|--------------------------------|------------------------|------------------------|
| 1. Sætskrue (M6 x 50 mm) | 5. Ventilators afstandsbøsning | 9. Udstødningsmanifold | 13. Beslag |
| 2. Fjederskiver (M6) | 6. Ånderørsslange | 10. Generator | 14. Rem |
| 3. Spændeskiver (M6) | 7. Indsugningsmanifold | 11. Målepindsrør | 15. Ventilatorremskive |
| 4. Ventilator | 8. Motor | 12. Målepind | |

6

Tilslutning af batteriet

Kræver ingen dele

Fremgangsmåde

1. Slut batteriets pluskabel til batteriets pol (Figur 6).
2. Slut batteriets minuskabel til batteriets pol (Figur 6).

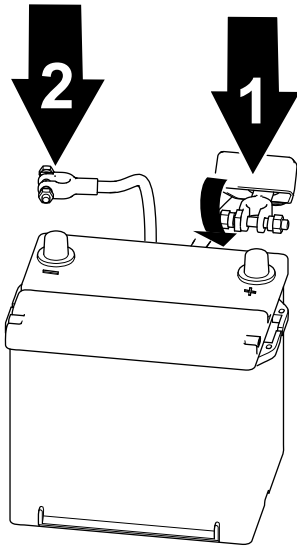

g289502

Figur 6

1. Positivt batterikabel
2. Negativt batterikabel

-
3. Sæt batteridækslet på.

Bemærkninger:

Bemærkninger:



Count on it.