



Count on it.

Kasutusjuhend

Flex-Force Power System™ 60 V kõrglõikur

Mudeli nr 51847T—Seeria nr 321000001 ja edasi

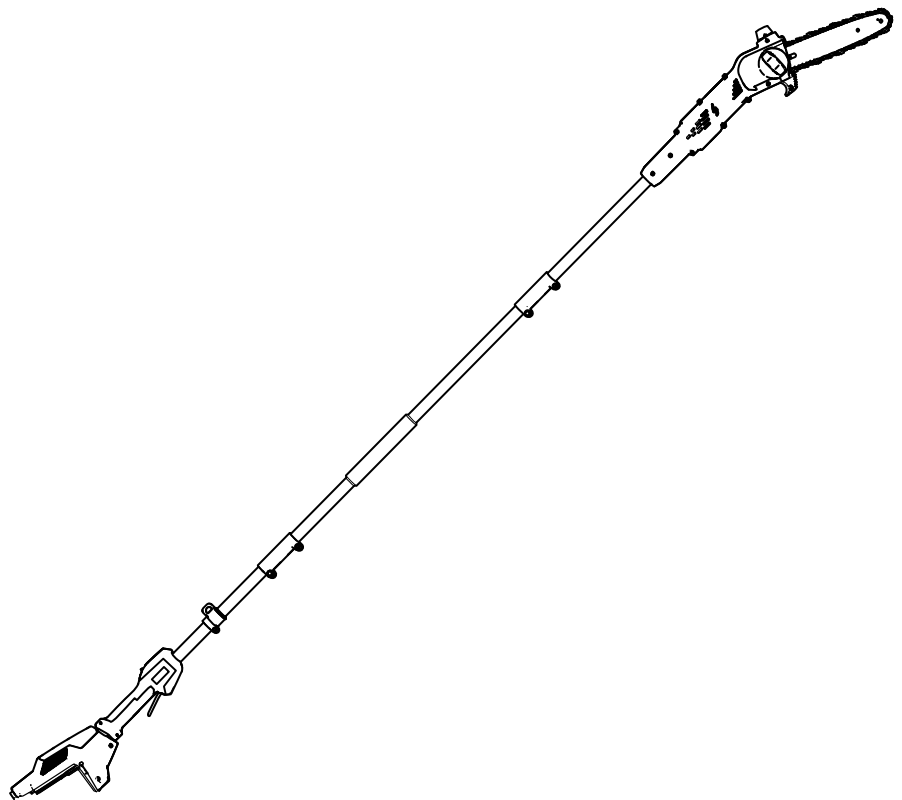



Abi saamiseks tutvuge juhendvideotega veebilehel www.toro.com/support või võtke enne toote tagastamist ühendust volitatud teenindusega.

Tähtis: Garantiiteabe, varuosade ja muu tooteteabega tutvumiseks skannige mobiilseadmega seerianumbriplaadil olevat QR-koodi (kui see on olemas).

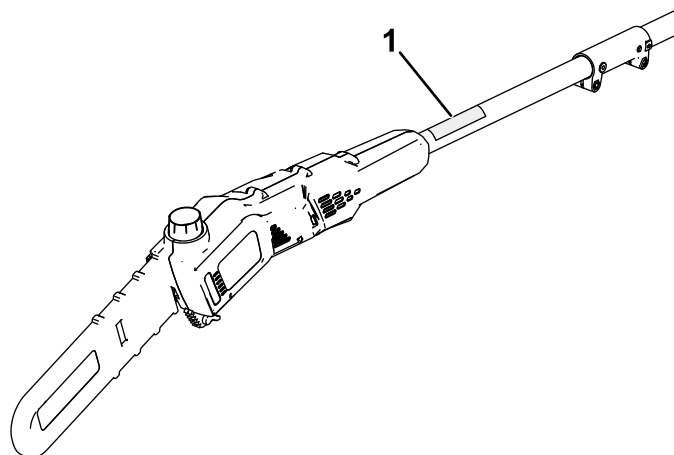

g374224

Joonis 1

1. Mudeli- ja seerianumbri asukoht.

Mudeli nr _____
Seeria nr _____

Selles juhendis on esitatud potentsiaalsed ohud ja hoiatussümboliga (Joonis 2) tähistatud ohutusteated, mis juhivad tähelepanu ohule, mis võib soovitatud ettevaatusabinõude eiramisel tekitada raskeid või eluohtlikke vigastusi.



sa-black

Joonis 2
Hoiatussümbolid

Selles juhendis kasutatakse kahte sõna teabe esiletõstmiseks. „**Oluline**” juhhib tähelepanu erilisele mehaanikateabele ja „**Märkus**” rõhutab üldist teavet, millele tuleks erilist tähelepanu pöörata.

Sissejuhatus

See kõrglõikur on mõeldud kuni 15,2 cm läbimõõduga peenemate okste ja harude lõikamiseks. Seda tohivad kasutada ainult täiskasvanud. See on mõeldud kasutamiseks Toro Flex-Force'i liitiumioonakupaki mudeliga 81820, 81825, 81850, 81860 või 81875. Neid akupakke võib laadida ainult akulaadija mudelitega 81801, 81101, 81802 või 81805. Nende toodete kasutamine muudel kui ettenähtud kasutusotstarvetel võib osutada ohtlikuks teile ja kõrvalseisjatele.

Tähtis: Kui kasutate seda seadet akupakimudeliga 81850, 81860 või 81875, siis peate vajaliku toe ja tasakaalu tagamiseks paigaldama komplekti kuuluvad kiirvabastusega rakmed.

Seadmega töötamisel ei tohi kasutada muid rakmeid ega rohkem kui üht rakmekomplekti.

Toote õigeks kasutamiseks ja hooldamiseks ning vigastuste ja toote kahjustamise vältimiseks lugege seda teavet tähelepanelikult. Teie vastutate toote nõuetekohase ja ohutu kasutamise eest.

Lisateavet, sealhulgas ohutusnõuannete, koolitusmaterjalide, lisaseadmete, edasimüüja leidmise või toote registreerimise kohta leiate veebisaidilt www.toro.com.

Kui vajate hooldust, Toro originaalvaruosi või lisainfot, võtke ühendust volitatud hooldusfirmaga või Toro klienditeenindusega ning vaadake valmis toote mudel ja seerianumber. Joonis 1 näitab tootel mudeli- ja seerianumbri asukohta. Kirjutage numbrid selleks ette nähtud tühjale alale.

Sisukord

Ohutus	3
Ohutus- ja juhendsildid	7
Paigaldus	8
Plaadi ja keti paigaldamine	8
Kõrglõikuri kokkupanek	9
Kõrglõikurile plaadi- ja ketiõli lisamine	10
Rakmete kinnitamine	11
Seadme ülevaade	11
Tehnilised andmed	11
Kasutamine	12
Enne kõrglõikuri kasutamist	12
Kõrglõikuri käivitamine	12
Kõrglõikuri peatamine	13
Kõrglõikuriga lõikamine	13
Puu pügamine	14
Akupaki eemaldamine	14
Hooldus	15
Soovitatav hooldusgraafik	15
Õlitaseme kontrollimine ning plaadi- ja ketiõli lisamine	15
Plaadi- ja ketiõli valgumise kontrollimine	15
Keti pinge reguleerimine	16
Juhtplaadi, keti ja ajamiratta hooldamine	17
Juhtplaadi ja keti paigaldamine	17
Keti teritamine	18
Hooldus	18
Hoiulepanemine	18
Veaotsing	19

Ohutus

⚠ HOIATUS

Vaadake üle kõik seda elektritööriista puudutavad hoiatused, suunised, joonised ja tehnilised andmed.

Kui ei järgita allpool toodud suuniseid, võib see põhjustada elektrilöögi, tulekahju ja/või tõsiseid vigastusi.

Hoidke kõik hoiatused ja juhised hilisemaks vaatamiseks alles.

Hoiatustes kasutatud mõiste „elektritööriist“ viitab teie vooluvõrgu toitel (juhtmega) töötavale elektritööriistale või akutoitel (juhtmeta) töötavale elektritööriistale.

OLULISED OHUTUSJUHISED

I. Tööala ohutus

1. **Hoidke tööala korras ja tagage seal hea valgustus.** *Segamini või hämarad alad põhjustavad õnnetusi.*
2. **Ärge kasutage elektritööriistu plahvatusohtlikes keskkondades, näiteks kergsüttivate vedelike või gaaside lähedal või tolmustes kohtades.** *Elektritööriistade kasutamisel tekib sädemeid, mis võivad tolmu või aurd süüdata.*
3. **Veenduge elektritööriista kasutamisel, et läheduses ei oleks lapsi ega kõrvalisi isikuid.** *Segajad võivad põhjustada kontrolli kaotamist tööriista üle.*

II. Elektriline ohutus

1. **Elektritööriista pistik peab sobima kasutatava pistikupesaga.** Pistikut ei ole lubatud kohandada. **Ärge kasutage maandatud elektritööriistadega adapterpistikuid.** *Kohandamata pistikute ja sobivate pistikupesade puhul väheneb elektrilöögioht.*
2. **Vältige keha kokkupuudet maandatud pindadega, nagu torud, radiaatorid, elektripliidid ja külmikud.** *Kui keha on maandatud, suureneb elektrilöögioht.*
3. **Kaitske elektritööriistu vihma ja märgade tingimuste eest.** *Kui elektritööriista satub vett, suurendab see elektrilöögiohtu.*
4. **Ärge kahjustage kaablit.** **Ärge kasutage kaablit elektritööriista kandmiseks, tõmbamiseks või vooluvõrgust eemaldamiseks.** Hoidke kaablit eemal kuumaallikatest, õlist, teravatest servadest

ja liikuvatest osadest. *Kahjustatud või sõlmes juhtmed suurendavad elektrilöögiohtu.*

5. **Elektritööriistaga õues töötades kasutage õuetingimustesse sobilikku pikendusjuhet.** *Õuetingimustesse sobiliku pikendusjuhtme kasutamine vähendab elektrilöögiohtu.*
6. **Kui elektritööriista on vaja kasutada niisketes tingimustes, siis kasutage rikkevoolukaitsmega elektrivarustust.** *Rikkevoolukaitsme kasutamine vähendab elektrilöögiohtu.*

III. Kasutaja ohutus

1. **Olge valvas! Pöörake tähelepanu sellele, mida te parasjagu teete, ja lähtuge elektritööriista kasutamisel tervest mõistusest.** *Ärge kasutage elektritööriista, kui olete väsinud või uimastite, alkoholi või ravimite mõju all. Hetkeline tähelepanematus elektritööriista kasutamisel võib põhjustada raskeid kehavigastusi.*
2. **Kasutage isikukaitsevahendeid. Kandke alati kaitseprille.** *Sobilikes tingimustes kasutatav kaitsevarustus, nagu tolumumask, mittelibiseva tallaga turvajalatsid, kiiver või kõrvaklapid, vähendab vigastuste ohtu.*
3. **Vältige soovimatut käivitamist. Veenduge enne tööriista toiteallika ja/või akupakiga ühendamist, selle kätte võtmist või kandmist, et selle lüliti oleks VÄLJALÜLITATUD asendis.** *Kui elektritööriista kandes hoiate sõrme lülilil või käivitata sisselülitatud asendis lülitiga tööriista kogemata, võib see põhjustada õnnetusi.*
4. **Eemaldage enne elektritööriista sisselülitamist kõik reguleerimis- ja mutrivõtmed.** *Elektritööriista pöörleva osa külge jäetud reguleerimis- või mutrivõti võib põhjustada kehavigastusi.*
5. **Ärge küünitage liiga kaugele. Jalgealune peab olema alati stabiilne ja tasakaal hea.** *See võimaldab elektritööriista ootamatutes olukordades paremini käsitseda.*
6. **Kandke sobilikke rõivaid. Ärge kandke lohvakaid riideid või ehteid. Hoidke juuksed, riided ja kindad eemal liikuvatest osadest.** *Lohvakad riided, ehted või pikad juuksed võivad liikuvate osade vahele jääda.*
7. **Kui seadmetel on ühendusvõimalus tolmu äratõmbeks ja kogumiseks, siis veenduge, et ühendus oleks nõuetekohane ja seda kasutatakse korrektselt.** *Tolmu kogumine võib vähendada tolmu seotud ohtusid.*
8. **Ärge muutuge tööriista sagedasel kasutamisel hooletuks, kui olete sellega ära harjunud, ega eirake selle ohutuspõhimõtteid.** *Hooletu kasutamine võib*

põhjustada vaid sekundi murdosaga raskeid kehavigastusi.

9. **Ärge lubage lastel või väljaõppeta isikutel seadet kasutada ega hooldada. Lubage seadet kasutada või hooldada vaid vastutustundlikel, väljaõppega, juhistega tutvunud ja selleks füüsiliselt suutlikel inimestel.**

IV. Elektritööriista kasutamine ja hooldamine

1. **Ärge rakendage elektritööriistale selle kasutamisel jõudu. Kasutage tööks sobilikku elektritööriista.** *Sobilik elektritööriist saab ülesandega hakkama paremini ja ohutumalt kiirusel, mis on selle puhul ette nähtud.*
2. **Ärge kasutage elektritööriista, kui selle lüliti ei lülitu sisse/välja.** *Kui elektritööriista ei ole võimalik lülitiga juhtida, on selle kasutamine ohtlik ja see vajab parandamist.*
3. **Lahutage pistik toiteallikast ja/või eemaldage akupakk (kui selle saab eemaldada) elektritööriistast, enne kui kohandate tööriista, vahetate selle tarvikuid või panete selle hoiule.** *Sellised ennetavad ohutusmeetmed vähendavad tööriista kogemata käivitamise ohtu.*
4. **Hoiustage jõude seisvaid elektritööriistu siseruumides lastele kättesaamatus kohas ja ärge lubage inimestel, kes ei ole elektritööriista või nende juhistega kursis, tööriista kasutada.** *Elektritööriistad on koolitamata kasutajate käes ohtlikud.*
5. **Kandke elektritööriista ja selle tarvikute eest hoolt. Kontrollige, kas on valesti joondatud või takerduvaid liikuvaid osi, katkisi detaile või muid elektritööriista kasutamist mõjutavaid tingimusi.** *Kahjustuste korral laske elektritööriist enne selle kasutamist parandada. Paljud õnnetused on tingitud elektritööriistade kehvast hooldusest.*
6. **Hoidke lõiketööriistu terava ja puhtana.** *Nõuetekohaselt hooldatud lõiketööriistad, mille lõikeosad on teravad, takerduvad väiksema tõenäosusega ja neid on lihtsam juhtida.*
7. **Kasutage elektritööriista, tarvikuid, lõiketerasid jne, järgides neid juhiseid ning võttes arvesse töötingimusi ja eesolevat ülesannet.** *Kui elektritööriista kasutatakse viisil, milleks see ei ole ette nähtud, võib see põhjustada ohtlikke olukordi.*
8. **Hoidke käepidemed ja muud haardepinnad kuiva, puhta ning õli- ja määrdevabana.** *Libedad käepidemed ja haardepinnad ei võimalda ootamatutes olukordades tööriista ohutult kasutada ja juhtida.*

V. Akutööriista kasutamine ja hooldamine

1. **Laadige seadet ainult tootja täpsustatud laadijaga.** Ühele akupakitüübile sobiv laadija võib põhjustada mõne teise akupakiga kasutamisel tuleohtu.
2. **Kasutage elektritööriistu ainult spetsiaalselt neile mõeldud akupakiga.** Muude akupakkide kasutamine võib põhjustada vigastusi ja/või tulekahju.
3. **Kui akupakki ei kasutata, hoidke seda eemal metallesemetest, nagu kirjaklambrid, mündid, võtmed, naelad, kruvid ja muud väikesed metallobjektid, mis võivad klemme lühistada.** Aku klemmide lühistamine võib põhjustada põletusi või tulekahju.
4. **Ebasoodsates tingimustes võib akust vedelikke lekkida. Vältige nendega kokkupuutumist. Kokkupuute korral loputage rohke veega. Vedeliku silma sattumisel pöörduge arsti poole.** Akuveredelik võib põhjustada ärritust või põletusi.
5. **Ärge kasutage kahjustatud või kohandatud akupakki või tööriista.** Kahjustatud või kohandatud akud võivad toimida ettearvamatult, põhjustades tulekahju, plahvatuse või vigastusi.
6. **Kaitske akupakki ja tööriista kokkupuute eest lahtise leegi ja äärmuslike temperatuuridega.** Kokkupuude leegi või temperatuuriga üle 100 °C võib põhjustada plahvatuse.
7. **Järgige kõiki laadimisjuhiseid ja ärge laadige akupakki või tööriista väljaspool juhendis täpsustatud temperatuurivahemikku.** Vale või väljaspool täpsustatud temperatuurivahemikku laadimine võib akut kahjustada ja põhjustada tuleohtu.
8. **Kaitske akupakki ja tööriista kokkupuute eest vihma ja märgade tingimustega.** Kui elektritööriista satub vett, suurendab see elektrilöögiohtu.
9. **ETTEVAATUST! Akupakk, millega on valesti ümber käidud, võib põhjustada tulekahju või keemilisi põletusi.** Ärge võtke akupakki osadeks. Ärge kuumutage akupakki temperatuuril üle 68 °C ega põletage seda. Asendage akupakk ainult Toro akupakiga; teist tüüpi akupaki kasutamine võib põhjustada tulekahju või plahvatuse. Hoidke akupakke lastele kättesaamatus kohas ja originaalpakendis, kuni olete valmis neid kasutama.

VI. Hooldus

1. **Laske elektritööriista hooldada kvalifitseeritud tehnikul, kes kasutab ainult identseid asendusosi.** See tagab ka edaspidi elektritööriista ohutu kasutamise.

2. **Ärge hooldage kahjustatud akupakke.** Akupakke tohivad hooldada ainult tootja või volitatud teenusepakkujad.

VII. Kõrglõikuri ohutu kasutamine

1. **Hoidke oma kehaosad saeketist eemal. Ärge eemaldage lõigatud materjali ega hoidke lõigatavast materjalist kinni, kui saekett liigub. Enne takerdunud materjali eemaldamist veenduge, et lüliti oleks väljalülitatud asendis ja aku lahutatud. Pärast lüliti väljalülitamist jätkab saekett veel liikumist. Enne kõrglõikuri käivitamist veenduge, et saekett ei puutuks millegi vastu. Lühiajaline tähelepanematus kõrglõikuri kasutamisel võib põhjustada riiete või kehaosade saeketi vahele jäämist.**
2. **Hoidke kõrglõikurit seda kandes käepidemest ja veenduge, et saekett oleks seiskunud. Kõrglõikuri transportimisel või hoiustamisel kinnitage alati saeketi kate. Kõrglõikuri korrektne käsitsemine vähendab saeketi tekitatud kehavigastuste ohtu.**
3. **Hoidke kinni ainult elektritööriista isoleeritud haardepinnast, kuna saekett võib puutuda kokku varjatud kaablitega. Kui saekett või tera puutub kokku voolu all kaabliga, võivad elektritööriista metalloosad elektrit juhtida ja kasutaja võib saada elektrilöögi.**
4. **Ärge kasutage kõrglõikurit kehvades ilmaoludes, eriti kui on äikesoht. Nii vähendate välgulöögiga pihvitaamise ohtu.**
5. **Elektrilöögi vältimiseks ärge kasutage tööriista kunagi elektriliinide läheduses. Kokkupuude elektriliinidega või kasutamine nende läheduses võib põhjustada raskeid vigastusi või surmaga lõppeva elektrilöögi.**
6. **Kasutage kõrglõikuriga töötades alati kaht kätt. Hoidke kõrglõikurit mõlema käega, et vältida juhitavuse kadu.**
7. **Kui kasutate kõrglõikurit pea kohal, kandke alati peakaitset. Kukkuv praht võib põhjustada raskeid kehavigastusi.**
8. **Kandke sobivat riietust, sh kaitseprille, pikki pükse, hea libisemiskindlusega jalatseid, kindaid ja kõrvaklappe. Siduge pikad juuksed ja ärge kandke lahtisi ehteid, mis võivad liikuvate osade vahele kinni jääda. Tolmustes tingimustes töötades kandke näomaski. Sobivad kaitserõivad vähendavad lendava prahi ja kogemata saeketiga kokkupuutumise korral kehavigastuste ohtu.**
9. **Ärge kasutage kõrglõikurit puu otsas, redelil, katusel või muul ebastabiilsel pinnal olles. Sellistes tingimustes võib kõrglõikuri kasutamine põhjustada raskeid kehavigastusi.**

10. **Veenduge alati, et teie jalgealune oleks kindel, ja kasutage kõrglõikurit ainult fikseeritud, turvalisel ja tasasel pinnal seistes.** Libedatel või ebastabiilsetel pindadel, näiteks redelil, võib tasakaal või kontroll kõrglõikuri üle kaduda.
11. **Pinge all haru lõikamisel olge ettevaatlik, kuna oks võib tagasi paiskuda.** Kui puidukiudude pinge vabaneb, võib pinge all oks paiskuda vastu kasutajat ja/või põhjustada kontrolli kaotamist kõrglõikuri üle.
12. **Olge võsa ja võrsete lõikamisel ülimalt ettevaatlik.** Peenike materjal võib saeketi vahele kinni jääda ja teie poole paiskuda või teid tasakaalust välja viia.
13. **Hoidke kõrglõikurit kandes sellest mõlema käega, nii et kõrglõikur on välja lülitatud ja teie kehast eemal.** Kõrglõikuri transportimisel või hoiustamisel kinnitage alati juhtplaadi kate. Kõrglõikuri korrektsel käsitsemisel väheneb tõenäosus kogemata liikuva saeketiga kokku puutuda.
14. **Järgige määrimise, keti pingutamise ning plaadi ja keti vahetamise juhiseid.** Valesti pingutatud või määritud kett võib puruneda või suurendada tagasilöögi tõenäosust.
15. **Lõigake ainult puitu.** Ärge kasutage kõrglõikurit töödeks, milleks see pole ette nähtud. Näiteks ärge lõigake kõrglõikuriga metalli, plasti, müüritist või ehitusmaterjali, mis ei koosne puidust. Kui kõrglõikurit kasutatakse viisil, milleks see ei ole ette nähtud, võib see põhjustada ohtlikke olukordi.
16. **Hoidke käepidemed kuiva, puhta ning õli- ja määrdevabana.** Määrde või õliga kaetud käepidemed on libedad ja võivad põhjustada seadme üle kontrolli kaotamist.
17. **Vältige tagasilööke.** Tagasilööke võib esineda, kui juhtplaadi ots puutub kokku mõne objektiga või kui saekett pigistatakse lõikes puidu sisse kinni.

Otsa kokkupuude võib põhjustada mõnel juhul ootamatut tagasisuunas reaktsiooni, paisates juhtplaadi üles ja teie suunas.

Kui saekett juhtplaadi ülaosas pigistatakse millegi vahele kinni, võib juhtplaat kiiresti tagasi teie suunas paiskuda.

Need reaktsioonid võivad põhjustada kontrolli kaotamist lõikuri üle, mille tagajärjeks võivad olla rasked kehavigastused. Ärge jääge usaldama ainult kõrglõikuri sisseehitatud ohutusmehhanisme. Kõrglõikuri kasutajana peate võtma mitmeid meetmeid, et ennetada lõikamistöodel õnnetusi ja kehavigastusi.

Tagasilööki põhjustavad tööriista väärkasutus ja/või valed tööprotsessid või -tingimused ning seda on võimalik vältida allpool loetletud ettevaatusabinõudega.

18. **Tagage korralik haare, nii et pöidlad ja sõrmed on ümber kõrglõikuri käepidemete ja mõlemad käed käepidemel.** Sättige keha ja käed nii, et saaksite tagasilöögijõule vastu panna. Kasutajal on võimalik tagasilöögijõudu hallata, kui järgida vajalikke ettevaatusabinõusid. Ärge laske kõrglõikurist lahti.
19. **Takerdunud materjali eemaldamisel ning kõrglõikuri hoiustamisel või hooldamisel veenduge, et lüliti oleks väljalülitatud asendis ja akupakk eemaldatud.** Seadme kogemata käivitamine takerdunud materjali eemaldamisel või seadme hooldamisel võib põhjustada raskeid kehavigastusi.
20. **Kasutage ainult tootja määratletud asendusplaate ja -kette.** Sobimatute asendusplaatide ja -kettide kasutamisel võib kett katki minna ja/või tekkida tagasilöök.
21. **Järgige saeketi teritamisel ja hooldamisel tootja juhiseid.** Lõikesügavuse piiraja kõrguse vähendamine võib suurendada tagasilöögiohtu.

HOIDKE NEED JUHISED ALLES

Ohutus- ja juhendsildid



Ohutussildid ja juhised on kasutajale kergesti nähtavad ja asuvad iga potentsiaalselt ohtliku koha lähedal. Asendage kõik kahjustatud või puuduvad märgised.



decal139-5348

139-5348

1. Kõrvaldage nõuetekohaselt.



decal139-5345

139-5345

1. Hoiatus! Lugege *kasutusjuhendit*; kandke kõrvaklappe, kaitseprille, kiivrit, kindaid, mittelibiseva tallaga jalatseid; kaitske vihma eest. Ettevaatust! Käte löikamise / küljest rebimise oht; oht kinni jääda – hoidke eemale liikuvatest osadest; hoidke kõrvalisi inimesi kasutamise ajal eemal. Elektrilöögi! Ärge töötage elektriliinide läheduses.

Paigaldus

Plaadi ja keti paigaldamine

⚠ OHT

Kokkupuude kõrglõikuri lõikehammastega võib põhjustada raskeid kehavigastusi.

- Eemaldage enne kõrglõikuri reguleerimist või hooldamist akupakk.
- Kandke kõrglõikuri reguleerimisel või hooldamisel alati kindaid.

1. Pange kõrglõikur tasasele pinnale ja ärge paigaldage akupakki.
2. Eemaldage küljekate. Selleks keerake plaadikatte nuppu vastupäeva, kuni see küljest ära tuleb, ja seejärel eemaldage küljekate ([Joonis 3](#)).

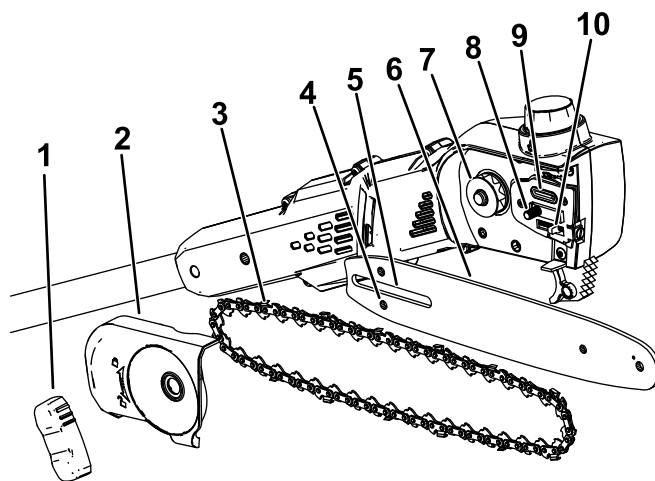

Joonis 3

g374226

- | | | |
|----------------------------------|---------------------|------------------------------|
| 1. Plaadikatte nupp | 5. Juhtplaadi ava | 9. Õli väljalase |
| 2. Küljekate | 6. Juhtplaat | 10. Keti reguleerimise tihvt |
| 3. Kett | 7. Ajamiratas | |
| 4. Keti reguleerimise tihvti ava | 8. Juhtplaadi tihvt | |

3. Pange kett ümber juhtplaadi esiosas oleva ratta nii, et plaadi ülasaosas oleva ketihamba lõikeserv on suunaga ettepoole, nagu on näidatud joonisel kõrglõikuri küljekatte all.
4. Jätkake keti sättimist juhtplaadi ümber ja joondage see juhtplaadi soonde.
5. Paigutage keti vaba osa (pool, mis ei ole juhtplaadil) ümber kõrglõikuri ajamiratta ([Joonis 3](#)).

Tähtis: Veenduge, et keti reguleerimise tihvt oleks sisestatud juhtplaadi keti reguleerimise tihvti avasse ([Joonis 3](#)).

Vaja võib olla keti pingutamise kruvi keerata, et tihvt juhtplaadi avasse sobitada ([Joonis 18](#)).

6. Paigaldage küljekate ja plaadikatte nupp ning pingutage pisut küljekatet, keerates selleks nuppu päripäeva.
7. Reguleerige keti pinget; vt [Keti pingereguleerimine \(lehekülj 16\)](#).

Kõrglõikuri kokkupanek

1. Laotage varre osad (Joonis 4) laiali.

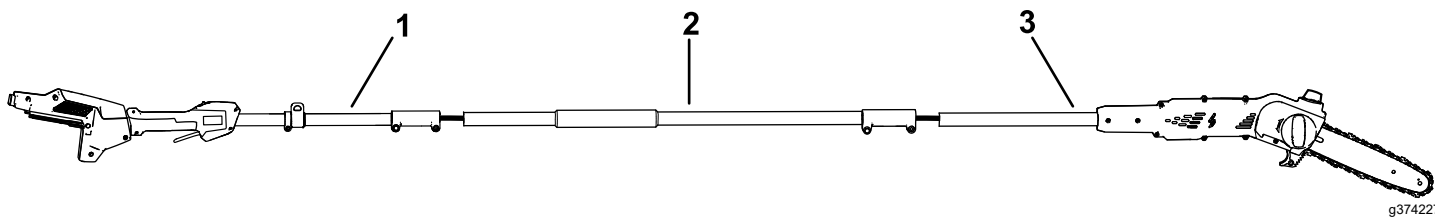

Joonis 4

1. Varre käepidemeosa
2. Varre keskmine osa
3. Varre lõikuriosa

-
2. Joondage varre keskmisel osal olev lukustusnupp varre käepidemeosa lõpus oleva piluga ja pange kaks osa omavahel kokku (Joonis 5).

Märkus: Lukustusnupp klõpsab pilusse, kui varre osad on omavahel kokku pandud.

3. Kasutage komplekti kuuluvat võtit, et need kaks varre osa üksteise külge kinnitada (Joonis 5, E).
4. Korrake sama toimingut varre lõikuriosa kinnitamiseks keskmise osa külge (Joonis 5).

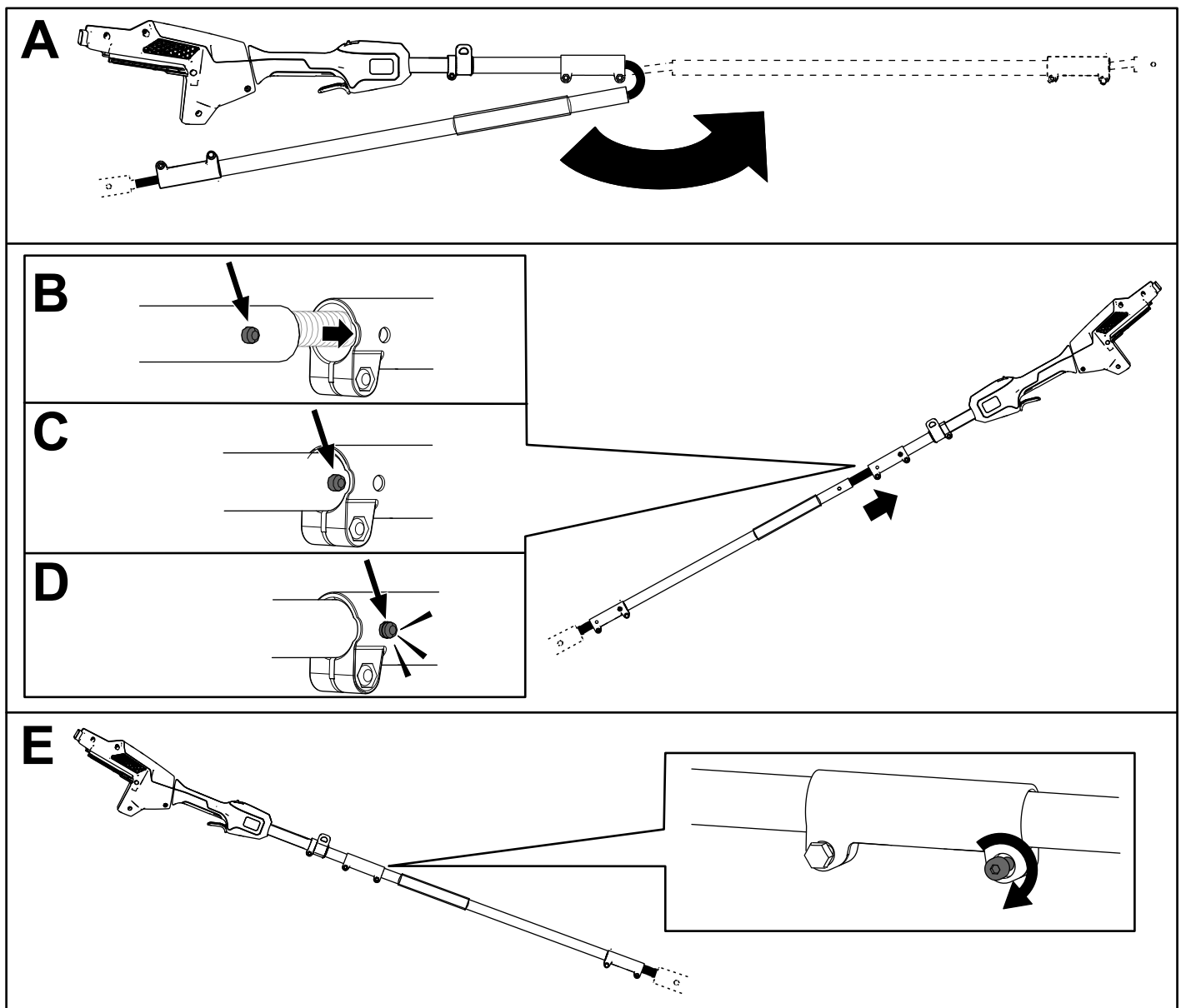

Joonis 5

g374228

Kõrglõikurile plaadi- ja ketiõli lisamine

Tähtis: Kasutage selleks ainult plaadi- ja ketiõli (müüakse eraldi).

Täitke kõrglõikur enne selle esimest korda kasutamist plaadi- ja ketiõliga; vt [Õlitaseme kontrollimine ning plaadi- ja ketiõli lisamine \(lehekülg 15\)](#).

Rakmete kinnitamine

Ühendage õlarakmete metallkonks kõrglõikuri käepidemel oleva rihmavõruga (Joonis 6).

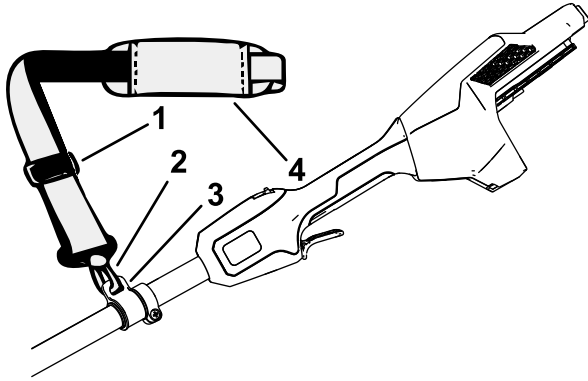

Joonis 6

g374229

- | | |
|----------------------|--------------|
| 1. Rihma reguleerija | 3. Rihmavõru |
| 2. Rihma metallkonks | 4. Õlarihm |

Rihma pikkust on võimalik muuta. Rihma lühendamiseks libistage rihma reguleerijat ülespoole või pikendamiseks allapoole (Joonis 6).

Kui teil peaks olema vaja hädaolukorras kiiresti rakmed eemaldada, siis vabastage kiirvabastuspannal, toimides järgmiselt.

1. Vajutage pandla külgi sissepoole (Joonis 7, A).
2. Laske pandlal vabaneda (Joonis 7, B).

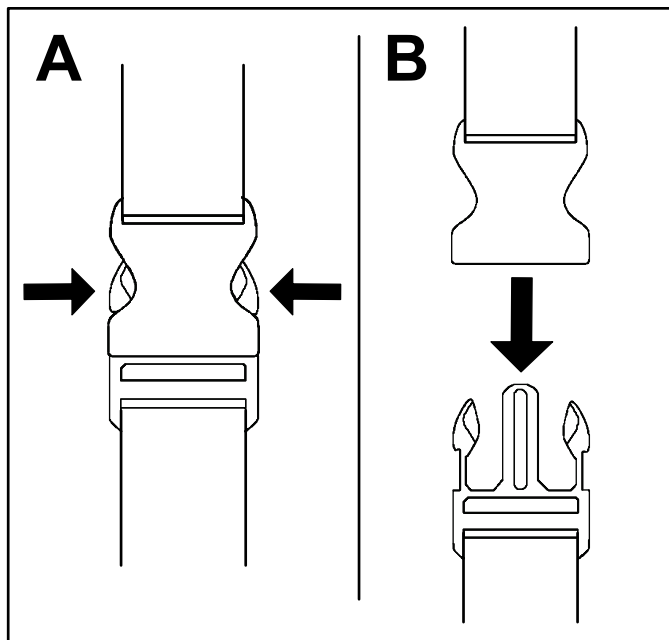

Joonis 7

g340477

Seadme ülevaade

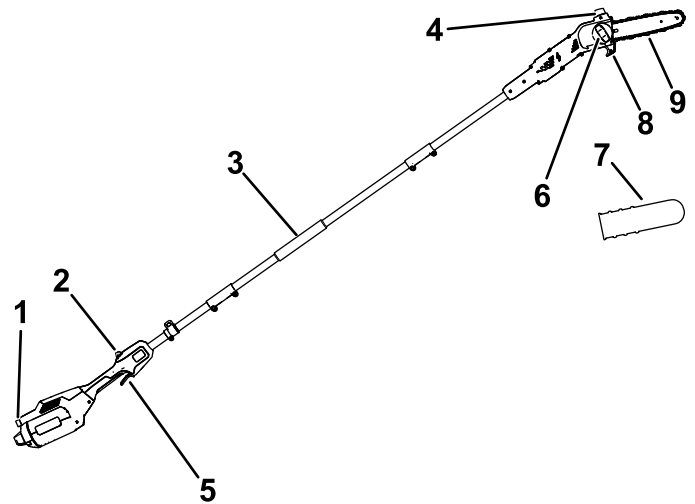

Joonis 8

g374230

- | | |
|--------------------|----------------------|
| 1. Nupu riiv | 6. Plaadikatte nupp |
| 2. Käivituslukk | 7. Juhtplaadi kate |
| 3. Eesmine käepide | 8. Lõikamisjuhik |
| 4. Õlikork | 9. Juhtplaat ja kett |
| 5. Käiviti | |

Tehnilised andmed

Mudel	51847T
Juhtplaadi pikkus (88619 ja 88621-ga)	25,4 cm
Keti juhtlüli paksus (88619 ja 88621-ga)	0,050"
Keti samm (88619 ja 88621-ga)	¼"
Keti pikkus (88619 ja 88621-ga)	58 lüli
Nimipinge	60 V alalisvool max, 54 V alalisvool nominaalkasutus
Kaal (ilma akuta)	4,1 kg
Laadija tüüp	81801, 81101, 81802 või 81805
Aku tüüp	81820, 81825, 81850, 81860 või 81875*

*Kui kasutate seda seadet akupakimudeliga 81850, 81860 või 81875, siis peate paigaldama komplekti kuuluvad kiirvabastusega rakmed.

Sobivad temperatuurivahemikud

Sobivad temperatuurivahemikud (cont'd.)

Akupaki laadimine/hoiustamine	temperatuuril 5 °C kuni 40 °C*
Akupaki kasutamine	–30 °C kuni 49 °C*
Kasutage tööriista temperatuuril	0 °C kuni 49 °C*

*Laadimisaeg pikeneb, kui te ei lae akut selles vahemikus.

Hoidke tööriista, akupakki ja akulaadijat suletud, kuivas kohas.

Kasutamine

Enne kõrglõikuri kasutamist

Enne kõrglõikuri kasutamist tehke järgmist.

- Kontrollige keti pinget; vt [Keti pinge reguleerimine \(lehekülg 16\)](#).
- Puhastage kõrglõikuri komponendid, kontrollige, ega need pole liigselt kulunud või kahjustada saanud, ja vajaduse korral asendage need; vt [Juhtplaadi, keti ja ajamiratta hooldamine \(lehekülg 17\)](#).
- Kontrollige keti teravust ja kahjustusi ning vajaduse korral teritage ketti või asendage see; vt [Keti teritamine \(lehekülg 18\)](#).
- Kontrollige õlitaset; vt [Õlitaseme kontrollimine ning plaadi- ja ketiõli lisamine \(lehekülg 15\)](#).
- Kontrollige kõrglõikuri kahjustusi, üldist väljanägemist ja jõudlust. Veenduge, et lüliti liiguks vabalt ning ventilatsioonivad ja käepidemed oleksid puhtad ning plaat ei oleks kõver ega kahjustada saanud.

Kõrglõikuri käivitamine

1. Veenduge, et kõrglõikuri ventilatsioonivad oleksid tolmust ja prahist puhtad ([Joonis 9](#)).

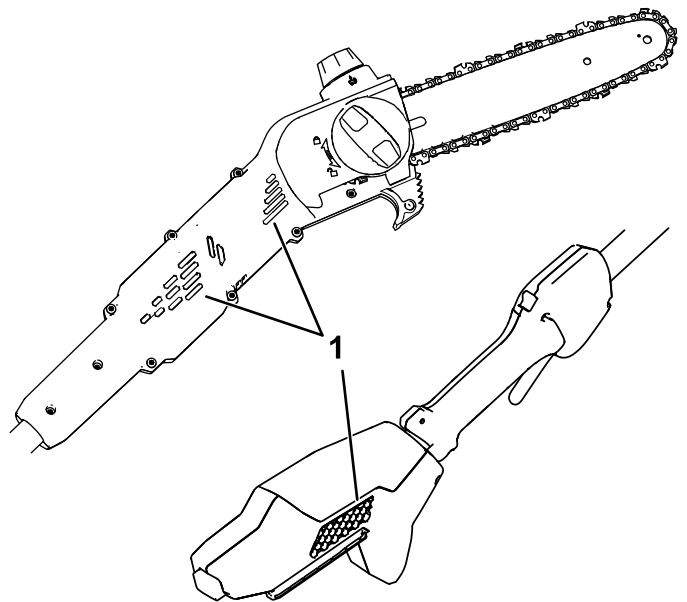

Joonis 9

g374231

1. Ventilatsioonivad

2. Pange kõrglõikur tasasele pinnale.
3. Joondage akupaki õõnsus käepideme korpusel oleva sulundiga ([Joonis 10](#)).

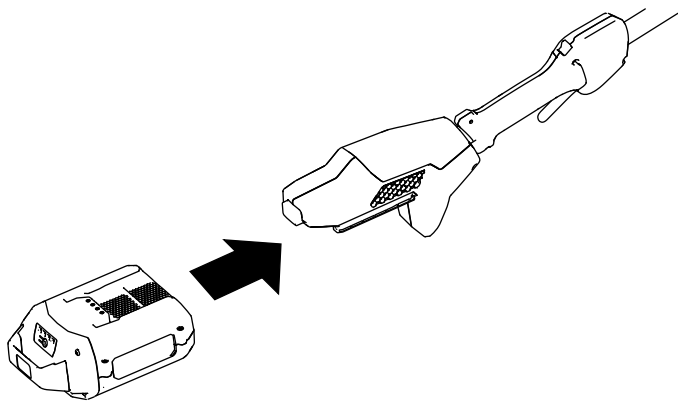

Joonis 10

g374232

4. Vajutage akupakki käepidemesse, kuni see lukustub paika.
5. Eemaldage ketilt juhtplaadi kate.
6. Vajutage käivituslukku, seejärel vajutage kõrglõikuri käivitamiseks käivitiit.

Kõrglõikuri peatamine

Kõrglõikuri peatamiseks vabastage käiviti.

Kui te ei kasuta parasjagu kõrglõikurit või transpordite seda ühest kohast teise, siis eemaldage akupakk; vt [Akupaki eemaldamine \(lehekülj 14\)](#).

Kõrglõikuriga lõikamine

⚠ HOIATUS

Kõrglõikuri valesi kasutamine võib põhjustada raskeid kehavigastusi või surma.

Lugege läbi kõik kasutusjuhised ja järgige neid, et vältida võimalikke kehavigastusi.

⚠ HOIATUS

Ärge kasutage seadet elektriliinide läheduses. Kõrglõikur pole konstrueeritud tagama kokkupuute korral pea kohal paiknevate elektriliinidega kaitset elektrilöökide eest.

Tutvuge kohalike määrustega, millega on pandud paika ohutu kaugus pea kohal paiknevatest elektriliinidest, ja veenduge enne kõrglõikuri käivitamist, et tööasend oleks turvaline.

⚠ HOIATUS

Tagasilöök võib põhjustada teile raskeid või surmavaid vigastusi.

Vältige lõigatavate objektide puudutamist kõrglõikuri juhtplaadi otsaga.

Tagasilööke on kaht tüüpi.

- Kõrglõikuri kiire **ülesuunas** liikumine, mis juhtub, kui kett plaadi otsas või ülaosas puutub kokku mõne objektiga.
- Kõrglõikuri kiire **tagasisuunas** liikumine, mis juhtub, kui kett plaadi otsas või ülaosas pigistatakse lõigatava objekti vahele kinni.

Joonis 11 näitab plaadi ala, mille kokkupuudet objektiga tuleb tagasilöögi ennetamiseks vältida.

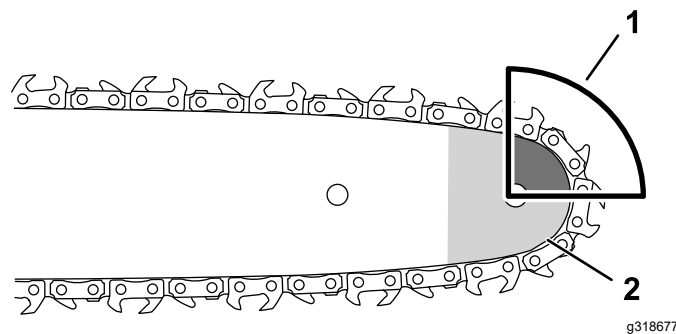

Joonis 11

g318677

1. Tagasilöögi ala (plaadi ots, 2. Ots ülaosa)

1. Hoidke kõrglõikurit kahe käega.
2. Seiske kindlal ja ühtlasel pinnal lõigatava puu ees ning veenduge, et teie jalgealune oleks lõikamiseks tasakaalus ja stabiilne.
3. Veenduge, et lõikaksite ainult puitu, mida soovite lõigata. Ärge laske saeketil puutuda lõikamise ajal kokku maapinna, teiste palkide või muude objektidega.
4. Veenduge enne lõikamise alustamist, et saekett pöörleks täiskiirusel.
5. Lõigake nii, et oks on juhtplaadi tagaosas asuva lõikamisjuhiku lähedal. Vajutage saeketti õrnalt puidu vastu ja laske surumise asemel kõrglõikuri kaalul lõikamist juhtida ([Joonis 12](#)).

Tähtis: Kui kett jääb lõikesse kinni, ärge püüdke seda mootorit kasutades vabastada. Lülitage kõrglõikur välja, eemaldage aku ja tõstke oksa, hoides samal ajal lõikurit. See peaks pigistust vähendama ja kõrglõikuri vabastama.

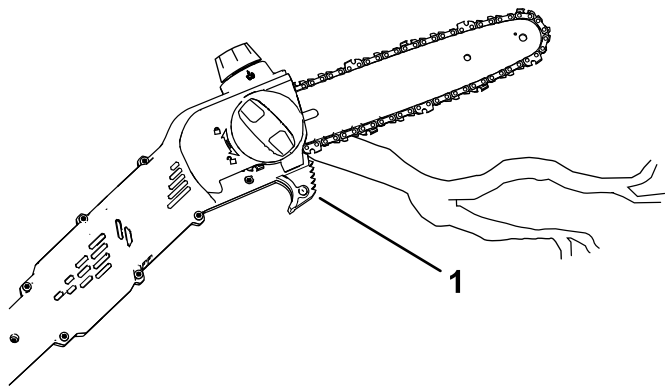

Joonis 12

g374233

1. Lõikamisjuhik

6. Avaldage kõrglõikurile ühtlast survet ja lõigake sirgelt. Vabastage surve alles siis, kui olete lõikega lõpule jõudmas.
7. Vabastage käiviti kohe, kui olete lõike lõpetanud.

Puu pügamine

⚠ HOIATUS

Kui lõikate puu kõrgemaid oksa maapinnalt, võib teie asend olla kõrglõikurit käsitsedes ebastabiilne ja ohtlik ning põhjustada teile või kõrvalseisjatele raskeid või surmavaid vigastusi.

Kõrguva puu okste lõikamisel toimige järgmiselt.

- Ärge ronige kõrglõikuriga okstele ega harudele.
 - Ärge küünitage liiga kaugelt ja hoidke lõigates mõlemat kätt kõrglõikuril.
 - Veenduge, et kõik kõrvalseisjad oleksid eemal alast, kuhu oksad võivad kukkuda.
1. Hoidke kõrglõikurit, nagu on kirjeldatud jaotises [Kõrglõikuriga lõikamine \(lehekülg 13\)](#).
 2. Peenikesi oksa lõigates avaldage lõigatavale oksale kergest survet.
 3. Jämedamaid oksa lõigates tehke allapoole väike sisselõige ja seejärel jätkake oksa lõikamist pealtpoolt.
 - A. Tehke alumine sisselõige umbes 15 cm kaugusele tüvest. Lõigake oksa paksusest kolmandiku sügavusele.
 - B. Lõigake oksa sealt veel 5,0–10,0 cm kaugemalt ja pealtpoolt. Lõigake oksa, kuni see kukub.

- C. Lõigake tüugas oksakrae juurest ära (Joonis 13).

Tähtis: Ärge lõigake tüugast koos oksakraega puutüvega ühetasaseks ega jätke alles pikka tüugast – see kahjustab puud.

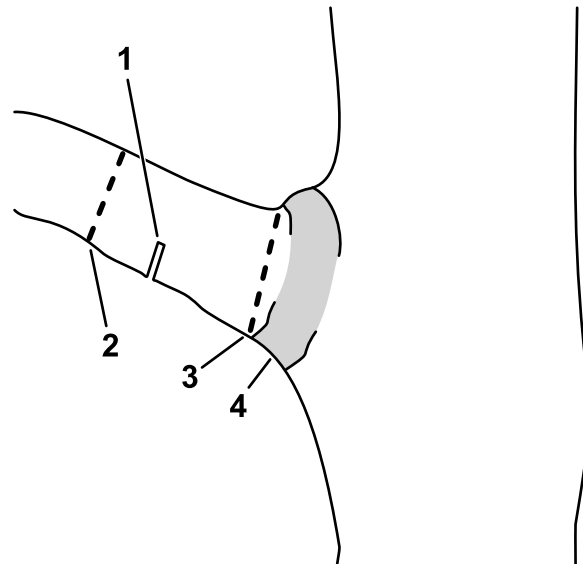

Joonis 13

g316577

1. Esimene pinget leevendav sisselõige alumisel poolel
2. Teine läbiv lõige
3. Viimane lõige, et eemaldada tüugas
4. Oksakrae (koht, kus tüvi läheb üle oksaks)

Akupaki eemaldamine

1. Pange kõrglõikur tasasele pinnale.
2. Vajutage riivi nuppu alla ja eemaldage akupakk käepidemest.

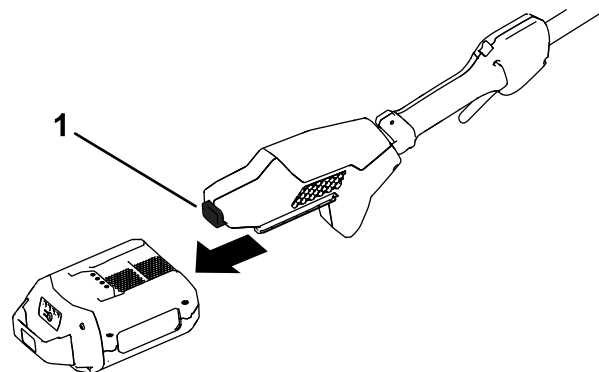

Joonis 14

g374234

1. Riivi nupp

Hooldus

Soovitav hooldusgraafik

Hooldusintervallid	Hooldustoimingud
Enne iga kasutamist või iga päev	<ul style="list-style-type: none">• Kontrollige õlitaset ning lisage vajaduse korral plaadi- ja ketiõli.• Kontrollige, kas õli valgub ketini.• Kontrollige keti pinget ja vajaduse korral reguleerige seda.• Veenduge, et plaat oleks sirge ja kahjustamata.• Kontrollige keti teravust. Teritamiseks või asendamiseks võtke ühendust volitatud hooldusesindusega.
Peale igat aku tühjenemistsüklit	<ul style="list-style-type: none">• Kontrollige õlitaset ning lisage vajaduse korral plaadi- ja ketiõli.• Kontrollige keti pinget ja vajaduse korral reguleerige seda.
Kord aastas või enne hoiulepanemist	<ul style="list-style-type: none">• Hooldage juhtplaati, ketti ja ajamiratast.• Kontrollige keti teravust. Teritamiseks või asendamiseks võtke ühendust volitatud hooldusesindusega.

Õlitaseme kontrollimine ning plaadi- ja ketiõli lisamine

Teenindusvahemik: Enne iga kasutamist või iga päev

Peale igat aku tühjenemistsüklit

Tähtis: Kasutage selleks ainult plaadi- ja ketiõli (müüakse eraldi).

1. Lülitage kõrglõikur välja ja eemaldage akupakk; vt [Akupaki eemaldamine \(lehekülg 14\)](#).
2. Kontrollige akna abiga õlitaset. Kui õli ei täida akent, siis lisage vajalik kogus plaadi- ja ketiõli ([Joonis 15](#)).

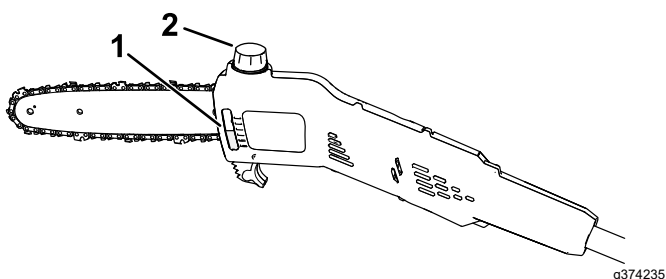

Joonis 15

1. Õliaken
2. Õlikork

3. Pange kõrglõikur tasasele pinnale nii, et õlikork jääb üles.
4. Puhastage õlikorki ümbritsev ala ([Joonis 15](#)).

Märkus: Veenduge, et prahti/puidulaaste ei satuks õlipaaki.

5. Eemaldage kork ning täitke kõrglõikuri paak valades plaadi- ja ketiõliga ([Joonis 15](#)).

Tähtis: Veenduge, et õlitase ei ületaks kõrglõikuri täitekaela alaosa.

6. Pühkige ära laiali läinud õli ja keerake peale õlikork.
7. Veenduge, et õli valguks ketini; vt [Plaadi- ja ketiõli valgumise kontrollimine \(lehekülg 15\)](#).

Plaadi- ja ketiõli valgumise kontrollimine

Teenindusvahemik: Enne iga kasutamist või iga päev

1. Tehke ettevalmistused kõrglõikuri kasutamiseks; vt [Enne kõrglõikuri kasutamist \(lehekülg 12\)](#).
2. Veendumaks, et õli valgub ketini, osutage kõrglõikuri otsaga umbes 5 cm kauguselt pinna (nt paber, papp, känd) poole ja käivitage lõikur. Peaksite nägema pinnal väikseid õlipritsmeid ([Joonis 16](#)).

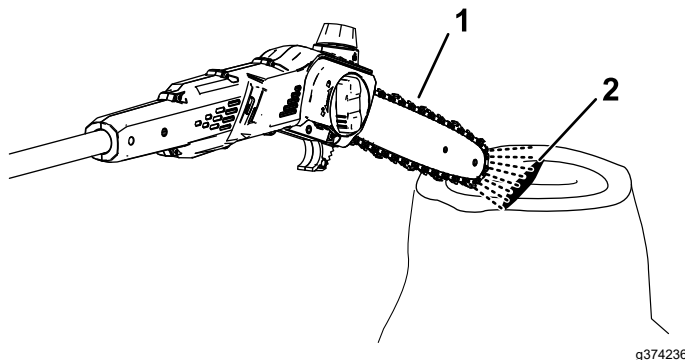

Joonis 16

1. Käivitage kõrglõikur mõne sentimeetri kaugusel pinnast.
2. Kui õli valgub, siis seda pritsib ketilt ja see koguneb pinnale.

3. Kui õli ei valgu, siis veenduge, et paagis oleks õli ning ala küljekatte all oleks puhas; vt [Õlitaseme kontrollimine ning plaadi- ja ketiõli lisamine \(lehekülg 15\)](#) ja [Juhtplaadi, keti ja ajamiratta hooldamine \(lehekülg 17\)](#).

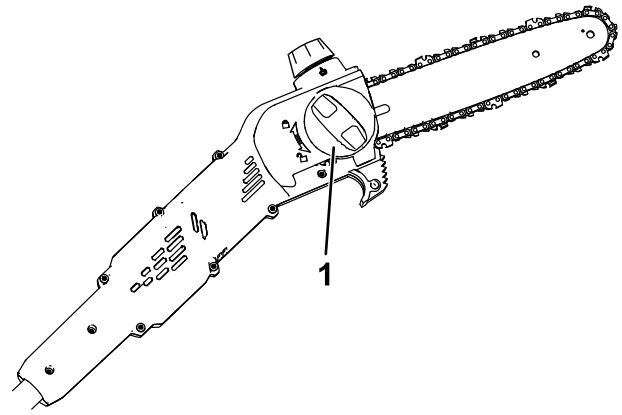

Joonis 17

g374237

Keti pinge reguleerimine

Teenindusvahemik: Enne iga kasutamist või iga päev

Peale igit aku tühjenemistsüklit

Veenduge, et keti pinge oleks sobilik.

Lõtv kett lühendab ajamiratta ja juhtplaadi eluiga ning kett võib selle tõttu maha kukkuda.

Liiga pingul keti puhul kuumenevad juhtplaat ja kett üle, põhjustades nii kiiret kulumist, ning mootor võib sellisel juhul läbi põleda või kett katkeda.

Keti pinge on sobilik, kui saate kinnastatud käega ketti sujuvalt juhtplaadi ümber tõmmata. Keti puhul peab säilima kokkupuude juhtplaadi alumise servaga.

Uue keti puhul kontrollige keti pinget pärast mõne löike tegemist. Tavaliselt uued ketid venivad ja neid on vaja paari löike järel reguleerida.

⚠ OHT

Kokkupuude kõrglõikuri löikehammastega võib põhjustada raskeid kehavigastusi.

- Eemaldage enne kõrglõikuri reguleerimist või hooldamist akupakk.
- Kandke kõrglõikuri reguleerimisel või hooldamisel alati kindaid.

1. Pange kõrglõikur tasasele pinnale ja eemaldage akupakk; vt [Akupaki eemaldamine \(lehekülg 14\)](#).
2. Laske saeketil jahtuda.

Tähtis: Ärge pingutage kuuma ketti. See võib jahtudes kokku tõmbuda ja seetõttu liiga pingule minna.

3. Kontrollige, ega juhtplaat pole kõver või kahjustada saanud, ning vajaduse korral asendage see.
4. Keerake plaadikatte nuppu vastupäeva, et plaadikatet lõdvendada, kuid ärge eemaldage seda ([Joonis 17](#)).

1. Plaadikatte nupp

5. Reguleerige keti pinget, kasutades selleks keti pingutamise kruvi ([Joonis 18](#)), seejärel kinnitage küljekate kõrglõikuri külge, keerates plaadikatte nuppu enne pinge kontrollimist päripäeva ([Joonis 17](#)).

- **Keti pingutamiseks** keerake keti pingutamise kruvi päripäeva.
- **Keti lõdvendamiseks** keerake keti pingutamise kruvi vastupäeva.

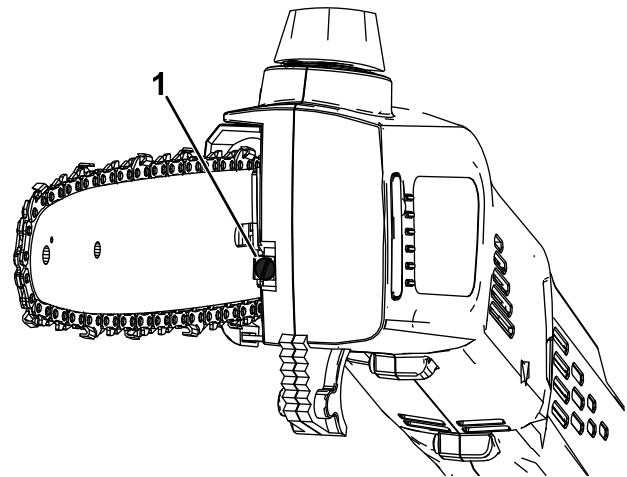

Joonis 18

g374238

1. Keti pingutamise kruvi

Reguleerige keti pinget, kuni kett puudutab juhtplaadi alumist serva, seejärel tõmmake ketti juhtplaadi alumisest servast eemale. Õigesti reguleeritud ketti saab tõmmata juhtplaadist eemale ainult 3,2–6,4 mm ja see läheb vabastamisel plaksuga tagasi.

Märkus: Tõstke keti pinge reguleerimise ajal kinnastatud käega juhtplaadi otsa üles, et juhtplaat ei oleks longus ega mõjutaks keti pinget.

6. Tõmmake ketti ümber juhtplaadi kinnastatud käega. Õigesti pingutatud kett peaks liikuma sujuvalt ja säilima peaks selle kokkupuude juhtplaadi alumise servaga.
7. Kui keti pinge ei ole sobilik, korrake samme 4–7.

Juhtplaadi, keti ja ajamiratta hooldamine

Kord aastas või enne hoiulepanemist

⚠ OHT

Kokkupuude kõrglõikuri lõikehammastega võib põhjustada raskeid kehavigastusi.

- Eemaldage enne kõrglõikuri reguleerimist või hooldamist akupakk.
- Kandke kõrglõikuri reguleerimisel või hooldamisel alati kindaid.

1. Pange kõrglõikur tasasele pinnale ja eemaldage akupakk; vt [Akupaki eemaldamine \(lehekülg 14\)](#).
2. Eemaldage küljekate. Selleks keerake plaadikatte nuppu vastupäeva, kuni see küljest ära tuleb, ja seejärel eemaldage küljekate ([Joonis 19](#)).

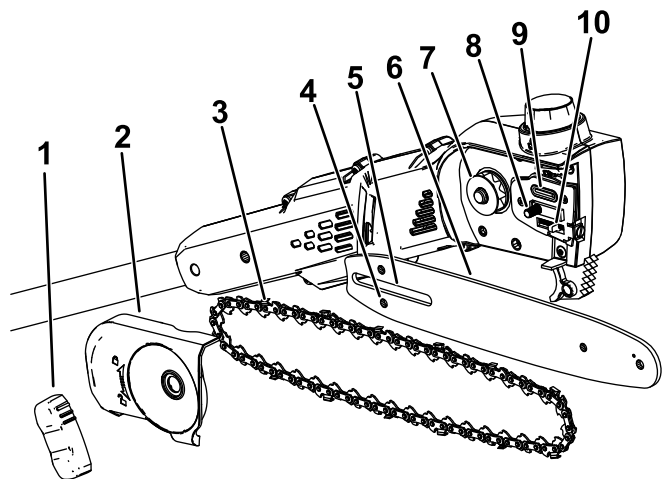

Joonis 19

g374226

- | | |
|----------------------------------|------------------------------|
| 1. Plaadikatte nupp | 6. Juhtplaat |
| 2. Küljekate | 7. Ajamiratas |
| 3. Kett | 8. Juhtplaadi tihvt |
| 4. Keti reguleerimise tihvti ava | 9. Õli väljalase |
| 5. Juhtplaadi ava | 10. Keti reguleerimise tihvt |

3. Keti lõdvendamiseks keerake keti pingutamise kruvi vastupäeva ([Joonis 18](#)).
4. Eemaldage kett juhtplaadilt ja pange need kõrvale.
5. Eemaldage küljekatte all olevast alast mustus.

6. Kontrollige ajamiratast. Kui see on liiga kulunud või kahjustada saanud, siis asendage see. Võtke ühendust volitatud hooldusesindusega.
7. Kontrollige, kas õli väljalase ([Joonis 19](#)) on puhas, ja vajaduse korral puhastage ala.
8. Puhastage juhtplaat ja kett. Kasutage juhtplaadi servas olevast soonest prahi ja mustuse eemaldamiseks traati või väikest lapiku peaga kruvikeerajat, alustades esiosas olevast rattast ja liikudes tahapoole.

Veenduge, et plaadi õlikanal, mis on joondatud kõrglõikuri õli väljalaskega, oleks puhas, et õli saaks vabalt ketini valguda ([Joonis 20](#)).

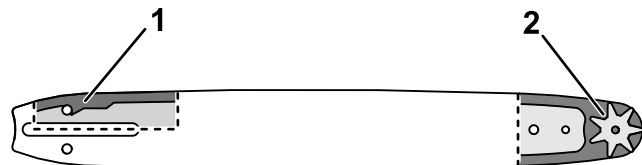

g315856

Joonis 20

Juhtplaadi sisemised jaotised

- | | |
|---|--|
| 1. Veenduge, et õli väljalaskega ühenduses kanal oleks puhas. | 2. Veenduge, et plaadi ratas oleks puhas ja pöörleks vabalt. |
|---|--|

9. Kontrollige juhtplaati ja ketti. Kui plaat on kõver, selle sooned kahjustada saanud või selle esiosas olev ratas ei pöörle vabalt, siis vahetage juhtplaat välja. Kui kett on liiga kulunud või kahjustada saanud, vahetage see välja.
10. Paigaldage juhtplaat ja kett; vt [Juhtplaadi ja keti paigaldamine \(lehekülg 17\)](#).
11. Veenduge, et õli valgus ketini; vt [Plaadi- ja ketiõli valgumise kontrollimine \(lehekülg 15\)](#).

Juhtplaadi ja keti paigaldamine

⚠ OHT

Kokkupuude kõrglõikuri lõikehammastega võib põhjustada raskeid kehavigastusi.

- Eemaldage enne kõrglõikuri reguleerimist või hooldamist akupakk.
- Kandke kõrglõikuri reguleerimisel või hooldamisel alati kindaid.

1. Kui seadmele on küljekate paigaldatud, siis eemaldage see; vt [Juhtplaadi, keti ja ajamiratta hooldamine \(lehekülg 17\)](#).
2. Pange kett ümber juhtplaadi esiosas oleva ratta nii, et **plaadi ülaosas oleva ketihamba**

lõikeserv on suunaga ettepoole, nagu on näidatud joonisel kõrglõikuri küljekatte all.

3. Sättige kett juhtplaadi ümber ja joondage see juhtplaadi soonde.

Märkus: Kui paigaldate uut ketti, siis keerake juhtplaat ümber, et vältida ebaühtlast kulumist.

4. Paigutage keti vaba osa (mis ei ole juhtplaadil) ümber kõrglõikuri ajamiratta ning seejärel paigaldage juhtplaat ja selle külge kinnitatud kett kõrglõikurile.

Tähtis: Veenduge, et keti reguleerimise tihvt oleks sisestatud juhtplaadi keti reguleerimise tihvti avasse (**Joonis 19**). Vaja võib olla keti pingutamise kruvi keerata, et tihvt juhtplaadi avasse sobitada.

5. Paigaldage küljekate, kuid ärge keerake küljekatte nuppu täiesti kinni.
6. Reguleerige keti pinget; vt [Keti pingereguleerimine \(lehekülg 16\)](#).

Keti teritamine

Kord aastas või enne hoiulepanemist

Terav kett tagab parema lõikejõudluse ja pikema aku kasutusaja.

Kett vajab teritamist või asendamist, kui peate seda vastu puitu suruma või kui see tekitab puidulaastude asemel saepuru.

Keti teritamiseks või asendamiseks võtke ühendust volitatud hooldusesindusega.

Hooldus

Kui kõrglõikur vajab hooldamist, viige see volitatud hooldusesindusse.

Hoiulepanemine

Tähtis: Hoidke masinat, akupakki ja laadijat ainult sobivas temperatuurivahemikus; vaadake [Tehnilised andmed \(lehekülg 11\)](#).

Tähtis: Kui panete akupaki hoiule järgmise hooajani, laadige seda seni, kuni roheliselt põleb 2 või 3 LED-indikaatorit. Ärge hoidke täielikult laetud või täielikult tühjenenud akut. Kui olete valmis masinat uuesti kasutama, laadige akupakki, kuni laadija vasakpoolne indikaator muutub roheliseks või kõik 4 LED-indikaatorit akul muutvad roheliseks.

- Lahutage masin toiteallikast (st eemaldage akupakk) ja kontrollige pärast kasutamist kahjustusi.
- Eemaldage seadmelt kogu võõrmaterjal.
- Ärge hoiustage masinat paigaldatud akupakiga.
- Hoiustage seadet, akupakki ja akulaadijat hästi ventileeritud kohas, kuhu lapsed ei pääse.
- Hoidke masinat, akupakki ja akulaadurit eemal söövitavatest ainetest, nagu aiakemikaalid ja jääsulatusvahendid.
- Tõsiste tervisekahjustuste ohu vähendamiseks ärge hoiustage akupakki väljas ega sõidukites.
- Hoiustage masinat, akupakki ja akulaadijat suletud, kuivas kohas.

Veaotsing

Teostage ainult selles juhises kirjeldatud toiminguid. Kui te ei saa ise probleemi lahendatud, peab kõik edasised ülevaatus-, hooldus- ja remonditööd teostama volitatud hoolduskeskus või samaväärse kvalifikatsiooniga spetsialist.

Probleem	Võimalik põhjus	Parandamine
Kõrglõikur ei käivitu või ei tööta järjest.	<ol style="list-style-type: none">1. Akupakk on peaaegu tühi.2. Akupakk pole korralikult paigas.3. Akupakk on väljaspool sobivat temperatuurivahemikku.4. Akupakk on ületanud voolutugevuse piiri.5. Akupaki juhtmetel on niiskust.6. Katte all on mustus.	<ol style="list-style-type: none">1. Laadige akupakki.2. Veenduge, et akupakk oleks korralikult sisestatud.3. Viige akupakk kuiva kohta, kus temperatuur jääb vahemikku 5 °C kuni 40 °C.4. Vabastage käepide ja seejärel vajutage käepideme lülitit.5. Laske akupakil kuivada või kuivatage see.6. Eemaldage kate ja kogu selle all olev mustus.
Kõrglõikur käivitub, kuid kett ei ringle.	<ol style="list-style-type: none">1. Kett ei ole korrektselt ajamirattal.2. Katte all on mustus.	<ol style="list-style-type: none">1. Paigaldage kett ja veenduge, et selle lülid istuksid korrektselt ajamirattal.2. Eemaldage kate ja kogu selle all olev mustus.
Kõrglõikur ei löika korralikult.	<ol style="list-style-type: none">1. Keti pinge ei ole sobilik.2. Kett on nüri või kahjustada saanud.3. Juhtplaat on kõver või selle sooned on kahjustada saanud.4. Kett on paigaldatud tagurpidi.5. Ketti ei õlitata piisavalt.	<ol style="list-style-type: none">1. Reguleerige keti pinge sobivaks.2. Asendage kett.3. Asendage juhtplaat.4. Paigaldage kett õigesti.5. Kontrollige õlitaset ja veenduge, et õli valguks ketini.
Ketiõli ei taga vajalikku õlitatust.	<ol style="list-style-type: none">1. Õlitase on madal.2. Õli väljalase on ummistunud.3. Katte all on mustus.4. Õlikanal või juhtplaadi soon on ummistunud.	<ol style="list-style-type: none">1. Kontrollige õlitaset.2. Eemaldage õli väljalaskest mustus.3. Eemaldage kate ja kogu selle all olev mustus.4. Eemaldage juhtplaadist mustus.

EMP/UK privaatsuspoliitika

Kuidas Toro teie isikuandmeid kasutab

The Toro Company ettevõtte („Toro“) austab teie privaatsust. Kui ostate meie tooteid, võime koguda teie kohta teatud isikuandmeid kas otse teilt või teie kohaliku Toro ettevõtte või edasimüüja kaudu. Toro kasutab seda teavet lepinguliste kohustuste täitmiseks, näiteks teie garantii registreerimiseks, garantiinõude töötlemiseks või toote tagasikutsumise korral teiega ühenduse saamiseks ning lisaks õigustatud ärieesmärkide täitmiseks, näiteks klientide rahulolu hindamiseks, oma toodete arendamiseks või teile huvipakkuva tooteteabe edastamiseks. Toro võib seoses nende tegevustega jagada teie teavet oma tütarettevõtete, partnerite, edasimüüjate ja teiste äripartneritega. Võime isikuandmeid avalikustada ka siis, kui seadus seda nõuab, või seoses äri müügi, ostu või ühinemisega. Me ei müü teie isikuandmeid turunduseesmärkidel kunagi ühelegi teisele ettevõttele.

Teie isikuandmete säilitamine

Toro hoiab teie isikuandmeid nii kaua, kui see on eelnevalt nimetatud eesmärkide täitmiseks asjakohane ning õiguslike nõuetega kooskõlas. Kui soovite lisateavet kohalduvate säilitamisperioodide kohta, võtke ühendust aadressil: legal@toro.com.

Toro pühendumine turvalisusele

Teie isikuandmeid võidakse töödelda USAs või muus riigis, kus võivad olla leebemad andmekaitseadused kui teie elukohariigis. Mil iganes teie teavet teie elukohariigist väljapoole edastame, rakendame seadusega nõutud samme, et tagada teie teabe kaitsmiseks sobivad kaitsemeetmed ja teha kindlaks, et seda käsitletakse turvaliselt.

Ligipääs ja parandused

Teil võib olla õigus oma isikuandmeid parandada või üle vaadata või esitada vastuväiteid või piirata oma andmete töötlemist. Selleks võtke meiega ühendust e-posti teel, saates e-kirja aadressile legal@toro.com. Kui teil on huvi selle vastu, kuidas Toro teie teavet töödeldud on, julgustame teid sellest meiega otse rääkima. Pange tähele, et Euroopa kodanikel on õigus kaevata oma andmekaitseasutusele.