



Count on it.

Manual do Operador

Podador Flex-Force Power System™ 60 V

Modelo nº 51847T—Nº de série 321000001 e superiores

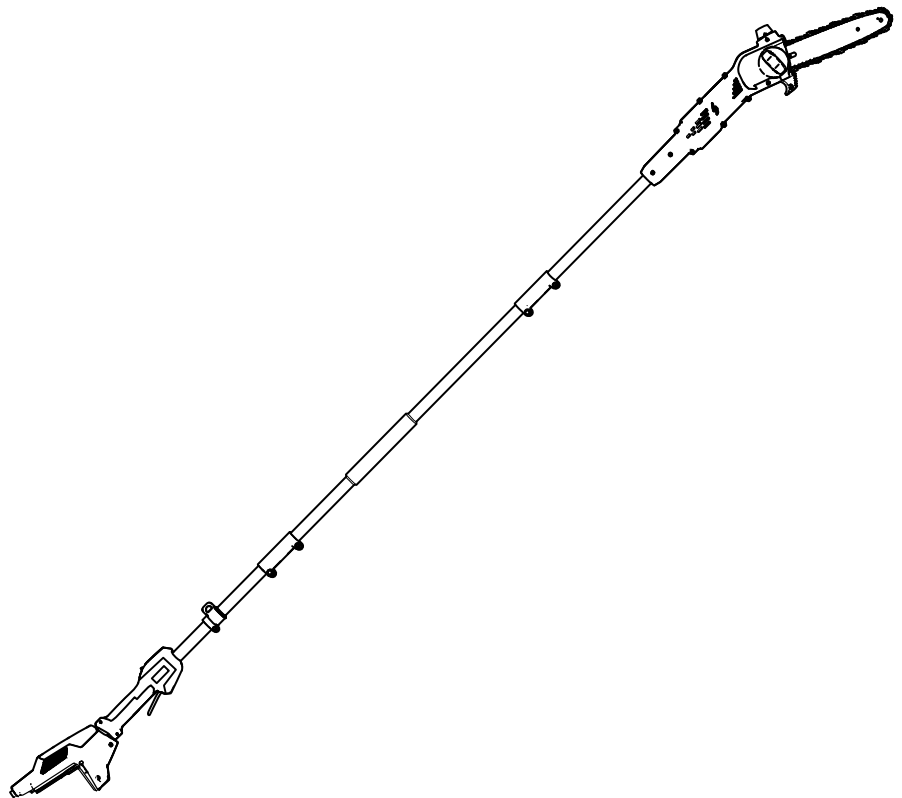

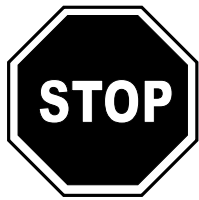

Se precisar de assistência, consulte www.Toro.com/support para obter vídeos de instruções ou contacte um representante de assistência autorizado antes de devolver este produto.

Importante: Com o seu dispositivo móvel, pode ler o código QR (se equipado) no autocolante com o número de série para aceder a informações sobre garantia, peças e outros produtos.

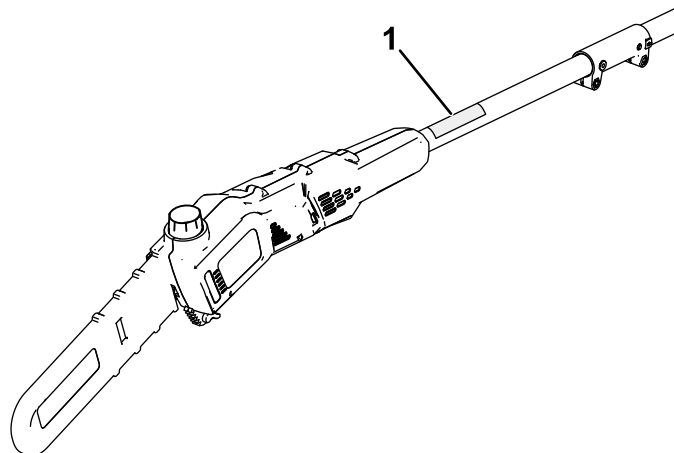

g374224

Figura 1

1. Localização dos números de modelo e de série.

Modelo nº _____
Nº de série _____

Introdução

Este podador foi concebido para cortar pequenos ramos e galhos até 15,2 cm de diâmetro. Tem de ser utilizado apenas por adultos. Foi concebido para utilizar baterias de íões de lítio Toro Flex-Force modelo 81820, 81825, 81850, 81860 ou 81875. Estas baterias foram concebidas para ser carregadas apenas com o carregador de baterias modelos 81801, 81101, 81802 ou 81805. Se estes produtos forem utilizados para um fim diferente da sua utilização prevista, poderá pôr em perigo o utilizador e outras pessoas.

Importante: Se estiver a utilizar esta máquina com bateria Modelos 81850, 81860, ou 81875, deve instalar a cablagem de libertação rápida incluída para um apoio e equilíbrio adequados.

Não utilize outras cablagens ou múltiplas cablagens ao operar a máquina.

Leia estas informações cuidadosamente para saber como utilizar o produto, como efetuar a sua manutenção de forma adequada, evitar ferimentos e danos no produto. A utilização correta e segura do produto é da exclusiva responsabilidade do utilizador.

Visite www.Toro.com para mais informações, incluindo sugestões de segurança, materiais de formação, informações sobre acessórios, obter ajuda a localizar um representante ou para registar o seu produto.

Sempre que necessitar de assistência, peças genuínas Toro ou informações adicionais, entre em contacto com um representante de assistência autorizado ou com o serviço de assistência Toro, indicando os números de modelo e de série do produto. A Figura 1 mostra onde se encontram os números de série e modelo do produto. Escreva os números no espaço fornecido.

Este manual identifica potenciais perigos e tem mensagens de segurança identificadas pelo símbolo de alerta de segurança (Figura 2), que identifica perigos que podem provocar ferimentos graves ou mesmo a morte, se não respeitar as precauções recomendadas.



sa-black

Figura 2

Símbolo de alerta de segurança

Neste manual são utilizados dois termos para identificar informação. **Importante** chama a atenção para informação especial de ordem mecânica e **Nota** sublinha informação geral que requer atenção especial.

Índice

Segurança	3
Autocolantes de segurança e de instruções	8
Instalação	9
Instalar a barra e corrente	9
Montagem do podador	10
Adicionar óleo da barra e da corrente ao podador	11
Instalar a cablagem	12
Descrição geral do produto	12
Especificações	12
Funcionamento	13
Antes de utilizar o podador	13
Arranque do podador	13
Desligar o podador	14
Cortar com o podador	14
Podar uma árvore	15
Remover a bateria	15
Manutenção	16
Plano de manutenção recomendado	16
Verificar o nível de óleo e adicionar óleo da barra e corrente	16
Verificar o fluxo de óleo da barra e corrente	16
Ajustar a tensão da corrente	17
Manutenção da barra guia, corrente e roda dentada da transmissão	18
Instalar a barra guia e corrente	19
Afiar a corrente	19
Assistência	19
Armazenamento	20
Resolução de problemas	21

Segurança

⚠ AVISO

Leia todos os avisos, instruções, ilustrações e especificações fornecidos com esta ferramenta.

Caso não siga todas as instruções indicadas em seguida, pode dar origem a choque elétrico, incêndio e/ou ferimentos graves.

Guarde todos os avisos e instruções para consulta futura.

O termo “ferramenta elétrica” em todos os avisos refere-se à sua ferramenta elétrica (com cabo) ligada à alimentação ou ferramenta elétrica (sem cabo) com bateria.

SEGURANÇA IMPORTANTE

INSTRUÇÕES

I. Segurança da área de trabalho

1. **Mantenha a área de trabalho limpa e bem iluminada.** Áreas de trabalho desorganizadas ou escuras são propensas a acidentes.
2. **Não opere ferramentas elétricas em atmosferas explosivas, tais como na presença de líquidos inflamáveis, gases ou poeira.** As ferramentas elétricas criam fagulhas, que podem incendiar a poeira ou fumos.
3. **Mantenha as crianças e outras pessoas afastadas enquanto operar uma ferramenta elétrica.** As distrações podem causar a perda de controlo.

II. Segurança elétrica

1. **As fichas das ferramentas elétricas têm de corresponder às tomadas.** Nunca altere uma tomada de que forma for. Não utilize quaisquer adaptadores de fichas com ferramentas com ligação à terra. Fichas não alteradas e tomadas correspondentes reduzem o risco de choque elétrico.
2. **Evite o contacto do corpo com superfícies com ligação à terra, tais como tubos, radiadores e frigoríficos.** Existe um risco aumentado de choque elétrico se o seu corpo estiver com ligação à terra.
3. **Não exponha uma ferramenta elétrica à chuva ou condições de humidade.** A entrada de água numa ferramenta elétrica aumenta o risco de um choque elétrico.

4. **Não esforce o cabo. Nunca utilize o cabo para transportar, puxar ou desligar a ferramenta elétrica. Mantenha o cabo afastado do calor, óleo, extremidades afiadas ou peças em movimento. Cabos danificados ou entalados aumentam o risco de choque elétrico.**
5. **Ao operar uma ferramenta elétrica no exterior, utilize uma extensão adequada à utilização exterior. A utilização de um cabo adequado à utilização exterior reduz o risco de choque elétrico.**
6. **Se operar uma ferramenta elétrica num local húmido for imprescindível, utilize uma fonte de alimentação com proteção de disjuntor diferencial (DR). A utilização de um DR reduz o risco de choque elétrico.**
7. **Se forem fornecidos dispositivos para a ligação da extração de poeira e instalações de recolha, certifique-se de que estes estão ligados e são devidamente utilizados. A utilização da recolha de poeira pode reduzir os riscos relacionados com a poeira.**
8. **Não permita que o à vontade obtido com a utilização frequente de ferramentas o torne complacente e faça ignorar os princípios de segurança. Uma ação descuidada pode causar ferimentos graves numa fração de segundo.**
9. **Não permita que crianças ou funcionários não qualificados utilizem ou procedam à assistência técnica deste dispositivo. Permita apenas que pessoas responsáveis, com formação, familiarizadas com as instruções e fisicamente capazes operem e façam a manutenção do dispositivo.**

III. Segurança pessoal

1. **Fique atento observe o que está a fazer e utilize o bom senso ao operar uma ferramenta elétrica. Não utilize uma ferramenta elétrica quando se sentir cansado ou estiver sob a influência de drogas, álcool ou medicamentos. Um momento de distração durante a operação de ferramentas elétricas pode resultar em ferimentos pessoais graves.**
2. **Utilize equipamento de proteção individual. Use sempre proteção para os olhos. utilização de equipamento de proteção, por exemplo, máscara anti-poeira, calçado de segurança antiderrapante, capacete ou proteção auditiva nas condições adequadas reduz as lesões.**
3. **Evite o arranque accidental. Certifique-se de que o interruptor está na posição DESLIGAR antes de ligar a fonte de alimentação e/ou bateria, agarrar ou transportar a ferramenta. Transportar ferramentas elétricas com o dedo no interruptor ou ligar ferramentas elétricas que tenham o interruptor ligado é um convite a um acidente.**
4. **Remova as chaves de ajuste antes de ligar a ferramenta elétrica. Uma chave deixada instalada numa parte rotativa da ferramenta elétrica pode causar ferimentos.**
5. **Não se estique demasiado. Mantenha sempre o equilíbrio e a estabilidade. Isto permite controlar melhor a ferramenta elétrica em situações inesperadas.**
6. **Utilize vestuário adequado. Não utilize roupa larga ou joias. Mantenha o cabelo, vestuário e luvas longe de peças em movimento. As roupas largas, joias ou cabelo comprido podem ficar presos nas peças em movimento.**

IV. Utilização e cuidados com as ferramentas elétricas

1. **Não force uma ferramenta elétrica. Utilize a ferramenta elétrica correta para a sua aplicação. A ferramenta elétrica correta fará melhor o trabalho e de forma mais segura, à taxa para a qual foi concebida.**
2. **Não utilize a ferramenta elétrica se o interruptor não a ligar e desligar. As ferramentas que não possam ser controladas com o interruptor são perigosas e têm de ser reparadas.**
3. **Desligue a tomada da fonte de alimentação e/ou retire a bateria da ferramenta elétrica, se amovível, antes de fazer qualquer ajuste, substituir acessórios ou armazenar as ferramentas elétricas. Estas medidas de segurança preventivas reduzem o risco de ligar acidentalmente a ferramenta elétrica.**
4. **Armazene as ferramentas elétricas ao ralenti no interior fora do alcance das crianças e não permita que pessoas não familiarizadas com a ferramenta elétrica ou estas instruções a operem. As ferramentas elétricas são perigosas nas mãos de utilizadores sem formação.**
5. **Manutenção das ferramentas elétricas e acessórios Verifique se existe desalinhamento ou encravamento de peças móveis, peças partidas ou qualquer outra condição que possa afetar a operação da ferramenta elétrica. Se danificada, antes da utilização a ferramenta elétrica deve ser reparada. Muitos acidentes são causados por ferramentas elétricas com manutenção deficiente.**
6. **Mantenha as ferramentas de corte afiadas e limpas. Ferramentas de corte com uma boa**

manutenção com extremidades de corte afiadas têm menos probabilidades de encravar e são mais fáceis de controlar.

7. **Utilize a ferramenta elétrica, acessórios e pontas da ferramenta, etc. de acordo com estas instruções, tendo em conta as condições de trabalho e o trabalho a ser executado.** *A utilização da ferramenta elétrica em operações diferentes daquelas para as quais se destina pode resultar numa situação perigosa.*
8. **Mantenha as pegas e superfícies de agarrar secas, limpas e sem óleo ou lubrificante.** *Pegas e superfícies de agarrar escorregadias não permitem um manuseamento e controlo da ferramenta em segurança em situações inesperadas.*

V. Utilização e cuidados com ferramentas com bateria

1. **Recarregue apenas com o carregador especificado pelo fabricante.** *Um carregador adequado a um tipo de bateria pode criar um risco de incêndio quando usado com outra bateria.*
2. **Utilize ferramentas elétricas apenas com as baterias especificamente designadas.** *A utilização de outras baterias pode criar um risco de ferimentos e fogo.*
3. **Quando a bateria não estiver a ser utilizada, mantenha-a afastada de outros objetos de metal, por exemplo, cliques de papel, moedas, chaves, pregos, parafusos ou outros pequenos objetos de metal que possam fazer uma ligação entre um terminal e o outro.** *O curto circuito dos terminais da bateria pode causar queimaduras ou incêndio.*
4. **Em condições abusivas, o líquido pode ser ejetado da bateria; evite o contacto.** *Se ocorrer o contacto accidental, enxágue com água. Se o líquido entrar em contacto com os olhos, procure também ajuda médica. O líquido ejetado da bateria pode causar irritação ou queimaduras.*
5. **Não utilize uma bateria ou ferramenta que esteja danificada ou alterada.** *Baterias danificadas ou alteradas podem apresentar um comportamento imprevisível resultando em fogo, explosão ou risco de ferimento.*
6. **Não exponha uma bateria ou ferramenta a fogo ou temperatura excessiva.** *A exposição a fogo ou temperatura acima dos 100 °C (212 °F) pode causar uma explosão.*
7. **Siga todas as instruções de carregamento e não carregue a bateria ou ferramenta fora do intervalo de temperaturas indicado nas**

instruções. *Carregar de forma inadequada ou fora do intervalo de temperaturas indicado pode danificar a bateria e aumentar o risco de fogo.*

8. **Não exponha uma bateria ou ferramenta a chuva ou condições de humidade.** *A entrada de água numa ferramenta elétrica aumenta o risco de um choque elétrico.*
9. **CUIDADO—Uma bateria tratada indevidamente pode apresentar um risco de incêndio ou queimadura química.** *Não desmonte a bateria. Não aqueça a bateria a mais de 68°C nem a queime. Substitua a bateria apenas por uma bateria Toro genuína; utilizar outro tipo de bateria pode causar um incêndio ou uma explosão. Mantenha as baterias fora do alcance das crianças e na embalagem original até que esteja pronto para as utilizar.*

VI. Assistência

1. **As ferramentas elétricas devem ser reparadas por um reparador qualificado utilizando apenas peças de substituição idênticas.** *Isto assegura que a segurança da ferramenta elétrica é mantida.*
2. **Nunca repare baterias danificadas.** *A reparação de baterias danificadas só deve ser realizada pelo fabricante ou prestadores de assistência autorizados.*

VII. Segurança do podador

1. **Mantenha todas as partes do corpo afastadas da corrente da serra.** *Não remova material cortado nem segure material a ser cortado quando a corrente da serra está em movimento. Certifique-se de que o interruptor está desligado e de que a bateria está desligada ao limpar o material encravado. A corrente de serra continua a mover-se após o interruptor ter sido desligado. Antes de ligar o podador, certifique-se de que a corrente da serra não está em contacto com nada. Um momento de desatenção durante a operação do podador pode causar o entalamento da roupa ou corpo na corrente da serra.*
2. **Transporte o podador pela pega com a corrente da serra parada.** *Ao transportar ou armazenar o podador, encaixe sempre a cobertura do dispositivo da corrente da serra. O manuseamento adequado do podador reduzirá possíveis danos pessoais da corrente da serra.*
3. **Segure a ferramenta elétrica apenas pelas superfícies de aderência, porque a corrente da serra pode contactar com fios ocultos.** *O contacto das correntes da serra ou lâminas com um fio "com corrente" pode tornar as partes*

expostas de metal da ferramenta elétrica “com corrente” e pode provocar um choque elétrico ao operador.

4. **Não utilize o podador em condições atmosféricas adversas, especialmente se houver o risco de relâmpagos.** *Isto diminui o risco de ser atingido por um relâmpago.*
5. **Para reduzir o risco de eletrocussão, nunca utilize perto de qualquer linha de energia elétrica.** *O contacto ou utilização perto de linhas elétricas pode causar ferimentos graves ou choque elétrico resultando em morte.*
6. **Utilize sempre as duas mãos ao operar o podador.** *Segure o podador com ambas as mãos para evitar a perda de controlo.*
7. **Utilize sempre proteção da cabeça ao operar o podador em áreas elevadas.** *A queda de detritos pode resultar em ferimentos pessoais graves.*
8. **Utilize vestuário adequado — utilize roupa adequada, incluindo proteção visual, calças compridas, calçado resistente antiderrapante, luvas e proteções para os ouvidos. Prenda cabelo comprido e não utilize joias soltas que possam ficar presas nas peças em movimento. Utilize uma máscara em condições de funcionamento com pó.** *O vestuário de proteção adequado irá reduzir os ferimentos causados por detritos projetados ou contacto acidental com a corrente da serra.*
9. **Não opere um podador numa árvore, numa escada, a partir de um telhado ou em qualquer suporte instável.** *O funcionamento de um podador desta forma pode resultar em graves ferimentos pessoais.*
10. **Mantenha sempre o devido equilíbrio e opere o podador apenas quando se encontrar numa superfície fixa, segura e nivelada.** *Superfícies escorregadias ou instáveis, tais como escadas, podem causar perda de equilíbrio ou de controlo do podador.*
11. **Ao cortar um ramo que se encontre sob tensão, esteja atento a que volte à posição inicial.** *Quando a tensão das fibras da madeira é libertada, o ramo tem o efeito de mola e pode atingir o operador e/ou atirar o podador para fora de controlo.*
12. **Tenha extremo cuidado ao cortar arbustos e rebentos.** *O material esguio pode ficar preso na corrente da serra e fazer ricochete na sua direção ou desequilibrá-lo.*
13. **Transporte o podador com ambas as mãos, com o podador desligado e afastado do corpo. Ao transportar ou armazenar o podador, encaixe sempre a cobertura da barra do podador.** *O manuseamento correto do podador reduz a probabilidade de contacto acidental com a corrente da serra em movimento.*
14. **Siga as instruções de lubrificação, tensão da corrente, mudança da barra e da corrente.** *Uma corrente mal tensionada ou lubrificada pode partir ou aumentar a probabilidade de recuo.*
15. **Corte apenas madeira. Não utilize o podador para utilizações não previstas. Por exemplo, não utilize o podador para cortar metal, plástico, alvenaria ou materiais de construção que não sejam de madeira.** *A utilização do podador em operações diferentes daquelas para as quais se destina pode resultar numa situação perigosa.*
16. **Mantenha as pegas secas, limpas e sem óleo ou lubrificante.** *Pegas com lubrificante ou óleo ficam escorregadias causando perda de controlo.*
17. **Evite o recuo.** *O recuo pode ocorrer quando a ponta ou extremidade da barra guia toca num objeto ou quando a madeira faz pressão na corrente da serra durante o corte.*

O contacto da extremidade, em certos casos, pode causar uma ação inversa súbita, fazendo recuar a barra guia para cima e para trás na sua direção.

Apertar a corrente da serra ao longo da parte superior da barra guia pode empurrar a barra guia rapidamente para trás na sua direção.

Qualquer destas reações pode fazer com que perca o controlo da serra, o que pode resultar em ferimentos pessoais graves. Não confie exclusivamente nos dispositivos de segurança incorporados na serra. Como utilizador de podador, deve tomar vários passos para manter os seus trabalhos de corte sem acidentes ou ferimentos.

O recuo é o resultado de uma má utilização e/ou procedimentos ou condições de operação incorretos e devem ser evitados tomando as devidas precauções como se indica em seguida:
18. **Manter um aperto firme, com os polegares e dedos a rodear as pegas do podador, com ambas as mãos na pega e posicionando o corpo e braço de forma a permitir uma resistência às forças de recuo.** *As forças de recuo podem ser controladas pelo operador, se forem tomadas as devidas precauções. Não largue o podador.*
19. **Ao limpar o material encravado, armazenar ou fazer a manutenção da poda montada**

no polo, certifique-se de que o interruptor está desligado e que o conjunto de baterias está removido. *O acionamento inesperado da máquina durante a limpeza do material encravado ou a manutenção pode resultar em ferimentos pessoais graves.*

20. **Utilize apenas barras e correntes de substituição especificadas pelo fabricante.** *Barras e correntes de substituição incorretas podem causar a quebra da corrente e/ou recuo.*
21. **Siga as instruções do fabricante acerca do afiamento e manutenção da corrente da serra.** *Diminuir a altura do indicador de profundidade pode levar a um maior recuo.*

GUARDE ESTAS INSTRUÇÕES

Autocolantes de segurança e de instruções



Os autocolantes de segurança e de instruções são facilmente visíveis e situam-se próximo das zonas de potencial perigo. Substitua todos os autocolantes danificados ou em falta.



139-5348

decal139-5348

1. Não deite fora indevidamente.



139-5345

decal139-5345

1. Aviso—leia o *Manual do utilizador*; use proteção auditiva; use proteção ocular; use capacete, use luvas, use calçado antiderrapante resistente, não exponha à chuva; Aviso - risco de corte/desmembramento das mãos; emaranhamento - afaste-se das partes móveis; mantenha as pessoas afastadas durante o funcionamento; evite o risco de choque elétrico - afaste-se dos cabos elétricos

Instalação

Instalar a barra e corrente

⚠ PERIGO

O contacto com os dentes de um podador pode causar ferimentos graves.

- Retire a bateria antes de ajustar ou fazer a manutenção do podador.
- Utilize sempre luvas ao ajustar ou fazer a manutenção do podador.

1. Coloque o podador sobre uma superfície plana e não instale a bateria.
2. Remova a tampa lateral; rode o botão da tampa da barra no sentido contrário ao dos ponteiros do relógio até que o botão seja removido e depois remova a tampa lateral (Figura 3).



Figura 3

g374226

- | | | |
|---|--------------------------------|---------------------------------|
| 1. Botão de tampa da barra | 5. Ranhura da barra guia | 9. Saída de óleo |
| 2. Cobertura lateral | 6. Barra guia | 10. Perno de ajuste da corrente |
| 3. Corrente | 7. Roda dentada da transmissão | |
| 4. Ranhura de encaixe de ajuste da corrente | 8. Perno da barra guia | |

3. Coloque a corrente em redor da rodas dentada da transmissão na extremidade frontal da barra guia, com a extremidade de corte dos dentes da corrente na parte superior da barra virada para a frente como se mostra no esquema por baixo da cobertura lateral do podador.
4. Continue a alimentar a corrente em redor da barra guia e alinhe os dentes da corrente na ranhura da barra guia.
5. Posicione o laço aberto da corrente (o lado não na barra guia) em volta da roda dentada no podador (Figura 3).

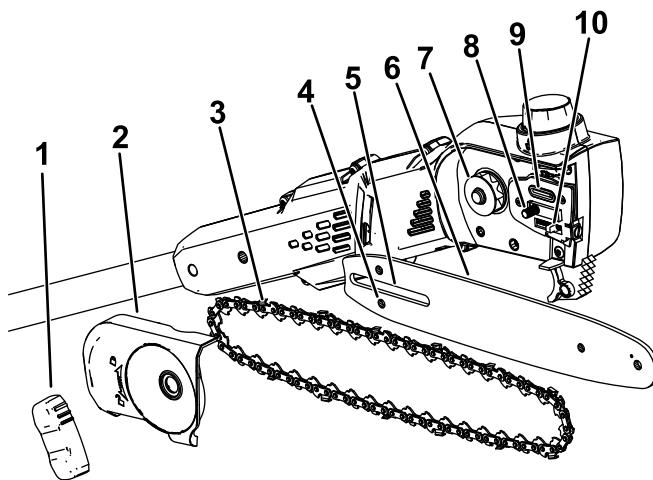
Importante: Certifique-se de que o perno de ajuste da corrente é inserido na ranhura do perno de ajuste da corrente na barra guia (Figura 3).

Pode ser necessário rodar o parafuso tensor de corrente para encaixar o perno na ranhura da barra guia (Figura 18).

6. Instale a tampa lateral e o botão de cobertura da barra e aperte frouxamente a tampa lateral rodando o botão no sentido dos ponteiros do relógio.
7. Ajuste a tensão da corrente; consulte [Ajustar a tensão da corrente \(página 17\)](#).

Montagem do podador

1. Desdobre as secções da pega (Figura 4).



Figura 4

1. Seção do polo da pega
2. Seção do polo intermédio

3. Seção do polo da serra

-
2. Alinhe o botão de bloqueio na secção do polo central com o orifício ranhurado no final da secção do polo da pega e deslize os 2 eixos juntos (Figura 5).

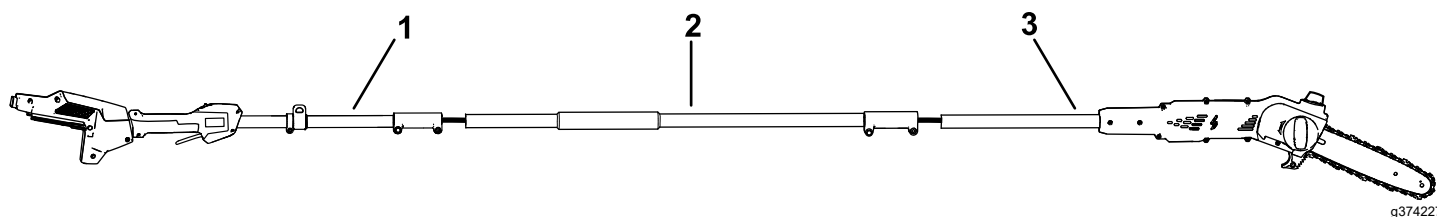
Nota: O botão de bloqueio clica no orifício de encaixe quando os eixos são fixados

3. Utilize a chave fornecida para fixar estas 2 secções do polo em conjunto (E de Figura 5).
4. Repita este procedimento para ligar a secção do polo à secção do polo central (Figura 5).



Figura 5

g374228

Adicionar óleo da barra e da corrente ao podador

Importante: Utilize apenas óleo da barra e da corrente (vendido em separado).

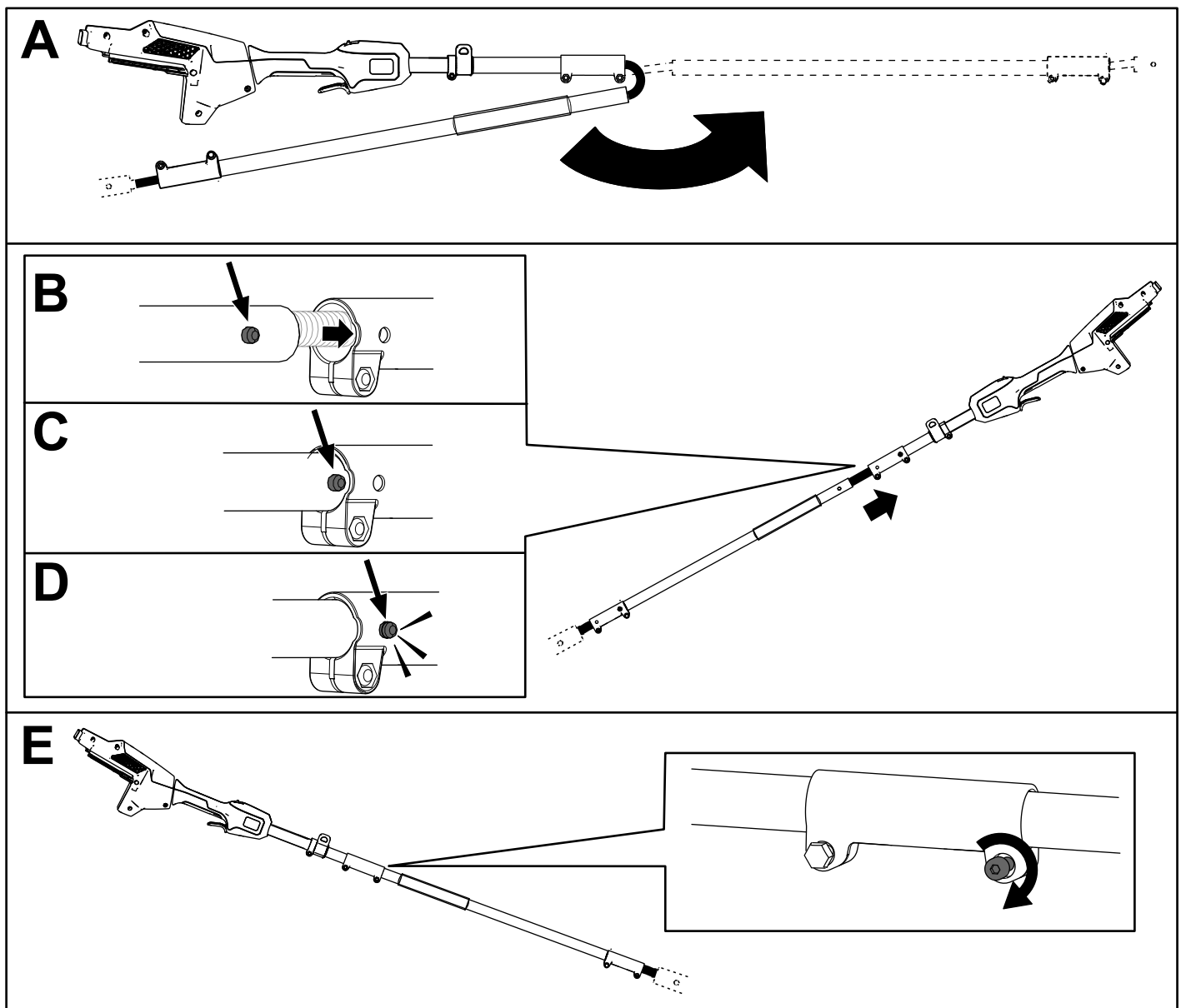
Ateste o podador com óleo da barra e da corrente antes da primeira operação; consulte [Verificar o nível de óleo e adicionar óleo da barra e corrente \(página 16\)](#).

Instalar a cablagem

Ligue o gancho de metal na cablagem com olhal ao aro da correia no cabo do podador (Figura 6).



Figura 6

g374229

1. Ajustador da correia
2. Gancho da correia de metal
3. Aro da correia
4. Correia com olhal

O comprimento da correia é ajustável; deslize o ajustador de correia para cima para diminuir o comprimento da correia, ou para baixo para aumentar o comprimento da correia (Figura 6).

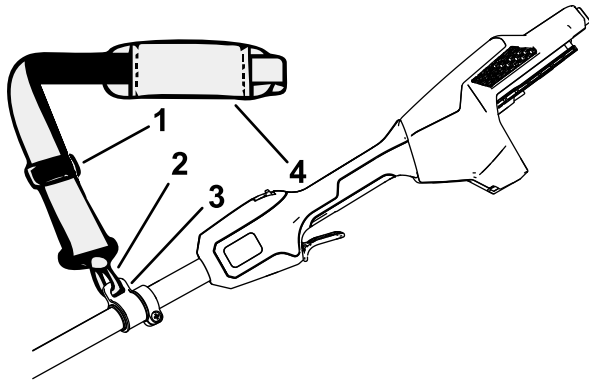
Se alguma vez houver uma emergência e precisar de remover rapidamente a cablagem, desligue a fivela de libertação rápida como se segue:

1. Pressione os lados da fivela (A de Figura 7).
2. Permita que a fivela se desligue (B de Figura 7).



Figura 7

g340477

Descrição geral do produto

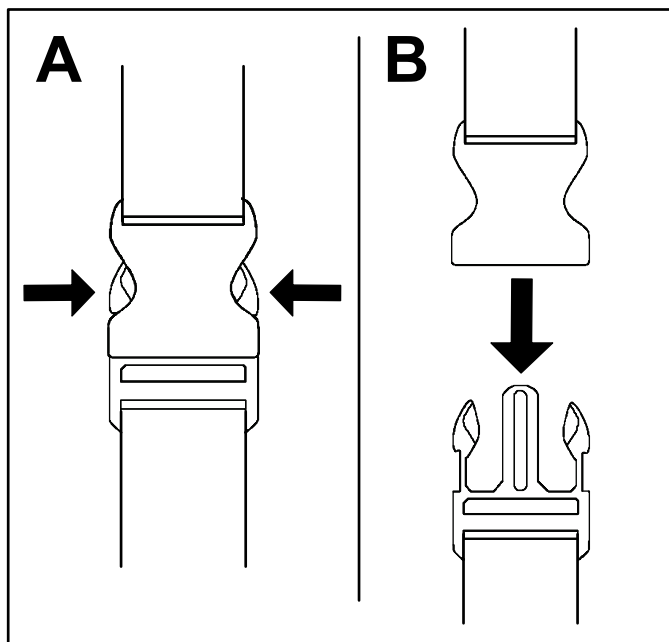

Figura 8

g374230

1. Trinco de botão
2. Bloqueio do gatilho
3. Pega frontal
4. Tampa do óleo
5. Gatilho
6. Botão de tampa da barra
7. Cobertura da barra guia
8. Guia de corte
9. Barra guia e corrente

Especificações

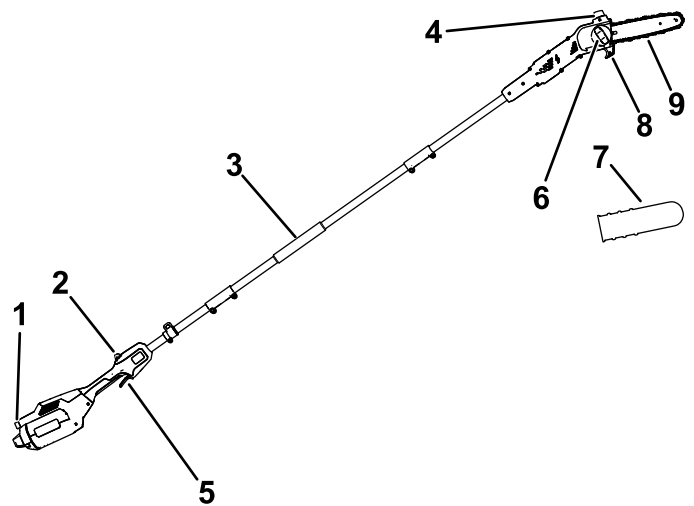
Modelo	51847T
Comprimento da barra (equipada com 88619 e 88621)	25,4 cm
Indicador da corrente (equipada com 88619 e 88621)	0,050 inches
Inclinação da corrente (equipada com 88619 e 88621)	1/4 pol.
Comprimento da corrente (equipado com 88619 e 88621)	58 elos
Tensão nominal	60 V CC máxima, 54 V CC utilização nominal
Peso (sem bateria)	4,1 kg
Tipo de carregador	81801, 81101, 81802 ou 81805
Tipo de bateria	81820, 81825, 81850, 81860 ou 81875*

* Se estiver a utilizar esta máquina com bateria Modelos 81850, 81860, ou 81875, deve instalar a cablagem de libertação rápida incluída.

Intervalos de temperatura adequados

Intervalos de temperatura adequados (cont'd.)

Carregue/guarde a bateria a	5 °C a 40 °C*
Utilize a bateria a	-30 °C a 49 °C*
Utilize a ferramenta a	0 °C a 49 °C*

*Os tempos de carregamento aumentam se não carregar a bateria dentro deste intervalo.

Guarde a ferramenta, bateria e carregador da bateria numa área limpa e seca.

Funcionamento

Antes de utilizar o podador

Antes de utilizar o podador, realize o seguinte:

- Verifique a tensão da corrente; consulte [Ajustar a tensão da corrente \(página 17\)](#).
- Limpe os componentes do podador, inspecione-os relativamente a desgaste excessivo ou danos e substitua-os como necessário; consulte [Manutenção da barra guia, corrente e roda dentada da transmissão \(página 18\)](#).
- Verifique a corrente no que respeita a afiamento e danos, e afie ou substitua como necessário; consulte [Afiar a corrente \(página 19\)](#).
- Verifique o nível de óleo; consulte [Verificar o nível de óleo e adicionar óleo da barra e corrente \(página 16\)](#).
- Verifique o podador no que respeita a danos, aspeto geral e desempenho; certifique-se de que os interruptores se movem livremente e que as ventilações e as pegas estão limpas e que a barra não está dobrada nem danificada.

Arranque do podador

1. Certifique-se de que as ventilações no podador não têm sujidade nem detritos ([Figura 9](#)).



Figura 9

g374231

1. Ventilações

2. Apoie o podador numa superfície nivelada.
3. Alinhe a cavidade no conjunto de baterias com a lingueta na caixa da pega ([Figura 10](#)).

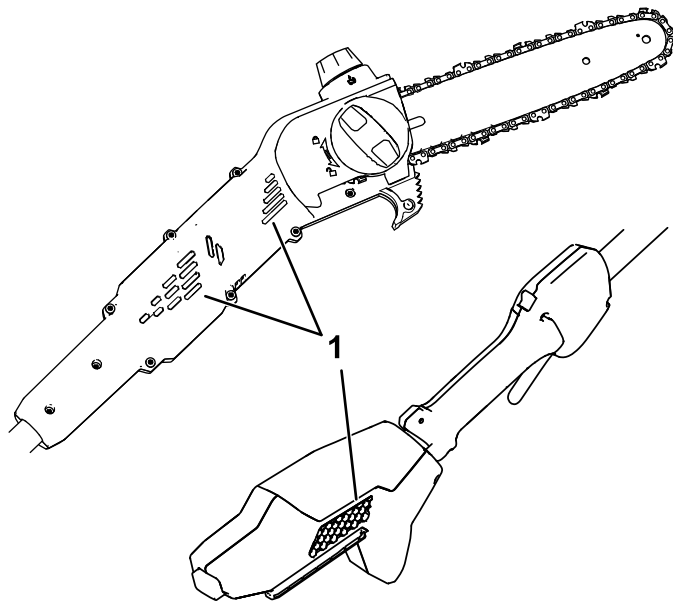

Figura 10

g374232

4. Empurre a bateria para a pega até que encaixe no sítio.
5. Retire a cobertura da barra guia da corrente.
6. Carregue no bloqueio do gatilho, depois carregue no gatilho para iniciar o podador.

Desligar o podador

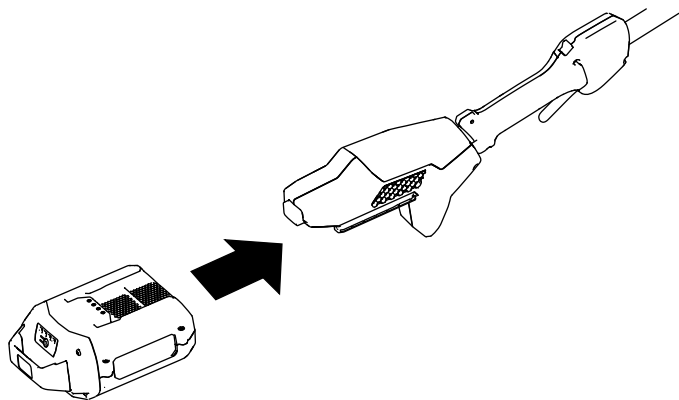
Para desligar o podador, liberte o gatilho.

Sempre que não estiver a utilizar a serra ou estiver a transportar a serra de ou para a área de trabalho, retire a bateria; consulte [Remover a bateria \(página 15\)](#).

Cortar com o podador

⚠ AVISO

Operar de forma inadequada um podador pode causar ferimentos graves ou morte.

Leia e siga atentamente todas as instruções de operação de forma a evitar possíveis ferimentos.

⚠ AVISO

Não opere perto de linhas elétricas; o podador não foi concebido para fornecer proteção contra choques elétricos em caso de contacto com linhas elétricas aéreas,

Consulte os regulamentos locais para distâncias seguras de linhas aéreas de energia elétrica e assegure que a posição de funcionamento é segura e protegida antes de operar o podador.

⚠ AVISO

O recuo pode causar-lhe ferimentos graves ou fatais.

Evite tocar em objetos a serem cortados com a ponta da barra guia do podador.

Há dois tipos de recuo:

- Um movimento rápido **para cima** do podador que ocorre quando a corrente na ponta ou parte superior da barra entra em contacto com um objeto
- Um movimento rápido do podador **para trás** que ocorre quando a corrente na ponta ou parte superior da barra entra em contacto com um objeto

Figura 11 mostra a área da barra que deverá evitar o contacto com um objeto para evitar o recuo.



Figura 11

g318677

1. Área de recuo (ponta, parte superior da barra)
2. Ponta

1. Segure o podador com duas mãos.
2. Coloque-se em pé sobre solo sólido e nivelado em frente da árvore a aparar e posicione-se para uma posição equilibrada e estável durante o corte.
3. Certifique-se de que apenas corta a madeira que pretende cortar; não permita que a corrente da serra entre em contacto com o solo, outros troncos ou outros objetos durante o corte.
4. Certifique-se de que a corrente da serra está a rodar na velocidade máxima antes de iniciar um corte.
5. Corte com a madeira perto da traseira da barra guia, perto da guia de corte; pressione ligeiramente a correia da serra contra a madeira e permita que o peso do podador conduza o corte (Figura 12).

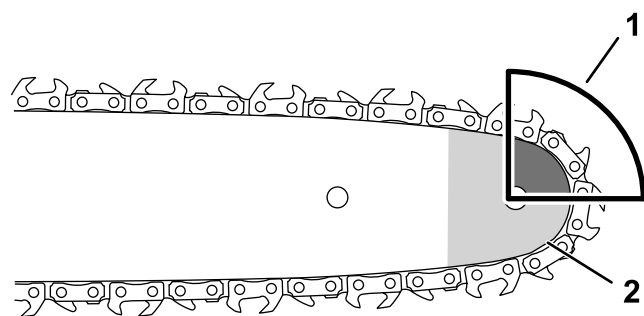
Importante: Se a correia prender durante o corte, não a tente libertar fazendo funcionar o motor. Desligue o podador, retire a bateria e levante o ramo enquanto segura a serra; isto deve libertar a prisão e libertar o podador



Figura 12

g374233

1. Guia de corte

6. Mantenha pressão constante no podador, cortando em linha reta e alivie a pressão apenas perto do fim do corte.
7. Solte o gatilho assim que completar um corte.

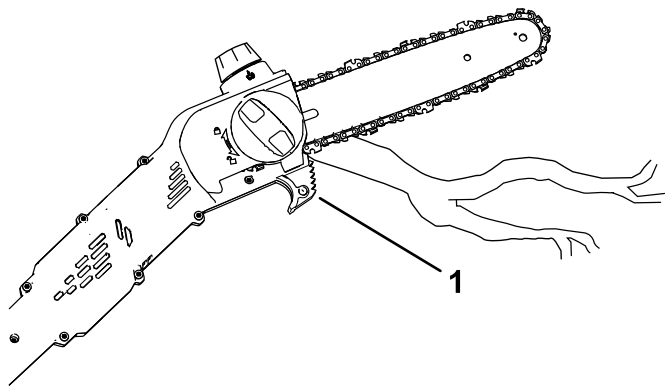
Podar uma árvore

⚠ AVISO

Cortar ramos mais altos de uma árvore sem estar no solo coloca-o numa situação instável que pode ser insegura enquanto manuseia um podador, resultando em possíveis ferimentos graves ou morte para si ou outras pessoas na área.

Ao cortar ramos de uma árvore em pé, utilize as seguintes práticas:

- Não trepe pelos ramos ou galhos com um podador.
- Não se estique demasiado e corte com ambas as mãos no podador.
- Certifique-se de que todas as pessoas na área estão afastadas de onde possam cair ramos.

1. Agarre o podador como se mostra na [Cortar com o podador \(página 14\)](#).
2. Ao cortar pequenos ramos, aplique uma ligeira pressão no ramo a cortar.
3. Ao cortar ramos maiores, faça um corte inferior pouco profundo e, em seguida, conclua o corte a partir da parte superior do ramo.
 - A. Corte na parte inferior do ramo a cerca de 15 cm do tronco. Corte um terço através do ramo.
 - B. Corte 5,0 a 10,0 cm mais para fora e a partir de cima. Corte o ramo até que caia.

- C. Corte o toco do ramo na base do ramo ([Figura 13](#)).

Importante: Não corte o ramo depois da base, alinhado com o tronco, nem deixe uma grande base de ramo; isto danifica a árvore.



Figura 13

g316577

1. Primeiro corte
2. Segundo corte através do ramo
3. Corte final de poda para remover o toco do ramo
4. Base do ramo (onde o tronco faz a transição para o ramo)

Remover a bateria

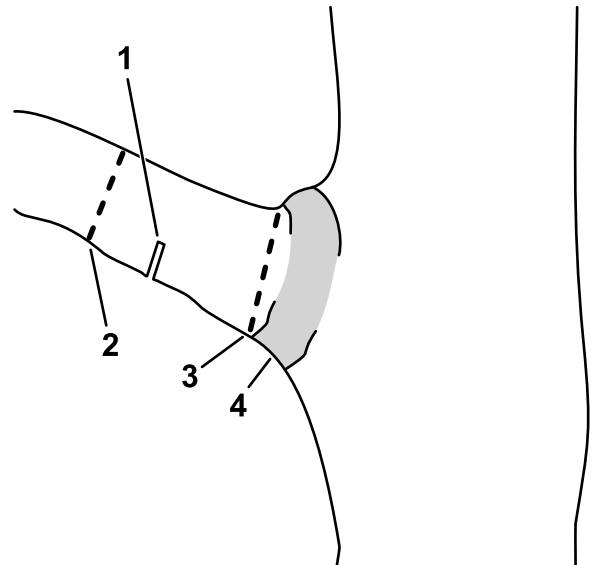
1. Coloque o podador numa superfície nivelada.
2. Pressione o botão do trinco e retire a bateria da pega.



Figura 14

g374234

1. Botão do trinco

Manutenção

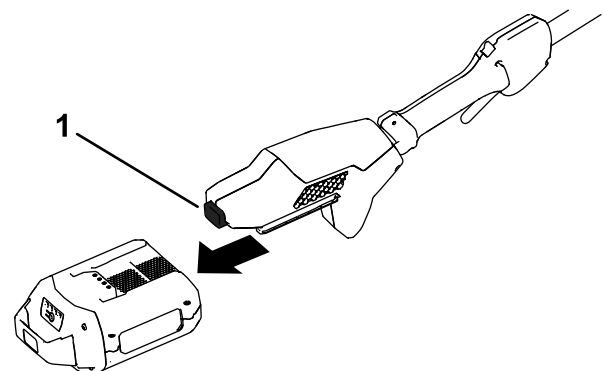
Plano de manutenção recomendado

Intervalo de assistência	Procedimento de manutenção
Em todas as utilizações ou diariamente	<ul style="list-style-type: none">• Verifique o nível de óleo e adicione óleo da barra e corrente se necessário.• Verifique se o óleo flui para a corrente.• Verifique a tensão da corrente e ajuste-a, se necessário.• Certifique-se de que a barra está direita e sem danos.• Verifique a corrente no que respeita o afiamento; contacte um representante de assistência autorizado para afiar ou substituir a corrente.
Após cada ciclo de descarga da bateria	<ul style="list-style-type: none">• Verifique o nível de óleo e adicione óleo da barra e corrente se necessário.• Verifique a tensão da corrente e ajuste-a, se necessário.
Anualmente ou antes do armazenamento	<ul style="list-style-type: none">• Faça a manutenção da barra guia, corrente e roda dentada da transmissão.• Verifique a corrente no que respeita o afiamento; contacte um representante de assistência autorizado para afiar ou substituir a corrente.

Verificar o nível de óleo e adicionar óleo da barra e corrente

Intervalo de assistência: Em todas as utilizações ou diariamente

Após cada ciclo de descarga da bateria

Importante: Utilize apenas óleo da barra e da corrente (vendido em separado).

1. Desligue o podador e remova a bateria; consulte [Remover a bateria \(página 15\)](#).
2. Verifique o nível de óleo na janela. Se o óleo não encher a janela, adicione óleo da barra e corrente como necessário ([Figura 15](#)).



Figura 15

1. Janela do óleo
2. Tampa do óleo

3. Coloque o podador numa superfície nivelada com a tampa do óleo virada para cima.
4. Limpe a zona em torno da tampa do óleo ([Figura 15](#)).

Nota: Não permita que detritos/aparas de madeira entrem no depósito de óleo.

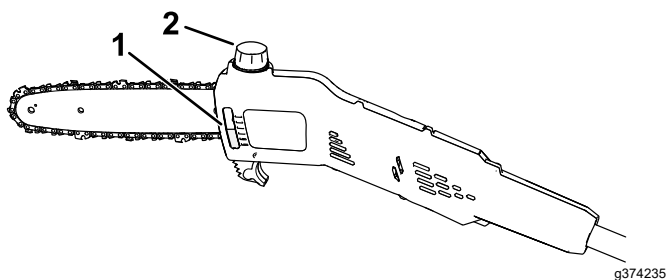
5. Retire a tampa e deite óleo da barra e da corrente no podador até o óleo encher o depósito ([Figura 15](#)).

Importante: Não encha o podador mais do que a parte inferior do tubo de enchimento.

6. Limpe qualquer óleo derramado e fixe a tampa do óleo.
7. Certifique-se de que o óleo flui para a corrente; consulte [Verificar o fluxo de óleo da barra e corrente \(página 16\)](#).

Verificar o fluxo de óleo da barra e corrente

Intervalo de assistência: Em todas as utilizações ou diariamente

1. Prepare-se para utilizar o podador; consulte [Antes de utilizar o podador \(página 13\)](#).
2. Para se assegurar de que o óleo está a fluir para a corrente, aponte a extremidade do podador para uma superfície (por exemplo, papel, cartão, um tronco) e faça funcionar o podador; deve observar uma ligeira pulverização de óleo na superfície ([Figura 16](#)).



Figura 16

g374236

1. Faça funcionar o podador a alguns centímetros de uma superfície.
2. Se o óleo estiver a fluir, pulverizará da corrente e acumulará.
3. Se o óleo não estiver a fluir, certifique-se de que existe óleo no depósito e que a área por baixo da cobertura está limpa; consulte [Verificar o nível de óleo e adicionar óleo da barra e corrente \(página 16\)](#) e [Manutenção da barra guia, corrente e roda dentada da transmissão \(página 18\)](#).

Ajustar a tensão da corrente

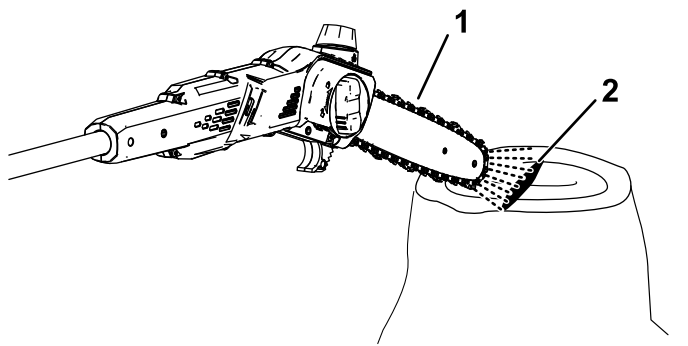
Intervalo de assistência: Em todas as utilizações ou diariamente

Após cada ciclo de descarga da bateria

Certifique-se de que a corrente está devidamente tensionada.

Uma corrente solta diminui a duração da roda dentada da transmissão e da barra guia e pode causar a queda da corrente.

Uma corrente demasiado tensionada sobreaquece a barra guia e corrente, causando um rápido desgaste e pode queimar o motor ou partir a corrente.

A tensão da corrente está correta quando consegue utilizar uma mão com luva para puxar a corrente suavemente em redor da barra guia. A corrente deve permanecer em contacto com a extremidade inferior da barra guia.

Adicionalmente, verifique a tensão de uma corrente nova após alguns cortes; uma corrente nova habitualmente estica e requer ajuste após alguns cortes.

⚠ PERIGO

O contacto com os dentes de um podador pode causar ferimentos graves.

- Retire a bateria antes de ajustar ou fazer a manutenção do podador.
- Utilize sempre luvas ao ajustar ou fazer a manutenção do podador.

1. Coloque o podador numa superfície nivelada e retire a bateria; consulte [Remover a bateria \(página 15\)](#).
2. Deixe a motosserra arrefecer.

Importante: Não tensione uma corrente quente; pode contrair quando arrefecer, resultando numa corrente demasiado tensionada.

3. Inspeccione a barra guia para verificar se tem dobras ou danos e substitua se necessário.
4. Rode o botão da tampa da barra no sentido contrário ao dos ponteiros do relógio para soltar a tampa da barra, mas não a remova ([Figura 17](#)).



Figura 17

g374237

1. Botão de tampa da barra
5. Ajuste a tensão da corrente usando o parafuso de tensão da corrente ([Figura 18](#)) e depois fixe a tampa lateral ao podador girando o botão da tampa da barra no sentido dos ponteiros do relógio antes de verificar a tensão ([Figura 17](#)).
 - **Para apertar a corrente**, rode o parafuso de tensionamento da corrente no sentido dos ponteiros do relógio.
 - **Para desapertar a corrente**, rode o parafuso de tensionamento da corrente no sentido contrário ao dos ponteiros do relógio..

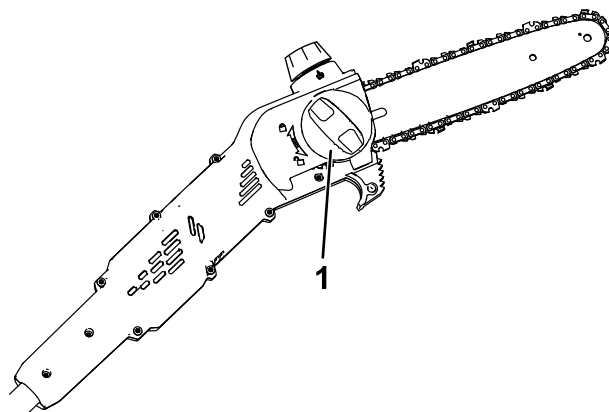

Figura 18

1. Parafuso de tensionamento da corrente

Ajuste a tensão da corrente até que a corrente toque na extremidade inferior da barra guia e, em seguida, puxe a corrente afastando-a da extremidade inferior da barra guia; uma corrente devidamente ajustada só pode ser puxada 3,2 a 6,4 mm da barra guia e volta para trás quando libertada.

Nota: Ao ajustar a tensão da corrente, levante a ponta da barra guia com uma mão com luvas para assegurar que a barra guia não se arqueia e afeta a tensão da corrente

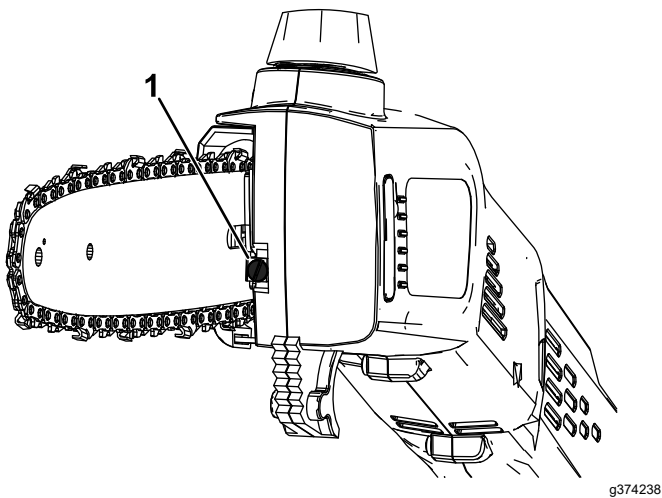
6. Utilize uma luva para puxar a corrente em redor da barra guia. Uma corrente devidamente tensionada deve mover-se suavemente e permanecer em contacto com a extremidade inferior da barra guia.
7. Se a corrente não estiver devidamente tensionada, repita os passos 4 a 7.

Manutenção da barra guia, corrente e roda dentada da transmissão

Anualmente ou antes do armazenamento

⚠ PERIGO

O contacto com os dentes de um podador pode causar ferimentos graves.

- Retire a bateria antes de ajustar ou fazer a manutenção do podador.
- Utilize sempre luvas ao ajustar ou fazer a manutenção do podador.

1. Coloque o podador numa superfície nivelada e retire a bateria; consulte [Remover a bateria \(página 15\)](#).
2. Remova a tampa lateral; rode o botão da tampa da barra no sentido contrário ao dos ponteiros do relógio até que o botão seja removido e depois remova a tampa lateral ([Figura 19](#)).



Figura 19

- | | |
|---|---------------------------------|
| 1. Botão de tampa da barra | 6. Barra guia |
| 2. Cobertura lateral | 7. Roda dentada da transmissão |
| 3. Corrente | 8. Perno da barra guia |
| 4. Ranhura de encaixe de ajuste da corrente | 9. Saída de óleo |
| 5. Ranhura da barra guia | 10. Perno de ajuste da corrente |

3. Desaperte a corrente rodando o parafuso de tensionamento da corrente no sentido contrário ao dos ponteiros do relógio ([Figura 18](#)).
4. Separe a corrente da barra guia e coloque-as de lado.
5. Limpe o detrito da área por baixo da cobertura lateral.
6. Inspeccione a roda dentada; se existir desgaste excessivo ou danos, substitua-a; contacte o seu revendedor de serviços autorizado.
7. Verifique a saída de óleo ([Figura 19](#)) em relação a detritos e limpe a área, se necessário.
8. Limpe a barra guia e corrente; utilize um arame ou uma pequena chave de fendas para remover a sujidade e detritos da ranhura ao longo da extremidade da barra guia, começando na roda dentada na extremidade frontal e movendo-se para trás.

Certifique-se de que o canal do óleo na barra que está alinhado com a saída de óleo no podador está limpo de forma a que o óleo possa fluir livremente para a corrente ([Figura 20](#)).

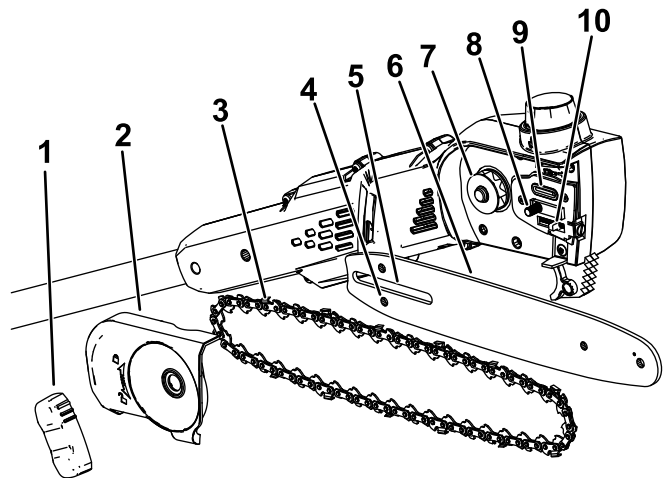

Figura 20

Mostradas as secções internas da barra guia

1. Certifique-se de que este canal que liga com a saída de óleo está limpo.
2. Certifique-se de que a rodas dentada está limpa e roda livremente.

9. Inspeccione a barra guia e corrente; se a barra estiver dobrada, as ranhuras estiverem danificadas ou se a rodas dentada na extremidade frontal não rodar livremente, substitua a barra guia; se a corrente estiver excessivamente gasta ou danificada, substitua-a.
10. Instale a barra guia e corrente; consulte [Instalar a barra guia e corrente \(página 19\)](#).
11. Certifique-se de que o óleo flui para a corrente; consulte [Verificar o fluxo de óleo da barra e corrente \(página 16\)](#).

Instalar a barra guia e corrente

▲ PERIGO

O contacto com os dentes de um podador pode causar ferimentos graves.

- Retire a bateria antes de ajustar ou fazer a manutenção do podador.
- Utilize sempre luvas ao ajustar ou fazer a manutenção do podador.

1. Se a cobertura lateral estiver na máquina, retire-a; consulte a [Manutenção da barra guia, corrente e roda dentada da transmissão \(página 18\)](#).
2. Coloque a corrente em redor da rodas dentada da transmissão na extremidade frontal da barra guia, **com a extremidade de corte dos dentes da corrente na parte superior da barra virada para a frente** como se mostra no esquema por baixo da cobertura lateral do podador.
3. Alimente a corrente em redor da barra guia e alinhe a corrente na ranhura da barra guia.

Nota: Se estiver a instalar uma corrente nova, vire a barra guia para evitar um desgaste irregular.

4. Posicione o aro aberto da corrente (não na barra guia) em redor da rodas dentada no podador e instale a barra guia e corrente no podador.

Importante: Certifique-se de que o perno de ajuste da corrente é inserido na ranhura do perno de ajuste da corrente na barra guia ([Figura 19](#)). Pode ser necessário rodar o parafuso tensor de corrente para encaixar o perno na ranhura da barra guia.

5. Instale a cobertura lateral, mas não aperte completamente o botão da cobertura lateral.
6. Ajuste a tensão da corrente; consulte [Ajustar a tensão da corrente \(página 17\)](#).

Afiar a corrente

Anualmente ou antes do armazenamento

Uma corrente afiada assegura o melhor desempenho de corte e maior duração da bateria.

A corrente precisa de ser afiada ou substituída se tiver de a forçar na madeira ou se produzir serradura em vez de lascas de madeira.

Contacte um representante de assistência autorizado para afiar ou substituir a corrente.

Assistência

Caso o podador necessite de assistência, leve a ferramenta ao seu representante de assistência autorizado.

Armazenamento

Importante: Guarde a máquina, bateria e carregador apenas em temperaturas que estejam dentro do intervalo adequado; consulte [Especificações \(página 12\)](#).

Importante: Se estiver a guardar a bateria para a época de inatividade, carregue-a até 2 ou 3 indicadores LED ficarem acesos a verde na bateria. Não guarde uma bateria totalmente carregada ou totalmente descarregada. Quando estiver pronto para utilizar novamente a máquina, carregue a bateria até que o indicador esquerdo acenda a verde no carregador ou todos os quatro indicadores LED acendam a verde na bateria.

- Desligue a máquina da fonte de alimentação (ou seja, retire a bateria) e verifique se existem danos após a utilização.
- Limpe todos os materiais estranhos da máquina.
- Não guarde a máquina com a bateria instalada.
- Guarde a máquina, bateria e carregador da bateria num local bem ventilado que não possa ser acedido por crianças.
- Mantenha a máquina, bateria e carregador da bateria afastados de agentes corrosivos como produtos químicos de jardim e sais para derreter gelo.
- Para reduzir o risco de ferimentos graves, não guarde a bateria no exterior ou dentro de veículos.
- Guarde a máquina, bateria e carregador da bateria numa área limpa e seca.

Resolução de problemas

Realize apenas os passos descritos nestas instruções. Todos os trabalhos de inspeção, manutenção e reparação têm de ser realizados por um centro de assistência autorizado ou um especialista igualmente qualificado se não conseguir resolver o problema.

Problema	Causa possível	Acção correctiva
O podador não trabalha ou não trabalha de forma contínua.	<ol style="list-style-type: none">1. A bateria tem pouca carga.2. A bateria não está totalmente encaixada.3. A bateria está acima ou abaixo do intervalo de temperatura adequado.4. A bateria excedeu os limites de amperagem elevados.5. Existe humidade nos fios da bateria.6. Existem detritos debaixo da cobertura.	<ol style="list-style-type: none">1. Carregue a bateria.2. Certifique-se de que a bateria está totalmente inserida na caixa.3. Mova a bateria para um local que seja seco e cuja temperatura esteja entre 5 °C e 40 °C.4. Liberte o gatilho e, em seguida, pressione o interruptor do gatilho.5. Permita que a bateria seque ou seque-a.6. Retire a cobertura e limpe os detritos.
O podador funciona, mas a corrente não roda.	<ol style="list-style-type: none">1. A corrente não está devidamente colocada na roda dentada da transmissão.2. Existem detritos debaixo da cobertura.	<ol style="list-style-type: none">1. Instale a corrente e certifique-se de que os elos estão devidamente colocados na roda dentada da transmissão.2. Retire a cobertura e limpe os detritos.
O podador não corta devidamente.	<ol style="list-style-type: none">1. A corrente não está corretamente tensionada.2. A corrente está frouxa ou danificada.3. A barra guia está dobrada ou as ranhuras estão danificadas.4. A corrente está instalada ao contrário.5. A corrente não está a lubrificar devidamente.	<ol style="list-style-type: none">1. Ajuste a tensão adequada da corrente.2. Substitua a corrente.3. Substitua a barra guia.4. Instale corretamente a corrente.5. Verifique o nível do óleo e certifique-se de que o óleo flui para a corrente.
O óleo da corrente não está a lubrificar devidamente.	<ol style="list-style-type: none">1. O nível do óleo está baixo.2. A saída de óleo está entupida.3. Existem detritos debaixo da cobertura.4. O canal ou ranhura do óleo na barra guia está entupido.	<ol style="list-style-type: none">1. Verifique o nível de óleo.2. Limpe os detritos da saída de óleo.3. Retire a cobertura e limpe os detritos.4. Limpe o detrito na barra.

Notas:

Notas:

Aviso de privacidade EEE/Reino Unido

Utilização da sua informação pessoal por parte da Toro

A The Toro Company (“Toro”) respeita a sua privacidade. Quando compra os nossos produtos, podemos recolher determinadas informações pessoais sobre si, quer diretamente de si quer através do agente ou representante Toro local. A Toro utiliza estas informações para cumprir obrigações contratuais – como registar a sua garantia, processar a sua garantia ou contactá-lo em caso de recolha de um produto – e para fins comerciais legítimos – como avaliar a satisfação do cliente, melhorar os nossos produtos ou disponibilizar-lhe informações sobre produtos que possam ser do seu interesse. A Toro pode partilhar as suas informações com as nossas subsidiárias, afiliadas, representantes ou outros parceiros de negócios relativamente a estas atividades. Também podemos revelar informações pessoais quando exigidas por lei ou em ligação com a venda, compra ou junção de uma empresa. Nunca venderemos os seus dados pessoais a outra empresa para fins de marketing.

Conservação dos seus dados pessoais

A Toro conservará os seus dados pessoais enquanto tal for relevante para os fins acima e em conformidade com os requisitos legais. Para mais informações sobre os períodos de conservação aplicáveis, contacte legal@toro.com.

O compromisso da Toro com a segurança

Os seus dados pessoais podem ser processados nos EUA ou em outro país que possa ter leis de proteção de dados menos rigorosas do que as do seu país de residência. Sempre que transferimos os seus dados para fora do seu país de residência, tomamos as medidas legais necessárias para assegurar que as garantias adequadas estão em vigor para proteger os seus dados e assegurar que são tratados com segurança.

Acesso e correção

Poderá ter o direito de corrigir ou rever os seus dados pessoais ou opor-se a ou limitar o tratamento dos mesmos. Para tal, contacte-nos por email através de legal@toro.com. Se tem dúvidas sobre a forma como a Toro lidou com as suas informações, incentivamos a que entre em contacto connosco. Note-se que os residentes europeus têm o direito de se queixar à sua Autoridade de Proteção de Dados.