



Αεριστήρας

Αρ. μοντέλου 54610—Αρ. σειράς 321000001 και άνω

Εγχειρίδιο χειρισμού και συντήρησης

Εισαγωγή

Ο παρών αεριστήρας προορίζεται για οικιακή χρήση. Είναι σχεδιασμένος κυρίως για τη χαλάρωση του εδάφους και την αφαίρεση βρύων και ζιζανίων σε καλά συντηρημένο γκαζόν σε οικίες. Η χρήση αυτού του προϊόντος για άλλους σκοπούς πέραν του προβλεπόμενου ενδέχεται να ενέχει κινδύνους για εσάς και για τους διερχομένους.

Διαβάστε αυτές τις πληροφορίες προσεκτικά για να ενημερωθείτε για τη σωστή λειτουργία και συντήρηση του προϊόντος σας, καθώς και για την αποφυγή τραυματισμών και πρόκλησης ζημιών στο προϊόν. Είστε υπεύθυνοι για τη σωστή και ασφαλή λειτουργία του προϊόντος.

Επισκεφτείτε τη διεύθυνση www.Toro.com για περισσότερες πληροφορίες, όπως συμβουλές ασφαλείας ή εκπαιδευτικό υλικό, ή για να βρείτε τον πλησιέστερο αντιπρόσωπο και να καταχωρίσετε το προϊόν σας.

Για σέρβις, γνήσια ανταλλακτικά Toro ή πρόσθετες πληροφορίες μπορείτε να επικοινωνείτε με έναν εξουσιοδοτημένο αντιπρόσωπο σέρβις ή την Εξυπηρέτηση Πελατών της Toro αναφέροντας τον αριθμό μοντέλου και τον σειριακό αριθμό του προϊόντος σας. Στο **Σχήμα 1** παρουσιάζεται η θέση στην οποία θα βρείτε την ετικέτα με το μοντέλο και τον σειριακό αριθμό του προϊόντος. Αναγράψτε τους αριθμούς στο παρεχόμενο πεδίο.

Αρ. μοντέλου _____

Αρ. σειράς _____

Σημαντικό: Με την κινητή σας συσκευή, μπορείτε να σαρώσετε τον κωδικό QR (αν υπάρχει) στην ετικέτα με τον σειριακό αριθμό σας για να δείτε πληροφορίες για την εγγύηση, τα ανταλλακτικά, καθώς και άλλες πληροφορίες για το προϊόν.

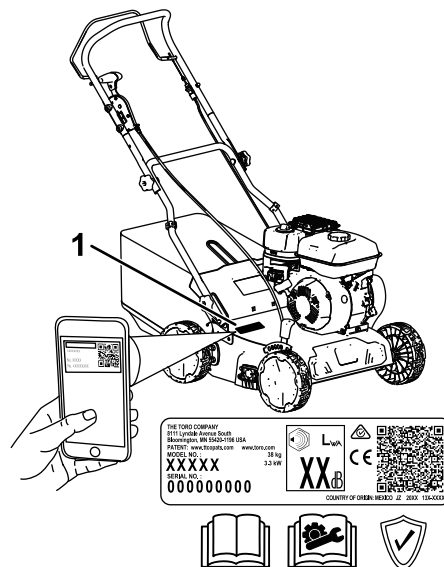

Σχήμα 1

g340199

1. Θέση ετικέτας αριθμού μοντέλου και σειριακού αριθμού

Στο παρόν εγχειρίδιο προσδιορίζονται οι πιθανοί κίνδυνοι και παρατίθενται μηνύματα ασφαλείας. Τα μηνύματα αυτά αναγνωρίζονται από το προειδοποιητικό σύμβολο (**Σχήμα 2**), το οποίο δηλώνει έναν κίνδυνο που ενδέχεται να προκαλέσει σοβαρό τραυματισμό ή θάνατο εάν δεν ληφθούν οι συνιστώμενες προφυλάξεις.



Σχήμα 2

Προειδοποιητικό σύμβολο

g000502

Στο παρόν εγχειρίδιο χρησιμοποιούνται οι εξής 2 λέξεις για την επισήμανση συγκεκριμένων πληροφοριών. **Σημαντικό** εφιστά την προσοχή σε σημαντικές πληροφορίες μηχανολογικού ενδιαφέροντος και **Σημείωση** υπογραμμίζει πληροφορίες γενικού ενδιαφέροντος που χρήζουν ιδιαίτερης προσοχής.

Το συγκεκριμένο προϊόν είναι σε συμμόρφωση με όλες τις σχετικές Ευρωπαϊκές οδηγίες. Για λεπτομέρειες ανατρέξτε στη Δήλωση Συμμόρφωσης κάθε προϊόντος.

Μην πειράζετε και μην απενεργοποιείτε τις διατάξεις ασφαλείας του μηχανήματος, και ελέγχετε τακτικά



αν λειτουργούν σωστά. Μην προσπαθήσετε να ρυθμίσετε και μην πειράξετε τη διάταξη ελέγχου στροφών του κινητήρα, καθώς αυτό μπορεί να οδηγήσει σε μη ασφαλείς συνθήκες λειτουργίας και να προκληθεί τραυματισμός.

Περιεχόμενα

Εισαγωγή	1
Ασφάλεια	3
Γενικές πληροφορίες ασφαλείας	3
Αυτοκόλλητα ασφαλείας και οδηγιών	4
Συναρμολόγηση	5
1 Συναρμολόγηση της χειρολαβής	5
2 Προσθήκη λαδιού στον κινητήρα	7
3 Συναρμολόγηση του βάζου συλλογής χόρτου.....	8
Γενική επισκόπηση προϊόντος	9
Τεχνικά χαρακτηριστικά	9
Παρελκόμενα/Εξαρτήματα	9
Χειρισμός	10
Πριν από τη λειτουργία	10
Ασφάλεια πριν από τη λειτουργία.....	10
Ανεφοδιασμός ρεζερβουάρ καυσίμου	10
Έλεγχος στάθμης λαδιού κινητήρα.....	12
Ρύθμιση του ύψους της χειρολαβής	12
Ρύθμιση του μέγιστου βάθους κοπής	13
Συμβουλές κατά τον χειρισμό.....	15
Κατά τη λειτουργία	15
Ασφάλεια κατά τη λειτουργία.....	15
Θέση του κινητήρα σε λειτουργία	16
Θέση του κινητήρα εκτός λειτουργίας	17
Χρήση του αεριστήρα	17
Συλλογή των κομμένων χόρτων και φύλλων	18
Μετά τη λειτουργία	19
Ασφάλεια μετά τη λειτουργία.....	19
Καθαρισμός της κάτω πλευράς του μηχανήματος.....	19
Συντήρηση	20
Συνιστώμενο χρονοδιάγραμμα συντήρη- σης	20
Ασφάλεια συντήρησης.....	20
Προετοιμασία για συντήρηση.....	21
Αντικατάσταση του συγκροτήματος άξονα	21
Σέρβις του φίλτρου αέρα	22
Αλλαγή λαδιού κινητήρα	23
Επιθεώρηση των λεπίδων	24
Αποθήκευση	25
Ασφάλεια αποθήκευσης	25
Προετοιμασία του μηχανήματος για αποθήκευση.....	25
Επαναφορά του μηχανήματος από την αποθήκευση.....	25
Επίλυση προβλημάτων	26

Ασφάλεια

Γενικές πληροφορίες ασφαλείας

Αυτό το προϊόν είναι ικανό να ακρωτηριάσει άκρα και να εκτοξεύσει αντικείμενα. Να ακολουθείτε πάντοτε όλες τις οδηγίες ασφαλείας για να αποφύγετε σοβαρό τραυματισμό ή θάνατο.

- Διαβάστε, κατανοήστε και τηρείτε τις οδηγίες και προειδοποιήσεις του παρόντος *Εγχειριδίου Χειριστή*, καθώς και τις οδηγίες και προειδοποιήσεις για τον κινητήρα και τα παρελκόμενα, πριν θέσετε τον κινητήρα σε λειτουργία.
- Μην πλησιάζετε τα χέρια ή τα πόδια σας κοντά στα κινούμενα μέρη του μηχανήματος ή κάτω από το μηχάνημα. Μείνετε μακριά από τα ανοίγματα απόρριψης.
- Μη θέτετε το μηχάνημα σε λειτουργία αν όλα τα προστατευτικά καλύμματα και οι άλλες προστατευτικές διατάξεις ασφαλείας δεν είναι στη θέση τους ή δεν λειτουργούν κανονικά.
- Κρατήστε τους διερχομένους και τα παιδιά μακριά από τον χώρο λειτουργίας του μηχανήματος. Μην επιτρέπτε τον χειρισμό του μηχανήματος από παιδιά. Να επιτρέπτε τον χειρισμό του μηχανήματος μόνο από υπεύθυνα, εκπαιδευμένα άτομα που είναι εξοικειωμένα με τις οδηγίες και διαθέτουν την απαιτούμενη σωματική ικανότητα.
- Ακινητοποιήστε το μηχάνημα, σβήστε τον κινητήρα, αφαιρέστε το κλειδί από τη μίζα (αν υπάρχει) και περιμένετε να ακινητοποιηθούν όλα τα κινούμενα μέρη πριν προβείτε σε εργασίες συντήρησης, ανεφοδιασμού ή καθαρισμού του μηχανήματος.

Η ακατάλληλη χρήση ή συντήρηση του μηχανήματος μπορεί να οδηγήσει σε τραυματισμό. Για να μειώσετε τις πιθανότητες τραυματισμού, ακολουθείτε τις παρούσες οδηγίες για την ασφάλεια και δίνετε πάντα προσοχή στο προειδοποιητικό σύμβολο , το οποίο συνοδεύει οδηγίες για την προσωπική ασφάλεια με τις ενδείξεις Προσοχή, Προειδοποίηση ή Κίνδυνος. Η μη συμμόρφωση με αυτές τις οδηγίες μπορεί να προκαλέσει σωματικές βλάβες ή θάνατο.

Αυτοκόλλητα ασφαλείας και οδηγιών



Οι ετικέτες προειδοποίησης και οδηγιών ασφαλείας είναι εύκολα αναγνώσιμες από τον χειριστή και βρίσκονται κοντά σε κάθε πηγή δυνητικού κινδύνου. Αντικαθιστάτε τις τυχόν φθαρμένες ή αποκολλημένες ετικέτες.

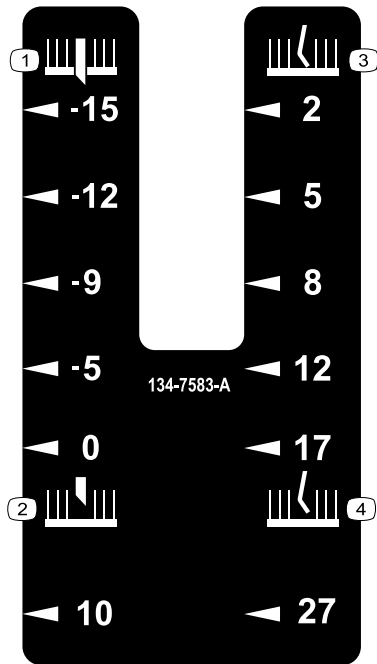

134-7583

decal134-7583

1. Βάθος λεπίδων (mm), κάτω από την επιφάνεια του εδάφους
2. Βάθος λεπίδων (mm), πάνω από την επιφάνεια του εδάφους
3. Βάθος δοντιών στο επίπεδο του εδάφους
4. Βάθος δοντιών (mm), πάνω από την επιφάνεια του εδάφους

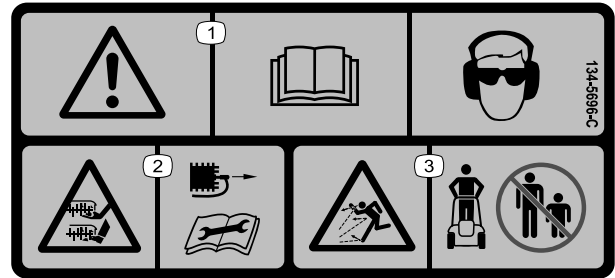

134-5696

decal134-5696

1. Προειδοποίηση—διαβάστε το *Εγχειρίδιο Χειριστή*. Να φοράτε μέσα προστασίας των ματιών και της ακοής.
2. Κίνδυνος κοψίματος/ακρωτηριασμού άνω και κάτω άκρων από τη λεπίδα – αποσυνδέστε το καλώδιο του μπουζί και διαβάστε το *Εγχειρίδιο Χειριστή* προτού εκτελέσετε οποιαδήποτε εργασία συντήρησης.
3. Κίνδυνος εκτόξευσης αντικειμένων – φροντίστε ώστε οι διερχόμενοι να παραμένουν μακριά.



134-5698

decal134-5698

1. Θέση μεταφοράς – ενεργοποιημένη
2. Θέση μεταφοράς – απενεργοποιημένη

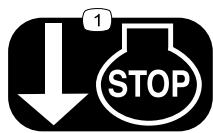

134-6097

decal134-6097

1. Αφήστε ελεύθερη τη ράβδο για να σβήσετε τον κινητήρα.

Συναρμολόγηση

Σημαντικό: Αφαιρέστε και απορρίψτε το προστατευτικό φύλλο πλαστικού που καλύπτει τον κινητήρα και όλα τα άλλα πλαστικά ή συσκευασίες του μηχανήματος.

1

Συναρμολόγηση της χειρολαβής

Εξαρτήματα που απαιτούνται για αυτή τη διαδικασία:

2	Καρόβιδα
4	Στρόφιγγα ασφάλισης
2	Κυρτή ροδέλα
2	Μπουλόνι κυρτής κεφαλής

Διαδικασία

⚠ ΠΡΟΕΙΔΟΠΟΪΣΗ

Εάν δεν συναρμολογήσετε ή ξεδιπλώσετε σωστά τη χειρολαβή, μπορεί να προκληθεί ζημιά στα καλώδια, που με τη σειρά της μπορεί να οδηγήσει σε μη ασφαλή κατάσταση λειτουργίας.

- Προσέξτε να μην προκληθεί ζημιά στα καλώδια όταν ξεδιπλώνετε τη χειρολαβή.
 - Εάν κάποιο καλώδιο υποστεί ζημιά, επικοινωνήστε με έναν εξουσιοδοτημένο αντιπρόσωπο σέρβις.
1. Τοποθετήστε την κάτω χειρολαβή στον άξονα του βραχίονα της κάτω χειρολαβής και ρυθμίστε την στο επιθυμητό ύψος χειρολαβής (Σχήμα 3).
 2. Στερεώστε διαδοχικά τις δύο πλευρές της κάτω χειρολαβής στο μηχανήμα χρησιμοποιώντας από μία καρόβιδα και μία στρόφιγγα ασφάλισης στην κάθε πλευρά. Σφίξτε τις στρόφιγγες ασφάλισης της κάτω χειρολαβής.

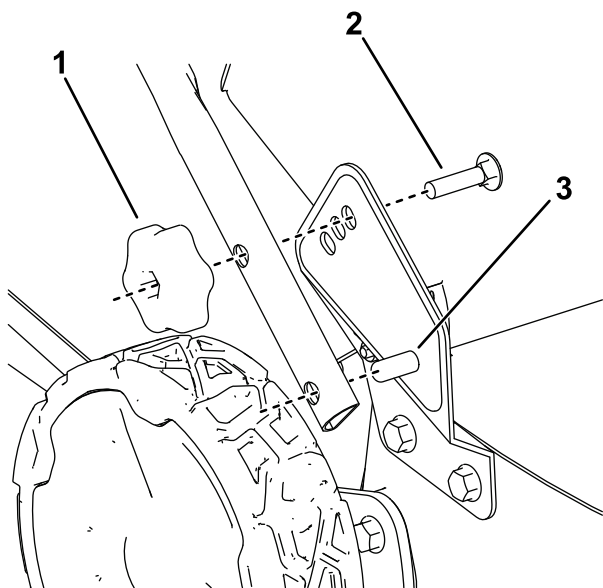

g340201

Σχήμα 3

Στην εικόνα η τοποθέτηση έχει γίνει στο υψηλότερο ύψος χειρολαβής

- | | |
|------------------------|--|
| 1. Στρόφιγγα ασφάλισης | 3. Άξονας του βραχίονα της κάτω χειρολαβής |
| 2. Καρόβιδα | |

3. Τοποθετήστε διαδοχικά τις δύο πλευρές της πάνω χειρολαβής στην κάτω χειρολαβή χρησιμοποιώντας από μία κυρτή ροδέλα, ένα μπουλόνι κυρτής κεφαλής και μία στρόφιγγα ασφάλισης στην κάθε πλευρά (Σχήμα 4).

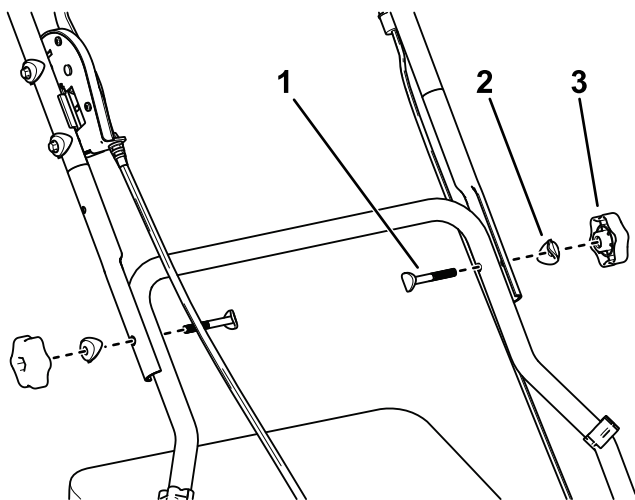

g340202

Σχήμα 4

- | | |
|----------------------------|------------------------|
| 1. Μπουλόνι κυρτής κεφαλής | 3. Στρόφιγγα ασφάλισης |
| 2. Κυρτή ροδέλα | |

4. Στερεώστε τα καλώδια που εκτείνονται από την πάνω έως την κάτω χειρολαβή χρησιμοποιώντας τους σφιγκτήρες καλωδίου.

2

Προσθήκη λαδιού στον κινητήρα

Δεν απαιτούνται εξαρτήματα

Διαδικασία

Σημαντικό: Εάν η στάθμη λαδιού στον κινητήρα είναι πολύ χαμηλή ή πολύ υψηλή και θέσετε τον κινητήρα σε λειτουργία, μπορεί να προκαλέσετε ζημιά στον κινητήρα.

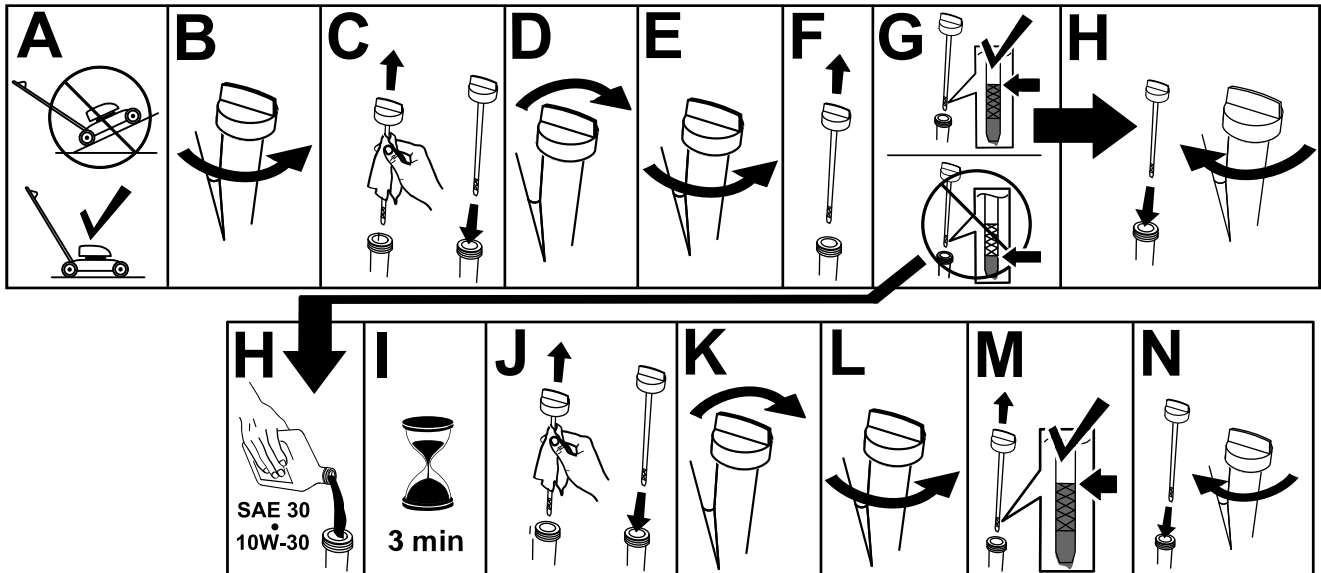

Σχήμα 5

g222533

3

Συναρμολόγηση του σάκου συλλογής χόρτου

Δεν απαιτούνται εξαρτήματα

Διαδικασία

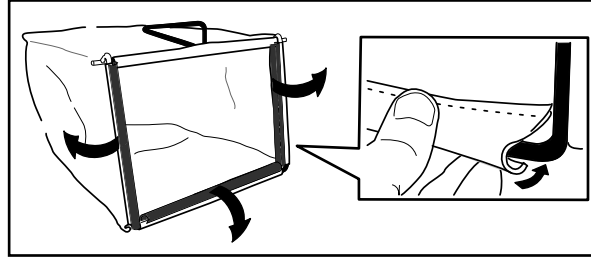

Σχήμα 6

g230447

Γενική επισκόπηση προϊόντος

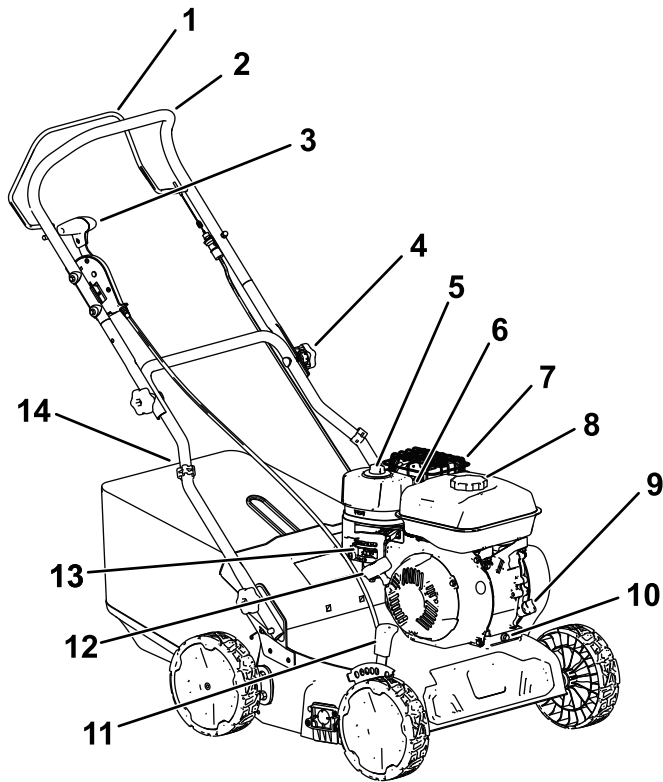

Σχήμα 7

g340200

- | | |
|-------------------------------------|---|
| 1. Ράβδος ελέγχου των λεπίδων κοπής | 8. Τάπα ρεζερβουάρ καυσίμου |
| 2. Πάνω χειρολαβή | 9. Σωλήνας πλήρωσης λαδιού / δείκτης στάθμης λαδιού |
| 3. Μοχλός μεταφοράς | 10. Τάπα αποστράγγισης λαδιού |
| 4. Στρόφιγγα ασφάλισης χειρολαβής | 11. Μοχλός βάθους κοπής |
| 5. Φίλτρο αέρα | 12. Λαβή της κορδονιέρας εκκίνησης |
| 6. Μπουζί (δεν απεικονίζεται) | 13. Χειριστήρια κινητήρα |
| 7. Προστατευτικό εξάτμισης | 14. Σάκος συλλογής χόρτου |

Τεχνικά χαρακτηριστικά

Μοντέλο	54610
Βάρος	38 kg
Μήκος	122 cm
Πλάτος	61 cm
Ύψος	107 cm
Πλάτος κοπής	40 cm
Βάθος κοπής (6 θέσεις)	10 mm πάνω από την επιφάνεια του εδάφους έως 15 mm κάτω από την επιφάνεια του εδάφους

Παρελκόμενα/Εξαρτήματα

Για τη βελτίωση και διεύρυνση των δυνατοτήτων του μηχανήματός σας διατίθενται επιλεγμένα παρελκόμενα και εξαρτήματα που είναι εγκεκριμένα από την Toro. Για τον πλήρη κατάλογο όλων των εγκεκριμένων παρελκομένων και εξαρτημάτων, επικοινωνήστε με έναν εξουσιοδοτημένο αντιπρόσωπο σέρβις ή εξουσιοδοτημένο διανομέα της Toro ή επισκεφτείτε τη διεύθυνση www.Toro.com.

Για να εξασφαλίσετε τις μέγιστες δυνατές επιδόσεις και τη συνεχή πιστοποίηση ασφαλείας του μηχανήματος, χρησιμοποιείτε μόνο γνήσια ανταλλακτικά και εξαρτήματα Toro. Τα ανταλλακτικά και τα εξαρτήματα άλλων κατασκευαστών ενδέχεται να αποβούν επικίνδυνα και η χρήση τους να ακυρώσει την εγγύηση του προϊόντος σας.

Χειρισμός

Σημείωση: Καθορίστε την αριστερή και δεξιά πλευρά του μηχανήματος από την κανονική θέση λειτουργίας.

Πριν από τη λειτουργία

Ασφάλεια πριν από τη λειτουργία

Γενικές πληροφορίες ασφαλείας

- Πριν προβείτε σε ρύθμιση, σέρβις, καθαρισμό ή αποθήκευση του μηχανήματος, θα πρέπει να θέσετε το μηχάνημα εκτός λειτουργίας, να αφαιρέσετε το κλειδί από τη μίζα (αν υπάρχει), να περιμένετε να ακινητοποιηθούν όλα τα κινούμενα μέρη και να αφήσετε το μηχάνημα να κρυώσει.
- Εξοικειωθείτε με τον ασφαλή χειρισμό του εξοπλισμού, τα χειριστήρια, καθώς και τα σήματα ασφαλείας.
- Ελέγξτε ότι όλα τα προστατευτικά καλύμματα και οι διατάξεις ασφαλείας, όπως παραπέτα ή/και συλλέκτης γρασιδιού, είναι στη θέση τους και λειτουργούν σωστά.
- Επιθεωρείτε πάντα το μηχάνημα για να βεβαιώνετε ότι οι λεπίδες και τα εξαρτήματα του συγκροτήματος του κυλίνδρου δεν είναι φθαρμένα ή κατεστραμμένα.
- Επιθεωρήστε τον χώρο όπου πρόκειται να χρησιμοποιήσετε το μηχάνημα και απομακρύνετε όλα τα αντικείμενα που θα μπορούσαν να παρεμποδίσουν τη λειτουργία του μηχανήματος ή τα οποία θα μπορούσε να εκτοξεύσει το μηχάνημα, συμπεριλαμβανομένων αντικειμένων κάτω από την επιφάνεια του εδάφους, όπως κεφαλές εκτοξευτών ή σωλήνων ποτίσματος, ηλεκτρικά καλώδια που οδεύονται σε μικρό βάθος κ.λπ.
- Τυχόν επαφή με τις κινούμενες λεπίδες θα προκαλέσει σοβαρό τραυματισμό. Μην βάζετε τα δάκτυλά σας κάτω από το περίβλημα.

Ασφάλεια καυσίμων

- Τα καύσιμα είναι εξαιρετικά εύφλεκτα και ιδιαίτερα εκρηκτικά. Η εκδήλωση πυρκαγιάς ή έκρηξης από καύσιμα μπορεί να προκαλέσει υλικές ζημιές και εγκαύματα σε εσάς ή άλλα άτομα.
 - Για την αποφυγή στατικού φορτίου από την ανάφλεξη του καυσίμου, τοποθετήστε το δοχείο ή/και το μηχάνημα απευθείας στο έδαφος πριν από το γέμισμα, και όχι σε όχημα ή πάνω σε κάποιο αντικείμενο.

- Γεμίστε το ρεζερβουάρ σε υπαίθριο, ανοικτό χώρο, όταν ο κινητήρας είναι κρύος. Αν χυθεί καύσιμο, καθαρίστε το.
- Μην χειρίζεστε καύσιμα όταν καπνίζετε ή κοντά σε γυμνή φλόγα ή σπινθήρες.
- Μην αφαιρείτε την τάπα καυσίμου και μην γεμίζετε το ρεζερβουάρ ενώ ο κινητήρας είναι σε λειτουργία ή δεν έχει κρυώσει.
- Αν χυθεί καύσιμο, μην επιχειρήσετε να θέσετε τον κινητήρα σε λειτουργία. Αποφύγετε τη δημιουργία πηγής ανάφλεξης μέχρι να εξατμιστούν οι ατμοί του καυσίμου.
- Αποθηκεύστε το καύσιμο σε εγκεκριμένο δοχείο και φυλάξτε το μακριά από παιδιά.
- Σε περίπτωση κατάποσης, το καύσιμο μπορεί να αποβεί επιβλαβές ή απειλητικό για τη ζωή. Η μακροχρόνια έκθεση στις αναθυμιάσεις μπορεί να προκαλέσει σοβαρό τραυματισμό και ασθένεια.
 - Αποφύγετε την παρατεταμένη εισπνοή αναθυμιάσεων.
 - Κρατάτε τα χέρια και τα πρόσωπο σας μακριά από την αντλία και το άνοιγμα του ρεζερβουάρ.
 - Κρατάτε το καύσιμο μακριά από τα μάτια και το δέρμα.

Ανεφοδιασμός ρεζερβουάρ καυσίμου

Τύπος	Αμόλυβδη βενζίνη
Ελάχιστος αριθμός οκτανίων	87 (ΗΠΑ) ή 91 (οκτάνια έρευνας· εκτός ΗΠΑ)
Αιθανόλη	Όχι άνω του 10% κατ' όγκο
Μεθανόλη	Ουδέν
MTBE (μεθυλοτριτοταγής βουτυλαιθέρας)	Λιγότερο από 15% κατ' όγκο
Λάδι	Μην προσθέτετε λάδι στο καύσιμο

Χρησιμοποιείτε μόνο καθαρό, φρέσκο καύσιμο (το πολύ 30 ημερών), από αξιόπιστη πηγή.

Σημαντικό: Για να μειώσετε τα προβλήματα εκκίνησης, προσθέστε σε φρέσκο καύσιμο σταθεροποιητικό/συντηρητικό όπως υποδεικνύει ο κατασκευαστής του.

1. Καθαρίστε την περιοχή γύρω από την τάπα του ρεζερβουάρ καυσίμου και αφαιρέστε την τάπα από το ρεζερβουάρ.

Σημείωση: Μην γεμίζετε το ρεζερβουάρ καυσίμου πάνω από τη βάση του στομίου του ρεζερβουάρ (Σχήμα 4).

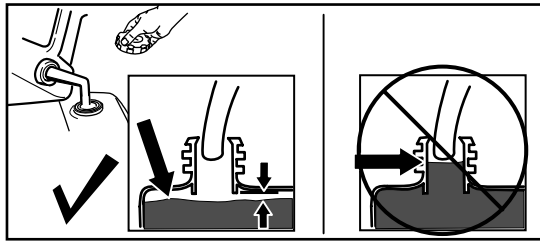

g230458

Σχήμα 8

-
2. Κλείστε καλά την τάπα του ρεζερβουάρ περιστρέφοντάς την με το χέρι.

Έλεγχος στάθμης λαδιού κινητήρα

Περιοδικότητα εργασιών σέρβις: Πριν από κάθε χρήση ή καθημερινά

Σημαντικό: Εάν η στάθμη λαδιού στον στροφαλοθάλαμο είναι πολύ χαμηλή ή πολύ υψηλή και θέσετε τον κινητήρα σε λειτουργία, μπορεί να προκαλέσετε ζημιά στον κινητήρα.

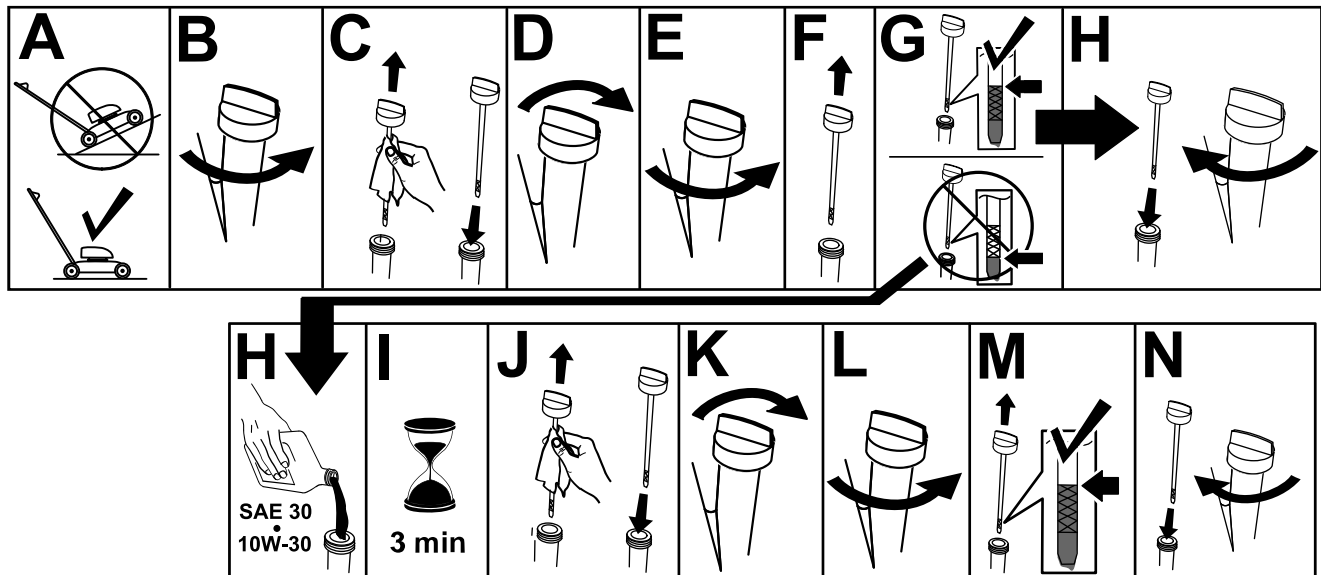

Σχήμα 9

g222533

Ρύθμιση του ύψους της χειρολαβής

Μπορείτε να αυξήσετε ή να μειώσετε το ύψος της χειρολαβής στη θέση που επιθυμείτε.

Αφαιρέστε τις στρόφιγγες ασφάλισης και τις καρόβιδες από την κάτω χειρολαβή, μετακινήστε τη χειρολαβή στη 1 από τις 3 θέσεις και τοποθετήστε τις στρόφιγγες ασφάλισης και τις καρόβιδες στη νέα θέση (Σχήμα 3).

Ρύθμιση του μέγιστου βάθους κοπής

⚠ ΚΙΝΔΥΝΟΣ

Κατά τη ρύθμιση των μοχλών βάθους κοπής τα χέρια σας ενδέχεται να έρθουν σε επαφή με κινούμενη λεπίδα, με αποτέλεσμα σοβαρό τραυματισμό.

- Πριν από τη ρύθμιση του βάθους κοπής, σβήστε τον κινητήρα, αφαιρέστε το κλειδί από τη μίζα (αν υπάρχει) και περιμένετε να ακινητοποιηθούν όλα τα κινούμενα μέρη.
- Κατά τη ρύθμιση του βάθους κοπής, μην βάζετε τα δάκτυλά σας κάτω από το περίβλημα.

⚠ ΠΡΟΣΟΧΗ

Εάν ο κινητήρας βρισκόταν σε λειτουργία, ο σιγαστήρας θα έχει υψηλή θερμοκρασία και μπορεί να σας προκαλέσει εγκαύματα.

Μην πλησιάζετε τον σιγαστήρα όταν έχει υψηλή θερμοκρασία.

1. Θέστε το μηχάνημα εκτός λειτουργίας και περιμένετε να ακινητοποιηθούν όλα τα κινούμενα μέρη.
2. Μετακινήστε τον μοχλό μεταφοράς τέρμα πίσω προς το μέρος σας, στη θέση μεταφοράς (Σχήμα 10).

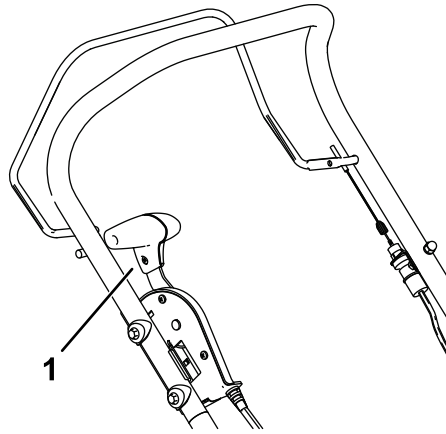

Σχήμα 10

g340366

1. Μοχλός μεταφοράς στη θέση μεταφοράς

3. Για να ορίσετε το μέγιστο βάθος κοπής, ρυθμίστε τον μοχλό βάθους κοπής πιέζοντας τον προς τη μεριά του μηχανήματος και μετακινώντας τον σε διαφορετική υποδοχή (Σχήμα 11).
 - Για να αυξήσετε το μέγιστο βάθος κοπής, μετακινήστε τον μοχλό βάθους κοπής προς τα εμπρός.
 - Για να μειώσετε το μέγιστο βάθος κοπής, μετακινήστε τον μοχλό βάθους κοπής προς τα πίσω.
 - Το βάθος κοπής διαφέρει ανάλογα με το συγκρότημα άξονα που έχετε τοποθετήσει· ανατρέξτε στο Σχήμα 11 και στον ακόλουθο πίνακα.

Σημείωση: Κατά τη μεταφορά του μηχανήματος, μετακινήστε τον μοχλό μεταφοράς τέρμα πίσω.

Ρύθμιση	Συγκρότημα άξονα ελατηριωτών δοντιών	Συγκρότημα άξονα λεπίδων
A	2 mm (επίπεδο εδάφους)	-15 mm
B	5 mm	-12 mm
C	8 mm	-9 mm
D	12 mm	-5 mm
E	17 mm	0 mm (επίπεδο εδάφους)
F	27 mm	10 mm

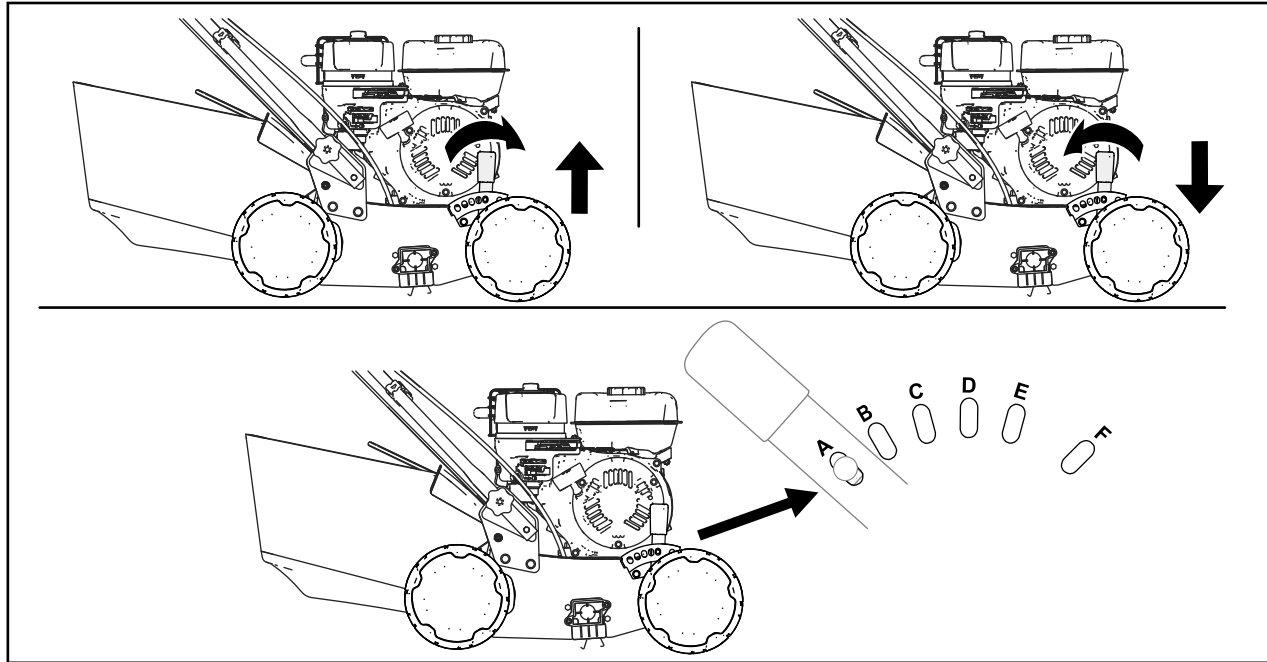

Σχήμα 11

g376507

Συμβουλές κατά τον χειρισμό

- Η επιλογή του κατάλληλου συγκροτήματος άξονα είναι απαραίτητη για να αποτραπεί η πρόωρη φθορά των λεπίδων και των δοντιών και η μείωση της ωφέλιμης διάρκειας ζωής τους.
 - Το συγκρότημα άξονα χαλύβδινων λεπίδων θα πρέπει να χρησιμοποιείται σε μη συντηρημένο γκαζόν ή γκαζόν με υπερβολική συσσώρευση άχρηστης οργανικής ύλης (thatch) και βρύων.
 - Το συγκρότημα άξονα ελατηριωτών δοντιών θα πρέπει να χρησιμοποιείται σε γκαζόν που εξαραιώνεται τακτικά και δεν παρουσιάζει μεγάλη συσσώρευση thatch και βρύων.
- Ξεκινήστε κόβοντας το γρασίδι στη χαμηλότερη ρύθμιση ύψους κοπής για να μην ζοριστεί ο αεριστήρας.
- Η ρύθμιση ύψους κοπής που θα επιλέξετε στον αεριστήρα θα πρέπει να παράγει ομοιόμορφη και σταθερή ποσότητα υλικού/thatch.

Σημαντικό: Οι λεπίδες των δοντιών θα πρέπει να ρυθμιστούν σε τέτοιο ύψος ώστε οι άκρες τους να εφάπτονται ακριβώς με την επιφάνεια του εδάφους. Εάν οι λεπίδες διεισδύουν υπερβολικά στο έδαφος, το μηχάνημα θα πιέζεται υπερβολικά, με αποτέλεσμα να μειωθεί η ωφέλιμη διάρκεια ζωής του.

- Σε πυκνό ή μη συντηρημένο γρασίδι, ξεκινήστε τη χρήση του αεριστήρα με υψηλότερη ρύθμιση ύψους κοπής για να μην ζορίζεται το μηχάνημα και να αυξηθεί η ωφέλιμη διάρκεια ζωής του.
- Στο τέλος κάθε διαδρομής, ανυψώνετε τα δόντια από το έδαφος για να περιορίζεται η φθορά στην επιφάνειά τους.
- Θα πρέπει να γίνεται και δεύτερο πέρασμα, διαγώνια με το πρώτο (υπό γωνία περίπου 30°).
- Χρησιμοποιήστε χορτοκοπτικό μηχάνημα για να καθαρίσετε τα κατάλοιπα.

Κατά τη λειτουργία

Ασφάλεια κατά τη λειτουργία

Γενικές πληροφορίες ασφαλείας

- Να φοράτε κατάλληλη ενδυμασία η οποία θα περιλαμβάνει προστατευτικά για τα μάτια, μακρύ παντελόνι, κατάλληλα αντιολισθητικά υποδήματα, καθώς και μέσα προστασίας της ακοής. Δένετε πίσω τα μαλλιά σας και μη φοράτε φαρδιά ρούχα ή κοσμήματα.
- Ο χειρισμός του μηχανήματος απαιτεί την πλήρη προσοχή σας. Μην ασχολείστε με δραστηριότητες που σας αποσπούν την προσοχή, καθώς αυτό θα μπορούσε να οδηγήσει σε τραυματισμό ή υλικές βλάβες.
- Μη χειρίζεστε το μηχάνημα εάν είστε άρρωστοι, κουρασμένοι ή βρίσκεστε υπό την επήρεια αλκοόλ ή φαρμάκων.
- Η λεπίδα είναι κοφτερή. Η επαφή με τη λεπίδα μπορεί να έχει ως αποτέλεσμα την πρόκληση σοβαρών σωματικών βλαβών. Προτού απομακρυνθείτε από τη θέση του χειριστή, σβήστε τον κινητήρα, αφαιρέστε το κλειδί από τη μίζα (αν υπάρχει) και περιμένετε να ακινητοποιηθούν όλα τα κινούμενα μέρη.
- Κρατήστε τους διερχόμενους μακριά από τον χώρο λειτουργίας του μηχανήματος. Κρατήστε τα μικρά παιδιά μακριά από τον χώρο λειτουργίας του μηχανήματος και υπό την επιτήρηση υπεύθυνου ενήλικα ο οποίος δεν χειρίζεται το μηχάνημα. Ακινητοποιήστε το μηχάνημα αν κάποιος εισέλθει στον χώρο εργασίας.
- Κοιτάτε πάντα κάτω και πίσω σας προτού μετακινήσετε το μηχάνημα με οπισθοπορεία.
- Χρησιμοποιείτε το μηχάνημα μόνον όταν υπάρχει καλή ορατότητα και κατάλληλες καιρικές συνθήκες. Μη θέτετε το μηχάνημα σε λειτουργία όταν υπάρχει κίνδυνος κεραυνού.
- Το βρεγμένο χορτάρι και τα βρεγμένα φύλλα μπορούν να οδηγήσουν σε σοβαρό τραυματισμό αν γλιστρήσετε και έρθετε σε επαφή με τις λεπίδες. Αποφύγετε τον χειρισμό του μηχανήματος σε υγρές συνθήκες.
- Να είστε ιδιαίτερα προσεκτικοί όταν πλησιάζετε σε στροφές χωρίς ορατότητα, θάμνους, δέντρα ή άλλα αντικείμενα που μπορεί να περιορίζουν την ορατότητά σας.
- Μη χειρίζεστε το μηχάνημα αν ο οπίσθιος εκτροπέας δεν είναι χαμηλωμένος ή αν ο σάκος συλλογής χόρτου δεν είναι τοποθετημένος.

Σταματήστε τη/τις λεπίδα/-ες όταν διέρχεστε από επιφάνειες με χαλίκι.

- Έχετε το νου σας για λακούβες, αυλάκια, προεξοχές, βράχους ή άλλα κρυμμένα αντικείμενα. Το ανώμαλο έδαφος μπορεί να σας κάνει να χάσετε την ισορροπία ή το πάτημά σας.
- Εάν το μηχάνημα κτυπήσει κάποιο αντικείμενο ή εάν παρατηρήσετε κραδασμούς, σβήστε αμέσως τον κινητήρα, αφαιρέστε το κλειδί από τη μίζα (αν υπάρχει), περιμένετε να ακινητοποιηθούν όλα τα κινούμενα μέρη και αποσυνδέστε το καλώδιο του μπουζί προτού εξετάσετε το μηχάνημα για τυχόν ζημιές. Εκτελέστε όλες τις απαιτούμενες επισκευές πριν το θέσετε ξανά σε λειτουργία.
- Προτού απομακρυνθείτε από τη θέση του χειριστή, σβήστε τον κινητήρα, αφαιρέστε το κλειδί από τη μίζα (αν υπάρχει) και περιμένετε να ακινητοποιηθούν όλα τα κινούμενα μέρη.
- Εάν ο κινητήρας βρισκόταν σε λειτουργία, θα έχει υψηλή θερμοκρασία και μπορεί να σας προκαλέσει σοβαρά εγκαύματα. Μην πλησιάζετε τον κινητήρα όταν έχει υψηλή θερμοκρασία.
- Χειρίζετε το μηχάνημα μόνο σε καλά αεριζόμενους χώρους. Τα καυσαέρια περιέχουν μονοξείδιο του άνθρακα, ένα άοσμο θανατηφόρο δηλητήριο.
- Ελέγχετε τακτικά τα μέρη του συλλέκτη γρασιδιού και τον συλλέκτη απόρριψης για τυχόν φθορές ή αλλοιώσεις, και, εφόσον απαιτείται, αντικαταστήστε τα με γνήσια ανταλλακτικά Toro.

Ασφάλεια σε επικλινή εδάφη

- Κινείτε το μηχάνημα από τη μία πλευρά του επικλινούς εδάφους προς την άλλη και ποτέ κατακόρυφα (προς τα πάνω ή προς τα κάτω). Η αλλαγή κατεύθυνσης σε επικλινές έδαφος απαιτεί ιδιαίτερη προσοχή.
- Μην χρησιμοποιείτε το μηχάνημα σε επικλινή εδάφη με υπερβολικά μεγάλη κλίση. Η ανεπαρκής σταθερότητα μπορεί να οδηγήσει σε ατύχημα με ολίσθηση και πτώση.
- Χειρίζετε προσεκτικά το μηχάνημα κοντά σε χώρους απόρριψης, χαντάκια και αναχώματα.

Θέση του κινητήρα σε λειτουργία

1. Πατήστε τον διακόπτη On/Off προς τα επάνω ώστε να βρίσκεται στη θέση ON.
2. Μετακινήστε τον μοχλό βαλβίδας καυσίμου στη θέση ΑΝΟΙΚΤΗ.
3. Μετακινήστε τον μοχλό του τσοκ στη θέση ΑΝΟΙΚΤΟ.

Σημείωση: Όταν ο κινητήρας είναι ζεστός, το τσοκ δεν χρειάζεται να είναι ανοιχτό.

4. Μετακινήστε τον μοχλό γκαζιού στη θέση ΓΡΗΓΟΡΑ.

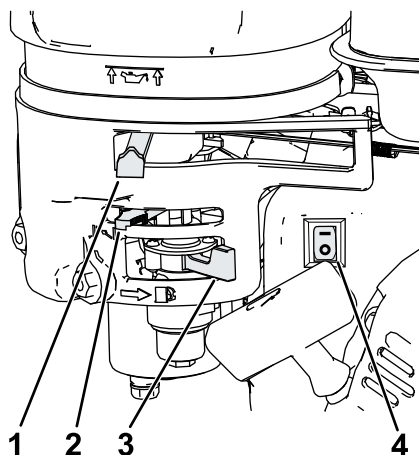

Σχήμα 12

- | | |
|------------------------------------|--|
| 1. Μοχλός γκαζιού στη θέση ΓΡΗΓΟΡΑ | 3. Μοχλός βαλβίδας καυσίμου στη θέση ΑΝΟΙΚΤΗ |
| 2. Μοχλός τσοκ στην θέση ΑΝΟΙΚΤΟ | 4. Διακόπτης On/Off στη θέση ON |

5. Μετακινήστε τον μοχλό μεταφοράς τέρμα πίσω προς το μέρος σας, στη θέση μεταφοράς (Σχήμα 10).
6. Κρατήστε τη ράβδο ελέγχου των λεπίδων κοπής πατημένη πάνω στη χειρολαβή (Σχήμα 13, Α).
7. Από τον κινητήρα, τραβήξτε τη λαβή της κορδονιέρας εκκίνησης (Σχήμα 13, Β).

Σημείωση: Κατά το τράβηγμα της λαβής της κορδονιέρας εκκίνησης, τραβήξτε απαλά τη λαβή μέχρι να αισθανθείτε αντίσταση και, κατόπιν, τραβήξτε την απότομα. Αφήστε το κορδόνι να επιστρέψει αργά στην κορδονιέρα της λαβής.

Σημείωση: Εάν το μηχάνημα δεν πάρει μπρος μετά από αρκετές προσπάθειες, επικοινωνήστε με έναν εξουσιοδοτημένο αντιπρόσωπο σέρβις.

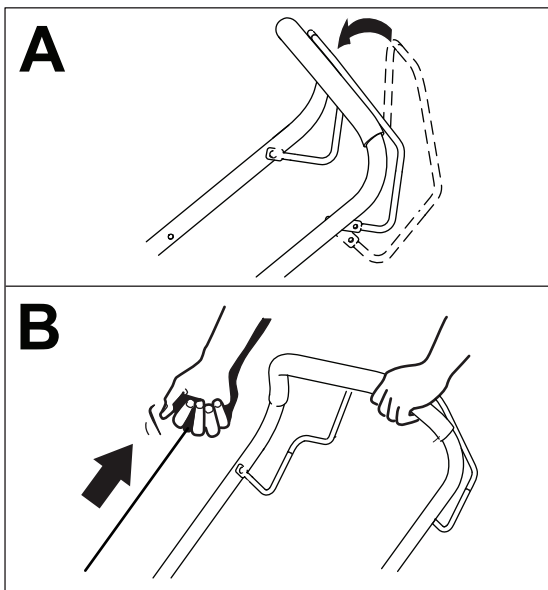

Σχήμα 13

g348516

8. Αφού ο κινητήρας πάρει μπρος, μετακινήστε σταδιακά τον μοχλό του τσοκ στη θέση ΚΛΕΙΣΤΟ. Αν ο κινητήρας ρετάρει ή κομπιάζει, μετακινήστε και πάλι τον μοχλό του τσοκ στη θέση ΑΝΟΙΚΤΟ μέχρι ο κινητήρας να ζεσταθεί, και στη συνέχεια μετακινήστε τον στη θέση ΚΛΕΙΣΤΟ.

Θέση του κινητήρα εκτός λειτουργίας

Για να σβήσει ο κινητήρας, αφήστε ελεύθερη τη ράβδο ελέγχου των λεπίδων και μετακινήστε τον μοχλό μεταφοράς τέρμα πίσω προς το μέρος σας, στη θέση μεταφοράς (Σχήμα 10).

Χρήση του αεριστήρα

Όταν ο κινητήρας του αεριστήρα τεθεί σε λειτουργία, ο κύλινδρος αρχίζει να περιστρέφεται.

Μετακινήστε αργά τον μοχλό μεταφοράς τέρμα εμπρός για να χαμηλώσει ο κύλινδρος στο έδαφος (Σχήμα 14).

Σημείωση: Αν έχετε τοποθετημένο το συγκρότημα άξονα λεπίδων και ο αεριστήρας δεν διεισδύει στο έδαφος στο επιθυμητό βάθος, ρυθμίστε το μέγιστο βάθος κοπής· ανατρέξτε στην ενότητα **Ρύθμιση του μέγιστου βάθους κοπής** (σελίδα 13).

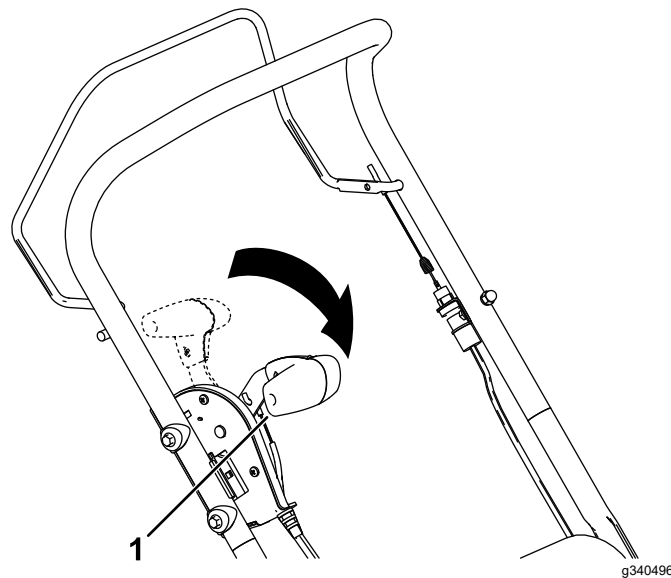

Σχήμα 14

g340496

1. Μοχλός μεταφοράς στη θέση ΛΕΙΤΟΥΡΓΙΑ

Όταν ολοκληρώσετε την εξαιρίωση ή τον αερισμό, μετακινήστε τον μοχλό μεταφοράς τέρμα πίσω προς το μέρος σας και αφήστε ελεύθερη τη ράβδο ελέγχου των λεπίδων για να θέσετε το μηχάνημα εκτός λειτουργίας.

Συλλογή των κομμένων χόρτων και φύλλων

Σημείωση: Η τοποθέτηση και αφαίρεση του σάκου συλλογής χόρτου πρέπει να γίνεται από τη δεξιά πλευρά του μηχανήματος.

Τοποθέτηση του σάκου συλλογής χόρτου

1. Ανυψώστε τον οπίσθιο εκτροπέα και κρατήστε τον ψηλά (Σχήμα 15, A).
2. Τοποθετήστε τον σάκο συλλογής χόρτου και βεβαιωθείτε ότι οι πείροι του σάκου εφαρμόζουν στις εγκοπές της χειρολαβής (Σχήμα 15, B).
3. Κατεβάστε τον οπίσθιο εκτροπέα.

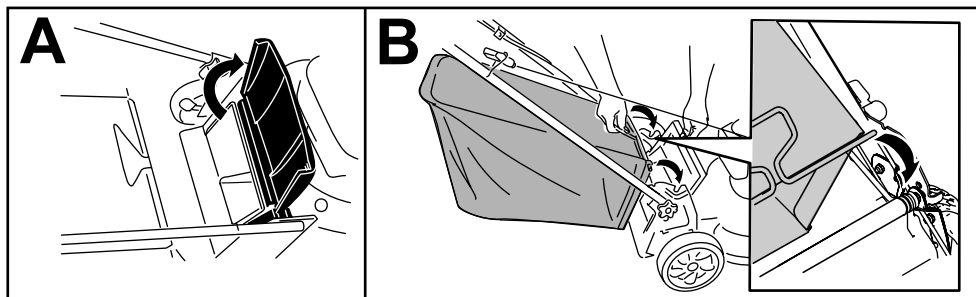

Σχήμα 15

g233434

Αφαίρεση του σάκου συλλογής χόρτου

Για να αφαιρέσετε τον σάκο, εκτελέστε τα βήματα της ενότητας [Τοποθέτηση του σάκου συλλογής χόρτου \(σελίδα 18\)](#) με αντίστροφη σειρά.

Μετά τη λειτουργία

Ασφάλεια μετά τη λειτουργία

Γενικές πληροφορίες ασφαλείας

- Πριν προβείτε σε ρύθμιση, σέρβις, καθαρισμό ή αποθήκευση του μηχανήματος θα πρέπει να θέτετε το μηχάνημα εκτός λειτουργίας, να περιμένετε να ακινητοποιηθούν όλα τα κινούμενα μέρη, να αφήνετε το μηχάνημα να κρυώσει και να αποσυνδέετε το καλώδιο του μπουζί.
- Καθαρίστε τα χόρτα και τα ξένα υλικά από το μηχάνημα, για να αποτρέψετε τον κίνδυνο πυρκαγιάς. Αν έχει χυθεί λάδι ή καύσιμο, καθαρίστε το.
- Μην αποθηκεύετε ποτέ το μηχάνημα ή τα δοχεία καυσίμων σε χώρους με γυμνές φλόγες, σπινθήρες ή φλόγα-πιλότο (π.χ. σε καυστήρα, λέβητα ή άλλες συσκευές).

Ασφάλεια μεταφοράς

- Πριν από τη μεταφορά, μετακινήστε τον μοχλό μεταφοράς στη θέση μεταφοράς.
- Να είστε προσεκτικοί κατά τη φόρτωση ή εκφόρτωση του μηχανήματος.
- Στερεώστε καλά το μηχάνημα για να αποτρέψετε πιθανή ανατροπή του.

Καθαρισμός της κάτω πλευράς του μηχανήματος

Περιοδικότητα εργασιών σέρβις: Μετά από κάθε χρήση

Για καλύτερα αποτελέσματα, ο καθαρισμός της κάτω πλευράς του μηχανήματος πρέπει να γίνεται εντός σύντομου διαστήματος από την ολοκλήρωση της χρήσης του μηχανήματος.

1. Σβήστε τον κινητήρα, περιμένετε να ακινητοποιηθούν όλα τα κινούμενα μέρη και αφήστε το μηχάνημα να κρυώσει.
2. Αποσυνδέστε το καλώδιο του μπουζί· ανατρέξτε στην ενότητα [Προετοιμασία για συντήρηση \(σελίδα 21\)](#).
3. Επιλέξτε την υψηλότερη ρύθμιση ύψους κοπής για να ανυψωθεί το μηχάνημα.
4. Μετακινήστε το μηχάνημα σε επίπεδη επιφάνεια (εκτός χώματος/γκαζόν).

5. Κρατώντας τη χειρολαβή, ανασηκώστε το μηχάνημα ώστε να έχετε πρόσβαση στο κάτω μέρος ([Σχήμα 16](#)).
6. Ρίξτε νερό με πίεση στο κάτω μέρος του μηχανήματος ([Σχήμα 16](#)).

Σημαντικό: Μην ρίχνετε ποτέ νερό με πίεση στον κινητήρα, καθώς το νερό μπορεί να προκαλέσει ζημιά στον κινητήρα ή να εισέλθει στο σύστημα καυσίμου.

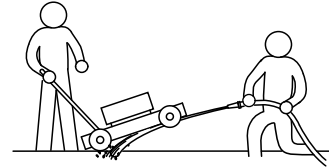

Σχήμα 16

g345240

7. Όταν σταματήσουν να εξέρχονται υπολείμματα, χαμηλώστε το μηχάνημα στο έδαφος, κλείστε το νερό και μετακινήστε το μηχάνημα σε στεγνό σημείο.
8. Συνδέστε το καλώδιο του μπουζί και αφήστε τον κινητήρα σε λειτουργία για λίγα λεπτά ώστε να στεγνώσει η κάτω πλευρά του.

Συντήρηση

Συνιστώμενο χρονοδιάγραμμα συντήρησης

Περιοδικότητα εργασιών συντήρησης	Διαδικασία συντήρησης
Μετά τις πρώτες 5 ώρες	<ul style="list-style-type: none">• Αλλάξτε το λάδι κινητήρα.
Πριν από κάθε χρήση ή καθημερινά	<ul style="list-style-type: none">• Ελέγξτε τη στάθμη του λαδιού κινητήρα και προσθέστε λάδι αν χρειάζεται.• Ελέγξτε το φίλτρο αέρα και καθαρίστε ή αντικαταστήστε το, αν είναι απαραίτητο.• Ελέγξτε τις λεπίδες κοπής.
Μετά από κάθε χρήση	<ul style="list-style-type: none">• Καθαρίστε υπολείμματα του αερισμού και άλλες ακαθαρσίες από την κάτω πλευρά του μηχανήματος.
Κάθε 50 ώρες	<ul style="list-style-type: none">• Καθαρίστε το φίλτρο αέρα (συχνότερα σε περιβάλλον ιδιαίτερα αυξημένης σκόνης).• Αλλάξτε το λάδι κινητήρα.
Κάθε 200 ώρες	<ul style="list-style-type: none">• Αντικαταστήστε το φίλτρο αέρα (συχνότερα σε περιβάλλον ιδιαίτερα αυξημένης σκόνης).
Κάθε χρόνο	<ul style="list-style-type: none">• Κάντε σέρβις στο φίλτρο αέρα (συχνότερα σε περιβάλλον ιδιαίτερα αυξημένης σκόνης).• Αλλάξτε το λάδι κινητήρα.• Επιθεωρήστε τις λεπίδες.
Κάθε χρόνο ή πριν από την αποθήκευση	<ul style="list-style-type: none">• Αδειάστε το καύσιμο από το ρεζερβουάρ σύμφωνα με τις οδηγίες προτού προβείτε σε οποιαδήποτε επισκευή και πριν από την ετήσια αποθήκευση του μηχανήματος.

Σημαντικό: Για περισσότερες διαδικασίες συντήρησης, ανατρέξτε στο εγχειρίδιο χρήστη του κινητήρα σας.

Ασφάλεια συντήρησης

- Πριν προβείτε σε ρύθμιση, σέρβις, καθαρισμό ή αποθήκευση του μηχανήματος θα πρέπει να θέτετε το μηχάνημα εκτός λειτουργίας, να περιμένετε να ακινητοποιηθούν όλα τα κινούμενα μέρη, να αφήνετε το μηχάνημα να κρυώσει και να αποσυνδέετε το καλώδιο του μπουζί.
- Κατά το σέρβις του μηχανήματος, φοράτε γάντια και προστατευτικά για τα μάτια.
- Οι λεπίδες είναι κοφτερές. Η επαφή με τις λεπίδες μπορεί να έχει ως αποτέλεσμα την πρόκληση σοβαρών σωματικών βλαβών. Κατά την επισκευή των λεπίδων, φοράτε γάντια. Μην επιδιορθώνετε και μην τροποποιείτε τις λεπίδες.
- Μην πειράζετε ποτέ τις διατάξεις ασφαλείας. Ελέγχετε τακτικά αν λειτουργούν σωστά.
- Το αναποδογύρισμα του μηχανήματος ενδέχεται να οδηγήσει σε διαρροή καυσίμου. Το καύσιμο είναι εύφλεκτο και εκρηκτικό και μπορεί να οδηγήσει σε τραυματισμό. Αφήστε τον κινητήρα σε λειτουργία μέχρι να τελειώσει το καύσιμο ή αποστραγγίστε το καύσιμο με χειροκίνητη

αντλία· μην αποστραγγίζετε ποτέ το καύσιμο με αυτοσχέδια αντλία.

- Για να εξασφαλίσετε τις μέγιστες δυνατές επιδόσεις του μηχανήματος, χρησιμοποιείτε μόνο γνήσια ανταλλακτικά και εξαρτήματα Toro. Τα ανταλλακτικά και τα εξαρτήματα άλλων κατασκευαστών ενδέχεται να αποβούν επικίνδυνα και η χρήση τους να ακυρώσει την εγγύηση του προϊόντος σας.

Προετοιμασία για συντήρηση

1. Σβήστε τον κινητήρα, περιμένετε να ακινητοποιηθούν όλα τα κινούμενα μέρη και αφήστε το μηχάνημα να κρυώσει.
2. Αποσυνδέστε το καλώδιο του μπουζί (Σχήμα 17).

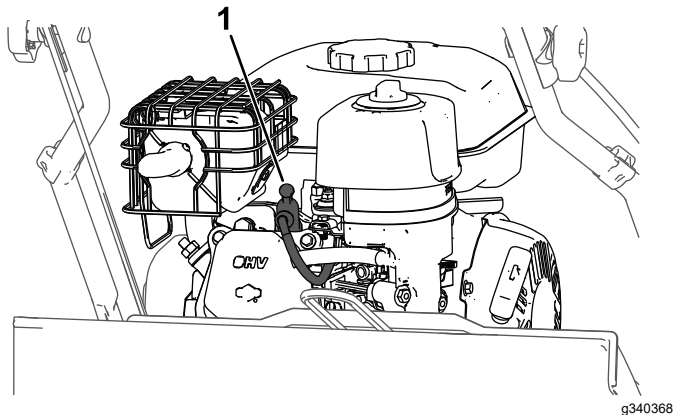

Σχήμα 17

1. Καλώδιο μπουζί

3. Αφού ολοκληρώσετε τις εργασίες συντήρησης, συνδέστε το καλώδιο στο μπουζί.

Αντικατάσταση του συγκροτήματος άξονα

Ο αεριστήρας περιλαμβάνει ένα συγκρότημα άξονα λεπίδων για εξαιρώνση και ένα χωριστό συγκρότημα άξονα δοντιών για αερισμό του γκαζόν.

1. Προετοιμάστε το μηχάνημα για συντήρηση· ανατρέξτε στην ενότητα [Προετοιμασία για συντήρηση](#) (σελίδα 21).
2. Αφαιρέστε το εξαγωνικό κλειδί από το συγκρότημα του μοχλού μεταφοράς (Σχήμα 18).

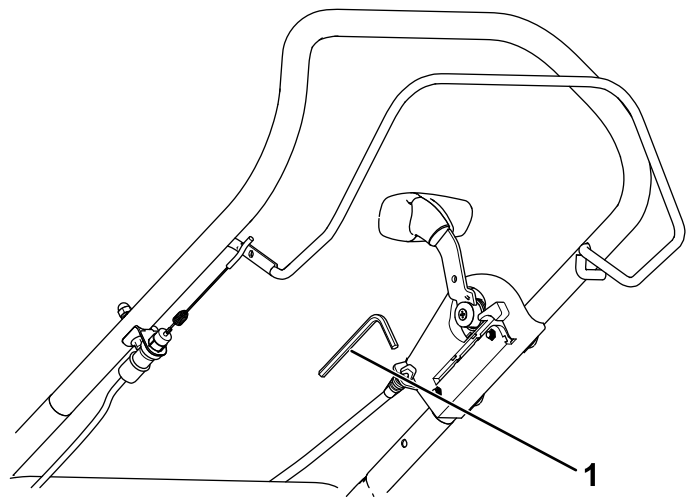

Σχήμα 18

1. Εξαγωνικό κλειδί (άλλεν)

3. Χρησιμοποιώντας το εξαγωνικό κλειδί, αφαιρέστε τις 2 βίδες που στερεώνουν το κουζινέτο και τον άξονα του κυλίνδρου από τη δεξιά πλευρά του μηχανήματος (Σχήμα 19).

Σημείωση: Φυλάξτε όλα τα εξαρτήματα που αφαιρέσατε, ώστε να τα τοποθετήσετε και πάλι στη θέση τους αργότερα.

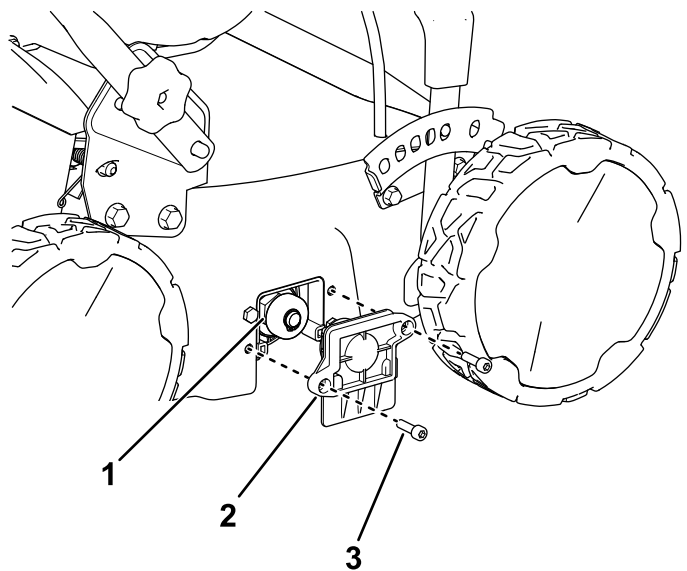

Σχήμα 19

1. Συγκρότημα άξονα
2. Κουζινέτο
3. Βίδα εξαγωνικής κεφαλής

4. Σύροντας το συγκρότημα άξονα από το άλλο άκρο του, αφαιρέστε το από το σύστημα μετάδοσης κίνησης και τοποθετήστε το επιθυμητό συγκρότημα άξονα (Σχήμα 20).

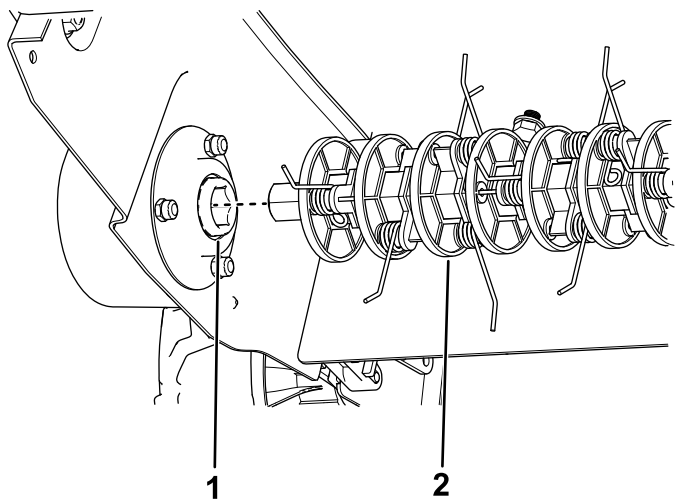

Σχήμα 20

g352900

1. Σύστημα μετάδοσης κίνησης άξονα
2. Υπάρχων άξονας κυλίνδρου (εδώ απεικονίζεται ο άξονας ελατηριωτών δοντιών)

5. Χρησιμοποιώντας τις 2 βίδες εξαγωνικής κεφαλής που αφαιρέσατε στο βήμα 3, τοποθετήστε το κουζινέτο ώστε να συγκρατεί στη θέση του το συγκρότημα άξονα που μόλις τοποθετήσατε και αποθηκεύστε το εξαγωνικό κλειδί στο συγκρότημα του μοχλού μεταφοράς (Σχήμα 19).

Σέρβις του φίλτρου αέρα

Περιοδικότητα εργασιών σέρβις: Πριν από κάθε χρήση ή καθημερινά—Ελέγξτε το φίλτρο αέρα και καθαρίστε ή αντικαταστήστε το, αν είναι απαραίτητο.

Κάθε 50 ώρες—Καθαρίστε το φίλτρο αέρα (συχνότερα σε περιβάλλον ιδιαίτερα αυξημένης σκόνης).

Κάθε χρόνο—Κάντε σέρβις στο φίλτρο αέρα (συχνότερα σε περιβάλλον ιδιαίτερα αυξημένης σκόνης).

Κάθε 200 ώρες—Αντικαταστήστε το φίλτρο αέρα (συχνότερα σε περιβάλλον ιδιαίτερα αυξημένης σκόνης).

Σημαντικό: Αν δεν έχει τοποθετηθεί το φίλτρο αέρα, μην θέτετε τον κινητήρα σε λειτουργία, καθώς σε διαφορετική περίπτωση θα προκληθεί εκτεταμένη βλάβη στον κινητήρα.

1. Ανατρέξτε στην ενότητα [Προετοιμασία για συντήρηση \(σελίδα 21\)](#).
2. Αφαιρέστε το παξιμάδι που συγκρατεί το κάλυμμα (Σχήμα 21).

3. Αφαιρέστε το κάλυμμα του φίλτρου αέρα (Σχήμα 21).

Σημαντικό: Προσέξτε να μην πέσουν σκόνης και ξένα υλικά στο εσωτερικό της βάσης.

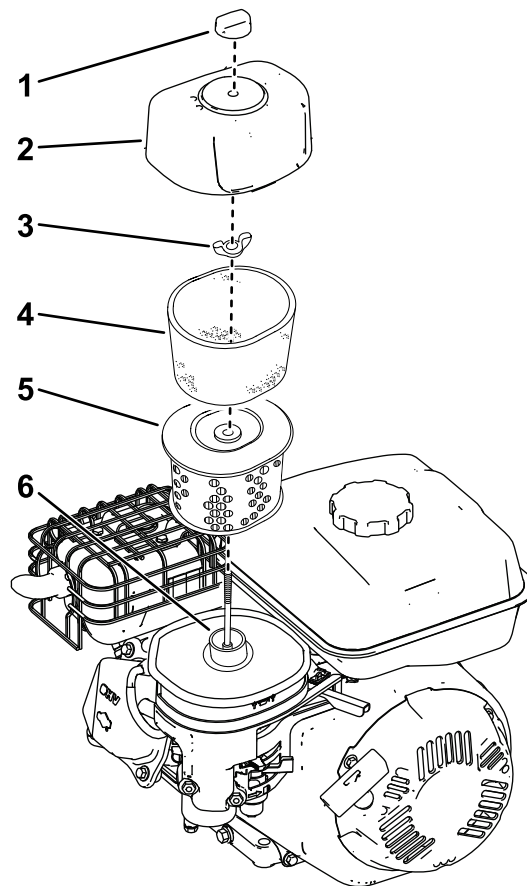

Σχήμα 21

g340497

1. Παξιμάδι καλύμματος
2. Κάλυμμα
3. Πεταλούδα
4. Αφρώδες στοιχείο
5. Χάρτινο στοιχείο
6. Βάση

4. Αφαιρέστε το αφρώδες και το χάρτινο στοιχείο από τη βάση.
 5. Αφαιρέστε το αφρώδες στοιχείο από το χάρτινο στοιχείο.
 6. Επιθεωρήστε το αφρώδες και το χάρτινο στοιχείο και αντικαταστήστε τα αν έχουν φθαρεί ή είναι υπερβολικά λερωμένα.
 - Εάν το φίλτρο είναι φθαρμένο ή έχει διαβραχεί με λάδι ή καύσιμο, αντικαταστήστε το.
 - Αν το φίλτρο είναι λερωμένο, χτυπήστε το αρκετές φορές σε σκληρή επιφάνεια ή φυσήξτε τα ξένα υλικά από το εσωτερικό του φίλτρου προς τα έξω, με πεπιεσμένο αέρα πίεσης κάτω των 207 kPa (30 psi).
- Σημείωση:** Μην επιχειρείτε να καθαρίσετε τις βρωμίες με βούρτσα ή να τις φυσήξετε

από το εξωτερικό του φίλτρου, γιατί έτσι οι βρωμιές θα εισχωρήσουν στις ίνες του φίλτρου.

7. Καθαρίστε τον κορμό και το κάλυμμα του φίλτρου αέρα με υγρό πανί. **Κρατάτε τις βρωμιές μακριά από την είσοδο του αέρα.**
8. Καθαρίστε το αφρώδες στοιχείο με ζεστή σαπουνάδα ή μη εύφλεκτο διαλύτη.

Σημείωση: Μην χρησιμοποιείτε καύσιμο για τον καθαρισμό του αφρώδους στοιχείου γιατί μπορεί να δημιουργηθεί κίνδυνος πυρκαγιάς ή έκρηξης.

9. Ξεπλύνετε και στεγνώστε τελείως το αφρώδες στοιχείο.
10. Βυθίστε το αφρώδες στοιχείο σε καθαρό λάδι κινητήρα και στη συνέχεια στύψτε το για να απομακρυνθεί η περίσσεια λαδιού.

Σημείωση: Η περίσσεια λαδιού στο αφρώδες στοιχείο περιορίζει τη ροή του αέρα διαμέσου του στοιχείου και μπορεί να διεισδύσει στο χάρτινο φίλτρο και να το φράξει.

11. Σκουπίστε τη σκόνη από τη βάση και το κάλυμμα με υγρό πανί.

Σημαντικό: Προσέξτε να μην πέσουν σκόνες και ξένα υλικά στο εσωτερικό της βάσης.

12. Βάλτε πάλι τα στοιχεία πίσω στο φίλτρο και βεβαιωθείτε ότι έχουν τοποθετηθεί σωστά.
13. Τοποθετήστε το κάλυμμα και σφίξτε καλά την πεταλούδα.

Αλλαγή λαδιού κινητήρα

Περιοδικότητα εργασιών σέρβις: Μετά τις πρώτες 5 ώρες

Κάθε 50 ώρες

Κάθε χρόνο

Σημείωση: Αφήστε τον κινητήρα σε λειτουργία για λίγα λεπτά προτού αλλάξετε το λάδι, για να ζεσταθεί. Το ζεστό λάδι ρέει καλύτερα και μεταφέρει περισσότερους ρύπους.

Προδιαγραφές λαδιού κινητήρα

Χωρητικότητα λαδιού κινητήρα	0,53 L*
Ιξώδες λαδιού	Απορρυπαντικό λάδι SAE 30 ή SAE 10W-30
Ταξινόμηση απόδοσης API	Κατηγορία απόδοσης SJ ή υψηλότερη

*Αφού αποστραγγίσετε το λάδι, θα υπάρχουν υπολείμματα λαδιού στον στροφαλοθάλαμο. Μην

γεμίζετε τελείως τον στροφαλοθάλαμο με λάδι. Γεμίστε τον στροφαλοθάλαμο με λάδι ακολουθώντας τα παρακάτω βήματα.

1. Μετακινήστε το μηχάνημα σε επίπεδη επιφάνεια.
2. Ανατρέξτε στην ενότητα [Προετοιμασία για συντήρηση \(σελίδα 21\)](#).
3. Αφαιρέστε τον δείκτη στάθμης λαδιού περιστρέφοντας το πώμα αριστερόστροφα και τραβώντας το προς τα έξω ([Σχήμα 22](#)).

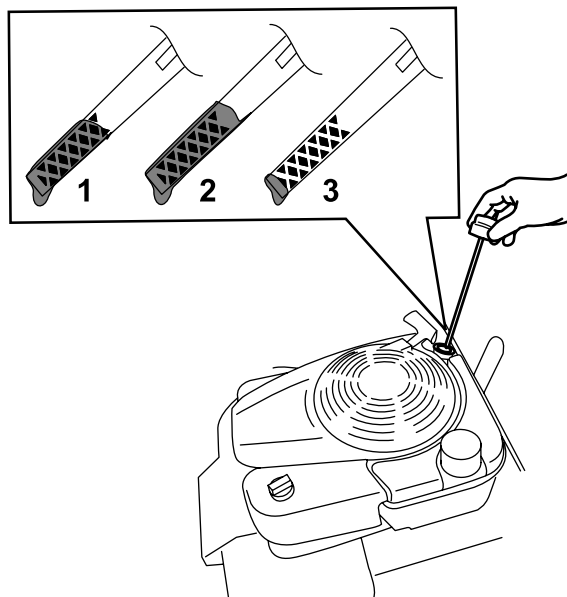

Σχήμα 22

g193261

1. Γεμάτο
2. Υψηλή στάθμη
3. Χαμηλή στάθμη

4. Αναποδογυρίστε το μηχάνημα προς τα εμπρός, αφαιρέστε την τάπα αποστράγγισης λαδιού και αποστραγγίστε το χρησιμοποιημένο λάδι διαμέσου της οπής της τάπας αποστράγγισης λαδιού ([Σχήμα 7](#)).

Σημαντικό: Προτού αναποδογυρίσετε το μηχάνημα για να αλλάξετε το λάδι, αφήστε το καύσιμο να τελειώσει μέσω της κανονικής χρήσης. Εάν πρέπει οπωσδήποτε να αναποδογυρίσετε το μηχάνημα προτού τελειώσει το καύσιμο, αποστραγγίστε το καύσιμο με χειροκίνητη αντλία.

⚠ ΠΡΟΕΙΔΟΠΟΪΣΗ

Το αναποδογύρισμα του μηχανήματος ενδέχεται να οδηγήσει σε διαρροή καυσίμου. Το καύσιμο είναι εύφλεκτο, εκρηκτικό και μπορεί να οδηγήσει σε τραυματισμό.

Αφήστε τον κινητήρα σε λειτουργία μέχρι να τελειώσει το καύσιμο ή αποστραγγίστε το καύσιμο με χειροκίνητη αντλία· μην αποστραγγίζετε ποτέ το καύσιμο με αυτοσχέδια αντλία.

5. Αφού αποστραγγίσετε το χρησιμοποιημένο λάδι, επαναφέρετε το μηχάνημα στη θέση λειτουργίας και επανατοποθετήστε την τάπα αποστράγγισης λαδιού.
6. Ρίξτε προσεκτικά λάδι, ποσότητας περίπου $\frac{3}{4}$ της χωρητικότητας του κινητήρα, στον σωλήνα πλήρωσης λαδιού.
7. Περιμένετε περίπου 3 λεπτά για να κατακαθίσει το λάδι στον κινητήρα.
8. Καθαρίστε τον δείκτη στάθμης λαδιού σκουπίζοντάς τον με ένα καθαρό πανί.
9. Εισάγετε τον δείκτη στάθμης λαδιού στον σωλήνα πλήρωσης λαδιού και, στη συνέχεια, αφαιρέστε τον δείκτη στάθμης λαδιού.
10. Ελέγξτε τη στάθμη του λαδιού πάνω στον δείκτη (Σχήμα 22).
 - Εάν η στάθμη λαδιού είναι υπερβολικά χαμηλή, ρίξτε προσεκτικά μια μικρή ποσότητα λαδιού στον σωλήνα πλήρωσης, περιμένετε 3 λεπτά και επαναλάβετε τα βήματα 8 έως 10 μέχρι η στάθμη λαδιού στον δείκτη να φτάσει στο σωστό επίπεδο.
 - Εάν η στάθμη λαδιού είναι υπερβολικά υψηλή, αποστραγγίστε την επιπλέον ποσότητα λαδιού μέχρι η στάθμη λαδιού στον δείκτη να φτάσει στο σωστό επίπεδο.
11. Εισάγετε τον δείκτη στάθμης λαδιού στον σωλήνα πλήρωσης λαδιού και κλείστε το πώμα.
12. Ανακυκλώστε κατάλληλα το χρησιμοποιημένο λάδι.

Επιθεώρηση των Λεπίδων

Περιοδικότητα εργασιών σέρβις: Πριν από κάθε χρήση ή καθημερινά

Κάθε χρόνο

Αντικαταστήστε τις λεπίδες αν το μηχάνημα προσκρούσει σε συμπαγές αντικείμενο ή αν οι λεπίδες έχουν φθαρεί ή στραβώσει. Χρησιμοποιείτε μόνο γνήσιες ανταλλακτικές λεπίδες Toro.

⚠ ΠΡΟΕΙΔΟΠΟΪΣΗ

Οι λεπίδες και τα δόντια είναι κοφτερά. Η επαφή με τις λεπίδες και τα δόντια μπορεί να έχει ως αποτέλεσμα την πρόκληση σοβαρών σωματικών βλαβών.

Φοράτε χοντρά γάντια όταν χειρίζεστε το συγκρότημα άξονα.

⚠ ΠΡΟΕΙΔΟΠΟΪΣΗ

Εάν η λεπίδα έχει υποστεί φθορά ή ζημιά, μπορεί να σπάσει και κάποιο τμήμα της να εκτοξευτεί προς το μέρος σας ή προς το μέρος διερχομένων ατόμων, με αποτέλεσμα την επέλευση σοβαρού τραυματισμού.

- **Επιθεωρείτε τακτικά τις λεπίδες για ενδείξεις φθοράς ή ζημιάς.**
- **Αν μια λεπίδα είναι φθαρμένη ή κατεστραμμένη αντικαταστήστε τη.**

Σημείωση: Διατηρείτε τις λεπίδες κοφτερές. Οι κοφτερές λεπίδες συμβάλλουν στην εύρυθμη λειτουργία του μηχανήματος και κόβουν με ακρίβεια, χωρίς να σχίζουν υπερβολικά ή να καταστρέφουν τον χλοοτάπητα.

1. Ανατρέξτε στην ενότητα [Προετοιμασία για συντήρηση \(σελίδα 21\)](#).
2. Γυρίστε το μηχάνημα στην αριστερή πλευρά του, μέχρι η πάνω χειρολαβή να ακουμπήσει στο έδαφος.

Σημαντικό: Προτού αναποδογυρίσετε το μηχάνημα για να επιθεωρήσετε ή να αλλάξετε τις λεπίδες, αφήστε το καύσιμο να τελειώσει μέσω της κανονικής χρήσης. Εάν πρέπει οπωσδήποτε να αναποδογυρίσετε το μηχάνημα προτού τελειώσει το καύσιμο, αποστραγγίστε το καύσιμο με χειροκίνητη αντλία. Γυρίστε το μηχάνημα στην αριστερή πλευρά του (προστατευτικό εξάτμισης προς τα κάτω, φίλτρο λαδιού προς τα πάνω), ώστε το λάδι να μην διαρρεύσει στο φίλτρο αέρα.

3. Επιθεωρήστε τον άξονα κυλίνδρου για τυχόν λεπίδες που έχουν στραβώσει ή φθαρεί και χρηζούν αντικατάστασης. Αν χρειαστεί αντικατάσταση, επικοινωνήστε με έναν εξουσιοδοτημένο αντιπρόσωπο σέρβις.
4. Αφαιρέστε τυχόν κομμένα χόρτα και ξένα υλικά που έχουν τυλιχτεί γύρω από τα άκρα του συγκροτήματος άξονα.

Αποθήκευση

Αποθηκεύετε το μηχάνημα σε δροσερό, καθαρό και στεγνό χώρο.

Ασφάλεια αποθήκευσης

Πριν προβείτε σε ρύθμιση, σέρβις, καθαρισμό ή αποθήκευση του μηχανήματος θα πρέπει να θέσετε το μηχάνημα εκτός λειτουργίας, να περιμένετε να ακινητοποιηθούν όλα τα κινούμενα μέρη, να αφήσετε το μηχάνημα να κρυώσει και να αποσυνδέετε το καλώδιο του μπουζί.

Προετοιμασία του μηχανήματος για αποθήκευση

1. Κατά τον τελευταίο ανεφοδιασμό καυσίμου για το έτος, προσθέστε σταθεροποιητικό καυσίμου στο καύσιμο σύμφωνα με τις οδηγίες που αναγράφονται στην ετικέτα του προϊόντος.
Σημαντικό: Η παραμονή παλαιού καυσίμου στο ρεζερβουάρ αποτελεί την κύρια αιτία για τη δυσκολία στην εκκίνηση του κινητήρα. Μην αποθηκεύετε καύσιμο στο ρεζερβουάρ χωρίς σταθεροποιητικό καύσιμο για πάνω από 30 ημέρες, και μην αποθηκεύετε καύσιμο με σταθεροποιητικό για διάστημα που υπερβαίνει το συνιστώμενο από τον κατασκευαστή του σταθεροποιητικού.
2. Απορρίψτε κατάλληλα τυχόν καύσιμο που δεν χρησιμοποιήθηκε. Ανακυκλώστε το σύμφωνα με τους τοπικούς κανονισμούς ή χρησιμοποιήστε το στο όχημά σας.
3. Αφήστε το μηχάνημα σε λειτουργία μέχρι να τελειώσει το καύσιμο και να σβήσει ο κινητήρας.
4. Ξαναβάλτε μπρος τον κινητήρα και αφήστε τον σε λειτουργία μέχρι να σβήσει. Όταν δεν μπορείτε πλέον να θέσετε τον κινητήρα σε λειτουργία, είναι αρκετά στεγνός.
5. Αποσυνδέστε το καλώδιο του μπουζί και συνδέστε το καλώδιο στη θέση συγκράτησης (αν υπάρχει).
6. Αφαιρέστε το μπουζί, προσθέστε 30 ml λαδιού κινητήρα μέσω της υποδοχής του μπουζί και τραβήξτε αρκετές φορές το κορδόνι εκκίνησης, ώστε το λάδι να κατανεμηθεί σε όλον τον κύλινδρο για να αποτραπεί η διάβρωση του κυλίνδρου κατά την περίοδο αποθήκευσης.
7. Τοποθετήστε το μπουζί χωρίς να το σφίξετε πολύ.

8. Σφίξτε όλα τα παξιμάδια, τα μπουλόνια και τις βίδες.

Επαναφορά του μηχανήματος από την αποθήκευση

1. Ελέγξτε και σφίξτε όλα τα εξαρτήματα σύνδεσης.
2. Αφαιρέστε το μπουζί και περιστρέψτε γρήγορα τον κινητήρα τραβώντας τη λαβή της κορδονιέρας εκκίνησης για να απομακρυνθεί η επιπλέον ποσότητα λαδιού από τον κύλινδρο.
3. Τοποθετήστε το μπουζί και σφίξτε το χρησιμοποιώντας ροπόκλειδο, με ροπή 20 N·m.
4. Εκτελέστε τις εργασίες συντήρησης· ανατρέξτε στην ενότητα [Συντήρηση \(σελίδα 20\)](#).
5. Ελέγξτε τη στάθμη του λαδιού κινητήρα· ανατρέξτε στην ενότητα [Έλεγχος στάθμης λαδιού κινητήρα \(σελίδα 12\)](#).
6. Γεμίστε το ρεζερβουάρ με φρέσκο καύσιμο· ανατρέξτε στην ενότητα [Ανεφοδιασμός ρεζερβουάρ καυσίμου \(σελίδα 10\)](#).
7. Συνδέστε το καλώδιο στο μπουζί.

Επίλυση προβλημάτων

Πρόβλημα	Πιθανή αιτία	Διορθωτική ενέργεια
Ο κινητήρας δεν παίρνει μπρος.	<ol style="list-style-type: none"> 1. Ο κινητήρας βρίσκεται υπό φόρτιση. 2. Το ρεζερβουάρ καυσίμου είναι άδειο. 3. Το τσοκ είναι ανοικτό. 4. Ο μοχλός του γκαζιού δεν βρίσκεται στη θέση ΓΡΗΓΟΡΑ. 5. Το καλώδιο του μπουζί δεν κάνει επαφή ή έχει αποσυνδεθεί. 6. Το μπουζί δεν κάνει επαφή. 7. Το μπουζί δεν έχει το σωστό διάκενο. 8. Το μπουζί είναι βρώμικο ή παρουσιάζει φθορές. 	<ol style="list-style-type: none"> 1. Βεβαιωθείτε ότι ο μοχλός μεταφοράς βρίσκεται στη θέση μεταφοράς, ώστε ο κύλινδρος εξαερίωσης να μην βρίσκεται σε επαφή με το έδαφος όταν βάζετε μπρος. 2. Γεμίστε το ρεζερβουάρ με φρέσκο καύσιμο. 3. Όταν ο κινητήρας είναι κρύος, κλείνετε το τσοκ προτού τον θέσετε σε λειτουργία. 4. Μετακινήστε τον μοχλό του γκαζιού στη θέση ΓΡΗΓΟΡΑ. 5. Βεβαιωθείτε ότι το καλώδιο του μπουζί είναι καθαρό και συνδεδεμένο σωστά. 6. Σφίξτε το μπουζί όσο χρειάζεται σύμφωνα με το εγχειρίδιο χρήστη του κινητήρα. 7. Ελέγξτε το διάκενο ανάμεσα στα ηλεκτρόδια και ρυθμίστε το όσο χρειάζεται σύμφωνα με το εγχειρίδιο χρήστη του κινητήρα. 8. Καθαρίστε ή αντικαταστήστε το μπουζί.
Ο κινητήρας ζορίζεται.	<ol style="list-style-type: none"> 1. Το τσοκ είναι κλειστό. 2. Το φίλτρο αέρα είναι ακάθαρμο. 3. Το καύσιμο περιέχει νερό ή ρύπους. 4. Τα μπουζί έχουν φθαρεί, ή στα ηλεκτρόδια έχουν σχηματιστεί επικαθίσεις. 	<ol style="list-style-type: none"> 1. Ανοίξτε το τσοκ. 2. Καθαρίστε ή αντικαταστήστε το φίλτρο αέρα. 3. Αποστραγγίστε το ρεζερβουάρ και γεμίστε το με φρέσκο καύσιμο. 4. Ελέγξτε το διάκενο ανάμεσα στα ηλεκτρόδια και καθαρίστε ή αντικαταστήστε το μπουζί.
Ο αεριστήρας σπρώχνεται με δυσκολία.	<ol style="list-style-type: none"> 1. Το βάθος κοπής είναι πολύ χαμηλό. 2. Οι τροχοί έχουν υποστεί ζημιά. 	<ol style="list-style-type: none"> 1. Αυξήστε το μέγιστο βάθος κοπής και κάντε αλλεπάλληλα περάσματα. 2. Επικοινωνήστε με έναν εξουσιοδοτημένο αντιπρόσωπο σέρβις.
Ο συλλέκτης απόρριψης είναι βουλωμένος.	<ol style="list-style-type: none"> 1. Το βάθος κοπής είναι πολύ χαμηλό. 2. Ο σάκος συλλογής χόρτου είναι γεμάτος. 3. Δεν υπάρχει ροή αέρα στον σάκο συλλογής χόρτου. 	<ol style="list-style-type: none"> 1. Αυξήστε το μέγιστο βάθος κοπής και κάντε αλλεπάλληλα περάσματα. 2. Αδειάστε τον σάκο συλλογής χόρτου. 3. Αδειάστε και καθαρίστε τον σάκο συλλογής χόρτου.
Το μηχάνημα παράγει κραδασμούς ή ασυνήθιστους ήχους.	<ol style="list-style-type: none"> 1. Κάποιο εξάρτημα έχει λασκάρει. 2. Το μηχάνημα έχει υποστεί ζημιά. 	<ol style="list-style-type: none"> 1. Επιθεωρήστε το μηχάνημα και σφίξτε όπου χρειάζεται. 2. Για επισκευές επικοινωνήστε με έναν εξουσιοδοτημένο αντιπρόσωπο σέρβις.
Τα αποτελέσματα της εξαερίωσης δεν είναι ικανοποιητικά.	<ol style="list-style-type: none"> 1. Έχει ρυθμιστεί πολύ υψηλό μέγιστο βάθος κοπής. 2. Οι λεπίδες κοπής έχουν φθαρεί ή υποστεί ζημιά. 	<ol style="list-style-type: none"> 1. Χαμηλώστε το μέγιστο βάθος κοπής. 2. Για την αντικατάστασή τους επικοινωνήστε με έναν εξουσιοδοτημένο αντιπρόσωπο σέρβις.

Σημειώσεις:

Δήλωση ιδιωτικού απορρήτου για τον Ευρωπαϊκό Οικονομικό Χώρο (EOX) και το Ηνωμένο Βασίλειο

Χρήση των προσωπικών πληροφοριών σας από την Toro

Η The Toro Company («Toro») σέβεται την ιδιωτικότητά σας. Όταν αγοράζετε τα προϊόντα μας, ενδέχεται να συλλέξουμε ορισμένες πληροφορίες για εσάς, είτε άμεσα από εσάς είτε μέσω των κατά τόπους εταιρειών ή εμπορικών αντιπροσώπων της Toro. Στην Toro χρησιμοποιούμε αυτές τις πληροφορίες για να εκπληρώσουμε συμβατικές υποχρεώσεις, όπως για να καταχωρίσουμε την εγγύησή σας, να διεκπεραιώσουμε τυχόν αξίωση που θα εγείρετε βάσει της εγγύησης ή να επικοινωνήσουμε μαζί σας σε περίπτωση ανάκλησης προϊόντος, καθώς και για θεμιτούς επιχειρηματικούς σκοπούς, όπως για να μετρήσουμε την ικανοποίηση των πελατών μας, να βελτιώσουμε τα προϊόντα μας ή να σας παράσχουμε πληροφορίες για προϊόντα που μπορεί να σας ενδιαφέρουν. Ενδέχεται να κοινοποιήσουμε τις πληροφορίες σας σε θυγατρικές ή συνδεδεμένες εταιρείες μας, εμπορικούς αντιπροσώπους ή άλλους επιχειρηματικούς εταίρους μας σε σχέση με τις δραστηριότητες αυτές. Ενδέχεται επίσης να γνωστοποιήσουμε προσωπικές πληροφορίες σας αν αυτό απαιτείται διά νόμου ή σε σχέση με την αγοραπωλησία ή συγχώνευση μιας επιχείρησης. Δεν πρόκειται σε καμία περίπτωση να πωλήσουμε προσωπικές πληροφορίες σας σε άλλη εταιρεία για σκοπούς μάρκετινγκ.

Διατήρηση των προσωπικών πληροφοριών σας

Η Toro θα τηρεί τις προσωπικές πληροφορίες σας για όσο διάστημα χρειάζεται για τους παραπάνω σκοπούς και σύμφωνα με τις απαιτήσεις του νόμου. Για περισσότερες πληροφορίες σχετικά με τις προβλεπόμενες περιόδους διατήρησης επικοινωνήστε μαζί μας στη διεύθυνση legal@toro.com.

Η δέσμευση της Toro όσον αφορά την ασφάλεια

Οι προσωπικές πληροφορίες σας ενδέχεται να υποβληθούν σε επεξεργασία στις ΗΠΑ ή σε άλλες χώρες που έχουν λιγότερο αυστηρή νομοθεσία όσον αφορά την προστασία των δεδομένων σε σχέση με την χώρα διαμονής σας. Όταν διαβιβάζουμε πληροφορίες σας εκτός της χώρας διαμονής σας, θα λαμβάνουμε όλα τα μέτρα που προβλέπει ο νόμος για να διασφαλίζουμε την ύπαρξη κατάλληλων εγγυήσεων που θα εξασφαλίζουν την προστασία των δεδομένων τους και την ασφαλή διαχείρισή τους.

Πρόσβαση και διόρθωση

Ενδέχεται να έχετε το δικαίωμα να διορθώσετε ή να εξετάσετε τα δεδομένα προσωπικού χαρακτήρα σας, ή να αντιταχθείτε ή να περιορίσετε την επεξεργασία των δεδομένων σας. Προς τούτο, επικοινωνήστε μαζί μας μέσω μηνύματος ηλεκτρονικού ταχυδρομείου στη διεύθυνση legal@toro.com. Αν έχετε προβληματισμούς σχετικά με τον τρόπο με τον οποίο η Toro χειρίζεται τις πληροφορίες σας, σας προτρέπουμε να τους θέσετε απευθείας σε εμάς. Επισημαίνεται ότι οι κάτοικοι Ευρώπης έχουν το δικαίωμα να υποβάλλουν καταγγελία στην οικεία αρχή προστασίας δεδομένων.