



Скарификатор

Номер на модела 54610—Сериен номер 321000001 и следващ

Ръководство за оператора

Въведение

Този скарификатор е предназначен за битови потребители. Той е проектиран главно за разрохване на почвата и за премахване на мъх и плевели от почвата на добре поддържани тревни площи към жилищни имоти. Използването на продукта за цели, различни от неговото предназначение, може да бъде опасно за Вас и за лица в близост до Вас.

Прочетете внимателно представената тук информация, за да научите как да работите и да поддържате правилно изделието и да избягвате наранявания и повреди. Отговорността за правилната и безопасна работа с изделието е изцяло Ваша.

Посетете www.Toro.com за допълнителна информация, включително съвети за безопасна работа, учебни материали, информация за аксесоари, помощ при намиране на дилър, или за регистриране на продукта.

Във всички случаи, когато се нуждаете от сервизно обслужване, от оригинални резервни части на Торо или от допълнителна информация, свържете се с упълномощен за сервизно обслужване дилър на Торо или с Центъра за обслужване на клиентите на Торо, като не забравите да укажете модела и серийните номера на Вашия продукт. **Фигура 1** идентифицира мястото на данните за модела и серийните номера на продукта. Запишете номерата в предвиденото за целта място.

Номер на модела _____

Сериен номер _____

Важно: За достъп до данни за гаранцията, резервни части и друга информация за продукта можете да сканирате с Вашето мобилно устройство QR кода (ако има) върху стикера със серийния номер.

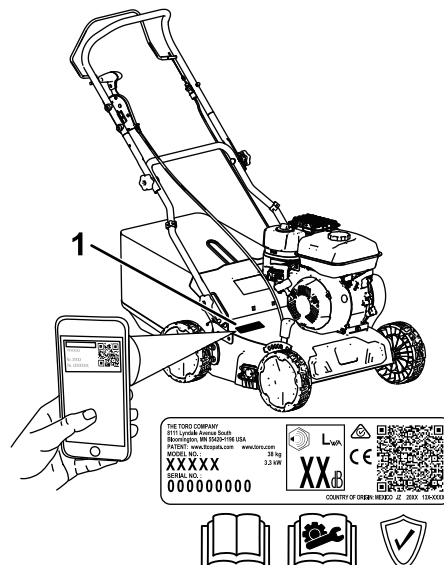

Фигура 1

g340199

1. Място на табелката с модела и серийния номер

В това ръководство потенциалните опасности са обозначени със съобщения за безопасност и предупредителен символ за опасност (**Фигура 2**), сигнализиращ опасност, която може да доведе до сериозно нараняване или смърт при неспазване на препоръчаните предпазни мерки.



Фигура 2

g000502

Предупредителен символ за опасност

За подчертаване на информацията в настоящото ръководство се използват 2 думи. **Важно** привлича вниманието върху специална техническа информация и **Забележка**, която набляга на общата информация, заслужаваща специално внимание.

Настоящият продукт отговаря на всички действащи европейски директиви. За подробна информация, моля, вижте Декларацията за съответствие (ДЗС) на конкретния продукт.

Не манипулирайте или забранявайте действието на устройствата за безопасност и проверявайте редовно правилното им функциониране. Не



правете опити да регулирате или манипулирате управлението на оборотите, тъй като това може да предизвика опасни работни условия, причина за възможни наранявания.

Съдържание

Въведение	1
Безопасност	3
Обща безопасност	3
Етикети с указания за безопасност и инструкции	4
Настройка	5
1 Сглобяване на ръкохватката	5
2 Доливане на масло в двигателя	7
3 Сглобяване на коша за трева	8
Преглед на продукта	9
Технически данни	9
Приставки/аксесоари.....	9
Действие	10
Преди започване на работа	10
Мерки за безопасност преди започване на работа	10
Зареждане на резервоара за гориво	10
Проверка на нивото на маслото на двигателя.....	12
Регулиране на височината на ръкохватката	12
Регулиране на максимална дълбочина на прорязване	13
Съвети за ползване	15
По време на работа	15
Мерки за безопасност по време на работа	15
Стартиране на двигателя	16
Спиране на двигателя	17
Задействане на скарификатора.....	17
Събиране на отрезките в кош.....	18
След приключване на работа	19
Мерки за безопасност след работа	19
Почистване на машината отдолу	19
Поддръжка	20
Препоръчителен график (-ци) за поддръжка	20
Безопасност по време на поддръжка и обслужване.....	20
Подготовка за поддръжка на машината.....	21
Смяна на блока на вала.....	21
Сервизно обслужване на въздушния филтър.....	22
Смяна на маслото на двигателя.....	23
Преглеждане на ножовете.....	24
Съхранение	25
Безопасност при съхранение	25
Подготовка на машината за съхранение.....	25
Изваждане на машината от съхранение.....	25
Отстраняване на неизправности	26

Безопасност

Обща безопасност

Продуктът е способен да ампутира ръце и крака, както и да изхвърли обекти. Винаги спазвайте всички инструкции за безопасност за предотвратяване на сериозно нараняване или смърт.

- Прочетете, изяснете си и спазвайте инструкциите и предупрежденията в това *Ръководство за експлоатация* и върху машината и приставките, преди да стартирате двигателя.
- Не поставяйте ръцете или краката си в близост до движещите се части или под машината. Стойте далеч от всеки отвор за разтоварване.
- Не работете с машината, без да са поставени на място всички предпазители и без другите защитни устройства за безопасност в машината да функционират правилно.
- Дръжте страничните лица и децата далеч от работния участък. Не допускайте деца да работят с машината. Разрешавайте само на отговорни, обучени, запознати с инструкциите и физически способни лица да работят с машината.
- Преди обслужване, зареждане с гориво или отстраняване на задръстване, спрете машината, изгасете двигателя, извадете контактния ключ (ако има такъв) и изчакайте всички подвижни части да спрат.

Неправилната употреба или поддръжка на тази машина може да доведе до наранявания. За намаляване на потенциалната опасност от нараняване, спазвайте следните инструкции за безопасност и винаги обръщайте внимание на предупредителния символ за опасност , който означава „Внимание“, „Предупреждение“ или „Опасност“ – инструкции, свързани с личната безопасност. Неспазването на тези инструкции може да доведе до нараняване или смърт.

Етикети с указания за безопасност и инструкции



Етикетите с предупреждения и инструкции за безопасност са лесно видими за оператора и са разположени в близост до всеки потенциално опасен участък. Заменяйте повредените или липсващи стикери.

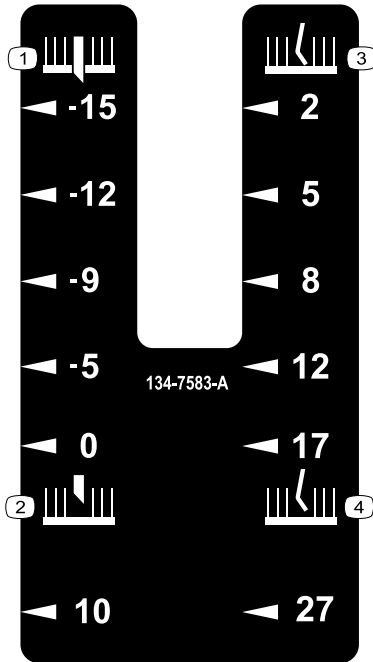

134-7583

decal134-7583

- | | |
|---------------------------------------|---|
| 1. Дълбочина на ножа (mm), в земята | 3. Дълбочина на зъбите до ниво терен |
| 2. Дълбочина на ножа (mm), над земята | 4. Дълбочина на зъбите (mm), над земята |

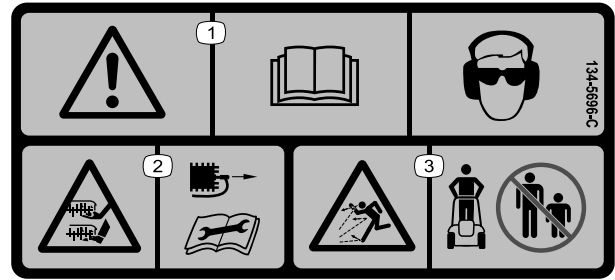

134-5696

decal134-5696

1. Внимание – прочетете *Ръководството за оператора*; носете лични предпазни средства за очите и ушите.
2. Опасност от срязване/отрязване на ръка или крак, нож – преди да пристъпите към поддръжка на машината, откачете кабела на запалителната свещ и прочетете *Ръководството за оператора*.
3. Опасност от изхвърлени обекти – дръжте страничните лица на разстояние от машината.



134-5698

decal134-5698

1. Транспортна позиция – блокирана
2. Транспортна позиция – освободена



134-6097

decal134-6097

1. Отпуснете ръкохватката, за да спрете двигателя.

Настройка

Важно: Свалете и изхвърлете защитното найлоново покритие, което предпазва двигателя, както и всички други пластмасови части или опаковки от машината.

1

Сглобяване на ръкохватката

Части, необходими за тази процедура:

2	Носещ болт
4	Блокираща ръкохватка
2	Закривена шайба
2	Болт със закривена глава

Процедура

⚠ ВНИМАНИЕ

Неправилното сглобяване и разгъване на дръжката може да повреди кабелите, което да доведе до възникване на опасни работни условия.

- При разгъване на ръкохватката внимавайте да не повредите кабелите.
 - Ако повредите някой кабел, свържете се с упълномощен дилър за сервизно обслужване.
1. Монтирайте долната ръкохватка над палеца на скобата на долната ръкохватка и позиционирайте долната ръкохватка на желаната височина (Фигура 3).
 2. Фиксирайте всяка страна на долната ръкохватка към машината, като използвате носещия болт и блокиращата ръкохватка. Затегнете ръкохватките на долния прът на кормилото.

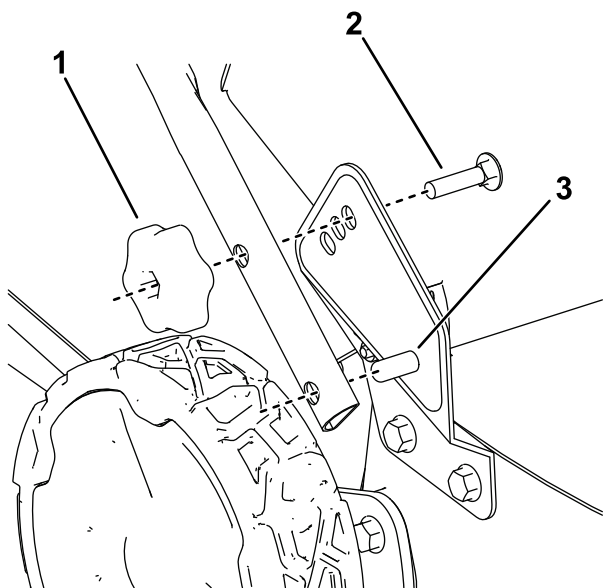

g340201

Фигура 3

Изглед на монтаж в крайно горно положение на ръкохватката

- | | |
|-------------------------|---|
| 1. Блокираща ръкохватка | 3. Палец на скобата на долната ръкохватка |
| 2. Носещ болт | |

3. Монтирайте всяка страна на горната ръкохватка към долната ръкохватка, като използвате закривена шайба, болт със закривена глава и блокираща ръкохватка (Фигура 4).

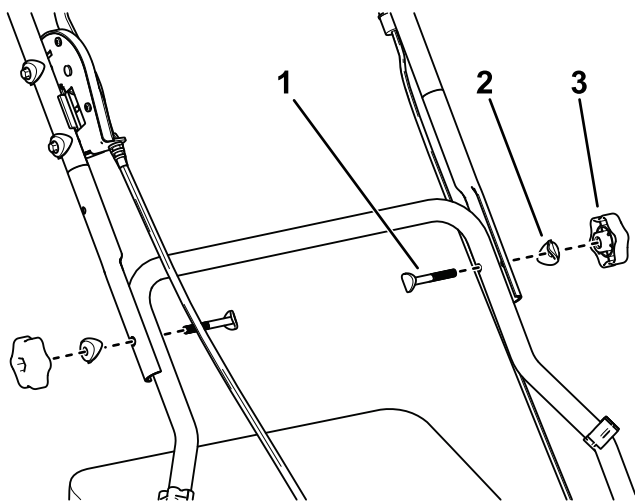

g340202

Фигура 4

- | | |
|-----------------------------|-------------------------|
| 1. Болт със закривена глава | 3. Блокираща ръкохватка |
| 2. Закривена шайба | |

4. Закрепете кабелите, които преминават по протежение на горната и долната ръкохватка, със скобите за кабели.

2

Доливане на масло в двигателя

Не са необходими части

Процедура

Важно: Ако нивото на маслото в двигателя е прекалено ниско или прекалено високо и Вие стартирате двигателя, той може да се повреди.

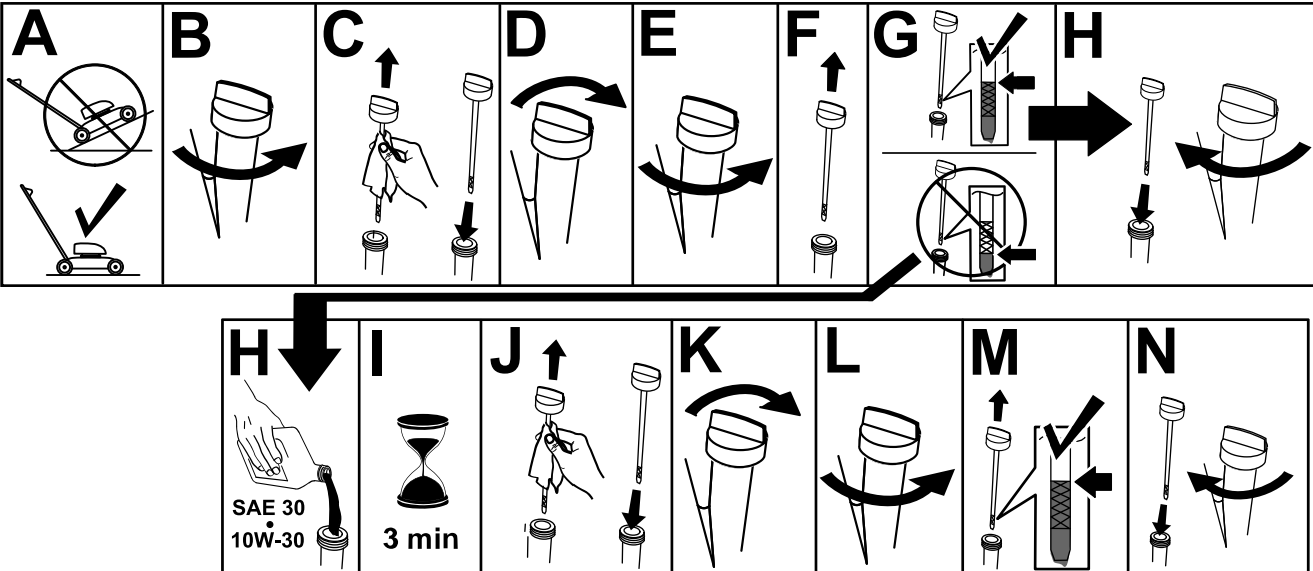

Фигура 5

g222533

3

Сглобяване на коша за трева

Не са необходими части

Процедура

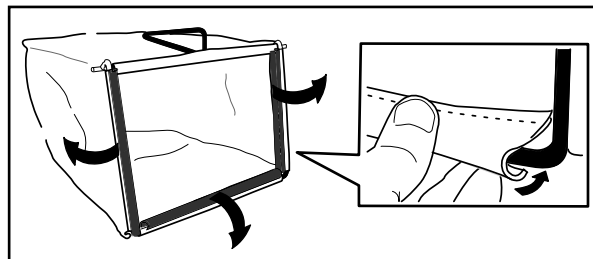

Фигура 6

g230447

Преглед на продукта

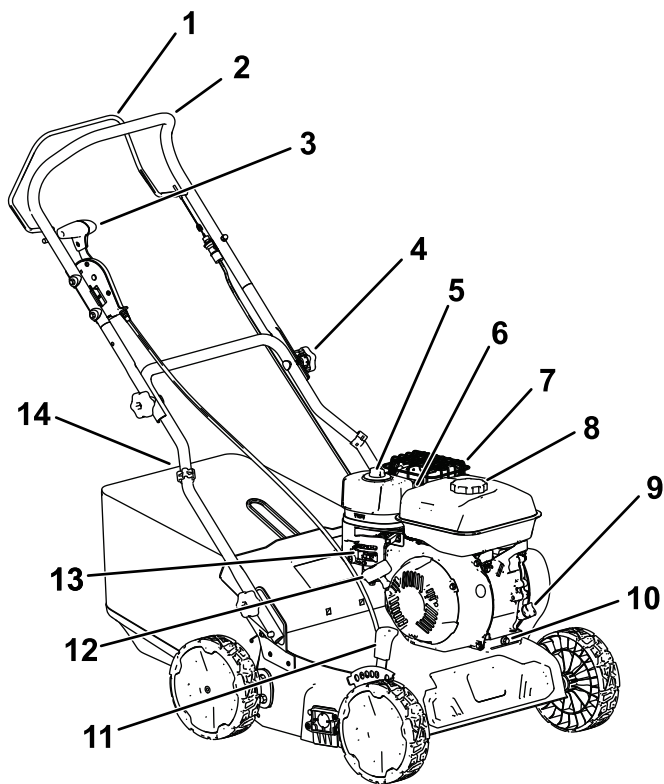

Фигура 7

g340200

- | | |
|--|--|
| 1. Лостче за управление на ножа | 8. Капачка на резервоара за гориво |
| 2. Горна ръкохватка | 9. Пълнене с масло/маслоизмервателна щетка |
| 3. Транспортен лост | 10. Пробка за източване на масло |
| 4. Ръкохватка за блокиране на дръжката | 11. Лост за регулиране дълбочината на рязане |
| 5. Въздушен филтър | 12. Ръкохватка за ръчно стартиране |
| 6. Запалителна свещ (не е показана) | 13. Органи за управление на двигателя |
| 7. Предпазител за изпускателната тръба | 14. Кош за трева |

Технически данни

Модел	54610
Тегло	38 kg
Дължина	122 cm
Широчина	61 cm
Височина	107 cm
Работна ширина	40 cm
Дълбочина на прорязване (6 позиции)	от 10 mm над земята до 15 mm в земята

Приставки/аксесоари

Налични са одобрени от Того приставки и аксесоари за използване с машината, за да се подобрят и разширят възможностите ѝ. Свържете се с упълномощен дилър за сервизно обслужване или дистрибутор на Того или посетете www.Togo.com за списък с всички одобрени приставки и аксесоари.

За гарантиране на оптимална работа и непрекъснато сертифициране на машината за безопасност, използвайте само оригинални резервни части и принадлежности от Того. Резервни части и принадлежности, произведени от други производители, могат да бъдат опасни, а тяхната употреба може да анулира гаранцията на продукта.

Действие

Забележка: Определете лявата и дясната страни на машината спрямо нормалното работно положение.

Преди започване на работа

Мерки за безопасност преди започване на работа

Обща безопасност

- Винаги изключвайте двигателя, изваждайте контактния ключ (ако има такъв), изчакайте всички движещи се части да спрат и дайте възможност на машината да изстине, преди да я регулирате, обслужвате, почиствате или съхранявате.
- Запознайте се с начините за безопасна експлоатация на оборудването, органите за управление на оператора и предупредителните обозначения за безопасност.
- Проверете дали всички предпазители и устройства за безопасност, като дефлектори или кошове за трева, са на местата си и работят правилно.
- Винаги инспектирайте машината, за да се уверите, че ножовете и частите на скарификация вал не са износени или повредени.
- Проверете участъка, в който ще използвате машината, и отстранете всички обекти, които може да пречат на работата на машината или да бъдат изхвърлени от нея, включително предмети под земята, като спринклерни дюзи, тръби на напоителната система, плитко разположени електрически кабели и др.
- Контактът с движещия се режещ нож ще причини тежко нараняване. На пъхайте пръстите си под корпуса.

Безопасност на горивото

- Горивото е изключително запалимо и силно експлозивно. Пожар или експлозия на гориво може да предизвика изгаряния на Вас или други лица и да причини щети на имущество.
 - За да предотвратите възпламеняването на горивото от статичен заряд, преди

зареждане поставете контейнера и/или машината директно върху земята, а не в превозно средство или върху някакъв друг предмет.

- Зареждайте резервоара за гориво навън, на открито, когато двигателят е изключен и студен. Избършете всякакво разлято гориво.
- Когато пушите или се намирате в близост до открит пламък или искри, не боравете с гориво.
- Не сваляйте капачката за гориво и не доливайте гориво в резервоара, докато двигателят работи или е горещ.
- Ако разлеете гориво, не опитвайте да стартирате двигателя. Избягвайте създаване на източник на запалване, докато не се разпръснат изпаренията от горивото.
- Съхранявайте горивото в одобрен за целта съд за гориво и далеч от досег с деца.
- Горивото е вредно за здравето и може да има фатални последици при поглъщане. Излагане на парите му продължително време може да предизвика сериозно увреждане или заболяване.
 - Избягвайте да вдишвате парите дълго време.
 - Дръжте ръцете си далеч от дюзата и отвора на резервоара за гориво.
 - Дръжте горивото далеч от кожата и очите си.

Зареждане на резервоара за гориво

Вид	Безоловен бензин
Минимално октаново число	87 (САЩ) или 91 (октаново число по метода на изследването; извън САЩ)
Етанол	Не повече от 10 обемни%
Метанол	Няма
МТВЕ (метил-третичен-бутил-етер)	По-малко от 15 обемни%
Масло	Не добавяйте към горивото

Използвайте само чисто, свежо (не по-старо от 30 дни) гориво от надежден източник.

Важно: За да намалите възможните проблеми, добавете необходимото количество стабилизатор/добавка за горивото съгласно насоките на производителя на стабилизатора/добавката за гориво.

1. Почистете около капачката на резервоара за гориво и я свалете от резервоара.

Забележка: Не пълнете резервоара за гориво над основата на гърловината му (Фигура 4).

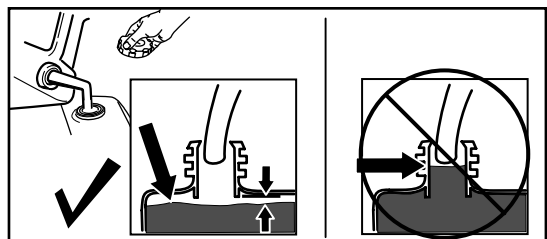

g230458

Фигура 8

-
2. Поставете капачката на горивния резервоар и я притегнете добре на ръка.

Проверка на нивото на маслото на двигателя

Интервал на сервизното обслужване: Преди всяка употреба или ежедневно

Важно: Ако нивото на маслото в картера е прекалено ниско или прекалено високо, и двигателят работи, така той може да се повреди.

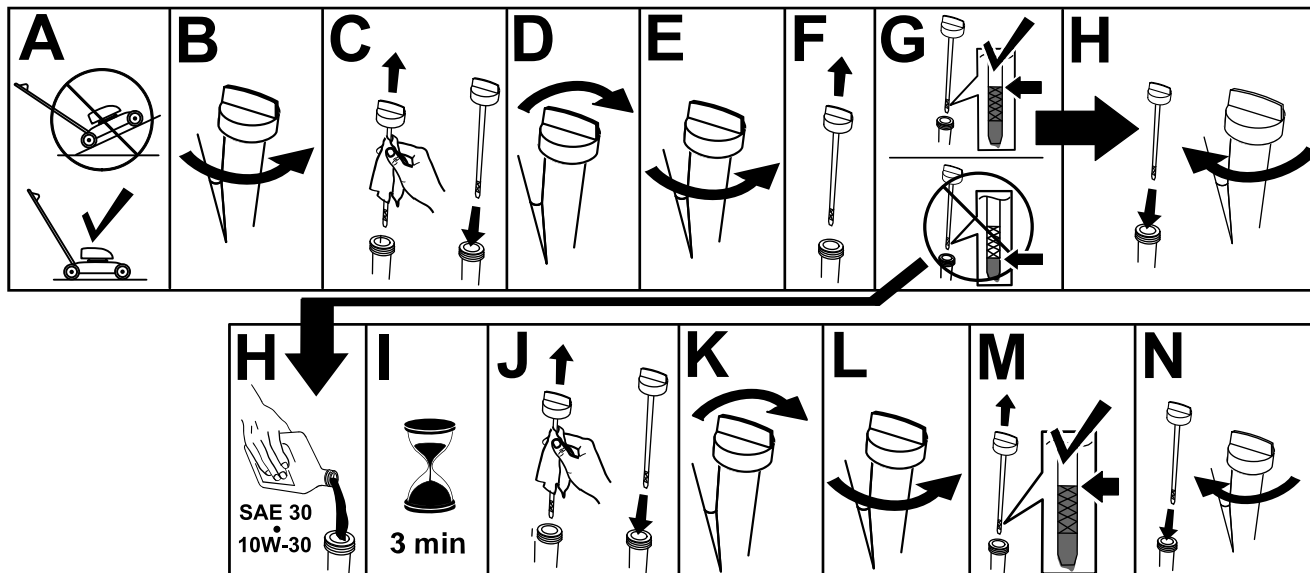

Фигура 9

g222533

Регулиране на височината на ръкохватката

Можете да повдигате или спускате горната ръкохватка до удобно за Вас положение.

Свалете блокиращите ръкохватки и носещите болтове от долната ръкохватка, преместете я на една от трите позиции и монтирайте блокиращата ръкохватка и носещия болт в новата позиция (Фигура 3).

Регулиране на максимална дълбочина на прорязване

⚠ ОПАСНОСТ

По време на регулиране на лостовете за дълбочина на прорязване ръцете Ви може да се окажат в контакт с движещ се нож, което да доведе до тежко нараняване.

- Преди да регулирате дълбочината на прорязване, изключете двигателя, извадете контактния ключ (ако има такъв) и изчакайте спирането на всички движещи се части.
- При регулиране на дълбочината на прорязване не пъхайте пръстите си под корпуса на машината.

⚠ ПРЕДУПРЕЖДЕНИЕ

Ако двигателят е работил, ауспухът ще е горещ и може да Ви изгори.

Не се доближавайте до горещ ауспух.

1. Изключете машината и изчакайте спирането на всички движещи се части.
2. Дръпнете транспортния лост докрай към Вас в транспортна позиция (Фигура 10).

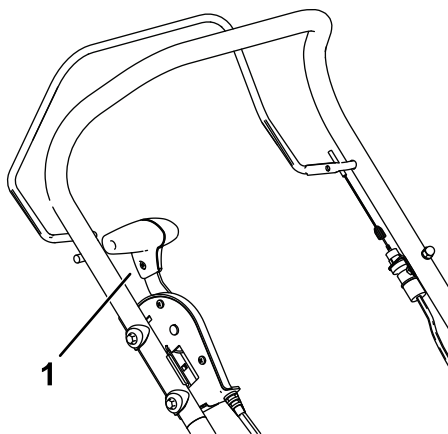

Фигура 10

g340366

1. Транспортен лост в транспортна позиция

3. За регулиране на максималната дълбочина на прорязване, настройте позицията на лоста за дълбочина на прорязване, като го натиснете към машината и го преместите на друг жлеб (Фигура 11).
 - За увеличаване на максимална дълбочина на прорязване, преместете лоста за дълбочина на прорязване напред
 - За намаляване на максимална дълбочина на прорязване, преместете лоста за дълбочина на прорязване назад.
 - Дълбочината на прорязване варира в зависимост от това кой вал е монтиран; направете справка с Фигура 11 и таблицата по-долу.

Забележка: Преместете лоста за дълбочина на прорязване докрай напред, когато транспортирате машината.

Настройка	Вал с пружинни зъби	Вал с ножове
A	2 mm (Ниво терен)	-15 mm
B	5 mm	-12 mm
C	8 mm	-9 mm
D	12 mm	-5 mm
E	17 mm	0 mm (Ниво терен)
F	27 mm	10 mm

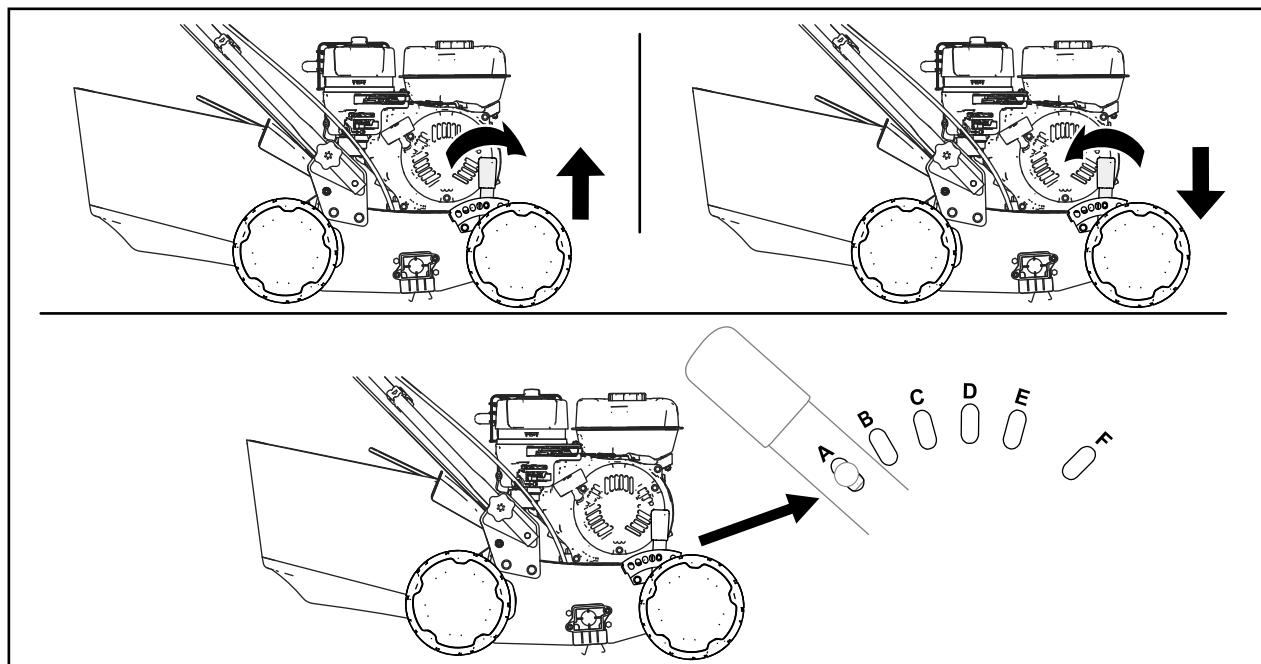

Фигура 11

g376507

Съвети за ползване

- Изборът на правилния блок на вала е необходим, за да се гарантира, че ножът или зъбният компонент няма да се износи бързо и няма да се скъси експлоатационният живот на компонента.
 - Блокът на вала със стоманени ножове следва да се използва на тревни площи с гъста или неподдържана изсъхнала трева или мъх.
 - Блокът на вала с пружинни зъби следва да се използва на тревни площи, които редовно са скарифицирани и са слабо обременени от изсъхнала трева и мъх.
- Започнете с окосяване на тревната площ на най-малка височина на косене (НОС), за да се ограничи натоварването върху скарификатора.
- Изберете НОС на скарификатора за отнемане на равномерно и постоянно количество материал/суха трева.

Важно: Остриетата на зъбите следва да се настроят така, че върховете едва да докосват повърхността на терена. Ако остриетата се забиват твърде дълбоко в земята, машината ще се претовари, което ще намали експлоатационния ѝ живот.

- На тежки или неподдържани тревни площи започнете с използване на скарификатора на най-голяма височина, за да ограничите натоварването на машината и да увеличите експлоатационния живот на машината.
- В края на всяко преминаване повдигайте зъбите над повърхността на терена, за да ограничите нарушенията на терена.
- Второто преминаване следва да се изпълни по диагонал спрямо първото (приблизително под ъгъл 30°).
- Минете с косачката за почистване на всички остатъци.

По време на работа

Мерки за безопасност по време на работа

Обща безопасност

- Носете подходящо облекло, включително защита за очите, дълги панталони, стабилни, устойчиви на хлъзгане обувки и защита за слуха. Вържете дългата коса отзад и не носете свободни дрехи или бижута.
- Заостряйте вниманието си, когато работите с машината. Не се ангажирайте с дейности, които ще Ви разсейват, в противен случай може да възникне телесно нараняване или имуществени щети.
- Не работете с машината, когато сте болни, уморени или под въздействието на алкохол или лекарства/опиати.
- Ножът е остър; контактът с него може да доведе до тежки телесни наранявания. Преди да напуснете мястото на оператора, изгасете двигателя, извадете контактния ключ (ако има такъв) и изчакайте спирането на всички движещи се части.
- Дръжте страничните лица извън работния участък. Дръжте малките деца извън от работния участък и под надзора на отговорен възрастен, който не е зает да работи с машината. Спирайте машината, ако някой навлезе в зоната.
- Винаги поглеждайте надолу и назад, преди да се придвижите на заден ход.
- Работете с машината само при добра видимост и при добри климатични условия. Не работете с машината, когато има риск от светкавици.
- Подхлъзването по мокра трева или листа и влизането в контакт с ножовете може да доведе до сериозни телесни наранявания. Избягвайте да работите с машината във влажна среда.
- Бъдете много внимателни, когато се приближавате към завои без видимост, храсти, дървета или други обекти, затрудняващи видимостта.
- Не работете с машината без спуснат заден дефлектор или монтиран кош за трева. Спирайте режещия нож(ове), когато пресичате повърхности с чакъл.
- Внимавайте за дупки, коловози, издатини, камъни или други скрити опасности. При работа по неравен терен може да загубите равновесие или да политнете.

- Ако машината се удари в някакъв обект или започне да вибрира, незабавно изгасете двигателя, извадете контактния ключ (ако има такъв), изчакайте спирането на всички движещи се части и откачете кабела от запалителната свещ, преди да проверите машината за повреди. Преди да възобновите работа, извършете необходимите ремонти.
- Преди напускане на работното място изгасете двигателя, извадете контактния ключ (ако има такъв) и изчакайте спирането на всички движещи се части.
- Ако двигателят е работил, той ще е горещ и може сериозно да Ви изгори. Не се доближавайте до горещия двигател.
- Пускайте двигателя само в места с добра вентилация. Отработените газове от двигателя съдържат въглероден оксид, който е без мирис, но може да ви убие.
- Проверявайте често компонентите на коша за трева и улея за изхвърляне за износване или влошаване на състоянието, и в случай на нужда ги сменяйте с оригинални части от Того.

Безопасност при работа по склон

- Работете с машината надлъжно на склона, никога надолу или нагоре по склона. Бъдете много внимателни, когато промените посоката по време на работа на склон.
- Не работете с машината по много стръмни наклони. Неравен терен може да причини злополука вследствие на подхлъзване и падане.
- Работете с машината с повишено внимание в близост до свлачища, канавки или насипи.

Стартиране на двигателя

1. Натиснете нагоре превключвателя за Вкл./Изкл. на двигателя, така че да се установи в положение Включено.
 2. Придвигнете лоста на клапана на газта в положение ОТВОРЕНО.
 3. Придвигнете лоста на смукача в положение Включено.
- Забележка:** Загрял или горещ двигател не изисква смукач.
4. Придвигнете лоста за подаване на газ в положение БЪРЗО.

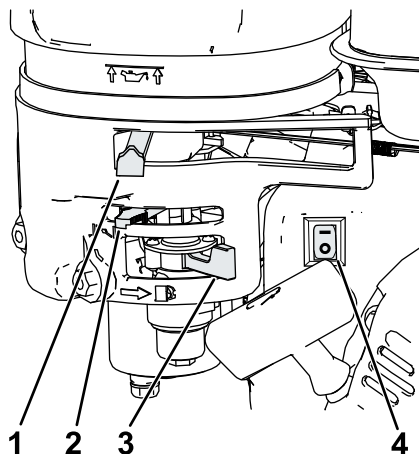

Фигура 12

g356293

- | | |
|--|---|
| 1. Лост за подаване на газта в положение БЪРЗО | 3. Лост на клапана на газта в положение ОТВОРЕНО |
| 2. Лост на смукача в положение Включено | 4. Превключвател за Вкл./Изкл. в положение Включено |

5. Дръпнете транспортния лост докрай към Вас в транспортна позиция (Фигура 10).
6. Задръжте лостчето за контрол на ножа към ръкохватката (А на Фигура 13).
7. От двигателя, издърпайте ръкохватката за ръчно стартиране (В на Фигура 13).

Забележка: Когато издърпвате ръкохватката за ръчно стартиране, дърпайте леко, докато усетите съпротивление, след което я дръпнете рязко. Оставете въженцето да се върне бавно към ръкохватката.

Забележка: Ако след няколко опита машината не започне да функционира, свържете се с упълномощен дилър за сервизно обслужване.

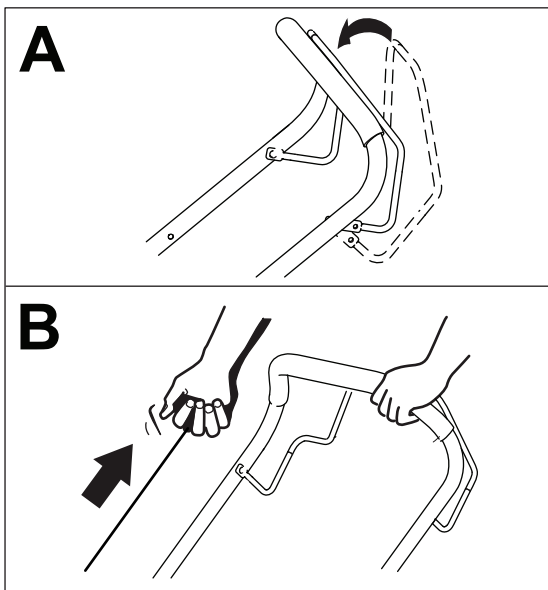

Фигура 13

g348516

- След като двигателят стартира, постепенно прибирайте лоста на смукача назад в положение Изключено. Ако двигателят блокира или се колебае, върнете отново смукача в положение Включено, докато двигателят загрее, след което го преместете в положение Изключено.

Спиране на двигателя

За да изключите двигателя, отпуснете лоста за управление на ножовете и дръпнете транспортния лост докрай към Вас в транспортна позиция (Фигура 10).

Задействане на скарификатора

Когато двигателят на скарификатора се включи, валът започва да се върти.

Бавно преместете транспортния лост до крайно предно положение, за да спуснете вала до земята (Фигура 14).

Забележка: Ако сте монтирали въртящата се ос с ножове и скарификаторът не прониква в земята до желаната дълбочина, регулирайте дълбочината на прорязване; направете справка в [Регулиране на максимална дълбочина на прорязване \(Страница 13\)](#).

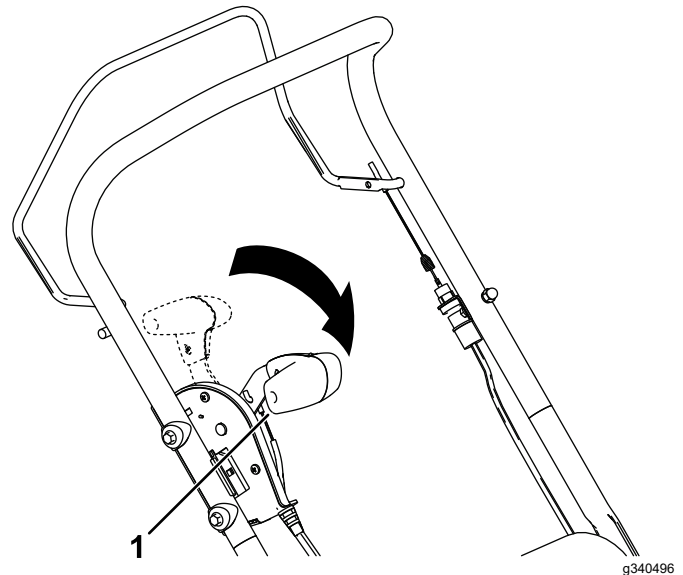

Фигура 14

g340496

1. Транспортен лост в позиция РАБОТА

Когато приключите със скарифичането, дръпнете транспортния лост назад към Вас до крайно положение, за да го преместите в транспортна позиция и отпуснете лоста за управление на ножовете, за да спрете машината.

Събиране на отрезките в кош

Забележка: Монтирайте и сваляйте кош за трева от дясната страна на машината.

Монтаж на кош за трева

1. Вдигнете и задръжте задния дефлектор (А на [Фигура 15](#)).
2. Монтирайте кош за трева, като внимавате щифтовете на коша са се намират върху каналите в ръкохватката (В на [Фигура 15](#)).
3. Спуснете задния дефлектор.

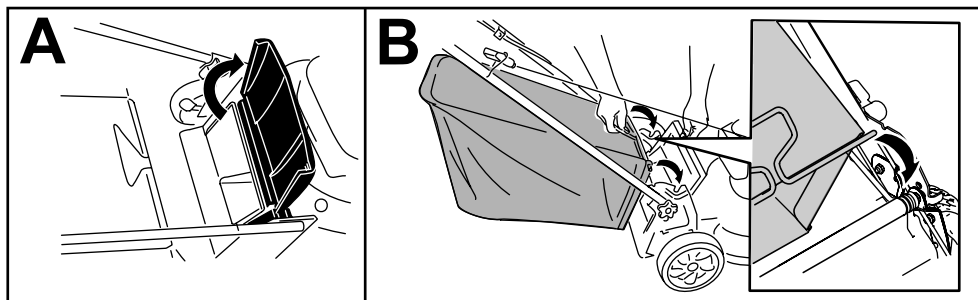

Фигура 15

g233434

Демонтаж на кош за трева

За да изкарате ръкохватката, изпълнете стъпките от [Монтаж на кош за трева \(Страница 18\)](#) в обратна последователност.

След приключване на работа

Мерки за безопасност след работа

Обща безопасност

- Винаги спирайте машината, изчакайте всички движещи се части да спрат, изчакайте машината да се охлади и откачете кабела на запалителната свещ от свещта, преди да я регулирате, обслужвате, почиствате или съхранявате.
- За предотвратяване на пожар, почиствайте машината от треви и отломки. Почистете разливанията на масло или гориво.
- Никога не съхранявайте машината или контейнер за гориво на места с открит пламък, искри или където има индикаторни лампи от типа на използваните в бойлери или други уреди.

Безопасност при превозване

- Преди превозване, преместете транспортния лост в транспортна позиция.
- Проявете внимание, когато натоварвате или разтоварвате машината.
- Закрепете машината против преобръщане.

Почистване на машината отдолу

Интервал на сервизното обслужване: След всяка употреба

За най-добри резултати, почиствайте машината отдолу веднага, след като приключите работа с нея.

1. Изключете двигателя, изчакайте всички движещи се части да спрат и оставете машината да изстине.
2. Откачете кабела на запалителната свещ от нея; вижте [Подготовка за поддръжка на машината \(Страница 21\)](#).
3. Вдигнете машината до най-високата настройка за дълбочина на прорязване.
4. Преместете машината на хоризонтална повърхност с настилка.

5. Като придържате ръкохватката, наклонете машината напред, така че дъното на платформата да е достъпно ([Фигура 16](#)).
6. Минете с водна струя долната страна на платформата ([Фигура 16](#)).

Важно: Не пръскайте с вода двигателя; водата може да повреди двигателя или да замърси горивната система.

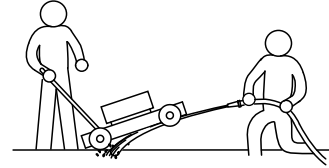

Фигура 16

g345240

7. След като отпадъците бъдат отстранени, спуснете машината, спрете водата и преместете машината на сухо място.
8. Свържете кабела на запалителната свещ и стартирайте двигателя и го оставете да работи няколко минути, за да изсъхне долната страна на машината.

Поддръжка

Препоръчителен график (-ци) за поддръжка

Интервал на техническо обслужване	Процедура по поддръжка
След първите 5 часа	<ul style="list-style-type: none">Сменете маслото на двигателя.
Преди всяка употреба или ежедневно	<ul style="list-style-type: none">Проверете нивото на маслото в двигателя и долейте масло според необходимостта.Проверете въздушния филтър и го почистете или сменете, ако е необходимо.Проверете режещите ножове.
След всяка употреба	<ul style="list-style-type: none">Почистете попадналите под машината отпадъци и мръсотия от скарифikatora.
На всеки 50 часа	<ul style="list-style-type: none">Почистете въздушния филтър; при работа в прашна среда го сменяйте по-често.Сменете маслото на двигателя.
На всеки 200 часа	<ul style="list-style-type: none">Сменете въздушния филтър; при работа в прашна среда го сменяйте по-често.
Годишно	<ul style="list-style-type: none">Въздушният филтър подлежи на сервизно обслужване; при работа в прашна среда сервизното обслужване трябва да се извършва по-често.Сменете маслото на двигателя.Прегледайте ножовете.
Годишно или преди съхранение	<ul style="list-style-type: none">Преди ремонт и при подготовка на следсезонното съхранение на машината, изпразнете резервоара за гориво според указанията.

Важно: Вижте ръководството на притежателя на двигателя за допълнителна информация относно процедурите по поддръжка.

Безопасност по време на поддръжка и обслужване

- Винаги спирайте машината, изчакайте всички движещи се части да спрат, оставете машината да изстине и откачайте кабела на запалителната свещ от свещта, преди да я регулирате, обслужвате, почиствате или съхранявате.
- Носете ръкавици и защита за очите при обслужването на машината.
- Ножовете са остри; контактът с тях може да доведе до тежки телесни наранявания. При сервизното обслужване на ножовете носете ръкавици. Не ремонтирайте и не променяйте ножа.
- Никога не променяйте функционирането на устройствата за безопасност. Проверявайте редовно правилното им функциониране.
- Наклоняването на машината може да предизвика изтичане на гориво. Горивото е лесно запалимо и експлозивно, и може да причини телесни наранявания. Работете с

машината, докато бензинът свърши или го източете с ръчна помпа, но никога с фуния.

- За гарантиране на оптимална работа и непрекъсната сертификация на машината за безопасност, използвайте само оригинални резервни части и принадлежности от Того. Резервни части и принадлежности, произведени от други производители, могат да бъдат опасни, а тяхната употреба може да анулира гаранцията на продукта.

Подготовка за поддръжка на машината

1. Изключете двигателя, изчакайте всички движещи се части да спрат и оставете машината да изстине.
2. Откачете кабела на запалителната свещ от свещта (Фигура 17).

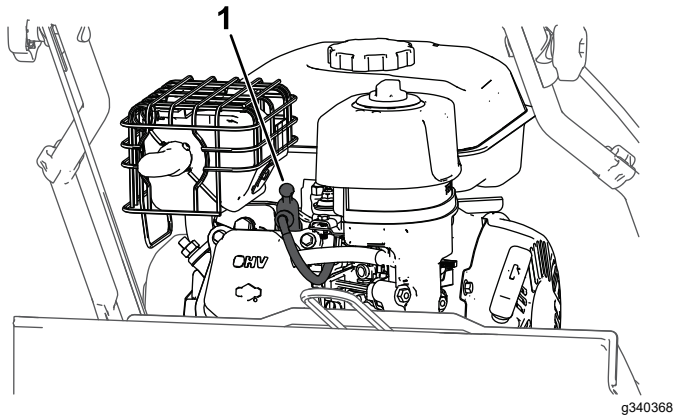

Фигура 17

1. Кабел на запалителната свещ

3. След изпълнение на процедурите по поддръжка, свържете кабела на запалителната свещ към свещта.

Смяна на блока на вала

Скарификаторът включва блок на вал с ножове за скарифиране и отделен блок на по-тънък вал за аериране.

1. Подгответе машината за поддръжка; направете справка с [Подготовка за поддръжка на машината \(Страница 21\)](#).
2. Извадете шестограма от блока на транспортния лост (Фигура 18).

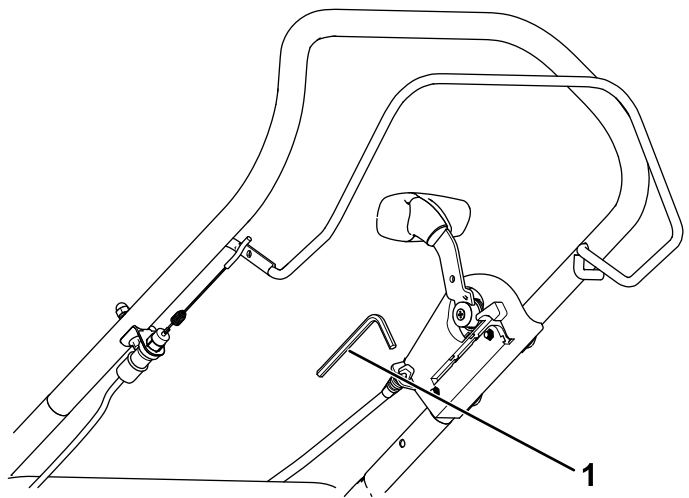

Фигура 18

g352899

1. Шестограм

3. С помощта на шестограма демонтирайте двата винта, фиксиращи лагерното тяло и навиващата ос, от дясната страна на машината (Фигура 19).

Забележка: Запазете всички демонтирани части за последващ монтаж.

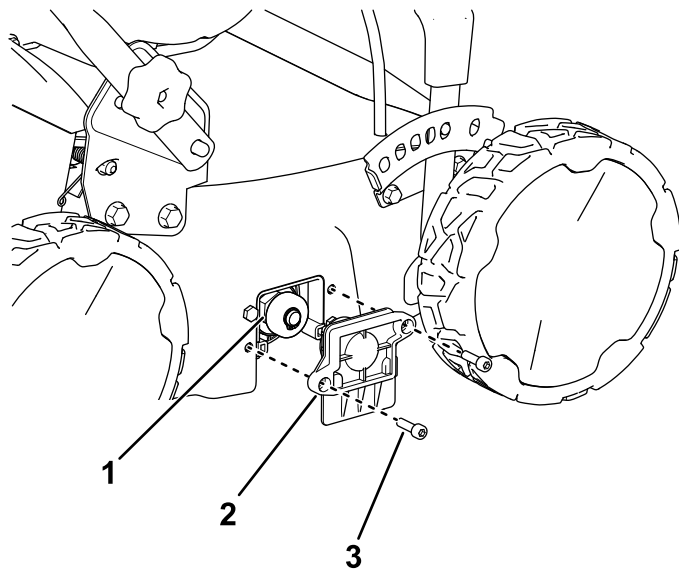

Фигура 19

g352898

1. Блок на вала
2. Лагерно тяло
3. Винт с шестостенна глава

4. Изтеглете другия край на вала от гнездото му и сменете с желания вал (Фигура 20).

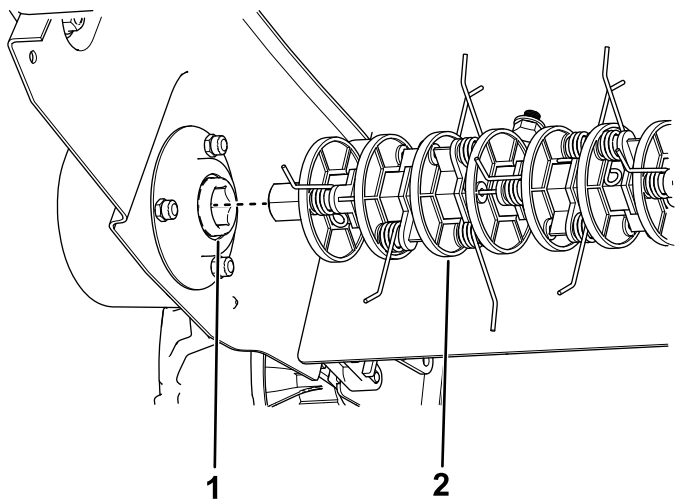

g352900

Фигура 20

1. Задвижване на вала
2. Съществуваща навиваща се ос (показан вал с пружинни зъби)

5. Монтирайте лагерното тяло, така че да закрепите новомонтирания вал с използване на двата винта с шестстенна глава, свалени при стъпка 3 и приберете шестограма в блока на транспортния лост (Фигура 19).

Сервизно обслужване на въздушния филтър

Интервал на сервизното обслужване:

Преди всяка употреба или ежедневно—Проверете въздушния филтър и го почистете или сменете, ако е необходимо.

На всеки 50 часа—Почистете въздушния филтър; при работа в прашна среда го сменяйте по-често.

Годишно—Въздушният филтър подлежи на сервизно обслужване; при работа в прашна среда сервизното обслужване трябва да се извършва по-често.

На всеки 200 часа—Сменете въздушния филтър; при работа в прашна среда го сменяйте по-често.

Важно: Не работете с двигателя без поставен въздушен филтър; това ще причини изключително сериозна повреда на двигателя.

1. Вижте [Подготовка за поддръжка на машината](#) (Страница 21).
2. Свалете гайката, която закрепва капака (Фигура 21).
3. Свалете капака на въздушния филтър (Фигура 21).

Важно: Уверете се, че няма замърсявания или частици, попаднали върху основата.

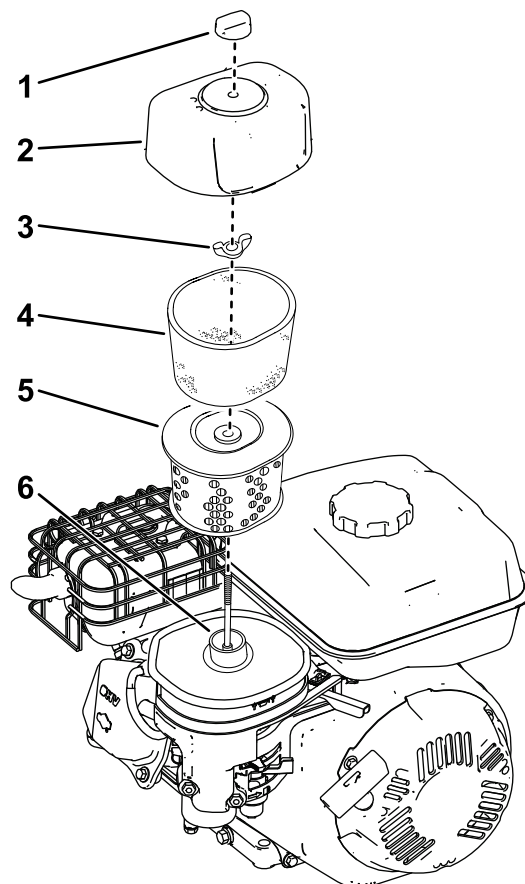

g340497

Фигура 21

1. Гайка на капака
 2. Капак
 3. Крепежен елемент
 4. Дунапенов елемент
 5. Хартин елемент
 6. База
4. Отстранете дунапеновия и хартиения елементи от основата.
 5. Свалете дунапеновия елемент от хартиения елемент.
 6. Проверете дунапеновите и хартиените елементи и ги сменете, ако са повредени или силно замърсени.
 - Ако филтърът е увреден или измокрен с масло или гориво, сменете го.
 - Ако филтърът е замърсен, изтупайте го неколккратно в твърда повърхност или издухайте отпадъците от вътрешността на филтъра, като използвате въздуходувка с капацитет не по-малко от 2,07 бара.

Забележка: Не изчетквайте и не издухвайте мръсотията от външната страна на филтъра; по този начин ще набиете мръсотията във фиброматериала.

7. Почистете корпуса и капака на въздушния филтър, като използвате влажна кърпа. **Внимавайте да не навлезе замърсяване в отворите за въздух.**

8. Почистете дунапреновия елемент с топла вода и сапун или с незапалим разтворител.

Забележка: Не използвайте гориво за почистване на дунапреновия елемент, защото това може да предизвика риск от пожар или експлозия.

9. Изплакнете и изсушете грижливо дунапреновия елемент.

10. Потопете дунапреновия елемент в чисто двигателно масло, след което изцедете излишното масло.

Забележка: Излишното масло в дунапреновия материал ограничава въздушния поток през елемента и може да достигне в хартиения филтър и да го запуши.

11. Избършете мръсотията от основата и капака с влажна кърпа.

Важно: Уверете се, че няма замърсявания или частици, попаднали върху основата.

12. Инсталирайте елементите на въздухопречиствателя и се уверете, че те са разположени правилно.

13. Монтирайте капака и здраво завинтете обратно крепежните елементи.

масло в картера. Напълнете картера с масло съгласно указанията в следните стъпки.

1. Преместете машината на хоризонтална повърхност.
2. Вижте [Подготовка за поддръжка на машината \(Страница 21\)](#).
3. Извадете маслоизмервателната щека, като завъртите капачето обратно на часовниковата стрелка и го издърпате навън ([Фигура 22](#)).

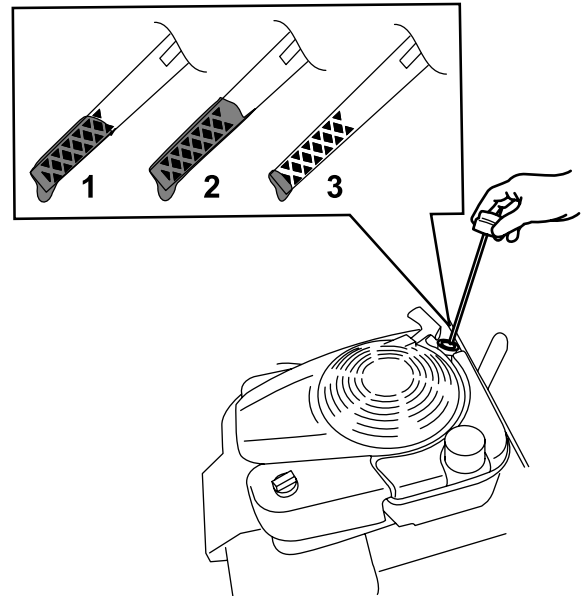

Фигура 22

g193261

1. Пълно
2. Високо
3. Ниско

Смяна на маслото на двигателя

Интервал на сервизното обслужване: След първите 5 часа

На всеки 50 часа

Годишно

Забележка: Преди да смените маслото на двигателя, го оставете да поработи малко, за да загрее маслото. Топлото масло тече по-добре и отнася повече от замърсителите в него.

Спецификации на двигателното масло

Количество на двигателното масло	0,53 литра*
Вискозитет на маслото	SAE 30 или SAE 10W-30 с миеща присадка
API категория на обслужване	SJ или по-висока

*Има остатъчно масло в картера, след като източите маслото. Не наливайте целия обем

4. Наклонете машината напред, свалете капачката на пробката за дрениране на маслото и дренирайте отработеното масло през отвора на пробката за дрениране на маслото ([Фигура 7](#)).

Важно: Преди да наклоните машината за смяна на маслото, осигурете възможност на резервоара за горивото да се изпразни при нормален режим на работа. Ако се налага да наклоните машината преди изчерпване на горивото, изпомпайте горивото с помощта на ръчна горивна помпа.

⚠ ВНИМАНИЕ

Наклоняването на машината може да предизвика изтичане на гориво. Горивото е леснозапалима и експлозивна течност, която може да причини телесни наранявания.

Работете с машината, докато горивото свърши, или го източете с ръчна помпа, но никога с фуния.

5. След източване на отработеното масло върнете машината в работно положение и монтирайте капачката на дренажната пробка за масло.
6. Внимателно налейте около $\frac{3}{4}$ от вместимостта на картера с масло през тръбата за пълнене с масло.
7. Изчакайте 3 минути, докато маслото се установи в двигателя.
8. Избършете маслоизмервателната щека с чиста кърпа.
9. Вкарайте маслоизмервателната щека в тръбата за пълнене, след което я извадете.
10. Отчетете нивото на маслото по маслоизмервателната щека (Фигура 22).
 - Ако нивото на маслото по маслоизмервателната щека е прекалено ниско, внимателно добавете малко масло през тръбата за пълнене, изчакайте 3 минути и след това повтаряйте стъпки 8 до 10 до достигане на правилното ниво на маслото по маслоизмервателната щека.
 - Ако нивото на маслото по маслоизмервателната щека е прекалено високо, източете излишното масло до достигане на правилното ниво по маслоизмервателната щека.
11. Поставете здраво маслоизмервателната щека в тръбата за пълнене.
12. Рециклирайте отработеното масло по подходящ начин.

Преглеждане на ножовете

Интервал на сервизното обслужване: Преди всяка употреба или ежедневно

Годишно

Заменете ножовете, ако машината се е ударила в твърд предмет или ако ножовете са

разбалансиранни или огънати. Използвайте само оригинални резервни ножове от Toro.

⚠ ВНИМАНИЕ

Ножовете и зъбите са остри; контактът с нож или зъб може да доведе до тежки телесни наранявания.

Носете подплатени ръкавици, когато работите с блока на вала.

⚠ ВНИМАНИЕ

Износен или повреден режещ нож може да се счупи и част от ножа може да бъде изхвърлена към Вас или към намиращи се наоколо хора, което да доведе до тежки телесни повреди.

- Инспектирайте периодично ножовете за износване или повреда.
- Сменяйте износен или повреден нож.

Забележка: Поддържайте ножовете остри; острите ножове помагат за по-гладката работа на машината и по-чистото прорязване, без прекомерно задълбаване или надробяване на почвата.

1. Вижте [Подготовка за поддръжка на машината \(Страница 21\)](#).
2. Наклонете машината на лявата ѝ страна, докато горната ѝ ръкохватка легне на земята.

Важно: Преди накланяне на машината за оглед или смяна на ножа, осигурете възможност на горивния резервоар да се изпразни в условия на нормален режим на работа. Ако се налага да наклоните машината преди изчерпване на горивото, изпомпайте горивото с помощта на ръчна горивна помпа. Наклонете машината на лявата ѝ страна (с предпазителя на ауспуха надолу и масления филтър нагоре), така че маслото да не протече във въздушния филтър.

3. Проверете вала на скарификатора за изкривени или повредени ножове, изискващи смяна; при нужда от смяна се обърнете към упълномощен дилър за сервизно обслужване.
4. Отстранете всякаква трева или отпадъци, които могат да се оплетат около краищата на блока на вала.

Съхранение

Съхранявайте машината на хладно, чисто и сухо място.

Безопасност при съхранение

Винаги спирайте машината, изчакайте всички движещи се части да спрат, изчакайте машината да се охлади и откачете кабела на запалителната свещ от свещта, преди да я регулирате, обслужвате, почиствате или съхранявате.

Подготовка на машината за съхранение

1. При последното презареждане с гориво през годината, към него добавете стабилизатор на гориво, изпълнявайки указанията на производителя на двигателя.

Важно: Старото гориво в резервоара е основна причина за трудно стартиране. Не съхранявайте горивото без стабилизатор на гориво за повече от 30 дни и не съхранявайте стабилизатора на гориво по-дълго от препоръчаното от производителя време.

2. Изхвърлете неизползваното гориво по правилния начин. Рециклирайте го в съответствие с местните разпоредби или го използвайте за автомобила си.
3. Оставете машината да работи, докато двигателят спре поради липса на гориво.
4. Стартирайте двигателя отново и го оставете да работи, докато изгасне сам. Когато вече не може да стартирате двигателя, той ще е достатъчно сух.
5. Откачете кабела от запалителната свещ и го поставете върху ограничителния палец (ако има такъв).
6. Свалете свещта, добавете 30 ml двигателно масло през отвора на свещта и неколкратно дръпнете бавно въженцето за ръчно стартиране, за да разпределите равномерно маслото в цилиндъра и да предотвратите възникването на корозия през мъртвия сезон.
7. Поставете запалителната свещ в хлабаво положение.
8. Затегнете всички гайки, болтове и винтове.

Изваждане на машината от съхранение

1. Проверете и притегнете всички крепежи.
2. Свалете запалителната свещ и завъртете двигателя бързо, като издърпате ръкохватката за ръчно стартиране, за да издухате излишното масло от цилиндъра.
3. Монтирайте свещта обратно и я затегнете с динамометричен ключ до 20 N·m.
4. Изпълнете необходимите процедури за обслужване; вижте [Поддръжка \(Страница 20\)](#).
5. Проверете нивото на маслото на двигателя; вижте [Проверка на нивото на маслото на двигателя \(Страница 12\)](#).
6. Напълнете резервоара за гориво с ново гориво; вижте [Зареждане на резервоара за гориво \(Страница 10\)](#).
7. Свържете кабела към запалителната свещ.

Отстраняване на неизправности

Проблем	Възможна причина	Внасяне на корекции
Двигателят не се стартира.	<ol style="list-style-type: none"> 1. Двигателят е на мощност. 2. Горивният резервоар е празен. 3. Смукачът е отворен. 4. Лоста за газта не е в положение БЪРЗО. 5. Кабелът на запалителната свещ е разхлабен или разкачен. 6. Запалителната свещ е разхлабена. 7. Междината на запалителната свещ е неточна. 8. Запалителната свещ е замърсена или повредена. 	<ol style="list-style-type: none"> 1. Проверете дали транспортният лост е в транспортна позиция, така че скарификацията вал да не влиза в контакт с терена преди стартиране. 2. Напълнете резервоара с прясно гориво. 3. Затворете смукача при стартиране на студен двигател. 4. Придвийте лоста за газта в положение БЪРЗО. 5. Проверете дали кабелът на запалителната свещ е чист и достатъчно добре свързан. 6. Затегнете запалителната свещ колкото е необходимо, в съответствие с ръководството на притежателя на двигателя. 7. Проверете междината на електрода и коригирайте според изискванията на ръководството на притежателя на двигателя. 8. Почистете или сменете запалителната свещ.
Двигателят прекъсва.	<ol style="list-style-type: none"> 1. Смукачът е затворен. 2. Въздушният филтър е запушен. 3. В горивото има вода или замърсители. 4. Запалителните свещи са изхабени или по електродите има нагар. 	<ol style="list-style-type: none"> 1. Отворете смукача. 2. Почистете или сменете въздушния филтър. 3. Източете горивния резервоар и напълнете със свежо гориво. 4. Проверете междината на електродите и почистете или сменете запалителните свещи.
Скарификаторът се бута трудно.	<ol style="list-style-type: none"> 1. Дълбочината на прорязване е твърде ниско. 2. Колелата са повредени. 	<ol style="list-style-type: none"> 1. Увеличете максималната дълбочина на прорязване и направете няколко курса. 2. Обърнете се към Вашия упълномощен дилър.
Улеят за странично изхвърляне се запушва.	<ol style="list-style-type: none"> 1. Дълбочината на прорязване е твърде ниско. 2. Кошът за трева е пълен. 3. През коша за трева не прониква въздух. 	<ol style="list-style-type: none"> 1. Увеличете максималната дълбочина на прорязване и направете няколко курса. 2. Изпразнете коша за трева. 3. Изпразнете и почистете коша за трева.
Машината вибрира или издава необичаен шум.	<ol style="list-style-type: none"> 1. Машинните части са разхлабени. 2. Машината е повредена. 	<ol style="list-style-type: none"> 1. Проверете за разхлабени машинни елементи и при необходимост ги затегнете. 2. За ремонтите се обърнете към упълномощен дилър за сервизно обслужване.
Незадоволителни резултати от скарифирането.	<ol style="list-style-type: none"> 1. Максималната дълбочина на прорязване е настроена твърде високо. 2. Режещите ножове са изхабени или повредени. 	<ol style="list-style-type: none"> 1. Снизете максималната дълбочина на прорязване. 2. Сменете ги; свържете се с упълномощен дилър за сервизно обслужване.

Бележки:

ЕЕА/УК Уведомление относено поверителността

Как Того използва личната Ви информация

Компанията The Toro Company („Toro“) уважава Вашата поверителност. Когато закупвате наши продукти, може да събираме определена лична информация за Вас или директно от Вас или чрез местното дружество Того, или дилър. Того използва тази информация, за да изпълни договорни задължения, като регистриране на Вашата гаранция, обработка на Ваши гаранционни искове или за да се свърже с Вас в случай на оттегляне на продукти, както и за законни бизнес цели, като измерване на удовлетвореността на клиентите, подобряване на нашите продукти или предоставянето на информация за продукти, които може да Ви интересуват. Того може да споделя информация със свои подразделения, филиали, дилъри или с други бизнес партньори във връзка с тези дейности. Може също да разкрием лична информация, когато това се изисква от закона или във връзка с продажба, покупка или сливане на бизнеси. Никога няма да продадем личната Ви информация на друго дружество с маркетингови цели.

Съхраняване на личната Ви информация

Того ще запази личната Ви информация, докато тя е приложима за гореспоменатите цели и в съответствие с изискванията на закона. За повече информация относно приложимите периоди за задържане на информация се свържете с legal@toro.com.

Обвързаност на Того със сигурността

Личната Ви информация може да се обработва в САЩ или друга страна, която може да има не толкова стриктни закони за защита на данните колкото Вашата страна на пребиваване. Когато прехвърляме личната Ви информация извън Вашата страна на пребиваване, ще предприемаме изискваните от закона стъпки, за да се уверим, че необходимите предпазни мерки функционират, за да се защити информацията и да се уверим, че се обработва безопасно.

Достъп и коригиране

Може да имате право да коригирате или преглеждате личните си данни или да възразявате срещу или да ограничавате обработката на Вашите данни. За целта се свържете с нас на имейл legal@toro.com. Ако имате притеснения относно начина, по който Того обработва Вашата информация, насърчаваме Ви да повдигнете въпроса директно пред нас. Имайте предвид, че европейските граждани имат правото да се оплачат пред органите за защита на личните данни.