



Prozračivač

Br. modela 54610—Serijski br. 321000001 i gore

Priručnik za uporabu za rukovatelja

Uvod

Ovaj prozračivač namijenjen je kućevlasnicima. Namijenjen je prvenstveno za rahljenje tla i uklanjanje mahovine i korova iz tla na dobro održanim travnjacima okućnica. Upotreba ovog proizvoda u bilo koju drugu svrhu osim one za koju je namijenjen može biti opasna za vas i prolaznike.

Pažljivo pročitajte ove informacije kako biste naučili ispravno upravljati uređajem i održavati ga te kako biste izbjegli tjelesne ozljede i oštećenja uređaja. Odgovorni ste za ispravno i sigurno upravljanje uređajem.

Na internetskoj stranici www.Toro.com možete dobiti više informacija, uključujući sigurnosne savjete, materijale za obuku rukovatelja, informacije o dodatnoj opremi, pomoć pri nalaženju distributera ili možete registrirati uređaj.

Ako vam je potreban servis, originalni dijelovi proizvođača Toro ili dodatne informacije, obratite se ovlaštenom serviseru ili službi za korisnike tvrtke Toro i pripremite broj modela i serijski broj svog uređaja. [Slika 1](#) prikazuje lokaciju broja modela i serijskog broja na uređaju. Upišite brojeve na za to predviđeno mjesto.

Br. modela _____
Serijski br. _____

Važno: S pomoću mobilnog uređaja možete skenirati QR kod na naljepnici sa serijskim brojem (ako postoji) kako biste pristupili podacima o jamstvu i dijelovima te ostalim informacijama o proizvodu.

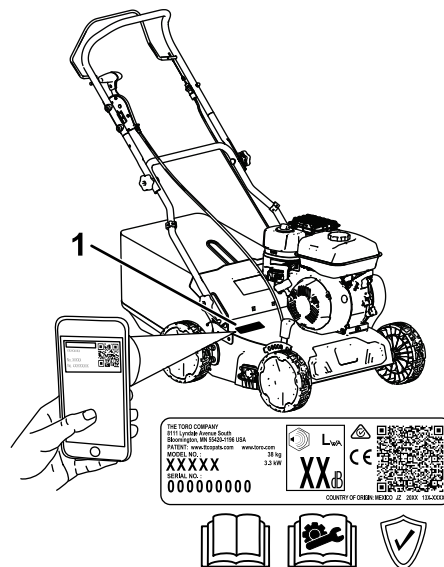

Slika 1

1. Lokacija broja modela i serijskog broja

U ovom su priručniku navedene moguće opasnosti i sigurnosne poruke označene simbolom sigurnosnog upozorenja ([Slika 2](#)), koji upućuje na opasnost od teških ozljeda ili smrti u slučaju nepridržavanja preporučenih mjera opreza.



Slika 2

Simbol sigurnosnog upozorenja

U priručniku se informacije ističu dvjema riječima. Riječ **Važno** upućuje na posebne mehaničke informacije, a riječ **Napomena** na opće informacije na koje treba obratiti posebnu pažnju.

Ovaj je uređaj u skladu sa svim relevantnim direktivama EU-a. Za više detalja pogledajte zasebnu izjavu o sukladnosti (DOC) za ovaj uređaj.

Nemojte neovlašteno mijenjati ili deaktivirati sigurnosne uređaje kojima je prozračivač opremljen i redovito provjeravajte funkcioniraju li ispravno. Nemojte podešavati ili neovlašteno mijenjati regulator brzine motora jer mogu nastati opasni uvjeti u kojima može doći do tjelesnih ozljeda.



Sadržaj

Uvod	1
Sigurnost	2
Opće informacije o sigurnosti.....	2
Sigurnosne naljepnice i naljepnice s uputama	3
Postavljanje	4
1 Sastavljanje ručke	4
2 Dodavanje ulja u motor	5
3 Sastavljanje vreće za travu	6
Pregled proizvoda	7
Specifikacije	7
Priključci/dodatna oprema	7
Rad	8
Prije puštanja u rad	8
Sigurnost prije rada	8
Punjenje spremnika za gorivo	8
Provjeravanje razine motornog ulja.....	9
Podešavanje visine ručke	9
Podešavanje maksimalne dubine košnje	10
Savjeti za rad	12
Tijekom rada	12
Sigurnost tijekom rada	12
Pokretanje motora	13
Gašenje motora	13
Aktivacija prozračivača	13
Skupljanje otkosa	15
Nakon rada	16
Sigurnost nakon rada	16
Čišćenje ispod uređaja	16
Održavanje	17
Preporučeni raspored održavanja	17
Sigurnost pri održavanju	17
Priprema za održavanje	17
Zamjena sklopa osovine	17
Servisiranje filtra zraka	18
Mijenjanje motornog ulja	19
Pregledavanje noževa	20
Skladištenje	21
Sigurnost skladištenja.....	21
Priprema uređaja za skladištenje	21
Prekid skladištenja.....	22
Otklanjanje pogrešaka	23

Sigurnost

Opće informacije o sigurnosti

Ovaj uređaj može amputirati ruke i noge i odbacivati predmete. Uvijek se pridržavajte svih sigurnosnih uputa kako biste izbjegli teške tjelesne ozljede ili smrt.

- Prije pokretanja motora s razumijevanjem pročitajte i slijedite upute i upozorenja navedena u ovim *Uputama za upotrebu* te na uređaju i njegovim priključcima.
- Ne približavajte ruke ili noge pomičnim dijelovima uređaja i ne stavljajte ih ispod uređaja. Ne približavajte se otvorima izbacivača.
- Ne upravljajte uređajem ako na njemu nisu postavljeni svi štitovi i drugi funkcionalni zaštitni uređaji koji ispravno rade.
- Osigurajte da prolaznici i djeca budu izvan područja rada uređaja. Ne dopuštajte djeci da upravljaju uređajem. Uređajem smiju upravljati isključivo osobe koje su odgovorne, osposobljene, upoznate s Uputama i koje su fizički za to u stanju.
- Prije servisiranja, ulijevanja goriva ili odčepijavanja uređaja zaustavite uređaj, ugasite motor, izvadite ključ za paljenje (ako postoji) i pričekajte da se zaustave svi pomični dijelovi.

Neispravna upotreba ili održavanje ovog uređaja može dovesti do ozljeda. Kako biste smanjili mogućnost ozljeda, pridržavajte se ovih sigurnosnih uputa i uvijek obraćajte pažnju na simbol sigurnosnog upozorenja , koji označava Oprez, Upozorenje ili Opasnost – upute za osobnu sigurnost. Nepridržavanje uputa može dovesti do tjelesnih ozljeda ili smrti.

Sigurnosne naljepnice i naljepnice s uputama



Sigurnosne naljepnice i upute lako su vidljive korisniku i nalaze se blizu svih područja potencijalne opasnosti. Zamijenite sve naljepnice koje su oštećene ili otpale.

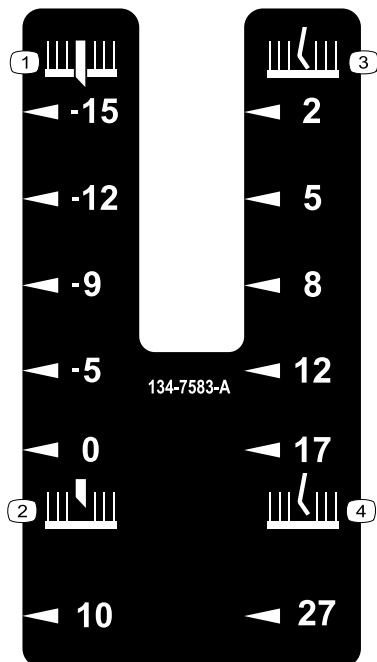

134-7583

decal134-7583

- | | |
|--------------------------------|----------------------------------|
| 1. Dubina noža (mm), ispod tla | 3. Dubina zubaca u razini tla |
| 2. Dubina noža (mm), iznad tla | 4. Dubina zubaca (mm), iznad tla |



134-5698

decal134-5698

- | | |
|------------------------------------|--------------------------------------|
| 1. Transportni položaj – aktiviran | 2. Transportni položaj – deaktiviran |
|------------------------------------|--------------------------------------|

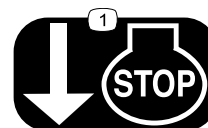

134-6097

decal134-6097

1. Otpustite polugu kako biste ugasili motor.

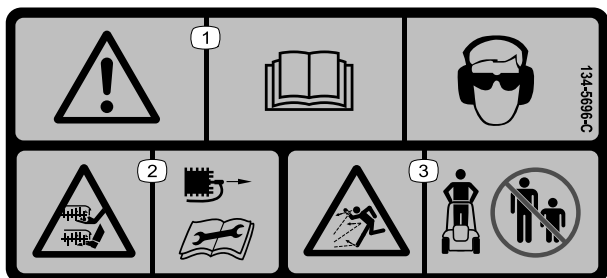

134-5696

decal134-5696

- | | |
|--|---|
| 1. Upozorenje – pročitajte <i>Upute za upotrebu</i> ; nosite zaštitu za oči i sluh. | 3. Opasnost od odbačenih predmeta – ne radite u blizini prolaznika. |
| 2. Opasnost od posjeklina/amputacije šake ili noge, nož – prije održavanja uređaja odspojite žicu svjećice i pročitajte <i>Upute za upotrebu</i> . | |

Postavljanje

Važno: Uklonite i bacite zaštitnu plastičnu foliju kojom je pokriven motor kao i ostalu plastičnu zaštitu i ambalažu koja se nalazi na uređaju.

1

Sastavljanje ručke

Dijelovi potrebni za ovaj postupak:

2	Noseći vijak
4	Kotačić za zaključavanje položaja
2	Zakrivljena podložna pločica
2	Vijak zakrivljene glave

Postupak

⚠ UPOZORENJE

Uslijed nepravilnog sastavljanja i rasklapanja ručke može doći do oštećenja kabela i opasnih radnih uvjeta.

- Nemojte oštetiti kabele tijekom rasklapanja ručke.
- Ako se kabel ošteti, obratite se ovlaštenom serviseru.

1. Donju ručku postavite povrh klina na nosaču donje ručke i postavite je u položaj koji odgovara željenoj visini ručke (Slika 3).
2. Obje strane donje ručke pričvrstite za uređaj s pomoću nosećeg vijka i kotačića za zaključavanje položaja ručke. Zategnite kotačiće donje ručke.

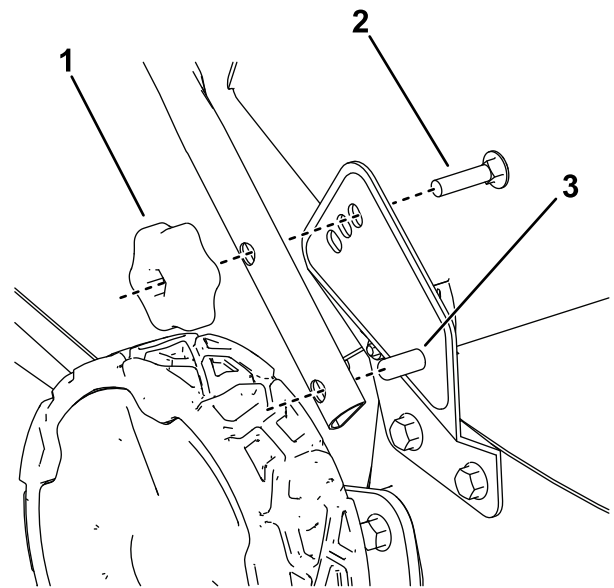

g340201

Slika 3

Prikazana je ručka postavljena na najvišu visinu

1. Kotačić za zaključavanje položaja
2. Noseći vijak
3. Klin na nosaču donje ručke položaja

3. Na donju ručku postavite gornju ručku tako da je s obje strane pričvrstite zakrivljenom podložnom pločicom, vijkom zakrivljene glave i kotačićem za zaključavanje položaja (Slika 4).

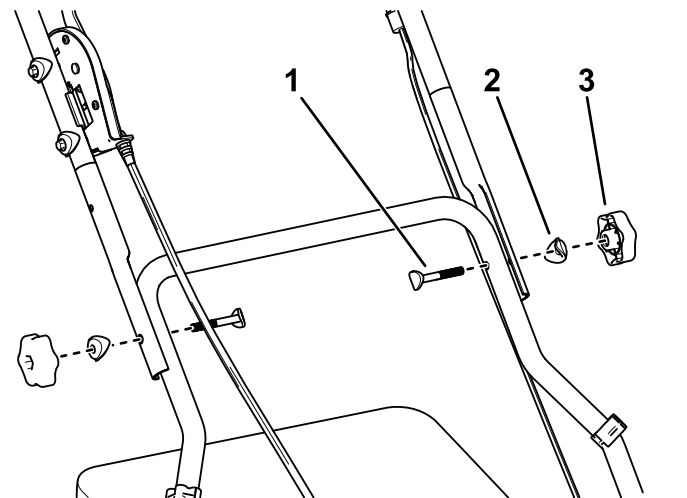

g340202

Slika 4

1. Vijak zakrivljene glave
 2. Zakrivljena podložna pločica
 3. Kotačić za zaključavanje položaja
4. Kabele koji se s gornje ručke protežu do donje pričvrstite stezaljkama za kabele.

2

Dodavanje ulja u motor

Nisu potrebni dijelovi

Postupak

Važno: Ako pokrenete motor dok je razina ulja u motoru previsoka ili preniska, može doći do oštećenja motora.

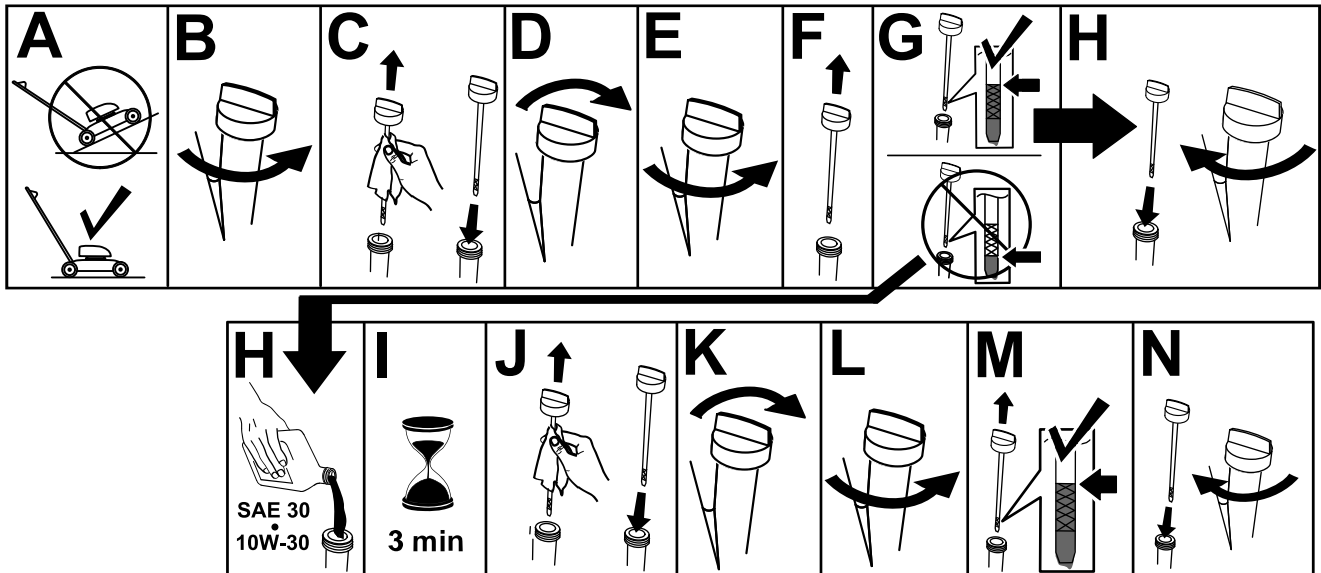

Slika 5

g222533

3

Sastavljanje vreće za travu

Nisu potrebni dijelovi

Postupak

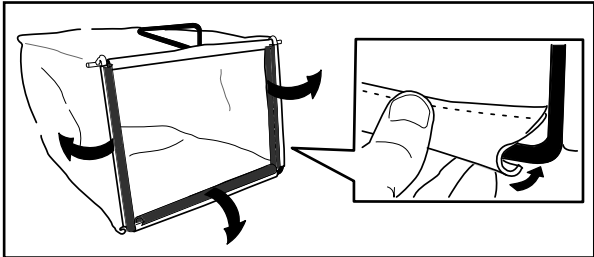

Slika 6

g230447

Pregled proizvoda

Specifikacije

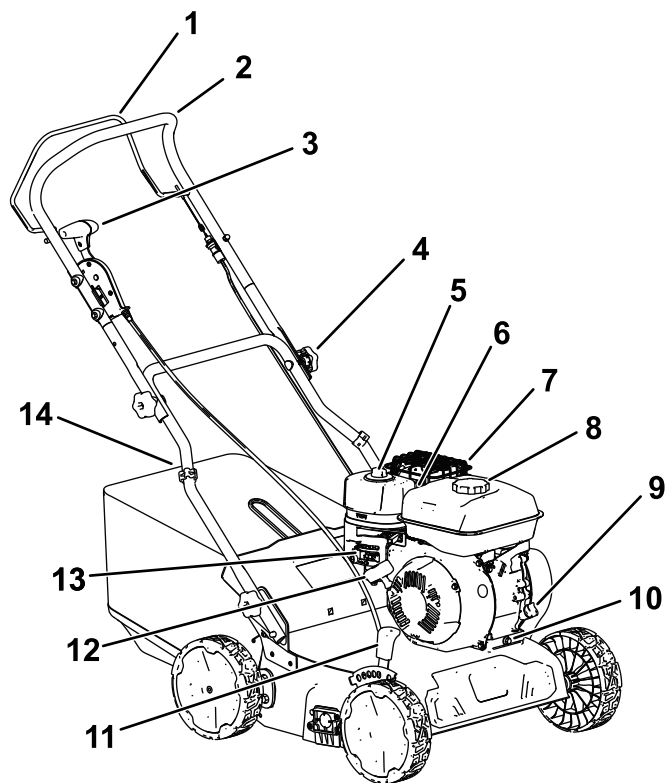

Slika 7

g340200

- | | |
|-----------------------------------|---------------------------------|
| 1. Poluga za upravljanje noževima | 8. Čep spremnika za gorivo |
| 2. Gornja ručka | 9. Otvor za ulje / mjerna šipka |
| 3. Transportna poluga | 10. Čep za ispušt ulja |
| 4. Kotačić za zaključavanje ručke | 11. Poluga za dubinu košnje |
| 5. Zračni filtar | 12. Ručica za ručno pokretanje |
| 6. Svjećica (nije prikazana) | 13. Regulator motora |
| 7. Štitnik ispušnog sustava | 14. Vreća za travu |

Model	54610
Težina	38 kg
Dužina	122 cm
Širina	61 cm
Visina	107 cm
Širina košnje	40 cm
Dubina košnje (6 položaja)	10 mm iznad tla do 15 mm ispod tla

Priključci/dodatna oprema

Dostupan je niz priključaka i dodatne opreme za poboljšavanje i proširivanje mogućnosti uređaja koje je odobrila tvrtka Toro. Obratite se ovlaštenom serviseru ili distributeru tvrtke Toro ili posjetite stranicu www.Toro.com za popis svih odobrenih priključaka i dodatne opreme.

Kako biste osigurali optimalnu učinkovitost i daljnju primjenjivost certifikata o sigurnosti uređaja, upotrebljavajte samo originalne zamjenske dijelove i dodatnu opremu tvrtke Toro. Zamjenski dijelovi i dodatna oprema drugih proizvođača mogu biti opasni, a njihova upotreba može poništiti jamstvo.

Rad

Napomena: Odredite lijevu i desnu stranu uređaja s uobičajenog vozačevog položaja.

Prije puštanja u rad

Sigurnost prije rada

Opće informacije o sigurnosti

- Prije podešavanja, servisiranja, čišćenja ili skladištenja uređaja isključite ga, izvadite ključ za paljenje (ako postoji) i pričekajte da se zaustave svi pomični dijelovi te da se uređaj ohladi.
- Upoznajte se sa sigurnim radom s opremom, komandama i sigurnosnim znakovima.
- Provjerite jesu li na uređaju postavljeni svi štitnici i sigurnosni uređaji poput usmjerivača i/ili hvatača trave i jesu li funkcionalni.
- Uvijek pregledajte noževe i dijelove valjka kako biste provjerili da nisu istrošeni ili oštećeni.
- Pregledajte područje na kojem namjeravate upotrebljavati uređaj i uklonite sve predmete koji bi mogli ometati rad uređaja ili koje bi uređaj mogao odbaciti, uključujući i podzemne predmete kao što su glave prskalice, cijevi za navodnjavanje, plitke električne instalacije i sl.
- Kontakt s pokretnim noževima uzrokovat će ozbiljne ozljede. Ne posežite prstima ispod kućišta.

Sigurnost goriva

- Gorivo je izuzetno zapaljivo i vrlo eksplozivno. Požar ili eksplozija uzrokovana gorivom mogu uzrokovati opekline kod vas i drugih ljudi i oštetiti imovinu.
 - Nemojte puniti spremnik za gorivo unutar vozila ili zatvorenog prostora, nego postavite spremnik i/ili uređaj izravno na tlo kako statički naboj ne bi zapalio gorivo.
 - Puniti spremnik za gorivo na otvorenom kad je motor hladan. Obrišite gorivo ako se prolije.
 - Nemojte rukovati gorivom dok pušite ili u blizini otvorenog plamena ili iskri.
 - Ne uklanjajte čep spremnika za gorivo i ne dolijevajte gorivo u spremnik dok je motor upaljen ili vruć.
 - Ako prolijete gorivo, ne pokrećite motor. Izbjegavajte stvaranje izvora paljenja dok se pare goriva ne rasplinu.

- Skladištite gorivo u odobrenom spremniku i držite ga izvan dohvata djece.
- Gorivo je štetno ako se proguta i može uzrokovati smrt. Dugotrajna izloženost parama goriva može uzrokovati teške ozljede i bolest.
 - Izbjegavajte dugotrajno udisanje ispušnih para.
 - Držite ruke i lice podalje od ubrizgača i otvora spremnika za gorivo.
 - Pazite da gorivo ne dođe u dodir s očima i kožom.

Punjenje spremnika za gorivo

Vrsta goriva	Bezolovni benzin
Minimalni oktanski broj	87 (US) ili 91 (RON oktani; izvan SAD-a)
Udio etanola	Ne više od 10 %
Udio metanola	Nema
Udio MTBE-a (metil-tercijarni-butil-eter)	Manje od 15 %
Ulje	Ne dodavati gorivu

Upotrebljavajte isključivo čisto, svježije gorivo (ne starije od 30 dana) iz pouzdanih izvora.

Važno: Da biste smanjili probleme s pokretanjem, svježem gorivu dodajte stabilizator/konzervans goriva prema uputama proizvođača stabilizatora/konzervansa.

1. Očistite područje oko čepa spremnika goriva i uklonite čep.

Napomena: Nemojte puniti spremnik iznad razine dna otvora za ulijevanje (Slika 4).

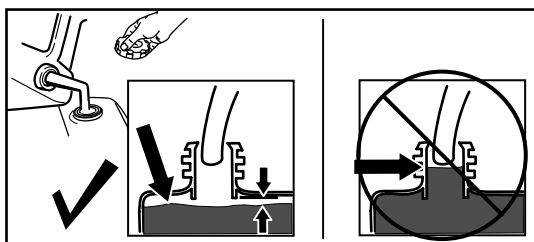

Slika 8

g230458

2. Postavite čep spremnika za gorivo i čvrsto ga rukom zategnite.

Provjeravanje razine motornog ulja

Interval servisiranja: Prije svake uporabe ili svakodnevno

Važno: Ako pokrenete motor dok je razina ulja u bloku motoru previsoka ili preniska, može doći do oštećenja motora.

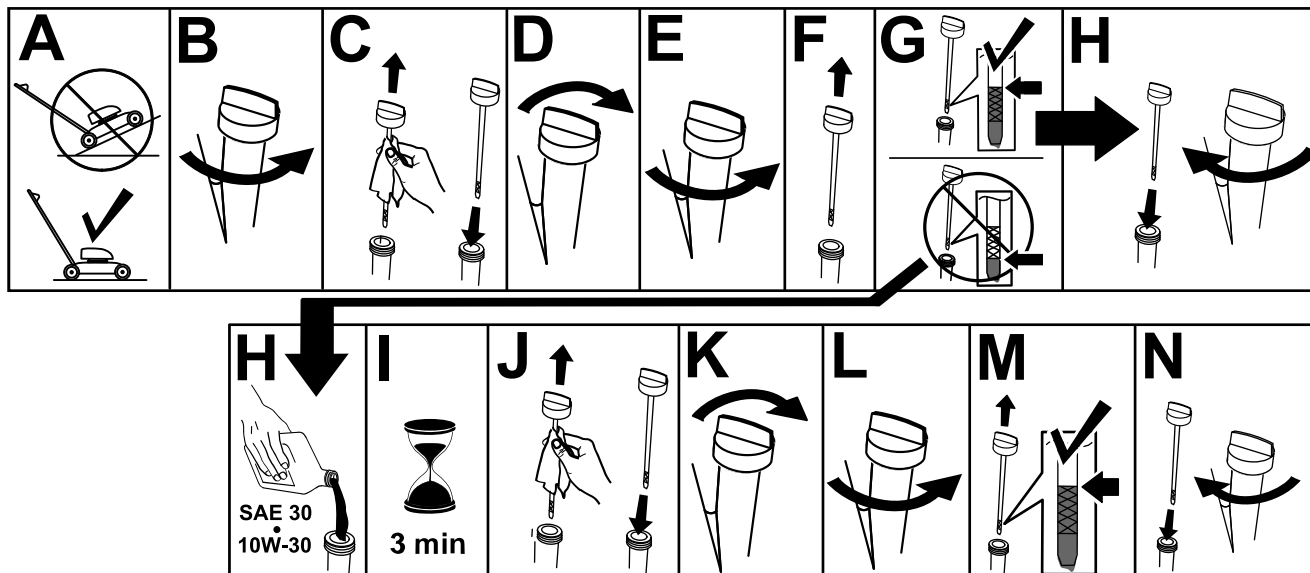

Slika 9

g222533

Podešavanje visine ručke

Ručku možete podići ili spustiti u položaj koji vam odgovara.

Uklonite kotačiće za zaključavanje položaja i noseće vijke s donje ručke, postavite ručku u jedan od tri položaja pa kotačiće i noseće vijke postavite na novi položaj (Slika 3).

Podešavanje maksimalne dubine košnje

⚠ OPASNOST

Pri podešavanju poluga za dubinu košnje vaše ruke mogu doći u dodir s nožem u pokretu, što može uzrokovati teške ozljede.

- Ugasite motor, izvadite ključ za paljenje (ako postoji) i pričekajte da se svi pomični dijelovi zaustave prije podešavanja dubine košnje.
- Pri podešavanju dubine košnje ne posežite prstima ispod kućišta.

⚠ OPREZ

Ako je motor radio, prigušivač će biti vruć i može vas opeći.

Ne dirajte vrući prigušivač.

1. Ugasite uređaj i pričekajte da se svi pomični dijelovi zaustave.
2. Transportnu polugu povucite skroz unatrag prema sebi u transportni položaj (Slika 10).

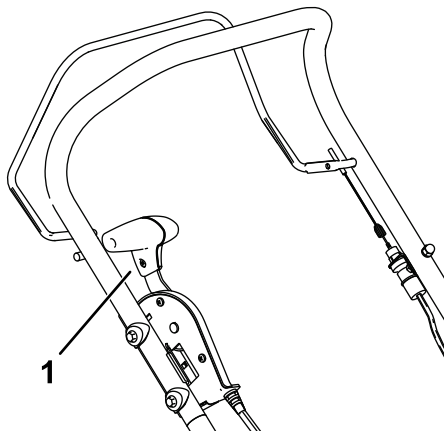

Slika 10

g340366

1. Transportna poluga u transportnom položaju

3. Da biste podesili maksimalnu dubinu košnje, položaj poluge za dubinu košnje podesite tako da je gurnete prema uređaju i premjestite u drugi otvor (Slika 11).
 - Da biste povišili maksimalnu dubinu košnje, polugu za dubinu košnje pomaknite prema naprijed
 - Da biste spustili maksimalnu dubinu košnje, polugu za dubinu košnje pomaknite prema natrag.
 - Dubina košnje ovisi o sklopu osovine koji ste ugradili; pogledajte Slika 11 i sljedeću tablicu.

Napomena: Kad transportirate uređaj, polugu za dubinu košnje pomaknite skroz prema naprijed.

Postavka	Sklop osovine opruge	Sklop osovine noža
A	2 mm (razina tla)	-15 mm
B	5 mm	-12 mm
C	8 mm	-9 mm
D	12 mm	-5 mm
E	17 mm	0 mm (razina tla)
F	27 mm	10 mm

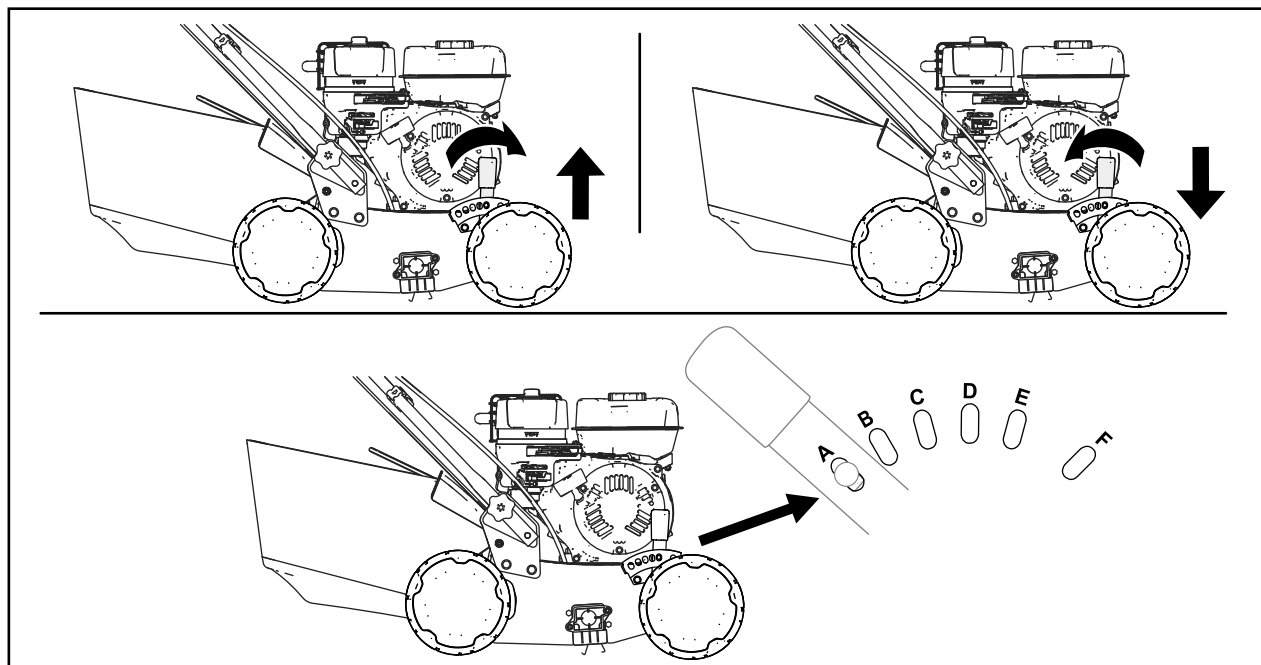

Slika 11

g376507

Savjeti za rad

- Potrebno je odabrati odgovarajući sklop osovine kako bi se spriječio brzo trošenje dijelova noža ili zubaca i produljio životni vijek dijelova.
 - Čelični sklop osovine noževa trebao bi se upotrebljavati na travnjacima s gustom ili neodržavanom slamom i mahovinom.
 - Sklop osovine opruge zubaca trebao bi se upotrebljavati na travnjacima koji se redovito prozračuju i koji su prekriveni malim količinama slame i mahovine.
- Počnite kositi travnjak na najnižoj visini košnje kako biste smanjili opterećenje na prozračivač.
- Odaberite visinu košnje na prozračivaču pri kojoj će se proizvesti jednolična i ravnomjerna količina materijala/slame.

Važno: Noževi zubaca trebali bi biti postavljeni tako da vršci jedva dodiruju površinu tla. Ako noževi preduboko prodiru u tlo, doći će do preopterećenja uređaja i skraćivanja njegova životnog vijeka.

- Na gustim ili neodržanim travnjacima počnite s upotrebom prozračivača na višoj razini košnje kako biste smanjili opterećenje uređaja i produžili njegov životni vijek.
- Na kraju svake košnje podignite zupce od tla kako biste smanjili površinsko trošenje.
- Uređajem bi trebalo prijeći još jednom preko travnjaka, dijagonalno u odnosu na prvi prijelaz (pod kutom od približno 30°).
- Pokosite kako biste uklonili eventualne ostatke.

Tijekom rada

Sigurnost tijekom rada

Opće informacije o sigurnosti

- Nosite prikladnu odjeću, uključujući zaštitu za oči, duge hlače, čvrstu obuću otpornu na proklizavanje i zaštitu za sluh. Zavežite kosu ako je duga i nemojte nositi labavu odjeću ili viseći nakit.
- Pozorno upravljajte uređajem. Ne bavite se aktivnostima koje vas ometaju; u suprotnom može doći do ozljeda ili oštećenja imovine.
- Ne upravljajte kosilicom ako ste bolesni, umorni ili pod utjecajem alkohola ili droga.
- Nož je oštar. Ako ga dotaknete, može doći do teških tjelesnih ozljeda. Ugasite motor, izvadite ključ za paljenje (ako postoji) i pričekajte da se svi pomični dijelovi zaustave prije napuštanja položaja rukovatelja.

- Osigurajte da prolaznici budu izvan područja rada uređaja. Osigurajte da djeca budu izvan područja rada uređaja i da su pod nadzorom odgovorne odrasle osobe koja ne upravlja uređajem. Zaustavite uređaj ako bilo koja osoba uđe u područje rada.
- Prije kretanja s uređajem unatrag obavezno pogledajte dolje i iza sebe.
- Upravljajte uređajem samo kad je vidljivost dobra i u odgovarajućim vremenskim uvjetima. Ako postoji opasnost od munja, nemojte upravljati uređajem.
- Ako se poskliznete na mokroj travi ili lišću možete pasti, doći u dodir s noževima i teško se ozlijediti. Izbjegavajte upravljanje uređajem u vlažnim uvjetima.
- Budite iznimno oprezni pri približavanju ostrim zavojima, grmlju, stablima ili drugim predmetima koji bi vam mogli zakloniti vidno polje.
- Nemojte upravljati uređajem ako niste spustili stražnji usmjerivač ili ako nije postavljena vreća za travu. Zaustavite nož/noževe kad prelazite preko šljunčanih površina.
- Pazite na rupe, brazde, neravnine, kamenje i druge skrivene predmete. Na neravnom terenu možete izgubiti ravnotežu ili stabilnost.
- Ako uređaj udari o predmet ili počne vibrirati, odmah ugasite motor, izvadite ključ za paljenje (ako postoji), pričekajte da se svi pomični dijelovi zaustave i odspojite žicu sa svjećice prije pregleda uređaja i utvrđivanja oštećenja. Izvršite sve potrebne popravke prije nastavljanja s radom.
- Prije napuštanja radnog položaja ugasite motor, izvadite ključ za paljenje (ako postoji) i pričekajte da se svi pomični dijelovi zaustave.
- Ako je motor radio, bit će vruć i može uzrokovati teške opekline. Ne dirajte vrući motor.
- Motor smije raditi samo u dobro prozračenim prostorima. Ispušni plinovi sadržavaju ugljični monoksid, smrtonosni plin bez mirisa.
- Redovito provjeravajte stanje dijelova hvatača trave i žlijeba za izbacivanje kako biste uočili znakove trošenja ili oštećenja i po potrebi ih zamijenite originalnim dijelovima tvrtke Toro.

Sigurnost na padinama

- Na padinama uređajem upravljajte poprijeko, nikada gore-dolje. Budite krajnje oprezni pri mijenjanju smjera na padinama.
- Nemojte upravljati uređajem na suviše strmim padinama. Uslijed nesigurne podloge mogli biste se poskliznuti i pasti.
- U blizini padina, jaraka ili nasipa uređajem upravljajte oprezno.

Pokretanje motora

1. Pritisnite prekidač za uključivanje/isključivanje tako da bude u položaju UKLJUČENO.
2. Pomaknite polugu ventila za gorivo u položaj OTVORENO.
3. Pomaknite polugu prigušnice u položaj UKLJUČENO.

Napomena: Vrući ili topao motor možda neće zahtijevati korištenje prigušnice.

4. Pomaknite polugu za gas u položaj BRZO.

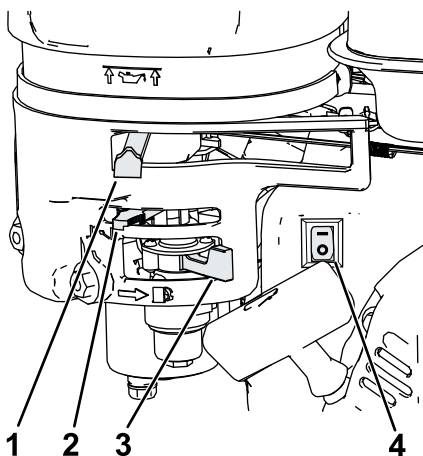

Slika 12

g356293

- | | |
|---|---|
| 1. Poluga za gas u položaju BRZO | 3. Poluga ventila za gorivo u položaju OTVORENO |
| 2. Poluga prigušnice u položaju UKLJUČENO | 4. Prekidač u položaju UKLJUČENO |

5. Transportnu polugu povucite skroz unatrag prema sebi u transportni položaj (Slika 10).
6. Polugu za upravljanje noževima stisnite uz ručku (Slika 13, A).
7. Iz motora povucite ručicu za ručno pokretanje (Slika 13, B).

Napomena: Ručicu za ručno pokretanje prvo povucite lagano dok ne osjetite otpor, a zatim je povucite naglo. Pustite uže da se polako vrati u ručicu.

Napomena: Ako se uređaj ne pokrene nakon nekoliko pokušaja, obratite se ovlaštenom serviseru.

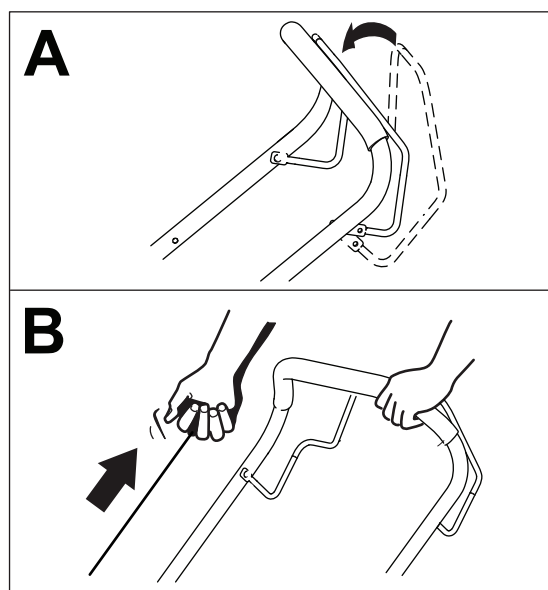

Slika 13

g348516

8. Kad se motor pokrene, postupno polugu prigušnice vraćajte natrag u položaj ISKLJUČENO. Ako motor zapinje ili zastajkuje, prigušnicu opet stavite u položaj UKLJUČENO dok se motor ne zagrije, a zatim je stavite u položaj ISKLJUČENO.

Gašenje motora

Da biste ugasili motor, otpustite polugu za upravljanje noževima, a transportnu polugu povucite skroz unatrag prema sebi u transportni položaj (Slika 10).

Aktivacija prozračivača

Kada je upaljen motor prozračivača, počinje se rotirati valjak.

Transportnu polugu polako pomaknite skroz naprijed kako biste valjak spustili na tlo (Slika 14).

Napomena: Ako ste postavili valjkastu osovinu noževa i ako prozračivač ne prodire u tlo do željene dubine, podesite maksimalnu dubinu košnje; pogledajte [Podešavanje maksimalne dubine košnje \(stranica 10\)](#).

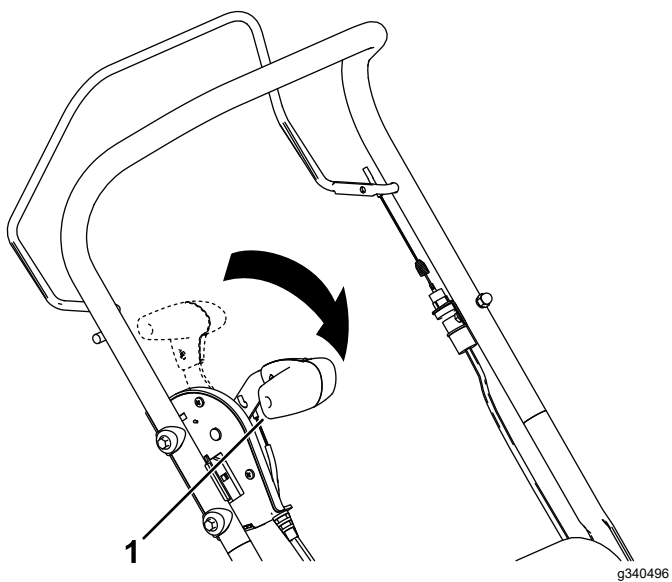

Slika 14

1. Transportna poluga u RADNOM položaju.

Nakon što prozračite tlo, transportnu polugu povucite skroz unatrag prema sebi u transportni položaj i otpustite polugu za upravljanje noževima kako biste isključili uređaj.

Skupljanje otkosa

Napomena: Vreću za travu postavljajte i uklanjajte s desne strane uređaja.

Postavljanje vreće za travu

1. Podignite i otklopite stražnji usmjerivač ([Slika 15, A](#)).
2. Postavite vreću za travu tako da klinovi na vreći uđu u otvore na ručki ([Slika 15, B](#)).
3. Spustite stražnji usmjerivač.

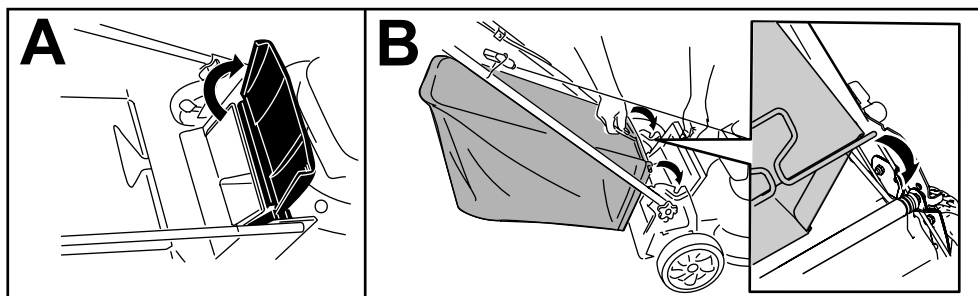

Slika 15

g233434

Uklanjanje vreće za travu

Da biste uklonili vreću, provedite korake iz odjeljka [Postavljanje vreće za travu \(stranica 15\)](#) obrnutim redoslijedom.

Nakon rada

Sigurnost nakon rada

Opće informacije o sigurnosti

- Prije podešavanja, servisiranja, čišćenja ili skladištenja uređaja obavezno isključite uređaj, pričekajte da se svi pomični dijelovi zaustave, pustite da se uređaj ohladi i odspojite žicu svječice sa svječice.
- Uređaj očistite od trave i prljavštine kako ne bi došlo do požara. Očistite proliveno ulje ili gorivo.
- Nikad nemojte skladištiti uređaj ili spremnik za gorivo u blizini otvorenog plamena, iskri ili žižaka poput onih na bojlerima ili drugim uređajima.

Sigurnost u slučaju transporta

- Prije prevoženja uređaja transportnu polugu stavite u transportni položaj.
- Budite oprezni pri utovaru ili istovaru uređaja.
- Uređaj osigurajte od kotrljanja.

Čišćenje ispod uređaja

Interval servisiranja: Nakon svake uporabe

Da biste postigli najbolje rezultate, čišćenje donje strane uređaja obavite neposredno nakon upotrebe uređaja.

1. Isključite motor, pričekajte da se svi pomični dijelovi zaustave i da se uređaj ohladi.
2. Odspojite žicu svječice sa svječice; pogledajte [Priprema za održavanje \(stranica 17\)](#).
3. Uređaj podignite do postavke najviše dubine košnje.
4. Premjestite uređaj na betoniranu ravnu površinu.
5. Držite ručku i nagnite uređaj prema gore tako da možete pristupiti donjoj strani kosišta ([Slika 16](#)).
6. Donju stranu kosišta isperite mlazom vode ([Slika 16](#)).

Važno: Ne prskajte motor vodom; voda može oštetiti motor ili kontaminirati sustav goriva.

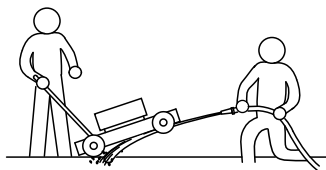

Slika 16

g345240

7. Kad se prestane ispirati prljavština, spustite uređaj, ugasite vodu, a uređaj premjestite na suhu površinu.
8. Spojite žicu svječice i pokrenite motor na nekoliko minuta kako bi se osušila donja strana uređaja.

Održavanje

Preporučeni raspored održavanja

Interval servisa održavanja	Postupak održavanja
Nakon prvih 5 sati	<ul style="list-style-type: none">• Promijenite motorno ulje.
Prije svake uporabe ili svakodnevno	<ul style="list-style-type: none">• Provjerite razinu motornog ulja i po potrebi dodajte ulje.• Provjerite filter zraka i po potrebi ga očistite ili zamijenite.• Provjerite stanje noževa.
Nakon svake uporabe	<ul style="list-style-type: none">• Očistite prljavštinu i ostatke otkosa nakupljene ispod prozračivača.
Svakih 50 sati	<ul style="list-style-type: none">• Očistite filter zraka. Čistite ga češće u uvjetima rada s mnogo prašine.• Promijenite motorno ulje.
Svakih 200 sati	<ul style="list-style-type: none">• Zamijenite zračni filter. Zamijenite ga češće u uvjetima rada s mnogo prašine.
Godišnje	<ul style="list-style-type: none">• Servisirajte filter zraka. Servisirajte ga češće u uvjetima rada s mnogo prašine.• Promijenite motorno ulje.• Pregledajte noževe.
Godišnje ili prije skladištenja	<ul style="list-style-type: none">• Spremnik goriva ispraznite u skladu s uputama prije vršenja popravaka i prije godišnjeg skladištenja.

Važno: Pročitajte upute za upotrebu motora za detalje o dodatnim postupcima održavanja.

Sigurnost pri održavanju

- Prije podešavanja, servisiranja, čišćenja ili skladištenja uređaja obavezno isključite uređaj, pričekajte da se svi pomični dijelovi zaustave, pustite da se uređaj ohladi i odspojite žicu svjeće sa svjeće.
- Nosite rukavice i zaštitu za oči tijekom servisiranja uređaja.
- Noževi su oštri. Ako dotaknete nož, može doći do teških tjelesnih ozljeda. Tijekom servisiranja noževa nosite rukavice. Nemojte popravljati ili vršiti izmjene na noževima.
- Nemojte neovlašteno raditi izmjene na sigurnosnim uređajima. Redovito provjeravajte rade li ispravno.
- Ako nagnete uređaj, može doći do istjecanja goriva. Gorivo je zapaljivo i eksplozivno i može uzrokovati tjelesne ozljede. Motor upotrebljavajte dok ne potrošite gorivo ili gorivo isпустite s pomoću ručne pumpe. Ni u kom slučaju nemojte upotrebljavati sifonsku pumpu.
- Kako biste osigurali optimalnu učinkovitost uređaja, upotrebljavajte samo originalne zamjenske dijelove i dodatni pribor tvrtke Toro. Zamjenski dijelovi i dodatna oprema drugih proizvođača mogu biti opasni, a njihova upotreba može poništiti jamstvo.

Priprema za održavanje

1. Isključite motor, pričekajte da se svi pomični dijelovi zaustave i da se uređaj ohladi.
2. Odspojite žicu svjeće sa svjeće (Slika 17).

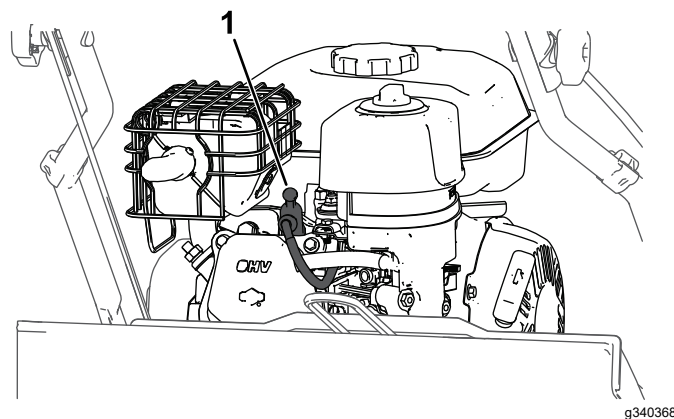

Slika 17

1. Žica svjeće
3. Nakon održavanja žicu svjeće ponovno spojite sa svjećicom.

Zamjena sklopa osovine

Prozračivač je opremljen sklopom osovine oštrica za rahljenje i zasebnim sklopom osovine zubaca za prozračivanje.

1. Pripremite uređaj za održavanje; pogledajte [Priprema za održavanje \(stranica 17\)](#).
2. Izvadite šesterokutni ključ iz sklopa transportne poluge ([Slika 18](#)).

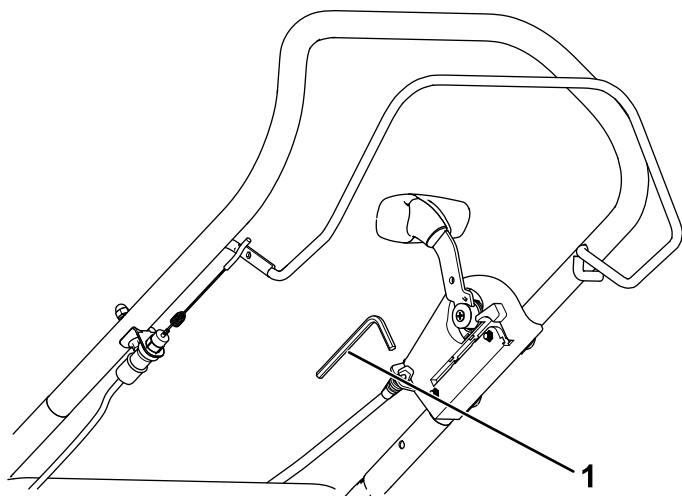

Slika 18

g352899

1. Šesterokutni ključ

3. S pomoću šesterokutnog ključa uklonite 2 vijka koja drže kućište ležaja i valjkastu osovinu na desnoj strani uređaja ([Slika 19](#)).

Napomena: Sve dijelove koje ste izvadili sačuvajte za kasnije postavljanje.

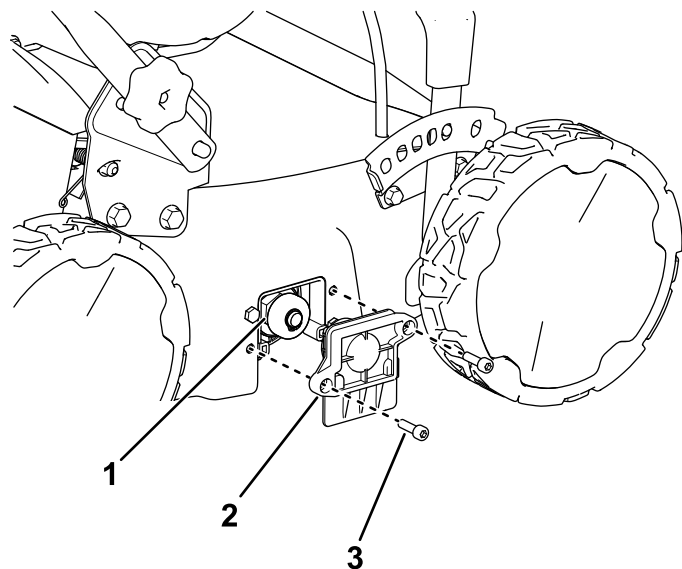

Slika 19

g352898

1. Sklop osovine
2. Kućište ležaja
3. Šesterokutni vijak

4. Drugi kraj sklopa osovine izvucite iz pogona i zamijenite ga željenim sklopom osovine ([Slika 20](#)).

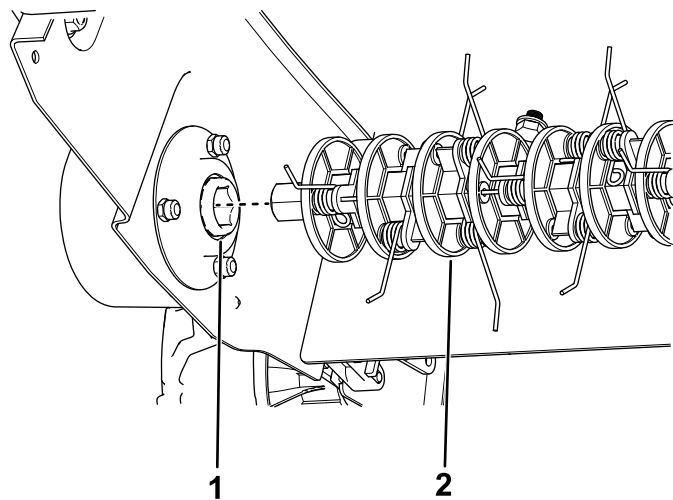

Slika 20

g352900

1. Pogonska osovina
2. Postojeća valjkasta osovina (prikazana opruge zubaca)

5. Postavite kućište ležaja tako da drži novi sklop osovine s pomoću 2 šesterokutna vijka koja ste uklonili u koraku 3, a šesterokutni ključ vratite u sklop transportne poluge ([Slika 19](#)).

Servisiranje filtra zraka

Interval servisiranja: Prije svake uporabe ili svakodnevno—Provjerite filtar zraka i po potrebi ga očistite ili zamijenite.

Svakih 50 sati—Očistite filtar zraka. Čistite ga češće u uvjetima rada s mnogo prašine.

Godišnje—Servisirajte filtar zraka. Servisirajte ga češće u uvjetima rada s mnogo prašine.

Svakih 200 sati—Zamijenite zračni filtar. Zamijenite ga češće u uvjetima rada s mnogo prašine.

Važno: Ne pokrećite motor ako nije montiran sklop zračnog filtera. Doći će do teškog oštećenja motora.

1. Pogledajte [Priprema za održavanje \(stranica 17\)](#).
2. Uklonite maticu koja osigurava poklopac ([Slika 21](#)).
3. Uklonite poklopac zračnog filtera ([Slika 21](#)).

Važno: Pazite da u bazu ne dospije prljavština ili ostaci otkosa.

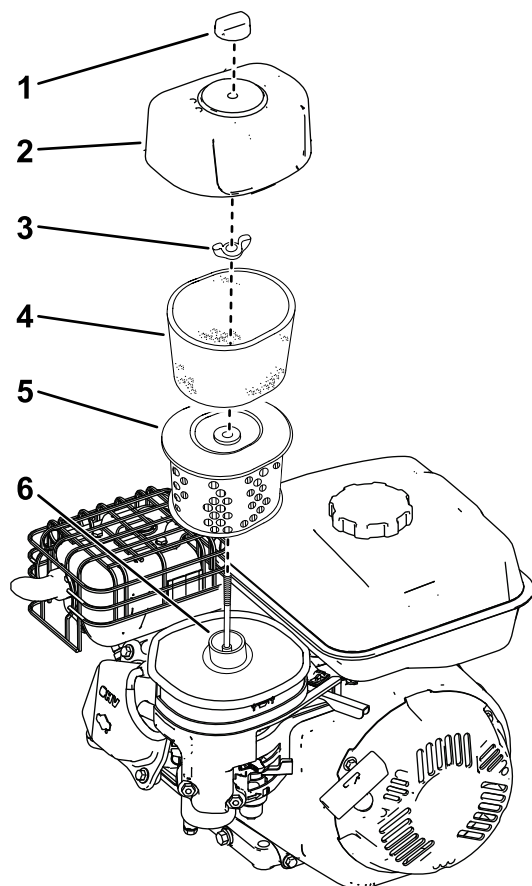

Slika 21

g340497

- | | |
|--------------------|----------------------|
| 1. Matica poklopca | 4. Element od pjene |
| 2. Poklopac | 5. Element od papira |
| 3. Pričvrsnica | 6. Baza |

4. Uklonite elemente od pjene i papira s baze.
5. Uklonite element od pjene s elementa od papira
6. Provjerite stanje elemenata od papira i pjene i zamijenite ih ako su oštećeni ili suviše prljavi.
 - Ako je filtar oštećen ili mokar od ulja ili goriva, zamijenite ga.
 - Ako je filtar prljav, lagano njime nekoliko puta lupnite o tvrdi površinu ili ispušite prljavštinu iz unutrašnjosti filtra s pomoću komprimiranog zraka pri tlaku manjem od 2,07 bara.

Napomena: Prljavštinu nemojte iz filtra uklanjati četkom ili puhanjem jer se u oba slučaja prljavština time utiskuje u vlakna.
7. Kućište filtra zraka i poklopac očistite s pomoću vlažne krpe. **Spriječite ulazak prljavštine kroz otvor za zrak.**
8. Element od pjene očistite s toplom vodom i sapunicom ili s pomoću nezapaljivog otapala.

Napomena: Element od pjene nemojte čistiti gorivom jer može nastati rizik od požara ili eksplozije.

9. Element od pjene dobro isperite i osušite.
10. Element od pjene uronite u čisto motorno ulje, a zatim suvišno ulje iscijedite.

Napomena: Suvišna količina ulja u elementu od pjene ograničava protok zraka i može dospjeti u papirni filtar i začepti ga.

11. Prljavštinu u bazi i na poklopcu obrišite vlažnom krpom.

Važno: Pazite da u bazu ne dospije prljavština ili ostaci otkosa.

12. Vratite elemente pročistača zraka i pravilno ih pozicionirajte.
13. Postavite poklopac i čvrsto zategnite pričvrsnicu.

Mijenjanje motornog ulja

Interval servisiranja: Nakon prvih 5 sati

Svakih 50 sati

Godišnje

Napomena: Prije mijenjanja ulja pustite motor da radi nekoliko minuta kako bi se zagrijao. Toplo ulje tečnije je i uklanja više onečišćenja.

Specifikacije motornog ulja

Kapacitet motornog ulja	0,53 l*
Viskoznost ulja	SAE 30 ili SAE 10W-30 deterđentno ulje
Klasifikacija API servisa	SJ ili više

*Nakon ispuštanja ulja u kućištu motora ostaje malo ulja. Nemojte napuniti kućište motora do punog kapaciteta. Napunite kućište motora uljem u skladu sa sljedećim uputama.

1. Premjestite uređaj na ravnu površinu.
2. Pogledajte [Priprema za održavanje \(stranica 17\)](#).
3. Mjernu šipku izvadite tako da čep okrenete u smjeru suprotnom od smjera kazaljke na satu i povučete ga ([Slika 22](#)).

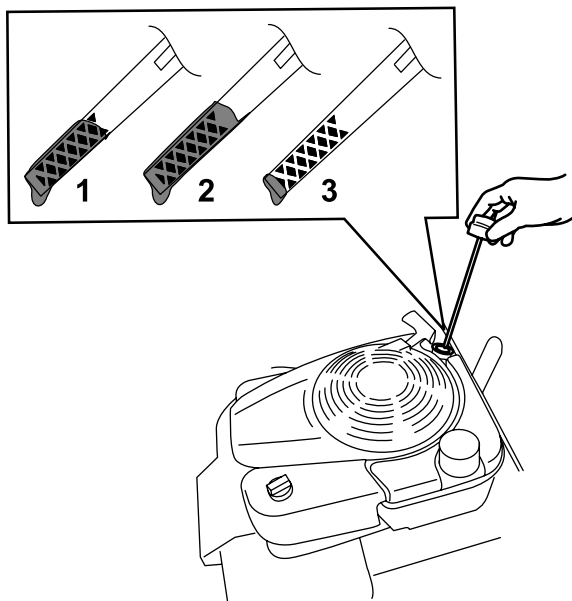

Slika 22

g193261

1. Puno
2. Visoka razina ulja
3. Niska razina ulja

4. Nagnite uređaj prema naprijed, uklonite čep za ispušt ulja i ispuštite korišteno ulje iz otvora za ocjeđivanje (Slika 7).

Važno: Prije nego što nagnete uređaj kako biste zamijenili ulje, upotrebljavajte uređaj na uobičajen način dok ne potrošite gorivo. Ako morate nagnuti uređaj prije nego što se potroši gorivo, gorivo ispuštite s pomoću ručne pumpe.

⚠ UPOZORENJE

Ako nagnete uređaj, može doći do istjecanja goriva. Gorivo je zapaljivo, eksplozivno i može uzrokovati tjelesne ozljede.

Motor upotrebljavajte dok ne potrošite gorivo ili gorivo ispuštite s pomoću ručne pumpe. Ni u kom slučaju nemojte upotrebljavati sifonsku pumpu.

5. Nakon ispuštanja iskorištenog ulja vratite uređaj u radni položaj i postavite čep za ispušt ulja.
6. Pažljivo ulijte $\frac{3}{4}$ kapaciteta motornog ulja u cijev spremnika za ulje.
7. Pričekajte 3 minute da se ulje slegne u motoru.
8. Čistom krpom obrišite šipku za mjerenje razine ulja.
9. Umetnite šipku za mjerenje razine ulja u cijev spremnika za ulje, a zatim je izvadite.
10. Očitajte razinu ulja na šipki (Slika 22).

- Ako je razina ulja na šipki preniska, pažljivo dolijte malo ulja u cijev spremnika za ulje, pričekajte 3 minute i ponavljajte korake od 8 do 10 sve dok razina ulja koja se očitava na šipki ne bude ispravna.
- Ako je razina ulja na šipki previsoka, ispuštajte višak ulja sve dok razina na šipki ne bude ispravna.

11. Učvrstite šipku za mjerenje razine ulja na cijev spremnika za ulje.
12. Propisno reciklirajte iskorišteno ulje.

Pregledavanje noževa

Interval servisiranja: Prije svake uporabe ili svakodnevno

Godišnje

Zamijenite noževe ako udare o tvrdi predmet ili ako su oštećeni ili zakrivljeni. Upotrebljavajte isključivo originalne zamjenske noževe tvrtke Toro.

⚠ UPOZORENJE

Noževi i zupci su oštri; ako dotaknete nož ili zubac, može doći do teških tjelesnih ozljeda.

Kad radite sa sklopom osovine, nosite podstavljenе rukavice.

⚠ UPOZORENJE

Istrošeni ili oštećeni noževi mogu se slomiti i komadići noža bi mogli biti odbačeni prema vama ili prolaznicima te tako uzrokovati teške tjelesne ozljede.

- Povremeno provjerite jesu li noževi istrošeni ili oštećeni.
- Zamijenite sve istrošene ili oštećene noževe.

Napomena: Noževe održavajte oštrima. Oštri noževi osiguravaju da uređaj radi besprijekorno i da prekomjerno ne kida ili trga travnjak.

1. Pogledajte [Priprema za održavanje \(stranica 17\)](#).
2. Uređaj nagnite na lijevu stranu dok gornja ručka ne bude oslonjena na tlo.

Važno: Prije nego što nagnete uređaj kako biste pregledali ili zamijenili noževe, upotrebljavajte uređaj na uobičajen način dok ne potrošite gorivo. Ako morate nagnuti uređaj prije nego što se potroši gorivo,

gorivo ispuštite s pomoću ručne pumpe. Uređaj nagnite na njegovu lijevu stranu (štitnik ispušnog sustava prema dolje, uljni filtar prema gore) kako ulje ne bi teklo u zračni filtar.

3. Provjerite trup valjka prozračivača i ima li na njemu iskrivljenih ili oštećenih noževa koje treba zamijeniti. Ako bilo koji nož treba zamijeniti, obratite se ovlaštenom serviseru.
4. Uklonite travu i ostalu prljavštinu koja je eventualno ostala na krajevima sklopa osovine.

Skladištenje

Čuvajte uređaj na hladnom, čistom i suhom mjestu.

Sigurnost skladištenja

Prije podešavanja, servisiranja, čišćenja ili skladištenja uređaja obavezno isključite uređaj, pričekajte da se svi pomični dijelovi zaustave, pustite da se uređaj ohladi i odspojite žicu svjećice sa svjećice.

Priprema uređaja za skladištenje

1. Pri posljednjoj nadopuni goriva u godini u gorivo dodajte stabilizator u skladu s uputama proizvođača motora.

Važno: Staro gorivo u spremniku za gorivo glavni je razlog za teško pokretanje uređaja. Gorivo u koje nije dodan stabilizator nemojte skladištiti dulje od 30 dana, a gorivo sa stabilizatorom nemojte čuvati dulje od razdoblja koje preporučuje proizvođač stabilizatora.

2. Pravilno zbrinite neiskorišteno gorivo. Reciklirajte gorivo u skladu s lokalnim propisima ili ga iskoristite za svoj automobil.
3. Pustite uređaj da radi dok se motor ne ugasi zbog nedostatka goriva.
4. Ponovno pokrenite motor i pustite ga da radi dok se ne ugasi. Motor je dovoljno suh kad ga više ne možete pokrenuti.
5. Odspojite žicu sa svjećice i spojite je na držač (ako postoji).
6. Izvadite svjećicu, dodajte 30 ml motornog ulja kroz otvor svjećice, polako povucite užu za pokretanje nekoliko puta kako bi se ulje ravnomjerno rasporedilo u cilindru. Time se sprječava korozija cilindra izvan sezone upotrebe.
7. Labavo ugradite svjećicu.
8. Zategnite sve matice, vijke i šarafe.

Prekid skladištenja

1. Provjerite i zategnite sve pričvrstne elemente.
2. Izvadite svjećicu i brzo provrtite motor tako da povučete ručicu za ručno pokretanje. Time se iz cilindra izbacuje višak ulja.
3. Umetnite svjećicu i zategnite je momentnim ključem na 20 N·m.
4. Provedite potrebne postupke odražavanja; pogledajte [Održavanje \(stranica 17\)](#).
5. Provjerite razinu motornog ulja; pogledajte [Provjeravanje razine motornog ulja \(stranica 9\)](#).
6. Napunite spremnik za gorivo svježim gorivom; pogledajte [Punjenje spremnika za gorivo \(stranica 8\)](#).
7. Spojite žicu na svjećicu.

Otklanjanje pogrešaka

Problem	Mogući uzrok	Korektivna radnja
Motor se ne pokreće.	<ol style="list-style-type: none"> 1. Motor je pod opterećenjem. 2. Spremnik za gorivo je prazan. 3. Prigušnica je otvorena. 4. Poluga za gas nije u položaju BRZO. 5. Žica svjeće je olabavljena ili odspojena. 6. Svjeća je olabavljena. 7. Zazor svjeće je neispravan. 8. Svjeća je prljava ili oštećena. 	<ol style="list-style-type: none"> 1. Provjerite je li transportna poluga u transportnom položaju kako valjak prozračivača ne bi prije nego što ga pokrenete bio u dodiru s tlom. 2. Napunite spremnik svježim gorivom. 3. Zatvorite prigušnicu kod pokretanja hladnog motora. 4. Pomaknite polugu za gas u položaj BRZO. 5. Provjerite je li žica svjeće čista i u potpunosti spojena. 6. Zategnite svječicu koliko je potrebno, u skladu s uputama za motor. 7. Provjerite zazor elektrode i po potrebi ga ispravite, u skladu s uputama za motor. 8. Očistite ili zamijenite svječicu.
Rad motora je grub.	<ol style="list-style-type: none"> 1. Prigušnica je zatvorena. 2. Zračni filter je začepljen. 3. U gorivu ima vode ili prljavštine. 4. Svjeće su istrošene ili na elektrodama ima nakupina. 	<ol style="list-style-type: none"> 1. Otvorite prigušnicu. 2. Očistite ili zamijenite zračni filter. 3. Ispraznite spremnik za gorivo i ulijte svježe gorivo. 4. Provjerite zazor elektrode i očistite ili zamijenite svječicu.
Prozračivač se teško gura.	<ol style="list-style-type: none"> 1. Dubina košnje je preniska. 2. Oštećeni su kotači. 	<ol style="list-style-type: none"> 1. Povisite maksimalnu dubinu košnje i više puta prijedite preko površine. 2. Obratite se ovlaštenom serviseru.
Žlijeb za izbacivanje se začepljuje.	<ol style="list-style-type: none"> 1. Dubina košnje je preniska. 2. Vreća za travu je puna. 3. U vreći za travu nema protoka zraka. 	<ol style="list-style-type: none"> 1. Povisite maksimalnu dubinu košnje i više puta prijedite preko površine. 2. Ispraznite vreću za travu. 3. Ispraznite i očistite vreću za travu.
Uređaj vibrira ili ispušta neobične zvukove.	<ol style="list-style-type: none"> 1. Dijelovi uređaja su olabavljeni. 2. Uređaj je oštećen. 	<ol style="list-style-type: none"> 1. Pronađite olabavljene dijelove i po potrebi ih zategnite. 2. Obratite se ovlaštenom serviseru radi popravka.
Rezultati prozračivanja nisu zadovoljavajući.	<ol style="list-style-type: none"> 1. Maksimalna dubina košnje je previsoka. 2. Noževi za košnju su istrošeni ili oštećeni. 	<ol style="list-style-type: none"> 1. Snizite maksimalnu dubinu košnje. 2. Neka ih ovlašteni serviser zamijeni.

Obavijest o privatnosti za EGP/UK

Upotreba vaših osobnih podataka

The Toro Company („Toro“) poštuje vašu privatnost. Kada kupujete naše proizvode možemo prikupiti određene osobne podatke o vama, bilo izravno od vas ili preko vaše lokalne tvrtke ili zastupnika tvrtke Toro. Tvrtka Toro upotrebljava te podatke za ispunjavanje ugovornih obveza kao što je registriranje vašeg jamstva, obrada vašeg zahtjeva za jamstvom ili kontaktiranje u slučaju opoziva proizvoda i za legitime poslovne svrhe kao što je mjerenje zadovoljstva kupaca, poboljšanje proizvoda ili pružanje potencijalno zanimljivih informacija o proizvodima. Tvrtka Toro može dijeliti vaše podatke sa svojim filijalama, podružnicama, zastupnicima i drugim poslovnim partnerima povezanim s tim aktivnostima. Možemo otkriti osobne podatke i kada je to zahtijevano zakonom ili je povezano s prodajom, kupnjom ili pripajanjem tvrtke. Nikada nećemo prodavati vaše osobne podatke drugim tvrtkama u marketinške svrhe.

Zadržavanje vaših osobnih podataka

Tvrtka Toro zadržat će vaše osobne podatke onoliko dugo koliko budu potrebni za gore navedene svrhe i u skladu sa zakonskim zahtjevima. Za više informacija o primjenjivim razdobljima zadržavanja kontaktirajte legal@toro.com.

Predanost sigurnosti

Vaši osobni podaci mogu biti obrađivani u SAD-u ili drugoj zemlji koja može imati manje stroge zakone o zaštiti podataka od vaše zemlje prebivališta. Kad god prebacujemo vaše osobne podatke izvan vaše zemlje prebivališta, poduzet ćemo zakonski propisane korake kako bismo osigurali da se provode prikladne mjere za zaštitu vaših podataka i da su vaši podaci sigurni.

Pristup osobnim podacima i njihovo ispravljanje

Možda imate pravo ispraviti ili pregledati svoje osobne podatke ili prigovoriti ili ograničiti obradu svojih podataka. Kako biste to učinili, kontaktirajte nas putem adrese e-pošte legal@toro.com. Ako ste zabrinuti zbog načina na koji tvrtka Toro obrađuje vaše podatke, potičemo vas da nam se izravno obratite. Napominjemo da građani Europske unije imaju pravo na žalbu tijelima za zaštitu podataka.