



**Count on it.**

**Manuel de l'utilisateur**

**Groupe de déplacement  
Greensmaster® 3320 TriFlex®**

N° de modèle 04530—N° de série 405600000 et suivants

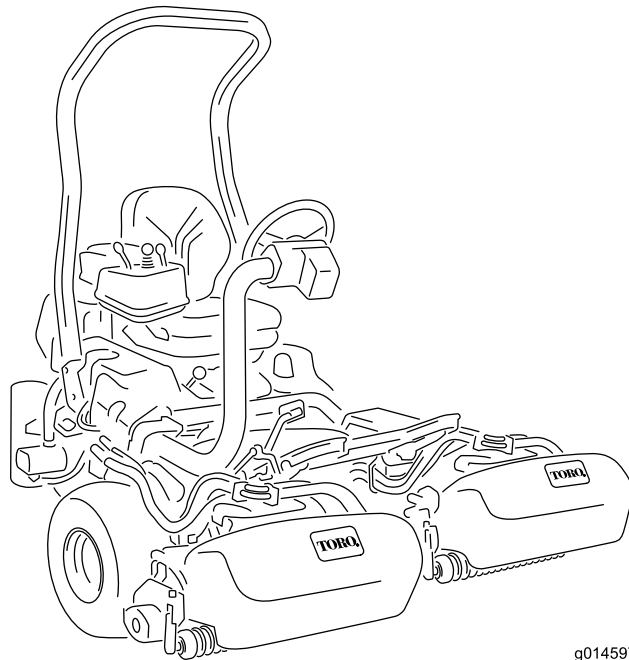

g014597



Ce produit est conforme à toutes les directives européennes pertinentes. Pour plus de renseignements, reportez-vous à la Déclaration de conformité spécifique du produit fournie séparément.

Vous commettez une infraction à la section 4442 ou 4443 du Code des ressources publiques de Californie si vous utilisez cette machine dans une zone boisée, broussailleuse ou recouverte d'herbe, à moins d'équiper le moteur d'un pare-étincelles en bon état, tel que défini dans la section 4442, ou à moins que le moteur soit construit, équipé et entretenu correctement pour prévenir les incendies.

Le manuel du propriétaire du moteur ci-joint est fourni à titre informatif concernant la réglementation de l'Agence américaine pour la protection de l'environnement (EPA) et la réglementation antipollution de l'état de Californie relative aux systèmes antipollution, à leur entretien et à leur garantie. Vous pouvez vous en procurer un nouvel exemplaire en vous adressant au constructeur du moteur.

## ▲ ATTENTION

### CALIFORNIE

#### Proposition 65 - Avertissement

Les gaz d'échappement de ce produit contiennent des substances chimiques considérées par l'état de Californie comme susceptibles de provoquer des cancers, des malformations congénitales et autres troubles de la reproduction.

Les bornes de la batterie et accessoires connexes contiennent du plomb et des composés de plomb. L'état de Californie considère ces substances chimiques comme susceptibles de provoquer des cancers et des troubles de la reproduction. Lavez-vous les mains après avoir manipulé la batterie.

L'utilisation de ce produit peut entraîner une exposition à des substances chimiques considérées par l'état de Californie comme capables de provoquer des cancers, des anomalies congénitales ou d'autres troubles de la reproduction.

Cette machine est une tondeuse de verts autoportée à cylindre prévue pour les utilisateurs professionnels employés à des applications commerciales. Elle est principalement conçue pour tondre les pelouses régulièrement entretenues. L'utilisation de ce produit à d'autres fins que celle prévue peut être dangereuse pour vous-même et toute personne à proximité.

Lisez attentivement cette notice pour apprendre comment utiliser et entretenir correctement votre produit, et éviter ainsi de l'endommager ou de vous blesser. Vous êtes responsable de l'utilisation sûre et correcte du produit.

Pour plus d'information, y compris des conseils de sécurité, des documents de formation, des renseignements concernant un accessoire, pour obtenir l'adresse d'un dépositaire ou pour enregistrer votre produit, rendez-vous sur le site [www.Toro.com](http://www.Toro.com).

Pour obtenir des prestations de service, des pièces Toro d'origine ou des renseignements complémentaires, munissez-vous des numéros de modèle et de série du produit et contactez un dépositaire Toro agréé. La [Figure 1](#) indique l'emplacement des numéros de modèle et de série du produit. Inscrivez les numéros dans l'espace réservé à cet effet.

**Important:** Avec votre appareil mobile, vous pouvez scanner le code QR sur l'autocollant du numéro de série (le cas échéant) pour accéder à l'information sur la garantie, les pièces et autres renseignements concernant le produit.

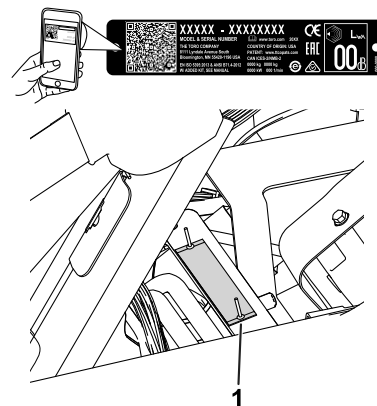

Figure 1

g233264

1. Emplacement des numéros de modèle et de série – soulevez le siège et localisez la plaque du numéro de série.

N° de modèle \_\_\_\_\_

N° de série \_\_\_\_\_

# Introduction

Les mises en garde de ce manuel soulignent des dangers potentiels et sont signalées par le symbole de sécurité (Figure 2), qui indique un danger pouvant entraîner des blessures graves ou mortelles si les précautions recommandées ne sont pas respectées.



**Figure 2**  
Symbole de sécurité

g000502

Ce manuel utilise deux termes pour faire passer des renseignements essentiels. **Important**, pour attirer l'attention sur une information d'ordre mécanique spécifique, et **Remarque**, pour souligner une information d'ordre général méritant une attention particulière.

## Table des matières

Sécurité .....	4
Consignes de sécurité générales .....	4
Autocollants de sécurité et d'instruction .....	5
Mise en service .....	10
1 Montage de l'arceau de sécurité .....	11
2 Montage du siège .....	11
3 Montage du volant .....	12
4 Activation et charge de la batterie .....	12
5 Pose du refroidisseur d'huile .....	14
6 Montage des crochets du bac à herbe.....	14
7 Montage des unités de coupe .....	15
8 Réglage de la fonction tonte constante .....	15
9 Ajout d'une masse arrière .....	15
10 Mise en place des autocollants CE.....	16
11 Réduction de la pression des pneus .....	16
12 Rodage des freins .....	16
Vue d'ensemble du produit .....	17
Commandes .....	17
Écran de l'InfoCenter.....	19
Caractéristiques techniques .....	24
Outils et accessoires.....	24
Avant l'utilisation .....	25
Consignes de sécurité avant l'utilisation.....	25
Spécifications relatives au carburant .....	25
Remplissage du réservoir de carburant.....	25
Procédures d'entretien quotidien .....	26
Pendant l'utilisation .....	26
Consignes de sécurité pendant l'utilisation .....	26
Rodage de la machine .....	27
Démarrage du moteur.....	28

Contrôle de la machine après le démarrage du moteur.....	28
Arrêt du moteur.....	28
Contrôle du système de sécurité.....	28
Conduire la machine sans tondre.....	30
La tonte des verts .....	30
Après l'utilisation .....	31
Consignes de sécurité après l'utilisation.....	31
Remorquage de la machine .....	32
Inspection et nettoyage après la tonte .....	32
Transport de la machine .....	32
Entretien .....	34
Consignes de sécurité pendant l'entretien .....	34
Programme d'entretien recommandé .....	35
Liste de contrôle pour l'entretien journalier.....	36
Lubrification .....	37
Graissage de la machine .....	37
Entretien du moteur .....	37
Consignes de sécurité pour le moteur .....	37
Entretien du filtre à air .....	37
Contrôle du niveau, vidange de l'huile moteur et remplacement du filtre à huile .....	38
Remplacement des bougies .....	39
Entretien du système d'alimentation .....	40
Remplacement du filtre à carburant .....	40
Contrôle des conduites de carburant et des raccords.....	40
Entretien du système électrique .....	41
Consignes de sécurité pour le système électrique .....	41
Entretien de la batterie.....	41
Emplacement des fusibles.....	42
Démarrage du moteur à l'aide d'une batterie de secours .....	42
Entretien du système d'entraînement .....	43
Contrôle de la pression des pneus .....	43
Contrôle du couple de serrage des écrous de roues.....	43
Réglage du point mort de la transmission.....	43
Réglage de la vitesse de transport .....	43
Réglage de la vitesse de tonte .....	44
Entretien des freins .....	45
Rodage des freins .....	45
Réglage des freins.....	45
Entretien du système hydraulique .....	45
Consignes de sécurité pour le système hydraulique .....	45
Contrôle du niveau, vidange du liquide hydraulique et remplacement des filtres .....	45
Contrôle des flexibles et conduites hydrauliques .....	48
Contrôle du détecteur de fuites .....	48
Entretien des unités de coupe .....	50

Consignes de sécurité pour les lames .....	50
Dépose et repose des unités de coupe.....	50
Contrôle du contact cylindre/contre-	
lame .....	53
Rodage des cylindres .....	54
Remisage .....	55
Consignes de sécurité concernant le	
remisage .....	55
Préparation de la machine au remisage .....	55

# Sécurité

Cette machine est conçue en conformité avec la norme EN ISO 5395 et la norme ANSI B71.4-2017, et satisfait à leurs exigences lorsque les procédures d'installation ont été respectées.

## Consignes de sécurité générales

Ce produit peut sectionner les mains ou les pieds et projeter des objets.

- Vous devez lire et comprendre le contenu de ce *Manuel de l'utilisateur* avant de démarrer le moteur.
- Accordez toute votre attention à l'utilisation de la machine. Ne vous livrez à aucune activité risquant de vous distraire, au risque de causer des dommages corporels ou matériels.
- N'approchez pas les mains ou les pieds des composants mobiles de la machine.
- N'utilisez pas la machine s'il manque des capots ou d'autres dispositifs de protection, ou s'ils sont en mauvais état.
- N'admettez personne, notamment les enfants, dans le périmètre de travail. N'autorisez jamais un enfant à utiliser la machine.
- Avant de quitter la position d'utilisation, coupez le moteur de la machine, enlevez la clé et attendez l'arrêt complet de tout mouvement. Laissez refroidir la machine avant de la régler, la nettoyer, la remiser ou la réparer.

L'usage ou l'entretien incorrect de cette machine peut occasionner des accidents. Pour réduire les risques d'accidents et de blessures, respectez les consignes de sécurité qui suivent. Tenez toujours compte des mises en garde signalées par le symbole de sécurité (▲) et la mention Prudence, Attention ou Danger. Le non respect de ces instructions peut entraîner des blessures graves voire mortelles.

# Autocollants de sécurité et d'instruction



Des autocollants de sécurité et des instructions bien visibles par l'opérateur sont placés près de tous les endroits potentiellement dangereux. Remplacez tout autocollant endommagé ou manquant.

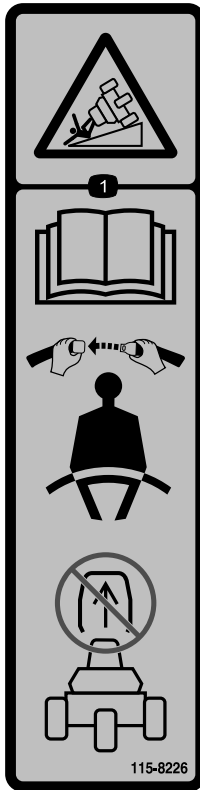

**115-8226**

decal115-8226

1. Risque de renversement – lisez le *Manuel de l'utilisateur*; bouclez la ceinture de sécurité; ne retirez pas l'arceau de sécurité.

**⚠ WARNING:** Cancer and Reproductive Harm - [www.P65Warnings.ca.gov](http://www.P65Warnings.ca.gov).  
For more information, please visit [www.ticoCAProp65.com](http://www.ticoCAProp65.com)

## CALIFORNIA SPARK ARRESTER WARNING

Operation of this equipment may create sparks that can start fires around dry vegetation. A spark arrester may be required. The operator should contact local fire agencies for laws or regulations relating to fire prevention requirements.

133-8062

**133-8062**

decal133-8062

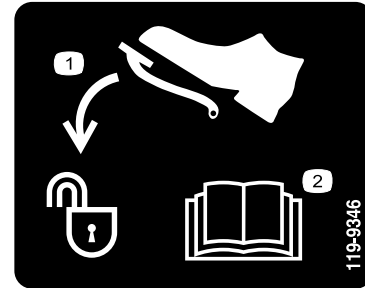

**119-9346**

decal119-9346

1. Appuyez sur la pédale pour la déverrouiller
2. Pour plus de renseignements, lisez le *Manuel de l'utilisateur*.

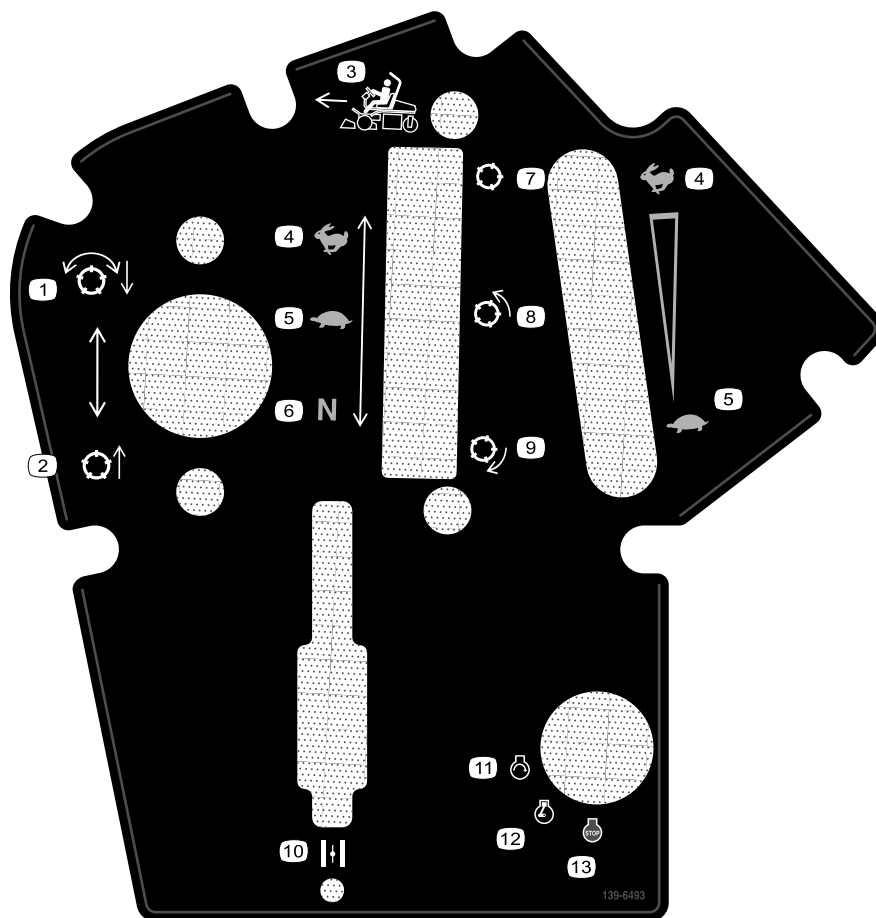

**139-6493**

decal139-6493

- |   |                         |
|---|-------------------------|
| 1. Abaissement et embrayage des cylindres | 8. Cylindre – tonte     |
| 2. Levage et débrayage des cylindres      | 9. Cylindre – rodage    |
| 3. Direction de la tonte                  | 10. Starter             |
| 4. Haute vitesse                          | 11. Démarrage du moteur |
| 5. Basse vitesse                          | 12. Moteur en marche    |
| 6. Point mort                             | 13. Arrêt du moteur     |
| 7. Cylindre – transport                   |                         |



### Symboles utilisés sur la batterie

Certains ou tous les symboles suivants figurent sur la batterie.

- |  |  |
|--|--|
| 1. Risque d'explosion  | 6. Tenez tout le monde à bonne distance de la batterie.  |
| 2. Restez à distance des flammes nues ou des étincelles, et ne fumez pas | 7. Portez une protection oculaire; les gaz explosifs peuvent causer la cécité et d'autres blessures. |
| 3. Liquide caustique/risque de brûlure chimique                          | 8. L'acide de la batterie peut causer la cécité ou des brûlures graves.                              |
| 4. Portez une protection oculaire.                                       | 9. Rincez immédiatement les yeux avec de l'eau et consultez un médecin rapidement.                   |
| 5. Lisez le <i>Manuel de l'utilisateur</i> .                             | 10. Contient du plomb – ne mettez pas au rebut   |

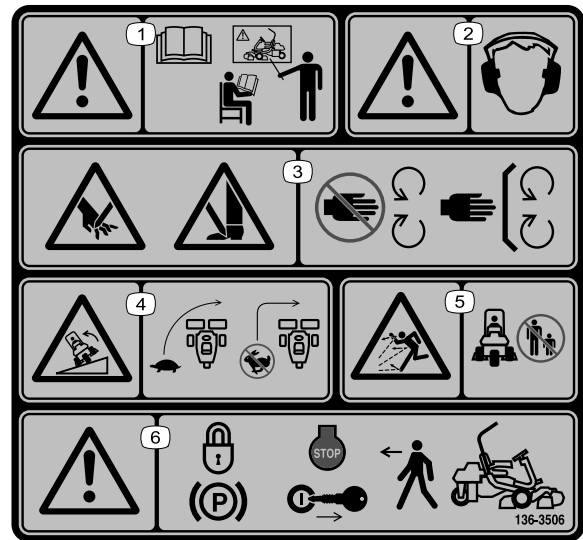

### 136-8506

decal136-8506

- |  |   |
|--|---|
| 1. Attention – lisez le <i>Manuel de l'utilisateur</i> ; n'utilisez pas cette machine à moins d'avoir les compétences nécessaires.           | 4. Risque de renversement – ralentissez la machine avant de prendre un virage; ne prenez pas de virages à grande vitesse. |
| 2. Attention – portez des protecteurs d'oreilles.  | 5. Risque de projection d'objets – n'autorisez personne à s'approcher de la machine.                                      |
| 3. Risque de coupure/mutilation des mains et des pieds – ne vous approchez pas des pièces mobiles et gardez toutes les protections en place. | 6. Attention – serrez le frein de stationnement, coupez le moteur et enlevez la clé avant de quitter la machine.          |

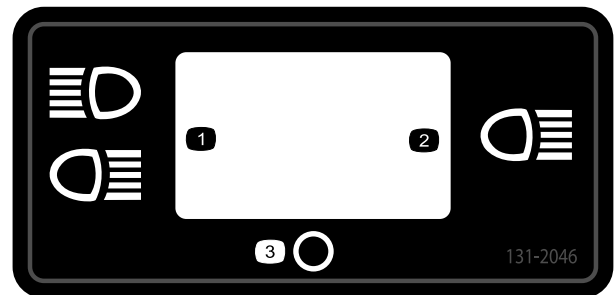

### 131-2046

decal131-2046

- |                     |                  |
|---------------------|------------------|
| 1. Éclairage double | 3. Désactivation |
| 2. Éclairage simple |                  |

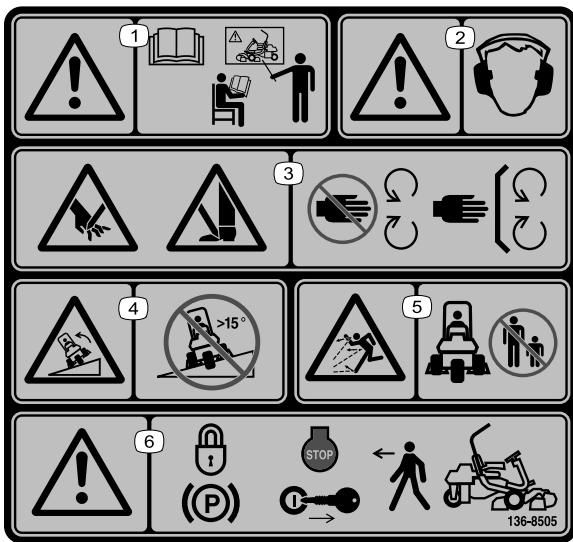

decal136-8505

136-8505

**Remarque:** Cette machine est conforme au test de stabilité standard de l'industrie pour les essais de stabilité statique latérale et longitudinale par rapport à la pente maximale recommandée, indiquée sur l'autocollant. Consultez les instructions relatives à l'utilisation de la machine sur les pentes dans le *Manuel de l'utilisateur*, et vérifiez si les conditions d'utilisation et l'état du site actuels se prêtent à l'utilisation de la machine. Les variations de terrain peuvent modifier le fonctionnement de la machine sur les pentes.

- |   |   |
|---|---|
| <p>1. Attention – lisez le <i>Manuel de l'utilisateur</i>; n'utilisez pas cette machine à moins d'avoir les compétences nécessaires.</p>            | <p>4. Risque de renversement – n'utilisez pas la machine sur des pentes de plus de 15°.</p>                             |
| <p>2. Attention – portez des protecteurs d'oreilles.</p>  | <p>5. Risque de projection d'objets – n'autorisez personne à s'approcher.</p>   |
| <p>3. Risque de coupure/mutilation des mains et des pieds – ne vous approchez pas des pièces mobiles et gardez toutes les protections en place.</p> | <p>6. Attention – serrez le frein de stationnement, coupez le moteur et enlevez la clé avant de quitter la machine.</p> |



## GREENSMASTER 3XXX

1	2		3		4		5	6
	3.8 MPH 6.1 Km/h	5.0 MPH 8.0 Km/h	3.8 MPH 6.1 Km/h	5.0 MPH 8.0 Km/h	3.8 MPH 6.1 Km/h	5.0 MPH 8.0 Km/h	3.8 MPH 6.1 Km/h	
0.062" / 1.6mm	N/R	N/R	9	N/R	9	N/R	9	7
0.094" / 2.4mm	N/R	N/R	9	N/R	9	N/R	9	
0.125" / 3.2mm	N/R	N/R	9	N/R	9	N/R	9	
0.156" / 4.0mm	N/R	N/R	9	N/R	9	N/R	N/R	
0.188" / 4.8mm	N/R	N/R	9	N/R	7	N/R	N/R	
0.218" / 5.5mm	N/R	N/R	9	N/R	6	N/R	N/R	
0.250" / 6.4mm	7	N/R	6	7	5	7	N/R	
0.312" / 7.9mm	6	N/R	5	6	4	6	N/R	
0.375" / 9.5mm	6	7	4	5	4	5	N/R	
0.438" / 11.1mm	6	6	4	5	3	4	N/R	
0.500" / 12.7mm	5	6	3	4	N/R	N/R	N/R	
0.625" / 15.9mm	4	5	3	3	N/R	N/R	N/R	
0.750" / 19.0mm	3	4	3	3	N/R	N/R	N/R	
0.875" / 22.2mm	3	4	N/R	3	N/R	N/R	N/R	8
1.000" / 25.4mm	3	3	N/R	N/R	N/R	N/R	N/R	

115-8156

decal115-8156

- |                             |                              |                              |                  |
|-----------------------------|------------------------------|------------------------------|------------------|
| 1. Hauteur de cylindre      | 3. Unité de coupe à 8 lames  | 5. Unité de coupe à 14 lames | 7. Haute vitesse |
| 2. Unité de coupe à 5 lames | 4. Unité de coupe à 11 lames | 6. Vitesse de cylindre       | 8. Basse vitesse |

### GREENSMASTER 3300/3320 TriFlex QUICK REFERENCE AID

**SEE OPERATOR'S MANUAL**

**CHECK/SERVICE (daily)**

1. OIL LEVEL, ENGINE
2. OIL LEVEL, HYDRAULIC TANK
3. BRAKE FUNCTION
4. INTERLOCK SYSTEM:
  - 4a. SEAT INTERLOCK
  - 4b. NEUTRAL SENSOR
  - 4c. MOW SENSOR
  - 4d. PARKING BRAKE INTERLOCK
5. LEAK DETECTOR ALARM
6. AIR FILTER / PRECLEANER
7. ENGINE COOLING FINS
8. TIRE PRESSURE (12 - 16 psi)
9. BATTERY
10. WHEEL NUT TORQUE (70-90 FT LBS)
11. FUEL - GAS
12. REEL SPEED / BACKLAP CONTROL

**FLUID SPECIFICATIONS / CHANGE INTERVALS**

See operator's manual for initial change	FLUID TYPE	CAPACITY		CHANGE INTERVALS		FILTER PART NO.
		L	QTS.	FLUID	FILTER	
A. ENGINE OIL	SAE 10W-30 SJ	1.4*	1.5*	100 HRS.	100 HRS.	107-7817
B. AIR CLEANER	—	—	—	—	100 HRS.	92-0527
C. FUEL FILTER	—	—	—	—	500 HRS.	94-2690
D. HYDRAULIC OIL (3300)	SEE OPERATOR'S MANUAL	22.7*	24*	2000 HRS.	1000 HRS.	108-5194
D. HYDRAULIC OIL (3320)	SEE OPERATOR'S MANUAL	18.9*	20*	2000 HRS.	1000 HRS.	108-5194
E. FUEL TANK	UNLEADED GAS	22.7	6 GAL.	—	—	—

\*Including filter

139-2727

decal139-2727

# Mise en service

## Pièces détachées

Reportez-vous au tableau ci-dessous pour vérifier si toutes les pièces ont été expédiées.

Procédure	Description	Qté	Utilisation
<b>1</b>	Arceau de sécurité	1	Montage de l'arceau de sécurité.
	Boulon (½ x 3¾ po)	4	
	Écrou à embase (½ po)	4	
<b>2</b>	Siège	1	Montage du siège sur le socle.
	Faisceau du siège	1	
<b>3</b>	Volant	1	Montage du volant.
	Contre-écrou (1½ po)	1	
	Rondelle	1	
	Couvre-moyeu de volant	1	
<b>4</b>	Aucune pièce requise	–	Activation et charge de la batterie.
<b>5</b>	Kit refroidisseur d'huile – groupe de déplacement Greensmaster série 3300 (réf. 119-1691 [à se procurer séparément])	–	Pose du refroidisseur d'huile (facultatif).
<b>6</b>	Crochet de bac à herbe	6	Montage des crochets du bac à herbe.
	Boulons à embase	12	
<b>7</b>	Gabarit	1	Montage des unités de coupe et des contrepoids.
	Unité de coupe (à se procurer auprès de votre dépositaire Toro agréé)	3	
	Bac à herbe	3	
	Contrepoids du moteur de cylindre électrique	3	
	Vis d'assemblage	6	
	Joint torique	3	
<b>8</b>	Aucune pièce requise	–	Réglage de la fonction tonte constante.
<b>9</b>	Kit masse (réf. 119-7129) – vendu séparément	1	Ajout d'une masse arrière.
	Kit masses pour trois roues motrices (réf. 120-5750) – vendu séparément	1	
<b>10</b>	Autocollant de sécurité (réf. 136-8505)	1	Mise en place des autocollants CE (si nécessaire).
	Autocollant de marque de conformité CE	1	
	Autocollant de l'année de production	1	
<b>11</b>	Aucune pièce requise	–	Réduction de la pression des pneus.
<b>12</b>	Aucune pièce requise	–	Rodage des freins.

## Médias et pièces supplémentaires

Description	Qté	Utilisation
Manuel de l'utilisateur	1	À consulter avant d'utiliser la machine.
Manuel du propriétaire du moteur	1	Pour trouver des renseignements sur le moteur

Description	Qté	Utilisation
Déclaration de conformité	1	Pour conformité CE
Certificat acoustique	1	
Clés de contact	2	Pour démarrer le moteur.

# 1

## Montage de l'arceau de sécurité

### Pièces nécessaires pour cette opération:

1	Arceau de sécurité
4	Boulon ( $\frac{1}{2}$ x $3\frac{3}{4}$ po)
4	Écrou à embase ( $\frac{1}{2}$ po)

### Procédure

1. Retirez le support supérieur de la caisse.
2. Sortez l'arceau de sécurité de la caisse.
3. Retirez les 3 boulons qui fixent le capot droit à la machine et déposez le capot.
4. Retirez les 2 boulons qui fixent le support du porte-fusibles au support du système ROPS, comme montré à la [Figure 3](#).

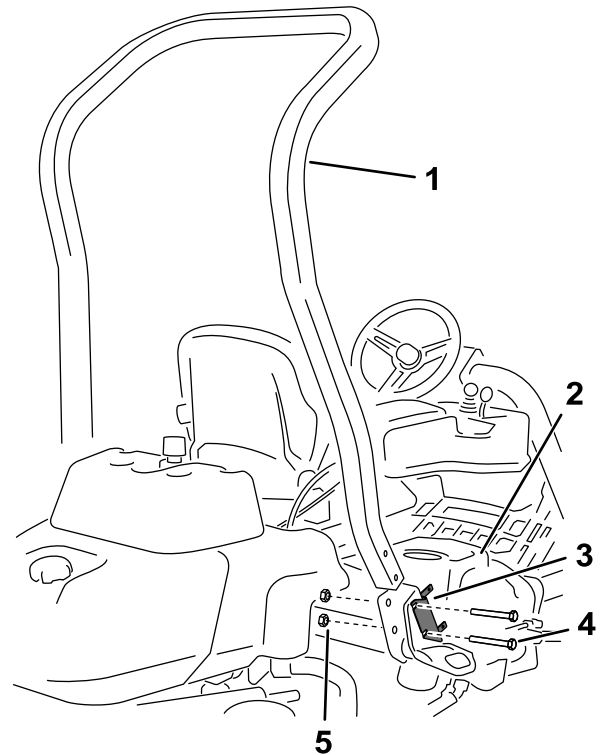

Figure 3

- |                              |  |
|------------------------------|--|
| 1. Arceau de sécurité        | 4. Boulon ( $\frac{1}{2}$ x $3\frac{3}{4}$ po) |
| 2. Capot droit               | 5. Écrou à embase ( $\frac{1}{2}$ po)          |
| 3. Support de porte-fusibles |  |

5. Placez le support du porte-fusibles sur le support droit du système ROPS et utilisez 4 boulons ( $\frac{1}{2}$  x  $3\frac{3}{4}$  po) et 4 écrous à embase ( $\frac{1}{2}$  po) pour fixer l'arceau de sécurité dans les supports du système ROPS, de chaque côté de la machine.
6. Serrez les fixations à un couple de 136 à 149 N·m (100 à 110 pi-lb).
7. Fixez le capot droit à la machine à l'aide des 3 boulons que vous avez retirés précédemment.

# 2

## Montage du siège

Pièces nécessaires pour cette opération:

1	Siège
1	Faisceau du siège

### Procédure

**Remarque:** Montez le siège dans les trous de montage avant pour augmenter le réglage de 7,6 cm (3 po) en avant, ou dans les trous de montage arrière pour augmenter le réglage de 7,6 cm (3 po) en arrière.

1. Retirez et mettez au rebut les tire-fonds qui fixent les glissières du siège et coupez les sangles d'expédition.
2. Retirez les 4 boulons (5/16 x 3/4 po) et rondelles du support d'expédition et mettez le support au rebut.
3. Fixez le siège sur son socle avec les 4 boulons et rondelles retirés précédemment (Figure 4).

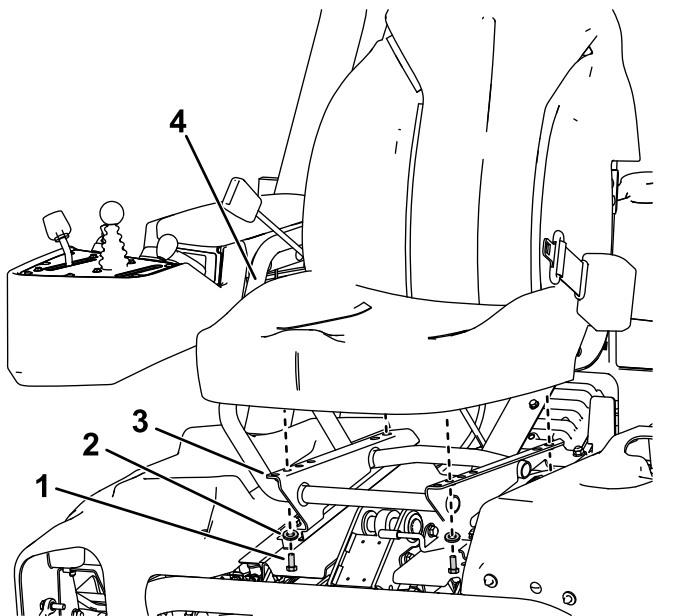

Figure 4

- |                           |                   |
|---------------------------|-------------------|
| 1. Boulon (5/16 x 3/4 po) | 3. Socle du siège |
| 2. Rondelle               | 4. Siège          |

4. Localisez le connecteur libre sur le faisceau de câblage principal, du côté droit du siège, et branchez-le au faisceau de câblage fourni avec le siège.

5. Acheminez le faisceau du siège autour des glissières du siège, en vérifiant qu'il ne risque pas d'être coincé lors du déplacement du siège, et branchez-le à la prise au fond du siège.

# 3

## Montage du volant

Pièces nécessaires pour cette opération:

1	Volant
1	Contre-écrou (1 1/2 po)
1	Rondelle
1	Couvre-moyeu de volant

### Procédure

1. Glissez le volant sur l'arbre de direction (Figure 5).

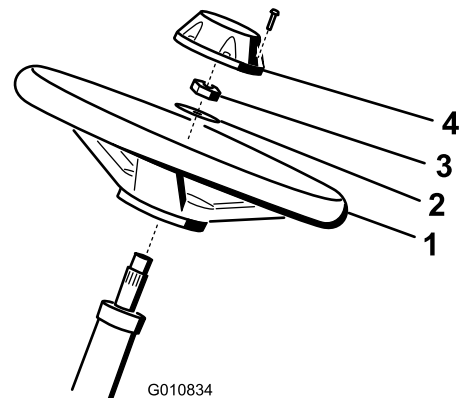

Figure 5

- |             |                 |
|-------------|-----------------|
| 1. Volant   | 3. Contre-écrou |
| 2. Rondelle | 4. Capuchon     |

2. Glissez la rondelle sur l'arbre de direction (Figure 5).
3. Fixez le volant sur l'arbre avec un contre-écrou serré à un couple de 27 à 35 N·m (20 à 26 pi-lb) (Figure 5).
4. Montez le couvre-moyeu sur le volant et fixez-le avec 6 boulons (Figure 5).

# 4

## Activation et charge de la batterie

Aucune pièce requise

### Procédure

Utilisez uniquement de l'électrolyte (densité 1,265) pour le premier remplissage de la batterie.

#### ⚠ ATTENTION

Les bornes de la batterie ou les outils en métal peuvent causer des courts-circuits au contact des pièces métalliques de la machine et produire des étincelles. Les étincelles peuvent provoquer l'explosion des gaz de la batterie et vous blesser.

- Lors du retrait ou de la mise en place de la batterie, évitez que les bornes touchent les parties métalliques de la machine.
- Évitez de créer des courts-circuits entre les bornes de la batterie et les parties métalliques de la machine avec des outils en métal.

1. Retirez les fixations et le dispositif de maintien de la batterie, et déposez la batterie de la machine.

**Important:** N'ajoutez pas d'électrolyte dans la batterie directement sur la machine. Vous risqueriez d'en renverser et de causer de la corrosion.

2. Nettoyez le dessus de la batterie puis retirez les bouchons d'aération (Figure 6).

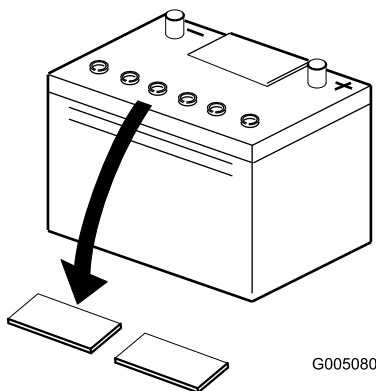

Figure 6

G005080

g005080

3. Versez de l'électrolyte avec précaution dans chaque élément jusqu'à ce que les plaques soient recouvertes par environ 6 mm (¼ po) de liquide (Figure 7).

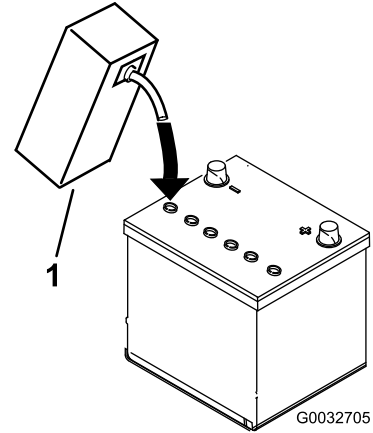

Figure 7

G0032705

g032705

1. Electrolyte

4. Attendez environ 20 à 30 minutes que les plaques aient le temps de s'imprégner d'électrolyte. Faites l'appoint au besoin pour faire monter le niveau de liquide à environ 6 mm (¼ po) en dessous du creux de remplissage (Figure 7).
5. Raccordez un chargeur de 2 à 4 A aux bornes de la batterie. Chargez la batterie pendant au moins 2 heures au régime de 4 ampères ou pendant au moins 4 heures au régime de 2 ampères jusqu'à ce que la densité soit égale ou supérieure à 1,250, que la température soit égale ou supérieure à 16 °C (60 °F) et que tous les éléments produisent du gaz librement.

#### ⚠ ATTENTION

La batterie en charge produit des gaz susceptibles d'exploser.

Ne fumez jamais et gardez la batterie éloignée des flammes et sources d'étincelles.

**Important:** Si vous ne chargez pas la batterie pendant au moins la durée spécifiée ci-dessus, sa vie utile risque d'être réduite.

6. Une fois la batterie chargée, débranchez le chargeur du secteur et des bornes de la batterie.

**Remarque:** Une fois la batterie activée, ajoutez seulement de l'eau distillée pour compenser la perte normale de liquide. Toutefois, cela ne devrait pas être nécessaire avec les batteries sans entretien utilisées dans des conditions normales.

**Important:** L'activation incorrecte de la batterie peut entraîner un dégagement gazeux et/ou la défaillance prématurée de la batterie.

7. Remettez les bouchons d'aération en place.
8. Placez la batterie sur son support et fixez-la en place avec le dispositif de maintien et les fixations retirés précédemment.
9. Raccordez le câble positif (rouge) de la batterie à la borne positive (+) et le câble négatif (noir) à la borne négative (-), et fixez-les en place avec les boulons et les écrous (Figure 8). Placez le capuchon en caoutchouc sur la borne positive pour éviter les courts-circuits.

### ⚠ ATTENTION

S'ils sont mal acheminés, les câbles de la batterie peuvent subir des dommages ou endommager le tracteur et produire des étincelles. Les étincelles peuvent provoquer l'explosion des gaz de la batterie et vous blesser.

- Débranchez toujours le câble négatif (noir) de la batterie avant le câble positif (rouge).
- Connectez toujours le câble positif (rouge) de la batterie avant le câble négatif (noir).

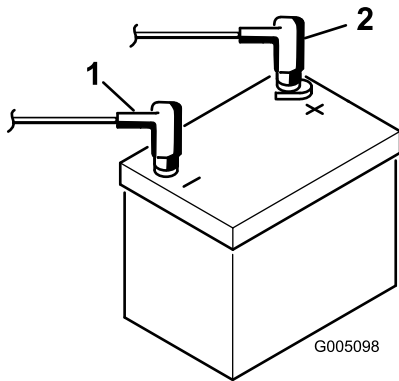

Figure 8

g005098

1. Borne négative (-)
2. Borne positive (+)

## 5

### Pose du refroidisseur d'huile

#### Option

Pièces nécessaires pour cette opération:

-	Kit refroidisseur d'huile – groupe de déplacement Greensmaster série 3300 (réf. 119-1691 [à se procurer séparément])
---	--

#### Procédure

Si vous utilisez la machine sous des climats chauds où la température ambiante est supérieure à 29 °C (85 °F), ou de manière intensive (ailleurs que sur des verts, par exemple sur des allées ou pour la tonte verticale), montez le kit refroidisseur d'huile hydraulique (réf. 119-1691) disponible en option.

## 6

### Montage des crochets du bac à herbe

Pièces nécessaires pour cette opération:

6	Crochet de bac à herbe
12	Boulons à embase

#### Procédure

Fixez les 6 crochets du bac à herbe au bout des barres des bras de suspension à l'aide de 12 boulons à embase (Figure 9).

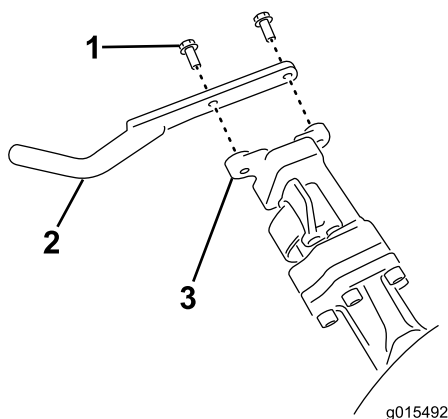

Figure 9

1. Boulon à embase
2. Crochet de bac à herbe
3. Barre de bras de suspension

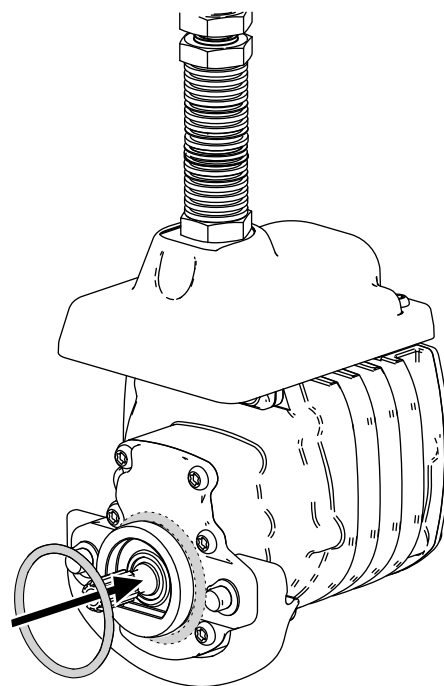

Figure 10

4. Montez le contrepois de moteur de cylindre électrique; voir [Montage des contrepois électriques \(page 51\)](#).
5. Installez les unités de coupe; voir [Montage des unités de coupe \(page 51\)](#).

# 7

## Montage des unités de coupe

Pièces nécessaires pour cette opération:

1	Gabarit
3	Unité de coupe (à se procurer auprès de votre dépositaire Toro agréé)
3	Bac à herbe
3	Contrepois du moteur de cylindre électrique
6	Vis d'assemblage
3	Joint torique

### Procédure

1. Préparez les unités de coupe pour l'installation; voir le *Manuel de l'utilisateur* des unités de coupe.
2. Appliquez de la graisse à l'intérieur de l'accouplement d'entraînement.
3. Placez un joint torique sur chaque moteur de cylindre, comme montré à la [Figure 10](#).

# 8

## Réglage de la fonction tonte constante

Aucune pièce requise

### Procédure

La machine est équipée d'une fonction qui permet de varier la vitesse des cylindres en fonction de la vitesse de la machine et de maintenir ainsi une tonte constante. Cela permet d'obtenir systématiquement une coupe de haute qualité et une finition uniforme. Cette fonction est désactivée par défaut; pour la configurer et l'activer, voir [Réglage de la fonction tonte constante \(page 22\)](#)

# 9

## Ajout d'une masse arrière

### Pièces nécessaires pour cette opération:

1	Kit masse (réf. 119-7129) – vendu séparément
1	Kit masses pour trois roues motrices (réf. 120-5750) – vendu séparément

### Procédure

- Cette machine est conforme aux normes ANSI B71.4-2017 et EN ISO 5395 lorsqu'elle est équipée du kit masse (réf. 119-7129).
- Si votre machine est équipée du kit trois roues motrices, elle est conforme aux normes ANSI B71.4-2017 et EN ISO 5395 quand le kit masses pour trois roues motrices (réf. 120-5750) est installé.

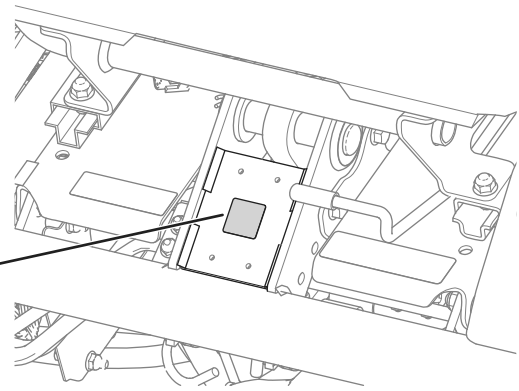

Figure 11

g233420

1. Autocollant de marque de conformité CE

- Appliquez l'autocollant de l'année de production près de la plaque du numéro de série (Figure 12).

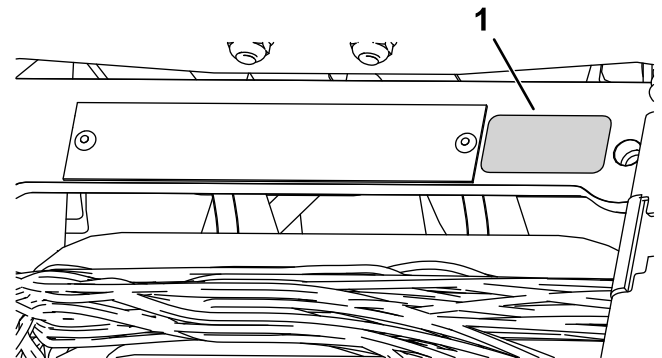

Figure 12

g271539

1. Autocollant de l'année de production

# 10

## Mise en place des autocollants CE

### Pièces nécessaires pour cette opération:

1	Autocollant de sécurité (réf. 136-8505)
1	Autocollant de marque de conformité CE
1	Autocollant de l'année de production

### Procédure

Si vous utilisez cette machine dans un pays qui respecte les normes de la CE, procédez comme suit après avoir monté le kit de protection sur la machine :

- Apposez l'autocollant de sécurité CE (réf. 136-8505) sur l'autocollant de sécurité existant (réf. 136-8506).
- Apposez l'autocollant de marque de conformité CE sur le cadre, sous l'avant du siège (Figure 11).

# 11

## Réduction de la pression des pneus

**Aucune pièce requise**

### Procédure

Les pneus sont surgonflés à l'usine pour l'expédition. Avant de démarrer la machine, réduisez la pression au niveau adéquat; voir [Contrôle de la pression des pneus \(page 43\)](#).



# 12

## Rodage des freins

Aucune pièce requise

### Procédure

Rodez les freins; voir [Rodage des freins \(page 45\)](#).

## Vue d'ensemble du produit

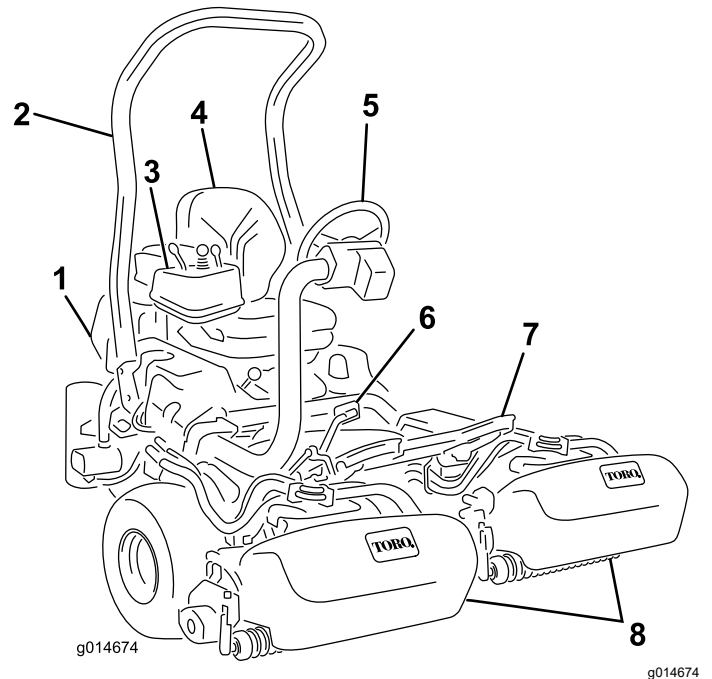

Figure 13

- |                        |                          |
|------------------------|--------------------------|
| 1. Moteur              | 5. Volant                |
| 2. Arceau de sécurité  | 6. Pédale de déplacement |
| 3. Panneau de commande | 7. Repose-pieds          |
| 4. Siège               | 8. Unités de coupe       |

## Commandes

### Pédale de déplacement

La pédale de déplacement ([Figure 14](#)) a 3 fonctions : faire avancer la machine, la faire reculer et l'arrêter. Appuyez sur le haut de la pédale pour avancer, et sur le bas de la pédale pour reculer ou pour faciliter l'arrêt en marche avant. Laissez la pédale revenir à la position neutre pour arrêter la machine. Pour votre confort, ne laissez pas reposer votre talon sur la partie arrière de la pédale de déplacement quand vous conduisez la machine en marche avant ([Figure 15](#)).

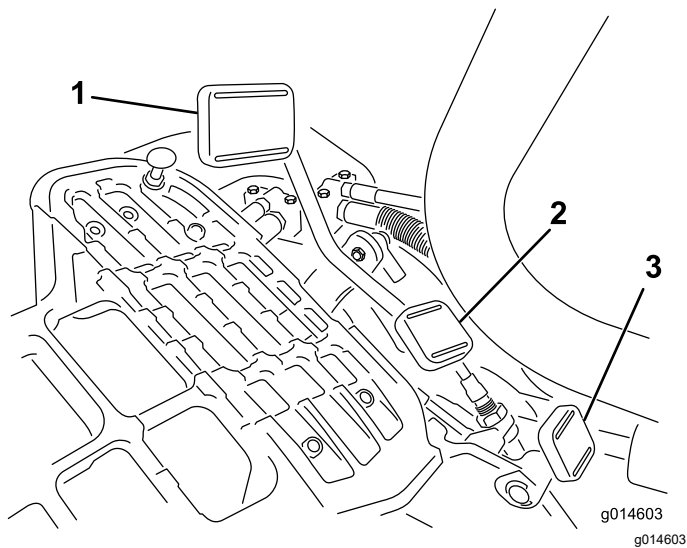

**Figure 14**

- |                             |   |
|-----------------------------|---|
| 1. Pédale de marche avant   | 3. Pédale de blocage du bras de direction |
| 2. Pédale de marche arrière |   |

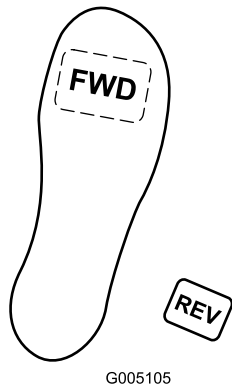

**Figure 15**

Les vitesses de déplacement de la machine sont les suivantes :

- 3,2 à 8 km/h (2 à 5 mi/h) – vitesse de tonte en marche avant
- 16 km/h (10 mi/h) – vitesse de transport maximale
- 4 km/h (2,5 mi/h) - vitesse de marche arrière

## Pédale de blocage du bras de direction

Appuyez sur la pédale (Figure 14) et levez ou abaissez le bras de direction à la position la plus confortable pour l'utilisateur, puis relâchez la pédale pour bloquer le bras en place.

## Commande d'accélérateur

La commande d'accélérateur (Figure 16) permet de varier le régime moteur. Déplacez la commande d'accélérateur vers la position HAUT RÉGIME pour augmenter le régime moteur et vers la position BAS RÉGIME pour le réduire.

**Remarque:** Vous ne pouvez pas arrêter le moteur avec la commande d'accélérateur.

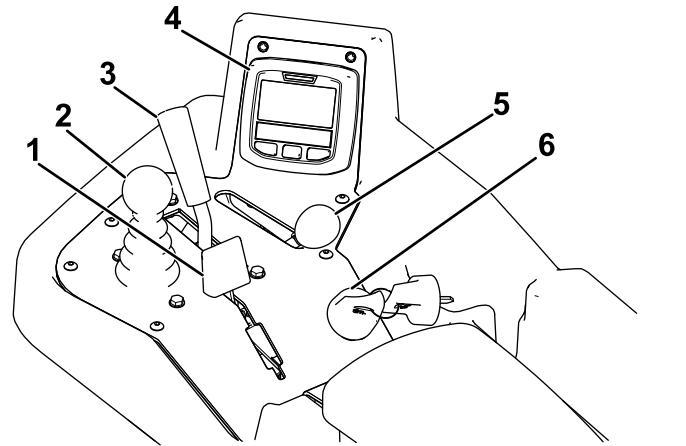

**Figure 16**

- |                          |                            |
|--------------------------|----------------------------|
| 1. Commande de starter   | 4. Écran de l'InfoCenter   |
| 2. Levier multifonction  | 5. Commande d'accélérateur |
| 3. Sélecteur de fonction | 6. Commutateur d'allumage  |

## Commande de starter

Pour démarrer le moteur à froid, fermez le volet de starter en poussant la commande de starter (Figure 16) vers l'avant à la position FERMÉE. Après le démarrage du moteur, ajustez progressivement la commande de starter de façon à obtenir un régime moteur régulier. Dès que possible, ouvrez le volet de starter en tirant la commande en arrière, à la position OUVERTE. Le starter n'est pas ou presque pas nécessaire si le moteur est chaud.

## Levier multifonction

Déplacez le levier (Figure 16) vers l'avant pendant la tonte pour abaisser les unités de coupe et démarrer les cylindres. Ramenez le levier en arrière pour arrêter les cylindres et lever les unités de coupe. Pour arrêter les cylindres sans lever les unités de coupe, ramenez le levier en arrière momentanément puis relâchez-le. Pour démarrer les cylindres, poussez la commande en avant.

## Sélecteur de fonction

Le sélecteur de fonction (Figure 16) permet de choisir 2 modes de déplacement plus le POINT MORT. Vous pouvez passer du mode transport au mode tonte ou inversement (mais pas au point mort) pendant le déplacement de la machine; cela n'endommagera pas la machine.

- Position ARRIÈRE – position point mort; pour le rodage des cylindres.
- Position CENTRALE – pour la tonte
- Position AVANT – pour conduire la machine d'un lieu de travail à l'autre

## Commutateur d'allumage

Insérez la clé dans le commutateur d'allumage (Figure 16) et tournez-la dans le sens horaire en position DÉMARRAGE pour démarrer le moteur. Relâchez la clé dès que le moteur démarre; elle revient automatiquement à la position CONTACT. Tournez la clé dans le sens antihoraire en position ARRÊT pour couper le moteur.

## Levier de frein de stationnement

Tirez le levier du frein de stationnement (Figure 17) pour serrer le frein. Pour le desserrer, serrez le levier de desserrage sous le levier de frein et abaissez-le à la position desserrée. Serrez le frein de stationnement chaque fois que vous quittez la machine.

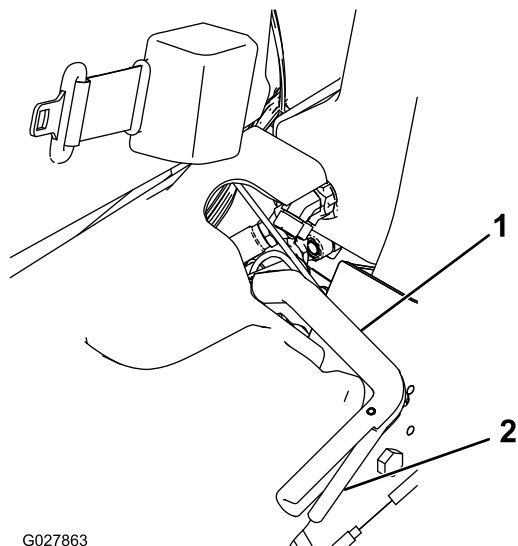

Figure 17

1. Levier de frein de stationnement
2. Levier de déblocage

## Écran de l'InfoCenter

### Utilisation de l'écran LCD de l'InfoCenter

L'écran LCD de l'InfoCenter affiche des renseignements relatifs à la machine, tel l'état de l'alternateur, la vitesse, ainsi que divers diagnostics et autres données concernant la machine et la batterie. La Figure 18 et la Figure 19 représentent l'écran de démarrage et l'écran information principal de l'InfoCenter. Vous pouvez alterner entre l'écran de démarrage et l'écran d'information principal à tout moment en appuyant sur l'un des boutons de l'InfoCenter puis en sélectionnant la flèche de direction appropriée.

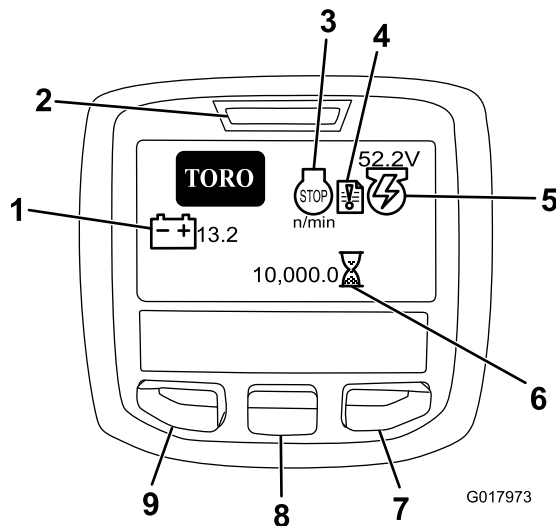
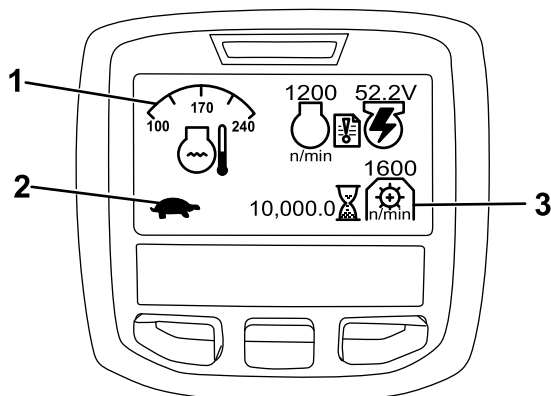

Figure 18

- |   |                                  |
|---|----------------------------------|
| 1. Tension de la batterie                       | 6. Compteur horaire              |
| 2. Voyant d'alimentation/indicateur d'anomalies | 7. Bouton droit                  |
| 3. Régime/état du moteur                        | 8. Bouton de défilement          |
| 4. Témoin d'anomalie                            | 9. Bouton d'accès au menu/retour |
| 5. Tension/état de l'alternateur                |                                  |



**Figure 19**

G017947 g017947

1. Température du liquide de refroidissement
2. État du sélecteur de fonction
3. Vitesse de PDF

- RÉGIME/ÉTAT DU MOTEUR – indique le régime moteur.
- INDICATEUR D'ANOMALIE – indique qu'une anomalie est enregistrée dans le journal des anomalies et doit être vérifiée.
- TENSION/ÉTAT DE L'ALTERNATEUR – indique la tension de l'alternateur.
- COMPTEUR HORAIRE ( ) – indique le nombre total d'heures de fonctionnement de la machine. Il se déclenche chaque fois que vous tournez le commutateur d'allumage à la position Contact.
- VITESSE DE PDF – indique la vitesse de la PDF.
- TENSION DE BATTERIE – indique le potentiel de la batterie en volts.
- THERMOMÈTRE DE LIQUIDE DE REFROIDISSEMENT – INDIQUE LA TEMPÉRATURE DU LIQUIDE DE REFROIDISSEMENT EN °C OU °F.
- ÉTAT DU SÉLECTEUR DE FONCTION – le mode transport est indiqué par l'icône du lièvre et le mode tonte par l'icône de la tortue.
- TÉMOIN DE PRESSON D'HUILE – cette icône s'allume quand la pression de l'huile moteur descend en dessous du niveau admissible.
- BOUTON D'ACCÈS AU MENU/RETOUR – appuyez sur ce bouton pour accéder aux menus de l'InfoCenter. Vous pouvez vous en servir pour revenir en arrière et quitter le menu actuellement utilisé.
- Bouton de DÉFILEMENT – utilisez ce bouton pour faire défiler les menus.
- Bouton DROIT – utilisez ce bouton pour ouvrir un menu lorsqu'une flèche à droite indique un contenu supplémentaire.

**Remarque:** Chaque bouton peut changer de fonction selon les besoins du moment. Chaque

bouton est repéré par une icône illustrant sa fonction actuelle.

### Utilisation des menus

Pour accéder au système de menus de l'InfoCenter, appuyez sur le bouton d'ACCÈS AUX MENUS dans l'écran principal. Cela vous amène au MENU PRINCIPAL. Reportez-vous aux tableaux ci-après pour le synopsis des options disponibles dans les différents menus :

MENU PRINCIPAL	
Option de menu	Description
ANOMALIES	Le menu ANOMALIES contient la liste des anomalies récentes de la machine. Reportez-vous au manuel d'entretien ou adressez-vous à votre distributeur Toro agréé pour plus de renseignements sur le menu ANOMALIES et sur les données qu'il contient.
ENTRETIEN	Le menu ENTRETIEN contient des renseignements sur la machine, comme le nombre d'heures de fonctionnement et autres données de ce type.
DIAGNOSTICS	Le menu DIAGNOSTICS énumère les divers états actuels de la machine. Il peut servir à détecter certains problèmes, car il indique rapidement quelles commandes de la machine sont activées ou désactivées.
RÉGLAGES	Le menu RÉGLAGES permet de personnaliser et modifier les variables de configuration sur l'écran de l'InfoCenter.
À PROPOS	Le menu À PROPOS indique le numéro de modèle, le numéro de série et la version du logiciel de votre machine.

<b>ENTRETIEN</b>	
<b>Option de menu</b>	<b>Description</b>
HEURES	L'option Hours (heures) indique le nombre d'heures de fonctionnement de la machine, du moteur, des cylindres, du ventilateur et de rodage, ainsi que le nombre d'heures de transport et de surchauffe de la machine.
COUNTS	L'option Counts (compteur) indique le nombre de préchauffages et de démarrages de la machine.
BACKLAP	Cette option permet d'ACTIVER/DÉSACTIVER le rodage (lorsque le rodage est activé, vous pouvez le désactiver avec cette option ou en coupant le contact).

<b>DIAGNOSTICS</b>	
<b>Option de menu</b>	<b>Description</b>
ENGINE RUN	L'option Engine Run (fonctionnement du moteur) indique si les éléments suivants sont actifs : position démarrage de la clé, position contact de la clé, abaissement/levage avec levier de commande multifonction, point mort, siège ou frein de stationnement, fonctionnement correct, et RTR (prêt à fonctionner) ou ETR (mettre sous tension pour fonctionner).
S1-S4	Commande le levage et l'abaissement des électrovannes.
REELS ENABLE	Indique que le cylindre électrique est activé.

<b>RÉGLAGES</b>	
<b>Option de menu</b>	<b>Description</b>
UNITÉS	Cette option permet de choisir les unités utilisées sur l'InfoCenter (métriques ou impériales).
LANGUE	Cette option permet de choisir la langue utilisée sur l'InfoCenter.
RÉTROÉCLAIRAGE LCD	Cette option permet de régler la luminosité de l'affichage LCD.
CONTRASTE LCD	Cette option permet de régler le contraste de l'affichage LCD.

MENUS PROTÉGÉS	Permet au dépositaire/technicien d'accéder aux menus protégés par la saisie d'un code d'accès.
PROTECTION DES RÉGLAGES	Permet de commander les menus protégés.
RETOUR RÉGLAGES D'USINE	Permet de réinitialiser l'InfoCenter aux réglages par défaut.
TEMPORISATION DE LEVAGE	Permet de régler la temporisation de levage de l'unité de coupe centrale.
TEMPORISATION DE DESCENTE	Permet de régler la temporisation d'abaissement de l'unité de coupe centrale.
TEMPORISATION DE PAUSE	Permet de régler la temporisation de pause des unités de coupe.
VITESSE DE CYLINDRES	Permet de régler la vitesse des cylindres.
VITESSE DE RODAGE	Permet de commander la vitesse de rodage des lames.
TONTE CONSTANTE	Permet d'ACTIVER/DÉSACTIVER la fonction tonte constante.
NOMBRE DE LAMES	Commande le nombre de lames pour chaque cylindre. Ce réglage est seulement nécessaire si la fonction TONTE CONSTANTE est ACTIVÉE.
HAUTEUR DE COUPE	Règle la hauteur de coupe. Ce réglage est seulement nécessaire si la fonction TONTE CONSTANTE est ACTIVÉE.

<b>À PROPOS</b>	
<b>Option de menu</b>	<b>Description</b>
MODÈLE	Indique le numéro de modèle de la machine.
N° de série	Indique le numéro de série de la machine.
TEC 5001	Indique la version du logiciel du contrôleur principal.
CENTRE D'INFORMATION (INFOCENTER)	Indique la version du logiciel de l'InfoCenter.
CU1	Indique la version du logiciel de la première unité de coupe.
CU2	Indique la version du logiciel de la deuxième unité de coupe.
CU3	Indique la version du logiciel de la troisième unité de coupe.
ALTERNATEUR	Indique le numéro de série de l'alternateur.
BUS CAN	Indique l'état du bus de communication de la machine.

## Réglage de la temporisation de levage/abaissement de l'unité de coupe centrale

Réglez la temporisation de levage et d'abaissement de l'unité de coupe centrale entre 1 et 10 sur l'InfoCenter, en vous reportant au tableau ci-dessous. Le réglage par défaut d'usine est 6 (375 ms) et il est optimisé pour une vitesse de tonte de 6 km/h (3,8 mi/h).

Numéro de réglage	Temporisation (secondes)
1	0,100
2	0,150
3	0,200
4	0,250
5	0,300
6	0,375
7	0,475
8	0,600
9	0,750
10	0,925

## Réglage de la temporisation de pause

La fonction de temporisation de pause permet d'arrêter les unités de coupe sans les lever, et peut être réglée à partir de l'InfoCenter. Le réglage de la temporisation représente la durée maximale pendant laquelle le levier de commande multifonction doit rester en position de levage pour activer cette fonction. Le réglage par défaut d'usine est 1, ce qui désactive la fonction.

Numéro de réglage	Temporisation (secondes)
1	Désactivation
2	0,050
3	0,100
4	0,150
5	0,200
6	0,250
7	0,300
8	0,350
9	0,400
10	0,450

## Réglage de la fonction tonte constante





Pour garantir une bonne qualité de coupe et un aspect uniforme après la tonte, la machine comprend une fonction qui permet de varier la vitesse des cylindres en fonction de la vitesse de la machine et de maintenir ainsi une tonte constante. Cette fonction est DÉSACTIVÉE par défaut; pour la configurer, et l'ACTIVER, procédez comme suit :

1. Dans le menu RÉGLAGES, sélectionnez l'option TONTE CONSTANTE.
2. Activez l'option TONTE CONSTANTE (ON)
3. Dans le menu RÉGLAGES, sélectionnez l'option NOMBRE DE LAMES.
4. Réglez le NOMBRE DE LAMES en fonction du nombre de lames de chacun des cylindres de la machine.
5. Dans le menu RÉGLAGES, sélectionnez l'option HAUTEUR DE COUPE.
6. Sélectionnez la HAUTEUR DE COUPE voulue.

## Réglage de la vitesse des cylindres

La fonction Tonte constante règle automatiquement la vitesse des cylindres en fonction de la vitesse de la machine. Si vous n'utilisez pas la fonction Tonte constante, réglez la vitesse des cylindres manuellement comme suit :

1. Réglez les unités de coupe à la hauteur de coupe voulue.
2. Choisissez la vitesse de déplacement la mieux adaptée aux conditions de travail.
3. Déterminez le réglage de vitesse correct des cylindres en vous aidant du graphique approprié (Figure 19) pour les unités de coupe à 5, 8, 11 ou 14 lames.

							
	3.8 MPH 6.1 Km/h	5.0 MPH 8.0 Km/h	3.8 MPH 6.1 Km/h	5.0 MPH 8.0 Km/h	3.8 MPH 6.1 Km/h	5.0 MPH 8.0 Km/h	3.8 MPH 6.1 Km/h
0.062" / 1.6mm	N/R	N/R	9	N/R	9	N/R	9
0.094" / 2.4mm	N/R	N/R	9	N/R	9	N/R	9
0.125" / 3.2mm	N/R	N/R	9	N/R	9	N/R	9
0.156" / 4.0mm	N/R	N/R	9	N/R	9	N/R	N/R
0.188" / 4.8mm	N/R	N/R	9	N/R	7	N/R	N/R
0.218" / 5.5mm	N/R	N/R	9	N/R	6	N/R	N/R
0.250" / 6.4mm	7	N/R	6	7	5	7	N/R
0.312" / 7.9mm	6	N/R	5	6	4	6	N/R
0.375" / 9.5mm	6	7	4	5	4	5	N/R
0.438" / 11.1mm	6	6	4	5	3	4	N/R
0.500" / 12.7mm	5	6	3	4	N/R	N/R	N/R
0.625" / 15.9mm	4	5	3	3	N/R	N/R	N/R
0.750" / 19.0mm	3	4	3	3	N/R	N/R	N/R
0.875" / 22.2mm	3	4	N/R	3	N/R	N/R	N/R
1.000" / 25.4mm	3	3	N/R	N/R	N/R	N/R	N/R

g014736  
g014736

Figure 20

4. Pour régler la vitesse des cylindres, ouvrez le menu principal dans l'InfoCenter et naviguez jusqu'à l'option RÉGLAGES.
5. Dans le menu RÉGLAGES, naviguez jusqu'à l'option VITESSE DE CYLINDRES et choisissez le numéro correspondant à la vitesse voulue avec le bouton ±.

## Programmation du code d'accès de configuration de la machine

Vous pouvez programmer un code d'accès sur l'InfoCenter pour empêcher l'utilisateur de modifier les paramètres suivants de la machine : TEMPORISATION DE LEVAGE, TEMPORISATION DE DESCENTE, TEMPORISATION DE PAUSE, VITESSE DE CYLINDRES, VITESSE DE RODAGE, TONTE CONSTANTE, NOMBRE DE LAMES et HAUTEUR DE COUPE.

1. Dans le menu RÉGLAGES, sélectionnez l'option PROTÉGER LES PARAM..
2. Activez l'option PROTÉGER LES PARAM (ON)
3. À l'invite, saisissez un code d'accès à 4 chiffres.
4. Tournez la clé de contact à la position ARRÊT pour enregistrer le code.

**Remarque:** Si vous oubliez le code d'accès utilisateur, vous pouvez demander un code d'accès temporaire à votre distributeur Toro agréé.

## Diagnostic du témoin d'anomalie

L'icône d'anomalie s'affiche sur l'écran principal en cas d'anomalie de la machine. L'affichage de cette icône signifie qu'une nouvelle anomalie est enregistrée dans le menu Anomalies; elle permet d'identifier le problème.

Pour une liste des anomalies, contactez votre distributeur Toro agréé ou consultez le *manuel d'entretien*.

## Levier de réglage du siège

Le levier de réglage du siège est situé dans l'angle avant gauche du siège (Figure 21) et permet de régler sa position en avant et en arrière.

**Remarque:** Pour obtenir un réglage supplémentaire du siège, vous pouvez retirer les 4 écrous qui fixent les glissières au socle et déplacer les glissières à la seconde série de trous de montage existante.

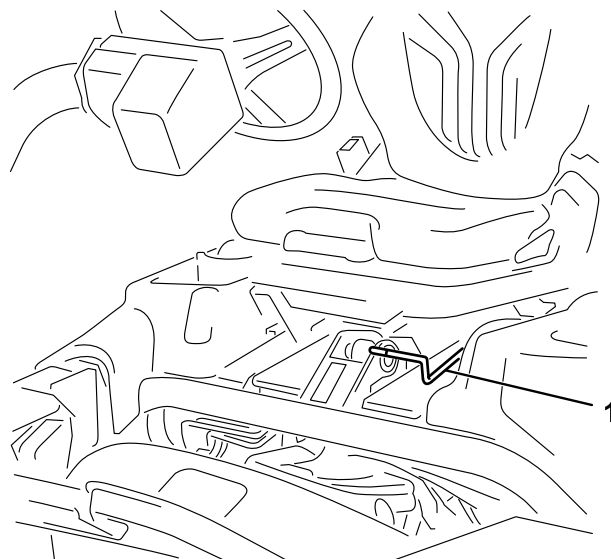

Figure 21

1. Levier de réglage du siège

g193737

## Robinet d'arrivée de carburant

Fermez le robinet d'arrivée de carburant (Figure 22) situé derrière le siège et sous le réservoir de carburant, avant de remettre la machine ou de la transporter sur une remorque ou un véhicule utilitaire.

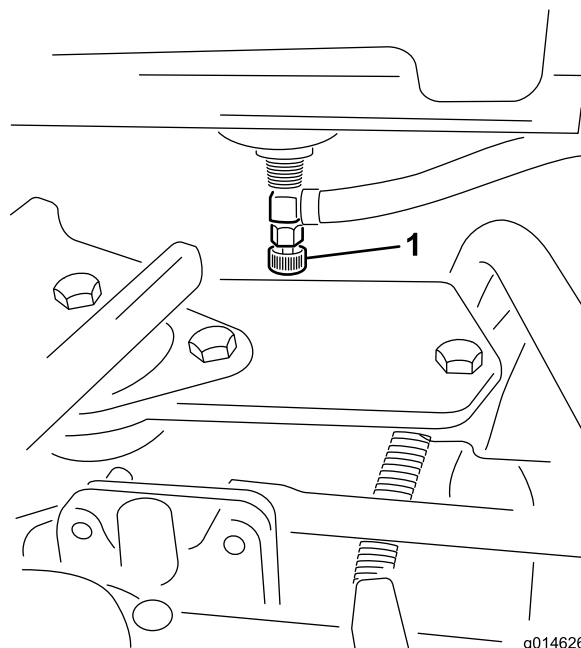

Figure 22

1. Robinet d'arrivée de carburant (sous le réservoir)

g014626

g014626

## Connecteurs de coupe d'alimentation des unités de coupe

Avant d'installer ou de retirer les unités de coupe, ou de travailler dessus, vous devez les déconnecter de l'alimentation électrique en séparant les connecteurs de coupe d'alimentation (Figure 23) situés à la base de l'arceau de sécurité, sur le côté gauche du groupe de déplacement. Branchez les connecteurs ensemble avant d'utiliser la machine.

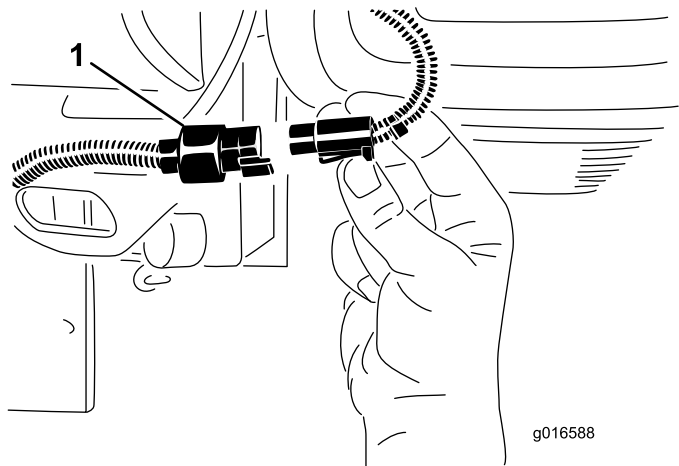

Figure 23

1. Connecteur de coupe d'alimentation des unités de coupe

### ⚠ PRUDENCE

Si vous ne déconnectez pas les unités de coupe de l'alimentation électrique, elles peuvent être mis en marche accidentellement et causer de graves blessures aux mains et aux pieds.

Débranchez toujours les connecteurs de coupe d'alimentation avant de travailler sur les unités de coupe.

## Caractéristiques techniques

**Remarque:** Les spécifications et la conception peuvent faire l'objet de modifications sans préavis.

**Remarque:** Le poids indiqué est le poids de la machine dans la configuration la plus courante.

Le poids total comprend le groupe de déplacement et trois unités de coupe à 11 lames.

Largeur de coupe	151 cm (59,5 po)
Voie	128 cm (50,5 po)

Empattement	119 cm (46,9 po)
Longueur hors tout (avec bacs)	249 cm (98 po)
Largeur hors tout	179 cm (70,6 po)
Hauteur hors tout	205 cm (80,8 po)
Poids	712 kg (1569 lb)

## Outils et accessoires

Une sélection d'outils et accessoires agréés par Toro est disponible pour augmenter et améliorer les capacités de la machine. Pour obtenir la liste de tous les accessoires et outils agréés, contactez votre dépositaire-réparateur ou votre distributeur Toro agréé, ou rendez-vous sur [www.Toro.com](http://www.Toro.com).

Pour garantir un rendement optimal et conserver la certification de sécurité de la machine, utilisez uniquement des pièces de rechange et accessoires Toro d'origine. Les pièces de rechange et accessoires d'autres constructeurs peuvent être dangereux et leur utilisation risque d'annuler la garantie de la machine.



# Utilisation

**Remarque:** Les côtés gauche et droit de la machine sont déterminés d'après la position d'utilisation normale.

## Avant l'utilisation

### Consignes de sécurité avant l'utilisation

#### Consignes de sécurité générales

- Ne confiez jamais l'utilisation ou l'entretien de la machine à des enfants ou à des personnes non qualifiées. La réglementation locale peut imposer un âge minimum pour les utilisateurs. Le propriétaire de la machine doit assurer la formation de tous les utilisateurs et mécaniciens.
- Familiarisez-vous avec le maniement correct du matériel, les commandes et les symboles de sécurité.
- Avant de quitter la position d'utilisation, serrez le frein de stationnement, coupez le moteur, enlevez la clé et attendez l'arrêt complet de toutes les pièces mobiles. Laissez refroidir la machine avant de la régler, la nettoyer, la remiser ou la réparer.
- Apprenez à arrêter la machine et à couper le moteur rapidement.
- Vérifiez toujours que les commandes de présence de l'utilisateur, les contacteurs de sécurité et les dispositifs de sécurité sont en place et fonctionnent correctement. N'utilisez pas la machine en cas de mauvais fonctionnement.
- Avant de tondre, vérifiez toujours que les unités de coupe sont en bon état de marche.
- Inspectez la zone de travail et enlevez tout objet pouvant être projeté par la machine.

#### Consignes de sécurité relatives au carburant

- Faites preuve de la plus grande prudence quand vous manipulez du carburant, en raison de son inflammabilité et du risque d'explosion des vapeurs qu'il dégage.
- Éteignez cigarettes, cigares, pipes et autres sources d'étincelles.
- Utilisez exclusivement un bidon à carburant homologué.
- N'enlevez pas le bouchon du réservoir de carburant et n'ajoutez pas de carburant quand le moteur tourne ou est encore chaud.

- N'ajoutez pas de carburant et ne vidangez pas le réservoir dans un local fermé.
- Ne remisez pas la machine ni les bidons de carburant à proximité d'une flamme nue, d'une source d'étincelles ou d'une veilleuse, telle celle d'un chauffe-eau ou autre appareil.
- Si vous renversez du carburant, ne mettez pas le moteur en marche. Évitez toute source possible d'inflammation jusqu'à dissipation complète des vapeurs de carburant.

### Spécifications relatives au carburant

**Capacité du réservoir de carburant :** 26,6 L (7 gallons américains)

**Carburant recommandé :** essence sans plomb avec indice d'octane de 87 ou plus (méthode de calcul  $[R+M]/2$ ).

**Éthanol :** de l'essence contenant jusqu'à 10 % d'éthanol (essence-alcool) ou 15 % de MTBE (éther méthyltertiobutylque) par volume peut être utilisée à la rigueur. L'éthanol et le MTBE sont deux produits différents. L'utilisation d'essence contenant 15 % d'éthanol (E15) par volume n'est pas agréée.

- **N'utilisez jamais d'essence contenant plus de 10 % d'éthanol par volume**, comme E15 (qui contient 15 % d'éthanol), E20 (qui contient 20 % d'éthanol) ou E85 (qui contient jusqu'à 85 % d'éthanol).
- N'utilisez **pas** de carburant contenant du méthanol.
- Ne stockez **pas** le carburant dans le réservoir ou dans des bidons de carburant pendant l'hiver, à moins d'utiliser un stabilisateur de carburant.
- N'ajoutez **pas** d'huile à l'essence.
- Pour des résultats optimaux, utilisez uniquement du carburant propre et frais (conservé depuis moins d'un mois).
- L'utilisation d'essence non agréée peut entraîner des problèmes de performances et/ou des dommages au moteur qui peuvent ne pas être couverts par la garantie.

**Important:** N'utilisez pas d'additifs de carburant autres qu'un stabilisateur/conditionneur. N'utilisez pas de stabilisateurs à base d'alcools tels que l'éthanol, le méthanol ou l'isopropanol.

### Remplissage du réservoir de carburant

1. Nettoyez la surface autour du bouchon du réservoir de carburant et enlevez le bouchon (Figure 24).

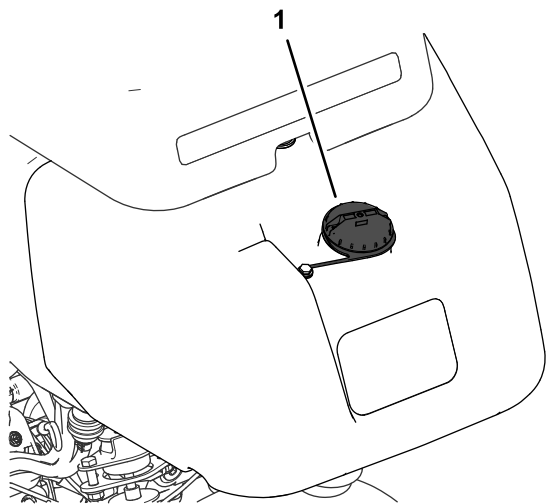

Figure 24

g272992

1. Bouchon du réservoir de carburant

2. Remplissez le réservoir de carburant jusqu'à 25 mm (1 po) au-dessous de la base du goulot de remplissage. L'espace au-dessus doit rester vide pour permettre au carburant de se dilater.

**Important:** Ne remplissez pas complètement le réservoir de carburant.

3. Remettez le bouchon en place.

**Remarque:** Vous entendrez un déclic quand le bouchon sera complètement fermé.

4. Essuyez le carburant éventuellement répandu.

## Procédures d'entretien quotidien

**Périodicité des entretiens:** À chaque utilisation ou une fois par jour

Avant de démarrer la machine chaque jour, effectuez les procédures suivantes :

- Contrôlez le niveau d'huile moteur; voir [Contrôle du niveau d'huile moteur \(page 38\)](#).
- Contrôlez le niveau de liquide hydraulique; voir [Contrôle du niveau de liquide hydraulique \(page 46\)](#).
- Contrôlez le contact cylindre/contre-lame; voir [Contrôle du contact cylindre/contre-lame \(page 53\)](#).
- Contrôlez la pression des pneus; voir [Contrôle de la pression des pneus \(page 43\)](#).

## Pendant l'utilisation

### Consignes de sécurité pendant l'utilisation

#### Consignes de sécurité générales

- Le propriétaire/l'utilisateur est responsable des accidents pouvant entraîner des dommages corporels et matériels et peut les prévenir.
- Portez des vêtements appropriés, y compris une protection oculaire, un pantalon, des chaussures solides à semelle antidérapante et des protecteurs d'oreilles. Si vos cheveux sont longs, attachez-les et ne portez pas de vêtements amples ni de bijoux pendants.
- N'utilisez pas la machine si vous êtes fatigué(e), malade ou sous l'emprise de l'alcool, de médicaments ou de drogues.
- Accordez toute votre attention à l'utilisation de la machine. Ne vous livrez à aucune activité risquant de vous distraire, au risque de causer des dommages corporels ou matériels.
- Avant de démarrer le moteur, assurez-vous que tous les embrayages sont au point mort, que le frein de stationnement est serré et que vous êtes au poste d'utilisation.
- Ne transportez jamais de passagers sur la machine.
- N'admettez personne, notamment les enfants, dans le périmètre de travail. Si d'autres personnes doivent obligatoirement être présentes, faites preuve de prudence et vérifiez que les bacs de ramassage sont en place sur la machine.
- N'utilisez la machine que si la visibilité est bonne afin d'éviter les trous ou autres dangers cachés.
- Évitez de tondre quand l'herbe est humide, car la perte de motricité peut faire déraper la machine.
- N'approchez pas les pieds et les mains des unités de coupe.
- Avant de faire marche arrière, vérifiez que la voie est libre juste derrière la machine et sur sa trajectoire.
- Faites preuve de prudence à l'approche de tournants sans visibilité, de buissons, d'arbres ou d'autres objets susceptibles de gêner la vue.
- Arrêtez les unités de coupe quand vous ne tondez pas.
- Ralentissez et faites preuve de prudence quand vous changez de direction, ainsi que pour traverser des routes et des trottoirs avec la machine. Cédez toujours la priorité.

- Ne faites tourner le moteur que dans des lieux bien aérés. Les gaz d'échappement contiennent du monoxyde de carbone dont l'inhalation est mortelle.
- Ne laissez pas la machine en marche sans surveillance.
- Avant de quitter la position d'utilisation :
  - Garez la machine sur une surface plane et horizontale.
  - Abaissez les unités de coupe au sol et vérifiez qu'elles sont débrayées.
  - Serrez le frein de stationnement.
  - Coupez le moteur et enlevez la clé.
  - Attendez l'arrêt complet de tout mouvement.
- N'utilisez la machine que si la visibilité est suffisante et dans de bonnes conditions météorologiques. N'utilisez pas la machine si la foudre menace.
- Lisez les instructions relatives à l'utilisation sur les pentes ci-dessous avant d'utiliser la machine sur une pente. Avant d'utiliser la machine, examinez l'état actuel du terrain pour déterminer s'il se prête à l'utilisation de la machine. Les variations de terrain peuvent modifier le fonctionnement de la machine sur les pentes.
- Évitez de démarrer, de vous arrêter ou de tourner sur les pentes. Évitez de changer brusquement de vitesse ou de direction. Dans les virages, procédez lentement et progressivement.
- N'utilisez pas la machine si la motricité, la direction ou la stabilité peuvent être compromises.
- Enlevez ou balisez les obstacles tels que fossés, trous, ornières, bosses, rochers ou autres dangers cachés. L'herbe haute peut masquer les obstructions. Les irrégularités du terrain peuvent provoquer le retournement de la machine.
- Tenez compte du fait que la motricité de la machine peut être réduite sur l'herbe humide, en travers des pentes ou en descente. La perte d'adhérence des roues motrices peut faire déraper la machine et entraîner la perte du freinage et de la direction.
- Faites preuve de la plus grande prudence lorsque vous utilisez la machine près de fortes dénivellations, de fossés, de berges, d'étendues d'eau ou autres dangers. La machine pourrait se retourner brusquement si une roue passe par-dessus une dénivellation quelconque et se retrouve dans le vide, ou si un bord s'effondre. Établissez une zone de sécurité entre la machine et tout danger potentiel.
- Repérez les dangers potentiels depuis le bas de la pente. Si vous constatez la présence de dangers, tondez la pente avec une machine à conducteur marchant.
- Dans la mesure du possible, gardez les unités de coupe abaissées au sol quand vous utilisez la machine sur des pentes. Si vous levez les unités de coupe alors que la machine se déplace sur une pente, elle peut devenir instable.
- Redoublez de prudence quand des systèmes de ramassage ou d'autres accessoires sont montés sur la machine. Ceux-ci peuvent modifier la stabilité et entraîner la perte de contrôle de la machine.

## Système de protection antiretournement (ROPS) – Sécurité

- Ne retirez aucun des composants du système ROPS de la machine.
- Attachez la ceinture de sécurité et apprenez à la détacher rapidement en cas d'urgence.
- Attachez toujours votre ceinture de sécurité.
- Vérifiez soigneusement où se trouvent les obstacles en hauteur et ne les touchez pas.
- Maintenez le système ROPS en bon état en vérifiant minutieusement et régulièrement s'il est endommagé et en maintenant toutes les fixations bien serrées.
- Remplacez tous les composants du système ROPS qui sont endommagés. Ne les réparez pas et ne les modifiez pas.

## Consignes de sécurité concernant l'utilisation sur les pentes

- Les pentes augmentent significativement les risques de perte de contrôle et de retournement de la machine pouvant entraîner des accidents graves, voire mortels. Vous êtes responsable de la sécurité d'utilisation de la machine sur les pentes. L'utilisation de la machine sur une pente, quelle qu'elle soit, demande une attention particulière.
- Évaluez l'état du terrain, étudiez-le et balisez-le pour déterminer si la pente permet d'utiliser la machine sans risque. Faites toujours preuve de bon sens et de discernement quand vous réalisez cette étude.

## Rodage de la machine

Lisez les procédures de vidange d'huile et d'entretien recommandées pendant le rodage dans le *manuel du propriétaire* du moteur fourni avec la machine.

La machine est rodée après seulement 8 heures de fonctionnement.

Comme les premières heures de fonctionnement sont critiques pour la fiabilité future de la machine, surveillez étroitement son fonctionnement et ses performances pour noter et corriger les anomalies mineures qui pourraient dégénérer en problèmes majeurs. Examinez fréquemment la machine pendant le rodage pour détecter des signes éventuels de fuites d'huile, fixations desserrées ou autres anomalies.

## Démarrage du moteur

**Remarque:** Examinez la surface sous les unités de coupe pour vous assurer qu'elle est parfaitement dégagée de tout débris.

1. Asseyez-vous sur le siège, serrez le frein de stationnement, désengagez le levier multifonction et placez le sélecteur de fonction en position POINT MORT.
2. Vérifiez que la pédale de déplacement est en position NEUTRE et que vous n'avez pas le pied dessus.
3. Pour démarrer le moteur à froid, placez la commande de starter en position EN SERVICE.
4. Placez la commande d'accélérateur à MI-COURSE.
5. Insérez la clé de contact et tournez-la dans le sens horaire jusqu'à ce que le moteur démarre.
6. Après le démarrage du moteur, ajustez progressivement la commande de starter de façon à obtenir un régime moteur régulier. Dès que possible, ouvrez le volet de starter en tirant la commande en arrière, à la position HORS SERVICE. Le starter n'est pas ou presque pas nécessaire si le moteur est chaud.

## Contrôle de la machine après le démarrage du moteur

1. Placez la commande d'accélérateur en position HAUT RÉGIME.
2. Poussez le levier multifonction en avant momentanément.

Les unités de coupe doivent s'abaisser et tous les cylindres doivent tourner.

**Remarque:** Le sélecteur de fonction doit se trouver à la position centrale (tonte) pour que les cylindres tournent quand vous abaissez les unités de coupe.

3. Ramenez le levier multifonction en arrière.

Les cylindres de coupe doivent s'arrêter de tourner et les unités de coupe doivent s'élever à la position de transport maximale.

4. Serrez le frein pour immobiliser la machine et faites passer la pédale de déplacement par les positions de marche avant et de marche arrière.
5. Continuez la procédure ci-dessus pendant 1 ou 2 minutes. Placez le sélecteur de fonction au POINT MORT, serrez le frein de stationnement et coupez le moteur.
6. Recherchez d'éventuelles fuites de liquide et resserrez les raccords hydrauliques au besoin.

**Remarque:** Quand la machine est neuve, les roulements et cylindres sont très serrés, et vous devez donc placer la commande d'accélérateur à la position HAUT RÉGIME pour effectuer ce contrôle. Le réglage sur haut régime ne sera peut-être pas nécessaire après la période de rodage.

**Remarque:** Si les fuites de liquide persistent, contactez votre dépositaire Toro agréé et faites remplacer les pièces le cas échéant.

**Important:** La présence de traces d'huile sur les joints de moteur ou de roues n'a rien d'anormal. Les joints ont besoin d'être légèrement lubrifiés pour fonctionner correctement.

## Arrêt du moteur

1. Amenez la commande d'accélérateur en position BAS RÉGIME, tirez le levier multifonction en arrière et placez le sélecteur de fonction en position POINT MORT.
2. Tournez la clé de contact en position ARRÊT pour couper le moteur. Enlevez la clé du commutateur pour éviter tout démarrage accidentel.
3. Fermez le robinet d'arrivée de carburant avant de remiser la machine.

## Contrôle du système de sécurité

**Périodicité des entretiens:** À chaque utilisation ou une fois par jour

## **▲ PRUDENCE**

**Si les contacteurs de sécurité sont déconnectés ou endommagés, la machine peut se mettre en marche inopinément et causer des blessures.**

- **Ne modifiez pas abusivement les contacteurs de sécurité.**
- **Vérifiez chaque jour le fonctionnement des contacteurs de sécurité et remplacez ceux qui sont endommagés avant d'utiliser la machine.**

Le rôle du système de sécurité est d'empêcher le fonctionnement de la machine si cela peut vous exposer à des blessures ou endommager la machine.

Le système de sécurité empêche le démarrage du moteur, sauf si :

- La pédale de déplacement est en position NEUTRE.
- Amenez le sélecteur de fonction en position POINT MORT.

Le système de sécurité empêche la machine de se déplacer, sauf si :

- Le frein de stationnement est desserré.
- Vous êtes assis sur le siège du conducteur.
- Le sélecteur de fonction est à la position TONTE ou TRANSPORT.

Le système de sécurité empêche les cylindres de tourner si le sélecteur de fonction n'est pas à la position TONTE.

## **Contrôle de la pédale de déplacement**

Effectuez les contrôles suivants chaque jour pour garantir le bon fonctionnement du système de sécurité :

1. Asseyez-vous sur le siège, mettez la pédale de déplacement à la position NEUTRE et le sélecteur de fonction au POINT MORT, et serrez le frein de stationnement.
2. Essayez d'actionner la pédale de déplacement en avant ou en arrière.

La pédale ne doit pas bouger, ce qui signifie que le système de sécurité fonctionne correctement. Corrigez le problème en cas de mauvais fonctionnement.

## **Contrôle de la sélection de fonction**

1. Asseyez-vous sur le siège, mettez la pédale de déplacement à la position NEUTRE et le sélecteur

de fonction au POINT MORT, et serrez le frein de stationnement.

2. Placez le sélecteur de fonction en position TONTE ou TRANSPORT et essayez de démarrer le moteur.

Le moteur ne doit pas se lancer ni démarrer, ce qui signifie que le système de sécurité fonctionne correctement. Corrigez le problème en cas de mauvais fonctionnement.

3. Asseyez-vous sur le siège, mettez la pédale de déplacement à la position NEUTRE et le sélecteur de fonction au POINT MORT, et serrez le frein de stationnement.
4. Démarrez le moteur et placez le sélecteur de fonction à la position TONTE ou TRANSPORT.

Le moteur doit s'arrêter, ce qui signifie que le système de sécurité fonctionne correctement.

Corrigez le problème en cas de mauvais fonctionnement.

## **Contrôle du contacteur de présence de l'utilisateur**

1. Asseyez-vous sur le siège, mettez la pédale de déplacement à la position NEUTRE et le sélecteur de fonction au POINT MORT, et serrez le frein de stationnement.
2. Démarrage du moteur.
3. Desserrez le frein de stationnement, placez le sélecteur de fonction à la position TONTE et soulevez-vous du siège.

Le moteur doit s'arrêter, ce qui signifie que le système de sécurité fonctionne correctement. Corrigez le problème en cas de mauvais fonctionnement.

## **Contrôle du levier multifonction**

1. Asseyez-vous sur le siège, mettez la pédale de déplacement à la position NEUTRE et le sélecteur de fonction au POINT MORT, et serrez le frein de stationnement.
2. Démarrage du moteur.
3. Déplacez le levier multifonction vers l'avant pour abaisser les unités de coupe. Les unités de coupe doivent s'abaisser mais ne pas se mettre à tourner.

Si elles se mettent à tourner, cela signifie que le système de sécurité ne fonctionne pas correctement; remédiez au problème avant d'utiliser la machine.

# Conduire la machine sans tondre

- Assurez-vous que les unités de coupe sont complètement levées.
- Amenez le sélecteur de fonction à la position TRANSPORT.
- Utilisez les freins pour ralentir la machine dans les descentes afin d'éviter de perdre le contrôle de la machine.
- Approchez les zones accidentées à vitesse réduite et traversez les terrains très ondulés avec prudence.
- Familiarisez-vous avec la largeur de la machine. Pour éviter des réparations et des temps d'immobilisation coûteux, n'essayez pas de passer entre des objets trop rapprochés.

## La tonte des verts

**Important:** Si l'alarme du détecteur de fuite (si votre modèle en est équipé) se déclenche ou si vous remarquez une fuite d'huile au cours de la tonte d'un vert, levez immédiatement les unités de coupe, quittez immédiatement le vert et arrêtez la machine une fois qu'elle est éloignée. Déterminez la cause de la fuite et corrigez le problème.

Avant de tondre des verts, trouvez une zone dégagée et entraînez-vous à exécuter les fonctions de base de la machine (démarrage et arrêt, levée et abaissement des unités de coupe, changement de direction, etc.).

Débarrassez le vert des débris qui peuvent s'y trouver, retirez le drapeau de la coupelle et déterminez la direction de tonte la plus appropriée. Basez la direction de tonte sur celle de la tonte précédente. Alternez toujours le sens des passages par rapport à la coupe précédente pour éviter que l'herbe se couche et soit ainsi difficile à saisir entre les lames de coupe et la contre-lame.

## La tonte des verts

1. Approchez le vert avec le sélecteur de fonction en position TONTE et le moteur tournant à plein régime.
2. Commencez sur un bord du vert afin de pouvoir utiliser la procédure de tonte dite « en ruban ».

**Remarque:** Cette méthode minimise le compactage et laisse des bandes esthétiques sur les verts.

3. Poussez le levier multifonction vers l'avant lorsque le bord avant des bacs à herbe franchit le bord extérieur du vert.

**Remarque:** Cette procédure abaisse les unités de coupe sur le gazon et démarre les cylindres.

**Important:** L'unité centrale s'abaisse et remonte un peu après les unités avant; pour cette raison, entraînez-vous à synchroniser les opérations pour minimiser la tonte de rattrapage nécessaire.

**Remarque:** Le délai de levée et d'abaissement de l'unité de coupe centrale dépend de la température du liquide hydraulique. Si le liquide hydraulique est froid, le délai sera plus long. Le délai diminue à mesure que la température du liquide augmente.

4. Lors du passage retour, empiétez légèrement sur la bande tondue précédemment.

**Remarque:** Pour vous aider à traverser le vert en ligne droite et à maintenir la machine à égale distance du bord de la passe précédente, imaginez une ligne de vision approximativement 1,8 à 3 m devant la machine jusqu'au bord de la partie non tondue du vert (Figure 26). Faites passer la ligne de vision par le bord extérieur du volant, c.-à-d. maintenez le bord du volant aligné sur un point se trouvant toujours à la même distance par rapport à l'avant de la machine.

5. Lorsque le bord avant des bacs à herbe franchit le bord du vert, ramenez le levier multifonction en arrière et maintenez-le dans cette position jusqu'à ce que toutes les unités de coupe soient levées. Cela arrête les cylindres et lève les unités de coupe.

**Important:** Programmez cette procédure correctement pour éviter d'empiéter sur la zone limitrophe, tout en tondant la plus grande superficie possible du vert de sorte à minimiser la quantité d'herbe restant à tondre autour de la périphérie extérieure.

6. Pour réduire le temps de travail et faciliter l'alignement pour la passe suivante, tournez momentanément la machine dans la direction opposée, puis tournez-la vers la partie à tondre. Ce demi-tour en « goutte d'eau » (Figure 25) permet d'aligner rapidement la machine pour la passe suivante.

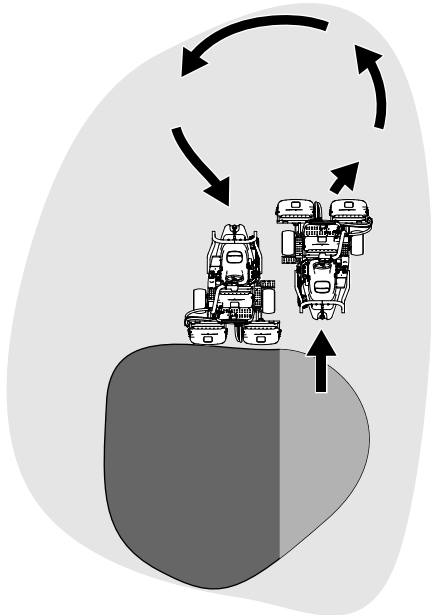

Figure 25

g229671

**Remarque:** Essayez de tourner au plus serré, sauf par temps chaud, où un virage plus large minimisera les marques sur le gazon.

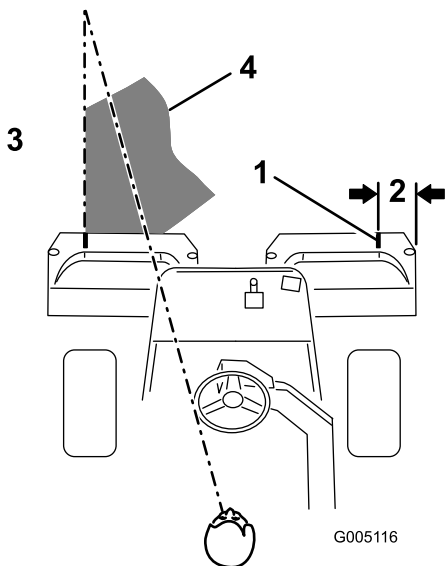

Figure 26

g005116

- |                         |  |
|-------------------------|--|
| 1. Bande d'alignement   | 3. Herbe tondue du côté gauche   |
| 2. Environ 13 cm (5 po) | 4. Fixez votre regard à une distance de 2 à 3 m (6 à 10 pi) devant la machine. |

**Remarque:** Le volant ne revient pas à sa position de départ après un changement de direction.

**Important:** N'arrêtez jamais la machine sur le vert quand les unités coupe sont en marche, car cela pourrait endommager la

pelouse. Si vous arrêtez la machine sur un vert humide, les roues risquent de laisser des traces ou des indentations.

## Tonte de la périphérie du terrain et fin de la tonte

1. Terminez la tonte du vert par la périphérie extérieure. Changez la direction de tonte par rapport à la tonte précédente.

**Remarque:** Utilisez la commande d'accélérateur pour réguler la vitesse de la machine quand vous tondez la périphérie du terrain. Ainsi, la tonte s'adaptera à l'état du vert et ce qui peut contribuer à réduire la « zone triplex ».

**Remarque:** Tenez toujours compte des conditions météorologiques et de l'état du gazon et veillez à changer la direction de coupe par rapport à la tonte précédente.

2. Lorsque vous avez fini de tondre la périphérie extérieure, ramenez brièvement le levier multifonction en arrière pour arrêter les cylindres, puis quittez le vert. Levez les unités de coupe une fois qu'elles sont toutes sorties du vert.

**Remarque:** Cela permet de minimiser les paquets d'herbe qui restent à la surface du vert.

3. Remettez le drapeau en place.
4. Videz complètement les bacs à herbe avant de conduire la machine sur le vert suivant.

**Remarque:** L'herbe coupée, humide et lourde exerce une pression excessive sur les bacs et augmente inutilement le poids de la machine, ce qui accroît la charge imposée aux systèmes de la machine (par ex. moteur, système hydraulique et freins).

## Après l'utilisation

### Consignes de sécurité après l'utilisation

#### Consignes de sécurité générales

- Avant de quitter le siège, serrez le frein de stationnement, coupez le moteur, enlevez la clé et attendez l'arrêt complet de toutes les pièces mobiles. Laissez refroidir la machine avant de la régler, la nettoyer, la remiser ou la réparer.
- Pour éviter les risques d'incendie, enlevez les débris d'herbe coupée et autres qui sont agglomérés sur les unités de coupe et les

dispositifs d'entraînement. Nettoyez les coulées éventuelles d'huile ou de carburant.

- Fermez le robinet d'arrivée de carburant avant de remiser ou de faire transporter la machine.
- Désengagez l'entraînement de l'outil pendant le transport de la machine ou qu'elle ne sert pas.
- Faites refroidir la machine avant de la remiser dans un local fermé.
- Faites l'entretien de la ou des ceintures de sécurité, et nettoyez-les au besoin.
- Ne remisez pas la machine ni les bidons de carburant à proximité d'une flamme nue, d'une source d'étincelles ou d'une veilleuse, telle celle d'un chauffe-eau ou d'autres appareils.

## Sécurité de remorquage

- Le remorquage ne doit être effectué que par une machine équipée à cet effet. L'équipement remorqué ne doit être attaché qu'au point d'attelage.
- Suivez les recommandations du fabricant en ce qui concerne les limites de poids relatives au matériel remorqué et au remorquage sur pentes. Sur les pentes, le poids du matériel remorqué peut provoquer une perte de la motricité et du contrôle de la machine.
- N'autorisez jamais ni enfants ni adultes à monter sur ou dans le matériel remorqué.
- Conduisez lentement et prévoyez une distance de freinage plus grande que la normale pendant le remorquage.

## Remorquage de la machine

En cas d'urgence, vous pouvez remorquer la machine sur une distance maximale de 400 m (¼ mi).

**Important:** Ne remorquez pas la machine à plus 3 à 5 km/h (2 à 3 mi/h) au risque d'endommager la transmission. S'il est nécessaire de déplacer la machine sur plus de 400 m (1/4 mi), transportez-la sur un camion ou une remorque.

1. Localisez la vanne de dérivation sur la pompe et tournez-la jusqu'à ce que la fente soit verticale (Figure 27).

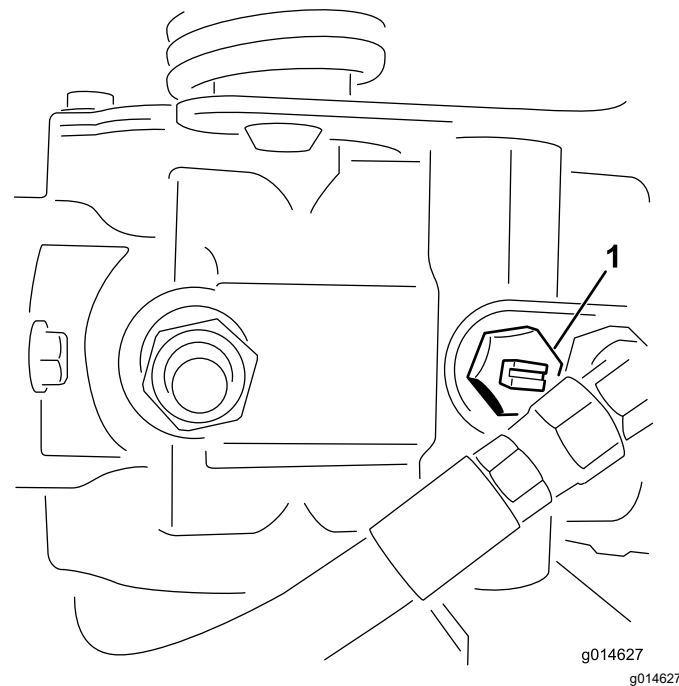

Figure 27

1. Vanne de dérivation en position fermée (fente horizontale)

2. Avant de démarrer le moteur, fermez la vanne de dérivation (fente horizontale) (Figure 27).

**Important:** Ne démarrez pas le moteur quand la vanne de dérivation est ouverte.

## Inspection et nettoyage après la tonte

Après la tonte, lavez soigneusement la machine au jet d'eau sans buse pour éviter qu'une pression d'eau excessive ne contamine et n'endommage les joints et les roulements. **Ne lavez pas le moteur encore chaud ni des connexions électriques avec de l'eau.**

Après avoir nettoyé la machine, effectuez les opérations suivantes :

- Vérifiez que la machine ne présente pas de fuites de liquide hydraulique, de dommages ou d'usure des composants hydrauliques et mécaniques.
- Vérifiez l'affûtage des unités de coupe.
- Lubrifiez l'arbre de frein avec de l'huile SAE 30 ou pulvérisez un lubrifiant pour prévenir la corrosion et préserver le bon fonctionnement de la machine lors de la prochaine tonte.

## Transport de la machine

- Procédez avec prudence pour charger la machine sur une remorque ou un camion, ainsi que pour la décharger.



- Utilisez une rampe d'une seule pièce pour charger la machine sur une remorque ou un camion.
- Arrimez solidement la machine au moyen de sangles, chaînes, câbles ou cordes. Les sangles avant et arrière doivent être dirigées vers le bas et l'extérieur de la machine ([Figure 28](#)).

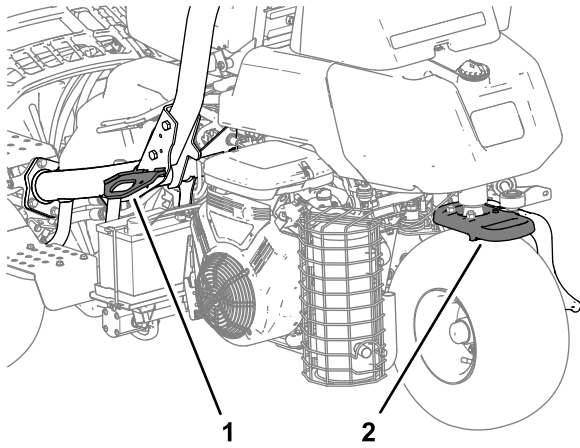

g276052

**Figure 28**

1. Point d'attache (de chaque côté)
2. Point d'attache arrière

# Entretien

## ⚠ PRUDENCE

Le mauvais entretien de la machine peut entraîner la défaillance prématurée des divers systèmes et vous blesser ou blesser toute personne à proximité.

Maintenez la machine bien entretenue et en bon état de marche, conformément aux instructions du présent manuel.

**Remarque:** Les côtés gauche et droit de la machine sont déterminés d'après la position d'utilisation normale.

**Remarque:** Vous pouvez télécharger un exemplaire gratuit du schéma hydraulique ou électrique en vous rendant sur [www.Toro.com](http://www.Toro.com) et en cherchant votre machine sous le lien Manuels sur la page d'accueil.

**Important:** Reportez-vous au manuel du propriétaire du moteur pour toutes procédures d'entretien supplémentaires.

## ⚠ ATTENTION

Si vous laissez la clé dans le commutateur d'allumage, quelqu'un pourrait mettre le moteur en marche accidentellement et vous blesser gravement, ainsi que toute personne à proximité.

Avant tout entretien, enlevez la clé de contact et débranchez les fils des bougies. Éloignez les fils pour éviter tout contact accidentel avec les bougies.

## Consignes de sécurité pendant l'entretien

- Avant de quitter la position d'utilisation, effectuez la procédure suivante :
  - Garez la machine sur une surface plane et horizontale.
  - Désengagez la ou les unités de coupe.
  - Serrez le frein de stationnement.
  - Coupez le moteur et enlevez la clé.
  - Attendez l'arrêt complet de tout mouvement.
- Laissez refroidir les composants de la machine avant d'effectuer un entretien.
- Si possible, n'effectuez aucun entretien quand le moteur est en marche. Ne vous approchez pas des pièces mobiles.
- Soutenez la machine avec des chandelles chaque fois que vous devez travailler dessous.
- Libérez la pression emmagasinée dans les composants avec précaution.
- Maintenez toutes les pièces de la machine en bon état de marche et toutes les fixations bien serrées.
- Remplacez tous les autocollants usés ou endommagés.
- Pour garantir un rendement optimal et la sécurité continue de la machine, utilisez toujours des pièces de rechange Toro d'origine. Les pièces de rechange provenant d'autres constructeurs peuvent être dangereuses et leur utilisation risque d'annuler la garantie de la machine.

# Programme d'entretien recommandé

Périodicité d'entretien	Procédure d'entretien
Après la 1ère heure de fonctionnement	<ul style="list-style-type: none"> <li>• Serrez les écrous de roues.</li> </ul>
Après les 10 premières heures de fonctionnement	<ul style="list-style-type: none"> <li>• Serrez les écrous de roues.</li> </ul>
Après les 50 premières heures de fonctionnement	<ul style="list-style-type: none"> <li>• Contrôlez le régime moteur (au ralenti et au régime maximum).</li> </ul>
À chaque utilisation ou une fois par jour	<ul style="list-style-type: none"> <li>• Vérifiez que la ou les ceintures de sécurité ne sont pas usées, coupées ou abîmées. Remplacez la ou les ceintures de sécurité en cas de mauvais fonctionnement d'un composant.</li> <li>• Contrôlez le système de sécurité.</li> <li>• Contrôlez le système de sécurité.</li> <li>• Inspectez et nettoyez la machine après la tonte.</li> <li>• Contrôlez le niveau d'huile moteur.</li> <li>• Contrôle de la pression des pneus.</li> <li>• Contrôlez le niveau de liquide hydraulique.</li> <li>• Contrôlez les conduites et flexibles hydrauliques.</li> <li>• Contrôlez le contact cylindre/contre-lame.</li> </ul>
Toutes les 50 heures	<ul style="list-style-type: none"> <li>• Faites l'entretien de l'élément en mousse du filtre à air (plus fréquemment si vous travaillez dans des conditions très sales ou poussiéreuses).</li> <li>• Vérifiez le niveau d'électrolyte dans la batterie. (Si la machine est remise, contrôlez le niveau d'électrolyte tous les 30 jours.)</li> <li>• Contrôlez le branchement des câbles de la batterie.</li> </ul>
Toutes les 100 heures	<ul style="list-style-type: none"> <li>• Faites l'entretien de l'élément en papier du filtre à air (plus fréquemment si vous travaillez dans des conditions très sales ou poussiéreuses).</li> <li>• Vidangez l'huile moteur et remplacez le filtre à huile.</li> </ul>
Toutes les 200 heures	<ul style="list-style-type: none"> <li>• Serrez les écrous de roues.</li> </ul>
Toutes les 400 heures	<ul style="list-style-type: none"> <li>• Graissage de la machine.</li> <li>• Graissez la machine</li> </ul>
Toutes les 500 heures	<ul style="list-style-type: none"> <li>• Remplacement du filtre à carburant (ou avant si le débit de carburant est limité).</li> </ul>
Toutes les 800 heures	<ul style="list-style-type: none"> <li>• Si vous n'utilisez pas le liquide hydraulique recommandé ou s'il vous est arrivé d'utiliser un autre liquide dans le réservoir, vidangez le liquide hydraulique et remplacez le filtre et le reniflard du réservoir.</li> <li>• Contrôlez le régime moteur (au ralenti et au régime maximum).</li> <li>• Contrôlez le jeu aux soupapes.</li> </ul>
Toutes les 1000 heures	<ul style="list-style-type: none"> <li>• Remplacez les bougies.</li> <li>• Si vous utilisez le liquide hydraulique recommandé, remplacez le filtre à huile hydraulique.</li> </ul>
Toutes les 2000 heures	<ul style="list-style-type: none"> <li>• Si vous utilisez le liquide hydraulique recommandé, vidangez le liquide hydraulique.</li> </ul>
Une fois par an	<ul style="list-style-type: none"> <li>• Rodage des freins.</li> </ul>
Tous les 2 ans	<ul style="list-style-type: none"> <li>• Contrôlez les conduites et les raccords de carburant.</li> <li>• Remplacez les flexibles mobiles.</li> </ul>

# Liste de contrôle pour l'entretien journalier

Copiez cette page pour pouvoir vous en servir régulièrement.

Entretiens à effectuer	Pour la semaine du :						
	Lun.	Mar.	Mer.	Jeu.	Ven.	Sam.	Dim.
Vérifiez le fonctionnement du système de sécurité.							
Contrôlez le fonctionnement des instruments.							
Contrôlez l'alarme du détecteur de fuite.							
Vérifiez le fonctionnement des freins.							
Contrôlez le niveau de carburant.							
Contrôlez le niveau de liquide hydraulique.							
Vérifiez le niveau d'huile moteur.							
Nettoyez les ailettes de refroidissement du moteur.							
Examinez le préfiltre du filtre à air.							
Vérifiez tous bruits anormaux en provenance du moteur.							
Vérifiez le réglage cylindre/contre-lame.							
Vérifiez l'état des flexibles hydrauliques.							
Recherchez les fuites éventuelles.							
Contrôlez la pression des pneus.							
Vérifiez le réglage de la hauteur de coupe.							
Retouchez les peintures endommagées.							

Notes concernant les problèmes constatés		
Contrôle effectué par :		
Contrôle	Date	Information

# Lubrification

## Graissage de la machine

**Périodicité des entretiens:** Toutes les 400 heures

Lubrifiez les graisseurs avec de la graisse n° 2 au lithium.

1. Essuyez les graisseurs pour éviter que des impuretés ne pénètrent dans le roulement ou la bague (Figure 29).

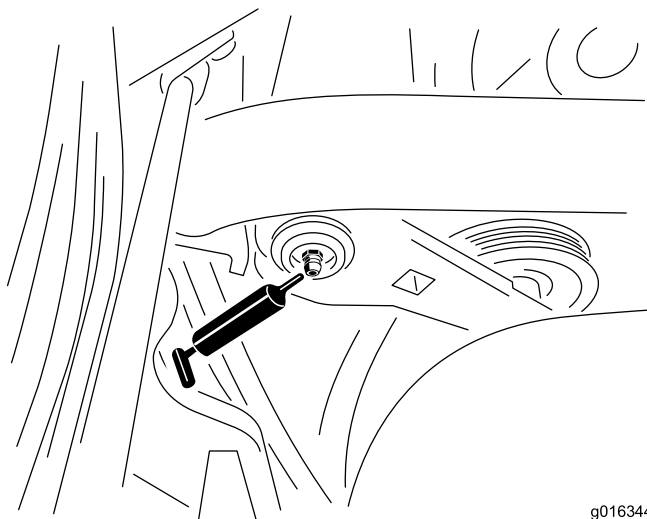

g016344  
g016344

**Figure 29**

Côté gauche du modèle à essence montré; votre modèle peut être différent

2. Injectez de la graisse dans le roulement ou la bague jusqu'à ce qu'elle soit visible. Essuyez tout excès de graisse.

# Entretien du moteur

## Consignes de sécurité pour le moteur

- Coupez le moteur avant de contrôler le niveau d'huile ou d'ajouter de l'huile dans le carter.
- Ne modifiez pas le réglage du régulateur et ne faites pas tourner le moteur à un régime excessif.

## Entretien du filtre à air

**Périodicité des entretiens:** Toutes les 50 heures—Faites l'entretien de l'élément en mousse du filtre à air (plus fréquemment si vous travaillez dans des conditions très sales ou poussiéreuses).

Toutes les 100 heures—Faites l'entretien de l'élément en papier du filtre à air (plus fréquemment si vous travaillez dans des conditions très sales ou poussiéreuses).

1. Nettoyez le couvercle du filtre à air (Figure 30).

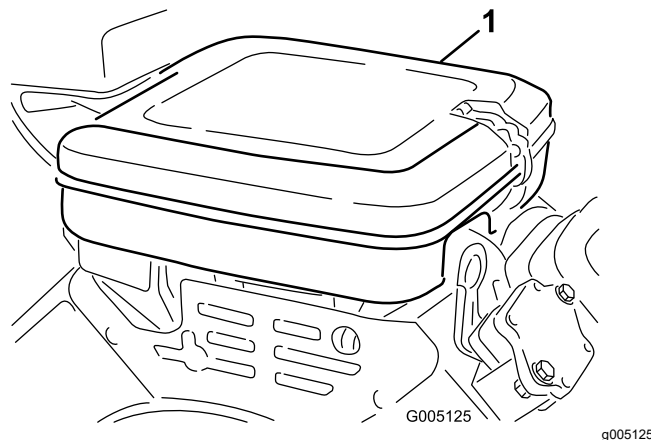

**Figure 30**

1. Couvercle du filtre à air
2. Ouvrez les clips de verrouillage et enlevez le couvercle du filtre à air.
3. Retirez l'écrou à oreilles qui fixe les éléments au boîtier du filtre à air (Figure 31).
4. Si l'élément en mousse est encrassé, sortez-le de l'élément en papier (Figure 31). Nettoyez-le soigneusement comme suit :
  - A. Lavez l'élément en mousse dans de l'eau chaude additionnée de savon liquide. Pressez-le pour le nettoyer.
  - B. Séchez-le en l'enveloppant dans un chiffon propre. Pressez l'élément en mousse dans le chiffon pour le sécher.

**Important:** Ne tordez pas l'élément en mousse pour le sécher, car vous pourriez déchirer la mousse.

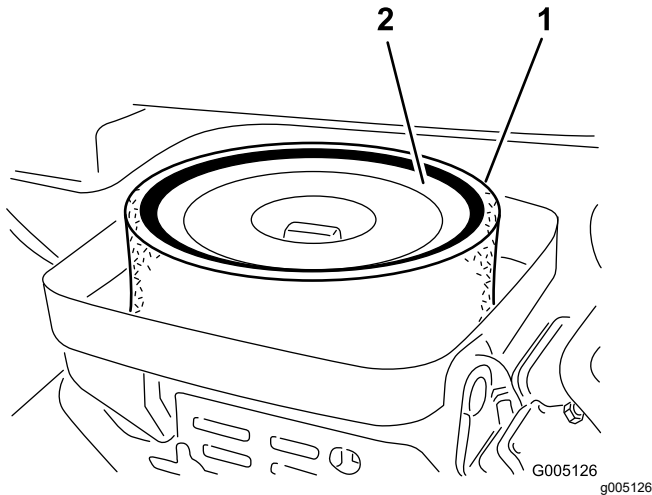

Figure 31

1. Élément en mousse      2. Élément en papier

5. Contrôlez l'état de l'élément en papier. Tapotez-le sur une surface plane ou remplacez-le si nécessaire.
6. Reposez l'élément en mousse, l'élément en papier, l'écrou à oreilles et le couvercle du filtre à air.

**Important:** Ne faites pas tourner le moteur sans le filtre à air complet sous peine de l'user et de l'endommager gravement.

## Contrôle du niveau, vidange de l'huile moteur et remplacement du filtre à huile

À la livraison, le carter moteur contient de l'huile; vérifiez toutefois le niveau d'huile avant et après le premier démarrage du moteur.

### Spécifications de l'huile moteur

Catégorie de service API : SJ- ou mieux

Viscosité d'huile : SAE 30

**Remarque:** Utilisez n'importe quelle huile détergente de haute qualité.

### Contrôle du niveau d'huile moteur

1. Garez la machine sur une surface plane et horizontale, coupez le moteur et enlevez la clé.

2. Dévissez la jauge, sortez-la et essuyez-la sur un chiffon propre.
3. Remettez la jauge dans le tube et vissez-la dedans (Figure 32).

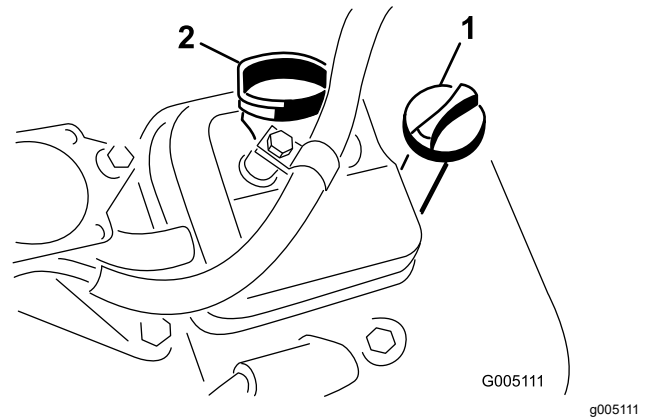

Figure 32

1. Jauge de niveau      2. Bouchon de remplissage

4. Dévissez la jauge, sortez-la du tube et contrôlez le niveau d'huile.
5. Si le niveau est trop bas, retirez le bouchon de remplissage du couvre-culasse et faites l'appoint d'huile par le goulot de remplissage pour faire monter le niveau jusqu'au repère du MAXIMUM sur la jauge.

Versez l'huile lentement et vérifiez souvent le niveau durant la procédure.

**Important:** Ne remplissez pas le carter moteur excessivement.

6. Remettez le bouchon de remplissage et la jauge en place.

## Vidange de l'huile moteur et remplacement du filtre à huile

**Périodicité des entretiens:** Toutes les 100 heures

**Quantité d'huile moteur :** 1,65 L (1 pte américaine) avec filtre

1. Retirez le bouchon de vidange (Figure 33) et laissez couler l'huile dans un bac de vidange.

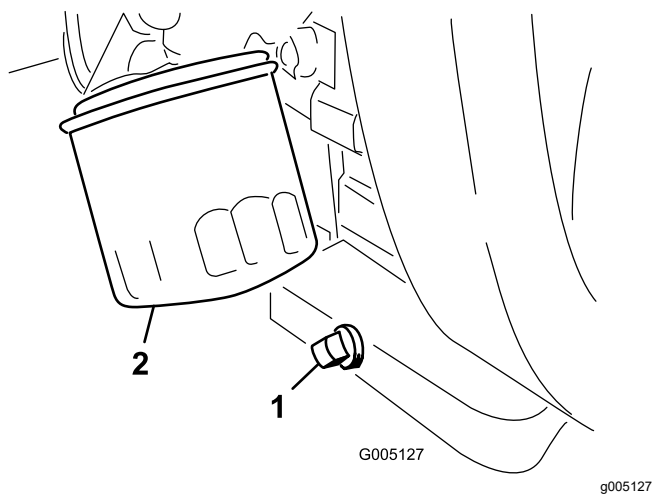

**Figure 33**

1. Bouchon de vidange      2. Filtre à huile

2. Nettoyez le filetage du bouchon de vidange, enduisez-le de produit d'étanchéité au PTFE et remettez le bouchon en place (Figure 33).
3. Déposez le filtre à huile (Figure 33).
4. Appliquez une fine couche d'huile sur le joint du filtre de rechange.
5. Vissez le filtre dans le sens horaire jusqu'à ce que le joint rejoigne l'adaptateur, puis serrez-le encore de 3/4 à 1 tour. **Ne le serrez pas excessivement.**
6. Faites l'appoint l'huile dans le carter moteur; voir [Contrôle du niveau d'huile moteur \(page 38\)](#) et [Spécifications de l'huile moteur \(page 38\)](#).
7. Débarrassez-vous correctement du filtre à huile et de l'huile usagée.

**brosse métallique. Des particules abrasives pourraient se détacher de la bougie, tomber dans le cylindre et endommager le moteur.**

4. Réglez l'écartement entre les électrodes centrale et latérale à 0,76 mm (0,030 po), comme montré à la Figure 34.

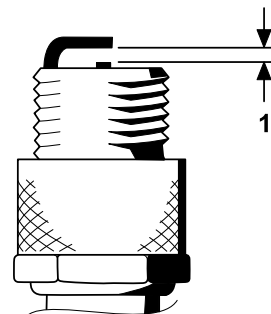

**Figure 34**

g251456

1. Réglez l'écartement des électrodes à 0,76 mm (0,030 po).

5. Posez la bougie assortie d'un joint d'étanchéité, et serrez-la à 23 N·m (200 po-lb).

## Remplacement des bougies

**Périodicité des entretiens:** Toutes les 1000 heures

**Bougie spécifiée :** Champion RC 14YC

**Écartement des électrodes spécifié :** 0,76 mm (0,030 po)

1. Nettoyez la surface autour des bougies pour éviter que des impuretés ne tombent dans le cylindre.
2. Débranchez les fils des bougies, puis déposez les bougies.
3. Vérifiez l'état des électrodes latérale et centrale, ainsi que de l'isolateur de l'électrode centrale.

**Important:** Remplacez toute bougie fêlée, encrassée, calaminée ou défectueuse. Ne nettoyez pas les électrodes des bougies avec un jet de sable, un grattoir ou une

# Entretien du système d'alimentation

## Remplacement du filtre à carburant

**Périodicité des entretiens:** Toutes les 500 heures (ou avant si le débit de carburant est limité).

Le filtre à carburant en ligne se trouve dans la conduite d'alimentation, entre le réservoir de carburant et le carburateur (Figure 35).

### **▲ DANGER**

Dans certaines circonstances, le carburant est extrêmement inflammable et hautement explosif. Un incendie ou une explosion causé(e) par du carburant peut vous brûler, ainsi que toute personne à proximité, et causer des dommages matériels.

- Vidangez le réservoir de carburant lorsque le moteur est froid. Travaillez à l'extérieur, dans un endroit dégagé. Essuyez tout carburant répandu.
- Ne fumez jamais pendant la vidange du carburant, et tenez-vous à l'écart des flammes nues ou des sources d'étincelles qui pourraient enflammer les vapeurs de carburant.

1. Fermez le robinet d'arrivée de carburant (Figure 35).

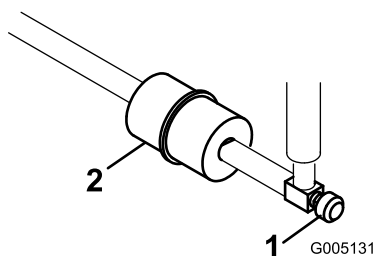

Figure 35

g005131

1. Robinet d'arrivée de carburant
2. Filtre à carburant

2. Placez un bac de vidange sous le filtre, desserrez le collier sur le côté carburateur du filtre, et débranchez la conduite de carburant du filtre (Figure 35).
3. Desserrez l'autre collier et déposez le filtre (Figure 35).

4. Montez le nouveau filtre en orientant la flèche sur le boîtier du filtre dans la direction opposée au réservoir de carburant.

## Contrôle des conduites de carburant et des raccords

**Périodicité des entretiens:** Tous les 2 ans

Vérifiez si les conduites d'alimentation sont détériorées ou endommagées, ou si elles présentent des raccords desserrés.



# Entretien du système électrique

## Consignes de sécurité pour le système électrique

- Débranchez la batterie avant de réparer la machine. Débranchez toujours la borne négative de la batterie avant la borne positive. Rebranchez la borne positive avant la borne négative.
- Chargez la batterie dans un endroit dégagé et bien aéré, à l'écart des flammes ou sources d'étincelles. Débranchez le chargeur avant de brancher ou de débrancher la batterie. Portez des vêtements de protection et utilisez des outils isolés.

## Entretien de la batterie

**Périodicité des entretiens:** Toutes les 50 heures (Si la machine est remise, contrôlez le niveau d'électrolyte tous les 30 jours.)

Maintenez le niveau correct d'électrolyte et gardez le dessus de la batterie propre. Rangez la machine dans un endroit frais pour éviter que la batterie ne se décharge.

Les câbles de la batterie doivent être bien serrés sur les bornes pour assurer un bon contact électrique.

### ⚠ DANGER

**L'électrolyte contient de l'acide sulfurique, dont l'ingestion est mortelle et qui cause de graves brûlures.**

- **Ne buvez jamais l'électrolyte et évitez tout contact avec les yeux, la peau ou les vêtements. Portez des lunettes de protection et des gants en caoutchouc.**
- **Faites le plein d'électrolyte à proximité d'une arrivée d'eau propre, de manière à pouvoir rincer abondamment la peau en cas d'accident.**

1. Contrôlez le niveau d'électrolyte dans les éléments de la batterie.
2. Au besoin, ajoutez de l'eau distillée ou déminéralisée dans les éléments.

**Remarque:** Le niveau d'électrolyte ne doit pas dépasser la base de l'anneau fendu à l'intérieur de chaque élément.

3. Nettoyez régulièrement le dessus de la batterie avec une brosse trempée dans une solution d'ammoniac ou de bicarbonate de soude.

4. Rincez la surface de la batterie avec de l'eau après le nettoyage.

**Important:** Les bouchons de remplissage doivent rester en place pendant le nettoyage de la batterie.

### ⚠ ATTENTION

**S'ils sont mal acheminés, les câbles de la batterie peuvent subir des dommages ou endommager le tracteur et produire des étincelles. Les étincelles peuvent provoquer l'explosion des gaz de la batterie et vous blesser.**

- **Débranchez toujours le câble négatif (noir) de la batterie avant le câble positif (rouge).**
- **Connectez toujours le câble positif (rouge) de la batterie avant le câble négatif (noir).**

Si les bornes sont corrodées, débranchez les câbles, en commençant par le câble négatif (-), et grattez les colliers et les bornes séparément. Rebranchez les câbles, en commençant par le positif (+), et enduisez les bornes de vaseline.

# Emplacement des fusibles

Les fusibles du système électrique se trouvent sous le siège (Figure 36).

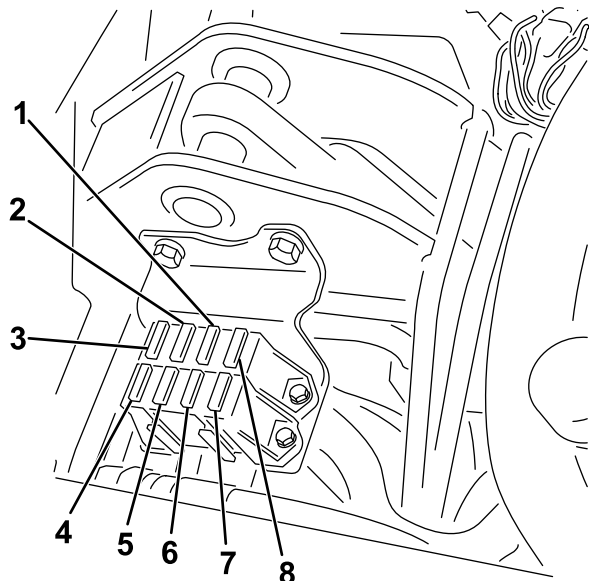

Figure 36

g195277

- |  |   |
|--|---|
| 1. Témoins de diagnostic et de préchauffage – 7,5 A                            | 5. Éclairage et détecteur de fuite – 15 A             |
| 2. Engagement et levage/abaissement de cylindre, ventilateur – 7,5 A           | 6. Système – 10 A                                     |
| 3. Levage de cylindre, activation de cylindre électrique et surchauffe – 7,5 A | 7. Commutateur d'allumage et démarrage/contact – 10 A |
| 4. Pas de fusible  | 8. Logique ECM et alimentation – 2 A                  |

Les fusibles du faisceau du cylindre électrique sont situés sous le couvercle droit, en dessous de la console (Figure 37).

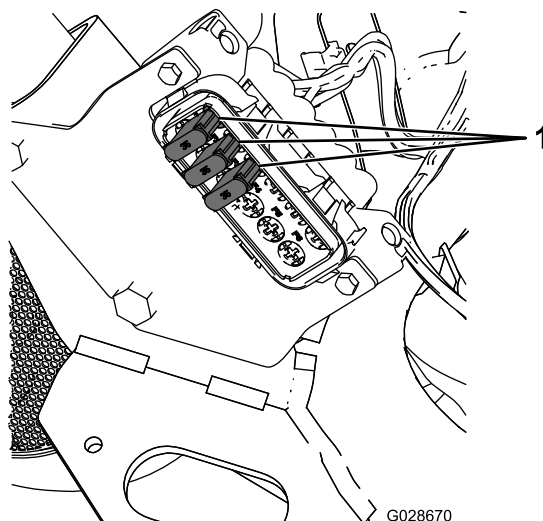

Figure 37

G028670

g028670

1. Fusibles – 35 A

## Démarrage du moteur à l'aide d'une batterie de secours

S'il est nécessaire d'utiliser une batterie de secours pour démarrer la machine, vous pouvez utiliser la borne positive auxiliaire (située sur le solénoïde de démarreur) au lieu de la borne positive de la batterie (Figure 38).

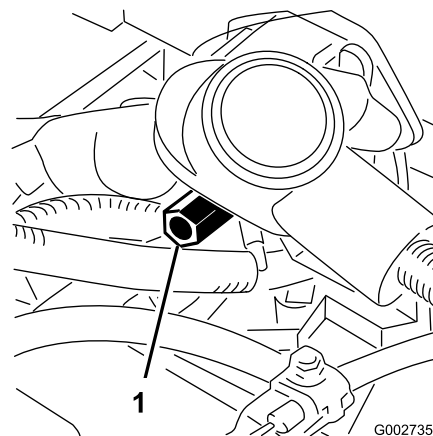

Figure 38

G002735

g002735

1. Borne positive auxiliaire

# Entretien du système d'entraînement

## Contrôle de la pression des pneus

**Périodicité des entretiens:** À chaque utilisation ou une fois par jour

Faites varier la pression des 3 pneus en fonction de l'état du gazon, de 0,83 bar minimum à 1,10 bar maximum (12 à 16 psi).

## Contrôle du couple de serrage des écrous de roues

**Périodicité des entretiens:** Après la 1ère heure de fonctionnement

Après les 10 premières heures de fonctionnement

Toutes les 200 heures

### ⚠ ATTENTION

**Un serrage incorrect des écrous de roues peut occasionner des blessures.**

**Serrez les écrous de roues au couple prescrit aux intervalles spécifiés.**

**Couple de serrage prescrit des écrous de roues :**  
95 à 122 N·m (70 à 90 pi-lb)

**Remarque:** Pour assurer une répartition uniforme, serrez les écrous de roues en croix.

## Réglage du point mort de la transmission

Si la machine a tendance à se déplacer quand la pédale de déplacement est en position NEUTRE, réglez le mécanisme de retour au point mort.

1. Assurez-vous que la vanne de dérivation est fermée.
2. Soulevez la machine et placez des chandelles sous le cadre afin que l'une des roues avant soit décollée du sol.

**Remarque:** Si la machine est équipée d'un kit 3 roues motrices, soulevez et calez la roue arrière également.

3. Démarrez le moteur, placez la commande d'accélérateur en position BAS RÉGIME et vérifiez

que la roue avant qui est décollée du sol ne tourne pas.

4. Si elle tourne, coupez le moteur et procédez comme suit :
  - A. Desserrez l'écrou de fixation de l'excentrique en haut de l'hydrostat (Figure 39).

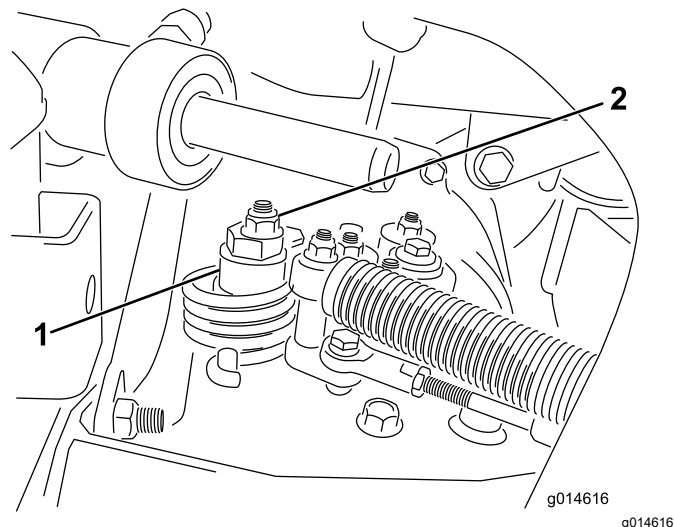

Figure 39

1. Excentrique                      2. Contre-écrou

- B. Placez le sélecteur de fonction à la position POINT MORT et la commande d'accélérateur à la position BAS RÉGIME. Démarrage du moteur.
- C. Tournez l'excentrique jusqu'à ce que la roue ne tourne plus dans aucune direction. Lorsque la roue s'arrête de tourner, serrez l'écrou pour bloquer l'excentrique et le réglage (Figure 39). Vérifiez le réglage avec la commande d'accélérateur à la position BAS RÉGIME, puis HAUT RÉGIME.

**Remarque:** Si la roue tourne encore lorsque l'excentrique est réglé au maximum, contactez votre dépositaire Toro agréé ou consultez le *Manuel d'entretien* pour d'autres réglages.

## Réglage de la vitesse de transport

### Comment obtenir la vitesse de transport maximale

La pédale de déplacement est réglée pour la vitesse de transport maximale à l'usine, mais un réglage peut s'avérer nécessaire si la pédale arrive en fin de course

avant de rencontrer la butée ou si vous souhaitez réduire la vitesse de transport.

Pour obtenir la vitesse de transport maximale, placez le sélecteur de fonction en position TRANSPORT et appuyez sur la pédale de déplacement. Si la pédale arrive en butée (Figure 40) avant que la tension soit ressentie sur le câble, procédez au réglage suivant :

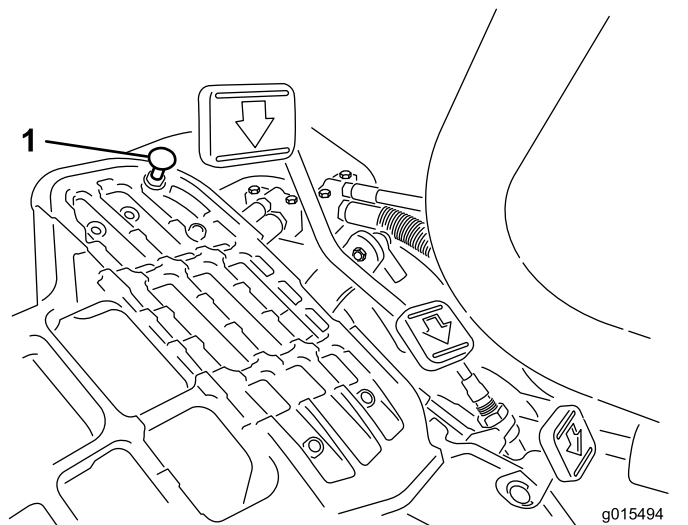

Figure 40

1. Butée de pédale

1. Placez le sélecteur de fonction à la position TRANSPORT et desserrez le contre-écrou qui fixe la butée de la pédale au plancher (Figure 40).
2. Serrez la butée jusqu'à ce qu'elle ne touche plus la pédale de déplacement.
3. Continuez d'appuyer légèrement sur la pédale de déplacement et ajustez la butée de sorte qu'elle touche la tige de la pédale, puis serrez les écrous.

**Important:** Ne tendez pas trop le câble, au risque d'en réduire la durée de vie.

## Réduire la vitesse de transport

1. Appuyez sur la pédale de déplacement et desserrez le contre-écrou qui fixe la butée au plancher.
2. Desserrez la butée jusqu'à obtention de la vitesse de transport voulue.
3. Resserrez le contre-écrou de fixation de la butée.

## Réglage de la vitesse de tonte

La vitesse de tonte est réglée à l'usine à 6 km/h (3,8 mi/h).

Vous pouvez varier la vitesse de déplacement en marche avant entre 0 et 8 km/h (0 et 5 mi/h).

1. Desserrez l'écrou de blocage sur le boulon de tourillon (Figure 41).
2. Desserrez l'écrou de fixation des supports de blocage et de tonte sur le pivot de la pédale.

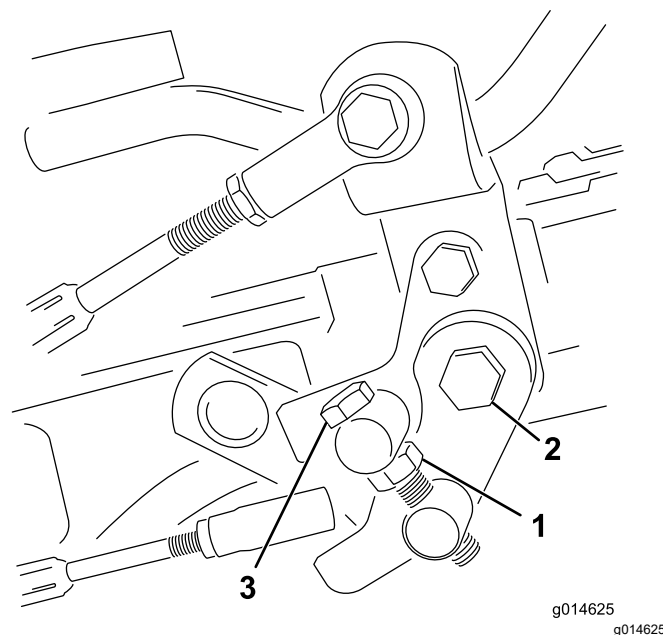

Figure 41

1. Écrou de blocage
2. Écrou
3. Boulon de tourillon

3. Tournez le boulon de tourillon dans le sens horaire pour réduire la vitesse de tonte et dans le sens antihoraire pour augmenter la vitesse de tonte.
4. Serrez l'écrou de blocage sur le boulon de tourillon et l'écrou sur le pivot de la pédale pour bloquer le réglage (Figure 41). Vérifiez le réglage et ajustez-le si nécessaire.

# Entretien des freins

## Rodage des freins

**Périodicité des entretiens:** Une fois par an

Serrez fermement les freins et conduisez la machine à la vitesse de tonte jusqu'à ce que les freins soient chauds, comme indiqué par leur odeur. Vous devrez éventuellement modifier le réglage des freins après avoir rodé la machine; voir [Rodage des freins \(page 45\)](#).

## Réglage des freins

Si le frein n'immobilise pas la machine lorsqu'elle est garée, vous pouvez régler les freins en utilisant le raccord de traversée situé près du tambour de frein; contactez votre dépositaire-réparateur agréé ou consultez le *Manuel d'entretien* pour plus de renseignements.

**Remarque:** Rodez les freins une fois par an; voir [Rodage des freins \(page 45\)](#).

# Entretien du système hydraulique

## Consignes de sécurité pour le système hydraulique

- Consultez immédiatement un médecin si du liquide est injecté sous la peau. Toute injection de liquide hydraulique sous la peau doit être éliminée dans les quelques heures qui suivent par une intervention chirurgicale réalisée par un médecin.
- Vérifiez l'état de tous les flexibles et conduits hydrauliques, ainsi que le serrage de tous les raccords et branchements avant de mettre le système hydraulique sous pression.
- N'approchez pas les mains ni aucune autre partie du corps des fuites en trou d'épingle ou des gicleurs d'où sort du liquide hydraulique sous haute pression.
- Utilisez un morceau de papier ou de carton pour détecter les fuites.
- Dépressurisez avec précaution le système hydraulique avant toute intervention sur le système.

## Contrôle du niveau, vidange du liquide hydraulique et remplacement des filtres

**Important:** Quel que soit le type de liquide hydraulique utilisé, tout groupe de déplacement utilisé en dehors des verts, pour la tonte verticale ou à des températures ambiantes supérieures à 29 °C (85 °F) doit être équipé du kit refroidisseur d'huile; voir [5 Pose du refroidisseur d'huile \(page 14\)](#).

## Spécifications du liquide hydraulique

Le réservoir est rempli en usine de liquide hydraulique de haute qualité. Contrôlez néanmoins le niveau de liquide hydraulique avant le tout premier démarrage du moteur, puis tous les jours; voir [Contrôle du niveau de liquide hydraulique \(page 46\)](#).

**Liquide hydraulique recommandé :** liquide hydraulique longue durée « Toro PX Extended Life »; disponible en bidons de 19 L (5 gal américains) ou barils de 208 L (55 gal américains).

**Remarque:** Si vous utilisez le liquide de remplacement recommandé dans la machine vous n'aurez pas besoin de vidanger le liquide et de remplacer le filtre aussi souvent.

**Autres liquides hydrauliques possibles :** si vous ne disposez pas de liquide hydraulique longue durée Toro PX, vous pouvez utiliser d'autres liquides hydrauliques classiques à base de pétrole à condition qu'ils soient conformes aux caractéristiques physiques et aux spécifications de l'industrie suivantes. N'utilisez pas de liquide synthétique. Consultez votre dépositaire de lubrifiants pour identifier un produit qui convient.

**Remarque:** Toro décline toute responsabilité en cas de dommage causé par l'utilisation de produits de remplacement inadéquats. Utilisez uniquement des produits provenant de fabricants réputés qui répondent de leurs recommandations.

### Liquide hydraulique anti-usure à indice de viscosité élevé/point d'écoulement bas, ISO VG 46

Propriétés physiques :

Viscosité, ASTM D445	44 à 48 cSt à 40 °C (104 °F)
Indice de viscosité, ASTM D2270	140 ou plus
Point d'écoulement, ASTM D97	-37 à -45 °C (-34 à -49 °F)
Spécifications de l'industrie :	Eaton Vickers 694 (I-286-S, M-2950-S/35VQ25 ou M-2952-S)

**Remarque:** De nombreux liquides hydrauliques sont presque incolores, ce qui rend difficile la détection des fuites. Un additif colorant rouge pour liquide hydraulique est disponible en bouteilles de 20 ml (0,67 oz liq.). Une bouteille suffit pour 15 à 22 litres (4 à 6 gallons américains) de liquide hydraulique. Vous pouvez commander ces bouteilles chez les dépositaires Toro agréés (réf. 44-2500).

**Important:** Le liquide hydraulique biodégradable synthétique « Toro Premium Synthetic Biodegradable Hydraulic Fluid » est le seul liquide biodégradable synthétique agréé par Toro. Il est compatible avec les élastomères utilisés dans les systèmes hydrauliques Toro et convient pour de larges plages de températures. Ce liquide est compatible avec les huiles minérales classiques; toutefois vous devez rincer soigneusement le système hydraulique pour le débarrasser de l'ancien liquide afin d'optimiser sa biodégradabilité et ses performances. Cette huile est disponible en bidons de 19 L (5 gallons américains) ou en barils de 208 L (55 gallons américains) chez votre dépositaire Toro agréé.

## Contrôle du niveau de liquide hydraulique

Le réservoir hydraulique est rempli en usine d'environ 25,7 L (6,8 gal américains) de liquide hydraulique de bonne qualité. Au début de chaque journée d'utilisation, contrôlez le niveau de liquide hydraulique. La machine est munie d'une jauge de niveau dans le réservoir de liquide hydraulique (derrière et à gauche du siège) qui permet de contrôler le niveau de liquide hydraulique. Le niveau de liquide doit se situer entre les traits de repère sur la jauge; si ce n'est pas le cas, faites l'appoint avec le liquide correct.

**Important:** Pour éviter de contaminer le système, nettoyez le dessus des bidons de liquide hydraulique avant de les perforer. Vérifiez que le bec verseur et l'entonnoir sont propres.

1. Placez la machine sur une surface plane et horizontale.

**Remarque:** Laissez refroidir la machine afin que le liquide soit froid.

2. Localisez la jauge au sommet du réservoir hydraulique principal (Figure 42) et passez à l'opération 3.

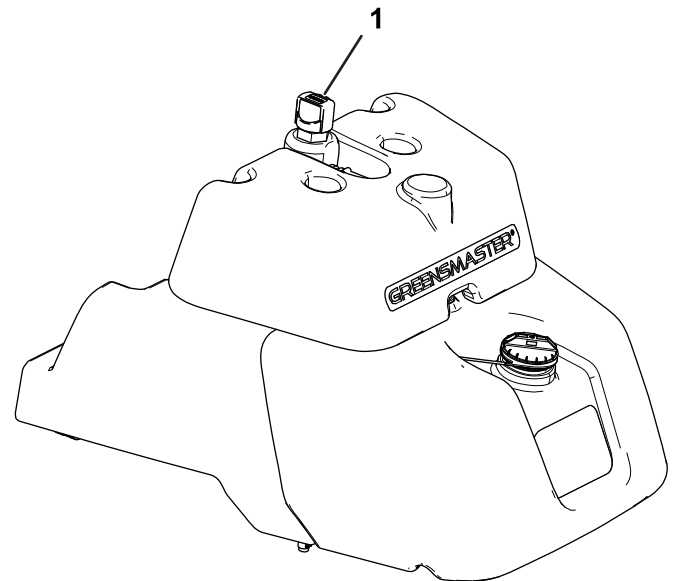

Figure 42

g273074

1. Jauge de niveau
3. Sortez la jauge, essuyez-la sur un chiffon propre puis revissez-la dans le réservoir.
4. Ressortez la jauge et contrôlez le niveau de liquide. Le niveau est suffisant s'il se situe entre les repères sur la jauge. Si le niveau de liquide n'est pas entre les repères, il est nécessaire de faire l'appoint.
5. Sortez la jauge du réservoir de liquide hydraulique et versez lentement du liquide

hydraulique de haute qualité et du type correct dans le réservoir jusqu'à ce que le niveau se situe entre les 2 repères sur la jauge.

**Remarque:** Ne mélangez pas différents types de liquide hydraulique.

6. Remettez le bouchon en place.

**Remarque:** Effectuez une inspection visuelle minutieuse des composants hydrauliques. Recherchez d'éventuels problèmes (ex. fuites, fixations desserrées, pièces manquantes et conduites mal acheminées). Effectuez les réparations nécessaires.

## Vidange du liquide hydraulique et remplacement du filtre

**Périodicité des entretiens:** Toutes les 800 heures—Si vous **n'utilisez pas** le liquide hydraulique recommandé ou s'il vous est arrivé d'utiliser un autre liquide dans le réservoir, vidangez le liquide hydraulique et remplacez le filtre et le reniflard du réservoir.

Toutes les 1000 heures—Si vous **utilisez** le liquide hydraulique recommandé, remplacez le filtre à huile hydraulique.

Toutes les 2000 heures—Si vous **utilisez** le liquide hydraulique recommandé, vidangez le liquide hydraulique.

**Capacité du réservoir de liquide hydraulique :**  
25,7 L (6,8 gallons américains)

Si le liquide est contaminé, faites rincer le système par un dépositaire Toro agréé. Le liquide contaminé a un aspect laiteux ou noir comparé à du liquide propre.

1. Nettoyez la zone autour de la surface de montage du filtre (Figure 43). Placez un bac de vidange sous le filtre et enlevez le filtre.

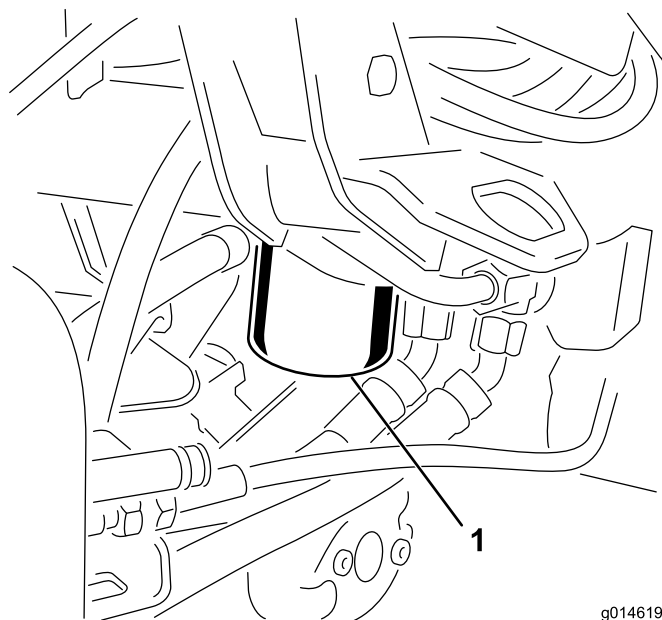

g014619  
g014619

**Figure 43**

1. Filtre à huile hydraulique

**Remarque:** Si vous ne voulez pas vidanger le liquide, débranchez et bouchez la conduite hydraulique reliée au filtre.

2. Remplissez le filtre de rechange avec une le liquide hydraulique correct, lubrifiez le joint d'étanchéité et vissez le filtre à la main jusqu'à ce que le joint rejoigne la tête du filtre. Donnez ensuite 3/4 de tour supplémentaire.
3. Remplissez le réservoir de liquide hydraulique; voir [Spécifications du liquide hydraulique \(page 45\)](#) et [Contrôle du niveau de liquide hydraulique \(page 46\)](#).
4. Mettez le moteur en marche et laissez-le tourner au ralenti pendant 3 à 5 minutes pour faire circuler le liquide et supprimer l'air encore présent dans le système. Coupez le moteur et contrôlez le niveau d'huile.
5. Débarrassez-vous du liquide et du filtre conformément à la réglementation locale en matière d'environnement.

# Contrôle des flexibles et conduites hydrauliques

## ⚠ ATTENTION

Les fuites de liquide hydraulique sous pression peuvent transpercer la peau et causer des blessures graves.

- Consultez immédiatement un médecin si du liquide est injecté sous la peau.
- Vérifiez l'état de tous les flexibles et conduits hydrauliques et le serrage de tous les raccords et branchements avant de mettre le circuit sous pression.
- N'approchez pas les mains ni aucune autre partie du corps des fuites en trou d'épingle ou des gicleurs d'où sort du liquide hydraulique sous haute pression.
- Utilisez un morceau de papier ou de carton pour détecter les fuites.
- Dépressurisez avec précaution le système hydraulique avant toute intervention sur le système.

Vérifiez chaque jour que les conduites et flexibles hydrauliques ne présentent pas de fuites, ne sont pas pliés, usés, détériorés par les conditions atmosphériques ou les produits chimiques, et que les supports de montage et les raccords ne sont pas desserrés. Effectuez toutes les réparations nécessaires avant d'utiliser la machine.

## Contrôle du détecteur de fuites

Le rôle du système détecteur de fuites est de faciliter la détection rapide des fuites du système hydraulique. Si le niveau de liquide baisse de 118 à 177 ml (4 à 6 oz) dans le réservoir hydraulique principal, le contacteur à flotteur du réservoir se ferme. Après 1 seconde, l'alarme se déclenche pour alerter l'utilisateur (Figure 46). Le liquide se dilate sous l'effet de la chaleur pendant le fonctionnement normal de la machine, ce qui provoque son transfert dans le réservoir auxiliaire. Le liquide retourne dans le réservoir principal lorsque vous coupez le contact.

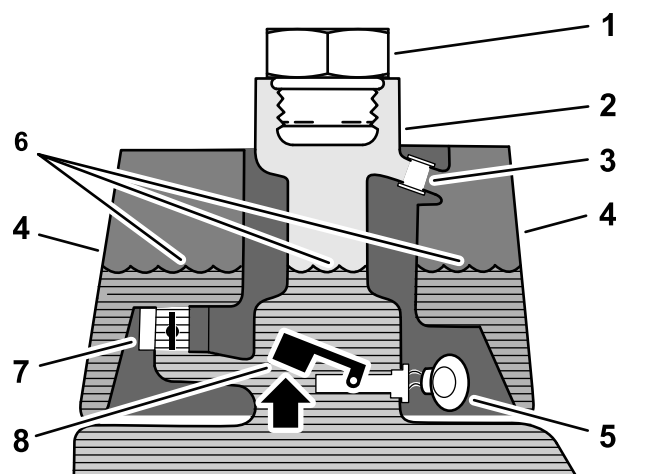

Figure 44

Avant le démarrage (liquide froid)

- |                                     |   |
|-------------------------------------|---|
| 1. Bouchon de remplissage           | 5. Alarme sonore – silencieuse              |
| 2. Goulot de remplissage            | 6. Niveau de liquide (froid)                |
| 3. Tube de trop-plein               | 7. Électrovanne de retour (ouverte)         |
| 4. Réservoir du détecteur de fuites | 8. Contacteur à flotteur (en haut – ouvert) |

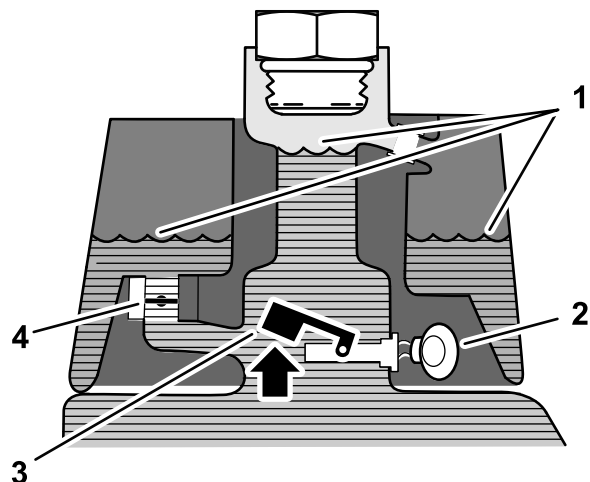
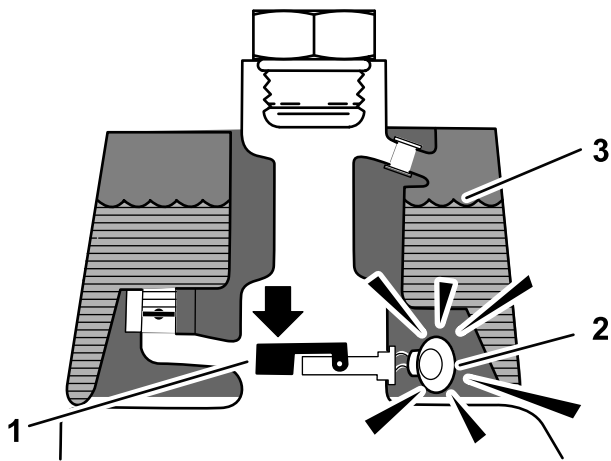

Figure 45

Fonctionnement normal (liquide chaud)

- |                                    |   |
|------------------------------------|---|
| 1. Niveau de liquide (chaud)       | 3. Alarme sonore                            |
| 2. Électrovanne de retour (fermée) | 4. Contacteur à flotteur (en haut – ouvert) |

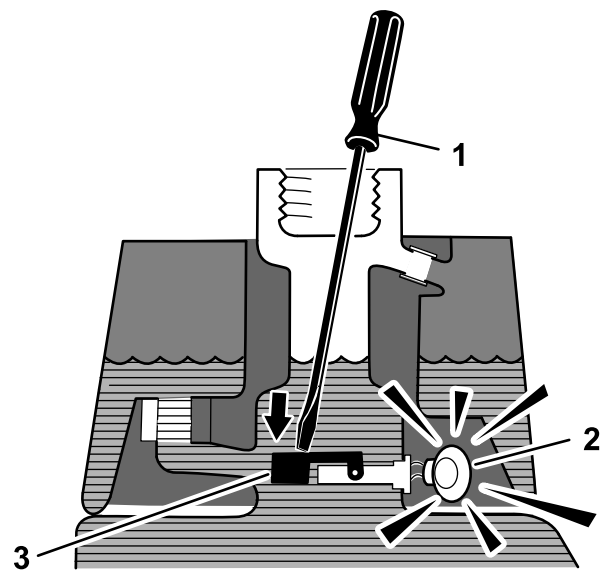



**Figure 46**

Avertissement de fuite!

- |  |                              |
|--|------------------------------|
| 1. Contacteur à flotteur<br>(en bas – fermé)<br>Baisse du niveau de<br>liquide de 118 à 177 ml (4<br>à 6 oz) | 3. Niveau de liquide (chaud) |
| 2. Alarme sonore   |                              |



**Figure 47**

- |                             |   |
|-----------------------------|---|
| 1. Tige ou tournevis propre | 3. Enfoncer le contacteur à<br>flotteur |
| 2. Alarme sonore            |   |

## Contrôle du fonctionnement du système

1. Lorsque le commutateur d'allumage est à la position CONTACT, déplacez le contacteur du détecteur de fuite en arrière et maintenez-le dans cette position. Lorsque la temporisation de 1 seconde s'est écoulée, l'alarme se déclenche.
2. Relâchez le contacteur du détecteur de fuites.

## Contrôle du fonctionnement du système détecteur de fuites

1. Tournez le commutateur d'allumage en position CONTACT. Ne démarrez pas le moteur.
2. Retirez le bouchon du goulot du réservoir hydraulique.
3. Introduisez une tige ou un tournevis propre dans le goulot du réservoir et enfoncez délicatement le contacteur à flotteur (Figure 47); l'alarme devrait se déclencher au bout d'une seconde.

4. Relâchez le flotteur; l'alarme devrait s'arrêter.
5. Remettez le bouchon du réservoir hydraulique.
6. Tournez le commutateur d'allumage à la position ARRÊT.

## Utilisation du détecteur de fuites

L'alarme du détecteur de fuites peut se déclencher dans les cas suivants :

- Une fuite de 118 à 177 ml (4 à 6 oz) s'est produite.
- Le niveau de liquide dans le réservoir principal a diminué de 118 à 177 ml (4 à 6 oz), car le liquide se contracte en refroidissant.

Si l'alarme se déclenche, arrêtez la machine le plus rapidement possible et recherchez d'éventuelles fuites. Si l'alarme se déclenche pendant la tonte d'un vert, commencez par quitter le vert. Recherchez l'origine de la fuite et réparez-la avant de poursuivre.

Si vous ne décelez pas de fuite et que vous pensez qu'il s'agit donc d'une fausse alarme, tournez le commutateur d'allumage à la position ARRÊT et laissez la machine à l'arrêt pendant 1 à 2 minutes pour donner le temps aux niveaux de liquide de se stabiliser. Remettez le moteur en marche et utilisez la machine sur une surface qui ne craint rien pour vérifier l'absence de fuites.

Les fausses alarmes causées par la contraction du liquide peuvent se produire si le moteur tourne au ralenti pendant une période prolongée après l'utilisation normale de la machine. Une fausse alarme peut aussi se produire si vous utilisez la machine avec une charge réduite après une utilisation prolongée

avec une charge élevée. Pour éviter les fausses alarmes, coupez le moteur au lieu de le laisser tourner au ralenti pendant une longue période.

## ***Entretien des unités de coupe***

### **Consignes de sécurité pour les lames**

Une lame ou contre-lame usée ou endommagée peut se briser et projeter le morceau cassé dans votre direction ou celle d'autres personnes, et infliger des blessures graves ou mortelles.

- Vérifiez périodiquement que les lames et les contre-lames ne sont pas excessivement usées ou endommagées.
- Examinez les lames avec prudence. Portez des gants et procédez toujours avec précaution pendant leur entretien. Limitez-vous à remplacer ou aiguiser les lames et contre-lames; n'essayez jamais de les redresser ou de les souder.
- Sur les machines à plusieurs unités de coupe, faites attention quand vous tournez une unité de coupe, car sa rotation peut entraîner celle des cylindres des autres unités de coupe.

### **Dépose et repose des unités de coupe**

**Remarque:** Lors de l'affûtage des lames, du réglage de la hauteur de coupe ou de toute autre procédure d'entretien des unités de coupe, rangez les moteurs des cylindres de coupe à l'avant des bras de suspension pour éviter de les endommager.

**Important:** N'élevez pas la suspension en position de transport lorsque les moteurs des cylindres sont sur les supports du cadre de la machine. Cela pourrait endommager les moteurs ou les flexibles.

**Important:** Chaque fois que vous devez basculer l'unité de coupe, soutenez l'arrière pour que les écrous situés sur les vis de réglage de la barre d'appui ne reposent pas sur la surface de travail (Figure 48).

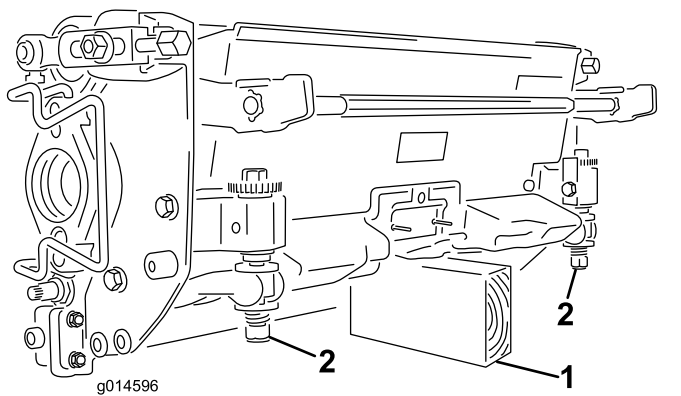

Figure 48

1. Support (non fourni)
2. Écrou de vis de réglage de barre d'appui

## Montage des contrepoids électriques

Fixez le contrepoids électriques au contrepoids existant à l'aide de 2 vis, comme montré à la 2Figure 49.

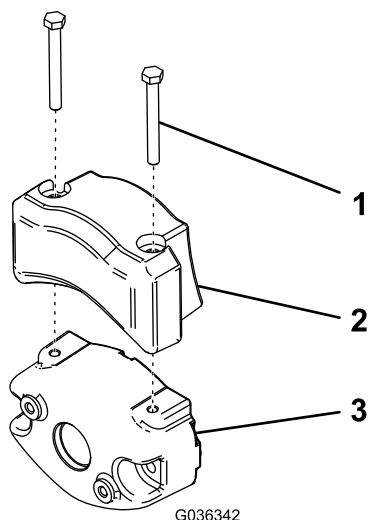

Figure 49

1. Vis d'assemblage
2. Contrepoids électrique
3. Contrepoids existant

## Montage des unités de coupe

1. Débranchez les connecteurs de coupure d'alimentation des unités de coupe; voir [Connecteurs de coupure d'alimentation des unités de coupe](#) (page 24).

### ⚠ PRUDENCE

Si vous ne déconnectez pas les unités de coupe de l'alimentation électrique, elles peuvent être mis en marche accidentellement et causer de graves blessures aux mains et aux pieds.

Débranchez toujours les connecteurs de coupure d'alimentation avant de travailler sur les unités de coupe.

2. Relevez le repose-pieds pour accéder à la position de l'unité de coupe centrale ([Figure 50](#)).

### ⚠ PRUDENCE

Le repose-pieds peut pincer les doigts s'il retombe en position abaissée.

N'approchez pas les doigts de l'emplacement du repose-pieds lorsque celui-ci est relevé.

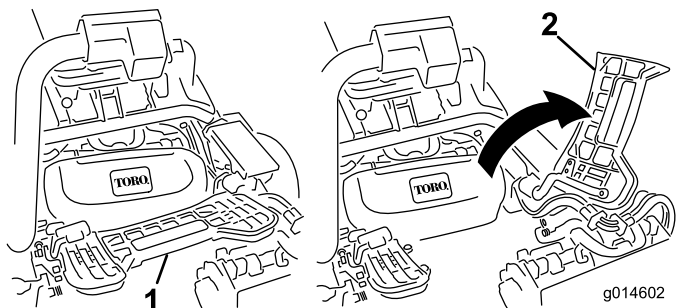
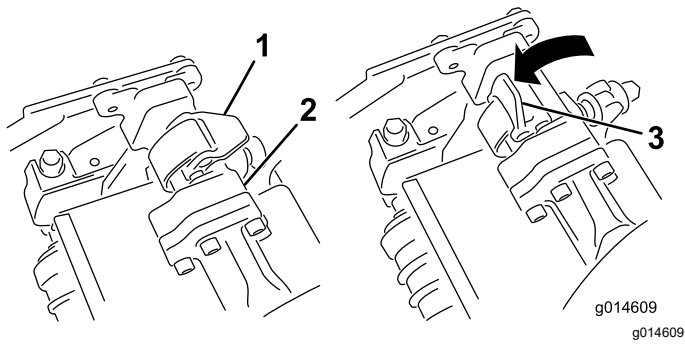

Figure 50

1. Repose-pieds abaissé
2. Repose-pieds relevé

3. Placez l'unité de coupe sous le bras de suspension central.
4. Les verrous de la barre du bras de suspension étant orientés en haut (c.-à-d. ouverts) ([Figure 51](#)), poussez le bras de suspension vers le bas pour engager la barre sur la barre transversale au sommet de l'unité de coupe ([Figure 52](#)).



**Figure 51**

- 1. Verrou en position fermée
- 2. Barre de bras de suspension
- 3. Verrou en position ouverte

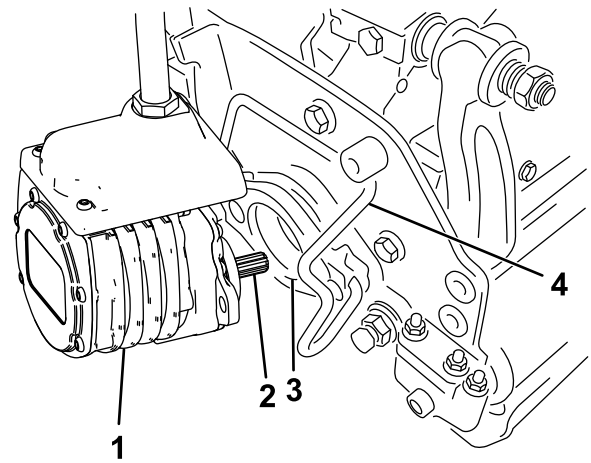

**Figure 53**

- 1. Moteur de cylindre
- 2. Arbre cannelé
- 3. Creux
- 4. Barre de retenue de moteur

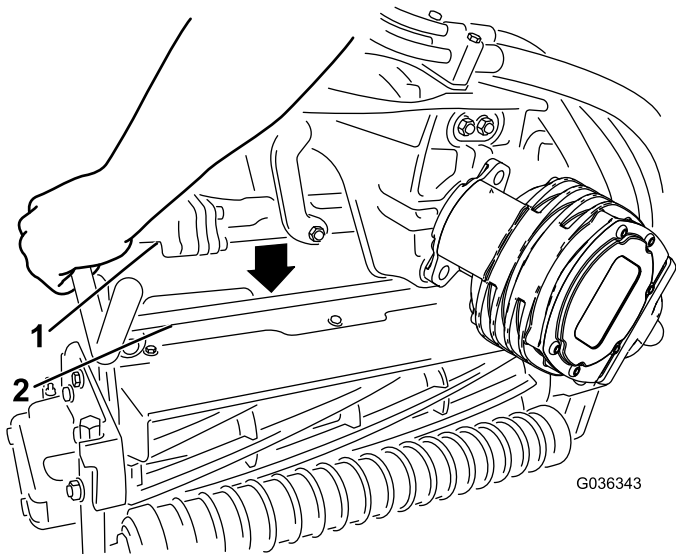

**Figure 52**

- 1. Barre de bras de suspension
- 2. Barre de l'unité de coupe

5. Fermez les verrous autour de la barre de l'unité de coupe et bloquez-les en place ([Figure 51](#)).

**Remarque:** Un déclic se fait entendre et ressentir lorsque les verrous sont correctement verrouillés en place.

- 6. Enduisez de graisse propre l'arbre cannelé du moteur de l'unité de coupe ([Figure 53](#)).
- 7. Insérez le moteur dans le côté gauche de l'unité de coupe (vu par rapport à la position de l'utilisateur) et tirez la barre de retenue du moteur, située sur l'unité de coupe, vers le moteur jusqu'à ce que vous entendiez un déclic des deux côtés du moteur ([Figure 53](#)).

- 8. Montez un bac à herbe sur les crochets du bras de suspension.
- 9. Répétez cette procédure pour les autres unités de coupe.
- 10. Rebranchez les connecteurs de coupure d'alimentation des unités de coupe; voir [Connecteurs de coupure d'alimentation des unités de coupe \(page 24\)](#).

## Dépose des unités de coupe

- 1. Débranchez les connecteurs de coupure d'alimentation des unités de coupe; voir [Connecteurs de coupure d'alimentation des unités de coupe \(page 24\)](#).

## ⚠ PRUDENCE

Si vous ne déconnectez pas les unités de coupe de l'alimentation électrique, elles peuvent être mis en marche accidentellement et causer de graves blessures aux mains et aux pieds.

Débranchez toujours les connecteurs de coupure d'alimentation avant de travailler sur les unités de coupe.

2. Garez la machine sur une surface propre et de niveau, abaissez les unités de coupe au sol jusqu'à ce que les composants hydrauliques de la suspension soient complètement déployés, coupez le moteur et serrez le frein de stationnement.
3. Poussez la barre de retenue du moteur hors des fentes du moteur, en direction de l'unité de coupe, puis déposez le moteur de l'unité de coupe.

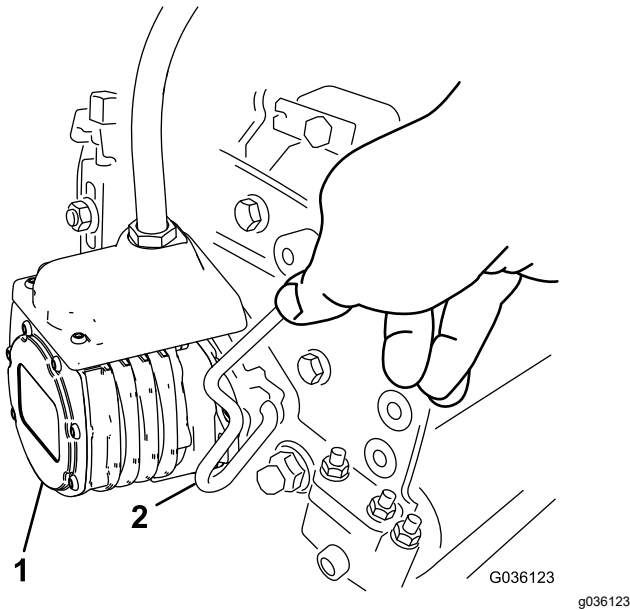

Figure 54

1. Moteur de cylindre
2. Barre de retenue de moteur

4. Transférez le moteur à la position de rangement sur l'avant du bras de suspension (Figure 55).

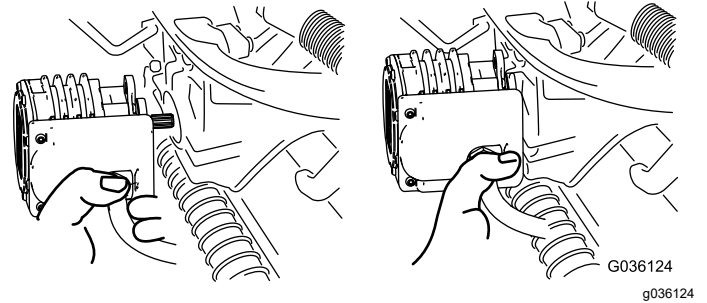

Figure 55

**Remarque:** Lors de l'affûtage des lames, du réglage de la hauteur de coupe ou de toute autre procédure d'entretien des unités de coupe, rangez les moteurs des cylindres de coupe à l'avant des bras de suspension pour éviter de les endommager.

**Important:** N'élevez pas la suspension en position de transport lorsque les moteurs des cylindres sont sur les supports du cadre de la machine. Cela pourrait endommager les moteurs ou les flexibles. S'il est nécessaire de déplacer le groupe de déplacement sans que les unités de coupe soient installées, fixez-les aux bras de suspension avec des attache-câbles.

5. Ouvrez les verrous sur la barre du bras de suspension de l'unité de coupe que vous voulez déposer (Figure 51).
6. Détachez les verrous de la barre de l'unité de coupe.
7. Faites rouler l'unité de coupe pour la sortir de sous le bras de suspension.
8. Répétez les opérations 3 à 7 pour les autres unités de coupe au besoin.
9. Rebranchez les connecteurs de coupure d'alimentation des unités de coupe; voir [Connecteurs de coupure d'alimentation des unités de coupe](#) (page 24).

## Contrôle du contact cylindre/contre-lame

Contrôlez le contact cylindre/contre-lame avant chaque journée de travail, quelle qu'ait été la qualité de la coupe jusque-là. Il doit exister un léger contact sur toute la longueur du cylindre et de la contre-lame; voir le *Manuel de l'utilisateur* de l'unité de coupe.

Avant de contrôler les cylindres, débranchez les connecteurs de coupure d'alimentation des unités de coupe; voir [Connecteurs de coupure d'alimentation des unités de coupe](#) (page 24). Rebranchez-les lorsque vous avez terminé.

# Rodage des cylindres

## **▲ ATTENTION**

**Les cylindres et autres pièces mobiles peuvent causer des blessures.**

- **N'approchez pas les mains, les doigts et les vêtements des cylindres et autres pièces mobiles.**
  - **N'essayez jamais de faire tourner les cylindres avec la main ou le pied quand le moteur est en marche.**
1. Garez la machine sur une surface plane et horizontale, abaissez les unités de coupe, coupez le moteur et serrez le frein de stationnement.
  2. Retirez le couvercle en plastique sur le côté gauche du siège.
  3. Effectuez les premiers réglages cylindre/contre-lame nécessaires pour le rodage de toutes les unités de coupe qui en ont besoin; voir le *Manuel de l'utilisateur* des unités de coupe.
  4. Mettez le moteur en marche et laissez-le tourner au ralenti. Si le moteur cale, augmentez le régime moteur.
  5. Sur l'InfoCenter, ouvrez le menu ENTRETIEN et sélectionnez l'option BACKLAP (rodage).
  6. Activez l'option BACKLAP (ON).
  7. Ouvrez le menu principal et faites défiler les options jusqu'au menu Réglages.
  8. Dans le menu RÉGLAGES, naviguez jusqu'à l'option VITESSE DE RODAGE et choisissez le numéro correspondant à la vitesse voulue avec le bouton  $\pm$ .
  9. Placez le levier de sélection au POINT MORT et déplacez le levier multifonction vers l'avant pour commencer le rodage des cylindres désignés.
  10. Appliquez le produit de rodage avec un pinceau à long manche. N'utilisez jamais de pinceau à manche court.
  11. Si les cylindres calent ou se mettent à tourner irrégulièrement pendant le rodage, augmentez le régime moteur jusqu'à ce que la vitesse des cylindres se stabilise.
  12. Pour effectuer un réglage sur les unités de coupe pendant le rodage, arrêtez les cylindres en déplaçant le levier multifonction vers l'arrière et coupez le moteur. Lorsque le réglage est terminé, répétez les opérations 4 à 10.
  13. Répétez la procédure pour toutes les unités de coupe que vous voulez roder.
  14. Lorsque vous avez terminé, remettez l'option BACKLAP (rodage) sur désactivé (OFF) sur l'InfoCenter ou tournez la clé de contact à la position ARRÊT pour rétablir la tonte en marche avant.
  15. Lavez toute trace de produit de rodage sur les unités de coupe. Réglez le contact cylindre/contre-lame selon les besoins. Amenez la commande de vitesse des cylindres à la position de tonte voulue.

# Remisage

Si vous prévoyez de remiser la machine pendant une durée prolongée, prenez les mesures suivantes :

## Consignes de sécurité concernant le remisage

- Avant de quitter la position d'utilisation, coupez le moteur de la machine, enlevez la clé et attendez l'arrêt complet de tout mouvement. Laissez refroidir la machine avant de la régler, la nettoyer, la remiser ou la réparer.
- Ne remisez pas la machine ni les bidons de carburant à proximité d'une flamme nue, d'une source d'étincelles ou d'une veilleuse, telle celle d'un chauffe-eau ou autre appareil.

## Préparation de la machine au remisage

1. Coupez toujours le moteur, enlevez la clé (selon l'équipement), attendez l'arrêt complet de toutes les pièces mobiles et faites refroidir la machine avant de la régler, la nettoyer, la ranger ou la réparer.
2. Nettoyez la saleté et les brins d'herbe accumulés. Aiguissez les lames et les contre-lames au besoin; voir le *Manuel de l'utilisateur* de l'unité de coupe. Enduisez les contre-lames et les lames des cylindres de produit anticorrosion. Huilez tous les points de graissage.
3. Levez et soutenez la machine pour délester les roues.
4. Vidangez le liquide hydraulique et remplacez le filtre. Vérifiez l'état des conduites et des raccords hydrauliques, et remplacez les pièces usées ou endommagées au besoin. Voir [Vidange du liquide hydraulique et remplacement du filtre \(page 47\)](#), [Contrôle des flexibles et conduites hydrauliques \(page 48\)](#) et [Contrôle du niveau de liquide hydraulique \(page 46\)](#).
5. Vidangez complètement le réservoir de carburant. Faites tourner le moteur jusqu'à ce qu'il s'arrête. Remplacez le filtre à carburant; voir [Remplacement du filtre à carburant \(page 40\)](#).
6. Vidangez le carter moteur quand le moteur est encore chaud. Refaites le plein d'huile neuve; voir [Vidange de l'huile moteur et remplacement du filtre à huile \(page 38\)](#).
7. Enlevez les bougies, versez 30 ml (1 oz liq.) d'huile SAE 30 dans les cylindres et faites

tourner le moteur lentement pour bien répartir l'huile dans le système. Remettez les bougies en place; voir [Remplacement des bougies \(page 39\)](#).

8. Enlevez les saletés et les débris d'herbe sèche sur le cylindre, les ailettes de refroidissement de la culasse et le carter du ventilateur.
9. Déposez la batterie et chargez-la au maximum; voir [Entretien de la batterie \(page 41\)](#). Rangez-la sur une étagère ou remettez-la sur la machine. Ne rebranchez pas les câbles si vous remettez la batterie sur la machine. Rangez la batterie dans un endroit frais pour éviter qu'elle se décharge trop rapidement.
10. Dans la mesure du possible, rangez la machine dans un endroit chaud et sec.

**Remarques:**



## Déclaration de confidentialité EEE/R-U

### Utilisation de vos données personnelles par Toro

La société The Toro Company (« Toro ») respecte votre vie privée. Lorsque vous achetez nos produits, nous pouvons recueillir certaines données personnelles vous concernant, soit directement soit par l'intermédiaire de votre société ou dépositaire Toro local(e). Toro utilise ces données pour s'acquitter d'obligations contractuelles, par exemple pour enregistrer votre garantie, traiter une réclamation au titre de la garantie ou vous contacter dans l'éventualité d'un rappel de produit, mais aussi à des fins commerciales légitimes, par exemple pour mesurer la satisfaction des clients, améliorer nos produits ou vous transmettre des renseignements sur des produits susceptibles de vous intéresser. Toro pourra partager les données personnelles que vous lui aurez communiquées avec ses filiales, dépositaires ou autres partenaires commerciaux dans le cadre de ces activités. Nous pouvons aussi être amenés à divulguer des données personnelles si la loi l'exige ou dans le cadre de la cession, de l'acquisition ou de la fusion d'une société. Nous ne vendrons jamais vos données personnelles à aucune autre société à des fins commerciales.

### Conservation de vos données personnelles

Toro conservera vos données personnelles aussi longtemps que nécessaire pour répondre aux fins susmentionnées et conformément aux dispositions légales applicables. Pour plus de renseignements sur les durées de conservation applicables, veuillez contacter [legal@toro.com](mailto:legal@toro.com).

### L'engagement de Toro en matière de sécurité

Vos données à caractère personnel peuvent être traitées aux États-Unis ou dans tout autre pays où la législation concernant la protection des données peut être moins rigoureuse que celle de votre propre pays de résidence. Chaque fois que nous transférerons vos données hors de votre pays de résidence, nous prendrons toutes les dispositions légales requises pour mettre en place toutes les garanties nécessaires visant à la protection et au traitement sécurisé de vos données.

### Droits d'accès et de rectification

Vous pouvez être en droit de corriger ou de consulter vos données personnelles, ou encore de vous opposer à leur traitement, ou d'en limiter la portée. Pour ce faire, veuillez nous contacter par courriel à [legal@toro.com](mailto:legal@toro.com). Si vous avez la moindre inquiétude concernant la manière dont Toro a traité vos données, nous vous encourageons à nous en faire part directement. Veuillez noter que les résidents européens ont le droit de porter plainte auprès de leur Autorité de protection des données.

# Proposition 65 de Californie – Information concernant cet avertissement

## En quoi consiste cet avertissement?

Certains produits commercialisés présentent une étiquette d'avertissement semblable à ce qui suit :



**AVERTISSEMENT : Cancer et troubles de la reproduction –**  
[www.p65Warnings.ca.gov](http://www.p65Warnings.ca.gov).

## Qu'est-ce que la Proposition 65?

La Proposition 65 s'applique à toute société exerçant son activité en Californie, qui vend des produits en Californie ou qui fabrique des produits susceptibles d'être vendus ou importés en Californie. Elle stipule que le Gouverneur de Californie doit tenir et publier une liste des substances chimiques connues comme causant des cancers, malformations congénitales et/ou autres troubles de la reproduction. Cette liste, qui est mise à jour chaque année, comprend des centaines de substances chimiques présentes dans de nombreux objets du quotidien. La Proposition 65 a pour objet d'informer le public quant à l'exposition à ces substances chimiques.

La Proposition 65 n'interdit pas la vente de produits contenant ces substances chimiques, mais impose la présence d'avertissements sur tout produit concerné, sur son emballage ou sur la documentation fournie avec le produit. D'autre part, un avertissement de la Proposition 65 ne signifie pas qu'un produit est en infraction avec les normes ou exigences de sécurité du produit. D'ailleurs, le gouvernement californien a clairement indiqué qu'un avertissement de la Proposition 65 « n'est pas une décision réglementaire quant au caractère « sûr » ou « dangereux » d'un produit ». Bon nombre de ces substances chimiques sont utilisées dans des produits du quotidien depuis des années, sans aucun effet nocif documenté. Pour plus de renseignements, rendez-vous sur <https://oag.ca.gov/prop65/faqs-view-all>.

Un avertissement de la Proposition 65 signifie qu'une société a soit (1) évalué l'exposition et conclu qu'elle dépassait le « niveau ne posant aucun risque significatif »; soit (2) choisi d'émettre un avertissement simplement sur la base de sa compréhension quant à la présence d'une substance chimique de la liste, sans tenter d'en évaluer l'exposition.

## Cette loi s'applique-t-elle partout?

Les avertissements de la Proposition 65 sont exigés uniquement en vertu de la loi californienne. Ces avertissements sont présents dans tout l'état de Californie, dans des environnements très variés, notamment mais pas uniquement les restaurants, magasins d'alimentation, hôtels, écoles et hôpitaux, et sur un vaste éventail de produits. En outre, certains détaillants en ligne et par correspondance fournissent des avertissements de la Proposition 65 sur leurs sites internet ou dans leurs catalogues.

## Quelles différences entre les avertissements de Californie et les limites fédérales?

Les normes de la Proposition 65 sont souvent plus strictes que les normes fédérales et internationales. Diverses substances exigent un avertissement de la Proposition 65 à des niveaux bien inférieurs aux limites d'intervention fédérales. Par exemple, la norme de la Proposition 65 en matière d'avertissements pour le plomb se situe à 0,5 µg/jour, soit bien moins que les normes fédérales et internationales.

## Pourquoi l'avertissement ne figure-t-il pas sur tous les produits semblables?

- Pour les produits commercialisés en Californie, l'étiquetage Proposition 65 est exigé, tandis qu'il ne l'est pas sur des produits similaires commercialisés ailleurs.
- Il se peut qu'une société impliquée dans un procès lié à la Proposition 65 et parvenant à un accord soit obligée d'utiliser les avertissements de la Proposition 65 pour ses produits, tandis que d'autres sociétés fabriquant des produits semblables peuvent ne pas être soumises à cette obligation.
- L'application de la Proposition 65 n'est pas uniforme.
- Certaines sociétés peuvent choisir de ne pas indiquer d'avertissements car elles considèrent qu'elles n'y sont pas obligées au titre de la Proposition 65; l'absence d'avertissements sur un produit ne signifie pas que le produit ne contient pas de substances de la liste à des niveaux semblables.

## Pourquoi cet avertissement apparaît-il sur les produits Toro?

Toro a choisi de fournir aux consommateurs le plus d'information possible afin qu'ils puissent prendre des décisions éclairées quant aux produits qu'ils achètent et utilisent. Toro fournit des avertissements dans certains cas d'après ses connaissances quant à la présence de l'une ou plusieurs des substances chimiques de la liste, sans en évaluer le niveau d'exposition, car des exigences de limites ne sont pas fournies pour tous les produits chimiques de la liste. Bien que l'exposition avec les produits Toro puisse être négligeable ou parfaitement dans les limites « sans aucun risque significatif », par mesure de précaution, Toro a décidé de fournir les avertissements de la Proposition 65. De plus, en l'absence de ces avertissements, la société Toro pourrait être poursuivie en justice par l'État de Californie ou par des particuliers cherchant à faire appliquer la Proposition 65, et donc assujettie à d'importantes pénalités.



# La garantie Toro

## Garantie limitée de 2 ans ou 1 500 heures

### Conditions et produits couverts

The Toro Company et sa filiale, Toro Warranty Company, en vertu de l'accord passé entre elles, certifient conjointement que votre produit commercial Toro (« Produit ») ne présente aucun défaut de matériau ni vice de fabrication pendant une période de deux ans ou 1 500 heures de service\*, la première échéance prévalant. Cette garantie s'applique à tous les produits à l'exception des Aérateurs (veuillez-vous reporter aux déclarations de garantie séparées de ces produits). Dans l'éventualité d'un problème couvert par la garantie, nous nous engageons à réparer le Produit gratuitement, frais de diagnostic, pièces, main-d'œuvre et transport compris. La période de garantie commence à la date de réception du Produit par l'acheteur d'origine.

\* Produit équipé d'un compteur horaire.

### Comment faire intervenir la garantie

Il est de votre responsabilité de signaler le plus tôt possible à votre Distributeur de produits commerciaux ou au Dépositaire de produits commerciaux agréé qui vous a vendu le Produit, toute condition couverte par la garantie. Pour obtenir l'adresse d'un Distributeur de produits commerciaux ou d'un Dépositaire agréé, ou pour tout renseignement concernant vos droits et responsabilités vis à vis de la garantie, veuillez nous contacter à l'adresse suivante :

Toro Commercial Products Service Department  
Toro Warranty Company  
8111 Lyndale Avenue South  
Bloomington, MN 55420-1196, États-Unis  
+1-952-888-8801 ou +1-800-952-2740  
Courriel : commercial.warranty@toro.com

### Responsabilités du propriétaire

À titre de propriétaire du produit, vous êtes responsable des entretiens et réglages nécessaires mentionnés dans le *Manuel de l'utilisateur*. Les réparations du produit consécutives au non respect des entretiens et réglages exigés ne sont pas couvertes au titre de la présente garantie.

### Ce que la garantie ne couvre pas

Les défaillances ou anomalies de fonctionnement survenant au cours de la période de garantie ne sont pas toutes dues à des défauts de matériaux ou des vices de fabrication. Cette garantie ne couvre pas :

- Les défaillances du Produit dues à l'utilisation de pièces qui ne sont pas d'origine ou au montage et à l'utilisation d'accessoires et produits ajoutés ou modifiés d'une autre marque.
- Les défaillances du Produit dues au non respect du programme d'entretien et/ou des réglages recommandés.
- Les défaillances du Produit dues à une utilisation abusive, négligente ou dangereuse.
- Les pièces d'usure normale (consommables) qui ne sont pas défectueuses. Par exemple, les pièces consommées ou usées durant le fonctionnement normal du Produit, notamment mais pas exclusivement : plaquettes et garnitures de freins, garnitures d'embrayage, lames, cylindres, galets et roulements (étanches ou graissables), contre-lames, bougies, roues pivotantes et roulements, pneus, filtres, courroies, et certains composants des pulvérisateurs, notamment membranes, buses et clapets antiretour.
- Les défaillances attribuables à une influence extérieure, y compris mais de manière non exhaustive : les conditions atmosphériques, les pratiques de remisage, la contamination, l'utilisation de carburants, liquides de refroidissement, lubrifiants, additifs, engrais, eau ou produits chimiques non agréés.
- Les défaillances ou mauvaises performances causées par l'utilisation de carburants (essence, carburant diesel ou biodiesel par exemple) non conformes à leurs normes industrielles respectives.
- Les bruits, vibrations, usure et détérioration normaux. L'usure normale comprend, mais pas exclusivement, les dommages des sièges dus à l'usure ou l'abrasion, l'usure des surfaces peintes, les autocollants ou vitres rayés.

### Pays autres que les États-Unis et le Canada

Pour les produits Toro exportés des États-Unis ou du Canada, demandez à votre distributeur (dépositaire) Toro la police de garantie applicable dans votre pays, région ou état. Si, pour une raison quelconque, vous n'êtes pas satisfait(e) des services de votre distributeur, ou si vous avez du mal à vous procurer des renseignements concernant la garantie, adressez-vous à votre centre d'entretien Toro agréé.

### Pièces

Les pièces à remplacer dans le cadre de l'entretien courant seront couvertes par la garantie jusqu'à la date du premier remplacement prévu. Les pièces remplacées au titre de cette garantie bénéficieront de la durée de garantie du produit d'origine et deviendront la propriété de Toro. Toro se réserve le droit de prendre la décision finale concernant la réparation ou le remplacement de pièces ou ensembles existants. Toro se réserve le droit d'utiliser des pièces remises à neuf pour les réparations couvertes par la garantie.

### Garantie de la batterie ion-lithium et à décharge profonde :

Les batteries ion-lithium et à décharge profonde disposent d'un nombre de kilowatt-heures spécifique à fournir au cours de leur vie. Les techniques d'utilisation, de recharge et d'entretien peuvent contribuer à augmenter ou réduire la vie totale des batteries. À mesure que les batteries de ce produit sont consommées, la proportion de travail utile qu'elles offrent entre chaque recharge diminue lentement jusqu'à leur épuisement complet. Le remplacement de batteries usées, suite à une consommation normale, est la responsabilité du propriétaire du produit. Remarque (batterie ion-lithium seulement) : au pro-rata après 2 ans. Voir la garantie de la batterie pour plus de renseignements.

### Garantie à vie du vilebrequin (modèle ProStripe 02657 seulement)

Le modèle ProStripe, équipé en première monte d'un disque de friction et du débrayage de frein de lame avec protection de vilebrequin (ensemble débrayage de frein de lame [BBC] + disque de friction) Toro d'origine, et utilisé par le premier acheteur en conformité avec les procédures d'utilisation et d'entretien recommandées, bénéficie d'une garantie à vie contre la flexion du vilebrequin. Les machines équipées de rondelles de friction, du débrayage du frein de lame (BBC) et autres équipements de ce type ne sont pas couvertes par la garantie à vie du vilebrequin.

### Entretien aux frais du propriétaire

La mise au point du moteur, le graissage, le nettoyage et le polissage, le remplacement des filtres, du liquide de refroidissement et les entretiens recommandés font partie des services normaux requis par les produits Toro qui sont aux frais du propriétaire.

### Conditions générales

La réparation par un distributeur ou un dépositaire Toro agréé est le seul dédommagement auquel cette garantie donne droit.

**The Toro Company et Toro Warranty Company déclinent toute responsabilité en cas de dommages accessoires, consécutifs ou indirects liés à l'utilisation des produits Toro couverts par cette garantie, notamment en ce qui concerne les coûts et dépenses encourus pour se procurer un équipement ou un service de substitution durant une période raisonnable pour cause de défaillance ou d'indisponibilité en attendant la réparation sous garantie. Il n'existe aucune autre garantie expresse, à part la garantie spéciale du système antipollution, le cas échéant. Toutes les garanties implicites relatives à la qualité marchande et à l'aptitude à l'emploi sont limitées à la durée de la garantie expresse.**

L'exclusion de la garantie des dommages secondaires ou indirects, ou les restrictions concernant la durée de la garantie implicite, ne sont pas autorisées dans certains états et peuvent donc ne pas s'appliquer dans votre cas. Cette garantie vous accorde des droits spécifiques, auxquels peuvent s'ajouter d'autres droits qui varient selon les états.

### Note concernant la garantie du système antipollution

Le système antipollution de votre Produit peut être couvert par une garantie séparée répondant aux exigences de l'agence américaine de défense de l'environnement (EPA) et/ou de la direction californienne des ressources atmosphériques (CARB). Les limitations d'heures susmentionnées ne s'appliquent pas à la garantie du système antipollution. Reportez-vous à la Déclaration de garantie de conformité à la réglementation antipollution fournie avec votre produit ou figurant dans la documentation du constructeur du moteur.



**Count on it.**