



**Count on it.**

Form No. 3442-676 Rev C

**Bedienungsanleitung**

## **Flex-Force Power System™ 60V MAX 36 cm und 43 cm Rasenmäher**

Modellnr. 21836—Seriennr. 321000001 und höher  
Modellnr. 21836T—Seriennr. 321000001 und höher  
Modellnr. 21843—Seriennr. 321000001 und höher  
Modellnr. 21843T—Seriennr. 321000001 und höher  
Modellnr. 21844—Seriennr. 321000001 und höher  
Modellnr. 21844T—Seriennr. 321000001 und höher

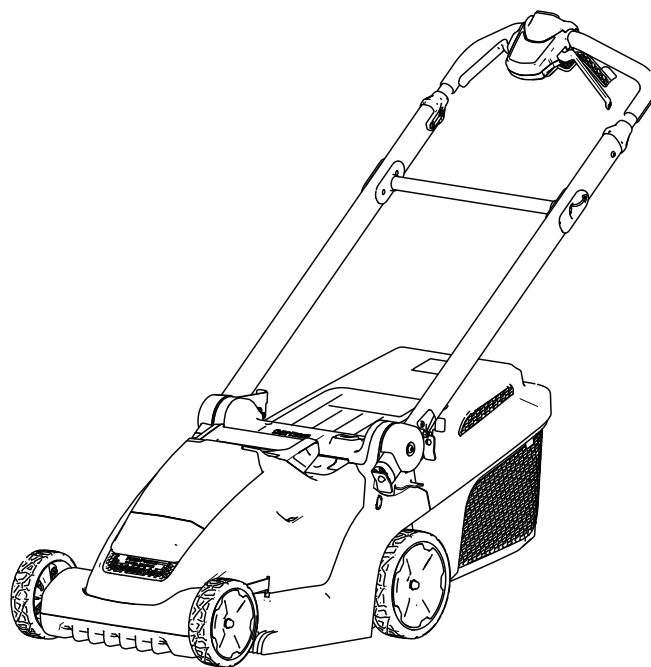



**Wenn Sie Unterstützung benötigen, gehen Sie auf [www.Toro.com/support](http://www.Toro.com/support) oder wenden Sie sich an Ihren autorisierten Service-Händler, bevor Sie dieses Produkt zurückgeben.**

Dieses Produkt erfüllt alle relevanten europäischen Richtlinien; weitere Details finden Sie in der produktspezifischen Konformitätserklärung (DOC).

## Einführung

Dieser handgeführte Rasenmäher mit Sichelmessern sollte von Privatleuten verwendet werden. Er ist hauptsächlich für das Mähen von Gras auf gepflegten Grünflächen in Privatanlagen gedacht. Er ist nicht für das Schneiden von Büschen oder für einen landwirtschaftlichen Einsatz gedacht. Er ist für die Verwendung mit den Toro Flex-Force Lithium-Ionen-Akkumodellen 81825 (im Lieferumfang von Modell 21836 enthalten), Modelle 81850 (im Lieferumfang von Modell 21843 und Modell 21844) enthalten) und Modell 81860 oder Modell 81875 vorgesehen. Diese Akkupacks sind so ausgelegt, dass sie nur mit den Akkuladegerätemodellen 81802 (im Lieferumfang der Modelle 21836, 21843 und 21844 enthalten) oder 81805 geladen werden können. Der zweckfremde Einsatz dieser Produkte kann für Sie und Unbeteiligte gefährlich sein.

**Die Modelle 21836T, 21843T und 21844T enthalten weder einen Akku noch ein Ladegerät**

Lesen Sie diese Informationen sorgfältig durch, um sich mit dem ordnungsgemäßen Einsatz und der Wartung des Geräts vertraut zu machen und Verletzungen und eine Beschädigung des Geräts zu vermeiden. Sie tragen die Verantwortung für einen ordnungsgemäßen und sicheren Einsatz des Geräts.

Besuchen Sie [www.toro.com](http://www.toro.com) hinsichtlich Sicherheitstipps, Schulungsunterlagen, Zubehörinformationen, Standort eines Händlers oder Registrierung des Produkts.

Wenden Sie sich an den Toro-Vertragshändler oder Kundendienst, wenn Sie eine Serviceleistung, Originalersatzteile von Toro oder weitere Informationen benötigen. Haben Sie dafür die Modell- und Seriennummern der Maschine griffbereit. **Bild 1** zeigt die Position der Modell- und Seriennummern am Produkt. Tragen Sie hier bitte die Modell- und Seriennummern des Geräts ein.

**Wichtig:** Scannen Sie mit Ihrem Mobilgerät den QR-Code auf dem Seriennummernaufkleber (falls vorhanden), um auf Garantie-, Ersatzteil- oder andere Produktinformationen zuzugreifen.



**Bild 1**

g275230

1. Typenschild mit Modell- und Seriennummer

<p><b>Modellnr.</b> _____</p> <p><b>Seriennr.</b> _____</p>
---

In dieser Anleitung werden potenzielle Gefahren angeführt, und Sicherheitshinweise werden vom Sicherheitswarnsymbol (**Bild 2**) gekennzeichnet. Dieses Warnsymbol weist auf eine Gefahr hin, die zu schweren oder tödlichen Verletzungen führen kann, wenn Sie die empfohlenen Sicherheitsvorkehrungen nicht einhalten.



**Bild 2**

Sicherheitswarnsymbol

g000502

In dieser Anleitung werden zwei Begriffe zur Hervorhebung von Informationen verwendet. **Wichtig** weist auf spezielle technische Informationen hin, und **Hinweis** hebt allgemeine Informationen hervor, die Ihre besondere Beachtung verdienen.

# Inhalt

Sicherheit .....	3
Sicherheits- und Bedienungsschilder .....	6
Einrichtung .....	8
1 Befestigung des Akkuladegeräts (optional).....	8
2 Zusammenbauen des Holms .....	9
Produktübersicht .....	10
Technische Daten .....	10
Vor dem Einsatz .....	11
Einsetzen des Akkupacks .....	11
Einstellen der Schnitthöhe .....	12
Während des Einsatzes .....	13
Anlassen der Maschine .....	13
Verwenden des Selbstantriebs .....	13
Einstellen der Messerdrehzahl .....	13
Schnittgutrecyclen .....	14
Sammeln des Schnittguts .....	15
Abstellen der Maschine .....	17
Entfernen des Akkupacks aus der Maschine .....	17
Betriebshinweise .....	18
Nach dem Einsatz .....	19
Aufladen des Akkupacks .....	19
Reinigen der Maschine .....	19
Zusammenklappen des Holms .....	20
Lagern der Maschine in der aufrechten Lagerstellung .....	21
Wartung .....	22
Schmieren der Maschine .....	22
Auswechseln des Messers .....	22
Vorbereiten des Akkupacks für Recycling .....	23
Einlagerung .....	23
Service .....	23
Fehlersuche und -behebung .....	24

# Sicherheit

## WICHTIGE SICHERHEITSANWEISUN- GEN

**WARNUNG:** Bei der Verwendung einer elektrischen Maschine sind die grundlegenden Sicherheitshinweise und Anweisungen immer zu lesen und einzuhalten, um die Gefahr eines Brands, eines Stromschlags und von Verletzungen zu verringern, u. a.:

### I. Schulung

1. Der Bediener der Maschine ist für alle Unfälle oder Gefahren für Dritte und deren Eigentum verantwortlich.
2. Lassen Sie Kinder nicht mit der Maschine, dem Akkupack oder dem Akkuladegerät spielen; das Mindestalter von Benutzern ist möglicherweise von örtlichen Vorschriften vorgegeben.
3. Kinder oder nicht geschulte Personen dürfen die Maschine weder verwenden noch warten. Lassen Sie nur Personen zu, die verantwortungsbewusst, geschult, mit den Anweisungen vertraut, und körperlich in der Lage sind, die Maschine zu bedienen und zu warten.
4. Vor der Verwendung der Maschine, des Akkupacks und des Akkuladegeräts alle Anweisungen und Warnaufkleber auf diesen Produkten lesen.
5. Machen Sie sich mit den Bedienelementen und der ordnungsgemäßen Bedienung der Maschine, des Akkupacks und des Akkuladegeräts vertraut.

### II. Vorbereitung

1. Halten Sie Unbeteiligte, besonders kleine Kinder und Haustiere, aus dem Arbeitsbereich fern.
2. Bedienen Sie die Maschine niemals, wenn nicht alle Schutzvorrichtungen und Sicherheitsvorrichtungen wie z. B. Ablenkbleche und Grasfangkörbe angebracht und funktionstüchtig sind.
3. Prüfen Sie den Arbeitsbereich der Maschine und entfernen Sie alle Objekte die sich auf den Einsatz der Maschine auswirken oder von ihr aufgeschleudert werden könnten.
4. Stellen Sie vor jeder Verwendung der Maschine sicher, dass das Messer, die Messerschraube und die Messereinheit nicht abgenutzt oder beschädigt sind. Ersetzen Sie alle beschädigten oder unleserlichen Aufkleber.
5. Verwenden Sie nur einen von Toro angegebenen Akkupack. Die Verwendung von anderem

- Zubehör oder Anbaugeräten kann ein Verletzungs- oder Brandrisiko bergen.
6. Das Einstecken des Akkuladegeräts in eine Steckdose mit einer anderen Spannung als 100 bis 240 V, kann zu einem Brand oder Stromschlag führen. Stecken Sie das Ladegerät nicht in eine Steckdose mit einer anderen Spannung als 100 bis 240 V. Bei einem anderen Anschlussdesign kann bei Bedarf ein Steckeradapter mit der richtigen Konfiguration für die Steckdose verwendet werden.
  7. Verwenden Sie keine beschädigten oder veränderten Akkupacks oder Akkuladegeräte, da sie sich unerwartet verhalten und Brand, Explosion oder Verletzungen verursachen können.
  8. Wenn das Stromkabel des Akkuladegeräts beschädigt ist, treten Sie für Ersatz mit einem Vertragshändler in Kontakt.
  9. Verwenden Sie keine nicht aufladbaren Akkus.
  10. Laden Sie den Akkupack nur mit einem von Toro angegebenen Akkuladegerät. Ein Ladegerät, das für den einen Akkupacktyp geeignet ist, kann bei einem anderen Akkupack zu einer Brandgefahr führen.
  11. Laden Sie den Akkupack nur in einem gut belüfteten Bereich auf.
  12. Setzen Sie einem Akkupack oder ein Akkuladegerät keinem Feuer oder Temperaturen von über 68 °C aus.
  13. Befolgen Sie alle Anweisungen zum Aufladen und laden Sie den Akkupack nicht außerhalb des in der Anweisung angegebenen Temperaturbereichs. Andernfalls kann der Akkupack beschädigt werden und die Brandgefahr steigen.
  14. Geeignete Kleidung: Tragen Sie geeignete Kleidung, u. a. eine Schutzbrille, lange Hosen, rutschfeste Arbeitsschuhe (keine Sandalen und nicht barfuß) und einen Gehörschutz. Binden Sie langes Haar zusammen und tragen Sie keine lose Kleidung oder losen Schmuck, der in beweglichen Teilen hängen bleiben oder eingezogen werden kann. Tragen Sie in staubigen Betriebsbedingungen eine Staubmaske.
2. Wenn diese Maschine für einen anderen Zweck als vorgesehen eingesetzt wird, kann das für Bediener und andere Personen gefährlich sein.
  3. Kuppeln Sie den Selbstantrieb aus (falls vorhanden), bevor Sie die Maschine einschalten.
  4. Neigen Sie das Gerät beim Start des Motors nicht.
  5. Verhindern Sie unbeabsichtigtes Starten: Stellen Sie sicher, dass Sicherheitsschlüssel aus der Maschine entfernt ist, bevor Sie den Akkupack einsetzen und die Maschine benutzen.
  6. Konzentrieren Sie sich immer bei der Verwendung der Maschine. Tun Sie nichts, was Sie ablenken könnte, sonst können Verletzungen oder Sachschäden auftreten.
  7. Halten Sie die Maschine an, entfernen Sie den Sicherheitsschlüssel, nehmen Sie den Akku aus der Maschine und warten Sie, bis alle Bewegungen zum Stillstand gekommen sind, bevor Sie die Maschine einstellen, warten, reinigen oder aufbewahren.
  8. Entfernen Sie den Akkupack und den Sicherheitsschlüssel von der Maschine, wenn Sie sie unbeaufsichtigt lassen oder bevor Sie Zubehörteile wechseln.
  9. Belasten Sie die Maschine nicht übermäßig: Sie holen das Meiste aus der Maschine heraus, wenn Sie sie mit der vorgesehenen Leistung laufen lassen.
  10. Seien Sie wachsam: Achten Sie auf das, was Sie tun und lassen Sie bei der Benutzung der Maschine gesunden Menschenverstand walten. Verwenden Sie die Maschine nicht, wenn Sie müde oder krank sind oder unter Alkohol- oder Drogeneinfluss stehen.
  11. Setzen Sie die Maschine nur bei guten Sichtverhältnissen und geeigneten Witterungsbedingungen ein. Fahren Sie die Maschine nie bei Gewitter, bzw. wenn Gefahr durch Blitzschlag besteht.
  12. Seien Sie äußerst vorsichtig, wenn Sie das Gerät zurücksetzen oder in Ihre Richtung ziehen.
  13. Achten Sie immer auf festen Stand und Balance, besonders an Abhängen. Mähen Sie immer quer zum Hang, nicht hangaufwärts oder -abwärts. Gehen Sie beim Richtungswechsel an Hanglagen äußerst vorsichtig vor. Versuchen Sie nicht, steile Hänge zu mähen. Gehen Sie mit der Maschine. Niemals rennen.
  14. Werfen Sie das Schnittgut nicht gegen Personen aus. Vermeiden Sie, Material gegen eine Wand oder ein Hindernis auszuwerfen, da das

### III. Betrieb

1. Der Kontakt mit einem sich drehenden Messers kann es zu schweren Verletzungen führen. Halten Sie Ihre Hände und Füße vom Schnittbereich und allen anderen beweglichen Teilen der Maschine fern. Bleiben Sie immer von der Auswurföffnung fern.

- Material auf Sie zurückprallen kann. Stellen Sie das/die Mähmesser ab, wenn Sie eine grasfreie Oberflächen überqueren.
15. Achten Sie auf Löcher, Rillen, Bodenwellen, Steine oder andere verborgene Objekte. Unebenes Gelände kann dazu führen, dass Sie das Gleichgewicht oder den Halt verlieren.
  16. Nasses Gras und/oder nasse Blätter können zu schweren Verletzungen führen, sollten Sie darauf ausrutschen und mit dem Messer in Berührung kommen. Vermeiden Sie ein Mähen in nassen Bedingungen oder im Regen.
  17. Stellen Sie die Maschine sofort ab, wenn sie auf einen Gegenstand aufprallt oder anfängt zu vibrieren, ziehen den Sicherheitsschlüssel ab, entfernen Sie den Akkupack und warten Sie, bis alle beweglichen Teile zum Stillstand gekommen sind, bevor Sie die Maschine auf eventuelle Beschädigungen untersuchen. Führen Sie alle erforderlichen Reparaturen durch, ehe Sie die Maschine wieder in Gebrauch nehmen.
  18. Halten Sie die Maschine an und entfernen Sie den Sicherheitsschlüssel, bevor Sie die Maschine für den Transport aufladen.
  19. Unter missbräuchlichen Bedingungen kann Flüssigkeit aus dem Akkupack austreten. Vermeiden Sie Kontakt. Wenn Sie die Flüssigkeit versehentlich berühren, mit Wasser spülen. Wenn die Flüssigkeit in Ihre Augen gelangt, suchen Sie einen Arzt auf. Vom Akkupack ausgestoßene Flüssigkeit kann zu Hautreizungen oder Verbrennungen führen.

#### **IV. Wartung und Lagerung**

1. Halten Sie die Maschine an, entfernen Sie den Sicherheitsschlüssel, nehmen Sie den Akku aus der Maschine und warten Sie, bis alle Bewegungen zum Stillstand gekommen sind, bevor Sie die Maschine einstellen, warten, reinigen oder aufbewahren.
2. Versuchen Sie nicht, die Maschine zu reparieren, außer in dem in den Anweisungen angegebenen Maße. Lassen Sie die Maschine durch einen Vertragshändler mit identischen Ersatzteilen instand setzen.
3. Tragen Sie beim Durchführen von Wartungsarbeiten Handschuhe und eine Schutzbrille.
4. Ersetzen Sie ein Messer, wenn es verbogen, verschlissen oder angebrochen ist. Ein Messer, das nicht im Gleichgewicht ist, kann Vibrationen erzeugen, die den Motor beschädigen oder zu Verletzungen führen können.
5. Beim Warten des Messers darauf achten, dass sich das Messer auch bei getrennter Stromversorgung noch bewegen kann.
6. Prüfen Sie den Grasfangkorb regelmäßig auf Verschlechterung oder Verschleiß und ersetzen Sie einen verschlissenen Korb mit einem Ersatzkorb von Toro.
7. Um eine bestmögliche Leistung sicherzustellen, verwenden Sie nur Originalersatzteile und -zubehörteile von Toro. Andere Ersatz- und Zubehörteile können gefährlich sein und eine Verwendung könnte die Garantie ungültig machen.
8. Warten Sie die Maschine: Halten Sie die Schnittkanten scharf und sauber, um eine bestmögliche und sichere Leistung zu gewährleisten. Halten Sie die Holme trocken, sauber und öl- und fettfrei. Lassen Sie die Schutzvorrichtungen in funktionierendem Zustand dort, wo sie hingehören. Halten Sie die Messer scharf. Verwenden Sie nur identische Messer.
9. Prüfen Sie die Maschine auf beschädigte Teile: Wenn Schutzvorrichtungen oder andere Teile beschädigt sind, stellen Sie fest, ob die Maschine noch benutzbar ist. Achten Sie auf schlecht ausgerichtete und sich berührende bewegliche Teile, defekte Teile bzw. Befestigung und alle anderen Zustände, die den Betrieb beeinträchtigen könnten. Solange in den Anweisungen nicht anders angegeben, lassen Sie beschädigte Schutzvorrichtungen und Teile nur von einem autorisierten Vertragshändler reparieren bzw. austauschen.
10. Halten Sie ein nicht verwendetes Akkupack von Metallobjekten fern, u. a. Briefklammern, Münzen, Schlüssel, Nägel, Schrauben, die eine Verbindung von einem Pol zu einem anderen herstellen können. Ein Kurzschließen der Akkupole kann zu Verbrennungen oder einem Brand führen.
11. Prüfen Sie das Messer und die Motorbefestigungsschrauben regelmäßig auf Festigkeit.
12. Wenn Sie die Maschine nicht verwenden, lagern Sie sie drinnen, an einem trockenen und sicheren Ort außerhalb der Reichweite von Kindern.
13. **ACHTUNG:** ein falsch gehandhabtes Akkupack kann ein Brandrisiko darstellen oder Verätzungen verursachen. Demontieren Sie den Akkupack nicht. Erwärmen Sie den Akkupack nicht über 68 °C und verbrennen Sie ihn nicht. Ersetzen Sie den Akkupack nur durch ein Originalakkupack von Toro. Die Verwendung eines anderen Akkupacktyps kann zu einem Brand oder einer Explosion führen. Halten Sie Akkupacks von Kindern fern und bewahren sie in der Originalverpackung auf, bis Sie sie verwenden.

14. Entsorgen Sie den Akku nicht durch Verbrennen. Die Zellen können explodieren. Prüfen Sie vor Ort geltende Gesetze in Bezug auf mögliche spezielle Anweisungen zur Entsorgung.

# SICHERHEITSANWEISUNGEN AUF

## BEWAHREN SIE DIESE

## Sicherheits- und Bedienungsschilder



Die Sicherheits- und Anweisungsaufkleber sind gut sichtbar; sie befinden sich in der Nähe der möglichen Gefahrenbereiche. Tauschen Sie beschädigte oder verloren gegangene Aufkleber aus.



134-6016

decal134-6016

1. Motordrehzahl: Langsam 2. Motordrehzahl: Schnell

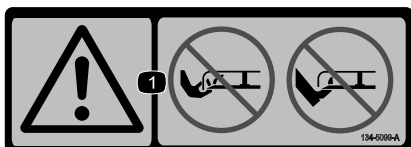

134-5099

decal134-5099

1. Warnung: Berühren Sie die Mähmesser nicht mit den Händen oder Füßen.

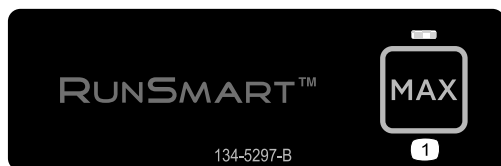

134-5297

decal134-5297

1. Max Power Modus

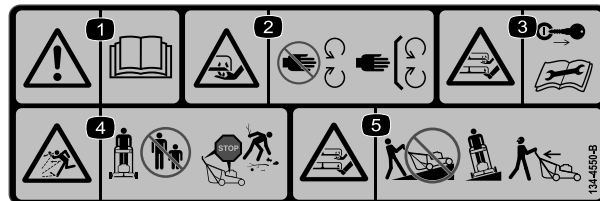

134-4550

decal134-4550

1. Warnung: Lesen Sie die *Bedienungsanleitung*.
2. Schnitt- bzw. Amputationsgefahr für Hände am Mähwerkmesser: Berühren Sie keine beweglichen Teile und nehmen Sie keine Schutzbleche und Schutzvorrichtungen ab.
3. Schnitt-/Amputationsgefahr der Hände oder Füße am Mähmesser: ziehen Sie den Schlüssel ab und lesen Sie die *Bedienungsanleitung*, bevor Sie Wartungsarbeiten durchführen.
4. Gefahr durch aufgeschleuderte Gegenstände: Halten Sie Unbeteiligte fern; schalten Sie den Motor ab, bevor Sie die Bedienposition verlassen; heben Sie verstreute Teile auf, bevor Sie mit dem Mähen beginnen.
5. Schnitt-/Amputationsgefahr der Hände oder Füße am Mähmesser: Mähen Sie nie hangaufwärts oder -abwärts, mähen Sie immer waagrecht zum Hang. Schauen Sie nach hinten, wenn Sie rückwärtsfahren.

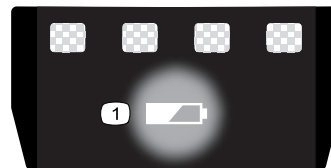

137-9461

decal137-9461

1. Akkuladestatus



137-9487

1. Lesen Sie die *Bedienungsanleitung*.
2. Recyceln Sie die Akkus ordnungsgemäß.
3. Nicht wegwerfen.
4. Nicht Feuer aussetzen.
5. Nicht Regen aussetzen.



140-2158

1. Lesen Sie die *Bedienungsanleitung*.
2. Recyceln Sie die Akkus ordnungsgemäß.
3. Nicht wegwerfen.
4. Nicht Feuer aussetzen.
5. Nicht Regen aussetzen.

decal140-2158

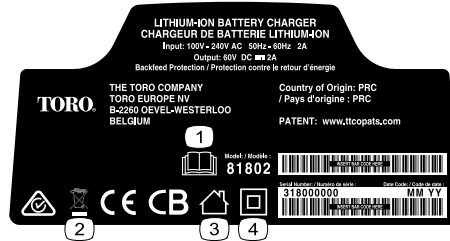

137-9495

1. Lesen Sie die *Bedienungsanleitung*.
2. Nicht wegwerfen.
3. Für den Gebrauch im Innenbereich.
4. Doppelt isoliert

decal137-9495



137-9463

1. Der Akkupack lädt.
2. Der Akkupack ist vollständig aufgeladen.
3. Der Akkupack ist nicht im geeigneten Temperaturbereich.
4. Akkupack Ladefehler

decal137-9463

# Einrichtung

**Wichtig:** Der Akkupack ist beim Kauf nicht vollständig aufgeladen. Bevor Sie die Maschine zum ersten Mal verwenden, siehe [Aufladen des Akkupacks \(Seite 19\)](#).

**Hinweis:** Der Sicherheitsschlüssel und alle anderen losen Teile sind für eine sichere Auslieferung im Akkufach untergebracht. Stellen Sie sicher, dass Sie sie vor der Montage aus dem Fach entfernen und an einem sicheren Ort aufbewahren.

**1**

## Befestigung des Akkuladegeräts (optional)

Für diesen Arbeitsschritt erforderliche Teile:

2	Befestigungsmaterial (nicht enthalten)
---	--

## Verfahren

Sie können bei Bedarf das Ladegerät mit den Aussparungen zur Wandmontage auf der Rückseite des Ladegeräts an der Wand befestigen.

Befestigen Sie es im Innenbereich (wie z. B. in einer Garage oder an einem anderen trockenen Ort) in der Nähe einer Steckdose und außerhalb der Reichweite von Kindern.

In [Bild 3](#) finden Sie Hinweise zum Befestigen des Ladegeräts.

Schieben Sie das Ladegerät über die richtig angebrachten Befestigungen, um das Ladegerät zu befestigen (Befestigungen liegen nicht bei).

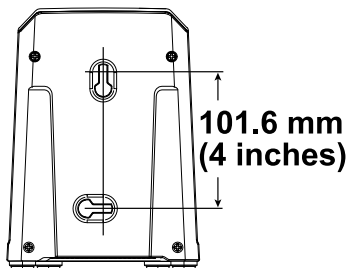

**Bild 3**

g290534



# 2

## Zusammenbauen des Holms

Für diesen Arbeitsschritt erforderliche Teile:

1	Obere Holmbaugruppe
2	Schraube
2	Sicherungsmutter

### Verfahren

**Wichtig:** Entfernen und entsorgen Sie die Kunststoffschutzfolie, in die der Rasenmäher eingepackt ist, sowie alle anderen Kunststoffe oder Verpackungen an der Maschine.

**Hinweis:** Entfernen Sie die Gummistopfen vom Holm, bevor Sie die obere Holmstange in die untere Holmstange einführen. Diese werden bei der Herstellung hinzugefügt, um eine Beschädigung der Kabel zu verhindern.

#### **⚠️ WARNUNG:**

Wenn Sie den Holm falsch auf- oder zusammenklappen, können Sie die Kabel beschädigen und den sicheren Geräteinsatz gefährden.

- Beschädigen Sie beim Auf- oder Zusammenklappen des Holms nicht die Kabel.
- Wenden Sie sich bei einem beschädigten Kabel an einen offiziellen Vertragshändler.

1. Bringen Sie die obere Holmbaugruppe am unteren Holm an und sichern Sie ihn mit zwei Schrauben und zwei Sicherungsmuttern, wie in Bild 4 dargestellt.



Bild 4

g342173

2. Ziehen Sie die Holmarretierungsstrebe in Richtung des oberen Holms, um die Holmarretierung zu lösen (Bild 5).
3. Bringen Sie den Holm nach hinten in die Betriebsposition und lassen Sie die Holmarretierungsstrebe los (Bild 5).

**Hinweis:** Achten Sie darauf, dass der Holm einrastet.

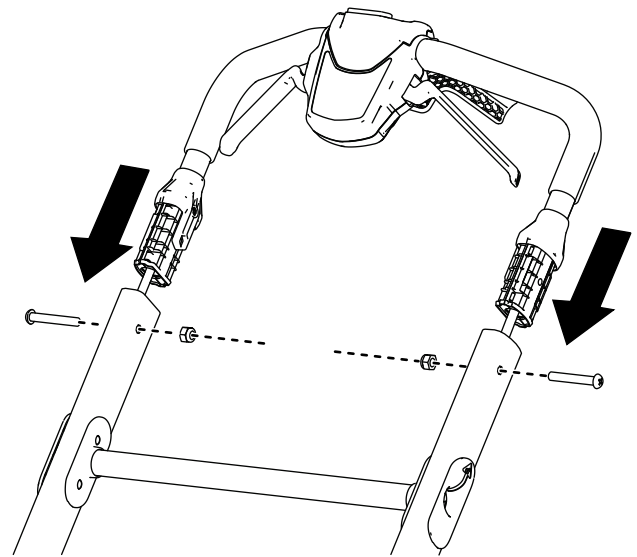

Bild 5

g341335

# Produktübersicht

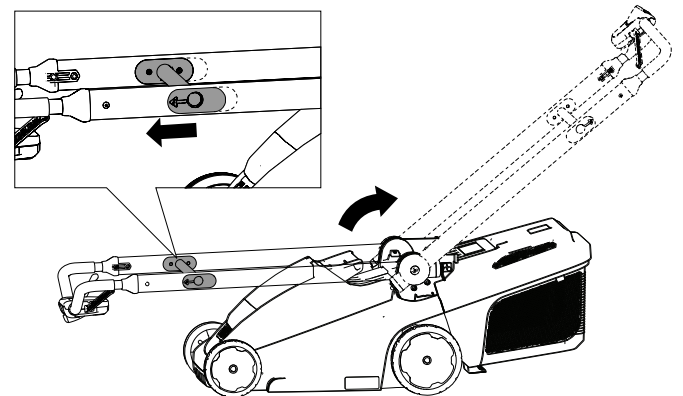
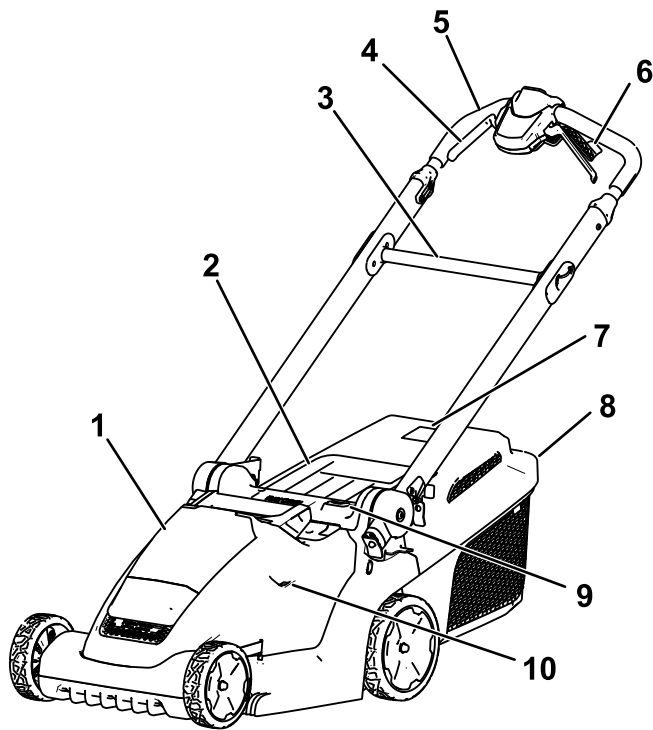

**Bild 6**

g364064

- |                           |   |
|---------------------------|---|
| 1. Akkukasten             | 6. Selbstantriebsbügel (nur Modell 21844) |
| 2. Heckablenkblech        | 7. Füllstandanzeige des Grasfangkorbs     |
| 3. Holmarretierungsstrebe | 8. Fangkorb                               |
| 4. Schaltbügel            | 9. Schnitthöhen-Taste                     |
| 5. Führungsholm           | 10. Anzeigefenster der Schnitthöhe        |

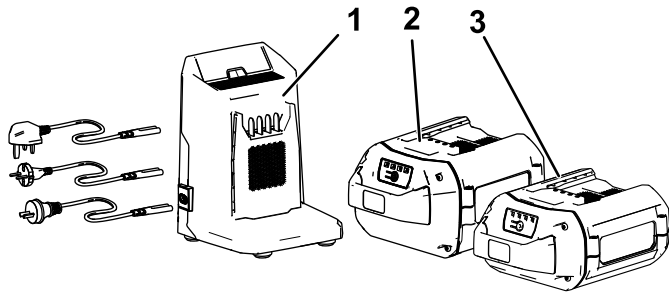

**Bild 7**

g342171

- |  |   |
|--|---|
| 1. Akkuladegerät, Modell 81802 (im Lieferumfang von Modell 21836, 21843 und 21844 enthalten) | 3. Akkupackmodell 81825 (mit Modell 21836 mitgeliefert) |
| 2. Akkupack, Modell 81850 (im Lieferumfang von Modell 21843 und 21844 enthalten)             |   |

# Technische Daten

Modell	Gewicht (ohne Akku)	Länge	Breite	Höhe
21836/T	20,2 kg	130,6 cm	41,7 cm	107,3 cm
21843/T	22,1 kg	136,2 cm	48,5 cm	108,5 cm
21844/T	24,0 kg	136,2 cm	48,5 cm	108,5 cm

## SmartStow Abmessungen

Modell	Länge	Breite	Höhe
21836/T	41,2 cm	41,7 cm	113,5 cm
21843/T	41,0 cm	48,5 cm	114,0 cm
21844/T	41,0 cm	48,5 cm	114,0 cm

## Akkupack

Modell	81825	81850
Akkupackleistung	2,5 Ah	4,0 Ah
	135 Wh	216 Wh
Akkuerstellerangabe = Max. 60 Volt und 54 Volt nominal. Tatsächliche Spannung hängt von der Last ab.		

## Akkuladegerät

Modell	81802
Typ	60 Volt MAX, Lithium-Ionen-Akkuladegerät
Eingabe	100 bis 240 V AC 50/60 Hz Max 2,0 A
Ausgabe	60 V MAX DC 2,0 A

## Geeignete Temperaturbereiche

Aufladen/Lagern des Akkupacks bei	5 °C bis 40 °C*
Verwendung des Akkupacks bei	-30 °C bis 49 °C
Verwendung der Maschine bei	0 °C bis 49 °C*

\*Die Ladezeit wird verlängert, wenn Sie den Akkupack nicht in diesem Bereich aufladen.

Lagern Sie die Maschine, den Akkupack und das Akkuladegerät an einem sauberen und trockenen Ort.

# Betrieb

**Hinweis:** Bestimmen Sie die linke und rechte Seite der Maschine anhand der üblichen Betriebsposition.

## Vor dem Einsatz

### Einsetzen des Akkupacks

**Wichtig:** Verwenden Sie den Akkupack nur bei Temperaturen im angemessenen Bereich, siehe [Technische Daten \(Seite 10\)](#).

1. Stellen Sie sicher, dass der Sicherheitsschlüssel nicht an der Maschine eingesetzt ist.
2. Stellen Sie sicher, dass sich in den Belüftungsöffnungen des Akkus kein Staub oder Schmutz befindet.
3. Öffnen Sie den Deckel des Akkukastens (A in [Bild 8](#)).
4. Richten Sie die Vertiefung im Akkupack mit der Nase an der Maschine aus und schieben Sie den Akkupack in den Kasten, bis er in seiner Position einrastet (B in [Bild 8](#)).
5. Schließen Sie den Deckel des Akkukastens (C in [Bild 8](#)).

**Hinweis:** Wenn sich der Akkufachdeckel nicht vollständig schließt, ist der Akkupack nicht vollständig eingesetzt.



Bild 8

g341293

# Einstellen der Schnitthöhe



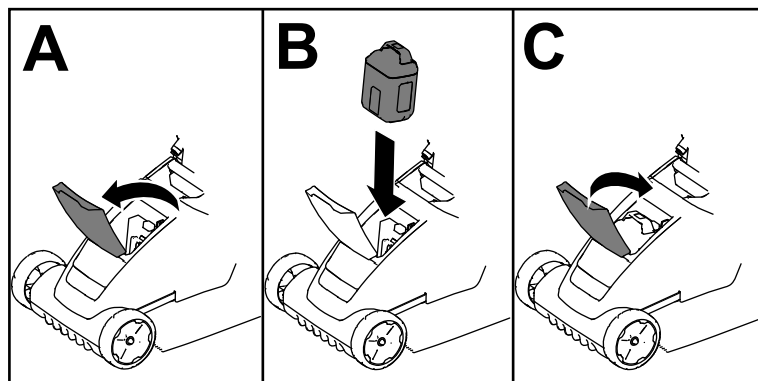



Die Schnitthöhe ist in 6 Stufen zwischen 19 mm und 70 mm einstellbar.

## ⚠️ WARNUNG:

Beim Einstellen der Schnitthöhe können Ihre Hände mit einem sich drehenden Mähmesser in Kontakt geraten, was schwere Verletzungen zur Folge haben kann.

- Schalten Sie vor dem Einstellen der Schnitthöhe den Motor ab, entfernen Sie die Akku und warten Sie, bis alle beweglichen Teile zum Stillstand gekommen sind.
- Führen Sie Ihre Finger beim Einstellen der Schnitthöhe nie unter das Mähwerk.

Um die Schnitthöhe einzustellen, drücken Sie die Schnitthöhen-Taste und heben oder senken Sie das Mähwerk, bis die gewünschte Schnitthöheneinstellung im Schnitthöhenfenster angezeigt wird (Bild 9).

Anzeige	Schnitthöheneinstellung
	1 (niedrigste)
	2
	3
	4
	5
	6 (höchste)



Bild 9

g364065

1. Schnitthöhen-Taste
2. Sichtfenster für die Schnitthöhe

# Während des Einsatzes

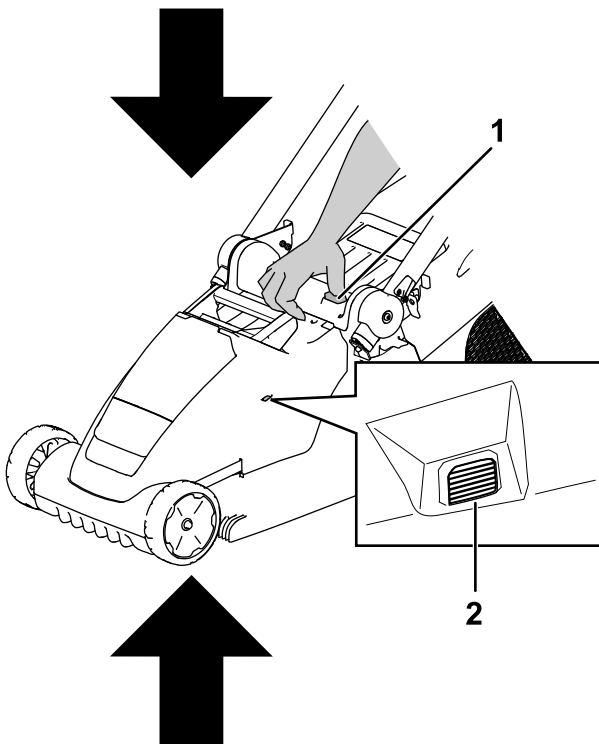
## Anlassen der Maschine

1. Vergewissern Sie sich, dass der Akkupack aufgeladen und in der Maschine eingesetzt ist; siehe [Einsetzen des Akkupacks \(Seite 11\)](#).
2. Setzen Sie den Sicherheitsschlüssel in die Maschine ein ([Bild 10](#)).



Bild 10

3. Drücken Sie die Power-Taste in der Mitte des oberen Holms, um die Maschine einzuschalten.
4. Drücken Sie die Schaltbügel, um die Maschine zu starten.

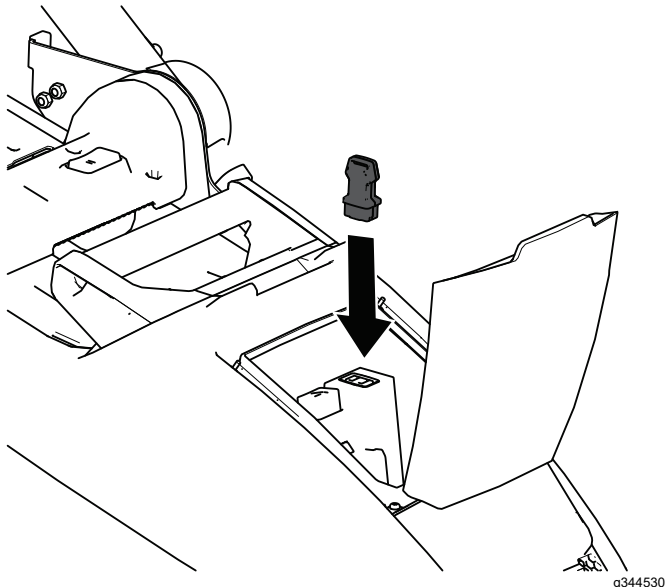

Bild 11

## Verwenden des Selbstantriebs

### Nur Modell 21844/T

- Um die Geschwindigkeit des Selbstantriebs einzustellen, verstellen Sie den Geschwindigkeitsregler ([Bild 12](#)).
- Einkuppeln des Selbstantriebs: Ziehen Sie die Selbstantriebsbügel zum Holm und halten Sie diese in dieser Stellung fest ([Bild 12](#)).
- Auskuppeln des Selbstantriebs: Lassen Sie die Selbstantriebsbügel los.

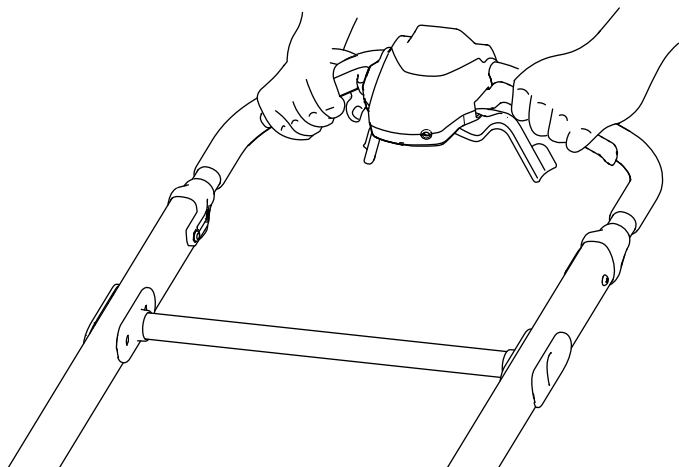
**Hinweis:** Um die Fahrgeschwindigkeit zu verringern, bewegen Sie den Geschwindigkeitsregler nach links. Zum Erhöhen der Fahrgeschwindigkeit, bewegen Sie den Geschwindigkeitsregler nach rechts.



Bild 12

1. Geschwindigkeitsregler Selbstantrieb
2. MAX-Taste
3. Selbstantriebsbügel

## Einstellen der Messerdrehzahl

Diese Maschine verfügt über zwei Messerdrehzeleinstellungen: RUNSMART und MAX.

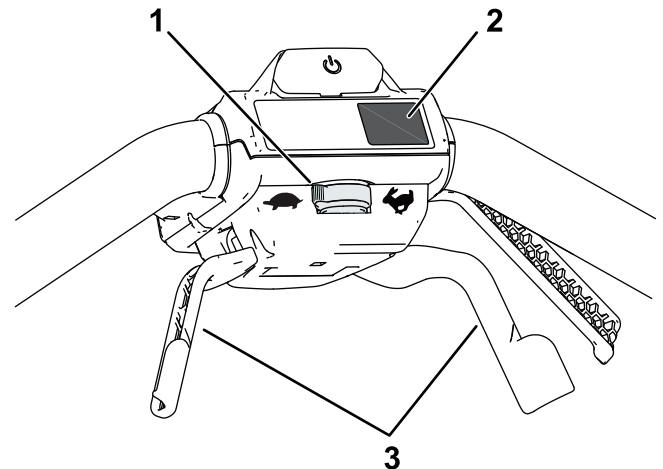
- Im Modus RUNSMART wird die Messerdrehzahl automatisch für eine höhere Effizienz angepasst. Änderungen der Schnittbedingungen werden erkannt und die Messerdrehzahl erhöht sich, wenn dies zur Aufrechterhaltung der Schnittqualität notwendig ist.
- Im Modus MAX bleibt die Messerdrehzahl immer auf der höchsten Drehzahl.

Drücken Sie die Taste MAX unterhalb der Ein-Taste, um die Maschine auf die MAX Drehzahl einzustellen (Bild 12).

## Schnittgutrecyclen

Der Rasenmäher ist werksseitig auf das Recyclen von Schnittgut und Laub eingestellt.

Nehmen Sie ggf. den Grasfangkorb von der Maschine ab, bevor Sie das Schnittgut recyceln. Siehe [Entfernen des Grasfangkorbs \(Seite 16\)](#).

## Einsetzen des Mulchstopfens

1. Schalten Sie die Maschine ab und entfernen Sie den Akkupack und den Sicherheitsschlüssel; siehe [Abstellen der Maschine \(Seite 17\)](#).
2. Stellen Sie die Maschine in die aufrechte Aufbewahrungsstellung, siehe [Lagern der Maschine in der aufrechten Lagerstellung \(Seite 21\)](#).
3. Reinigen Sie die Unterseite des Mähwerks, um sicherzustellen, dass der Mulchstopfen richtig installiert wird; siehe [Reinigen unter dem Gerät \(Seite 19\)](#).
4. Richten Sie den Mulchstopfen aus und drücken Sie die Unterseite des Steckers ein, bis er auf den beiden Haltestiften einrastet, wie in [Bild 13](#) dargestellt.

**Wichtig:** Die Unterseite des Mulchstopfens sollte bei ordnungsgemäßer Installation bündig mit der Unterseite des Mähwerks abschließen; wenn der Mulchstopfen nicht korrekt installiert ist, verwenden Sie ihn nicht; wenden Sie sich an Ihren autorisierten Servicehändler.



Bild 13

## Entfernen des Mulchstopfens

Um den Mulchstopfen zu entfernen, nehmen Sie den Akku heraus und führen Sie die Schritte unter [Einsetzen des Mulchstopfens \(Seite 14\)](#) in umgekehrter Reihenfolge aus.

# Sammeln des Schnittguts

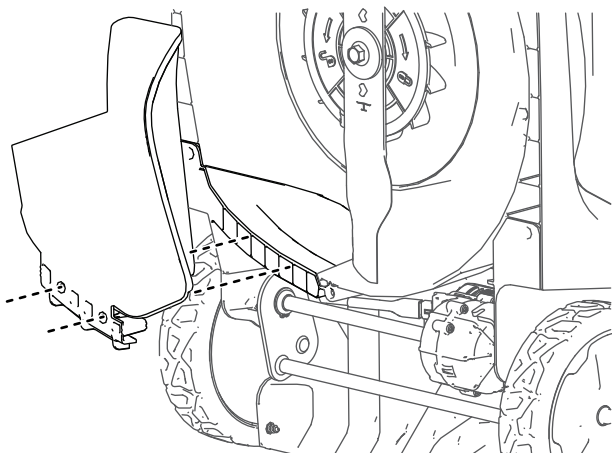
Verwenden Sie den Grasfangkorb, wenn Sie Schnittgut und Laub vom Rasen aufsammeln möchten.

Befindet sich der Mulchstopfen noch an der Maschine, entfernen Sie diesen, bevor Sie das Schnittgut über den Grasfangkorb aufsammeln. Siehe [Entfernen des Mulchstopfens \(Seite 14\)](#).

## Anbringen des Grasfangkorbs

1. Bringen Sie den Holm in die aufrechte Stellung und heben Sie das hintere Ablenkblech (A in [Bild 14](#)) an.
2. Setzen Sie die Haken des Grasfangkorbs in die Aussparungen an der Rückseite der Maschine ein (B von [Bild 14](#)).
3. Lassen Sie das hintere Ablenkblech auf dem Grasfangkorb aufliegen (C in [Bild 14](#)).
4. Bringen Sie den Holm wieder in die Betriebsstellung, siehe [Zusammenklappen des Holms \(Seite 20\)](#).



Bild 14

g341400

## Füllstandanzeige des Grasfangkorbs

Der Grasfangkorb ist mit einer Voll-Anzeige an der Rückseite des Hardtops ausgestattet. Während der Grasaufnahme strömt Luft durch den Grasfangkorb und hebt die Anzeigeklappe in die offene Stellung. Wenn der Grasfangkorb voll ist, wird der Luftstrom unterbrochen, und die Anzeigeklappe schließt sich.

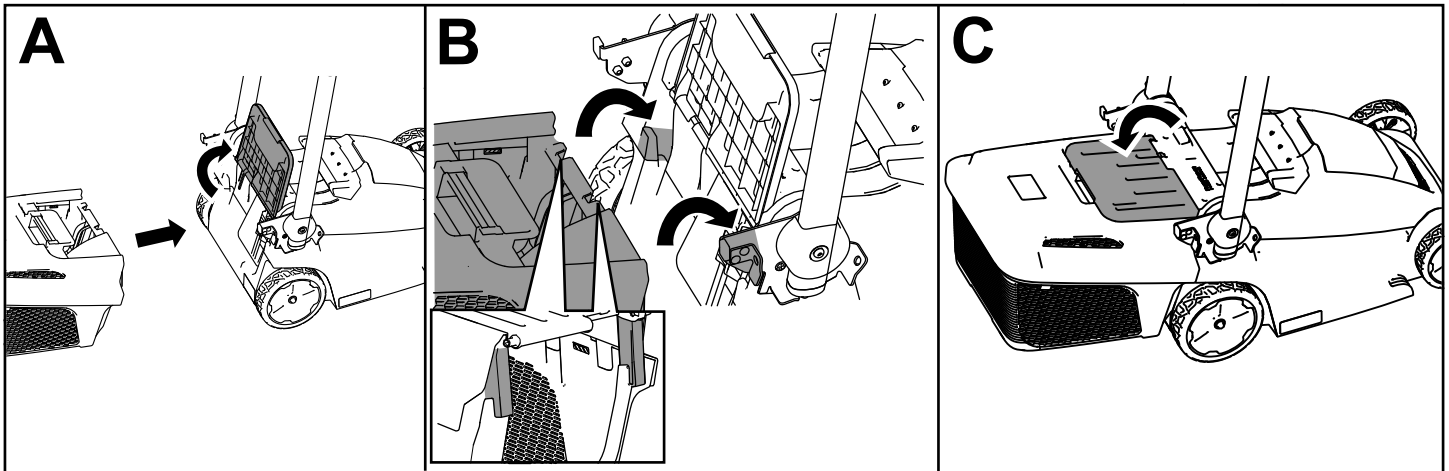

Bild 15

g363501

## Entfernen des Grasfangkorbs

Wenn Sie den Grasfangkorb abnehmen möchten, gehen Sie in umgekehrter Reihenfolge vor als in [Anbringen des Grasfangkorbs \(Seite 15\)](#).

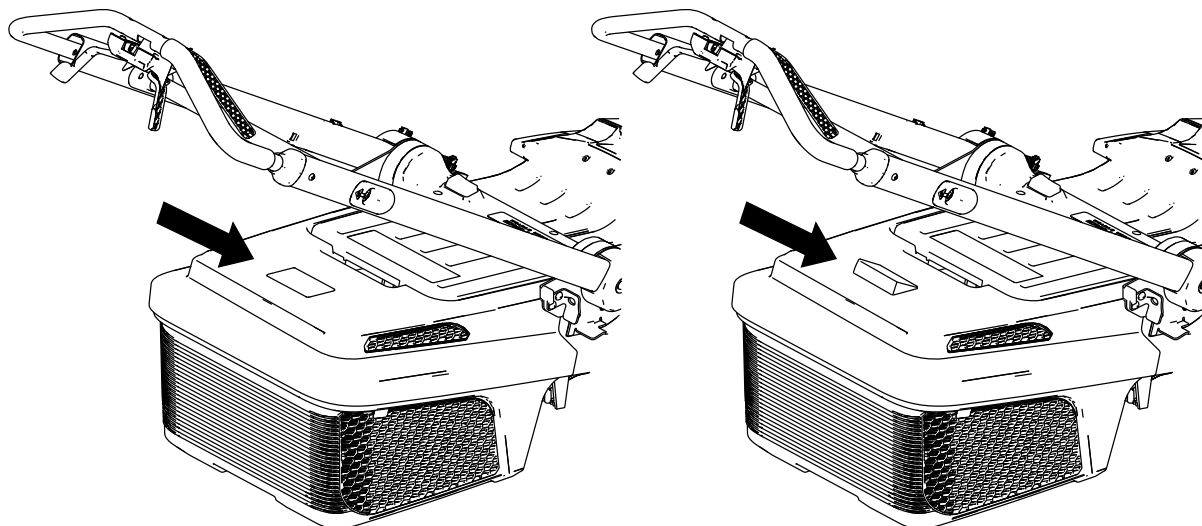
Betreiben Sie die Maschine nicht mit abgenommenem Grasfangkorb, wenn der Mulchstecker nicht installiert ist. Nehmen Sie den Grasfangkorb nur ab, wenn Sie mulchen, die Maschine transportieren, die Maschine einlagern oder den Grasfangkorb entleeren ([Bild 16](#)).

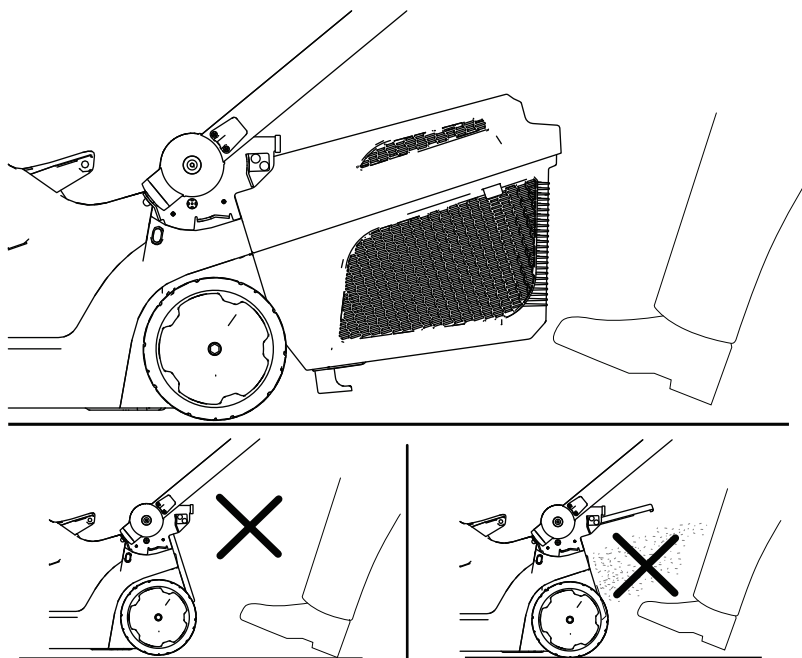

**Bild 16**

g356991



## Abstellen der Maschine

1. Lassen Sie den Schaltbügel los ([Bild 10](#)).



Bild 17

g341392

## Entfernen des Akkupacks aus der Maschine

1. Öffnen Sie den Deckel des Akkukastens.
2. Drücken Sie den Akkuriegel, um den Akkupack zu lösen und ziehen Sie den Akkupack heraus.
3. Schließen Sie den Deckel des Akkukastens.

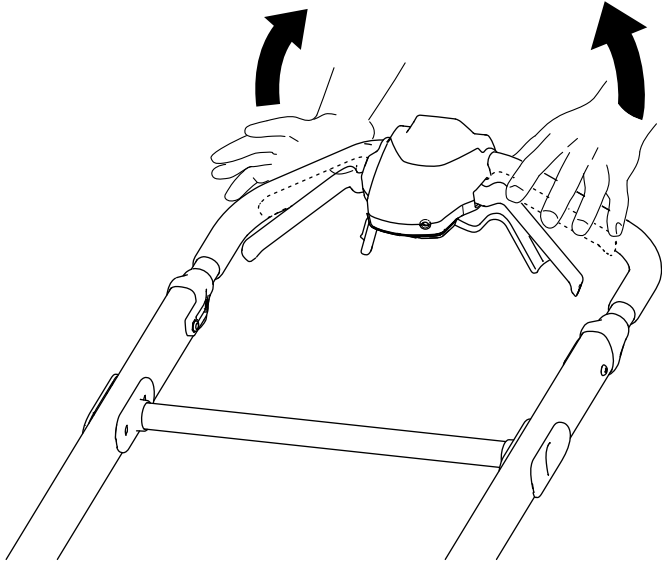

Bild 19

g341360

2. Entfernen Sie den Sicherheitsschlüssel von der Maschine ([Bild 10](#)).

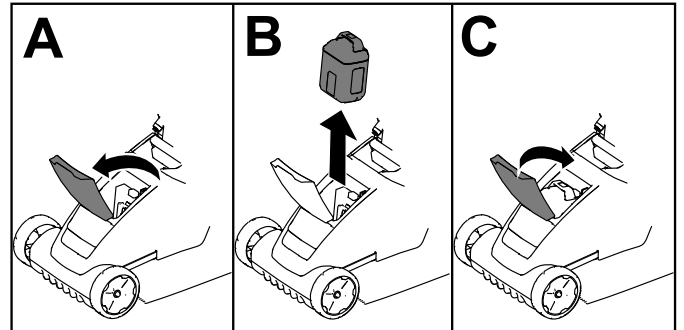

Bild 18

g344533

3. Entfernen Sie den Akkupack, siehe [Entfernen des Akkupacks aus der Maschine](#) (Seite 17).

**Hinweis:** Entnehmen Sie den Akkupack jedes Mal, wenn Sie die Maschine nicht verwenden.

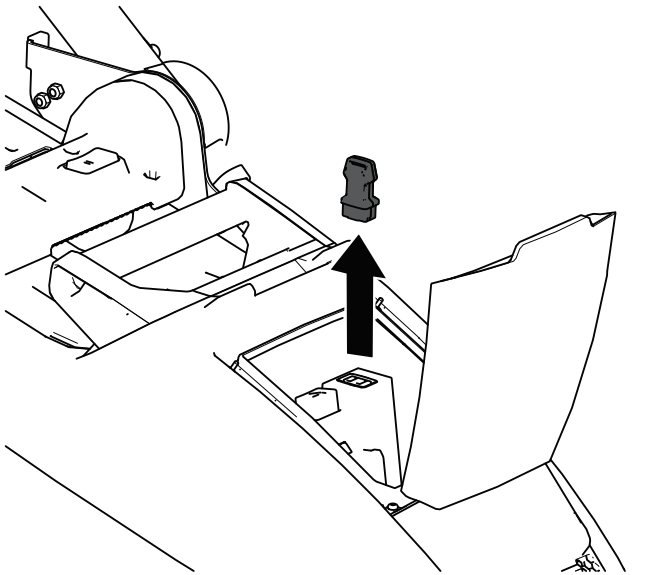
# Betriebshinweise

## Allgemeine Mähtipps

- Vermeiden Sie, dass das Messer auf Fremdkörper aufprallt. Mähen Sie nie absichtlich über irgendwelchen Gegenständen.
- Um die beste Leistung zu erzielen, installieren Sie ein neues Toro Messer vor Beginn der Mähseason oder bei Bedarf.

## Mähen

- Mähen Sie immer nur ein Drittel des Grashalms in einem Durchgang. Zur Verbesserung der Schnittqualität, der Laufzeit und dem Auffangen des Schnittguts, schneiden Sie das Gras in einer höheren Schnitthöhe.
- Mähen Sie nicht unter der 64 mm Schnitthöheneinstellung, es sei denn, das Gras wächst sehr fein, oder es ist Spätherbst und das Graswachstum lässt nach.
- Stellen Sie, wenn Sie hohes Gras mähen, beim ersten Durchgang die Schnitthöhe auf die höchste Einstellung und mähen Sie dann noch einmal mit einer niedrigeren Einstellung, um dem Rasen das gewünschte Erscheinungsbild zu verleihen. Wenn das Gras zu lang ist, kann die Maschine verstopfen und der Motor kann abdrosseln.
- Nasses Gras und Laub neigen zum Verklumpen im Garten und können ein Verstopfen der Maschine und ein Abdrosseln des Motors verursachen. Vermeiden Sie Mäharbeiten bei nassen Umgebungsbedingungen.
- In sehr trockenen Bedingungen besteht eine Brandgefahr. Halten Sie alle lokalen Brandgefahrwarnungen ein und entfernen Sie trockenes Gras und Laub von der Maschine.
- Wechseln Sie häufig die Mährichtung. Dadurch verteilt sich das Schnittgut besser auf der Rasenfläche und bewirkt ein effektiveres Düngen.
- Probieren Sie bei einem unbefriedigenden Schnittbild des Rasens eine der folgenden Abhilfen aus:
  - Wechseln Sie das Messer aus oder lassen Sie es schärfen.
  - Gehen Sie beim Mähen langsamer.
  - Heben Sie die Schnitthöhe der Maschine an.
  - Mähen Sie häufiger.
  - Lassen Sie die Bahnen überlappen, anstelle bei jedem Gang eine neue Bahn zu mähen.

sichtbar ist. Dabei müssen Sie unter Umständen mehrmals über das Laub mähen.

- Entfernen Sie übermäßige Laubansammlungen vom Boden, bevor Sie über Laub mähen. Wenn die Maschine das Laub nicht fein genug schneidet, verlangsamen Sie Ihre Mähgeschwindigkeit oder mähen Sie mit einer höheren Schnitthöhe und dann wieder mit der gewünschten Schnitthöhe.

## Schnetzeln von Laub

- Stellen Sie nach dem Mähen sicher, dass die Hälfte des Rasens durch die Schnittgutdecke

# Nach dem Einsatz

## Aufladen des Akkupacks

**Wichtig:** Der Akkupack ist beim Kauf nicht vollständig aufgeladen. Bevor Sie die Maschine zum ersten Mal verwenden, setzen Sie den Akkupack in das Ladegerät ein und laden es auf, bis die LED-Anzeige angibt, dass der Akkupack ganz aufgeladen ist. Lesen Sie alle Sicherheitsanweisungen.

**Wichtig:** Laden Sie den Akkupack nur bei Temperaturen im angemessenen Bereich, siehe [Technische Daten \(Seite 10\)](#).

**Hinweis:** Drücken Sie bei Bedarf die Taste für die Akkuladeanzeige auf dem Akkupack, um den aktuellen Ladestand anzuzeigen (LED-Anzeigen).

1. Stellen Sie sicher, dass sich in den Entlüftungen am Akku und Ladegerät kein Staub oder Schmutz befindet.



Bild 20

g290533

- |                                 |  |
|---------------------------------|--|
| 1. Akkupackfach                 | 5. LED-Anzeigeleuchten (aktueller Ladezustand) |
| 2. Akkupack-Entlüftungsbereiche | 6. Bügel                                       |
| 3. Akkupack-Anschlussklemmen    | 7. LED-Anzeigeleuchte Ladegerät                |
| 4. Taste für Akkuladeanzeige    | 8. Entlüftungsbereiche am Ladegerät            |

2. Fluchten Sie das Loch im Akkupack ([Bild 20](#)) mit der Zunge am Ladegerät aus.
3. Schieben Sie den Akkupack in das Ladegerät, bis es einrastet ([Bild 20](#)).
4. Schieben Sie zum Herausnehmen des Akkupacks den Akkupack nach hinten aus dem Ladegerät.

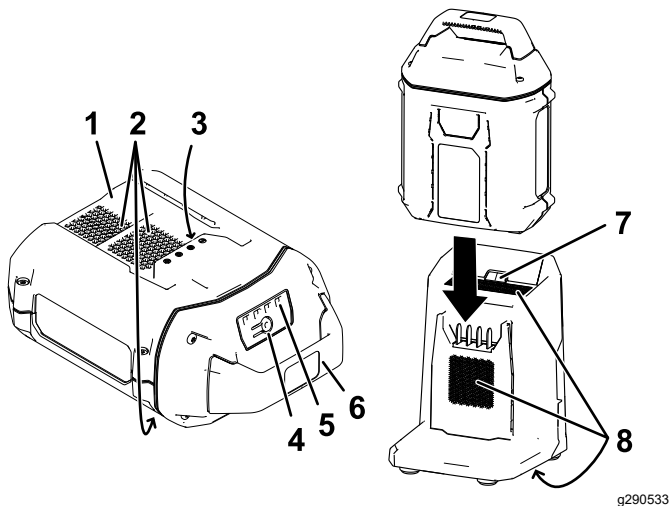
5. In der folgenden Tabelle finden Sie eine Beschreibung der LED-Anzeigeleuchten auf dem Akkuladegerät.

Anzeigeleuchte	Anzeige
Aus	Kein Akkupack eingeführt
Grün blinkend	Akkupack wird aufgeladen
Grün	Akkupack ist aufgeladen
Rot	Der Akkupack und/oder Akkuladegerät ist nicht im geeigneten Temperaturbereich
Rot blinkend	Akkupack Ladefehler*

\* Weitere Informationen finden Sie unter [Fehlersuche und -behebung \(Seite 24\)](#).

**Wichtig:** Der Akku kann zwischen den Einsätzen für kurze Zeiträume auf dem Ladegerät belassen werden.

Wenn der Akku für längere Zeit nicht benutzt wird, nehmen Sie den Akku aus dem Ladegerät; siehe [Service \(Seite 23\)](#).

## Reinigen der Maschine

### Reinigen unter dem Gerät

**Wartungsintervall:** Nach jeder Verwendung

Um die besten Ergebnisse zu erzielen, reinigen Sie die Unterseite der Maschine sobald Sie mit dem Mähen fertig sind.

1. Schalten Sie die Maschine ab und entfernen Sie den Akkupack und den Sicherheitsschlüssel.
  2. Senken Sie die Maschine auf die niedrigste Schnitthöhe ab.
  3. Stellen Sie die Maschine in die aufrechte Lagerstellung, siehe [Lagern der Maschine in der aufrechten Lagerstellung \(Seite 21\)](#).
  4. Reinigen Sie Verschmutzungen an der Unterseite der Maschine mit einer Bürste oder einem Besen.
- Wichtig:** Verwenden Sie kein Wasser zum Reinigen der Maschine. Wasser kann elektrische Bauteile beschädigen.
5. Reinigen Sie den Grasfangkorb.

### Reinigen des Grasfangkorbs

**Wartungsintervall:** Nach jeder Verwendung

Reinigen Sie den Grasfangkorb häufig, um eine maximale Auffangleistung zu gewährleisten. Bürsten Sie eventuelle Verschmutzungen ab.

# Zusammenklappen des Holms

4. Zum Aufklappen des Holms siehe [2 Zusammenbauen des Holms \(Seite 9\)](#).

## ⚠️ WARNUNG:

Wenn Sie den Holm falsch auf- oder zusammenklappen, können Sie die Kabel beschädigen und den sicheren Geräteinsatz gefährden.

- Beschädigen Sie beim Auf- oder Zusammenklappen des Holms nicht die Kabel.
- Wenden Sie sich bei einem beschädigten Kabel an einen offiziellen Vertragshändler.

## ⚠️ WARNUNG:

Stellen Sie sicher, dass sich der Holm vor dem Starten der Maschine in der Betriebsstellung befindet, um Verletzungen durch herausgeschleuderte Gegenstände zu vermeiden.

1. Schalten Sie die Maschine aus, ziehen Sie den Sicherheitsschlüssel ab und entfernen Sie den Akku, siehe [Abstellen der Maschine \(Seite 17\)](#).
2. Ziehen Sie die Holmarretierungsstrebe in Richtung des oberen Holms, um die Holmarretierung zu lösen ([Bild 21](#)).
3. Klappen Sie den Holm halb nach vorne in die aufrechte Stellung oder ganz nach vorne in die senkrechte Aufbewahrungsstellung, wie in [Bild 21](#) dargestellt.

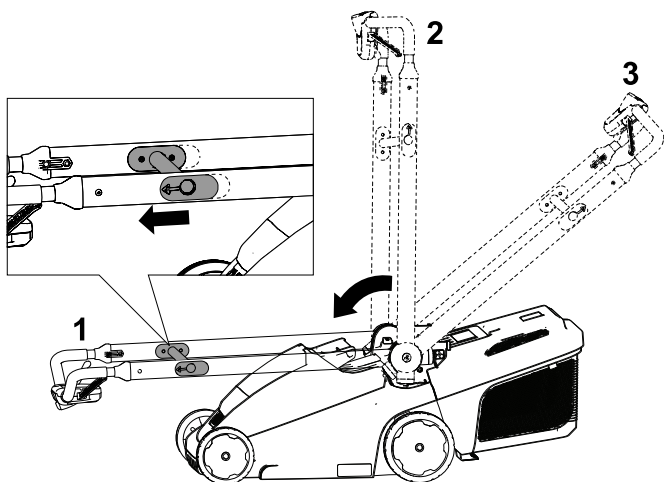

**Bild 21**

g342175

1. Senkrechte Aufbewahrungsstellung
2. Hochgeklappte Stellung
3. Betriebsstellung

# Lagern der Maschine in der aufrechten Lagerstellung

Sie können die Maschine auch vertikal lagern, um Platz zu sparen.

## ⚠️ WARNUNG:

Wenn Sie den Holm falsch auf- oder zusammenklappen, können Sie die Kabel beschädigen und den sicheren Geräteinsatz gefährden.

- Beschädigen Sie beim Auf- oder Zusammenklappen des Holms nicht die Kabel.
  - Wenden Sie sich bei einem beschädigten Kabel an einen offiziellen Vertragshändler.
1. Schalten Sie die Maschine aus, ziehen Sie den Sicherheitsschlüssel ab und entfernen Sie den Akku, siehe [Abstellen der Maschine \(Seite 17\)](#).
  2. Klappen Sie den Holm ganz nach vorne, bis er einrastet, siehe [Zusammenklappen des Holms \(Seite 20\)](#).
  3. Vergewissern Sie sich, dass der Grasfangkorb nicht an der Maschine angebaut ist, entfernen Sie ihn ggf. Siehe [Entfernen des Grasfangkorbs \(Seite 16\)](#).
  4. Vergewissern Sie sich, dass die Schnitthöhe an der Maschine auf die höchste Einstellung (Einstellung 6) eingestellt ist; ist dies nicht der Fall, erhöhen Sie die Schnitthöhe. Siehe [Einstellen der Schnitthöhe \(Seite 12\)](#).
  5. Kippen Sie die Maschine zurück und rollen Sie sie am Holm an den Aufbewahrungsort ([Bild 22](#)).

## ⚠️ WARNUNG:

Durch Ziehen an der Holmarretierungsstrebe wird der Holm entriegelt, was dazu führen kann, dass der Rasenmäher plötzlich auf den Boden kippt.

Ziehen Sie nicht an der Holmarretierungsstrebe, um die Maschine zu bewegen.



Bild 22

g342176

**Hinweis:** In dieser Stellung können Sie den Grasfangkorb in die Holmarretierungsstrebe einhängen ([Bild 23](#)).

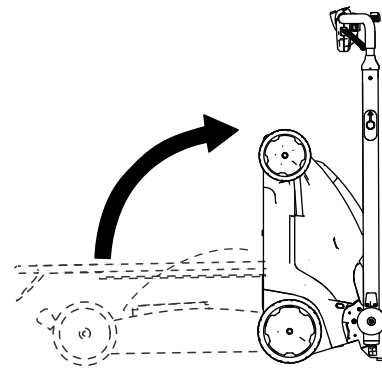

Bild 23

g356985

# Wartung

Entfernen Sie den Sicherheitsschlüssel und den Akku aus der Maschine, bevor Sie die Maschine warten oder reinigen.

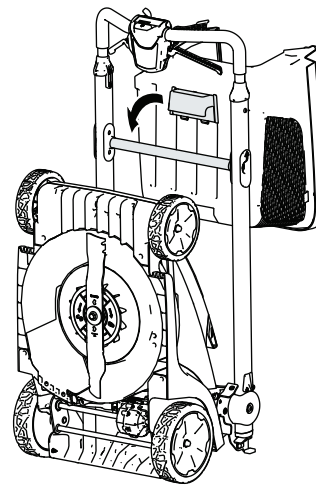
Verwenden Sie nur die vom Hersteller empfohlenen Ersatz- und Zubehörteile.

Prüfen und warten Sie die Maschine regelmäßig. Lassen Sie die Maschine von einem offiziellen Vertragshändler reparieren.

## Schmieren der Maschine

Sie brauchen die Maschine nicht schmieren; alle Lager wurden ab Werk für die Lebenszeit der Maschine dauergeschmiert.

## Auswechseln des Messers

Wartungsintervall: Jährlich

**Wichtig:** Sie benötigen für den richtigen Einbau des Messers einen Drehmomentschlüssel. Wenn Sie keinen Drehmomentschlüssel haben oder diese Arbeit nicht ausführen möchten, wenden Sie sich an einen offiziellen Vertragshändler.

Wechseln Sie das Messer sofort aus, wenn es beschädigt oder gerissen ist. Schärfen Sie die Messerkante, wenn sie stumpf ist oder Einkerbungen aufweist. Wechseln Sie ggf. das Messer aus.

### ⚠️ WARNUNG:

Beim Warten des Messers darauf achten, dass sich das Messer auch bei getrennter Stromversorgung noch bewegen kann. Das Messer ist scharf; ein Kontakt kann zu schweren Verletzungen führen.

Tragen Sie Handschuhe, wenn Sie das Messer warten.

1. Nehmen Sie den Sicherheitsschlüssel und den Akku aus der Maschine.
2. Stabilisieren Sie das Messer mit einem Holzblock (Bild 24).
3. Entfernen Sie die Messerschraube, die Unterlegscheibe und das Messer, bewahren Sie die Unterlegscheibe und die Messerschraube auf (Bild 24).
4. Installieren Sie das neue Messer, die Unterlegscheibe und die Messerschraube (Bild 25).

**Wichtig:** Das gebogene Ende des Messers sollte nach oben zum Mähwerkgehäuse zeigen.

5. Ziehen Sie die Messerschraube mit einem Drehmomentschlüssel auf ein Drehmoment von 35 N·m an.



Bild 24

g357349

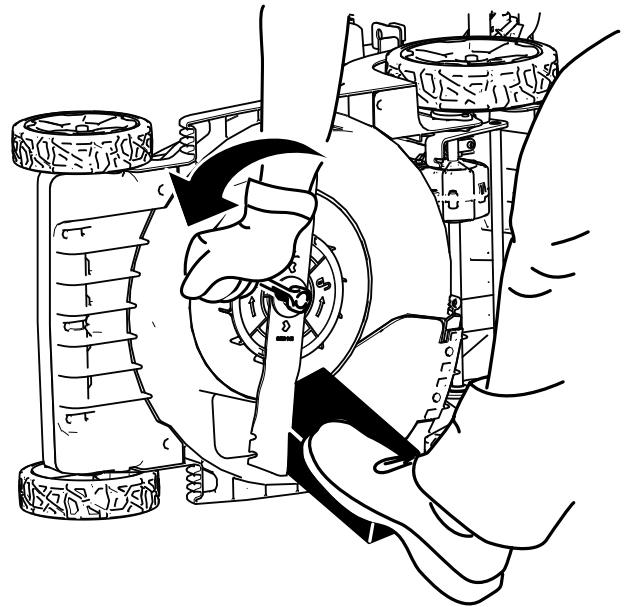

Bild 25

g357350

# Vorbereiten des Akkupacks für Recycling

**Wichtig:** Decken Sie die Pole des Akkupacks nach dem Ausbau mit extra starkem Klebeband ab. Versuchen Sie nicht, den Akkupack zu zerstören oder auseinanderzubauen oder Teile zu entfernen.

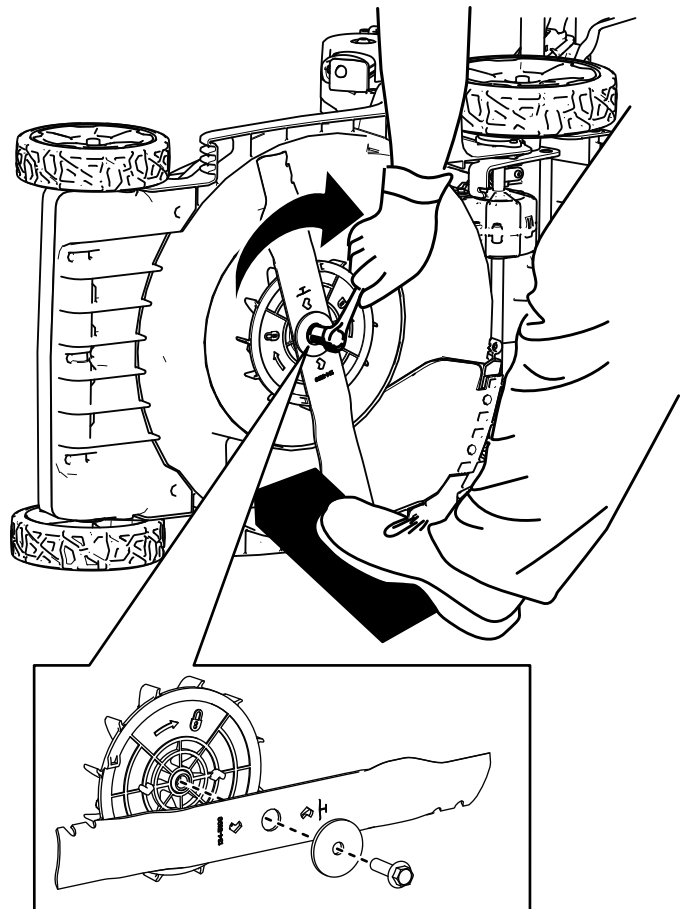
Informationen zum verantwortungsvollen Recyceln des Akkus erhalten Sie bei Ihrer örtlichen Verwaltung oder Ihrem Toro-Vertragshändler.

# Einlagerung

**Wichtig:** Lagern Sie die Maschine, den Akkupack und das Ladegerät nur bei Temperaturen im angemessenen Bereich, siehe [Technische Daten \(Seite 10\)](#).

**Wichtig:** Wenn Sie den Akkupack für die Nebensaison aufbewahren, laden Sie ihn auf, bis 2 oder 3 LED-Anzeigen am Akku grün aufleuchten. Lagern Sie ein ganz aufgeladenes oder ganz leeres Akku nicht ein. Wenn Sie die Maschine wieder verwenden möchten, laden Sie den Akkupack auf, bis die linke Anzeigeleuchte am Ladegerät grün leuchtet oder alle vier LED-Anzeigen am Akku grün leuchten.

- Trennen Sie die Maschine von der Stromversorgung (d. h. entfernen Sie den Akku und den Sicherheitsschlüssel) und prüfen Sie die Maschine nach der Verwendung auf Schäden.
- Bewahren Sie die Maschine oder das Ladegerät mit eingebautem Akkupack auf.
- Entfernen Sie alle Fremdkörper vom Produkt.
- Lagern Sie die Maschine, den Sicherheitsschlüssel, den Akku und das Akkuladegerät außerhalb der Reichweite von Kindern, wenn Sie diese nicht verwenden.
- Bewahren Sie die Maschine, den Akkupack und das Akkuladegerät nicht zusammen mit Ätzmitteln auf, wie z. B. Gartenchemikalien und Enteisungssalzen.
- Um die Gefahr schwerer Verletzungen zu minimieren, lagern Sie den Akkupack nicht außerhalb oder innerhalb von Fahrzeugen.
- Ziehen Sie die Befestigungen an.
- Lagern Sie die Maschine, den Akkupack und das Akkuladegerät an einem sauberen und trockenen Ort.

# Service

**Wartungsintervall:** Jährlich

Sollte das Gerät gewartet werden müssen, wenden Sie sich an Ihren autorisierten Vertragshändler.

# Fehlersuche und -behebung

Führen Sie nur die in dieser Anleitung beschriebenen Schritte durch. Alle weiteren Inspektions-, Wartungs- und Reparaturarbeiten müssen von einem Vertrags-Kundendienst oder einem ähnlich qualifizierten Fachbetrieb durchgeführt werden, wenn Sie das Problem nicht selber lösen können.

Problem	Mögliche Ursache	Behebungsmaßnahme
Die Maschine startet nicht.	<ol style="list-style-type: none"> <li>1. Der Akku ist nicht vollständig eingerastet.</li> <li>2. Der Akkupack ist nicht aufgeladen.</li> <li>3. Der Akkupack ist beschädigt.</li> <li>4. Es gibt ein anderes elektrisches Problem mit der Maschine.</li> </ol>	<ol style="list-style-type: none"> <li>1. Nehmen Sie den Akku heraus und stecken Sie ihn wieder ein und stellen Sie dabei sicher, dass er vollständig eingebaut und verriegelt ist.</li> <li>2. Entfernen Sie den Akkupack aus der Maschine und laden Sie ihn auf.</li> <li>3. Ersetzen Sie den Akkupack.</li> <li>4. Setzen Sie sich dann mit einem Vertragshändler in Verbindung.</li> </ol>
Die Maschine läuft nicht oder nicht durchgehend.	<ol style="list-style-type: none"> <li>1. Die Leitungen des Akkupacks sind feucht.</li> <li>2. Der Akku ist nicht vollständig eingerastet.</li> </ol>	<ol style="list-style-type: none"> <li>1. Lassen Sie den Akkupack trocknen bzw. wischen Sie ihn trocken.</li> <li>2. Nehmen Sie den Akku heraus und stecken Sie ihn wieder ein und stellen Sie dabei sicher, dass er vollständig eingebaut und verriegelt ist.</li> </ol>
Die Maschine erreicht seine Höchstleistung nicht.	<ol style="list-style-type: none"> <li>1. Die Akkupackladung ist zu niedrig.</li> <li>2. Die Entlüftungen sind verstopft.</li> </ol>	<ol style="list-style-type: none"> <li>1. Entfernen Sie den Akkupack aus der Maschine und laden Sie ihn vollständig auf.</li> <li>2. Reinigen Sie die Entlüftungen.</li> </ol>
Der Akkupack entlädt sehr schnell.	<ol style="list-style-type: none"> <li>1. Der Akkupack ist nicht im geeigneten Temperaturbereich.</li> <li>2. Die Maschine ist überlastet</li> </ol>	<ol style="list-style-type: none"> <li>1. Bringen Sie den Akkupack an einen Ort, der trocken ist und an dem die Temperatur zwischen 5 °C und 40 °C liegt.</li> <li>2. Mähen Sie das Gras mit einer größeren Schnitthöhe oder gehen Sie beim Mähen langsamer.</li> </ol>
Das Ladegerät funktioniert nicht.	<ol style="list-style-type: none"> <li>1. Das Ladegerät ist über oder unter dem geeignete Temperaturbereich.</li> <li>2. Die Steckdose, in welcher das Ladegerät steckt, ist nicht mit dem Stromnetz verbunden.</li> </ol>	<ol style="list-style-type: none"> <li>1. Trennen Sie das Akkuladegerät vom Strom und bringen Sie es an einen Ort, der trocken ist und an dem die Temperatur zwischen 5 °C und 40 °C liegt.</li> <li>2. Lassen Sie die Steckdose von einem Fachelektriker reparieren.</li> </ol>
Der Selbstantrieb der Maschine funktioniert nicht.	<ol style="list-style-type: none"> <li>1. Das Selbstantriebssystem oder das Stromkabel ist beschädigt.</li> </ol>	<ol style="list-style-type: none"> <li>1. Setzen Sie sich dann mit einem Vertragshändler in Verbindung.</li> </ol>
Die LED-Anzeigeleuchte am Ladegerät leuchtet rot.	<ol style="list-style-type: none"> <li>1. Das Akkuladegerät und/oder Akkupack ist nicht im geeigneten Temperaturbereich.</li> </ol>	<ol style="list-style-type: none"> <li>1. Trennen Sie das Akkuladegerät vom Strom und bringen Sie Akkuladegerät und Akkupack an einen Ort, der trocken ist und an dem die Temperatur zwischen 5 °C und 40 °C liegt.</li> </ol>



<b>Problem</b>	<b>Mögliche Ursache</b>	<b>Behebungsmaßnahme</b>
Die LED-Anzeigeleuchte am Ladegerät blinkt rot.	<ol style="list-style-type: none"> <li>1. Die Kommunikation zwischen Akkupack und Ladegerät ist defekt.</li> <li>2. Der Akkupack ist schwach.</li> </ol>	<ol style="list-style-type: none"> <li>1. Nehmen Sie den Akkupack aus dem Akkuladegerät, ziehen Sie das Ladegerät aus der Steckdose und warten Sie 10 Sekunden. Stecken Sie das Akkuladegerät wieder in die Steckdose und legen Sie den Akkupack in das Ladegerät. Wenn die LED-Anzeigeleuchte am Akkuladegerät immer noch rot blinkt, wiederholen Sie den Vorgang. Wenn die LED-Anzeigeleuchte nach 2 Versuchen immer noch rot blinkt, entsorgen Sie den Akkupack ordnungsgemäß an einer Akkusammelstelle.</li> <li>2. Wenden Sie sich an Ihren Vertragshändler, wenn der Akku unter Garantie steht, oder entsorgen Sie den Akkupack ordnungsgemäß bei einer Akkusammelstelle.</li> </ol>
Die Maschine gibt einen Piepton aus.	<ol style="list-style-type: none"> <li>1. Der Akkupack ist nicht aufgeladen.</li> <li>2. Die Maschine ist in einer unsicheren Position für den Betrieb.</li> <li>3. Die Maschine ist überlastet.</li> <li>4. Es gibt ein anderes elektrisches Problem mit der Maschine.</li> </ol>	<ol style="list-style-type: none"> <li>1. Entfernen Sie den Akkupack aus der Maschine und laden Sie ihn auf.</li> <li>2. Stellen Sie sicher, dass sich die Maschine während des Betriebs nicht in einem extremen Winkel befindet.</li> <li>3. Mähen Sie das Gras mit einer größeren Schnitthöhe oder gehen Sie beim Mähen langsamer.</li> <li>4. Probieren Sie die Maßnahmen zur Fehlerbehebung. Wenn der Alarmton weiter ausgegeben wird, wenden Sie sich an einen autorisierten Vertragshändler.</li> </ol>
Die Schnittqualität ist schlechter bzw. nicht zufriedenstellend.	<ol style="list-style-type: none"> <li>1. Das Messer ist stumpf.</li> <li>2. Im Mähwerk haben sich Mährückstände angesammelt.</li> </ol>	<ol style="list-style-type: none"> <li>1. Lassen Sie das Messer schärfen oder austauschen.</li> <li>2. Reinigen Sie die Unterseite des Geräts.</li> </ol>
Das Grassammelvermögen hat sich verschlechtert bzw. ist nicht zufriedenstellend.	<ol style="list-style-type: none"> <li>1. Die Maschine ist überlastet.</li> <li>2. Die Lüftungsöffnungen des Grasfangkorbs sind blockiert.</li> </ol>	<ol style="list-style-type: none"> <li>1. Mähen Sie das Gras in einer höheren Schnitthöhe.</li> <li>2. Reinigen Sie den Grasfangkorb mit Wasser und einer weichen Bürste.</li> </ol>
Die Maschine schneidet ungleichmäßig.	<ol style="list-style-type: none"> <li>1. Das Messer ist stumpf.</li> <li>2. Das Mähwerk ist beschädigt.</li> </ol>	<ol style="list-style-type: none"> <li>1. Lassen Sie das Messer schärfen oder austauschen.</li> <li>2. Setzen Sie sich dann mit einem Vertragshändler in Verbindung.</li> </ol>
Die Maschine weist Vibrationen auf.	<ol style="list-style-type: none"> <li>1. Das Messer ist verbogen oder beschädigt.</li> </ol>	<ol style="list-style-type: none"> <li>1. Prüfen Sie das Messer und wechseln Sie es bei Bedarf aus.</li> </ol>

**Hinweise:**

## EEA/UK Datenschutzerklärung

### Toros Verwendung Ihrer persönlichen Informationen

The Toro Company („Toro“) respektiert Ihre Privatsphäre. Wenn Sie unsere Produkte kaufen, können wir bestimmte persönliche Informationen über Sie sammeln, entweder direkt von Ihnen oder über Ihre lokale Toro-Niederlassung oder Ihren Händler. Toro verwendet diese Informationen, um vertragliche Verpflichtungen zu erfüllen – z. B. um Ihre Garantie zu registrieren, Ihren Garantieanspruch zu bearbeiten oder Sie im Falle eines Rückrufs zu kontaktieren – und für legitime Geschäftszwecke – z. B. um die Kundenzufriedenheit zu messen, unsere Produkte zu verbessern oder Ihnen Produktinformationen zur Verfügung zu stellen, die für Sie von Interesse sein könnten. Toro kann die Informationen im Rahmen dieser Aktivitäten an Toro Tochtergesellschaften, Händler oder Geschäftspartner weitergeben. Wir können auch persönliche Daten offenlegen, wenn dies gesetzlich vorgeschrieben ist oder im Zusammenhang mit dem Verkauf, Kauf oder der Fusion eines Unternehmens. Toro verkauft Ihre persönlichen Informationen niemals an anderen Unternehmen.

### Speicherung Ihrer persönlichen Daten

Toro wird Ihre persönlichen Daten so lange aufbewahren, wie es für die oben genannten Zwecke relevant ist und in Übereinstimmung mit den gesetzlichen Bestimmungen. Für weitere Informationen über die geltenden Aufbewahrungsfristen wenden Sie sich bitte an [legal@toro.com](mailto:legal@toro.com).

### Toros Engagement für Sicherheit

Ihre persönlichen Daten können in den USA oder einem anderen Land verarbeitet werden, in dem möglicherweise weniger strenge Datenschutzgesetze gelten als in Ihrem Wohnsitzland. Wann immer wir Ihre Daten außerhalb Ihres Wohnsitzlandes übermitteln, werden wir die gesetzlich vorgeschriebenen Schritte unternehmen, um sicherzustellen, dass angemessene Sicherheitsvorkehrungen zum Schutz Ihrer Daten getroffen werden und um sicherzustellen, dass diese sicher behandelt werden.

### Zugang und Korrektur

Sie haben das Recht, Ihre persönlichen Daten zu korrigieren und zu überprüfen oder der Verarbeitung Ihrer Daten zu widersprechen bzw. diese einzuschränken. Bitte kontaktieren Sie uns dazu per E-Mail unter [legal@toro.com](mailto:legal@toro.com). Wenn Sie Bedenken haben, wie Toro mit Ihren Daten umgegangen ist, bitten wir Sie, dies direkt mit uns zu besprechen. Bitte beachten Sie, dass europäische Bürger das Recht haben, sich bei Ihrer Datenschutzbehörde zu beschweren.



**Count on it.**